

RX-V465

AV Receiver

Ampli-tuner audio-vidéo

OWNER'S MANUAL
MODE D'EMPLOI
BEDIENUNGSANLEITUNG
BRUKSANVISNING
GEBRUIKSAANWIJZING

Attention: Veuillez lire ce qui suit avant d'utiliser l'appareil.

- 1 Pour utiliser l'appareil au mieux de ses possibilités, lisez attentivement ce mode d'emploi. Conservez-le soigneusement pour référence.
- 2 Installez cet appareil audio dans un endroit bien aéré, frais, sec et propre – à l'abri de la lumière directe du soleil, des sources de chaleur ou de vibrations, de la poussière, de l'humidité et du froid. Ménagez un espace libre d'au moins 30 cm au-dessus, 20 cm sur la gauche et la droite et 20 cm à l'arrière de l'appareil pour qu'il soit bien ventilé.
- 3 Placez l'appareil loin des équipements, moteurs et transformateurs électriques, pour éviter les ronflements parasites.
- 4 N'exposez pas l'appareil à des variations brutales de température, ne le placez pas dans un environnement très humide (par exemple dans une pièce contenant un humidificateur) car cela peut entraîner la condensation d'humidité à l'intérieur de l'appareil qui elle-même peut être responsable de secousse électrique, d'incendie, de dommage à l'appareil ou de blessure corporelle.
- 5 Évitez d'installer l'appareil dans un endroit où des objets peuvent tomber, ainsi que là où l'appareil pourrait être exposé à des éclaboussures ou des gouttes d'eau. Sur le dessus de l'appareil, ne placez pas:
 - D'autres appareils qui peuvent endommager la surface de l'appareil ou provoquer sa décoloration.
 - Des objets se consommant (par exemple, une bougie) qui peuvent être responsables d'incendie, de dommage à l'appareil ou de blessure corporelle.
 - Des récipients contenant des liquides qui peuvent être à l'origine de secousse électrique ou de dommage à l'appareil.
- 6 Ne couvrez pas l'appareil d'un journal, d'une nappe, d'un rideau, etc. car cela empêcherait l'évacuation de la chaleur. Toute augmentation de la température intérieure de l'appareil peut être responsable d'incendie, de dommage à l'appareil ou de blessure corporelle.
- 7 Ne branchez pas la fiche du cordon d'alimentation de l'appareil sur une prise secteur aussi longtemps que tous les raccordements n'ont pas été effectués.
- 8 Ne pas faire fonctionner l'appareil à l'envers. Il risquerait de chauffer et d'être endommagé.
- 9 N'exercez aucune force excessive sur les commutateurs, les boutons et les cordons.
- 10 Pour débrancher la fiche du cordon d'alimentation au niveau de la prise secteur, saisissez la fiche et ne tirez pas sur le cordon.
- 11 Ne nettoyez pas l'appareil au moyen d'un solvant chimique, car cela pourrait endommager la finition. Utilisez un chiffon sec et propre.
- 12 N'alimentez l'appareil qu'à partir de la tension prescrite. Alimenter l'appareil sous une tension plus élevée est dangereux et peut être responsable d'incendie, de dommage à l'appareil ou de blessure corporelle. Yamaha ne saurait être tenue responsable des dommages résultant de l'alimentation de l'appareil sous une tension autre que celle prescrite.
- 13 Pour empêcher tout dommage causé par les éclairs, déconnectez le cordon d'alimentation de la prise murale pendant un orage.
- 14 Ne tentez pas de modifier ni de réparer l'appareil. Consultez le service Yamaha compétent pour toute réparation qui serait requise. Le coffret de l'appareil ne doit jamais être ouvert, quelle que soit la raison.
- 15 Si vous envisagez de ne pas vous servir de l'appareil pendant une longue période (par exemple, pendant les vacances), débranchez la fiche du cordon d'alimentation au niveau de la prise secteur.
- 16 Installez cet appareil à proximité de la prise secteur et à un emplacement où la fiche d'alimentation est facilement accessible.
- 17 Lisez la section intitulée "Guide de dépannage" où figure une liste d'erreurs de manipulation communes avant de conclure que l'appareil présente une anomalie de fonctionnement.
- 18 Avant de déplacer cet appareil, appuyez sur **ⒶSTANDBY/ON** pour le régler en mode de veille et débranchez le cordon d'alimentation de la prise murale.
- 19 **VOLTAGE SELECTOR**
(Modèle pour l'Asie et modèle Standard seulement)
Le commutateur **VOLTAGE SELECTOR** placé sur le panneau arrière de cet appareil doit être convenablement positionné AVANT de brancher la fiche du cordon d'alimentation secteur. Les tensions d'alimentation possibles sont:
 - CA 110/120/220/230-240 V, 50/60 Hz (Modèle Standard)
 - CA 220/230-240 V, 50/60 Hz (Modèle pour l'Asie)
- 20 Les piles ne doivent pas être exposées à une chaleur extrême, par exemple au soleil, à une flamme, etc.
- 21 Une pression excessive du son par les écouteurs et le casque d'écoute peut entraîner la perte de l'ouïe.
- 22 Toujours remplacer les piles par des piles du même type. Il y a risque d'explosion en cas d'erreur dans la mise en place des piles.

AVERTISSEMENT

POUR RÉDUIRE LES RISQUES D'INCENDIE OU DE SECOUSSE ÉLECTRIQUE, N'EXPOSEZ PAS CET APPAREIL À LA PLUIE OU À L'HUMIDITÉ.

L'appareil est relié au bloc d'alimentation tant qu'il reste branché à la prise de courant murale, même si vous mettez l'appareil hors tension en appuyant sur **ⒶSTANDBY/ON**. En pareil cas, celui-ci consomme une faible quantité d'électricité.



Information concernant la Collecte et le Traitement des piles usagées et des déchets d'équipements électriques et électroniques

Les symboles sur les produits, l'emballage et/ou les documents joints signifient que les produits électriques ou électroniques usagés ainsi que les piles ne doivent pas être mélangés avec les déchets domestiques habituels.

Pour un traitement, une récupération et un recyclage appropriés des déchets d'équipements électriques et électroniques et des piles usagées, veuillez les déposer aux points de collecte prévus à cet effet, conformément à la réglementation nationale et aux Directives 2002/96/EC et 2006/66/EC.

En vous débarrassant correctement des déchets d'équipements électriques et électroniques et des piles usagées, vous contribuerez à la sauvegarde de précieuses ressources et à la prévention de potentiels effets négatifs sur la santé humaine qui pourraient advenir lors d'un traitement inapproprié des déchets. Pour plus d'informations à propos de la collecte et du recyclage des déchets d'équipements électriques et électroniques et des piles usagées, veuillez contacter votre municipalité, votre service de traitement des déchets ou le point de vente où vous avez acheté les produits.

[Information sur le traitement dans d'autres pays en dehors de l'Union Européenne]

Ces symboles sont seulement valables dans l'Union Européenne. Si vous souhaitez vous débarrasser de déchets d'équipements électriques et électroniques ou de piles usagées, veuillez contacter les autorités locales ou votre fournisseur et demander la méthode de traitement appropriée.

Note pour le symbole "pile" (deux exemples de symbole ci-dessous):

Ce symbole peut être utilisé en combinaison avec un symbole chimique. Dans ce cas il respecte les exigences établies par la Directive pour le produit chimique en question.



Pb

Garantie Limitée pour l'Espace Économique Européenne et la Suisse

Merci d'avoir porté votre choix sur un produit Yamaha. Dans l'hypothèse où vous devriez recourir au service de notre garantie après-vente, veuillez contacter votre revendeur Yamaha. Si vous rencontrez la moindre difficulté, n'hésitez pas à contacter directement Yamaha dans votre pays de résidence. Vous pouvez trouver toutes informations complémentaires sur notre site Web (<http://www.yamaha-hifi.com/> ou <http://www.yamaha-uk.com/> pour les résidents au Royaume-Uni).

Yamaha garantit votre produit contre tout défaut de fabrication, pièces et main d'oeuvre, pour une durée de 2 ans à compter de la première date de vente au détail. Yamaha s'engage, dans les conditions décrites ci-après, à procéder à la réparation du produit défectueux (ou d'un quelconque de ses composants) ou à son remplacement à l'appréciation de Yamaha en prenant à sa charge les coûts relatifs aux pièces détachées et à la main d'oeuvre. Yamaha se réserve le droit de remplacer le produit par un modèle semblable, de par sa valeur et ses caractéristiques, dès lors que la commercialisation dudit produit a cessé ou bien lorsque sa réparation s'avère économiquement injustifiée.

Conditions

1. La facture d'achat originelle ou un justificatif d'achat correspondant (indiquant la date d'achat, la référence du produit et le nom du revendeur) DOIT accompagner le produit défectueux, ainsi qu'une description précise du dysfonctionnement constaté. En l'absence de cette preuve d'achat, Yamaha se réserve le droit de refuser le service de la garantie et le produit peut être restitué aux frais du consommateur.
2. Le produit DOIT avoir été acheté par un distributeur agréé Yamaha au sein de l'Espace Economique Européen ou en Suisse.
3. Le produit doit n'avoir fait l'objet d'aucune modification ou altération, sauf accord écrit de Yamaha.
4. Les cas suivants font obstacle à l'application de la garantie:
 - a. Entretien périodique et réparation ou remplacement de pièces ayant subi une usure ou défaillance normale.
 - b. Dommages résultant de:
 - (1) Réparation effectuée par le consommateur lui-même ou par un tiers non autorisé.
 - (2) Emballage ou manutention inadéquats lors du transport du produit pour réparation. Veuillez noter qu'il est de la responsabilité de l'expéditeur de s'assurer que le produit est correctement emballé.
 - (3) Utilisation non-conforme du produit, correspondant aux cas non limitatifs (a) d'utilisation non-conforme à l'objet normal du produit ou non-conforme aux instructions d'utilisation, de maintenance ou d'installation publiées par Yamaha, (b) ou d'utilisation du produit incompatible avec les normes techniques ou de sécurité en vigueur au sein du pays d'utilisation.
 - (4) Accidents, foudre, dégât des eaux, incendie, ventilation incorrecte, fuite de pile ou toute autre cause échappant au contrôle de Yamaha.
 - (5) Les défauts de la configuration dans laquelle ce produit est incorporé et/ou l'incompatibilité avec des produits tiers.
 - (6) Produit importé au sein de l'EEE, et/ou en Suisse, par une autre entité que Yamaha, dès lors que ce produit n'est pas conforme aux normes techniques ou de sécurité du pays d'utilisation et/ou aux normes des produits commercialisés par Yamaha au sein de l'EEE et/ou en Suisse.
 - (7) Produits non audiovisuels.(Les produits soumis à une « Déclaration de Garantie AV de Yamaha » sont indiqués sur notre site Web à l'adresse <http://www.yamaha-hifi.com/> ou <http://www.yamaha-uk.com/> pour les résidents au Royaume-Uni.)
5. Lorsque la garantie diffère entre le pays d'achat et le pays d'utilisation du produit, la garantie du pays d'utilisation est applicable.
6. Yamaha ne saurait être tenu pour responsable de quelconques pertes ou dommages, directs, consécutifs ou autres, sa responsabilité au titre de la garantie étant strictement limitée à la réparation ou au remplacement du produit.
7. Nous vous invitons à sauvegarder toutes les données ou réglages personnalisés de votre produit, Yamaha ne pouvant être tenu responsable de leur modification ou perte.
8. La présente garantie laisse intégralement subsister les droits que le consommateur peut détenir au titre de la garantie légale en vigueur ou au titre du contrat de vente conclu avec son revendeur.

Table des matières

INTRODUCTION

Description	2
À propos de ce manuel	3
Accessoires fournis	3
Noms de pièces et fonctions	4
Face avant	4
Panneau arrière	5
Afficheur de la face avant	6
Boîtier de télécommande	7
Guide de démarrage rapide	8

PRÉPARATIONS

Préparation de la télécommande	9
Mise en place des piles dans le boîtier de télécommande	9
Utilisation du boîtier de télécommande	9
Raccordements	10
Disposition des enceintes	10
Raccordements des enceintes	11
Informations sur les prises et les fiches des câbles	13
Raccordement d'un moniteur TV ou d'un projecteur	14
Raccordement d'autres appareils	15
Raccordement d'une station universelle Yamaha iPod ou un Récepteur Audio Sans Fil Bluetooth™	16
Utilisation des prises VIDEO AUX sur la face avant	16
Raccordement des antennes FM et AM	17
Raccordement du câble d'alimentation	17
Mise en ou hors service de cet appareil	17
Optimisation du réglage des enceintes pour votre salle d'écoute (YPAO)	18
Utilisation de Auto Setup	18
Lorsqu'un message d'erreur s'affiche pendant la mesure	20
Lorsqu'un message d'avertissement s'affiche après la mesure	20

OPÉRATIONS DE BASE

Lecture	21
Opérations de base	21
Utilisation de la fonction SCENE	21
Mise en sourdine temporaire du son (MUTE)	22
Réglage des aigus/graves (correction des tonalités)	22
Écoute du son pur en hi-fi	22
Utilisation de la minuterie de mise hors service	22
Utilisation d'un casque	22
Affichage des informations concernant le signal d'entrée	23
Modification des informations sur l'afficheur de la face avant	23
Appréciez les corrections de champ sonore	24
Sélection d'une correction de champ sonore	24
Écoute de sources d'entrée non traitées (Mode de décodage direct)	27
Apprécier les corrections de champ sonore sans enceintes d'ambiance (Virtual CINEMA DSP)	27
Écoutez des corrections de champ sonore avec un casque (SILENT CINEMA™)	27

Syntonisation FM/AM	28
Syntonisation de la station FM/AM souhaitée (Syntonisation de fréquences)	28
Enregistrement de stations FM/AM et syntonisation (Mise en mémoire des fréquences)	28
Syntonisation du Système de données radio (modèle pour l'Europe et la Russie seulement)	30
Affichage des informations du Système de données radio	30
Sélection du type de programme de Système de données radio (mode PTY Seek)	30
Utilisation du service d'annonces des autres stations associées (EON)	31
Utilisation de iPod™	32
Commande de l'iPod™	32
Utilisation d'appareils Bluetooth™	34
Jumelage de l'ampli-syntoniseur Bluetooth™ sans fil et de votre appareil Bluetooth™	34
Lecture de l'appareil Bluetooth™	34

OPÉRATIONS DÉTAILLÉES

Réglage du menu d'option pour chaque source d'entrée (menu OPTION)	35
Les éléments de menu OPTION	35
Édition de décodeurs d'ambiance/corrections de champ sonore	38
Sélection d'un décodeur utilisé avec une correction de champ sonore	38
Réglage des paramètres de champ sonore	38
Paramètres des champs sonores	38
Utilisation de divers réglages pour cet appareil (Setup menu)	40
Fonctionnement de base du setup menu	41
Speaker Setup	41
Sound Setup	43
Function Setup	44
DSP Parameter	45
Memory Guard	45
Commande d'autres périphériques avec la télécommande	46
Enregistrement des codes de commande	46
Réinitialisation de tous les codes de commande	46
Réglages approfondis	47

APPENDICE

Guide de dépannage	48
Généralités	48
HDMI™	50
Syntoniseur (FM/AM)	51
Boîtier de télécommande	52
iPod™	52
Bluetooth™	53
Auto Setup (YPAO)	53
Glossaire	55
Informations sur les corrections de champ sonore	57
Informations sur le HDMI™	57
Informations complémentaires	58
À propos de la fonction de commande HDMI™	58
Utilisation de la fonction de commande HDMI™	58
Caractéristiques techniques	59
Index	60

(à la fin de ce mode d'emploi)

Liste des codes de commande	i
-----------------------------------	---

INTRODUCTION

PRÉPARATIONS

OPÉRATIONS DE BASE

OPÉRATIONS DÉTAILLÉES

APPENDICE

Français

INTRODUCTION

Description

■ Amplificateur intégré à 5 voies

- Puissance de sortie RMS minimum (1 kHz, 0,9% THD, 6Ω)
- FRONT L/R: 105 W + 105 W
- CENTER: 105 W
- SURROUND L/R: 105 W + 105 W

■ Enceintes/Sorties pre out

- Prises d'enceinte (5 voies), prises de sortie pre out (ambiance arrière G/D, caisson de graves)

■ Bornes d'entrée/sortie

Bornes d'entrée

- Entrée HDMI x 4
- Entrée audio/visuelle
 - [Audio] Entrée numérique (coaxiale) x 2, entrée numérique (optique) x 2, entrée analogique x 2
 - [Vidéo] Vidéo à composantes x 2, vidéo composite x 4
- Entrée audio (analogique) x 2
- Entrée Dock x 1
- Entrée V-AUX
 - [Audio] Analogique x 1, mini-prise stéréo x 1
 - [Vidéo] Vidéo composite x 1

Bornes de sortie

- Sortie de moniteur
 - [Audio/Vidéo] HDMI x 1
 - [Vidéo] Vidéo à composantes x 1, vidéo composite x 1
- Sortie audio/visuelle
 - [Audio] Analogique x 1
 - [Vidéo] Vidéo composite x 1
- Sortie audio
 - Analogique x 1

■ Technologie originale Yamaha pour la création de champs sonores

- CINEMA DSP
- Mode Compressed Music Enhancer
- Virtual CINEMA DSP
- SILENT CINEMA

■ Décodeurs audio numériques

- Dolby TrueHD, Dolby Digital Plus
- DTS-HD Master Audio, DTS-HD High Resolution Audio, DTS Express
- Dolby Digital, Dolby Digital EX
- DTS, DTS 96/24, DTS-ES Matrix 6.1, DTS-ES Discrete 6.1
- Dolby Pro Logic, Dolby Pro Logic II, Dolby Pro Logic IIx
- DTS NEO:6
- DSD

■ Syntoniseur FM/AM perfectionné

- Mémoire de syntonisation, à accès aléatoire, pour 40 fréquences directement utilisables
- Mise en mémoire automatique des fréquences
- Syntonisation du Système de données radio

■ HDMI™ (High-Definition Multimedia Interface)

- Interface HDMI pour vidéos standard, améliorées ou haute définition ainsi que son numérique multivoies
 - Synchronisation audio et vidéo automatique (synchro lèvres)
 - Transmission de signaux vidéo Deep Color (30/36 bits)
 - Transmission de signaux vidéo “x.v.Color”
 - Signaux vidéo haute résolution à fréquence de rafraîchissement élevée
 - Signaux de format audio numérique haute définition

■ Borne DOCK

- Borne DOCK pour la connexion d'une station universelle Yamaha iPod (telle que la YDS-11 vendue séparément) ou d'un Récepteur Audio Sans Fil Bluetooth (tel que le YBA-10 vendu séparément)



■ Réglage automatique des enceintes

- “YPAO” (Yamaha Parametric Room Acoustic Optimizer) pour l'optimisation automatique des sorties d'enceinte qui convient aux environnements d'écoute

■ Autres particularités

- Convertisseur N/A 192 kHz/24 bits
- Mode Direct pour un son hi-fi pur pour toutes les sources
- Contrôle adaptatif de la dynamique possible
- Fonction Scene qui vous permet de modifier les sources d'entrée et les corrections de champ sonore à l'aide d'une touche
- Minuterie de mise hors service

À propos de ce manuel

- Le symbole  appelle votre attention sur un conseil d'utilisation.
- Certaines actions peuvent être commandées au moyen des touches de l'appareil ou de celles du boîtier de télécommande. Si le nom d'une touche de l'appareil et le nom de celle du boîtier de télécommande diffèrent, ce dernier est donné entre parenthèses.
- Ce mode d'emploi a été imprimé avant la fabrication de l'appareil. La conception et les caractéristiques sont susceptibles d'être modifiées en partie à la suite d'améliorations, etc. En cas de divergences entre le mode d'emploi et l'appareil, ce dernier prime.
- “**(A)STANDBY/ON**” ou “**(Z)HDMI 1**” (exemple) indique le nom des pièces sur la face avant ou le boîtier de télécommande. Pour en savoir plus sur l'emplacement de chacun des éléments, reportez-vous à la feuille volante accompagnant ce manuel ou à “Noms de pièces et fonctions” en page 4.
-  indique la page décrivant les informations pertinentes.



Fabriqué sous licence de Dolby Laboratories.

Dolby, Pro Logic et le symbole du double D sont des marques de commerce de Dolby Laboratories.



Fabriqué sous licence et sous les numéros de brevets américains suivants:

5,451,942;5,956,674;5,974,380;5,978,762;6,226,616;6,487,535 et sous d'autres brevets américains et internationaux, émis ou en attente.

DTS est une marque déposée et les logos DTS, symboles et marques DTS-HD et DTS-HD Master Audio sont des marques de DTS, Inc.

© 1996-2007 DTS, Inc. Tous droits réservés.

iPod™

“iPod” est une marque commerciale de Apple Inc., déposée aux États-Unis et dans d'autres pays.

Bluetooth™

Bluetooth est une marque déposée de Bluetooth SIG et est utilisée par Yamaha conformément à un accord de licence.



“HDMI”, le logo “HDMI” et la “High-Definition Multimedia Interface” sont des marques de commerce ou des marques déposées de HDMI Licensing LLC.

x.v.Color™

“x.v.Color” est une marque de commerce de Sony Corporation.

SILENT™ CINEMA

“SILENT CINEMA” est une marque de commerce de Yamaha Corporation.

Accessoires fournis

Veillez vous assurer que vous possédez bien les articles suivants.

- Boîtier de télécommande
- Piles (2) (AAA, R03, UM-4)
- Microphone d'optimisation
- Antenne cadre AM
- Antenne intérieure FM

Noms de pièces et fonctions

Face avant

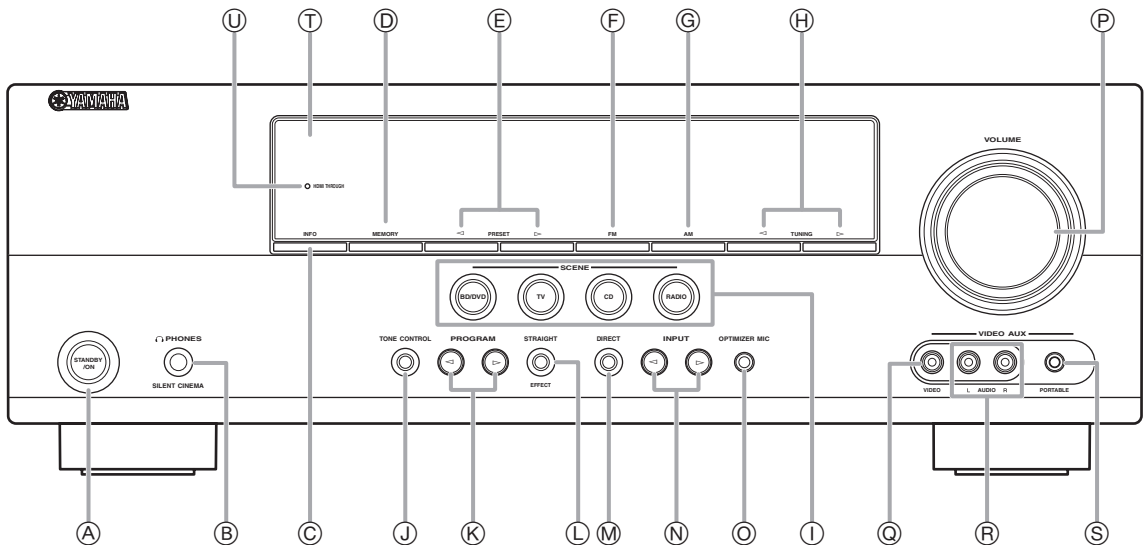

- A STANDBY/ON**
Fait permuter cet appareil de mise en veille à en service (voir page 17).
- B Prise PHONES**
Pour le branchement d'un casque (voir page 22).
- C INFO**
Change les écrans d'affichage des informations sur l'afficheur de la face avant (voir page 23).
- D MEMORY**
Enregistre les stations FM/AM en tant que stations pré-réglées (voir page 29).
- E PRESET </>**
Sélectionne une station FM/AM pré-réglée (voir page 29).
- F FM**
Règle la bande de syntoniseur FM/AM sur FM (voir page 28).
- G AM**
Règle la bande de syntoniseur FM/AM sur AM (voir page 28).
- H TUNING </>**
Change les fréquences de syntoniseur FM/AM (voir page 28).
- I SCENE**
Alterne entre les jeux des sources d'entrée reliés et les corrections de champ sonore (voir page 21).
- J TONE CONTROL**
Règle les sorties de haute fréquence/basse fréquence des enceintes/casque (voir page 22).
- K PROGRAM </>**
Change les corrections de champ sonore (voir page 24).
- L STRAIGHT**
Change une correction de champ sonore sur le mode de décodage direct (voir page 27).
- M DIRECT**
Change une correction de champ sonore sur le mode direct (voir page 22).
- N INPUT </>**
Sélectionne une source d'entrée (voir page 21).
- O Prise OPTIMIZER MIC**
Pour le raccordement du microphone d'optimisation fourni et le réglage des caractéristiques de sortie des enceintes (voir page 18).
- P Commande VOLUME**
Commande le volume de cet appareil (voir page 21).
- Q Prise VIDEO (VIDEO AUX)**
Pour le raccordement du câble de sortie vidéo d'un caméscope ou d'une console de jeux vidéos (voir page 16).
- R Prise AUDIO L/R (VIDEO AUX)**
Pour le raccordement du câble de sortie audio d'un caméscope ou d'une console de jeux vidéos (voir page 16).
- S Prise PORTABLE (VIDEO AUX)**
Pour le raccordement du câble de sortie audio d'un lecteur de musique portable (voir page 16).
- T Afficheur de la face avant**
Affiche des informations sur cet appareil (voir page 6).
- U HDMI THROUGH**
S'allume pendant l'émission de transition d'un signal HDMI vers cet appareil alors que cet appareil est en veille (voir page 44).

Panneau arrière

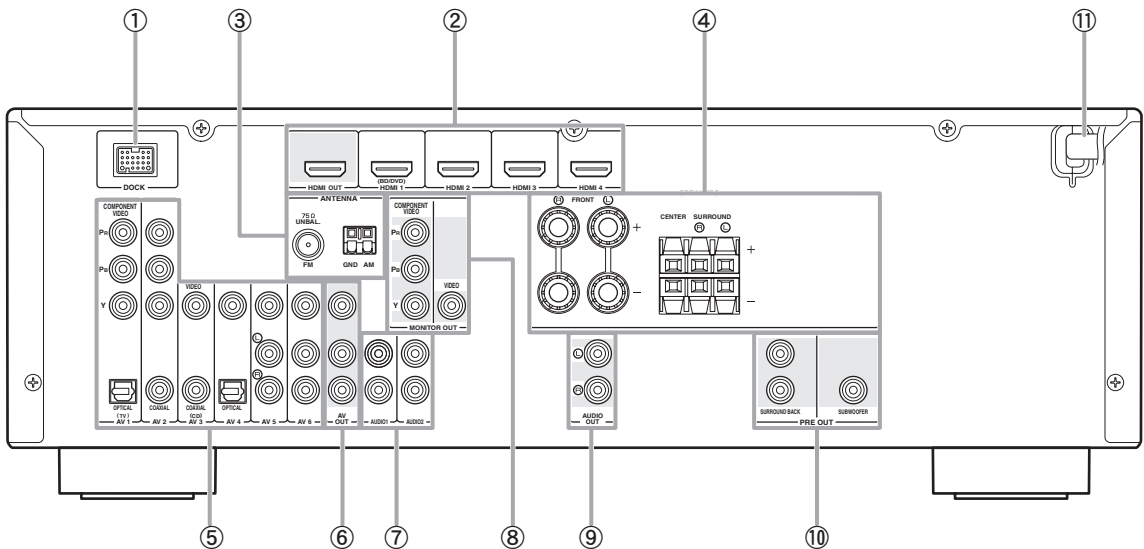

- ① **Borne DOCK**
Pour le raccordement d'une station universelle Yamaha iPod en option (YDS-11) ou un Récepteur Audio Sans Fil Bluetooth (YBA-10) (voir page 16).
- ② **HDMI OUT/HDMI 1-4**
Pour le raccordement d'un moniteur vidéo compatible HDMI ou des appareils externes pour les entrées HDMI 1-4 (voir page 15).
- ③ **Prise ANTENNA**
Pour le raccordement des antennes FM et AM (voir page 17).
- ④ **Borne SPEAKERS**
Pour le raccordement des enceintes avant droite et gauche, centrale et d'ambiance (voir page 11).
- ⑤ **AV 1-6**
Pour le raccordement des appareils externes pour des entrées audio/visuelles 1-6 (voir page 15).
- ⑥ **AV OUT**
Émet des signaux audio/visuel d'une source d'entrée analogique sélectionnée à un appareil extérieur (voir page 16).
- ⑦ **AUDIO 1/2**
Pour le raccordement des appareils externes pour des entrées audio 1-2 (voir page 16).
- ⑧ **MONITOR OUT**
Émet des signaux visuels de cet appareil vers un moniteur vidéo, tel qu'un téléviseur (voir page 14).
- ⑨ **AUDIO OUT**
Émet des signaux audio d'une source d'entrée analogique sélectionnée à un appareil extérieur (voir page 16).
- ⑩ **PRE OUT**
Émet des signaux de voie d'ambiance arrière G/D et des signaux de voie de caisson de graves. Pour le raccordement d'un amplificateur externe ou d'un caisson de graves (voir page 11).
- ⑪ **Câble d'alimentation**
Pour le raccordement de ce câble à une prise secteur (voir page 17).

Afficheur de la face avant

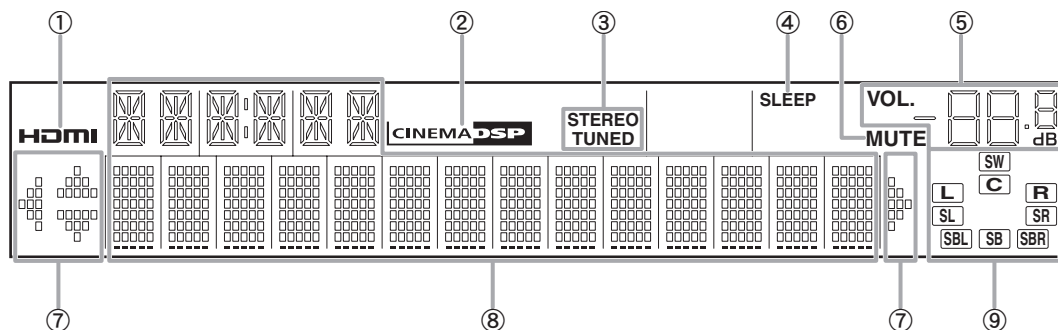

- ① **Témoin HDMI**
S'allume pendant une communication normale lorsque HDMI est sélectionné en tant que source d'entrée.
- ② **Témoin CINEMA DSP**
S'allume lorsqu'une correction de champ sonore qui utilise CINEMA DSP est sélectionnée.
- ③ **Témoin du syntoniseur**
S'allume pendant la réception d'un signal d'émission radio provenant d'une station FM/AM (voir page 28).
- ④ **Témoin SLEEP**
Ce témoin s'allume lorsque la minuterie de mis hors service est activée (voir page 22).
- ⑤ **Témoin VOLUME**
Affiche les niveaux du volume.
- ⑥ **Témoin MUTE**
Clignote lorsque le son est mis en sourdine.
- ⑦ **Témoins de curseur**
S'allument si les curseurs correspondants sur le boîtier de télécommande sont disponibles pour les opérations.
- ⑧ **Afficheur multifonction**
Affiche des éléments et des réglages de menu relatives à l'opération en cours.
- ⑨ **Témoins d'enceinte**
Indique les bornes d'enceinte ou la prise PRE OUT à partir desquels les signaux sont en cours d'émission.

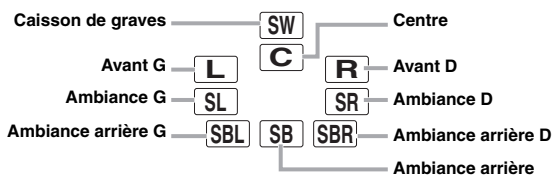

Boîtier de télécommande

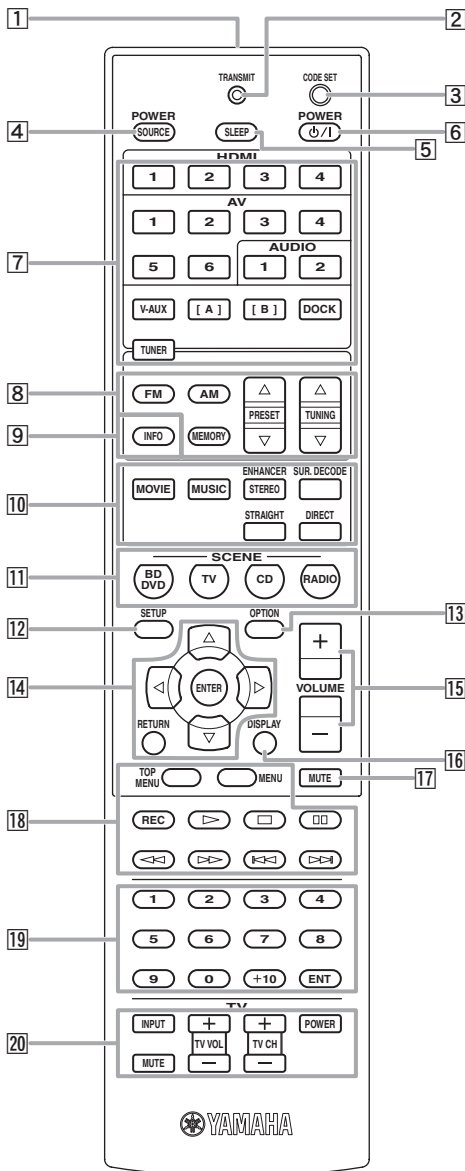

- 1 Émetteur de signal de commande**
Émet des signaux infrarouges.
- 2 TRANSMIT**
S'allume lorsqu'un signal est émet depuis le boîtier de télécommande.
- 3 CODE SET**
Règle les codes de commande pour des opérations d'appareil extérieur (voir page 46).
- 4 SOURCE POWER**
Met en et hors service un appareil externe.
- 5 SLEEP**
Change les opérations de la minuterie de mise hors service (voir page 22).
- 6 POWER**
Fait permuter cet appareil entre mise en service et mise en veille.

- 7 Touches de sélection d'entrée**
HDMI 1-4 Sélectionne les entrées HDMI de 1 à 4.
AV 1-6 Sélectionne des entrées AV de 1 à 6.
AUDIO 1/2 Sélectionne les entrées AUDIO 1 et 2.
V-AUX Sélectionne la prise V-AUX sur la face avant de cet appareil.
[A]/[B] Pour commander des appareils externes à l'aide de **18 Touches d'opération d'appareil extérieur** séparément des opérations de cet appareil (voir page 46).
- DOCK** Sélectionne une station universelle Yamaha iPod/Récepteur Audio Sans Fil Bluetooth raccordé à la borne DOCK.
- TUNER**
- 8 Touches de syntoniseur**
FM Fait basculer une bande entre FM et AM.
AM
MEMORY Prérègle des stations radio.
PRESET Δ / ∇ Sélectionne une station préréglée.
TUNING Δ / ∇ Change les fréquences de syntonisation.
- 9 INFO**
Change les informations indiquées sur l'afficheur de la face avant (voir page 23).
- 10 Touches de sélection sonore**
Sélectionne une correction de champ sonore (voir les pages 22 et 24).
- 11 SCENE**
Alterne entre les jeux des sources d'entrée reliés et les corrections de champ sonore (voir page 21).
- 12 SETUP**
Affiche le setup menu (voir page 41).
- 13 OPTION**
Affiche le menu d'option (voir page 35).
- 14 Curseurs $\Delta / \nabla / \triangleleft / \triangleright$ / ENTER / RETURN**
Curseurs $\Delta / \nabla / \triangleleft / \triangleright$ Sélectionnent les éléments de menu indiqués sur l'afficheur de la face avant ou changent les paramètres. Confirme un élément sélectionné. Revient à l'écran précédent ou met fin à l'écran du menu.
- ENTER**
RETURN
- 15 VOLUME +/-**
Règle le volume de cet appareil (voir page 21).
- 16 DISPLAY**
Change le mode de fonctionnement de l'iPod raccordé à la station universelle Yamaha iPod (voir page 32).
- 17 MUTE**
Active et désactive la fonction de mise en sourdine de la restitution du son (voir page 22).
- 18 Touches d'opération d'appareil extérieur**
Fait fonctionner l'enregistrement, la lecture, etc. des appareils extérieurs (voir page 46).
- 19 Touches numériques**
Saisit les numéros.
- 20 Touches de commande du téléviseur**
Fait fonctionner un moniteur tel qu'un téléviseur ou un projecteur.

Guide de démarrage rapide

Lorsque vous utilisez cet appareil pour la première fois, effectuez la configuration en suivant les étapes ci-dessous. Reportez-vous aux pages complémentaires pour plus de détails concernant les opérations et réglages.

Étape 1: Préparez les éléments pour la configuration

Préparez les enceintes, le lecteur de DVD, les câbles ainsi que d'autres éléments nécessaires à la configuration. Par exemple, préparez les éléments suivants pour configurer un système sonore à voie 5.1.

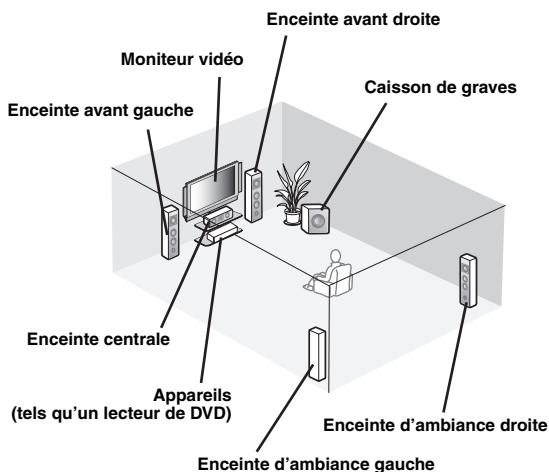



Exigences	qté	
Enceintes	Enceinte avant	2
	Enceinte centrale	1
	Enceinte d'ambiance	2
Caisson de graves amplifié	1	
Câble d'enceinte	5	
Câble de caisson de graves	1	
Appareil de reproduction tel qu'un lecteur de DVD	1	
Moniteur vidéo tel qu'un téléviseur	1	
Câble vidéo ou câble HDMI	2	
Câble audio	2	



- Préparez deux enceintes (pour l'avant). Les autres enceintes nécessaires sont, dans l'ordre de priorité, les suivantes:
 - 1 Deux enceintes d'ambiance
 - 2 Une enceinte centrale
- Pour les enceintes d'ambiance arrière, préparez les enceintes avec un autre amplificateur raccordé.
- Si votre moniteur vidéo est un CRT, nous vous recommandons d'utiliser des enceintes à blindage magnétique.

Étape 2: Installez vos enceintes

Installez vos enceintes dans la pièce et raccordez-les à cet appareil.





- Disposition des enceintes  P. 10
- Raccordements des enceintes  P. 11



- Cet appareil est muni d'un YPAO (Yamaha Parametric Room Acoustic Optimizer) qui optimise automatiquement cet appareil sur base des caractéristiques acoustiques de la pièce (caractéristiques audio des enceintes, positions des enceintes et acoustique de la pièce, etc.). Vous pouvez profiter d'un son bien équilibré sans connaissances particulières à l'aide de la technologie YPAO (voir page 18).



Étape 3: Raccordez vos appareils

Raccordez votre téléviseur, lecteur de DVD ou d'autres appareils.

- Raccordement d'un moniteur TV ou d'un projecteur  P. 14
- Raccordement d'autres appareils  P. 15
- Raccordement d'une station universelle Yamaha iPod ou d'un Récepteur Audio Sans Fil Bluetooth  P. 16
- Raccordement des antennes FM et AM  P. 17



Étape 4: Mise en service de l'appareil

Raccordez le câble d'alimentation et mettez l'appareil en service.

- Raccordement du câble d'alimentation  P. 17
- Mise en ou hors service de cet appareil  P. 17

Étape 5: Sélectionnez la source d'entrée et démarrez la lecture

Sélectionnez l'appareil raccordé à l'étape 3 en tant que source d'entrée et démarrez la lecture.

- Opérations de base  P. 21
- Sélection d'une correction de champ sonore  P. 24



- Cet appareil prend en charge la fonction SCENE qui change en une fois la source d'entrée et la correction de champ sonore. Quatre scènes sont pré-réglées pour divers raisons pour Blu-ray disc, DVD et CD et vous pouvez sélectionner une scène en appuyant simplement sur une touche de la télécommande. Voir page 21 pour plus de détails.

Préparation de la télécommande

Mise en place des piles dans le boîtier de télécommande

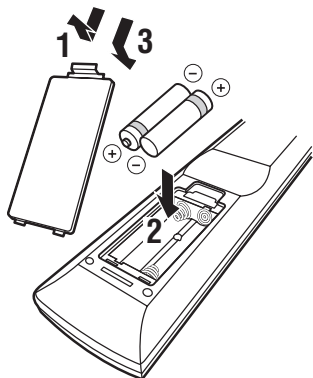

1 Détachez le couvercle du logement des piles.

2 Introduisez les deux piles fournies (AAA, R03, UM-4) en respectant les polarités (+ et -) indiquées dans le logement.

3 Reposez le couvercle du logement en place en l'encliquetant.

Remarques

- Changez toutes les piles lorsque les symptômes suivants se présentent:
 - la portée du boîtier de télécommande est rétrécie
 - le témoin de transmission ne clignote pas ou l'intensité est faible
- N'utilisez pas tout à la fois des piles neuves et des piles usagées. Ceci risque de réduire la durée de vie des nouvelles piles ou entraîner une fuite de piles usagées.
- N'utilisez pas non plus des piles de deux types différents (par exemple, des piles alcalines et des piles au manganèse). La spécification des piles peut être différente même si elles semblent identiques.
- Si vous trouvez une fuite au niveau des piles, mettez-les immédiatement au rebut en prenant soin de ne pas toucher le produit qui a fui. Si le produit qui a fui entre en contact avec votre peau ou vos yeux ou votre bouche, rincez immédiatement et consultez un médecin. Nettoyez soigneusement le logement des piles avant de mettre en place des piles neuves.
- Mettez les piles au rebut de manière correcte conformément aux réglementations normales.
- Si les piles sont retirées pendant plus de 2 minutes, ou si elles sont complètement usagées, le contenu de la mémoire est effacé. Dans un tel cas, installez des piles neuves et réglez le code de commande.

Utilisation du boîtier de télécommande

Le boîtier de télécommande émet un rayon infrarouge. Veillez à le pointer directement sur le capteur de télécommande de l'appareil pour en assurer le fonctionnement.

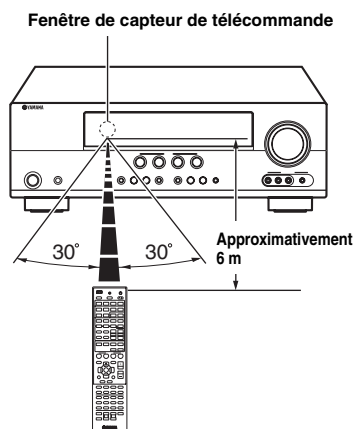

Remarques

- Ne renversez aucun liquide sur le boîtier de télécommande.
 - Ne laissez pas tomber le boîtier de télécommande.
 - Ne conservez pas, ne rangez pas le boîtier de télécommande dans les endroits suivants:
 - très humides, par exemple près d'un bain
 - très chauds, par exemple près d'un poêle ou d'un appareil de chauffage
 - exposés à des températures très basses
 - poussiéreux
- ☀
- Vous pouvez faire fonctionner des appareils extérieurs à l'aide de ce boîtier de télécommande en réglant le code de commande. Voir page 46 pour plus de détails.

Raccordements

Disposition des enceintes

Cet appareil prend en charge jusqu'à 7.1 voies d'ambiance. Nous vous recommandons la disposition d'enceintes suivantes afin d'obtenir l'effet d'ambiance optimal.

Disposition des enceintes pour un ensemble à 7.1 voies

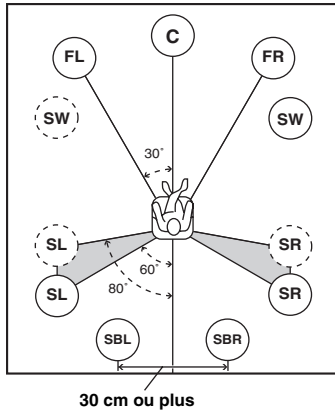

Disposition des enceintes pour un ensemble à 6.1 voies

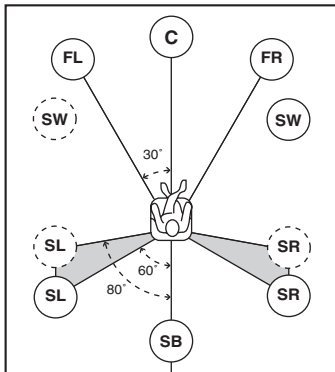

Disposition des enceintes pour un ensemble à 5.1 voies

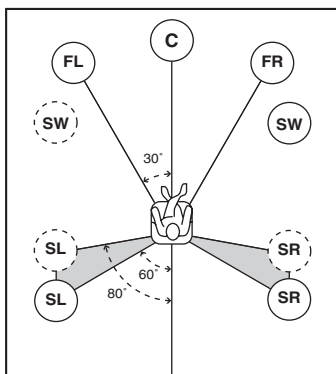

Voies d'enceinte

■ Enceintes avant gauche et droite (FL et FR)

Les enceintes avant sont utilisées pour les sons de voie avant (son stéréo) et les sons d'effet. Placez ces enceintes à égale distance de la position d'écoute idéale. Lorsque vous utilisez un écran, les positions supérieures des enceintes sont d'environ 1/4 de l'écran depuis le bas.

■ Enceinte centrale (C)

L'enceinte centrale restitue les sons qui sont appliqués à la voie centrale (dialogues, voix, etc.). Placez-la à mi-chemin entre les enceintes gauche et droite. Lors de l'utilisation d'un téléviseur, placez l'enceinte juste au-dessus ou juste en dessous du centre du téléviseur avec les surfaces avant du téléviseur et l'enceinte alignés. Lors de l'utilisation d'un écran, placez-le juste en dessous du centre de l'écran.

■ Enceintes d'ambiance gauche et droite (SL et SR)

Les enceintes d'ambiance restituent les effets sonores et les sons d'ambiance.

Placez-les à l'arrière gauche et à l'arrière droite face à la position d'écoute.

Pour obtenir un débit sonore naturel dans la disposition d'enceinte à 5.1 voies, placez-les légèrement un peu plus à l'arrière dans la disposition d'enceinte à 7.1 voies.

■ Enceintes d'ambiance arrière gauche et droite (SBL et SBR) / Enceinte d'ambiance arrière (SB)

Les enceintes d'ambiance arrière gauche et droite sont utilisées pour des effets sonores arrière. Lors de

l'utilisation des enceintes d'ambiance arrière, raccordez un amplificateur externe aux prises SURROUND BACK des bornes PRE OUT. Placez-les à l'arrière de la pièce

face à la position d'écoute éloignée l'une de l'autre d'au moins 30 cm, idéalement à la même distance que celle entre les enceintes avant gauche et droite.

Dans la disposition d'enceintes à 6.1 voies, les signaux sonores de voie d'ambiance arrière gauche et droite sont mélangés et émis depuis la seule enceinte arrière d'ambiance.

Dans la disposition d'enceintes à 5.1 voies, les signaux sonores de voie d'ambiance arrière gauche et droite sont émis depuis les enceintes d'ambiance gauche et droite.

■ Caisson de graves (SW)

L'enceinte de caisson de graves est utilisée pour des sonorités graves et des sons à effets basses fréquences (LFE) compris dans les signaux Dolby Digital et DTS. Utilisez un caisson de graves amplifié, tel que le Yamaha Active Servo Processing Subwoofer System. Placez-le à l'extérieur vers les enceintes avant gauche et droite faisant légèrement face pour réduire les reflets d'un mur.

Raccordements des enceintes

Lorsque vous connectez des enceintes, raccordez-les aux bornes respectives comme suit en fonction de la disposition de vos enceintes.

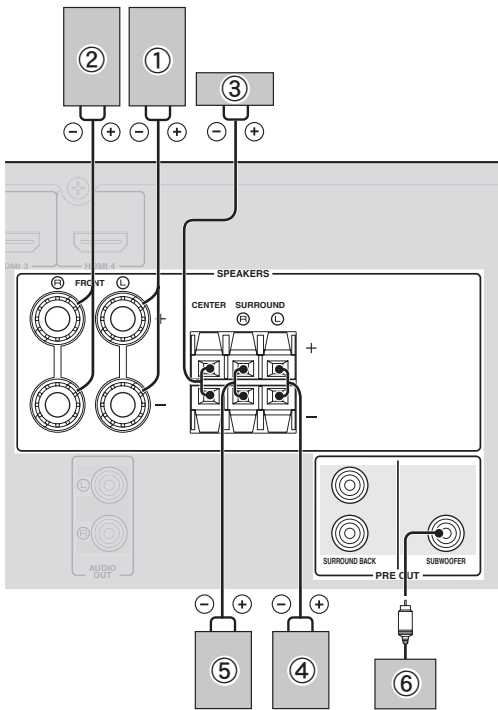

■ 5.1 voies

Enceintes	Prises sur cet appareil
① Enceinte avant G	FRONT (L)
② Enceinte avant D	FRONT (R)
③ Enceinte centrale	CENTER
④ Enceinte d'ambiance G	SURROUND (L)
⑤ Enceinte d'ambiance D	SURROUND (R)
⑥ Caisson de graves	SUBWOOFER

Raccordement des enceintes d'ambiance arrière

Le raccordement d'un amplificateur externe aux prises SURROUND BACK L/R des bornes PRE OUT vous permet de créer le système d'ambiance de 7.1 voies maximum avec une voie d'ambiance arrière.

Pour un système à 6.1 voies, raccordez l'amplificateur externe à la prise SURROUND BACK L des bornes PRE OUT.

Pour un système à 7.1 voies, raccordez-le aux prises SURROUND BACK L/R.

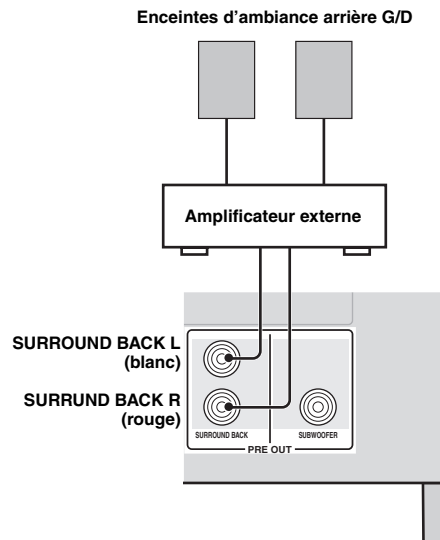

Vous pouvez régler le volume de l'enceinte d'ambiance arrière avec une commande de volume de l'amplificateur externe. Pour obtenir un son équilibré pendant la lecture, réglez les caractéristiques de sortie d'enceinte au préalable à l'aide du Yamaha Parametric Room Acoustic Optimize (YPAO, voir page 18) ou du "Speaker Setup" du setup menu (voir page 41).

Raccordement du câble d'enceinte

Attention

- Un câble d'enceinte comporte, en général, deux conducteurs isolés placés côte à côte. Un des câbles est d'une couleur différente ou rayé pour indiquer une polarité. Raccordez une des extrémités du câble de couleur/rayé à la borne "+" (rouge) de cet appareil et l'autre extrémité à la borne de votre enceinte, ensuite, raccordez une extrémité de l'autre câble à la borne "-" (noire) de cet appareil et l'autre extrémité à la borne de votre enceinte.
- Avant le raccordement des enceintes, veillez à débrancher le câble d'alimentation.
- Ils ne doivent pas non plus se toucher ou toucher les parties métalliques de cet appareil. Ce contact pourrait endommager l'appareil ou les enceintes. Si un court-circuit survient, "CHECK SP WIRES!" apparaît sur l'afficheur de la face avant lorsque cet appareil est mis en service.
- Utilisez des enceintes à blindage magnétique. Si des images sur le moniteur sont toujours déformées même lorsque vous utilisez les enceintes à blindage magnétique, éloignez les enceintes du moniteur.
- Utilisez les enceintes avec une impédance de 6 ohms ou plus.

■ Raccordement aux bornes FRONT

- 1 Retirez environ 10 mm d'isolation à l'extrémité de chaque câble d'enceinte et torsadez les fils de chaque conducteur pour empêcher les courts-circuits.

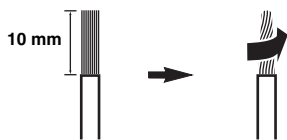

- 2 Desserrez la borne, insérez les fils dénudés torsadés dans l'orifice et resserrez la borne.

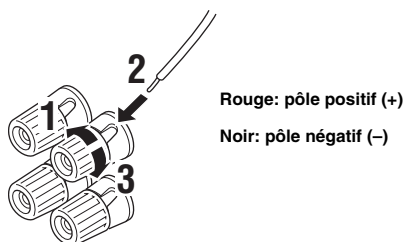

■ Raccordement aux bornes CENTER et SURROUND

- 1 Enfoncez la languette et insérez l'extrémité dénudée du câble de l'enceinte dans l'orifice de la borne.

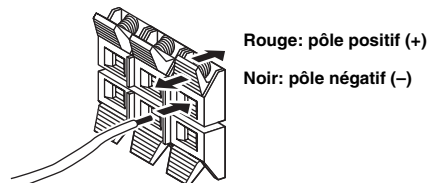

- 2 Relâchez la languette pour assurer le maintien du conducteur.

Raccordement d'une fiche banane (Sauf modèles pour le Royaume-Uni, l'Europe, l'Asie et la Corée)

Serrez la borne et insérez la fiche banane dans l'orifice de la borne.

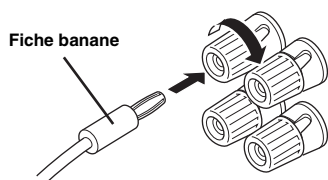

Informations sur les prises et les fiches des câbles

Cet appareil est muni des prises d'entrée et de sortie suivantes. Utilisez des prises et des câbles appropriés aux appareils raccordés.

■ Prises audio

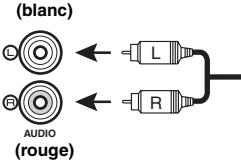
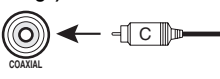
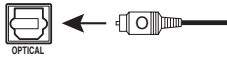
Prise et câbles	Description
Prises AUDIO (blanc) 	Pour la transmission des signaux audio gauche et droit analogiques conventionnels. Utilisez des câbles de broche stéréo. Raccordez les fiches rouges aux prises rouges (R) et les fiches blanches aux prises blanches (L).
Prises COAXIAL (orange) 	Pour la transmission de signaux audio numériques coaxiaux. Utilisez des câbles de broche pour les signaux audio numériques.
Prises OPTICAL 	Pour la transmission de signaux audio numériques optiques. Utilisez les câbles à fibre optique pour les signaux audio numériques optiques.

■ Prises vidéo

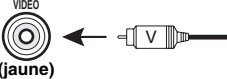
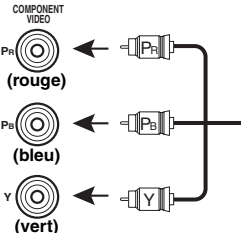
Prise et câbles	Description
Prises VIDEO VIDEO (jaune) 	Pour la transmission de signaux vidéo composites conventionnels. Utilisez des câbles de broche vidéo.
Prises COMPONENT VIDEO COMPONENT VIDEO 	Pour la transmission de signaux vidéo à composantes qui comprend des appareils de luminance (Y), de chrominance bleue (PB) et de chrominance rouge (PR). Utilisez des câbles des composantes vidéo.

■ Prises vidéo/audio

Prise et câbles	Description
Prises HDMI 	Pour la transmission de signaux audio et vidéo numériques. Utilisez des câbles HDMI.



- Nous vous recommandons d'utiliser un câble 19 broches HDMI d'une longueur inférieure à 5 mètres disponible dans le commerce portant le logo HDMI.
- En cas de problème lors d'une liaison HDMI (voir page 23).
- Vous pouvez vérifier les informations d'erreur relatives aux liaisons HDMI (voir page 23).

Un signal vidéo émis vers cet appareil à partir des bornes de sortie dans MONITOR OUT pour le même genre de signal que le signal d'entrée. Par exemple, si un VCR avec un signal de sortie composite et un lecteur de DVD avec un signal de sortie COMPONENT VIDEO sont connectés, raccordez la prise VIDEO et la prise COMPONENT VIDEO dans MONITOR OUT au moniteur vidéo.

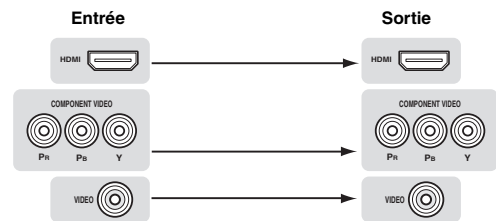

Raccordement d'un moniteur TV ou d'un projecteur

Raccordez un moniteur vidéo, tel qu'un téléviseur ou un projecteur à une borne de sortie de cet appareil. Vous pouvez sélectionner un des trois types suivants selon le format de signal d'entrée pris en charge par le moniteur vidéo.

Remarque

- Lorsque vous raccordez cet appareil au moniteur vidéo, assurez-vous que cet appareil est en veille.

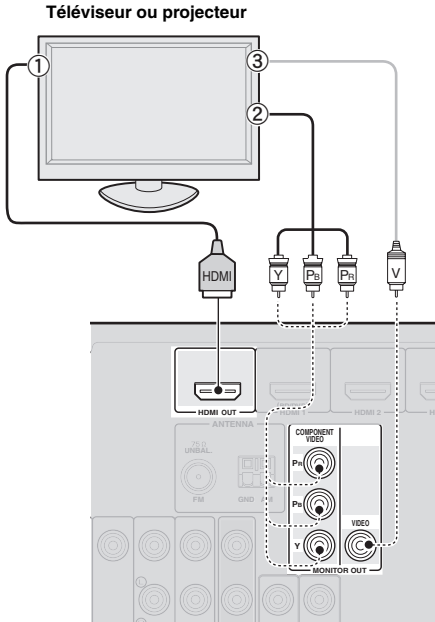

■ Pour raccorder un moniteur vidéo HDMI

Prises sur les appareils	Prises sur cet appareil
① Entrée HDMI	HDMI OUT



- Cet appareil prend en charge la fonction de commande HDMI. En raccordant un téléviseur qui prend en charge la commande HDMI, les opérations de cet appareil peuvent être commandées à l'aide de la télécommande du téléviseur. Pour de plus amples détails, voir page 46.

■ Pour raccorder un moniteur vidéo composite

Remarque

- Seuls les signaux vidéo de cet appareil via la borne d'entrée de l'élément sont émis à partir de la borne de sortie de l'élément.

Prises sur les appareils	Prises sur cet appareil
② Sortie vidéo à composantes	MONITOR OUT (COMPONENT VIDEO)

■ Pour raccorder un moniteur vidéo composite

Remarque

- Seuls les signaux vidéo de cet appareil via la borne d'entrée vidéo composite sont émis à partir de la borne de sortie vidéo composite.

Prises sur les appareils	Prises sur cet appareil
③ Entrée vidéo (composite)	MONITOR OUT (VIDEO)

Restitution du son d'un téléviseur à partir de cet appareil

Pour restituer le son d'un téléviseur à partir de cet appareil, reliez l'entrée AV 1-6 à la borne de sortie audio. Si le téléviseur prend en charge une sortie numérique optique, nous vous recommandons d'utiliser l'entrée AV 1. Raccorder l'entrée AV 1 vous permet de basculer sur l'entrée AV 1 avec une simple touche à l'aide de la fonction SCENE (voir page 21).

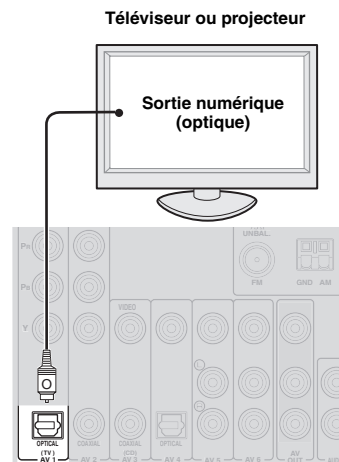

Raccordement d'autres appareils

Cet appareil est muni de bornes d'entrée et de sortie pour les sources d'entrée et de sortie respectives. Vous pouvez reproduire des sons et des films des sources d'entrée sélectionnées avec l'afficheur de la face avant ou du boîtier de télécommande.

Remarque

- Lorsque vous raccordez cet appareil aux appareils extérieurs, assurez-vous que cet appareil est en veille.

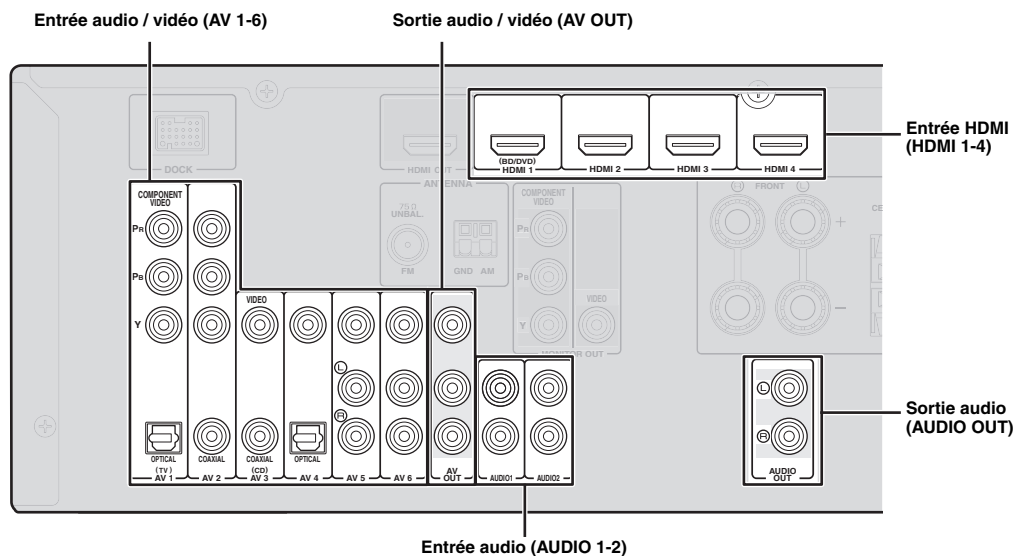

■ Lecteur audio et vidéo / Décodeur

Prises de sortie sur l'appareil extérieur raccordé			Sources d'entrée/prises de cet appareil	
Appareils extérieurs	Signaux	Prises de sortie		
Appareil extérieur avec sortie HDMI	Audio/vidéo	Sortie HDMI	HDMI 1 (BD/DVD)	HDMI 1
			HDMI 2	HDMI 2
			HDMI 3	HDMI 3
			HDMI 4	HDMI 4
Appareil extérieur avec sortie vidéo à composante	Audio	Sortie numérique optique	AV 1 (TV)	OPTICAL
	Vidéo	Sortie vidéo à composantes		COMPONENT VIDEO
Appareil extérieur avec sortie vidéo composite	Audio	Sortie numérique coaxiale	AV 2	COAXIAL
	Vidéo	Sortie vidéo à composantes		COMPONENT VIDEO
	Audio	Sortie numérique coaxiale	AV 3 (CD)	COAXIAL
		Sortie composite		VIDEO
	Vidéo	Sortie numérique optique	AV 4	OPTICAL
		Sortie composite		VIDEO
Audio	Sortie audio analogique	AV 5	AUDIO	
	Sortie composite		VIDEO	
Vidéo	Sortie audio analogique	AV 6	AUDIO	
	Sortie composite		VIDEO	



- Les sources d'entrée entre parenthèses sont recommandées pour le raccordement aux prises respectives. Si votre appareil Yamaha est équipé de la borne d'entrée/sortie distante, vous pouvez permuter la source d'entrée sur cette composante avec une simple touche à l'aide de la fonction SCENE (voir page 21).
- Vous pouvez changer le nom de la source d'entrée indiquée sur l'afficheur de la face avant si nécessaire (voir page 45).

■ Lecteur audio

Prises de sortie sur l'appareil extérieur raccordé		Sources d'entrée/prises de cet appareil	
Appareils extérieurs	Prises de sortie		
Appareil extérieur avec sortie numérique optique	Sortie numérique optique	AV 1 (TV)	OPTICAL
		AV 4	OPTICAL
Appareil extérieur avec sortie numérique coaxiale	Sortie numérique coaxiale	AV 2	COAXIAL
		AV 3 (CD)	COAXIAL
Appareil extérieur avec sortie audio analogique	Sortie audio analogique	AV 5	AUDIO
		AV 6	AUDIO
		AUDIO 1	AUDIO
		AUDIO 2	AUDIO



- Nous vous recommandons de raccorder la borne de sortie numérique coaxiale d'un lecteur de CD à la prise AV3.

A propos des bornes de sortie audio/vidéo

Parmi les signaux audio et vidéo analogiques transmis à cet appareil via les bornes d'entrée, les signaux audio/vidéo des sources d'entrée sélectionnées sont émis depuis la prise AV OUT et la prise AUDIO OUT. Un signal d'entrée HDMI, un signal d'entrée COMPONENT VIDEO ou un signal d'entrée audio numérique ne peut pas être émis. Lors de l'utilisation de la prise AV OUT : raccordez un appareil extérieur à la borne composite ou audio analogique. Lors de l'utilisation de la prise AUDIO OUT : raccordez un appareil extérieur à la borne audio analogique.

Raccordement d'une station universelle Yamaha iPod ou un Récepteur Audio Sans Fil Bluetooth™

Cet appareil est muni d'une borne DOCK, à laquelle vous pouvez raccorder une station universelle Yamaha iPod (YDS-11 vendue séparément) ou un Récepteur Audio Sans Fil Bluetooth (YBA-10 vendu séparément). Vous pouvez utiliser un iPod ou un appareil Bluetooth avec cet appareil en le raccordant à la borne DOCK. Utilisez un câble prévu à cet effet pour la connexion entre la station/amplificateur et cet appareil.

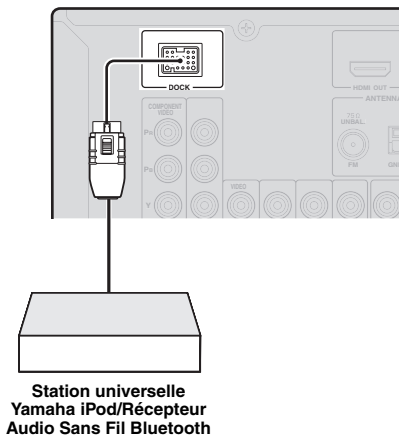

Utilisation des prises VIDEO AUX sur la face avant

Reliez votre console de jeu ou votre caméscope aux prises VIDEO AUX sur la face avant de l'appareil. Veillez à réduire complètement le volume de cet appareil et des autres appareils avant de les relier.

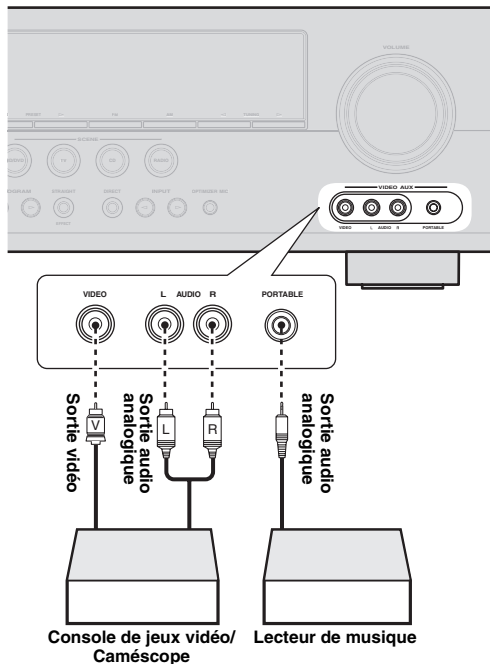

Remarque

- Lorsque des appareils extérieurs sont raccordés à la prise PORTABLE et à la prise AUDIO, le son provenant de la prise PORTABLE est émis.

Raccordement des antennes FM et AM

Une antenne FM intérieure et une antenne cadre AM sont fournies avec cet appareil. Raccordez ces antennes correctement aux prises correspondantes.

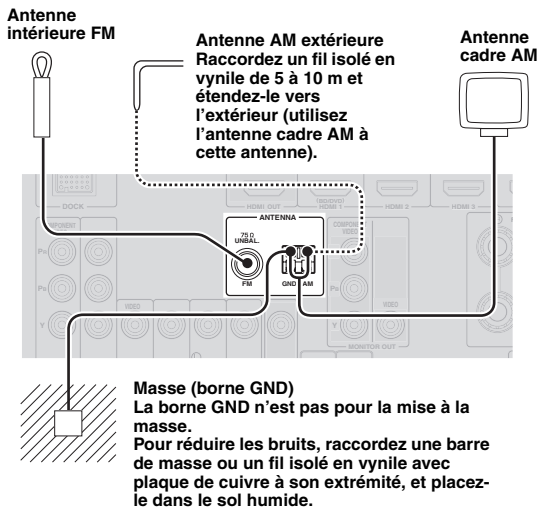

- Les antennes fournies sont normalement assez sensibles pour obtenir une bonne réception.
- Positionnez l'antenne cadre AM loin de cet appareil.
- Si la réception est mauvaise, nous vous recommandons d'utiliser une antenne extérieure. Pour plus de détails, contactez votre revendeur ou service après-vente agréé Yamaha le plus proche.
- Utilisez toujours l'antenne cadre AM même lorsque l'antenne extérieure est raccordée.

Assemblage de l'antenne cadre AM

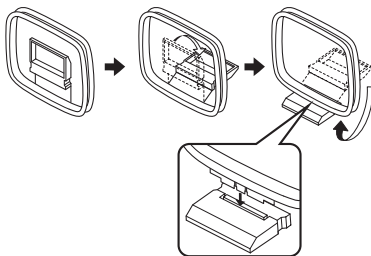

Raccordement de l'antenne cadre AM

Les câbles de l'antenne cadre AM n'ont pas de polarité. Vous pouvez raccorder un fil à la borne AM et l'autre à la borne GND.

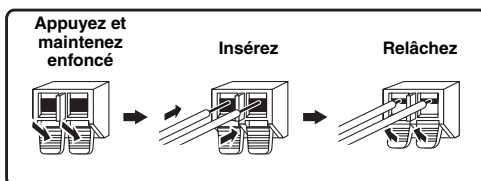

Raccordement du câble d'alimentation

Une fois toutes les connexions terminées, branchez le câble d'alimentation de cet appareil dans une prise secteur.

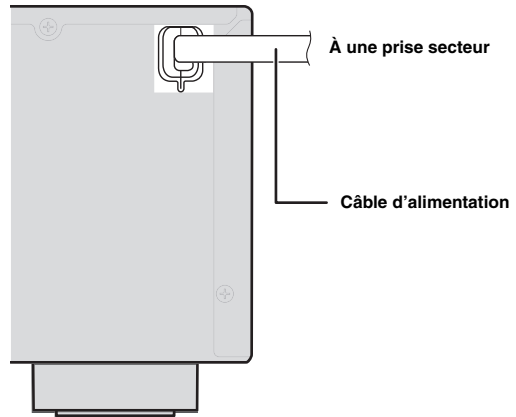

Mise en ou hors service de cet appareil

- 1 Appuyez sur **Ⓐ STANDBY/ON** (ou **Ⓔ POWER**) pour mettre cet appareil en service.
- 2 Appuyez à nouveau sur **Ⓐ STANDBY/ON** (ou **Ⓔ POWER**) pour mettre cet appareil hors tension (mode de veille).



- Il faut quelques secondes à l'appareil pour qu'il soit prêt à lire.
- Vous pouvez également mettre cet appareil sous tension en appuyant sur **Ⓛ SCENE** (ou **Ⓜ SCENE**).
- Cet appareil consomme très peu d'électricité même en mode de veille. Nous vous recommandons de débrancher le câble d'alimentation de la prise secteur.

Attention

Ne débranchez pas cet appareil alors qu'il est sous tension. Cela pourrait endommager l'appareil ou entraîner un enregistrement incorrect des réglages de cet appareil.

Optimisation du réglage des enceintes pour votre salle d'écoute (YPAO)

Cet appareil possède un Yamaha Parametric Acoustic Optimizer (YPAO). Avec le YPAO, cet appareil règle automatiquement les caractéristiques de sortie de vos enceintes sur base de la position de l'enceinte, de la performance de l'enceinte et les caractéristiques acoustiques de la pièce. Nous vous recommandons de régler les caractéristiques de sortie avec le YPAO lorsque vous utilisez cet appareil.

Remarques

- Sachez qu'il est normal que des tonalités d'essai puissantes soient émises pendant la procédure "Auto Setup". Interdisez l'accès de la pièce à de petits enfants pendant la procédure.
- Pour que les résultats soient les meilleurs possibles, veillez à ce que le plus grand silence règne dans la pièce tout au long de la procédure "Auto Setup". Si les bruits ambiants sont importants, les résultats ne seront pas satisfaisants.



- Voir page 41 pour la procédure "Manual Setup".

Utilisation de Auto Setup

1 Vérifiez les points suivants.

Avant de démarrer le réglage automatique, vérifiez ce qui suit.

- Toutes les enceintes et caisson de graves sont raccordés correctement.
- Le casque est débranché de cet appareil.
- Si les enceintes d'ambiance arrière sont raccordées à cet appareil via un amplificateur externe, mettez l'amplificateur externe sous tension et régler le volume au niveau adéquat.
- Le caisson de graves raccordé est en service et le volume est à un niveau moyen (ou légèrement inférieur).
- Les commandes de la fréquence de transition du caisson de graves raccordé sont au niveau maximal.

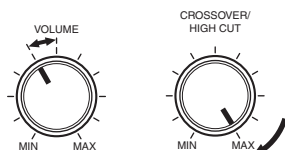

Caisson de graves

Remarque

- Si le volume de l'amplificateur externe n'est pas réglé au niveau correct alors que les enceintes d'ambiance sont raccordées, les enceintes d'ambiance arrière risquent de ne pas être reconnues par le YPAO ou un message d'avertissement pourrait apparaître.

2 Branchez le microphone d'optimisation fourni à la prise OPTIMIZER MIC située sur la face avant.

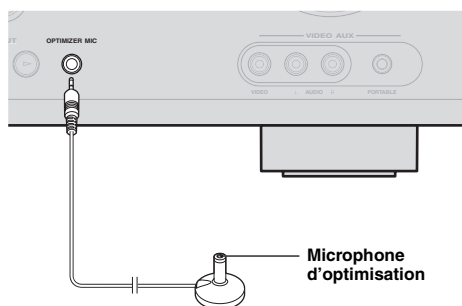

"MIC ON. YPAO START" apparaît sur l'afficheur de la face avant.



- Vous pouvez afficher "Auto Setup" depuis le setup menu (voir page 41).

3 Posez le microphone d'optimisation sur une surface plate, la tête omnidirectionnelle tournée vers le haut, à l'emplacement de la position d'écoute.

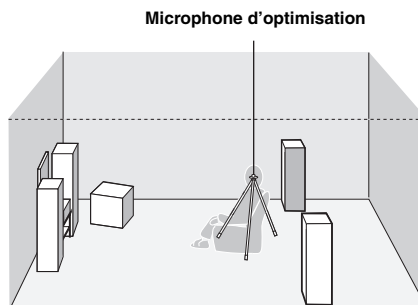

- Si possible, montez le microphone d'optimisation sur un trépied ou quelque chose de semblable pour qu'il soit à la même hauteur que vos oreilles quand vous êtes assis à la position d'écoute. Vous pouvez fixer le microphone d'optimisation sur le trépied à l'aide de la vis du trépied.

4 Pour sélectionner un son pour ajustement, appuyez sur **[F4] Curseur Δ** pour sélectionner "EQ", ensuite, appuyez sur **[F4] Curseur </>**.

Si cet appareil ne fonctionne pas lorsque vous appuyez sur **[F4] Curseur**, appuyez une fois sur **[F2] SETUP** et ensuite, faites fonctionner cet appareil.

```
YPAO
EQ.....Natural
```

Cet appareil est muni d'un égaliseur paramétrique qui règle les niveaux de sortie pour chaque plage de fréquence. L'égaliseur est réglé pour produire un champ sonore cohérent sur base de caractéristiques d'enceinte mesurées automatiquement.

Dans "EQ", vous pouvez sélectionner les caractéristiques d'égaliseur paramétrique suivantes pour les caractéristiques sonores souhaitées.

Natural

Il ajuste toutes les enceintes pour obtenir un son naturel. Sélectionnez cette option si le son dans la plage de fréquences aigües semble trop forte lorsque "EQ" est réglé sur "Flat".

Flat

Cette option règle chaque enceinte pour obtenir les mêmes caractéristiques. Sélectionnez cette option si vos enceintes ont des qualités similaires.

Front

Cette option règle chaque enceinte pour obtenir les mêmes caractéristiques que les enceintes avant gauche et droite. Sélectionnez cette option si vos enceintes avant gauche et droite sont de qualité bien meilleure que les autres enceintes.

5 Appuyez sur **[F4] Curseur ∇** pour sélectionner "Start", ensuite appuyez sur **[F4] ENTER** pour lancer la procédure de configuration.

Un compte à rebours démarre et une mesure commence 10 secondes plus tard. Une tonalité d'essai puissamment forte est émise pendant la mesure.

Remarques

- N'effectuez aucune autre opération sur cet appareil pendant le réglage auto.
- Appuyez sur **[F4] Curseur Δ** pour annuler la procédure de configuration automatique.

La mesure prend environ 3 minutes. Pour obtenir des résultats précis, restez à un endroit où vous ne perturberez pas la mesure, comme par exemple, sur le côté ou derrière les enceintes ou encore à l'extérieur de la pièce.

Lorsque la mesure se termine avec succès, "YPAO Complete" apparaît sur l'afficheur de la face avant.

```
YPAO
YPAO Complete
```

Remarques

- Lorsque "E-xx" (xx indique le nombre) apparaît pendant la Auto Setup, cela signifie que la mesure est annulée en raison d'une erreur. Pour de plus amples détails, voir "Lorsqu'un message d'erreur s'affiche pendant la mesure" (voir page 20).
- Lorsqu'une erreur survient pendant la mesure, "W-xx" (xx indique le numéro) apparaît. Pour de plus amples détails, voir "Lorsqu'un message d'avertissement s'affiche après la mesure" (voir page 20).

6 Appuyez sur **[F4] ENTER** pour valider les réglages.

Les caractéristiques des enceintes sont réglées en fonction des résultats de la mesure.

```
YPAO
>Set Cancel
```

7 Pour annuler l'opération, appuyez sur **[F4] Curseur </>** pour sélectionner "Cancel", ensuite, appuyez sur **[F4] ENTER**.

Lorsque "Disconnect MIC" apparaît, déposez le microphone d'optimisation. Auto Setup est terminé.

Le microphone d'optimisation est sensible à la chaleur. Rangez-le dans un endroit frais et éloigné des rayons directs du soleil après la mesure. Ne le laissez pas là où il serait soumis à des températures élevées tel que sur un appareil AV.



- Si vous ne souhaitez pas appliquer les résultats de la mesure, sélectionnez "Cancel".
- Effectuez à nouveau "Auto Setup" si vous changez le nombre ou la position des enceintes.
- Si vous appuyez sur **[F4] ENTER** avant de déposer le microphone d'optimisation, "1 Auto Setup" de "Speaker Setup" dans le setup menu (voir page 41) s'affiche.

Lorsqu'un message d'erreur s'affiche pendant la mesure

Appuyez une fois sur **[14] Curseur** ▾, ensuite, sélectionnez "Retry" ou "Exit" à l'aide de **[14] Curseur** ◀ / ▶, ensuite, appuyez sur **[14] ENTER**.

Retry

Effectue à nouveau "Auto Setup".

Exit

Met fin à la mesure et "Auto Setup".



- Voir page 53 pour plus de détails sur les messages d'erreur.
- Lorsque "E-5:NOISY" s'affiche, vous pouvez poursuivre la mesure. Pour poursuivre la mesure, sélectionnez "Proceed". Nous vous recommandons toutefois de résoudre le problème avant de réaliser à nouveau la mesure.

Lorsqu'un message d'avertissement s'affiche après la mesure

Si un problème survient pendant la mesure, "W-xx" (xx indique le numéro) apparaît sur l'afficheur de la face avant. Contrôlez l'erreur et résolvez les problèmes.



- Voir page 54 pour plus de détails sur les messages d'avertissement.
- L'optimisation ne sera pas effectuée si un message d'avertissement s'affiche. Nous vous recommandons de résoudre le problème et d'effectuer à nouveau "Auto Setup".

1 Si un message d'avertissement d'affiche, appuyez sur **[14] ENTER**.

Le détails du message d'avertissement sont affichés. S'il y a plusieurs messages d'avertissement, vous pouvez afficher le message suivant à l'aide de **[14] Curseur** ▶.

2 Pour revenir à l'afficheur de résultat supérieur, appuyez à nouveau sur **[14] ENTER**.

OPÉRATIONS DE BASE

Lecture

Opérations de base

- 1 Mettez sous tension les appareils externes (TV, lecteur de DVD, etc.) raccordés à cet appareil.
- 2 Appuyez sur **INPUT** </> (ou **Touches de sélection d'entrée**) pour sélectionner une source d'entrée.

Le nom de la source d'entrée sélectionnée s'affiche pendant quelques secondes.

Nom de la source d'entrée



- 3 Mettez en marche l'appareil externe que vous avez sélectionné comme source d'entrée ou sélectionnez une station de radio sur le syntoniseur.

Reportez-vous au mode d'emploi de l'appareil externe pour plus d'informations concernant la lecture. Pour sélectionner des stations de radio ou lire sur un appareil iPod ou Bluetooth à l'aide de cet appareil, consultez ce qui suit.

- Syntonisation radio FM/AM (voir page 28)
- Lecture sur appareil Bluetooth (voir page 34)
- Lecture sur iPod (voir page 32)

- 4 Tournez **Commande VOLUME** pour régler le volume (ou appuyez sur **VOLUME +/-**).

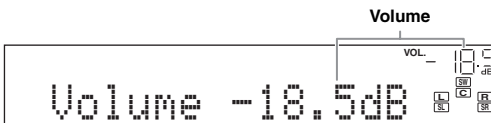

Remarque

Lors de la lecture d'un DTS-CD, du bruit peut être émis dans certaines conditions, ce qui peut entraîner un dysfonctionnement de l'enceinte. Assurez-vous que le volume est réglé sur faible avant de lancer la lecture. Si du bruit est émis, procédez comme suit.

- 1) Lorsqu'un seul bruit est émis
Si un signal à trains binaires DTS n'est pas correctement transmis à cet appareil, seul le bruit est émis. Raccordez le périphérique de lecture à cet appareil par la connexion numérique et lisez le DTS-CD. Si la condition n'est pas améliorée, le problème peut provenir de l'appareil de lecture. Contactez le fabricant de l'appareil de lecture.
- 2) Lorsque du bruit est émis pendant la lecture ou une opération de saut
Avant de lire le DTS-CD, affichez le menu d'option après avoir sélectionné la source d'entrée et réglez "Decoder Mode" sur "DTS" (voir page 35).

Utilisation de la fonction SCENE

Cet appareil dispose d'une fonction SCENE qui vous permet de modifier les sources d'entrée et les corrections de champ sonore à l'aide d'une touche. Quatre scènes sont disponibles pour des utilisations différentes, telles que la lecture de films ou de musique. Les sources d'entrée et les corrections de champ sonore suivantes sont disponibles en tant que réglages initiaux en usine.

	Source d'entrée	Correction de champ sonore
BD/DVD	HDMI 1	Straight
TV	AV 1	Straight
CD	AV 3	Straight
RADIO	TUNER	7ch Enhancer



- Lorsque cet appareil est en veille, vous pouvez le mettre sous tension en appuyant sur la touche SCENE.

Sélection d'une SCENE

Appuyez sur **SCENE** (ou **SCENE**).

Enregistrement d'une source d'entrée/correction de champ sonore

Sélectionnez la source d'entrée/correction de champ sonore souhaitée, et appuyez sur **SCENE** (ou **SCENE**) jusqu'à ce que "SET Complete" apparaisse sur l'afficheur de la face avant.

Commutation des appareils externes commandés à distance associés à des sélections de scènes

Vous pouvez utiliser un appareil externe avec le boîtier de télécommande de cet appareil en réglant le code de commande à distance pour l'appareil externe pour chaque source d'entrée. Le réglage des codes de commande à distance pour les sources d'entrée souhaitées vous permet de basculer entre les appareils externes associés aux sélections de scène.

- 1 Enregistrez le code de commande à distance d'un appareil externe sur la source d'entrée souhaitée (voir page 46).

Remarque

- Les codes de commande à distance ne peuvent pas être enregistrés sur une entrée TUNER.

- 2 Appuyez sur **[7] Touches de sélection d'entrée** sur le boîtier de télécommande pour la source d'entrée dont le code de commande à distance a été enregistré à l'étape 1 pendant environ 3 secondes tout en appuyant sur la touche **[11] SCENE** dont vous voulez changer l'attribution.

L'appareil externe peut maintenant être commandé à distance en sélectionnant simplement une scène.

Mise en sourdine temporaire du son (MUTE)

- 1 Appuyez sur la touche **[17] MUTE** de la télécommande pour mettre le son en sourdine.

L'indicateur MUTE sur l'afficheur de la face avant clignote pendant que le son est en sourdine.

- 2 Appuyez à nouveau sur la touche **[17] MUTE** pour rétablir le son.

Réglage des aigus/graves (correction des tonalités)

Vous pouvez ajuster l'équilibre de la bande HF (Treble) et la bande LF (Bass) des sons émis par les enceintes avant gauche et droite pour obtenir la tonalité souhaitée.



- Les Graves/Aigus des enceintes ou du casque peuvent être réglés séparément. Réglez les Graves/Aigus du casque lorsque ce dernier est raccordé.

- 1 Appuyez sur **[1] TONE CONTROL** sur la face avant à plusieurs reprises pour sélectionner "Treble" ou "Bass".

Le réglage actuel apparaît sur l'afficheur de la face avant.

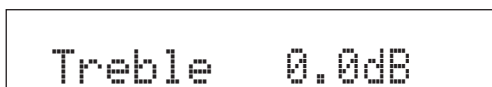

- 2 Réglez la bande de fréquences à l'aide de **[K] PROGRAM** </>.

Plage de réglage : -10,0 dB à +10,0 dB

L'écran précédent s'affiche après que vous avez relâché la touche.

Remarques

- Les réglages de commande de tonalité ne sont pas pris en compte pendant la lecture en mode direct.
- Si vous accentuez la balance de manière extrême, les sons risquent de ne pas bien correspondre à ceux d'autres voies.

Écoute du son pur en hi-fi

Le mode Direct permet d'écouter le son de la source sélectionnée dans toute sa pureté en haute fidélité. Lorsque le mode Direct est activé, le signal de la source sélectionnée transite par le circuit le plus direct.

Appuyez sur **[M] DIRECT** (ou sur **[10] DIRECT**) pour activer ou désactiver le mode Direct.

Les fonctions suivantes sont désactivées en mode Direct.

- correction de champ sonore, commande de tonalité
- affichage et fonctionnement du menu d'option et du setup menu



- Lorsque le mode direct est activé, l'afficheur de la face avant est plus faible. Lorsqu'il est de nouveau désactivé, la luminosité de l'afficheur de la face avant revient au réglage précédent.

Utilisation de la minuterie de mise hors service

Cette minuterie est commode si vous désirez vous coucher alors que l'appareil fournit un signal ou enregistre celui provenant d'une source.

Appuyez sur **[5] SLEEP** à plusieurs reprises pour régler la durée.

Chaque fois que vous appuyez sur **[5] SLEEP**, les indications sur l'afficheur de la face avant changent de la façon suivante.

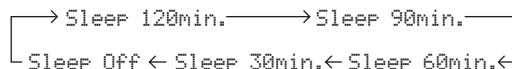

Lorsque la minuterie de mise hors service est active, le témoin SLEEP sur l'afficheur de la face avant s'allume. Appuyez à plusieurs reprises sur **[5] SLEEP** sur le boîtier de la télécommande jusqu'à ce que "Sleep Off" apparaisse sur l'afficheur de la face avant.

Utilisation d'un casque

Branchez votre casque dans la prise **[B] PHONES** sur la face avant.

Lorsque vous sélectionnez une correction de champ sonore pendant que vous utilisez le casque, ce mode est automatiquement réglé en mode SILENT CINEMA.

Remarques

- Lorsque vous raccordez un casque, aucun signal n'est transmis aux bornes d'enceintes.
- Lorsque des signaux multivoies sont traités, les sons de toutes les voies sont répartis vers les voies de droite et de gauche.

Affichage des informations concernant le signal d'entrée

Vous pouvez afficher des informations relatives à l'entrée de signaux audio/vidéo sur cet appareil pour chaque source d'entrée.

1 Sélectionnez la source d'entrée souhaitée ensuite, appuyez sur **[3]OPTION**.

Le menu Option pour la source d'entrée sélectionnée s'affiche (voir page 35).

2 Appuyez sur **[4]Curseur** Δ / ∇ pour sélectionner "Signal Info", ensuite, appuyez sur **[4]ENTER**.

Les informations relatives aux signaux d'entrée s'affichent. Voir page 36 sur des messages affichés sur l'afficheur de la face avant.

3 Appuyez sur **[4]Curseur** Δ / ∇ pour sélectionner l'élément souhaité.



Remarque

- Si une erreur relative à HDMI se produit, appuyez sur **[4]Curseur** pour afficher un message d'erreur.

4 Pour arrêter l'affichage des informations, appuyez sur **[3]OPTION**.

Modification des informations sur l'afficheur de la face avant

Les informations qui apparaissent sur l'afficheur de la face avant peuvent être modifiées en appuyant sur **[9]INFO** (ou **[9]INFO**).

Les informations suivantes peuvent être affichées en fonction de la source d'entrée.

Par exemple, si vous sélectionnez l'entrée HDMI1 et affichez "DSP Program", l'écran suivant apparaît sur l'afficheur de la face avant.



Les informations suivantes s'affichent pour chaque source d'entrée.

HDMI1-4:	Input, DSP Program, Audio Decoder
AV1-6:	Input, DSP Program, Audio Decoder
AUDIO1-2:	Input, DSP Program, Audio Decoder
V-AUX:	Input, DSP Program, Audio Decoder
FM/AM:	Frequency, Program Service, Program Type, Radio Text, Clock Time, DSP Program, Audio Decoder
iPod (mode de commande à distance simple):	Input, DSP Program, Audio Decoder
iPod (Mode de navigation):	(dans PlayInfo affiché) Artist, Album, Song, DSP Program, Audio Decoder (en menu Play affiché) List
Bluetooth:	Input, DSP Program, Audio Decoder

Appréciez les corrections de champ sonore

Cet appareil est aussi pourvu d'un processeur numérique Yamaha de champ sonore (DSP). Vous pouvez bénéficier de la reproduction multivoies pour pratiquement toutes les sources d'entrée grâce à diverses corrections de champ sonore enregistrées sur la puce et d'une variété de décodeurs d'ambiance.

Sélection d'une correction de champ sonore

■ Sélection d'une correction de champ sonore sur la face avant

Appuyez sur **PROGRAM** </> à plusieurs reprises pour sélectionner la correction de champ sonore souhaitée.

■ Sélection d'une correction de champ sonore avec la télécommande

Effectuez les opérations suivantes selon la catégorie des corrections de champ sonore.

Corrections de champ sonore pour films/programmes TV Appuyez sur **MOVIE** à plusieurs reprises.

Corrections de champ sonore pour musique Appuyez sur **MUSIC** à plusieurs reprises.

Reproduction stéréo Appuyez sur **STEREO** à plusieurs reprises.

Reproduction stéréo multivoies..... Appuyez sur **STEREO** à plusieurs reprises.

Compressed music enhancer Appuyez sur **STEREO** à plusieurs reprises.

Décodeur Surround Appuyez sur **SUR.DECODE** à plusieurs reprises.

Par exemple, si vous sélectionnez "Sci-Fi" dans "film/programmes TV", l'écran suivant apparaît sur l'afficheur de la face avant.

Catégorie de correction de champ sonore



Remarques

- Les corrections de champ sonore sont enregistrées pour chaque source d'entrée. Lorsque vous modifiez la source d'entrée, la correction de champ sonore précédemment sélectionnée pour cette source d'entrée est à nouveau appliquée.
- Lors de la lecture des sources Dolby Digital Plus, Dolby TrueHD, DTS Express, DTS-HD Master Audio ou DTS-HD High Resolution Audio, cet appareil n'applique aucune correction de champ sonore autre que le décodeur d'ambiance et elles sont lues en mode de décodage direct.
- Si la fréquence d'échantillonnage d'une source d'entrée est supérieure à 96 kHz, aucune correction de champ sonore n'est appliquée.

Description des corrections de champ sonore

Cet appareil propose des corrections de champ sonore pour plusieurs catégories dont les reproductions musicales, cinématographiques et stéréo. Sélectionnez une correction de champ sonore en fonction de vos préférences et non pas en vous référant uniquement à son nom.



- Vous pouvez vérifier quelles sont les enceintes qui sont en cours d'émission de signaux à l'aide des témoins d'enceintes sur l'afficheur de la face avant (voir page 6).
- Chaque correction peut ajuster des éléments de champ sonore (paramètres de champ sonore). Pour de plus amples détails, voir page 38.
- **CINEMA DSP** dans le tableau indique la correction de champ sonore avec le CINEMA DSP.

Pour les sources de film/programme TV



Correction	Descriptions
Standard	Cette correction crée un champ sonore accentuant l'impression d'ambiance sans perturber le positionnement original du son correspondant aux différentes voies d'une gravure Dolby Digital et DTS. Il répond au concept de "cinéma idéal" où le public est enveloppé de belles réverbérations venant de la gauche, de la droite et de l'arrière.
Spectacle	Cette correction restitue l'ambiance spectaculaire des superproductions cinématographiques. Il reproduit le champ sonore d'un grand cinéma correspondant aux films en cinémascope ou grand écran avec une excellente dynamique, des sons les plus fins aux sons les plus puissants.
Sci-Fi	Cette correction restitue le son très élaboré des tout derniers films de science fiction et des films contenant des effets spéciaux. Elle reproduit des dialogues se distinguant nettement des effets sonores et de la musique de fond pour toutes sortes d'ambiances cinématographiques virtuelles.
Adventure	Cette correction est idéale pour reproduire avec précision le son des films d'action et d'aventure. Ce champ sonore restreint les réverbérations et met l'accent sur la reproduction d'un espace large, de la gauche à la droite. La profondeur est également restreinte pour garantir une meilleure séparation des voies audio et la clarté du son.

Correction	Descriptions
Drama	Ce champ sonore se caractérisent par des réverbérations stables, adaptées à un grand nombre de films, comme les fictions, les comédies ou les comédies musicales. Les réverbérations sont modestes mais offrent une sensation 3D optimale avec des effets sonores et de la musique de fond léger mais restituant bien le volume autour de dialogues clairs et de la position centrale de manière à ne pas fatiguer à la longue le spectateur.
Mono Movie	Cette correction est destinée aux sources vidéo monophoniques, par exemple les films classiques joués dans les bons vieux cinémas. Elle ajoute l'expansion et la réverbération optimales au son original pour recréer un espace confortable avec une certaine profondeur sonore.
Sports	Cette correction permet d'écouter des émissions sportives et de variété en stéréo ce qui les rendra plus vivantes. Lors d'émissions sportives, les voix du commentateur et de l'annonceur sont nettement au centre tandis que l'ambiance du stade occupe le plus grand espace possible de manière à envelopper l'auditeur.
Action Game	Ce champ sonore a été mis au point pour les jeux d'actions, par exemple les courses d'auto et les jeux de tirs subjectifs. Il utilise les données de réflexion qui limitent l'ampleur des effets sur chaque voie pour restituer une ambiance de jeu puissante et enveloppante en accentuant les différents effets sonores mais en maintenant une sensation nette de la provenance des sons.
Roleplaying Game	Ce champ sonore a été mis au point pour les jeux de rôle et d'aventure. Les effets des champs sonores cinématographiques sont combinés aux champs sonores utilisés pour les "Action Game" de manière à ajouter de la profondeur et une sensation 3D pendant le jeu, tout en présentant les effets d'ambiance cinématographiques dans les scènes vidéo du jeu.

Pour les sources audio musicales



Correction	Descriptions
Hall in Munich	Ce champ sonore simule une salle de concert de 2500 places environ située à Munich, aux parois intérieures revêtues de boiseries, comme c'est l'usage dans les salles de concerts européennes. Réverbérations fines et magnifiques, bien réparties, créant une atmosphère calmante. Le siège virtuel de l'auditeur est au centre gauche de la salle.
Hall in Vienna	Salle de concert de taille moyenne, à environ 1700 places, de forme rectangulaire comme c'est l'usage à Vienne. Les piliers et les stucs ornementaux créent des réflexions extrêmement complexes venant de toute part, produisant des sons amples et riches.
Chamber	Cette correction recrée un espace relativement grand avec un plafond haut comme dans une salle d'audience d'un palais. Les réverbérations agréables sont adaptées à la musique de cour ou à la musique de chambre.
Cellar Club	Cette correction simule un club de musique au plafond bas et à l'atmosphère accueillante. Le champ sonore vivant et réaliste se caractérise par un son puissant, comme si l'auditeur était juste devant une petite scène.
The Roxy Theatre	Ce champ sonore restitue l'ambiance d'un club de rock d'environ 460 places à Los Angeles. Le siège virtuel de l'auditeur est au centre gauche de la salle.
The Bottom Line	Cette correction reproduit le champ sonore devant la scène du The Bottom Line, le légendaire club de jazz de New York. Environ 300 personnes peuvent prendre place à droite et à gauche dans un environnement sonore vibrant et réaliste.
Music Video	Ce champ sonore correspond à une salle où ont lieu des concerts pop, rock et jazz. Le champ sonore qui accentue la richesse des voix et des solos ainsi que le rythme de la batterie avec le champ sonore ambiant qui restitue l'espace d'une grande salle de concert permettent à l'auditeur de se laisser fondre dans un environnement excitant.

Pour une restitution stéréo

Correction	Descriptions
2ch Stereo	Utilisez cette correction pour que les sources multivoies soient réduites à 2 voies.



- Les signaux multivoies appliqués à l'entrée sont réduits à des signaux à 2 voies et restitués par les enceintes gauche et droite.

Pour une restitution stéréo multivoies



Correction	Descriptions
7ch Stereo	Utilisez cette correction pour que le son sorte sur toutes les enceintes. Lors de la lecture, le son des gravures multivoies est redistribué sur 2 voies mais restitué par toutes les enceintes. Cette correction crée un champ sonore très large qui convient bien à la musique de fond lors de soirées entre amis, etc.

Le Compressed Music Enhancer

Correction	Descriptions
Straight Enhancer	Utilisez cette correction pour améliorer le son de sorte que la profondeur et l'ampleur des gravures compressées à 2 voies ou multivoies se rapprochent le plus possible de l'original.
7ch Enhancer	Utilisez ce programme pour reproduire des informations compressées en stéréo sur 7 voies.

Mode de décodage d'ambiance

Sélectionnez cette correction pour lire des sources avec les décodeurs sélectionnés. Les sources à 2 voies pourront être restituées par plusieurs voies.

Décodeur	Descriptions
Pro Logic	Décodeur approprié Dolby Pro Logic pour tous types de sources.
PLIIX Movie / PLII Movie	Décodeur approprié Dolby Pro Logic IIX (ou Dolby Pro Logic II) pour des films. Si votre environnement d'écoute est comme suit, il vous est impossible de sélectionner le décodeur Dolby Pro Logic IIX. <ul style="list-style-type: none"> • Lorsque les enceintes d'ambiance arrière ne sont pas raccordées • Lorsque le casque est raccordé
PLIIX Music / PLII Music	Décodeur approprié Dolby Pro Logic IIX (ou Dolby Pro Logic II) pour de la musique. Si votre environnement d'écoute est comme suit, il vous est impossible de sélectionner le décodeur Dolby Pro Logic IIX. <ul style="list-style-type: none"> • Lorsque les enceintes d'ambiance arrière ne sont pas raccordées • Lorsque le casque est raccordé
PLIIX Game / PLII Game	Décodeur approprié Dolby Pro Logic IIX (ou Dolby Pro Logic II) pour des jeux. Si votre environnement d'écoute est comme suit, il vous est impossible de sélectionner le décodeur Dolby Pro Logic IIX. <ul style="list-style-type: none"> • Lorsque les enceintes d'ambiance arrière ne sont pas raccordées • Lorsque le casque est raccordé
Neo:6 Cinema	Décodeur adéquat DTS pour des films.
Neo:6 Music	Décodeur adéquat DTS pour de la musique.



- Une source d'entrée est lue en mode de décodage direct (voir page 27) lorsqu'un signal audio multivoies est transmis.

Écoute de sources d'entrée non traitées (Mode de décodage direct)

Dans le mode de décodage direct, les sons sont reproduits sans effet de champ sonore. Les sources stéréo à 2 voies sont restituées par les enceintes avant gauche et droite uniquement. Les sources d'entrées multivoies sont décodées directement dans les voies appropriées et les sons multivoies sont reproduits sans effet de champ sonore.

1 Pour activer le mode de décodage direct, appuyez sur **Ⓛ**STRAIGHT (ou **10**STRAIGHT).

“Straight” apparaît sur l’afficheur de la face avant.

2 Pour annuler le mode de décodage direct, appuyez à nouveau sur **Ⓛ**STRAIGHT (ou **10**STRAIGHT).

Le nom d’une correction de champ sonore apparaît sur la face avant et le son est reproduit avec cet effet de champ sonore.

Apprécier les corrections de champ sonore sans enceintes d’ambiance (Virtual CINEMA DSP)

Virtual CINEMA DSP vous permet d’apprécier les effets de champ sonore DSP même sans enceintes d’ambiance en utilisant des enceintes d’ambiance virtuelles. Virtual CINEMA DSP peut même être utilisé avec un système limité ne comprenant que 2 enceintes et pas d’enceinte centrale.

Lorsque “Sur. L/R” dans le setup menu est réglé sur “None” (voir page 42), cet appareil fonctionne en mode Virtual CINEMA DSP.

Remarque

- Virtual CINEMA DSP n’est pas disponible dans les conditions suivantes même si vous réglez “Sur. L/R” sur “None” (voir page 42).
 - la fiche du casque est branchée dans la prise PHONES.
 - 7ch Stereo de la correction de champ sonore est sélectionné.
 - le mode direct ou le mode de décodage direct est utilisé.

Écoutez des corrections de champ sonore avec un casque (SILENT CINEMA™)

SILENT CINEMA vous permet de profiter de sources multivoies avec votre casque. Le mode SILENT CINEMA est automatiquement sélectionné lorsque vous branchez la fiche du casque dans la prise PHONES.

Remarque

- Le mode SILENT CINEMA n’est pas disponible dans les conditions suivantes.
 - 2ch Stereo de la correction de champ sonore est sélectionné.
 - le mode direct ou le mode de décodage direct est sélectionné.

Syntonisation FM/AM

Le syntoniseur FM/AM de cet appareil propose les deux modes suivants pour la syntonisation.

■ Mode de syntonisation de fréquences (Auto tuning / Manual tuning)

Il est possible d'accorder une station FM/AM en recherchant ou en spécifiant sa fréquence.

■ Mode de syntonisation de présélections (Preset tuning)

Vous pouvez préréglar les fréquences des stations FM/AM en les enregistrant avec des numéros spécifiques et, ensuite, il suffit de sélectionner ces numéros pour syntoniser.

Remarque

- Réglez les antennes FM/AM connectées à cet appareil pour une meilleure réception.

Syntonisation de la station FM/AM souhaitée (Syntonisation de fréquences)

1 Appuyez à plusieurs reprises sur N INPUT $\triangleleft/\triangleright$ (ou sur 7 TUNER) et faites basculer la source d'entrée sur "TUNER".

2 Appuyez sur F FM (8 FM) ou A AM (8 AM) pour sélectionner une bande.

"FM" ou "AM" apparaît sur l'afficheur de la face avant en fonction de la bande sélectionnée.

3 Appuyez sur T TUNING $\triangleleft/\triangleright$ (ou 8 TUNING \triangle/∇) pour spécifier la fréquence.

Pour régler la fréquence sur une bande supérieure, appuyez sur \triangleright (ou \triangle). Pour la régler sur une bande inférieure, appuyez sur \triangleleft (ou ∇). Le témoin TUNED sur l'afficheur de la face avant s'allume lorsque le syntoniseur est accordé sur une station. Le témoin STEREO s'allume également si le programme diffusé est en stéréo.



La fréquence change de la manière suivante en fonction de la façon dont vous appuyez sur T TUNING $\triangleleft/\triangleright$ (ou 8 TUNING \triangle/∇).

Lorsque vous appuyez sur la touche pendant plus d'1 seconde.

Le syntoniseur recherche la fréquence d'une station qui peut être détectée autour de la fréquence actuelle. C'est possible si le syntoniseur peut recevoir des signaux puissants sans interférences. Une fois la recherche lancée, relâchez la touche. Si vous continuez à maintenir la touche enfoncée, la recherche se poursuit même si une station est détectée. C'est utile si vous souhaitez accorder une station spécifique.

Lorsque vous appuyez sur la touche et que vous la relâchez

Le syntoniseur augmente ou diminue la fréquence par étapes. Utilisez cette méthode si le syntoniseur n'est pas adapté à la réception de signaux puissants et que les stations sont ignorées au cours de la recherche. Vous pouvez bénéficier d'une meilleure qualité sonore même si le syntoniseur n'est pas adapté à la réception d'un signal puissant.



- Pour la transmission FM, dans le menu Option, vous pouvez sélectionner stéréo et mono (voir page 36).

4 Pour accorder au moyen de la syntonisation directe de fréquences, saisissez la fréquence de la station souhaitée à l'aide des touches numériques de la télécommande.

Ne saisissez que des nombres entiers. Par exemple, si vous souhaitez régler la fréquence sur 88,9 MHz, saisissez "8890" à l'aide de 19 Touches numériques.

Remarques

- Lorsque vous appuyez sur 19 Touches numériques pendant la mise en mémoire des fréquences, un numéro de présélection est sélectionné. Placez le mode de mise en mémoire en mode de mise en mémoire normal à l'aide de T TUNING $\triangleleft/\triangleright$ (ou 8 TUNING \triangle/∇) avant toute opération.
- "Wrong Station!" apparaît sur l'afficheur de la face avant lorsque vous saisissez une fréquence qui ne correspond pas à la plage acceptable. Assurez-vous que la fréquence saisie est correcte.
- Il vous est inutile de saisir le zéro s'il se place à la fin d'un nombre décimal. Par exemple, saisissez "925" pour "92.50 MHz" ou "940" pour "94.00 MHz".

Enregistrement de stations FM/AM et syntonisation (Mise en mémoire des fréquences)

Vous pouvez enregistrer jusqu'à 40 stations FM/AM (Présélectionnées) à l'aide de la fonction "Mise en mémoire automatique de stations" ou "Mise en mémoire manuelle de stations".

Enregistrement de stations par la fonction de mise en mémoire automatique de stations

Le syntoniseur détecte automatiquement les stations FM se caractérisant par un signal puissant et enregistre jusqu'à 40 stations. Les stations AM ne peuvent pas être enregistrées automatiquement. Utilisez la mise en mémoire manuelle des stations.

1 Appuyez à plusieurs reprises sur N INPUT $\triangleleft/\triangleright$ (ou appuyez sur 7 TUNER) pour faire basculer la source d'entrée sur "TUNER".

2 Appuyez sur 13 OPTION du boîtier de télécommande.

L'écran du menu Option concernant les options de réglage de l'entrée Tuner apparaît sur l'afficheur de la face avant.



- Pour plus de détails concernant le menu d'option, voir page 35.

3 Sélectionnez "Auto Preset", ensuite, appuyez sur 14 ENTER.

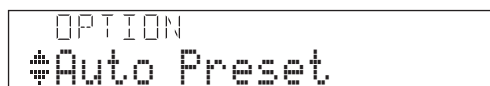

La mise en mémoire automatique de stations commence environ 5 secondes plus tard à partir de la fréquence la plus basse vers la bande supérieure.



- Vous pouvez sélectionner le numéro de présélection auquel la présélection démarre en appuyant sur 8 PRESET \triangle/∇ ou 14 Curseur \triangle/∇ alors que l'afficheur de la face avant est dans l'état indiqué dans le schéma ci-dessous.
- Pour annuler l'enregistrement, appuyez sur 14 RETURN sur la télécommande.



Numéro de présélection

Fréquence

Pendant la mise en mémoire automatique de stations, la zone supérieure de l'écran se modifie comme suit : READY → SEARCH → MEMORY chaque fois qu'une station est enregistrée.

Lorsque l'enregistrement est terminé, "FINISH" apparaît et l'écran du menu d'option s'affiche à nouveau automatiquement. Lorsque vous appuyez sur **[13]OPTION** sur la télécommande, l'écran revient à l'état d'origine.

Remarque

- Seules les stations du Système de données radio sont concernées par la mise en mémoire automatique (Modèle pour l'Europe seulement).

Enregistrement de stations par la fonction de mise en mémoire manuelle de stations

Vous pouvez enregistrer manuellement des stations AM ou les stations FM se caractérisant par des signaux faibles.

1 Accordez une station en vous reportant à "Syntonisation de la station FM/AM souhaitée (Syntonisation de fréquences)" (voir page 28).

2 Appuyez sur **[D]MEMORY (ou **[8]MEMORY**).** "Manual Preset" apparaît sur l'afficheur de la face avant, suivi de près par le numéro de présélection auquel la station sera enregistré.



- En appuyant sur **[D]MEMORY** (ou **[8]MEMORY**) pendant plus de 2 secondes, vous pouvez passer l'étape 3 et enregistrer le numéro de présélection pour qu'il soit supérieur d'une unité par rapport au dernier numéro de présélection.

3 Appuyez sur **[E]PRESET </> (ou **[8]PRESET Δ / ▽**) sur la télécommande pour sélectionner le numéro de présélection sur lequel sera enregistrée la station.**

Lorsque vous sélectionnez un numéro de présélection sur lequel aucune station n'est enregistrée, la mention "Empty" apparaît sur l'afficheur. Lorsque vous sélectionnez un numéro de présélection enregistré, une fréquence enregistrée s'affiche à la droite du numéro de présélection.

Nouvelle fréquence enregistrée

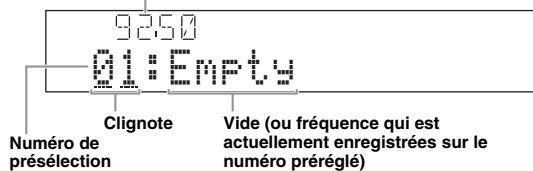

- Vous pouvez sélectionner un numéro de présélection à l'aide de **[19]Touches numériques**.

4 Appuyez à nouveau sur **[D]MEMORY (ou **[8]MEMORY**) pour enregistrer.**

Lorsque l'enregistrement est terminé, l'écran revient à l'état d'origine.

Pour mettre fin au fonctionnement, appuyez sur **[13]OPTION**.



- Pour annuler l'enregistrement, appuyez sur **[14]RETURN** sur la télécommande ou laissez le syntoniseur au repos pendant environ 30 secondes.

Appel d'une station présélectionnée (Mise en mémoire des fréquences)

Vous pouvez appeler des stations présélectionnées enregistrées par la mise en mémoire automatique de stations ou la mise en mémoire manuelle de stations.

Appuyez sur **[E]PRESET </> (ou **[8]PRESET Δ / ▽**) pour sélectionner un numéro de présélection.**



- Les numéros de présélection sur lesquels aucune stations ne sont enregistrées seront passés.
- Lorsque "No Presets" ou "No Presets in Memory" s'affiche, cela signifie qu'aucune station n'est enregistrée. Voir page 28 et enregistrez des stations.
- Vous pouvez sélectionner directement un numéro de présélection en appuyant sur une **[19]Touches numériques** pendant l'appel d'une station présélectionnée. La mention "Empty" apparaît sur l'afficheur si vous saisissez un numéro de présélection sur lequel aucune station n'est enregistrée. "Wrong Num." apparaît si vous saisissez un numéro incorrect.
- Lorsque vous appuyez sur **[19]Touches numériques** pendant la mise en mémoire normale, un numéro de présélection est sélectionné. Placez le mode en mode de mise en mémoire présélectionnée à l'aide de **[E]PRESET </>** (ou **[8]PRESET Δ / ▽**) avant toute opération.

Effacer des stations présélectionnées

1 Appuyez à plusieurs reprises sur **[N]INPUT </> (ou appuyez sur **[7]TUNER**) pour faire basculer la source d'entrée sur "TUNER".**

2 Appuyez sur **[13]OPTION du boîtier de télécommande.**

L'écran du menu Option concernant les options de réglage de l'entrée Tuner apparaît sur l'afficheur de la face avant.

3 Affichez "Clear Preset" à l'aide de **[14]Curseur Δ / ▽, ensuite, appuyez sur **[14]ENTER**.**

L'écran suivant apparaît sur l'afficheur.

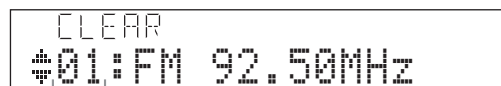

Numéro de présélection de la station enregistrée que vous souhaitez effacer.



- Vous pouvez annuler l'opération et revenir à l'écran du menu Option en appuyant sur **[14]RETURN** sur la télécommande.

4 Sélectionnez le numéro de présélection de la station enregistrée que vous souhaitez effacer à l'aide de **[14]Curseur Δ / ▽, ensuite, appuyez sur **[14]ENTER**.**

La station présélectionnée enregistrée sur le numéro de présélection sélectionné est effacée. Pour effacer l'enregistrement de plusieurs numéros de présélection, répétez les étapes ci-dessus.

Pour mettre fin au fonctionnement, appuyez sur **[13]OPTION**.

Syntonisation du Système de données radio (modèle pour l'Europe et la Russie seulement)

Le Système de données radio est un système de radiocommunication de données utilisé par les stations FM dans de nombreux pays. Cet appareil peut recevoir diverses données de Système de données radio telles que "Program Service", "Program Type", "Radio Text", "Clock Time" et "EON" (autres stations associées) lors de la réception de stations d'émission de Système de données radio.

Affichage des informations du Système de données radio

Cette fonction permet d'afficher les 4 types d'informations du Système de données radio: "Program Service", "Program Type", "Radio Text", "Clock Time".

1 Syntonisez la station d'émission de Système de données radio souhaitée.



- Nous vous recommandons d'utiliser la mise en mémoire automatique pour accorder les stations d'émission de Système de données radio (voir page 28).
- Vous pouvez également utiliser le mode PTY Seek pour accorder la station d'émission du système de radiocommunication des données souhaitée parmi les stations présélectionnées.

2 Appuyez à plusieurs reprises sur **INFO** sur la face avant (ou **INFO** sur le boîtier de télécommande) jusqu'à ce que les informations souhaitées s'affichent.

Les informations sur l'afficheur changent lorsque vous appuyez sur la touche. Ce type d'information s'affiche pendant un instant, ensuite, les informations s'affichent.

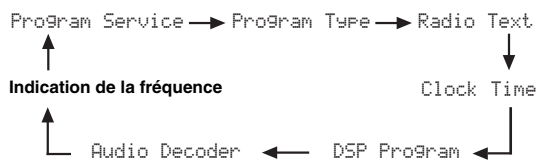

Le contenu des informations est comme suit.

Choix	Fonction
Program Service	Affiche le nom du programme de Système de données radio en cours de réception.
Program Type	Affiche le type du programme de Système de données radio en cours de réception.
Radio Text	Affiche les informations relatives au programme de Système de données radio en cours de réception.
Clock Time	Affiche l'heure actuelle.
DSP Program	Affiche la correction de champ sonore actuellement sélectionnée.
Audio Decoder	Affiche le décodeur d'ambiance actuellement sélectionné.

Sélection du type de programme de Système de données radio (mode PTY Seek)

Cette fonction permet de sélectionner l'émission radio souhaitée, selon le type d'émission auquel elle appartient, parmi toutes les stations d'émission de Système de données radio présélectionnées.



- Vous devez présélectionner des stations avant d'utiliser PTY Seek. Lorsque "No Presets" ou "No Presets in Memory" s'affiche, cela signifie qu'aucune station n'est enregistrée. Voir page 29 et enregistrez des stations.

1 Appuyez sur **TUNER** sur le boîtier de la télécommande pour sélectionner "TUNER" comme source d'entrée.

2 Appuyez sur **OPTION** du boîtier de télécommande.

Le menu d'option de syntoniseur s'affiche. Voir page 35 pour plus de détails sur le menu d'option.

3 Appuyez sur **Curseur** Δ / ∇ sur le boîtier de la télécommande pour sélectionner "PTY Seek", ensuite, appuyez sur **ENTER**.



4 Appuyez sur **Curseur** \leftarrow / \rightarrow sur le boîtier de la télécommande pour sélectionner un type de programme pour la recherche.

Vous pouvez sélectionner un type de programme parmi les suivantes.

Type d'émission	Description
NEWS	Informations
AFFAIRS	Émissions à thème
INFO	Informations générales
SPORT	Sports
EDUCATE	Éducation
DRAMA	Drama
CULTURE	Émissions culturelles
SCIENCE	Émissions scientifiques
VARIED	Émissions de variétés
POP M	Musique populaire
ROCK M	Musique Rock
M. O. R. M	Musique grand public (facile à écouter)
LIGHT M	Musique classique légère
CLASSICS	Musique classique sérieuse
OTHER M	Autres musiques

- 5 Pour rechercher une station, appuyez sur [14]Curseur Δ / ∇ sur le boîtier de la télécommande.**
- Si vous appuyez sur [14]Curseur ∇ , cet appareil fait une recherche descendante à partir de la fréquence actuelle. Si vous appuyez sur [14]Curseur Δ , il fait une recherche ascendante à partir de la station préréglée actuelle.
- Lorsqu'une station est détectée, la recherche s'arrête. Si la station n'est pas la station souhaitée, appuyez sur la même touche pour poursuivre la recherche.
- Pour mettre fin à la recherche, appuyez sur [13]OPTION.

Remarque

- Si "Not found" s'affiche, aucune station applicable pour le type d'émission sélectionnée n'est détectée.

Utilisation du service d'annonces des autres stations associées (EON)

Cette fonction permet de recevoir les annonces du service EON (autres stations associées) parmi les stations du réseau du Système de données radio. Lorsque vous avez sélectionné un des 4 types d'émissions de Système de données radio (NEWS, AFFAIRS, INFO ou SPORT), toutes les stations disponibles et diffusant le service EON du type d'émissions sélectionné sont recherchées pendant un certain temps. Lorsque le service EON commence, la station locale diffusant des données EON est automatiquement accordée, et à la fin de l'annonce EON, elle laisse de nouveau place à la station nationale.

- 1 Syntonisez la station d'émission de Système de données radio souhaitée.**

- 2 Appuyez sur [13]OPTION du boîtier de télécommande.**
- Le menu d'option de syntoniseur s'affiche. Pour plus de détails concernant le menu d'option, voir page 35.

- 3 Appuyez sur [14]Curseur Δ / ∇ sur le boîtier de télécommande pour sélectionner "EON", ensuite, appuyez sur [14]ENTER.**
- "EON:OFF" apparaît sur l'afficheur de la face avant.

Fréquence actuelle

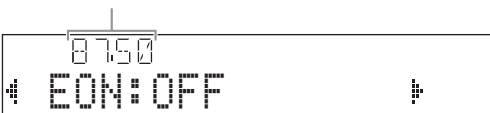

- Lorsque "No Presets" ou "No Presets in Memory" s'affiche, cela signifie qu'aucune station n'est enregistrée. Voir page 29 et enregistrez des stations.
- Si la station affiliée de la station présélectionnée sélectionnée ou du service EON n'est pas disponible, "Not Available" s'affiche.

- 4 Appuyez sur [14]Curseur \triangleleft / \triangleright pour sélectionner un type d'émission.**



- 5 Après avoir sélectionné un type d'émission, appuyez sur [13]OPTION pour quitter le menu d'option.**

Lorsqu'une station affiliées commence à émettre l'émission sélectionnée, cet appareil s'accorde automatiquement sur cette station. Lorsque l'émission prend fin, il revient automatiquement à la station précédente.

Le EON est désactivé dans les cas suivants:

- Lorsque le EON est activé une fois
- Lorsque cet appareil est réglé sur veille avant qu'EON soit activé
- Lorsqu'une autre station est sélectionnée avant qu'EON soit activé



- Pour annuler EON, procédez à nouveau aux étapes de 1 à 5 et sélectionnez "EON:OFF".

Utilisation de iPod™

Lorsque vous posez votre iPod sur une station universelle Yamaha iPod (telle que la YDS-11 vendue séparément) reliée à la borne DOCK sur le panneau arrière de cet appareil (voir page 16), vous pouvez écouter la musique enregistrée sur votre iPod à l'aide du boîtier de télécommande fourni. Vous pouvez aussi utiliser le mode Compressed Music Enhancer de cet appareil pour améliorer la qualité du son des morceaux compressés (par exemple dans le format MP3) enregistrés sur votre iPod (voir page 24).

Remarques

- iPod touch, iPod (Click and Wheel comprenant iPod classic), iPod nano et iPod mini sont pris en charge.
- Certaines fonctions risquent de ne pas être compatibles selon le modèle ou la version du logiciel de votre iPod.
- Certaines fonctions risquent de ne pas être disponibles selon le modèle de votre station universelle Yamaha iPod. Les sections suivantes décrivent la procédure en cas d'utilisation du modèle YDS-11.



- Une fois le raccordement entre votre iPod et cet appareil effectué, "iPod connected" apparaît sur l'afficheur de la face avant.
- Pour une liste complète des messages d'état qui apparaissent sur l'afficheur de la face avant, reportez-vous à la section "iPod" à la page 52.

Commande de l'iPod™

Vous pouvez commander votre iPod si vous l'avez placé dans la station universelle iPod et que la source d'entrée est passée sur DOCK. Vous pouvez utiliser l'aide de l'afficheur de la face avant (mode de navigation) ou ne pas l'utiliser (mode télécommande simple) pour agir sur les fonctions de votre iPod.

Lorsque vous connectez votre iPod à cet appareil, vous pouvez effectuer les opérations suivantes avec la télécommande.

Touche	Fonction
ENTER	Menu suivant
△	Vers haut du menu
[14] ▽	Vers bas du menu
◀	Menu précédent
▶	Menu suivant
◀▶	Recherche arrière (appuyez et maintenez la pression)
▶▶	Recherche avant (appuyez et maintenez la pression)
▶▶▶	Saut avant
◀◀◀	Saut arrière
[18] □	Arrêt
⏸	Pause (mode de navigation) Lecture/Pause (mode de commande à distance simple)
▶	Lecture (mode de navigation) Lecture/Pause (mode de commande à distance simple)
[16] DISPLAY	Basculez entre le mode de navigation et le mode de commande à distance simple



- Vous pouvez faire fonctionner directement votre iPod lorsqu'il est raccordé à cet appareil.

1 Changez la source d'entrée sur "iPod (DOCK)" à l'aide de **[N] INPUT** </> (ou **[7] DOCK**).

Appuyez sur **[16] DISPLAY** sur le boîtier de la télécommande pour basculer entre le mode de navigation et le mode de commande à distance simple, si nécessaire. Lorsque vous sélectionnez le mode de navigation, l'afficheur de la face avant change comme suit.



2 Appuyez sur **[14] Curseur** △ / ▽ / </> pour sélectionner un élément de menu, ensuite, appuyez sur **[14] ENTER** pour lancer la lecture.

Éléments de menu de "Music"

Playlists, Artists, Albums, Songs, Genres, Composers

- Playlists > Songs
- Artists > Albums > Songs
- Albums > Songs
- Songs
- Genres > Artists > Albums > Songs
- Composers > Albums > Songs

Éléments de menu de "Videos"

Les éléments de menu varient en fonction des fichiers enregistrés sur votre iPod.



- Vous pouvez changer les écrans d'information sur l'afficheur de la face avant à l'aide de **[C] INFO** (ou **[9] INFO**) (voir page 23). Les éléments affichés sur l'afficheur de la face avant varient en fonction du mode qui est actuellement sélectionné.

Lecture aléatoire/répétée

Vous pouvez utiliser une fonction de lecture spéciale comme la lecture aléatoire et la lecture répétée en réglant le menu Option.

1 Appuyez sur **[16]DISPLAY** pour basculer sur le mode de navigation alors que “DOCK” est sélectionné en tant que source d’entrée.

Le menu d’option peut être affiché uniquement en mode de navigation. Appuyez sur **[16]DISPLAY** pour basculer sur le mode de navigation avant de démarrer la lecture aléatoire ou répétée.

2 Appuyez sur **[13]OPTION**.

Le menu Option est affiché.

3 Appuyez sur **[14]Curseur Δ / ∇** pour sélectionner la fonction de lecture souhaitée, **Shuffle** ou **Repeat**, ensuite, appuyez sur **[14]ENTER**.

Les styles de lecture suivants sont disponibles selon la fonction de lecture sélectionnée.

Shuffle : Lit les morceaux ou les albums de manière aléatoire (Choix : Off, Songs, Albums).

- Sélectionnez “Off” si vous ne souhaitez pas une lecture de manière aléatoire.
- Sélectionne “Songs” pour lire des morceaux dans un ordre aléatoire.
- Sélectionne “Albums” pour lire des albums dans un ordre aléatoire.

Repeat : Lit les morceaux ou les albums en boucle (Choix : Off, One, All).

- Sélectionnez “Off” si vous ne souhaitez pas une lecture en boucle.
- Sélectionnez “One” pour écouter de manière répétée chaque morceau.
- Sélectionnez “All” pour écouter de manière répétée tous les morceaux.

4 Sélectionnez le style souhaité à l’aide de **[14]Curseur \triangleleft / \triangleright** .

Le style est sélectionné. La lecture commence par la fonction sélectionnée dans l’étape 3.

Pour retourner à l’écran précédent, appuyez sur **[14]RETURN**. Pour revenir à la fonction de lecture précédente, effectuez à nouveau les étapes ci-dessus.

Utilisation d'appareils Bluetooth™

Vous pouvez brancher un Récepteur Audio Sans Fil Bluetooth (tel que le YBA-10 vendu séparément) à la borne DOCK de cet appareil afin de pouvoir écouter la musique en mémoire sur votre appareil Bluetooth (tel qu'un lecteur de musique portable) sans devoir raccorder l'appareil Bluetooth à cet appareil. Il est nécessaire, au préalable, d'effectuer un "Pairing" entre le Récepteur Audio Sans Fil Bluetooth et votre appareil Bluetooth.

Remarque

- Cet appareil prend en charge le A2DP (Advanced Audio Distribution Profile) du profil Bluetooth.

Jumelage de l'ampli-synthesiseur Bluetooth™ sans fil et de votre appareil Bluetooth™

Le "Pairing" se rapporte à l'enregistrement d'un appareil Bluetooth en vue de la communication Bluetooth. Il convient d'effectuer un jumelage avant d'utiliser pour la première fois un appareil Bluetooth conjointement avec un Récepteur Audio Sans Fil Bluetooth relié à cet appareil-ci ou lorsque les données de jumelage ont été effacées.



- L'opération de jumelage n'est nécessaire qu'une seule fois, avant la première utilisation conjointe de votre appareil Bluetooth et de le Récepteur Audio Sans Fil Bluetooth.
- Le jumelage nécessite des réglages sur cet appareil ainsi que sur l'appareil par le biais duquel les communications Bluetooth vont s'effectuer. Si nécessaire, reportez-vous aux instructions de fonctionnement de l'autre appareil.

■ Jumelage du Récepteur Audio Sans Fil Bluetooth et de votre appareil Bluetooth

Par souci de sécurité, la durée de la procédure de jumelage est limitée à 8 minutes. Nous vous conseillons de lire et de vous assurer de la bonne compréhension de toutes les instructions avant de démarrer cette procédure.

1 Changez la source d'entrée sur "DOCK" à l'aide de **[N]INPUT** </> (ou **[7]DOCK**).

2 Mettez sous tension l'appareil Bluetooth avec lequel vous souhaitez jumeler et réglez-le sur le mode de jumelage.

Pour plus d'informations concernant le fonctionnement de l'appareil Bluetooth, reportez-vous au mode d'emploi.

3 Appuyez sur **[3]OPTION**.

Le menu d'option pour l'entrée DOCK apparaît sur l'afficheur de la face avant.

4 Appuyez sur **[4]Curseur** ▾ pour sélectionner "Pairing", ensuite, appuyez sur **[4]ENTER**.

"Searching" apparaît sur l'afficheur de la face avant et l'opération de jumelage commence.



- Pour annuler le jumelage, appuyez sur **[4]RETURN**.
- Vous pouvez également lancer l'opération de jumelage en appuyant sur la touche **[D]MEMORY** de la face avant et en la maintenant enfoncée.

5 Veillez à ce que l'appareil Bluetooth reconnaisse le Récepteur Audio Sans Fil Bluetooth.

Si le Bluetooth a reconnu le Récepteur Audio Sans Fil Bluetooth, "YBA-10 YAMAHA", par exemple, s'affiche dans la liste des appareils Bluetooth.

6 Sélectionnez le Récepteur Audio Sans Fil Bluetooth dans la liste des appareils Bluetooth et entrez une clé d'accès "0000" sur le périphérique Bluetooth.

Lorsque le jumelage est terminé, "Completed" apparaît sur l'afficheur de la face avant.



- Le Récepteur Audio Sans Fil Bluetooth peut être jumelé avec huit appareils Bluetooth maximum. En cas de jumelage d'un neuvième périphérique et de l'enregistrement de ses données de jumelage, les données de jumelage du dernier périphérique utilisé sont perdues.

Lecture de l'appareil Bluetooth™

1 Changez la source d'entrée sur "DOCK" à l'aide de **[N]INPUT** </> (ou **[7]DOCK**).

2 Appuyez sur **[3]OPTION**.

3 Appuyez sur **[4]Curseur** ▾ à plusieurs reprises pour sélectionner "Connect", ensuite, appuyez sur **[4]ENTER**.

Après avoir exécuté "Connect", la communication avec l'appareil Bluetooth est établie. Lorsque le Récepteur Audio Sans Fil Bluetooth connecté reconnaît l'appareil Bluetooth, "BT Connected" apparaît sur l'afficheur de la face avant.



- Lorsque vous appuyez sur **[4]ENTER** sur la télécommande, le Récepteur Audio Sans Fil Bluetooth connecté cherche et se connecte au dernier appareil Bluetooth connecté. Si le Récepteur Audio Sans Fil Bluetooth ne peut détecter d'appareil Bluetooth, "Not found" apparaît sur l'afficheur de la face avant.
- Pour déconnecter le Récepteur Audio Sans Fil Bluetooth de l'appareil Bluetooth, affichez à nouveau le menu d'option, sélectionnez "Disconnect", ensuite, appuyez sur **[4]ENTER**.

4 Lancez la reproduction sur l'appareil Bluetooth.

OPÉRATIONS DÉTAILLÉES

Réglage du menu d'option pour chaque source d'entrée (menu OPTION)

Cet appareil a un menu OPTION des éléments de menu fréquemment utilisés pour des sources d'entrée compatibles avec cet appareil. La procédure pour le réglage des éléments de menu OPTION est décrite ci-dessous.

1 Sélectionnez une source d'entrée à l'aide de [N]INPUT </> (ou [7]Touches de sélection d'entrée).

2 Appuyez sur [13]OPTION du boîtier de télécommande.

Le menu OPTION s'affiche. Les éléments de menu OPTION affichés varient en fonction de la source d'entrée. Pour plus de détails, reportez-vous à la section suivante.



3 Sélectionnez l'élément de menu souhaité à l'aide de [14]Curseur Δ / ▽, ensuite, appuyez sur [14]ENTER.

Les paramètres de l'élément de menu sélectionné sont affichés.

4 Changez le réglage de l'élément de menu sélectionné (ou activez une fonction) à l'aide de [14]Curseur Δ / ▽ / </> et [14]ENTER.

Les détails de l'élément de menu sélectionné sont affichés. Les paramètres que vous pouvez régler varient en fonction des éléments de menu.

5 Pour fermer le menu OPTION, appuyez sur [13]OPTION.

Vous pouvez également utiliser [14]RETURN pour revenir à l'écran précédent ou fermer le menu OPTION.



- Lorsque [14]Curseur ou d'autres touches ne fonctionnent pas une fois le menu terminé, sélectionnez à nouveau la source d'entrée à l'aide de [7]Touches de sélection d'entrée.

Les éléments de menu OPTION

Les éléments de menu suivants sont fournis pour chaque source d'entrée.

Source d'entrée	Élément de menu			
HDMI1-4	Volume Trim	Decoder Mode	EXTD Surround	Signal Info
AV1-4	Volume Trim	Decoder Mode	EXTD Surround	Signal Info
AV5-6	Volume Trim			
AUDIO1-2	Volume Trim			
V-AUX	Volume Trim			
TUNER	Volume Trim	FM Mode	Auto Preset	Clear Preset
	PTY Seek	EON		
iPod (DOCK)	Volume Trim	Shuffle	Repeat	
Bluetooth (DOCK)	Volume Trim	Connect/ Disconnect	Pairing	

Les détails des éléments de menu sont comme suit:



- Les réglages par défaut sont marqués d'un "☀️".

■ Volume Trim

Source d'entrée: Toutes

Plage réglable: -6.0 dB à 0.0 dB* à +6.0 dB (par pas de 0,5 dB)

Réduit tout changement de volume lors du changement de sources d'entrée en en corrigeant les différences de volume entre les sources d'entrée.

Vous pouvez régler ce paramètre pour chaque source d'entrée.

■ Decodeur Mode

Source d'entrée: HDMI1-4, AV1-4

Choix: Auto*/DTS

Sélectionne les signaux audio numériques DTS pour la reproduction.

Auto Sélectionne automatiquement les signaux d'entrée audio.

DTS Sélectionne uniquement les signaux DTS. D'autres signaux d'entrée ne sont pas reproduits.

■ EXTD Surround

Source d'entrée: HDMI1-4, AV1-4

Choix: Auto*/PLIIXMovie/PLIIXMusic/EX/ES/Off

Choisit de reproduire des signaux d'entrée multivoies en 6.1 ou 7.1 voies lorsque les enceintes d'ambiance arrière sont utilisées.

Auto Sélectionne automatiquement le décodeur qui convient le mieux selon qu'une balise pour la reproduction de la voie d'ambiance arrière est présente et reproduit les signaux en 6.1 ou 7.1 voies.

PLIIXMovie Reproduit toujours des signaux en 6.1 ou 7.1 voies à l'aide du décodeur PLIIXMovie qu'ils contiennent ou non des signaux de voie d'ambiance arrière. Vous pouvez sélectionner ce paramètre lorsqu'une ou deux enceintes sont raccordées.

PLIIXMusic Reproduit toujours des signaux en 6.1 ou 7.1 voies à l'aide du décodeur PLIIXMusic qu'ils contiennent ou non des signaux de voie d'ambiance arrière. Vous pouvez sélectionner ce paramètre lorsqu'une ou deux enceintes sont raccordées.

EX/ES Sélectionne automatiquement le décodeur qui convient le mieux pour les signaux d'entrée qu'une balise pour la reproduction de voie d'ambiance arrière soit présente ou non et reproduit toujours des signaux en 6.1 voies.

Off Reproduit toujours des signaux en 5.1 voies qu'une balise pour la reproduction de voie d'ambiance arrière soit présente ou non.

Signal Info

Source d'entrée: HDMI1-4, AV1-4

Affiche les informations relatives aux signaux vidéo et audio sur l'afficheur de la face avant. Vous pouvez changer les éléments à afficher à l'aide de **[4] Curseur** Δ / ∇ .

Paramètres Signal Info

■ Affichage des réglages audio

Information	Description
FORMAT	Format de signaux audio numériques.
CHAN	Le nombre de voies de signal d'entrée (avant/ambiance/LFE). Par exemple, si des voies de signal d'entrée sont 3 voies avant, 2 d'ambiance et LFE, "3/2/0.1" s'affiche. Si une voie ne peut pas être exprimée comme ci-dessus, un nombre total de voies tel que "5.1ch" risque de s'afficher.
SAMPL	La fréquence de l'échantillonnage du signal d'entrée numérique.
B RATE	Le débit binaire du signal d'entrée par seconde.

Remarques

- "No Signal" s'affiche lorsqu'aucun signal n'est transmis et "---" s'affiche lorsque des signaux que cet appareil ne peut pas reconnaître sont reçus.
- Le débit binaire peut varier pendant la lecture.

■ Affichage des réglages vidéo

Information	Description
V IN	Format et résolution du signal d'entrée vidéo.
V OUT	Format et résolution du signal de sortie vidéo.

Informations relatives à l'erreur HDMI (apparaît uniquement lorsqu'une erreur survient)

Information	Description
V MSG	Messages d'erreur concernant les signaux HDMI et appareils HDMI. Reportez-vous à ce qui suit pour plus de détails sur les messages d'erreur.
HDCP Error	HDCP échec de l'authentification.
Device Over	Le nombre d'appareils HDMI raccordés est supérieur à la limite.

■ FM Mode

Source d'entrée: TUNER

Choix: Stereo*/Mono

Règle le mode de réception et transmission FM.

Stereo Reçoit en mode stéréo.

Mono Reçoit en mode monophonique. Vous pouvez obtenir une meilleure réception en mode Mono.

■ Auto Preset

Source d'entrée: TUNER

Détecte automatiquement des stations radio dans la bande de fréquence FM et les enregistre en tant que stations pré-réglées (voir page 28).

■ Clear Preset

Source d'entrée: TUNER

Efface les stations présélectionnées (voir page 29).

■ PTY Seek

Source d'entrée: TUNER

Recherche une station qui diffuse une émission sous la catégorie souhaitée à partir des stations présélectionnées tout en utilisant le Système de données radio (voir page 30).

■ EON

Source d'entrée: TUNER

Cette fonction permet de recevoir le service EON (autres stations associées) du Système de données radio (voir page 30).

■ Shuffle

Source d'entrée: iPod (DOCK)

Choix: Off*/Songs/Albums

Change le type de lecture aléatoire (voir page 33).

■ Repeat

Source d'entrée: iPod (DOCK)

Choix: Off*/One/All

Change le type de lecture répétée (voir page 33).

■ Connect/Disconnect

Source d'entrée: Bluetooth (DOCK)

Active et désactive la communication avec un appareil Bluetooth (voir page 34).

■ Pairing

Source d'entrée: Bluetooth (DOCK)

Réalise un jumelage de cet appareil et d'un appareil Bluetooth (voir page 34).

Édition de décodeurs d'ambiance/corrections de champ sonore

Sélection d'un décodeur utilisé avec une correction de champ sonore

Lors de l'utilisation de corrections de champ sonore pour films ou programmes TV, vous pouvez sélectionner un décodeur d'ambiance à utiliser avec la correction de champ sonore après le réglage des paramètres à partir des décodeurs suivants. Pour régler les paramètres pour les corrections de champ sonore, reportez-vous à la section suivante.

Décodeurs qui peuvent être utilisés avec une correction de champ sonore

- PLIIx Movie (PLII Movie)
- Neo:6 Cinema

Remarque

- Les corrections de champ sonore suivantes MOVIE ne peuvent pas être utilisées avec un décodeur d'ambiance.
 - Mono Movie
 - Sports
 - Action Game
 - Roleplaying Game

Réglage des paramètres de champ sonore

Bien que les corrections de champ sonore vous satisfieraient si leurs paramètres sont réglés par défaut, vous pouvez organiser l'effet sonore ou les décodeurs appropriés pour les conditions acoustiques des sources ou pièces en réglant les paramètres (éléments de champ sonore).



- Vous pouvez protéger le champ sonore des changements de paramètres de champ sonore lorsque "Memory Guard" du setup menu est réglé sur "On" (voir page 45). Pour changer les paramètres, réglez-les sur "Off".

1 Appuyez sur **[12]SETUP** du boîtier de la télécommande. Le setup menu apparaît sur l'afficheur de face avant.

2 Appuyez sur **[14]Curseur** Δ / ∇ pour sélectionner "DSP Parameter", ensuite appuyez sur **[14]ENTER**. L'écran change comme suit.



Correction de champ sonore

3 Appuyez sur **[14]Curseur** \triangleleft / \triangleright pour sélectionner la correction de champ sonore.

4 Appuyez sur **[14]Curseur** Δ / ∇ pour sélectionner le paramètre que vous souhaitez changer, ensuite, appuyez sur **[14]Curseur** \triangleleft / \triangleright pour modifier le paramètre.

Vous pouvez modifier l'affichage des paramètres dans l'ordre suivant en appuyant à plusieurs reprises sur **[14]Curseur** ∇ .

- correction de champ sonore
 - décodeur d'ambiance
 - paramètre de champ sonore
- Pour les paramètres de champ sonore, reportez-vous à "Paramètres des champs sonores" sur cette page.



- Répétez les étapes 4 et 5 pour modifier d'autres paramètres de correction de champ sonore.

5 Pour terminer l'édition, appuyez sur **[12]SETUP**.

Pour initialiser les paramètres de la correction de champ sonore sélectionnée, appuyez à plusieurs reprises sur **[14]Curseur** ∇ pour sélectionner "Initialize", ensuite, appuyez sur **[14]Curseur** \triangleright .

Lorsque "Press Again \triangleright " apparaît sur l'afficheur de la face avant, appuyez à nouveau sur **[14]Curseur** \triangleright , appuyez sur **[14]Curseur** \triangleright pour valider l'initialisation ou **[14]Curseur** \triangleleft pour l'annuler.

Paramètres des champs sonores



- Les réglages par défaut sont marqués d'un "*".

Paramètres CINEMA DSP

DSP Level

Plage réglable: -6 dB à 0 dB* à +3 dB

Règle avec précision un niveau d'effet (niveau de l'effet de champ sonore à ajouter). Vous pouvez ajuster le niveau de l'effet de champ sonore lors de la vérification des niveaux sonores. Réglez "DSP Level" comme suit.

- L'effet sonore est trop doux.
- Il n'y a aucune différence entre les effets des corrections de champ sonore.
 - Augmentez le niveau d'effet.
- Le son est mat.
- Trop d'ajout d'effet de champ sonore.
 - Réduisez le niveau d'effet.

Paramètres uniquement utilisables dans certaines corrections de champ sonore

■ 2ch Stereo uniquement

Direct

Choix: Auto*/Off

Dévie automatiquement le circuit DSP et le circuit de réglage de tonalité lorsqu'une source sonore analogique est sélectionnée en tant que source d'entrée. Vous pouvez profiter d'un son d'une qualité supérieure.

Auto Emet un son en déviant le circuit DSP et le circuit de réglage de tonalité lorsque les commandes de tonalité "Bass" et "Treble" sont toutes deux réglées sur 0 dB.

Off Ne contournez pas le circuit DSP et le circuit de réglage de tonalité.

■ 7ch Stereo uniquement

CT Level/SL Level/SR Level/ SB Level

Plage réglable: 0 à 100%

Ajuste le volume des voies centrale (CT), d'ambiance G (SL), d'ambiance D (SR) et d'ambiance arrière (SB) dans la correction 7ch Stereo. Les paramètres disponibles dépendent du réglage des enceintes.

■ Straight Enhancer/7ch Enhancer uniquement

EFCT LVL

Choix: High*/Low

Règle le niveau d'effet Compressed Music Enhancer. Lorsque les signaux haute fréquence sont trop accentués, réglez le niveau d'effet sur "Low". Pour réduire l'effet, réglez ce paramètre sur "Low". Pour augmenter l'effet, réglez-le sur "High".

Paramètres de décodeur

Vous pouvez personnaliser les effets de décodeur en réglant les paramètres suivants. Pour les genres de décodeurs, voir page 26.

■ Lorsque PLIIX Music/PLII Music est sélectionné

Panorama

Choix: Off*/On

Ajuste le paysage sonore du champ sonore avant. Ce paramètre envoie les signaux stéréo vers les enceintes d'ambiance et les enceintes avant afin de créer un effet enveloppant.

Dimension

Plage réglable: -3 à STD* à +3

Règle la différence de niveau entre le champ sonore avant et le champ sonore d'ambiance. Vous pouvez régler la différence de niveau créée par le logiciel en cours de lecture pour obtenir un équilibre sonore préféré. Le son d'ambiance devient plus fort si vous réglez une valeur plus négative et le son avant devient plus fort si vous réglez une valeur plus positive.

CT Width

Plage réglable: 0 à 3* à 7

Vous pouvez répartir le son central vers la gauche et la droite en fonction de votre préférence. Réglez ce paramètre sur 0 pour la restitution du son central depuis l'enceinte centrale uniquement ou sur 7 pour la restitution depuis l'enceinte avant gauche/droite.

■ Lorsque Neo:6 Music est sélectionné

C. Image

Plage réglable: 0.0 à 0.3* à 1.0

Ajuste les voies avant gauche et droite par rapport à la voie centrale pour que la prédominance de la voie centrale soit plus ou moins importante.

Utilisation de divers réglages pour cet appareil (Setup menu)

Vous pouvez appeler le setup menu à l'aide du boîtier de télécommande et modifier les réglages de divers menus. Vous pouvez changer les réglages suivants dans le setup menu. Pour plus de détails, lisez d'abord "Fonctionnement de base du setup menu", ensuite, consultez les pages respectives.

Menu/Sous-menu	Fonction	Page
Speaker Setup	Règle les éléments pour enceintes.	41
1 Auto Setup (YPAO)	Ajuste automatiquement les caractéristiques de sortie d'enceintes.	41
2 Manual Setup	Ajuste manuellement les caractéristiques de sortie des enceintes.	41
A)Config	Règle les configurations d'enceinte, telles que l'état de connexion de l'enceinte et la taille de l'enceinte raccordée (capacité de reproduction des sons), idéales pour l'environnement d'écoute.	41
B)Level	Règle séparément le volume de chaque enceinte.	43
C)Distance	Ajuste la synchronisation à laquelle chaque enceinte restitue un son sur base des distances entre les enceintes et la position d'écoute.	43
D)Equalizer	Sélectionne un égaliseur qui règle les caractéristiques de sortie d'enceinte.	43
E)Test Tone	Génère des tonalités d'essai.	43
Sound Setup	Règle divers éléments pour les sorties sonores.	43
1 D. Range	Ajuste les plages dynamiques des enceintes et du casque.	43
2 Lipsync	Règle le retard au niveau de la synchronisation de sortie entre les signaux vidéo et les signaux audio.	43
HDMI Auto	Active ou désactive les ajustements automatiques pour la période de temps entre la synchronisation de sortie et l'entrée des signaux vidéo depuis la prise HDMI et les signaux audio.	43
Auto	Règle avec précision un délai d'attente de HDMI Auto.	44
Manuel	Ajuste de manière précise et manuellement le retard de la sortie audio et visuelle.	44
Func. Setup	Règle divers éléments pour HDMI et l'afficheur.	44
1 HDMI	Règle divers éléments pour les sorties d'entrée.	44
Standby	Sélectionne d'activer ou de désactiver la sortie des signaux HDMI transmis de la prise HDMI IN vers la prise HDMI OUT lorsque cet appareil est en veille.	44
Audio	Sélectionne cet appareil ou un appareil raccordé via la prise HDMI OUT de cet appareil pour la reproduction de signaux sonores reçus de la prise HDMI IN.	44
2 Display	Réglez les éléments pour l'afficheur de la face avant.	44
Dimmer	Règle la luminosité de l'afficheur de la face avant.	44
FL Scroll	Sélectionne la manière d'afficher des caractères sur l'afficheur de la face avant.	44
3 Volume	Règle les éléments pour les volumes.	44
Adptv DRC	Règle la plage dynamique (différence entre le volume maximum et le volume minimum) en association avec le niveau du volume.	44
MaxVol	Règle le niveau du volume maximum de sorte que le volume ne sera pas accidentellement augmenté.	45
IniVol	Règle le volume au moment où cet appareil est mis en service.	45
4 Input Rename	Change les noms de source d'entrée à afficher sur l'afficheur de face avant.	45
DSP Parameter	Règle les paramètres pour les corrections de champ sonore.	45
Memory Guard	Protège certains réglages contre une altération accidentelle.	45

Fonctionnement de base du setup menu

1 Appuyez sur **12** **SETUP** du boîtier de télécommande.

L'écran du setup menu apparaît.

2 Sélectionnez un menu à l'aide de **14** **Curseur** Δ / ∇ , ensuite, appuyez sur **14** **ENTER**.

Les éléments du menu sélectionné sont affichés. Par exemple, l'écran suivant s'affiche lorsque vous sélectionnez "Func. Setup".



- Vous pouvez revenir à l'écran précédent en appuyant sur **14** **RETURN**.

3 Pour afficher les sous-menus, sélectionnez un menu que vous souhaitez régler à l'aide de **14** **Curseur** Δ / ∇ , ensuite, appuyez sur **14** **ENTER**.

Par exemple, l'écran suivant s'affiche si vous sélectionnez "2 Display".

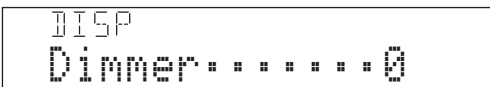

4 Sélectionnez un élément à l'aide de **14** **Curseur** Δ / ∇ , ensuite, changez le paramètre de l'élément à l'aide de **14** **Curseur** $\triangleleft / \triangleright$.



- Vous pouvez modifier d'autres éléments en répétant l'étape 4.

5 Pour terminer le réglage, appuyez sur **12** **SETUP**.



- Lorsque **14** **Curseur** ou d'autres touches ne fonctionnent pas une fois le menu terminé, sélectionnez à nouveau la source d'entrée à l'aide de **7** **Touches de sélection d'entrée**.

Speaker Setup

Vous pouvez régler plusieurs éléments pour les enceintes. Deux types de réglages sont disponibles. L'un est le "Auto Setup (YPAO)" pour l'ajustement automatique et l'autre est le "Manual Setup" pour l'ajustement manuel.



- Les réglages par défaut sont marqués d'un "*".

1 Auto Setup

Règle automatiquement les caractéristiques de sortie des enceintes pour obtenir un équilibre optimal pour le son de sortie sur base des positions et des performances des enceintes et des caractéristiques acoustiques ou de la pièce qui sont automatiquement mesurés. Pour plus de détails sur des opérations, voir page 18.

2 Manual Setup

Règle les caractéristiques de sortie des enceintes en fonction des paramètres réglés manuellement.

Une fois l'Auto Setup (YPAO) effectué, vous pouvez vérifier automatiquement les paramètres réglés dans le menu Manual Setup. Ajustez avec précision les paramètres selon vos préférences si nécessaire.

■ A) Config

Règle les configurations d'enceinte, telles que l'état de connexion de l'enceinte et la taille de l'enceinte raccordée (capacité de reproduction des sons), idéales pour l'environnement d'écoute.



- La configuration d'enceinte comprend les éléments pour déterminer la taille d'une enceinte : Grande ou Petite. Grande et Petite se rapportent aux enceintes dont le diamètre du haut-parleur des graves est respectivement de 16 cm minimum et inférieur à 16 cm.

Bass Out

Choix: SWFR/Front/Both*

Sélectionne l'(les) enceinte(s) pour la restitution d'appareils basses fréquences de la voie LFE (effet sonore basse fréquence) ou de plusieurs voies. L'état de sortie est comme suit.

Signaux de voie LFE

Paramètre	Caisson de graves	Enceintes avant	Autres enceintes
Both	Sortie	Pas de sortie	Pas de sortie
SWFR	Sortie	Pas de sortie	Pas de sortie
Front	Pas de sortie	Sortie	Pas de sortie

Appareils de basses fréquences des signaux d'une autre voie

Paramètre	Caisson de graves	Enceintes avant	Autres enceintes
Both	[1]	[2]	[3]
SWFR	[4]	[3]	[3]
Front	Pas de sortie	[1]	[3]

- [1] Restitue des composants de basses fréquences des voies avant gauche et droite de l'enceinte dont la taille est réglée sur "Small".
- [2] Restitue des composants de basses fréquences des voies avant gauche et droite.
- [3] Restitue des appareils basse fréquence lorsque la taille des enceintes est réglée sur "Large".
- [4] Restitue des composants basses fréquences de la voie d'enceinte dont la taille est réglée sur "Small".

Front

Choix: Small/Large*

Règle la taille des enceintes avant gauche et droite.

Small Sélectionnez cette option lorsque de petites enceintes sont raccordées. Les composants basses fréquences des voies avant gauche et droite sont émises depuis un caisson de graves.

Large Sélectionnez cette option lorsque de grandes enceintes sont raccordées.

Remarque

- Lorsque "Bass Out" est réglé sur "Front", vous pouvez uniquement sélectionner "Large". Si "Bass Out" est modifié et passe sur "Front", "Front" bascule automatiquement sur "Large" même lorsqu'il est réglé sur "Small".

Center

Choix: None/Small*/Large

Règle la taille de l'enceinte centrale.

None Sélectionnez cette option si aucune enceinte centrale n'est raccordée. Les signaux de voie centrale sont répartis vers les enceintes avant gauche et droite.

Small Sélectionnez cette option si une petite enceinte centrale est raccordée. Les composants basses fréquences de voie centrale sont émis depuis un caisson de graves. Si aucun caisson de graves n'est raccordé, ils sont émis à partir des enceintes avant.

Large Sélectionnez cette option si une grande enceinte centrale est raccordée.

Sur. LR

Choix: None/Small*/Large

Règle les tailles des enceintes d'ambiance gauche et droite.

None Sélectionnez cette option si aucune enceinte d'ambiance n'est raccordée. Les signaux de voie d'ambiance sont répartis vers les enceintes avant gauche et droite. "Sur.B" passe automatiquement sur "None" lorsque cette option est sélectionnée.

Small Sélectionnez cette option lorsque de petites enceintes d'ambiance sont raccordées. Les composants basses fréquences des voies d'ambiance sont émis depuis un caisson de graves. Si aucun caisson de graves n'est raccordé, ils sont émis à partir des enceintes avant.

Large Sélectionnez cette option lorsque de grandes enceintes d'ambiance sont raccordées.



- Lorsque "None" est sélectionné, les corrections de champ sonore entrent automatiquement en mode Virtual CINEMA DSP.

Sur. B

Choix: None*/SMLx1/SMLx2/LRGx1/LRGx2

Règle les tailles des enceintes d'ambiance arrière gauche et droite. Lors de l'utilisation des enceintes d'ambiance arrière, raccordez un amplificateur externe aux prises SURROUND BACK des bornes PRE OUT.

None Sélectionnez cette option si aucune enceinte d'ambiance arrière n'est raccordée. Les signaux de voie d'ambiance arrière sont transmis à partir des enceintes G/D d'ambiance et du caisson de graves. Si la caisson de graves est désactivé, ils sont transmis à partir des enceintes G/D d'ambiance et des enceintes avant.

SMLx1 Sélectionnez cette case lorsqu'une petite enceinte d'ambiance arrière est connectée à un amplificateur externe pour l'enceinte d'ambiance arrière.

SMLx2 Sélectionnez cette case lorsque deux petites enceintes d'ambiance arrière sont connectées à un amplificateur externe pour les enceintes d'ambiance arrière.

LRGx1 Sélectionnez cette case lorsqu'une grande enceinte d'ambiance arrière est connectée à un amplificateur externe pour l'enceinte d'ambiance arrière.

LRGx2 Sélectionnez cette case lorsque deux grandes enceintes d'ambiance arrière sont connectées à un amplificateur externe pour les enceintes d'ambiance arrière.



- Lorsque "None" est sélectionné, "PLIIX Movie", "PLIIX Music" et "PLIIX Game" ne peuvent pas être sélectionnés.

Crossover

Choix: 40Hz/60Hz/80Hz*/90Hz/100Hz/110Hz/120Hz/160Hz/200Hz

Règle la limite inférieure du périphérique basse fréquence émis à partir d'une enceinte dont la taille est réglée sur "Small (SMLx1/SMLx2)". Le son ayant une fréquence inférieure à cette limite est émis à partir d'un caisson de graves ou d'enceintes avant.

Si votre caisson de graves est muni d'une commande de volume ou d'une commande de fréquence de transition, réglez le volume sur la moitié ou la fréquence de transition au maximum.

SWFR Phase

Choix: NRM*/REV

Règle la phase de votre caisson de graves si les basses manquent de puissance ou de netteté.

NRM Sélectionnez cette option pour ne pas changer la phase de votre caisson de graves.

REV Sélectionnez cette option pour inverser la phase de votre caisson de graves.

■ B)Level

Plage réglable: -10,0dB à +10,0dB (intervalle de 0,5 dB)

Par défaut: "FL/FR/SWFR" 0dB
"C/SL/SR/SBL/SBR" -1,0dB

Ajuste séparément le volume de chaque enceinte de sorte que le son émis par les enceintes est d'un volume identique à la position d'écoute. Les éléments à afficher varient en fonction du nombre d'enceintes raccordées.



- Lorsqu'une seule enceinte d'ambiance arrière est raccordée, "SB" apparaît au lieu de "SBL" et "SBR".
- Vous pouvez ajuster le volume en écoutant les tonalités d'essai lorsque vous réglez "Test Tone" sur "On" (voir page 43).
- Si votre caisson de graves est muni d'une commande de volume ou d'une commande de fréquence de transition, réglez le volume sur la moitié ou la fréquence de transition au maximum.

■ C)Distance

Règle la synchronisation à laquelle chaque enceinte émet un son de sorte que les sons provenant des enceintes atteignent la position d'écoute en même temps. Réglez d'abord l'appareil (Unit), ensuite, réglez la distance de chaque enceinte.

Unit

Choix: meters (m)*/feet (ft)

meters (m) Affiche la distance de l'enceinte en mètres.

feet (ft) Affiche la distance de l'enceinte en pieds.

Front L/ Front R/ Center/ Sur. L/
Sur. R/ Sur. B L/ Sur. B R/ SWFR

Plage réglable: 0,30m à 24,00m (1,0ft à 80,0ft)

Par défaut: 3,00m (10,0ft) "Front L/ Front R/
SWFR"
2,60m (8,5ft) "Center"
2,40m (8,0ft) "Sur. L/ Sur. R/
Sur. B L/ Sur. B R"



- Divers éléments sont affichés en fonction des réglages de "A) Config" (voir page 41).
- Lorsque seule une enceinte d'ambiance arrière est connectée, "Sur. B" apparaît à la place de "Sur. B L" et de "Sur. B R".

Remarque

- Si la configuration automatique est exécutée alors qu'un amplificateur externe pour l'enceinte d'ambiance arrière est raccordé, une distance jusqu'à l'enceinte d'ambiance arrière plus longue que la distance réelle peut s'afficher en fonction du réglage de volume ou de l'équilibre de l'amplificateur externe.

■ D)Equalizer

Règle la qualité sonore et la tonalité à l'aide d'un égaliseur graphique paramétrique.

EQ Select

Choix: PEQ/GEQ*/Off

Sélectionnez un type d'égaliseur.

- | | |
|-----|---|
| PEQ | Utilise un égaliseur paramétrique sélectionné dans "1 Auto Setup". Si Auto Setup n'est pas exécuté, ce paramètre n'est pas affiché. |
| GEQ | Utilise un égaliseur graphique. Appuyez sur [4]ENTER pour régler les caractéristiques de l'égaliseur graphique. |
| Off | N'utilise pas d'égaliseur graphique. |

GEQ

Choix: 63Hz/160Hz/400Hz/1kHz/2,5kHz/
6,3kHz/16kHz

Plage réglable: -6,0dB à 0dB* à +6,0dB (intervalle de 0,5 dB)

Ajuste la qualité sonore de chaque enceinte à l'aide d'un égaliseur graphique. L'égaliseur graphique de cet appareil peut ajuster des niveaux de signal en 7 plages de fréquence.

Pour régler le niveau du signal dans chaque plage, sélectionnez l'enceinte souhaitée avec **[4]Curseur** </> alors que "Channel" s'affiche, ensuite, la bande de fréquence souhaitée avec **[4]Curseur** Δ / ▽, et réglez le niveau de signal avec **[4]Curseur** </>.

■ E)Test Tone

Choix: Off*/On

Met hors et sous tension un oscillateur qui génère des tonalités d'essai. Pour mettre l'oscillateur sous tension, sélectionnez "On" à l'aide de **[4]Curseur** </>. Lorsque "On" est sélectionné, vous pouvez ajuster les réglages de "2 Manual Setup" tout en écoutant une tonalité d'essai.

- | | |
|-----|-------------------------------------|
| Off | Ne génère pas de tonalités d'essai. |
| On | Génère des tonalités d'essai. |

Sound Setup

Vous pouvez régler plusieurs éléments pour la restitution des sons.

■ 1 D. Range

Choix: Min/Auto/STD/Max*

Sélectionne la méthode d'ajustement de plage dynamique pour la reproduction de signaux à trains binaires.

- | | |
|----------|--|
| Min/Auto | (Min) Règle la plage dynamique idéale pour un volume sonore faible et un environnement calme, tel que la nuit, pour des signaux à trains binaires excepté pour des signaux Dolby TrueHD.
(Auto) Ajuste la plage dynamique pour des signaux Dolby TrueHD sur base des informations de signal d'entrée. |
| STD | Règle la plage dynamique standard recommandée pour une utilisation normale à la maison. |
| Max | Restitue un son sans régler la plage dynamique des signaux d'entrée. |

■ 2 Lipsync

Ajuste le délai entre la sortie vidéo et la sortie audio.

HDMI Auto

Choix: Off*/On

Ajuste automatiquement la synchronisation de sortie des signaux audio et vidéo lorsqu'un moniteur qui prend en charge une fonction de synchro lèvres automatique est connectée à cet appareil.

- | | |
|-----|--|
| Off | Sélectionnez cette option lorsque le moniteur connecté ne prend pas en charge la fonction de synchro lèvres automatique ou que vous n'utilisez pas la fonction de synchro lèvres automatique. Réglez le temps de correction dans "Manual". |
| On | Sélectionnez cette option lorsque le moniteur raccordé prend en charge la fonction de synchro lèvres automatique. Ajustez avec précision le temps de correction dans "Auto". |

Auto

Plage réglable: 0 à 240ms (intervalle de 1 ms)

Permet un réglage manuel précis du temps de correction lorsque "HDMI Auto" est réglé sur "On".

Manual

Plage réglable: 0* à 240ms (intervalle de 1 ms)

Ajuste manuellement le temps de correction. Sélectionnez cette option lorsque le moniteur connecté ne prend pas en charge la fonction de synchro lèvres automatique ou que vous avez réglé "HDMI Auto" sur "Off".

Function Setup

Vous pouvez régler divers éléments pour HDMI et l'afficheur.

1 HDMI

Vous pouvez régler les éléments pour HDMI.

■ Standby

Choix: On/Off*

Sélectionne d'activer ou de désactiver la sortie des signaux HDMI transmis de la prise HDMI IN vers la prise HDMI OUT lorsque cet appareil est en veille. Lorsque ce paramètre est réglé sur "On", les signaux reçus à partir des prises HDMI 1-4 peuvent être transmis à un moniteur.

On Emet les signaux HDMI vers la prise HDMI OUT.

Off N'émet pas les signaux HDMI vers la prise HDMI OUT.



- Pour activer l'émission de transition, une des sources d'entrée raccordées à la HDMI1-4 doit être sélectionnée avant de passer en mode veille.
- Lorsque "Standby Through" est mis sous tension, le témoin HDMI THROUGH sur l'afficheur de la face avant s'allume. Alors que le témoin s'allume, il consomme entre 1 et 3W selon qu'un signal HDMI transite ou non par cet appareil.

■ Audio

Choix: AMP*/TV/AMP+TV

Sélectionne cet appareil ou un appareil raccordé via la prise HDMI OUT de cet appareil pour la reproduction de signaux sonores reçus de la prise HDMI IN.

AMP Émet des signaux sonores HDMI depuis les enceintes connectées à cet appareil.

TV Émet des signaux sonores HDMI depuis les enceintes d'un téléviseur connectées à cet appareil. L'émission du son provenant des enceintes raccordées à cet appareil est mise en sourdine.

AMP+TV Restitue les signaux de son HDMI depuis les enceintes raccordées à cet appareil et les enceintes d'un téléviseur raccordé à cet appareil.

Remarque

- Lorsque "TV" ou "Amp+TV" est sélectionné, les formats de signal des signaux visuel et audio émis depuis cet appareil vers le moniteur varie en fonction des spécifications du moniteur.

2 Display

Vous pouvez régler les éléments pour l'afficheur de la face avant.

■ Dimmer

Plage réglable: -4 à 0*

Règle la luminosité de l'afficheur de la face avant. Si la valeur est plus faible, la luminosité de l'afficheur de la face avant est plus foncée.

Remarque

- La luminosité de l'afficheur ne devient pas brillante en mode direct même si la valeur est augmentée.

■ FL Scroll

Choix: Cont*/Once

Sélectionne la manière de faire défiler l'écran lorsqu'un nombre total de caractères dépasse une zone d'affichage de l'afficheur de la face avant.

Cont Affiche de manière répétée tous les caractères en les faisant défiler.

Once Affiche tous les caractères en les faisant défiler une fois, arrête le défilement, ensuite, affiche les 14 premiers caractères.

3 Volume

Vous pouvez régler des éléments pour les volumes.

■ Adp.tv DRC

Choix: Auto/Off*

Règle la plage dynamique en association avec le niveau du volume. Cette option est peut être utilisée pour écouter à faible volume ou la nuit. Lorsque cette fonction est activée, la plage dynamique est ajustée comme suit.

Si le réglage VOLUME est faible: la dynamique est étroite

Si le réglage VOLUME est élevé: la dynamique est large

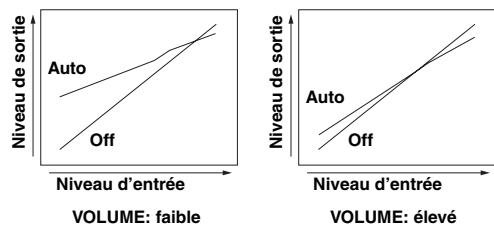

Auto La dynamique s'ajuste automatiquement.

Off La dynamique ne s'ajuste pas automatiquement.



- Le réglage Adaptive DRC est en vigueur pour le casque.

■ MaxVol

Plage réglable: -30.0dB à +15.0dB/+16.5dB*
(intervalle de 5,0 dB)

Règle le niveau du volume maximum de sorte que le volume ne sera pas accidentellement augmenté. Par exemple, vous pouvez régler le volume entre -80,0 dB et -5,0 dB lorsque vous réglez ce paramètre sur "-5.0 dB". Le volume augmente au niveau maximum lorsque ce paramètre est réglé sur +16,5 dB (par défaut).

■ IniVol

Choix: Off*/Mute/-80.0dB à +16.5dB
(intervalle de 0,5 dB)

Règle le volume au moment où cet appareil est mis en service. Lorsque ce paramètre est réglé sur "Off", le volume est réglé sur le niveau que lequel cet appareil était réglé en veille la dernière fois.

Remarque

- Si le réglage de "MaxVol" est inférieur au réglage de "IniVol", le réglage de "MaxVol" devient applicable. Par exemple, lorsque vous réglez "MaxVol" sur "-30.0dB" et "IniVol" sur "0.0dB", le volume est automatiquement réglé sur "-30.0dB" à la prochaine mise sous tension de cet appareil.

4 Input Rename

Change les noms de source d'entrée à afficher sur l'afficheur de face avant.

Vous pouvez sélectionner une source d'entrée que vous souhaitez changer le nom à afficher à l'aide de **[14] Curseur**.

Sélection d'un nom à afficher à partir de modèles

Sélectionnez une source d'entrée pour laquelle vous souhaitez changer le nom et sélectionnez un nom à partir de modèles suivants à l'aide de Curseur.

- Blu-ray	- Satellite
- DVD	- VCR
- SetTopBox	- Tape
- Game	- MD
- TV	- PC
- DVR	- iPod
- CD	- HD DVD
- CD-R	- "vierge"



- Si vous changez le nom d'affichage d'une source d'entrée pour votre nom d'origine et sélectionnez la source d'entrée, le nom de la source d'entrée actuel et le nom du modèle sont affichés. Ceci est utile si vous souhaitez annuler le changement de nom.

Saisie d'un nom d'origine

Sélectionnez une source d'entrée que vous souhaitez nommer, ensuite, appuyez sur **[14] ENTER**. Vous pouvez entrer jusqu'à 9 caractères en sélectionnant un caractère à la fois à l'aide des touches suivantes en fonction de l'opération suivante.

[14] Curseur < / > Pour la sélection de caractères que vous souhaitez modifier

[14] Curseur Δ / ▽ Pour la sélection de caractères à saisir

[14] ENTER Pour la saisie de caractères sélectionnés

Les caractères suivants sont disponibles pour la saisie. A à Z, 0 à 9, a à z, symboles (#, *, -, +, etc.) et espace

DSP Parameter

Vous pouvez régler les paramètres pour les corrections de champ sonore. Pour de plus amples détails, voir voir page 38.

Memory Guard

Choix: Off*/On

Protège les réglages du setup menu contre l'altération accidentelle.

Off

Ne protège pas les réglages.

On

Protège les réglages du setup menu (excepté pour le réglage Memory Guard).

Commande d'autres périphériques avec la télécommande

Vous pouvez commander des périphériques externes pour une source d'entrée sélectionnée avec le boîtier de télécommande. Les touches disponibles pour la commande d'appareils externes sont les suivantes:

4 SOURCE POWER

Met sous et hors tension un périphérique externe.

14 Curseur, ENTER, RETURN

Utilise les menus des appareils externes.

16 DISPLAY

Bascule entre les écrans des appareils externes.

18 Touches d'opération d'appareil extérieur

Fonctionnent comme une touche d'enregistrement ou de lecture d'un appareil externe, ou une touche d'affichage de menu.

19 Touches numériques

Fonctionnent comme des touches numériques d'un appareil externe.

20 Touches de commande du téléviseur

INPUT Permute les entrées visuelles de téléviseur

MUTE Met en sourdine le son du téléviseur

TV VOL +/- Commande le volume du téléviseur

TV CH +/- Change les chaînes du téléviseur

POWER Met sous et hors tension le téléviseur



- Vous devez d'abord régler le code de commande pour commander les appareils externes.
- Les touches de commande pour la commande des appareils externes sont uniquement disponibles lorsque les appareils extérieurs ont des touches de commande correspondantes.

Les codes de commande suivants sont attribués à des sources d'entrée en tant que réglages par défaut en usine. La liste des codes disponibles est fournie à la fin de ce mode d'emploi sous la rubrique "Liste des codes de commande".

■ Réglages de code de commande par défaut

Source d'entrée	Catégorie	Fabricant	Code par défaut
[HDMI1]	Blu-ray Disc	Yamaha	2018
[HDMI2]	—	—	—
[HDMI3]	—	—	—
[HDMI4]	—	—	—
[AV1]	—	—	—
[AV2]	—	—	—
[AV3]	CD	Yamaha	5013
[AV4]	—	—	—
[AV5]	—	—	—
[AV6]	—	—	—
[AUDIO1]	—	—	—
[AUDIO2]	—	—	—
[V-AUX]	—	—	—
[TUNER]	Tuner	Yamaha	5007

Source d'entrée	Catégorie	Fabricant	Code par défaut
[DOCK]	DOCK	Yamaha	5011
[A]/[B]	—	—	—

"—" indique qu'il n'y a pas d'attribution



- Un appareil externe qui est commandé par la télécommande peut être automatiquement sélectionné en fonction de la sélection des scènes (voir page 21).

Enregistrement des codes de commande

Vous pouvez commander d'autres appareils en enregistrant les codes de commande qui conviennent. La liste des codes disponibles est fournie à la fin de ce mode d'emploi sous la rubrique "Liste des codes de commande".

1 Appuyez sur [3]CODE SET du boîtier de télécommande à l'aide d'un objet pointu tel que la pointe d'une plume de stylo.

[2]TRANSMIT sur le boîtier de télécommande clignote deux fois.

2 Appuyez sur [7]Touches de sélection d'entrée.

3 Entrez un code de commande à l'aide de [19]Touches numériques.

Une fois que le code de commande est enregistré, [2]TRANSMIT sur le boîtier de télécommande clignote deux fois. Si cela échoue, [2]TRANSMIT clignote à six reprises. Répétez les étapes à partir de l'étape 1.

Réinitialisation de tous les codes de commande

Vous pouvez effacer tous les codes de commande précédemment réglés, et les réinitialiser pour reprendre les réglages en usine.

1 Appuyez sur [3]CODE SET du boîtier de télécommande à l'aide d'un objet pointu tel que la pointe d'une plume de stylo.

[2]TRANSMIT sur le boîtier de télécommande clignote deux fois.

2 Appuyez sur [12]SETUP du boîtier de télécommande.

3 Entrez "9981" à l'aide [19]Touches numériques.

Une fois l'initialisation terminée, [2]TRANSMIT sur le boîtier de télécommande clignote deux fois. Si cela échoue, [2]TRANSMIT clignote à six reprises. Répétez les étapes à partir de l'étape 1.

Réglages approfondis

Dans les réglages approfondis, vous pouvez régler les opérations de base de cet appareil, telles que l'activation et la désactivation d'une connexion bi-amplificatrice ou initialisez les réglages d'utilisateur. Réalisez les étapes suivantes pour changer les réglages.

1 Réglez cet appareil en mode de veille.

2 Appuyez sur **(A)STANDBY/ON** tout en appuyant et en maintenant enfoncé **(L)STRAIGHT** sur la face avant.

Le menu des réglages approfondis apparaît sur l'afficheur de face avant.



ADVANCED SETUP

3 Appuyez à plusieurs reprises sur **(K)PROGRAM** $\triangleleft/\triangleright$ pour sélectionner le paramètre que vous souhaitez changer.

Le réglage par défaut est marqué d'un "*".



• XXX dans les paramètres suivants indiquent les valeurs réglées.

REMOTE ID -XXX

Choix: ID1*/ID2

Règle une ID de commande. lors de l'utilisation de plusieurs récepteurs Yamaha AV vous pouvez les faire fonctionner avec un seul code de commande en réglant les ID de récepteur au même réglage.

INIT-XXXXXXXX

Choix: DSP PARAM/ALL/CANCEL

Initialise plusieurs réglages enregistrés dans cet appareil. Vous pouvez sélectionner une méthode d'initialisation parmi les suivantes.

DSP PARAM: Tous les paramètres des corrections de champ sonore

ALL: Réinitialiser cet appareil aux réglages initiaux en usine

CANCEL: Annulation d'initialisation

4 Appuyez sur **(L)STRAIGHT** à plusieurs reprises pour sélectionner la valeur que vous souhaitez changer.

La valeur sélectionnée ici devient applicable lorsque cet appareil est à nouveau mis sous tension. Vous pouvez modifier plusieurs réglages en répétant les étapes 3 et 4.

5 Appuyez sur **(A)STANDBY/ON** pour mettre ce système hors tension et appuyez sur **(A)STANDBY/ON** à nouveau.

La valeur réglée au cours de l'étape 3 devient applicable, cet appareil est alors mis sous tension. Lorsque vous sélectionnez l'initialisation en étape 3, cette dernière est réalisée.

Réglage du code de commande

Deux ID sont fournis pour la télécommande de cet appareil. Si un autre amplificateur Yamaha se trouve dans la même pièce, régler un code de commande sur cet appareil évite une utilisation involontaire de l'autre amplificateur.

ID1 est réglé pour la télécommande et l'amplificateur par défaut.

Lorsque vous changez le code de commande, affichez "Advance Setup" (voir la section précédente) et changez également l'ID pour l'amplificateur.

1 Appuyez sur **(3)CODE SET** du boîtier de télécommande à l'aide d'un objet pointu tel que la pointe d'une plume de stylo.

(2)TRANSMIT clignote deux fois.

2 Appuyez sur **(12)SETUP** du boîtier de télécommande.

3 Saisissez le code de commande souhaité.

Pour basculer sur ID1:

Saisissez "5019" à l'aide de **(19)Touches numériques**.

Pour basculer sur ID2:

Entrez "5020" à l'aide de **(19)Touches numériques**.

Une fois que le code de commande est enregistré,

(2)TRANSMIT clignote deux fois.

Si cela échoue, **(2)TRANSMIT** clignote à six reprises. Répétez les étapes à partir de l'étape 1.





• L'initialisation du code de commande (voir page 46) revient sur ID1.

Guide de dépannage

Reportez-vous au tableau suivant si l'appareil ne fonctionne pas convenablement. Si l'anomalie constatée n'est pas mentionnée, ou encore si les actions correctives suggérées sont sans effet, mettez l'appareil hors service, débranchez la fiche du câble d'alimentation et prenez contact avec le revendeur ou le service après-vente de Yamaha.

Généralités

Anomalies	Causes possibles	Actions correctives	Voir page
L'appareil ne se met pas en service lorsque vous appuyez sur la touche d'alimentation, ou bien il se met en veille.	La fiche du câble d'alimentation n'est pas convenablement branchée, ou pas branchée du tout.	Raccordez le câble d'alimentation correctement à la prise murale.	—
	(Lorsque cet appareil est à nouveau mis sous tension et que "CHECK SP WIRES!" s'affiche.) Le circuit de protection a été activé parce que cet appareil a été mis sous tension alors qu'un câble d'enceinte a présenté un court-circuit.	Assurez-vous que tous les câbles d'enceinte entre cet appareil et les enceintes sont correctement raccordés.	12
Cet appareil ne peut pas être mis hors tension.	Le microprocesseur interne est gelé en raison d'une décharge électrique (provoquée par un orage ou une décharge d'électricité statique), ou d'une baisse importante de la tension d'alimentation.	Débranchez le câble d'alimentation de la prise murale, puis rebranchez-le environ 30 secondes plus tard.	—
Absence de son.	"Audio" dans "1 HDMI" de "Function Setup" est réglé sur "TV".	Faites un choix pour "Audio" (Func. Setup→1 HDMI→Audio) autre que "TV".	44
	Un décodeur audio correct n'est pas sélectionné.	Affichez le menu OPTION et réglez "Decoder Mode" sur "Auto".	35
	Les raccordements des câbles d'entrée ou de sortie ne sont pas corrects.	Raccordez correctement les câbles. Si l'anomalie persiste, il se peut que les câbles soient défectueux.	14-16
	Aucune source convenable n'a été sélectionnée.	Sélectionnez une source d'entrée adéquate avec ⓃINPUT </> ou Ⓩ Touches de sélection d'entrée sur le boîtier de télécommande.	21
	Les raccordements des enceintes sont lâches.	Corrigez les raccordements.	11
	Le niveau de sortie est réglé au minimum ou est mis en sourdine.	Augmentez le niveau de sortie.	—
	L'appareil reçoit des signaux qu'il ne peut pas reproduire, par exemple les signaux d'un CD-ROM.	Affichez les informations de signal du menu d'option et vérifiez le format de signal d'entrée. Si "No Signal" est affiché, assurez-vous que l'appareil de lecture est correctement raccordé à cet appareil (ou une source d'entrée correcte est sélectionnée). Si "___" est affiché, le signal d'entrée dans ce format ne peut pas être reproduit par cet appareil.	—
Les appareils HDMI raccordés à cet appareil ne prennent pas en charge les standards anticopie HDCP.	Raccordez des appareils HDMI prenant en charge les standards anticopie HDCP.	57	
Absence d'image.	Une entrée vidéo adéquate n'est pas sélectionnée sur le moniteur.	Sélectionnez une entrée vidéo adéquate sur le moniteur.	—
	Les bornes de sortie composite sont utilisées pour transmettre un signal vidéo à composantes, ou les prises COMPONENT VIDEO sont utilisées pour transmettre un signal vidéo composite.	Raccordez-le aux prises COMPONENT OUT ou aux bornes de sortie composite et sélectionnez une entrée vidéo adéquate sur le moniteur.	14
	Des signaux vidéo spéciaux sont reçus.	Raccordez le moniteur à cet appareil via les prises COMPONENT OUT ou les bornes de sortie composite.	14

Anomalies	Causes possibles	Actions correctives	Voir page
Le son se coupe brusquement.	Le circuit de protection a été activé du fait d'un court-circuit, etc.	Assurez-vous que les câbles d'enceintes ne sont pas en contact entre eux, puis mettez à nouveau cet appareil en service.	—
	La minuterie a mis l'appareil hors service.	Mettez l'appareil en service et reprenez la lecture.	—
Le son ne sort des enceintes que d'un côté.	L'appareil de lecture ou les enceintes ne sont pas correctement raccordées.	Raccordez correctement les câbles. Si l'anomalie persiste, il se peut que les câbles soient défectueux.	11
	Les réglages de niveau des enceintes sont incorrects.	Ajustez les réglages "B)Level".	43
Seule l'enceinte centrale émet des sons audibles.	Lorsqu'une correction de champ sonore de source mono est appliquée, le son de toutes les voies est restitué à partir de l'enceinte centrale pour certains décodeurs d'ambiance.	Choisissez une autre correction de champ sonore.	24
Aucun son n'est restitué à partir d'une enceinte spécifique.	La restitution à partir de cette enceinte est désactivée.	Vérifiez les témoins d'enceinte sur l'afficheur de la face avant. Si le témoin correspondant est désactivé, tentez ce qui suit. 1) Changez la source d'entrée. 2) Avec la correction de champ sonore sélectionnée, le son n'est pas restitué à partir de cette enceinte. Sélectionnez une autre correction de champ sonore. 3) "None" peut avoir été sélectionné pour cette enceinte sur cet appareil. Affichez Speaker Setup dans le Setup menu et activez la sortie de cette enceinte.	6, 21, 24, 42
	Le volume de cette enceinte est réglé sur minimum dans Speaker Setup dans le Setup menu.	Affichez Speaker Setup dans le Setup menu et ajustez le volume (2 Manual Setup→B)Level).	43
	Cet appareil ou enceinte présente un dysfonctionnement.	Vérifiez les témoins d'enceinte sur l'afficheur de la face avant. Si le témoin correspondant s'allume, raccordez une autre enceinte et vérifiez si le son est restitué. Si le son n'est pas restitué, il se peut que l'appareil présente un dysfonctionnement.	6, 10
Absence de son sur les enceintes d'ambiance.	L'appareil est en mode "STRAIGHT" alors que la source reproduite est monophonique.	Appuyez sur  STRAIGHT ou sur  STRAIGHT sur le boîtier de télécommande pour désactiver le mode "STRAIGHT".	27
	Le son risque de ne pas être émis depuis certaines voies en fonction des sources d'entrée ou des corrections de champ sonore.	Choisissez une autre correction de champ sonore.	24
Le caisson de graves n'émet aucun son.	"Bass Out" de "A)Config" dans "Speaker Setup" du setup menu (Speaker Setup→2 Manual Setup→A)Config) est réglé sur "Front" lorsqu'un signal Dolby Digital, DTS ou AAC est en cours de lecture.	Réglez "Bass Out" sur "SWFR" ou "Both".	41
	"Bass Out" de "A)Config" dans "Speaker Setup" du setup menu (Speaker Setup→2 Manual Setup→A)Config) est réglé sur "SWFR" ou "Front" lorsqu'une source à 2 voies est en cours de lecture.	Réglez "Bass Out" sur "Both".	41
	La source ne fournit aucune fréquence grave.		
Absence de son de la part des enceintes d'ambiance arrière.	"EXTD Surround" dans le menu OPTION est réglé sur "Off", ou un signal d'entrée ne contient pas de balise d'ambiance arrière avec "EXTD Surround" réglé sur "Auto".	Réglez "EXTD Surround" sur autre que "Off" ou "Auto".	42

Anomalies	Causes possibles	Actions correctives	Voir page
Les sources d'entrée audio ne peuvent pas être lues dans le format audio numérique souhaité.	L'appareil raccordé n'est pas réglé de sorte à produire les signaux audio numériques souhaités.	Réglez l'appareil de lecture correctement en vous référant au mode d'emploi.	—
On entend un bruit/un ronflement.	Le raccordement du câble est incorrect.	Raccordez correctement les câbles audio. Si l'anomalie persiste, il se peut que les câbles soient défectueux.	—
	Un DTS-CD est en cours de lecture.	1) Lorsqu'un seul bruit est émis Si un signal à trains binaires DTS n'est pas correctement transmis à cet appareil, seul le bruit est émis. Raccordez le périphérique de lecture à cet appareil par la connexion numérique et lisez le DTS-CD. Si la condition n'est pas améliorée, le problème peut provenir de l'appareil de lecture. Contactez le fabricant de l'appareil de lecture. 2) Lorsque du bruit est émis pendant la lecture ou une opération de saut Avant de lire le DTS-CD, affichez le menu d'option après avoir sélectionné la source d'entrée et réglé "Decoder Mode" sur "DTS".	16, 36
"Memory Guard!" s'affiche et le réglage ne peut pas être modifié.	"Memory Guard" dans "Setup Menu" est réglé sur "On".	Réglez "Memory Guard" sur "Off".	45
Cet appareil ne fonctionne pas convenablement.	Le microprocesseur interne est gelé en raison d'une décharge électrique (provoquée par un orage ou une décharge d'électricité statique), ou d'une baisse importante de la tension d'alimentation.	Débranchez le câble d'alimentation de la prise murale, puis rebranchez-le environ 30 secondes plus tard.	—
"CHECK SP WIRES!" apparaît sur l'afficheur de la face avant.	Les câbles d'enceintes sont en court-circuit.	Assurez-vous que tous les câbles d'enceintes sont raccordés correctement.	12
Un appareil numérique ou un appareil radiofréquence génère un brouillage.	Cet appareil est trop proche d'un autre appareil numérique ou appareil radiofréquence.	Éloignez cet appareil de celui qui est concerné.	—
L'image est déformée.	Le logiciel vidéo est protégé contre la copie.		
Cet appareil passe subitement en veille.	La température intérieure de l'appareil est excessive et le circuit de protection contre les surchauffes a été actionné.	Attendez environ une heure, le temps pour que cet appareil refroidisse, puis remettez-le en service.	—

HDMI™

Anomalies	Causes possibles	Actions correctives	Voir page
Pas d'image ou de son.	Le nombre d'appareils HDMI raccordés est supérieur à la limite.	Débranchez quelques appareils HDMI.	—
	L'appareil HDMI raccordé ne prend pas en charge la protection de droit d'auteur numérique haute définition (HDCP).	Raccordez un appareil HDMI qui prend en charge HDCP.	15

Syntoniseur (FM/AM)

	Anomalies	Causes possibles	Actions correctives	Voir page		
FM	La réception FM en stéréophonie est parasitée.	Vous êtes trop éloigné de la station de transmission ou l'entrée de l'antenne est faible.	Vérifiez les raccordements de l'antenne.	17		
			Remplacez l'antenne extérieure par une antenne plus sensible à plusieurs éléments.	—		
			Passez en mode mono.	36		
FM	La réception FM est mauvaise, même avec une antenne de bonne qualité.	L'appareil est soumis aux effets de trajets multiples.	Réglez la hauteur ou l'orientation de l'antenne ou placez-la à un autre endroit.	—		
			Il n'est pas possible d'effectuer la syntonisation automatique sur la station désirée.	Vous êtes dans une zone éloignée d'une station ou une entrée de l'antenne est faible.	Remplacez une antenne extérieure par une antenne plus sensible à plusieurs éléments.	—
					Accordez manuellement ou par la syntonisation directe de fréquences.	28
AM	Il n'est pas possible d'effectuer la syntonisation automatique sur la station désirée.	Le signal capté est trop faible, ou les raccordements de l'antenne sont défectueux.	Réglez l'orientation de l'antenne cadre AM.	17		
			Effectuez la syntonisation manuellement.	28		
			Des craquements et des sifflements sont produits en permanence.	L'antenne cadre AM n'est pas raccordée.	Raccordez correctement l'antenne cadre AM même si vous utilisez une antenne extérieure.	17
Les bruits peuvent être causés par des éclairs ou des lampes fluorescentes, des moteurs électriques, des thermostats et des autres appareils de même nature.	Il est difficile d'éliminer totalement les parasites, mais ils peuvent être réduits en installant et en mettant correctement à la masse une antenne AM extérieure.	17				
	Vous entendez des bruits sourds et des couinements.	Un téléviseur est utilisé à proximité.	Éloignez l'appareil du téléviseur.	—		

Boîtier de télécommande

Anomalies	Causes possibles	Actions correctives	Voir page
Le boîtier de télécommande ne fonctionne pas ou n'agit pas convenablement.	La portée et l'angle sont incorrects.	Le boîtier de télécommande agit à une distance inférieure à 6 m et sous un angle inférieur à 30 degrés par rapport à une perpendiculaire à la face avant.	9
	Le lumière directe du soleil ou d'un éclairage (lampe fluorescente à convertisseur, lampe à éclair électronique, etc.) frappe le capteur de télécommande de cet appareil.	Réglez l'angle d'éclairage ou repositionnez cet appareil.	—
	Les piles sont usagées.	Remplacez les piles.	9
	Le code d'identité du boîtier de télécommande et de cet appareil ne correspondent pas.	Faites correspondre le code d'identité de cet appareil avec celui du boîtier de télécommande.	47
	Le code de commande n'est pas correctement enregistré.	Enregistrez le code de commande qui convient; voir la fin de ce document, "Liste des codes de commande".	46
		Essayez de spécifier un autre code du même fabricant à l'aide de la "Liste des codes de commande" à la fin de ce manuel.	46
	Si cet appareil ne fonctionne pas lorsque vous appuyez sur [4] Curseur , procédez comme suit. Lorsque la touche ne fonctionne pas pendant une opération de menu de disque DVD: appuyez à nouveau sur [7] Touches de sélection d'entrée sur le boîtier de télécommande. Lorsque la touche ne fonctionne pas pendant l'opération de menu OPTION/menu Setup: appuyez à nouveau sur la touche correspondant à l'opération de menu en cours.	—	
	Même si le code a été bien choisi et bien enregistré, il se peut que l'appareil concerné ne réponde pas aux ordres du boîtier de télécommande.		

iPod™

Remarque

- Dans le cas d'une erreur de transmission sans un message d'état apparaissant sur l'afficheur de la face avant, vérifiez le raccordement à votre iPod (voir page 16).

Anomalies	Causes possibles	Actions correctives	Voir page
Loading...	Cet appareil est en train de reconnaître la liaison de votre iPod. Cet appareil est en train de recevoir des listes de plages de votre iPod.		
Connect error	Il y a un obstacle entre votre iPod et cet appareil.	Mettez cet appareil hors service et rebranchez la station universelle Yamaha iPod sur la borne DOCK de cet appareil. Déposez votre iPod dans la station universelle Yamaha iPod, ensuite, remplacez-la dans la station.	16 16
Unknown iPod	L'iPod utilisé n'est pas pris en charge par cet appareil.	Cet appareil prend en charge iPod Touch, iPod (Click and Wheel), iPod nano et iPod mini.	—
iPod Connected	Votre iPod est correctement placé dans la station universelle Yamaha iPod.		
Disconnected	Votre iPod est déposé de la station universelle Yamaha iPod.	Placez votre iPod dans la station universelle Yamaha iPod.	16

Anomalies	Causes possibles	Actions correctives	Voir page
Unable to Play	Les plages enregistrées actuellement sur votre iPod ne peuvent pas être écoutées.	Assurez-vous que les plages enregistrées sur votre iPod peuvent bien être lues sur cet appareil. Enregistrez sur votre iPod des fichiers pouvant être lus sur cet appareil.	— —

Bluetooth™

Anomalies	Causes possibles	Actions correctives	Voir page
Searchin9...	Le Récepteur Audio Sans Fil Bluetooth et l'appareil Bluetooth sont en plein jumelage. Le Récepteur Audio Sans Fil Bluetooth et l'appareil Bluetooth sont en train d'établir la connexion.	/	
Completed	Le jumelage est terminé.		
Canceled	Le jumelage est annulé.		
BT Connected	La connexion entre le Récepteur Audio Sans Fil Bluetooth et l'appareil Bluetooth est établie.		
BT Disconnected	L'appareil Bluetooth est débranché du Récepteur Audio Sans Fil Bluetooth.		

Auto Setup (YPAO)

Remarques

- Si le message "ERROR" ou "WARNING" s'affiche, résolvez le problème, ensuite, exécutez à nouveau "Auto Setup".
- Le message d'avertissement "W-2" ou "W-3" indique que les réglages ajustés risquent de ne pas être optimaux.
- Selon les enceintes, le message d'avertissement "W-1" peut apparaître bien que le raccordement des enceintes soit correct.
- Si le message d'erreur "E-10" survient de manière répétée, contactez un centre d'entretien Yamaha.

Avant Auto Setup

Message d'erreur	Causes possibles	Actions correctives	Voir page
Connect MIC!	Le microphone d'optimisation n'est pas branché.	Branchez le microphone d'optimisation fourni à la prise OPTIMIZER MIC située sur la face avant.	18
Unplug HP!	Le casque est branché.	Débranchez le casque.	—
Memory Guard!	Les paramètres de cet appareil sont protégés.	Réglez "Memory Guard" sur "Off".	45

Pendant Auto Setup

Message d'erreur	Causes possibles	Actions correctives	Voir page
E-1:NO FRONT SP	Les signaux émis par les voies Front L/R ne sont pas détectés.	Vérifiez les liaisons aux enceintes avant gauche et droite.	11
E-2:NO SUR. SP	Seul un signal provenant d'une des voies d'ambiance est détecté.	Vérifiez les liaisons aux enceintes d'ambiance gauche et droite.	11
E-4:SBR->SBL	Seuls les signaux de la voie arrière droite d'ambiance sont détectés.	Si vous ne raccordez qu'une enceinte d'ambiance arrière, raccordez-la à la borne G.	11

Message d'erreur	Causes possibles	Actions correctives	Voir page
E-5:NOISY	La mesure ne peut pas être réalisée de manière précise en raison de bruits ambiants forts.	Essayez d'exécuter "Auto Setup" dans une salle silencieuse.	—
		Éteignez les appareils électriques bruyants tels que les climatiseurs, etc., ou éloignez-les du microphone d'optimisation.	—
E-6:CHECK SUR.	Les enceintes d'ambiance arrière sont raccordées mais les enceintes d'ambiance gauche et droite ne le sont pas.	Lors de l'utilisation d'enceintes d'ambiance arrière, vous devez raccorder les enceintes d'ambiance gauche et droite.	11
E-7:NO MIC	Le microphone d'optimisation a été débranché pendant la procédure "Auto Setup".	Ne touchez pas le microphone d'optimisation pendant "Auto Setup".	18
E-8:NO SIGNAL	Le microphone d'optimisation ne détecte pas les tonalités d'essai.	Vérifiez si le microphone est correctement placé.	18
		Vérifiez si les enceintes sont correctement placées et connectées.	11
		Le microphone d'optimisation ou la prise OPTIMIZER MIC sont peut-être défectueux. Contactez le revendeur ou le service après-vente de Yamaha le plus proche.	18
		Si un moniteur tel qu'un téléviseur est raccordé à cet appareil via une connexion HDMI, le son risque de ne pas être restitué depuis cet appareil en raison de la fonction de commande HDMI. Dans un tel cas, modifiez le réglage du moniteur, par exemple, changez le réglage de restitution du son sur un amplificateur de sorte que le son soit émis de cet appareil.	—
E-9:USER CANCEL	"Auto Setup" a été annulé en raison d'un fonctionnement inadéquat de l'utilisateur.	Exécutez à nouveau "Auto Setup".	18
E-10:INTERNAL ERROR	Une erreur interne s'est produite.	Exécutez à nouveau "Auto Setup".	18

Après l'exécution de Auto Setup

Message d'erreur	Causes possibles	Actions correctives	Voir page
W-1:OUT OF PHASE	La polarité de l'enceinte est incorrecte. Ce message peut apparaître même si les enceintes sont correctement raccordées.	Vérifiez les polarités (+, -) de l'enceinte affichée. Si elles sont correctes, les enceintes fonctionnent correctement même si ce message s'affiche.	11
W-2:OVER 24m (80ft)	La distance entre l'enceinte et la position d'écoute est de plus de 24 m (80 ft).	Amenez l'enceinte dans une zone de 24 m (80 ft) autour de la position d'écoute.	—
W-3:LEVEL ERROR	La différence de niveaux sonores entre deux enceintes est excessive.	Revérifiez les positions d'enceinte et assurez-vous que toutes les enceintes sont placées dans une salle similaire.	—
		Vérifiez les polarités (+, -) des enceintes.	11
		Nous vous recommandons d'utiliser des enceintes ayant les mêmes caractéristiques ou des caractéristiques similaires.	—
		Réglez le niveau sonore du caisson de graves.	—
	Si un message d'avertissement relatif à l'enceinte d'ambiance arrière s'affiche, le volume ou l'équilibre droit et gauche de l'amplificateur externe risque de ne pas être correctement réglé.	Vérifiez si le volume ou l'équilibre de l'amplificateur externe est correcte.	—

■ Synchronisation audio et vidéo (synchro lèvres)

La synchro lèvres est l'abréviation utilisée pour désigner la capacité de maintenir le son synchronisé sur l'image, et de résoudre les problèmes qui en dépendent, au cours de la post-production et de la transmission. Tandis que le retard de transmission du son et de l'image ne peut être compensé que par des réglages complexes, la version 1.3 HDMI présente une fonction de synchronisation audio et vidéo automatique s'activant sur l'appareil utilisé sans réglages de la part de l'utilisateur.

■ Raccordement bi-amplificateur

Le raccordement bi-amplificateur permet d'utiliser deux amplificateurs pour une seule enceinte.

Un amplificateur est raccordé à la partie haut-parleur de graves et l'autre est relié à la section combinée haut-parleur médial et haut-parleur d'aigus. Cette organisation permet à chaque amplificateur de fonctionner sur une plage de fréquences limitée. La plage limitée permet un fonctionnement plus simple de chaque amplificateur, en réduisant les risques d'effets sur le son.

■ Composantes vidéo

Dans le cas d'un système utilisant les composantes vidéo, le signal vidéo est séparé en signal de luminance Y et signaux de chrominance PB et PR. Les couleurs peuvent être reproduites plus fidèlement car chaque signal est indépendant. Le signal de composante est également appelé "signal de différence de couleur" du fait que le signal de luminance est soustrait au signal de chrominance. Pour utiliser ces signaux, il faut que le moniteur soit pourvu de prises d'entrée à composantes vidéo.

■ Signal vidéo composite

Les signaux vidéo composites sont les trois éléments de base qui constituent une image vidéo: la couleur, la luminosité et la synchronisation. La prise de vidéo composite d'un appareil vidéo fournit ces 3 éléments sous forme combinée.

■ Deep Color

Deep Color est une option permettant d'améliorer la profondeur des couleurs par rapport à la profondeur en 24 bits des versions antérieures du HDMI. L'augmentation du nombre de bits permet aux téléviseurs haute définition et aux écrans d'atteindre les billions de couleurs au lieu des millions de couleur et d'éliminer les bandes couleur sur l'écran. Les transitions dans les tons sont donc beaucoup plus régulières et les graduations entre les couleurs plus subtiles. L'étendue du contraste accrue représente un nombre de tons de gris entre le noir et le blanc bien supérieur. Deep Color accroît aussi le nombre de couleurs disponibles dans les limites de l'espace colorimétrique RVG ou YCbCr.

■ Dolby Digital

Dolby Digital est un système numérique de correction d'ambiance acoustique qui produit des voies totalement indépendantes. Avec 3 voies avant (gauche, centre et droite) et 2 voies arrière stéréo, Dolby Digital est un système à 5 voies audio. Une voie supplémentaire, sur laquelle ne circulent que les (effets basse fréquence) LFE, complète l'ensemble à 5.1 voies (la voie LFE est comptée pour 0.1). En utilisant 2 voies stéréophoniques pour les enceintes arrière, il est permis d'obtenir des effets sonores plus rigoureux que ceux de Dolby Surround, en particulier lorsque la source se déplace. La très grande dynamique (rapport entre les sons maximum et les sons minimum) des 5 voies, qui chacune couvre tout le spectre, et l'orientation précise de la source grâce à un traitement numérique, apportent à l'auditoire un plaisir et un réalisme jusqu'alors inconnus. Cet appareil est conçu pour restituer au mieux tous les environnements sonores, qu'ils soient monophoniques ou à 5.1 voies.

■ Dolby Digital Surround EX

Dolby Digital EX crée 6 voies indépendantes et couvrant tout le spectre à partir de sources à 5.1 voies.

Les meilleurs résultats sont obtenus lorsque Dolby Digital EX est utilisé pour des pistes sonores enregistrées avec Dolby Digital Surround EX. Grâce à cette voie complémentaire, vous pouvez bénéficier de sonorités plus dynamiques et plus réalistes, tout spécialement dans les scènes qui font intervenir des effets "aériens" (survol et contournement).

■ Dolby Digital Plus

Dolby Digital Plus est une nouvelle technologie audio conçue pour les programmes et supports haute définition, en particulier les émissions HD, les HD DVD et les Blu-ray Disc. C'est une norme audio facultative pour les Blu-ray Disc, qui fournit un son multivoies avec voies discrètes. Supportant des débits binaires pouvant atteindre 6,0 Mbps, le Dolby Digital Plus peut gérer simultanément jusqu'à 7.1 voies audio discrètes. Prenant en charge la version 1.3 HDMI et conçu pour les lecteurs de disques optiques et les récepteurs/amplificateurs audiovisuels du futur, le Dolby Digital Plus est entièrement compatible avec les chaînes audio multivoies actuelles qui intègrent le Dolby Digital.

■ Dolby Pro Logic II

Dolby Pro Logic II est une technique améliorée permettant de décoder un grand nombre d'enregistrements Dolby Surround. Cette nouvelle technologie permet de reproduire 5 voies discrètes par les 2 voies avant gauche et droite, la voie centrale et les 2 voies d'ambiance gauche et droite, alors que la technologie Pro Logic classique n'utilise qu'une voie d'ambiance. Trois modes sont disponibles: "Music mode" pour la musique, le "Movie mode" pour les films et le "Game mode" pour les jeux vidéo.

■ Dolby Pro Logic IIx

Dolby Pro Logic IIx est une technique récente permettant de restituer par plusieurs voies discrètes les sources 2 voies ou multivoies. Trois modes sont disponibles: "Music mode" pour la musique, "Movie mode" pour les films (pour des sources à 2 voies uniquement) et "Game mode" pour les jeux.

■ Dolby Surround

Dolby Surround est largement employé pour les cassettes vidéo, les Laser Disc et de nombreuses émissions de télévision, par câble ou non. Dolby Surround fait usage d'un système analogique d'enregistrement à 4 voies pour reproduire des effets sonores réalistes et dynamiques: 2 voies avant gauche et droite (stéréophonie), une voie centrale pour les dialogues (monophonie) et une voie arrière (monophonie) pour les effets sonores. La voie d'ambiance reproduit seulement une plage de fréquences étroite du son. Le décodeur Dolby Pro Logic de cet appareil fait appel à un traitement numérique pour maintenir à une valeur stable le niveau sonore de chaque voie de manière à accentuer les effets sonores produits par les sources mobiles, et leur directivité.

■ Dolby TrueHD

Le Dolby TrueHD est une nouvelle technologie de compression audio sans perte, conçue pour les disques haute définition, en particulier les Blu-ray Disc. C'est une norme audio facultative pour les Blu-ray Disc, qui fournit un son identique au bit près aux masters des studios d'enregistrement, et offre ainsi une expérience Home Theater en haute définition.

Supportant des débits binaires pouvant atteindre 18,0 Mbps, le Dolby TrueHD peut gérer simultanément jusqu'à 8 voies audio discrètes de 24-bit/96 kHz.

Dolby TrueHD est également totalement compatible avec les systèmes audio multivoies existants et conserve la capacité de gestion des métadonnées du Dolby Digital, nécessaire à la normalisation des dialogues et au réglage de la dynamique.

■ DSD

La technologie DSD (Flux numérique direct) permet d'enregistrer des signaux audio sur des supports de stockage numériques, comme les CD Super Audio. Lorsque cette technologie est utilisée, les signaux sont gravés sous forme des valeurs à un bit à une fréquence d'échantillonnage de 2,8224 MHz et la distorsion, souvent présente lorsque les signaux audio subissent une très haute quantification, est réduite par la mise en forme du son et le suréchantillonnage. Grâce à la haute fréquence d'échantillonnage, un son de meilleure qualité peut être obtenu que le son PCM utilisé normalement pour les CD audio. La fréquence est égale ou supérieure à 100 kHz et la plage dynamique est de 120 dB. Cet appareil peut transmettre ou recevoir des signaux DSD via la prise HDMI.

■ DTS 96/24

DTS 96/24 offre un niveau de qualité sonore jusqu'ici inconnu pour les pistes des DVD-Video; il est entièrement compatible avec tous les décodeurs DTS. "96" est la valeur de la fréquence d'échantillonnage (96 kHz), soit le double de la fréquence habituelle (48 kHz). "24" est la longueur d'un mot (24 bits). DTS 96/24 propose une qualité sonore similaire à celle de la bande maîtresse 96/24, ainsi que 5.1 voies à 96/24 contenant tous les éléments, à leur niveau le plus élevé de qualité, que portent les gravures DVD-Video de films et de musique.

■ DTS Digital Surround

Le DTS digital surround a été mis au point pour remplacer les pistes sonores analogiques des films par 5.1 pistes numériques; sa popularité croît rapidement et de nombreuses salles s'équipent tous les jours. DTS, Inc. a développé une version domestique grâce à laquelle vous pouvez bénéficier dans votre salon de musique de l'ampleur et de l'image sonores DTS qui étaient autrefois réservées aux cinémas. Ce système, pratiquement exempt de toute distorsion, produit 6 voies, à savoir 3 voies avant (gauche, droite, centre), 2 voies d'ambiance gauche et droite et une voie LFE (caisson de graves), dénommée 0.1; l'ensemble est dit à 5.1 voies. Cet appareil dispose d'un décodeur DTS-ES qui permet la restitution du signal sur 6.1 voies en ajoutant une voie arrière d'ambiance au format à 5.1 voies.

■ DTS Express

Il s'agit d'un format audio pour la nouvelle génération de disques optiques telle que les Blu-ray discs. Il utilise des signaux à faible débit binaire optimisés pour le streaming en réseau. Dans le cas d'un Blu-ray disc, ce format est utilisé avec une seconde source audio vous permettant d'écouter le commentaire du producteur de films via l'Internet pendant la lecture du programme principal.

■ DTS-HD High Resolution Audio

DTS-HD High Resolution Audio est une technologie audio haute résolution, conçue pour les disques haute définition, en particulier les Blu-ray Disc. C'est une norme audio optionnelle pour les Blu-ray Disc, qui fournit un son virtuellement identique à l'original, et offre ainsi une expérience cinéma maison en haute définition. Supportant des débits binaires pouvant atteindre 6,0 Mbps pour les Blu-ray Disc, le DTS-HD High Resolution Audio peut gérer simultanément jusqu'à 7.1 voies audio discrètes de 24-bit/96 kHz. DTS-HD High Resolution Audio est également totalement compatible avec les systèmes multivoies existants qui intègrent le DTS Digital Surround.

■ DTS-HD Master Audio

Le DTS-HD Master Audio est une nouvelle technologie de compression audio sans perte, conçue pour les disques haute définition, en particulier les Blu-ray Disc. C'est une norme audio facultative pour les Blu-ray Disc, qui fournit un son identique au bit près aux masters des studios d'enregistrement, et offre ainsi une expérience Home Theater en haute définition. Supportant des débits binaires pouvant atteindre 24,5 Mbps pour les Blu-ray Disc, le DTS-HD Master Audio peut gérer simultanément jusqu'à 7.1 voies audio discrètes de 24-bit/96 kHz. Prenant en charge la version 1.3 HDMI et conçu pour les lecteurs de disques optiques et les récepteurs/amplificateurs audiovisuels du futur, le DTS-HD Master Audio est entièrement compatible avec les chaînes audio multivoies actuelles qui intègrent le DTS Digital Surround.

■ HDMI

HDMI (High-Definition Multimedia Interface) est la première interface entièrement audio et vidéo numérique, pour signaux non compressés, prise en charge par l'industrie électronique. Servant d'interface à des sources diverses (par exemple un décodeur ou ampli-tuner audio/vidéo) et un moniteur audio/vidéo (par exemple un téléviseur numérique), le HDMI prend en charge les vidéos standard, améliorés et haute définition ainsi que le son numérique multivoies alors qu'un seul câble est nécessaire. L'interface HDMI transmet tous les standards de la télévision numérique à haute définition ATSC et supporte le son numérique jusqu'à un maximum de 8 voies, et utilise une bande passante prenant en compte les améliorations et exigences futures.

Lorsqu'il est utilisé avec le système HDCP (High-bandwidth Digital Content Protection), le HDMI fournit une interface audio-vidéo sûre qui répond aux exigences des fournisseurs de contenus et des opérateurs système. Pour de plus amples informations sur HDMI, consultez le site Internet HDMI à l'adresse "<http://www.hdmi.org/>".

■ Voie LFE 0.1

Cette voie reproduit les signaux graves. La plage des fréquences couvertes par cette voie s'étend de 20 Hz à 120 Hz. Dans les systèmes Dolby Digital et DTS à 5.1 voies ou 6.1 voies, on compte cette voie pour 0.1 parce qu'elle ne fait que renforcer les fréquences graves alors que les autres 5 ou 6 voies couvrent tout le spectre.

■ Neo:6

Neo:6 décode, au moyen d'un circuit approprié, les sources 2 voies pour fournir un signal à 6 voies. Ce système permet de disposer de voies couvrant tout le spectre et parfaitement indépendantes, comme s'il s'agissait de voies numériques. Deux modes sont disponibles: "Music mode" pour la musique et "Cinema mode" pour les films.

■ PCM (PCM linéaire)

PCM linéaire est une technique qui, à partir d'un signal analogique, produit un signal numérique, l'enregistre et le transmet sans aucune compression. Cette technique est utilisée pour la gravure des CD et des DVD audio. Le signal analogique est échantillonné un grand nombre de fois par seconde pour donner naissance au signal PCM. PCM "Pulse Code Modulation", se définit comme une "modulation par impulsions et codage" du signal analogique au moment de l'enregistrement.

■ Fréquence d'échantillonnage et nombre de bits de quantification

Lors de la numérisation d'un signal audio analogique, le nombre d'échantillonnages par seconde est appelé fréquence d'échantillonnage, et la finesse avec laquelle l'amplitude du signal est convertie sous forme numérique est le nombre de bits de quantification. Le spectre reproductible est lié à la fréquence d'échantillonnage, tandis que la dynamique, qui représente la différence entre les sons les plus forts et les sons les plus faibles, dépend du nombre de bits. En principe, plus la fréquence d'échantillonnage est élevée plus le spectre est large, et plus le nombre de bits de quantification est élevé, plus le niveau sonore peut être clairement traduit.

■ "x.v.Color"

Il s'agit d'une norme d'espace colorimétrique supportée par HDMI version 1.3. Il s'agit d'un espace colorimétrique plus complet que celui du sRGB, et qui permet la visualisation de couleurs qui ne pouvaient l'être par le passé. Tout en restant compatible avec la gamme de couleur de la norme sRGB, "x.v.Color" agrandit l'espace colorimétrique et permet ainsi de produire des images plus vives et naturelles. Cette technologie convient particulièrement aux arrêts sur image et à l'infographie.

Informations sur les corrections de champ sonore

■ CINEMA DSP

Étant donné que Dolby Surround et DTS ont été conçus, à l'origine, pour les salles de cinéma, leurs effets sont mieux perçus dans une salle comprenant de nombreuses enceintes et qui a été construite pour favoriser les effets sonores. Chez soi, la taille de la pièce, les matériaux des murs, le nombre d'enceintes diffèrent très largement et il est logique qu'il en soit de même au niveau des sons.

Se référant à une multitude de mesures, le Yamaha CINEMA DSP vous propose de revivre chez vous l'expérience audiovisuelle du cinéma grâce aux champs sonores typiques de Yamaha, quel que soit le système audio numérique utilisé.

■ SILENT CINEMA

Yamaha a mis au point, pour le casque, un champ sonore DSP naturel et réaliste. Les valeurs des paramètres ont été calculées précisément pour que chaque correction sonore soit restituée par le casque comme elle l'est par les enceintes.

■ Virtual CINEMA DSP

Yamaha a développé un algorithme, Virtual CINEMA DSP, qui autorise les effets sonores DSP même si l'installation ne comporte aucune enceinte arrière, car il fait appel à ce moment-là à des enceintes arrière virtuelles. Virtual CINEMA DSP peut être utilisé avec un système limité ne comprenant que 2 enceintes avant et pas d'enceinte centrale.

■ Compressed Music Enhancer

En régénérant les harmoniques tronquées dans les informations compressées, la fonction Compressed Music Enhancer de cet appareil permet d'obtenir une meilleure qualité du son. Les performances d'ensemble de la chaîne sont améliorées, car cette fonction compense le manque de relief du son dû à la perte de hautes fréquences et de basses fréquences.

Informations sur le HDMI™

■ Compatibilité du signal HDMI

Signaux audio

Types de signaux audio	Formats des signaux audio	Supports compatibles
PCM linéaire à 2 voies	2 voies, 32-192 kHz, 16/20/24 bits	CD, DVD-Vidéo, DVD-Audio, etc.
PCM linéaire multivoies	8 voies, 32-192 kHz, 16/20/24 bits	DVD-Audio, Blu-ray Disc, HD DVD, etc.
DSD	2/5.1 voie, 2,8224 MHz, 1 bit	SA-CD, etc.
Train binaire	Dolby Digital, DTS	DVD-Vidéo, etc.
Train binaire (son haute définition)	Dolby TrueHD, Dolby Digital Plus, DTS-HD Master Audio, DTS-HD High Resolution Audio, DTS Express	Blu-ray Disc, HD DVD, etc.



- Si l'appareil transmettant la source d'entrée peut décoder les signaux audio à train binaire des commentaires audio, vous pourrez reproduire les sources audio avec les commentaires audio à condition d'effectuer les raccordements DIGITAL INPUT OPTICAL (ou COAXIAL).
- Reportez-vous aux modes d'emploi fournis avec l'appareil source et réglez l'appareil correctement.

Remarques

- Lors de la lecture de DVD-Audio protégés contre la copie avec le système CPPM, les signaux vidéo et audio peuvent être absents dans le cas de certains types de lecteurs de DVD.
- Cet appareil n'est pas compatible avec les appareils HDCP ou HDMI qui ne prennent pas en charge le système DVI.
- Pour décoder les signaux audio à train binaire sur cet appareil, réglez correctement l'appareil source de sorte qu'il transmette directement les signaux audio à train binaire (sans les décoder). Reportez-vous aux modes d'emploi fournis pour le détail.
- Cet appareil ne prend pas en charge les commentaires audio (par exemple les contenus audio spéciaux téléchargés d'Internet) des Blu-ray Disc ou HD DVD. Il ne peut pas lire les commentaires audio accompagnant certains Blu-ray Disc ou HD DVD.

Signaux vidéo

Cet appareil est compatible avec les signaux vidéo ayant les résolutions suivantes:

- 480i/60 Hz
- 576i/50 Hz
- 480p/60 Hz
- 576p/50 Hz
- 720p/60 Hz, 50 Hz
- 1080i/60 Hz, 50 Hz
- 1080p/60 Hz, 50 Hz, 24 Hz

Informations complémentaires

À propos de la fonction de commande HDMI™

Cet appareil prend en charge la fonction de commande HDMI. Lorsqu'un téléviseur qui prend en charge la fonction de commande HDMI est connecté à cet appareil via la connexion HDMI, les opérations suivantes de cet appareil peuvent être commandées avec la télécommande du téléviseur (sauf pour certains téléviseurs).

- Passer de Activé à Veille (relié au téléviseur)
- Commande du Volume (plus fort/moins fort, sourdine)
- Commutation de l'émission sonore d'un téléviseur à cet appareil.



- Si vous raccordez cet appareil à un lecteur de DVD compatible avec la commande HDMI ou un lecteur de Blu-ray Disc via HDMI, vous pouvez également commander l'appareil connecté en synchronisation avec cet appareil (excepté certains modèles).

Vous pouvez activer ou désactiver la fonction de commande HDMI depuis l'élément de setup menu suivant.

Setup menu
Func. Setup → 1 HDMI → Control

Control

Choix: On/Off*

Active ou désactive les fonctions de commande HDMI lorsqu'un périphérique qui prend en charge la fonction de commande HDMI est raccordé à cet appareil.

On Active la fonction de commande HDMI.
Off Désactive la fonction de commande HDMI.



- Lorsque la fonction de commande HDMI est activée, l'affichage des éléments suivants dans "1 HDMI" du setup menu s'éteint.
 - Standby Through
 - Audio Output
- Pendant la mise en veille, l'indicateur HDMI THROUGH sur l'afficheur de la face avant s'allume sous les conditions suivantes :
 - la fonction de commande HDMI est activée
 - Une entrée de signal HDMI vers cet appareil passe par cet appareil et la sortie. Reportez-vous à "Standby Through" ou "Standby" (Setup menu → Func. Setup → 1 HDMI) dans le manuel pour plus de détails concernant l'émission de transition d'un signal HDMI.
- Alors que cet appareil est en veille et que la commande HDMI est mise sous tension, il consomme de 1 à 3W selon qu'un signal HDMI transite vers cet appareil ou non.

Utilisation de la fonction de commande HDMI™

Lorsque vous utilisez la fonction de commande HDMI, faites ce qui suit en vous reportant aux instructions d'utilisation du téléviseur.

- Mettez la fonction de commande HDMI sous tension sur le téléviseur.
- Raccordez le téléviseur à cet appareil en suivant les instructions pour le raccordement d'un téléviseur à un amplificateur AV.



- Les appareils compatibles avec la commande HDMI englobent le téléviseur compatible à Panasonic VIERA Link, le lecteur/enregistreur de DVD/ et le lecteur Blu-ray Disc.
- Lorsqu'un enregistreur de DVD/enregistreur de Blu-ray/enregistreur de HD DVD qui prend en charge la fonction de commande HDMI est raccordé via la connexion HDMI, ses opérations sont également reliées à celles de cet appareil. Pour plus d'informations, reportez-vous au mode d'emploi.
- Nous vous recommandons d'utiliser un téléviseur, enregistreur de DVD, enregistreur de Blu-ray et enregistreur de HD DVD du même fabricant.

1 Connectez un téléviseur qui prend en charge la fonction de commande HDMI à cet appareil via la connexion HDMI.

2 Mettez hors tension tous les périphériques raccordés à cet appareil via la connexion HDMI.
Pour plus d'informations concernant les opérations des périphériques externes, reportez-vous aux modes d'emploi.

3 Vérifiez les réglages de ces périphériques et activez la fonction de commande HDMI.

Affichez le setup menu, et réglez "Control" sur "On".
Pour plus d'informations concernant les réglages des périphériques externes, reportez-vous aux modes d'emploi.



- Il n'est pas nécessaire d'effectuer les étapes de 1 à 3 pour la deuxième fois.

4 Mettez le téléviseur hors tension.

5 Assurez-vous que tous les périphériques raccordés via la connexion HDMI, sauf pour le téléviseur, sont sous tension.

S'ils sont hors tension, mettez-les sous tension.

6 Mettez le téléviseur sous tension.

7 Définissez l'entrée du téléviseur en fonction du périphérique connecté à cet appareil comme le [HDMI].

8 Raccordez l'entrée de cet appareil à l'enregistreur de DVD ou à l'enregistreur de Blu-ray et vérifiez si les images émises par l'enregistreur sont normales.

9 Effectuez des opérations avec la télécommande du téléviseur, comme par exemple, faire basculer cet appareil de sous tension à veille, régler le volume et changer les périphériques d'émission sonore.



- Si cet appareil ne fonctionne pas, vérifiez les éléments suivants. Il peut également fonctionner normalement en le mettant hors tension et ensuite à nouveau sous tension ou en le débranchant et en le rebranchant à nouveau.
 - "Control" est réglé sur "On".
 - La fonction de commande HDMI est activée dans les réglages du téléviseur (reportez-vous au mode d'emploi du téléviseur).

Remarque

- Si votre moniteur prend en charge la fonction de commande HDMI, la scène de cet appareil est automatiquement réglée sur "TV" en fonction de la commutation de l'entrée sur le moniteur lorsque la fonction de commande HDMI de cet appareil et le moniteur sont mis sous tension. L'entrée AV1 est attribuée à "TV" par défaut. En raccordant une borne de sortie audio du moniteur à une borne numérique optique de AV1, vous pouvez regarder un film ou un programme TV immédiatement. Lorsque la sortie audio du moniteur est raccordée à AV2-6, AUDIO1-2 et V-AUX attribuant la source d'entrée pour cette borne à "TV" avec la fonction SCENE.

Caractéristiques techniques

SECTION AUDIO

- Puissance minimum RMS de sortie pour les voies avant, centrale, ambiance
[Modèles pour les États-Unis et le Canada]
1 kHz, 0,9% THD, 8 Ω 105 W
[Autres modèles]
1 kHz, 0,9% THD, 6 Ω 105 W
- Puissance dynamique (IHF)
[Modèles pour les États-Unis et le Canada]
Enceintes avant 8/6/4/2 Ω 110/130/160/180 W
[Autres modèles]
Enceintes avant 6/4/2 Ω 100/130/150 W
- Puissance de sortie utile maximale (JEITA)
[Modèles pour la Chine, la Corée, l'Asie et le modèle Standard]
1 kHz, 10% THD, 6 Ω 140 W
- Puissance de sortie maximale
[Modèles pour le Royaume-Uni, l'Europe, l'Russie et l'Asie]
1 kHz, 0,7% THD, 4 Ω 120 W
- Entrefer dynamique [Modèles pour les États-Unis et le Canada]
8 Ω 0,2 dB
- Puissance de sortie selon CEI
[Modèles pour le Royaume-Uni, l'Europe, l'Russie et l'Asie]
Enceintes avant 1 kHz, 0,9% THD, 8 Ω 105 W
- Sensibilité et impédance d'entrée
AV5, etc. 200 mV/47 kΩ
- Tension d'entrée maximale
AV5, etc. (1 kHz, 0,5% THD) 2,3 V ou plus
- Tension de sortie nominale/Impédance de sortie
AUDIO OUT 200 mV/1,2 kΩ
PRE OUT 1,0 V/1,2 kΩ
SUBWOOFER (2 voies stéréo & FRONT: Small) 1,0 V/1,2 kΩ
- Sortie/Impédance nominale à la prise de casque
AV5, etc. (1 kHz, 50 mV, 8 Ω) 100 mV/470 Ω
- Réponse en fréquence
AV5 à FRONT 10 Hz à 100 kHz, +0/-3 dB
- Distorsion harmonique totale
AV5, etc. à FRONT, Pure Direct
[Modèles aux États-Unis et au Canada]
(1 kHz, 50 W, 8 Ω) 0,06% ou moins
[Autres modèles]
(1 kHz, 50 W, 6 Ω) 0,06% ou moins
- Rapport signal/bruit (Réseau IHF-A)
AV5, etc. Entrée ouverte
(250 mV aux enceintes avant) 100 dB ou plus
- Bruit résiduel (Réseau IHF-A)
Enceintes avant 150 µV ou moins
- Séparation entre les voies (1 kHz/10 kHz)
AV5, etc. (sur terminaison de 5,1 kΩ) 60 dB/45 dB ou plus
- Commande de volume MUTE / -80 dB à +16,5 dB
- Commande de tonalité (Enceintes avant)
BASS accentuation/coupure ±10 dB à 50 Hz
Fréquence de recoupement pour BASS 350 Hz
TREBLE accentuation/coupure ±10 dB à 20 kHz
Fréquence de recoupement pour TREBLE 3,5 kHz
- Caractéristiques du filtre (fc=40/60/80/90/100/110/120/160/200 Hz)
H.P.F. (Avant, Central, Ambiance, Ambiance arrière: Small)
..... 12 dB/oct.
L.P.F. (Caisson de graves) 24 dB/oct.

SECTION VIDÉO

- Type de signal vidéo (Gris Arrière)
[Modèles pour les États-Unis, le Canada, la Corée et modèle Standard] NTSC
[Autres modèles] PAL
- Niveau du signal
Composite 1 V_{c-c}/75 Ω
Composant 1 V_{c-c}/75 Ω (Y), 0,7 V_{c-c}/75 Ω (CB/CR)
- Niveau d'entrée maximal 1,5 V_{c-c} ou plus
- Rapport signal/bruit 50 dB ou plus
- Réponse en fréquence [MONITOR OUT]
Composante 5 Hz à 60 MHz, -3 dB

SECTION FM

- Gamme de syntonisation
[Modèles pour les États-Unis et le Canada] 87,5 à 107,9 MHz
[Modèle pour l'Asie et modèle Standard]
..... 87,5/87,50 à 108,0/108,00 MHz
[Autres modèles] 87,50 à 108,00 MHz
- Seuil de sensation douloureuse à 50 dB (IHF)
Mono 3,0 µV (20,8 dBf)
- Rapport signal/bruit (IHF)
Mono/Stéréo 74 dB/69 dB
- Distorsion harmonique (1 kHz)
Mono/Stéréo 0,3/0,3%
- Entrée d'antenne (asymétrique) 75 Ω

SECTION AM

- Gamme de syntonisation
[Modèles pour les États-Unis et le Canada] 530 à 1710 kHz
[Modèle pour l'Asie et modèle Standard]
..... 530/531 à 1710/1611 kHz
[Autres modèles] 531 à 1611 kHz

GÉNÉRALITÉS

- Alimentation
[Modèles pour les États-Unis et le Canada] CA 120 V, 60 Hz
[Modèles Standard] CA 110/120/220/230-240 V, 50/60 Hz
[Modèle pour la Chine] CA 220 V, 50 Hz
[Modèle pour la Corée] CA 220 V, 60 Hz
[Modèle pour l'Australie] CA 240 V, 50 Hz
[Modèles pour le Royaume-Uni, l'Europe et la Russie]
..... CA 230 V, 50 Hz
[Modèles pour l'Asie] CA 220/230-240 V, 50/60 Hz
- Consommation
[Modèles pour les États-Unis et le Canada] 270 W/320 VA
[Autres modèles] 280 W
- Consommation en veille
Attente inchangée désactivée 0,2 W ou moins
Attente inchangée activée 3 W ou moins
- Dimensions (L x H x P) 435 x 151 x 364 mm
- Poids 8,4 kg

* Les spécifications peuvent être modifiées sans avis préalable.

Index

■ Numerics

1 Dynamic Range, sound setup	43
1 HDMI, fonction setup	44
2 Display, fonction setup	44
2 Lipsync, sound setup	43
2ch Stereo, correction de champ sonore	25
3 Volume, fonction setup	44
4 Input Rename, fonction setup	45
7ch Enhancer, correction de champ sonore	26
7ch Stereo, correction de champ sonore	26

■ A

A)Config, speaker setup	41
Action Game, correction de champ sonore	25
Adptv DRC, 3 Volume, fonction setup	44
Adventure, correction de champ sonore	24
AFFAIRS, Type de programme du Système de données radio	30
Affichage des informations concernant le signal d'entrée	23
Affichage des Informations concernant les signaux d'entrée	23
Afficheur de la face avant	6
Afficheur de la face avant, face avant	4
Afficheur multifonction, afficheur de la face avant	6
AM, face avant	4
Antenne AM, raccordement	17
Antenne FM, raccordement	17
AUDIO I/2, panneau arrière	5
AUDIO OUT, panneau arrière	5
Audio, 1 HDMI, fonction setup	44
Auto Preset, menu OPTION	37
Auto setup (YPAO), guide de dépannage	53
Auto, 2 Lipsync, sound setup	44
AV 1-6, panneau arrière	5
AV OUT, panneau arrière	5

■ B

B)Level, speaker setup	43
Bass Out, A)Config, speaker setup	41
Bluetooth, guide de dépannage	53
Boîtier de télécommande	7
Boîtier de télécommande, commande d'autre appareil	46
Boîtier de télécommande, guide de dépannage	52
Boîtier de télécommande, préparation	9
Borne DOCK, panneau arrière	5
Borne SPEAKERS, panneau arrière	5

■ C

C)Distance, speaker setup	43
C.Image, paramètre de décodeur	39
Câble d'alimentation, panneau arrière	5
Câble d'alimentation, raccordement	17
Caisson de graves	10
Caractéristiques techniques	59
Casque	22
Cellar Club, correction de champ sonore	25
Center width, paramètre de décodeur	39
Center, A)Config, speaker setup	42
Center, C)Distance, speaker setup	43
Chamber, correction de champ sonore	25
CLASSICS, Type de programme du Système de données radio	30
Clear Preset, menu OPTION	37
Clock Time, Informations du Système de données radio	30
Code de commande, advanced setup	47
Code de commande, réglage	46
CODE SET, boîtier de télécommande	7
Commande d'autre appareil, Boîtier de télécommande	46

Commande de VOLUME, face avant	4
Connect, menu OPTION	37
Crossover, A)Config, speaker setup	42
CT Level, paramètre de champ sonore	38
CULTURE, Type de programme du Système de données radio	30
Courseurs $\Delta / \nabla / \triangleleft / \triangleright$, boîtier de télécommande	7

■ D

D)Equalizer, speaker setup	43
Decoder Mode, menu OPTION	36
Dimension, paramètre de décodeur	39
Dimmer, 2 Display, fonction setup	44
DIRECT, face avant	4
Direct, paramètre de champ sonore	38
Disconnect, menu OPTION	37
DISPLAY, boîtier de télécommande	7
Disposition des enceintes	10
Disposition des enceintes pour un ensemble à 5.1 voies	10
Disposition des enceintes pour un ensemble à 6.1 voies	10
Disposition des enceintes pour un ensemble à 7.1 voies	10
Drama, correction de champ sonore	25
DRAMA, Type de programme du Système de données radio	30
DSP Level, paramètre de champ sonore	38
DSP Parameter, setup menu	45

■ E

E)Test Tone, speaker setup	43
Edition de la correction de champ sonore	38
Edition du décodeur d'ambiance	38
EDUCATE, Type de programme du Système de données radio	30
EFCT LVL, paramètre de champ sonore	39
Émetteur de signal de commande, boîtier de télécommande	7
Enceinte avant droite	10
Enceinte avant gauche	10
Enceinte centrale	10
Enceinte d'ambiance arrière	10
Enceinte d'ambiance arrière droite	10
Enceinte d'ambiance arrière gauche	10
Enceinte d'ambiance droite	10
Enceinte d'ambiance gauche	10
Enregistrement de code de commande	46
Enregistrement de correction de champ sonore	21
Enregistrement de source d'entrée	21
ENTER, boîtier de télécommande	7
EON, menu OPTION	37
EQ Select, D)Equalizer, speaker setup	43
EXTD Surround, menu OPTION	36

■ F

Face avant	4
FL Scroll, 2 Display, fonction setup	44
FM Mode, menu OPTION	36
FM, face avant	4
Fonction SCENE	21
Fonctionnement de base du setup menu	41
Fonctionnement de base, setup menu	41
Front L, C)Distance, speaker setup	43
Front R, C)Distance, speaker setup	43
Front, A)Config, speaker setup	42
Function setup, setup menu	44

■ G

Guide de dépannage	48
--------------------------	----

■ H

Hall in Munich, correction de champ sonore	25
--	----

Hall in Vienna, correction de champ sonore	25
HDMI - informations	57
HDMI Auto, 2 Lipsync, sound setup	43
HDMI OUT/HDMI 1-4, panneau arrière	5
HDMI THROUGH, face avant	4
HDMI, guide de dépannage	50

■ I

INFO, boîtier de télécommande	7
INFO, face avant	4
INFO, Type de programme du Système de données radio	30
INIT, advanced setup	47
Initialiser le réglage, advanced setup	47
IniVol, 3 Volume, fonction setup	45
INPUT $\triangleleft / \triangleright$, face avant	4
iPod, guide de dépannage	52

■ J

Jumelage d'appareils Bluetooth	34
--------------------------------------	----

■ L

Lecture aléatoire, iPod	33
Lecture en hi-fi	22
Lecture répétée, iPod	33
Lecture sur appareil Bluetooth	34
Lecture sur iPod	32
LIGHT M, Type de programme du Système de données radio	30

■ M

M.O.R. M, Type de programme du Système de données radio	30
Manual, 2 Lipsync, sound setup	44
MaxVol, 3 Volume, fonction setup	45
Memory guard, setup menu	45
MEMORY, face avant	4
Menu OPTION	35
Minuterie de mise hors service	22
Mise en place des piles, boîtier de télécommande	9
Mise en service	17
Mise hors service	17
Mode de décode direct	27
Mode PTY Seek, Syntonisation avec le Système de données radio	30
MONITOR OUT, panneau arrière	5
Mono Movie, correction de champ sonore	25
Music Video, correction de champ sonore	25
MUTE, boîtier de télécommande	7

■ N

News, Type de programme du système de diffusion de données radio	30
--	----

■ O

OPTION, boîtier de télécommande	7
OTHER M, Type de programme du Système de données radio	30

■ P

Pairing, menu OPTION	37
Panorama, paramètre de décodeur	39
Paramètre CINEMA DSP	38
Paramètre de décodeur	39
Paramètres des champs sonores	38
Paramètres des infos du signal	36
POP M, Type de programme du système de diffusion de données radio	30
POWER, boîtier de télécommande	7
PRE OUT, panneau arrière	5
PRESET $\triangleleft / \triangleright$, face avant	4

Prise ANTENNA, panneau arrière	5
Prise AUDIO	13
Prise audio	13
Prise AUDIO L/R, face avant	4
Prise COAXIAL	13
Prise COMPONENT VIDEO	13
Prise HDMI	13
Prise OPTICAL	13
Prise OPTIMIZER MIC, face avant	4
Prise PHONES, face avant	4
Prise PORTABLE, face avant	4
Prise VIDEO	13
Prise vidéo	13
Prise VIDEO, face avant	4
Prise vidéo/audio	13
PROGRAM <◀/▶>, face avant	4
Program Service, Informations du Système de données radio	30
Program Type, Informations du Système de données radio	30
PTY Seek, menu OPTION	37
■ R	
Raccordement	10
Raccordement d'un décodeur	15
Raccordement d'un lecteur audio et vidéo	15
Raccordement d'un moniteur TV	14
Raccordement d'un projecteur	14
Raccordement d'une station universelle iPod	16
Raccordement de du Récepteur Audio Sans Fil Bluetooth	16
Raccordement de l'antenne AM	17
raccordement de l'antenne FM	17
Raccordement de la station universelle iPod	16
Raccordement des enceintes	11
Raccordement des enceintes d'ambiance arrière	11
Raccordement du câble d'alimentation	17
Raccordement du câble d'enceinte	12
Raccordement du lecteur audio	16
Raccordement du lecteur audio et vidéo	15
Radio Text, Informations du Système de données radio	30
Réglage automatique	18
Réglage de tonalité	22
Réglage des aigus	22
Réglage des graves	22
Réglages approfondis	47
Réinitialisation du code de commande	46
REMOTE ID, advanced setup	47
Repeat, menu OPTION	37
RETURN, boîtier de télécommande	7
ROCK M, Type de programme du Système de données radio	30
Roleplaying Game, Correction de champ sonore	25
■ S	
SB Level, paramètre de champ sonore	38
SCENE, boîtier de télécommande	7
SCENE, face avant	4
SCIENCE, Type de programme du Système de données radio	30
Sci-Fi, correction de champ sonore	24
Sélection de SCENE	21
Service EON, Syntonisation avec le système de données radio	31
Setup menu	40
SETUP, boîtier de télécommande	7
Shuffle, menu OPTION	37
Signal Info, menu OPTION	36
SILENT CINEMA	27
SL Level, paramètre de champ sonore	38
SLEEP, boîtier de télécommande	7
Sound setup, setup menu	43
SOURCE POWER, boîtier de télécommande	7
Speaker setup	41
Spectacle, correction de champ sonore	24
SPORT, Type de programme du Système de données radio	30
Sports, correction de champ sonore	25
SR Level, paramètre de champ sonore	38
Standard, correction de champ sonore	24
Standby, 1 HDMI, fonction setup	44
STANDBY/ON, face avant	4
Straight Enhancer, correction de champ sonore	26
STRAIGHT, face avant	4
Subwoofer Phase, A)Config,	42
speaker setup	42
Sur. B, A)Config, speaker setup	42
Sur. L, C)Distance, speaker setup	43
Sur. LR, A)Config, speaker setup	42
Sur. R, C)Distance, speaker setup	43
Sur.B L, C)Distance, speaker setup	43
Sur.B R, C)Distance, speaker setup	43
SWFR, C)Distance, speaker setup	43
Syntonisation AM	28
Syntonisation de fréquences	28
Syntonisation de présélections	28
Syntonisation FM	28
Syntonisation, AM	28
Syntonisation, FM	28
Syntoniseur, guide de dépannage	51
Système de données radio	30
■ T	
Témoin CINEMA DSP, afficheur de la face avant	6
Témoin d'enceinte, afficheur de la face avant	6
Témoin de curseur, afficheur de la face avant	6
Témoin du syntoniseur, afficheur de la face avant	6
Témoin HDMI, afficheur de la face avant	6
Témoin MUTE, afficheur de la face avant	6
Témoin SLEEP, afficheur de la face avant	6
Témoin VOLUME, afficheur de la face avant	6
The Bottom Line, correction de champ sonore	25
The Roxy Theatre, correction de champ sonore	25
TONE CONTROL, face avant	4
Touche d'opération d'appareil extérieur, boîtier de télécommande	7
Touche de commande de téléviseur, boîtier de télécommande	7
Touche de sélection d'entrée, boîtier de télécommande	7
Touche de sélection sonore, boîtier de télécommande	7
Touche de syntoniseur, boîtier de télécommande	7
Touche numérique, boîtier de télécommande	7
TRANSMIT, boîtier de télécommande	7
TUNING <◀/▶>, face avant	4
■ U	
Utilisation du boîtier de télécommande	9
Utilisation du service d'annonces des autres stations associées	31
■ V	
VARIED, Type de programme du Système de données radio	30
Virtual CINEMA DSP	27
VOLUME +/-, boîtier de télécommande	7
Volume Trim, menu OPTION	35
■ Y	
YPAO	18
YPAO, guide de dépannage	53

“**A** STANDBY/ON” ou
“**6** POWER” (exemple) indique
le nom des pièces sur la face avant
ou la télécommande. Reportez-
vous à “Noms de pièces et
fonctions” en page 4.

List of remote control codes

Liste des codes de commande

Liste der Fernbedienungs-codes

Lista över fjärrstyrningskoder

Lijst met afstandsbedieningscodes

TV	Audiosonic	0243, 0260, 0261, 0262, 0268, 0271, 0274, 0328	Changhong	0117	Diamond	0327
A.R. Systems	0274		Chimei	0323	DiamondVision	0213, 0221
Acme	0260		Cimline	0261, 0273	Dimensia	0099
Acura	0261, 0273	AudioTon	Citizen	0072, 0085, 0090, 0096, 0104	Disney	0137
ADC	0259	Audiovox		0261, 0273	Dixi	0261, 0268, 0271, 0273, 0274, 0328
Admiral	0100, 0224, 0257, 0258, 0259, 0264, 0265	Ausind	City	0225	Dream Vision	0415, 0416
Advent	0204	Autovox	Clarion	0271	DTS	0261, 0273
Adventura	0107	Aventura	Clarivox	0243, 0249, 0259, 0260, 0261, 0262, 0268, 0269, 0273, 0274, 0328	Dual	0260, 0274, 0328
Adyson	0260, 0327, 0328	Awa	Clatronic	0327	Dual-Tec	0260, 0261
Agashi	0327, 0328	Axion		0328	Dumont	0076, 0090, 0108, 0257, 0260, 0263, 0328
Agazi	0259	Baird	CMS	0328	Durabrand	0077, 0097, 0133, 0225
Aiko	0260, 0261, 0273, 0274, 0327, 0328	Bang & Olufsen	CMS Hightec	0151	Dux	0271
Aim	0274	Basic Line	Coby	0072, 0090	Dwin	0224
Aiwa	0028, 0297	Bastide	Colortyme	0071	Dynatron	0268, 0271, 0274
Akai	0063, 0096, 0101, 0205, 0231, 0261, 0262, 0268, 0271, 0273, 0274, 0327, 0328	Baur	Commercial Solutions	0072, 0090	Dynex	0181, 0182
Akiba	0262, 0274	Bazin	Concerto	0261, 0273	Elbe	0243, 0250, 0274, 0328
Akura	0259, 0262, 0273, 0274	Beko	Concorde	0243, 0260, 0268, 0269, 0273, 0274, 0327	Elcit	0257
Alaron	0327	Belcor	Condor	0266, 0273, 0327	Electa	0270
Alba	0243, 0260, 0261, 0262, 0266, 0269, 0271, 0273, 0274, 0294, 0300, 0327	Bell & Howell	Contec	0094, 0104	ELECTRO TECH	0261
Albatron	0222	Benq	Contec/Cony	0267	Electroband	0057, 0101
Alcyon	0249	Beon	Continental Edison	0261, 0273	Electrograph	0226
Alleron	0105	Best		0104, 0225	Electrohome	0072, 0090, 0101, 0102
Allorgan	0328	Bestar	Cosmel	0088, 0119, 0249, 0257	Element	0180
Allstar	0268, 0274	Binatone	Craig	0104, 0225	Elin	0260, 0268, 0271, 0273, 0274, 0327
America Action	0225	Blue Sky	Crosley	0267	Elite	0262, 0268, 0274
AMOi	0326	Blue Star	Crown	0104, 0225, 0243, 0249, 0261, 0268, 0269, 0271, 0273, 0274	Elman	0263
Amplivision	0243, 0260, 0275, 0328	Boots		0269, 0271, 0273, 0274	Elta	0261, 0273, 0327
Amstrad	0259, 0261, 0262, 0273, 0274	BPL	CS Electronics	0260, 0262, 0327	Emerson	0065, 0072, 0077, 0082, 0085, 0090, 0094, 0095, 0097, 0104, 0105, 0119, 0225, 0243, 0257, 0274
Amtron	0104	Bradford	CTC Clatronic	0263	Emprex	0200
Anam	0225, 0261	Brandt	CTX	0159	Envision	0072, 0090, 0096
Anam National	0102, 0104	Brilliant	Curtis Mathes	0065, 0071, 0072, 0085, 0088, 0090, 0096, 0099, 0224	Epson	0156, 0201, 0309
Anglo	0261, 0273	Brinkmann		0104, 0225	Erres	0268, 0271, 0274
Anitech	0249, 0259, 0261, 0273, 0274	Briovon	CXC	0262	ESA	0097
Ansonic	0243, 0250, 0261, 0263, 0273, 0274	Bruno	Cybertron	0262	ESC	0328
AOC	0072, 0090, 0096, 0103	BTC	Cytron	0202	Etron	0261
Apex	0061, 0117, 0139	Bush	Daewoo	0072, 0085, 0090, 0103, 0119, 0245, 0260, 0261, 0268, 0273, 0274, 0281, 0285, 0303, 0321, 0327, 0328, 0344, 0361, 0387	Eurofeel	0328
Arcam	0327, 0328	Capsonic		0262, 0327	Euro-Feel	0259
Arcam Delta	0260	Carena	Dainichi	0259, 0268, 0271, 0274, 0327, 0328	Euroline	0271
Aristona	0268, 0271, 0274	Carnivale	Dansai	0243, 0271	Euroman	0243, 0327, 0328
Arthur Martin	0275	Carrefour		0274, 0327, 0328	Euromann	0259, 0260, 0268, 0274, 0327, 0328
ASA	0257, 0265	Carver	Dantax	0243, 0271	Expert	0275
Asberg	0249, 0268, 0274	Cascade	Dawa	0274	Exquisit	0274
Astra	0261	Casio	Daytron	0072, 0085, 0090, 0261, 0273	Fenner	0261, 0273
Asuka	0259, 0260, 0262, 0327, 0328	Cathay	De Graaf	0264	Ferguson	0267, 0271, 0272
Atlantic	0260, 0268, 0271, 0274, 0327	CCE	Decca	0260, 0268, 0271, 0274, 0328	Fidelity	0260, 0264, 0274, 0327
Atori	0261, 0273	Celebrity	Dell	0167, 0195	Filsai	0328
Auchan	0275	Celera	Denver	0308, 0312	Finlandia	0264
		Centurion	Desmet	0268, 0271, 0274	Finlux	0249, 0257, 0260, 0263, 0268, 0271, 0274, 0328
		Century	Diamant	0274		
		CGE				

FIRST LINE	0260, 0261, 0268	Hampton	0260, 0327, 0328	Isukai	0262, 0274	Lumatron	0264, 0268, 0271,
Firstline	0273, 0274, 0327, 0328	Hanseatic	0243, 0250, 0260, 0261, 0266, 0268, 0271, 0273, 0274, 0328	ITC	0260, 0328		0274, 0328
Fisher	0065, 0243, 0257, 0260, 0266, 0269, 0328	Hantarex	0261, 0273, 0274	ITS	0262, 0268, 0270, 0274, 0327	Lux May	0268
Flint	0268, 0274	Hantor	0274	ITT	0261, 0265	Luxman	0072, 0090
Formenti	0249, 0257, 0258, 0260, 0271, 0327	Hamman/Kardon	0088	ITV	0261, 0271, 0274	Luxor	0260, 0264, 0328
Formenti/Phoenix	0327	Harvard	0104, 0225	Janeil	0107	LXI	0061, 0065, 0071, 0072, 0073, 0077, 0088, 0099
Fortress	0257, 0258	Harwood	0273, 0274	JBL	0088		0260, 0261, 0265, 0267, 0268, 0271
Fraba	0243, 0274	Havermy	0224	JC Penney	0072, 0073, 0085, 0090, 0099, 0103, 0106	MAG	0050
Friac	0243	HCM	0259, 0260, 0261, 0270, 0273, 0274, 0328	JCB	0057, 0101	Magnadyne	0257, 0263, 0271
Frontech	0259, 0261, 0264, 0265, 0273, 0328	Hema	0273, 0328	Jensen	0072, 0090	Magnafon	0249, 0260, 0263, 0327
Fujitsu	0023, 0024, 0025, 0105, 0328	Hewlett Packard	0146	JVC	0017, 0018, 0019, 0092, 0093, 0094, 0106, 0251, 0252, 0266, 0268, 0293, 0360, 0379	Magnavox	0072, 0088, 0090, 0091, 0095, 0096, 0098, 0114, 0115, 0129, 0134, 0176, 0178, 0189, 0210
Fujitsu General	0328	Higashi	0327	Kaisui	0260, 0261, 0262, 0270, 0273, 0274, 0327, 0328	Magnum	0259, 0261
Fujitsu Siemens	0425, 0426, 0427, 0428, 0429	HiLine	0274	Kamosonic	0260	Majestic	0100
Funai	0033, 0034, 0035, 0036, 0037, 0097, 0104, 0105, 0225, 0259	Hinari	0261, 0262, 0266, 0268, 0271, 0273, 0274	Kamp	0260, 0327	Mandor	0259
Futuretech	0104, 0225	Hisawa	0262, 0270, 0275	Kapsch	0265	Manesth	0259, 0260, 0268, 0271, 0274, 0328
Galaxi	0269, 0274	Hisense	0165	Karcher	0243, 0260, 0261, 0271, 0274	Marantz	0072, 0088, 0090, 0096, 0158, 0268, 0271, 0274
Galaxis	0243, 0274	Hitachi	0006, 0014, 0015, 0016, 0042, 0072, 0090, 0094, 0173, 0254, 0255, 0256, 0260, 0264, 0265, 0266, 0274, 0285, 0300, 0319, 0328, 0348, 0349, 0385, 0402, 0410	Kawasho	0072, 0090, 0101, 0327	Marelli	0257
Gateway	0163, 0226, 0227	Hornlyphon	0268, 0274	KEC	0225	Mark	0268, 0271, 0273, 0274, 0327, 0328
GBC	0261, 0266, 0273	Hoshai	0262	Kendo	0243, 0263, 0264, 0274	Masuda	0328
GE	0069, 0071, 0072, 0073, 0077, 0090, 0099, 0102, 0106, 0112, 0131	Huanyu	0260, 0327	Kenwood	0072, 0090, 0096	Matsui	0260, 0261, 0264, 0266, 0268, 0271, 0273, 0274, 0328, 0405
Geant Casino	0275	Hygashi	0260, 0327, 0328	KIC	0328	Matsushita	0067
GEC	0260, 0265, 0268, 0271, 0274, 0328	Hypers	0260, 0261, 0273, 0327, 0328	Kingsley	0260, 0327	Maxent	0193, 0226
Geloso	0261, 0264, 0273	Hyper	0259, 0260, 0268, 0270, 0271, 0274, 0275, 0328	KLH	0117	Mediator	0268, 0271, 0274
General Technic	0261, 0273	Hypson	0259, 0260, 0268, 0270, 0271, 0274, 0275, 0328	Kloss Novabeam	0104, 0107	Medion	0259, 0261, 0274
Genexxa	0262, 0265, 0268, 0274	Iberia	0274	Kolster	0268, 0274	Megapower	0222
GFM	0177, 0210	ICE	0259, 0260, 0261, 0262, 0268, 0273, 0274, 0327, 0328	Konka	0262	Megatron	0072, 0077
Giant	0328	ICeS	0327	Korpel	0268, 0271, 0274	MElectronic	0273, 0274, 0327, 0328
Gibraltar	0076, 0090, 0096, 0108	Ilo	0198, 0203	Korting	0243, 0257	Melvox	0275
GoldHand	0327	IMA	0104	Kosmos	0274	Memorex	0065, 0072, 0077, 0100, 0103, 0133, 0219, 0261, 0273
Goldline	0274	Imperial	0243, 0249, 0265, 0268, 0269, 0274	Koyoda	0261	Mercury	0273, 0274
GoldStar	0072, 0077, 0085, 0090, 0094, 0096, 0103, 0243, 0260, 0261, 0264, 0268, 0271, 0273, 0274, 0327, 0328	Indiana	0268, 0271, 0274	KTV	0085, 0096, 0104, 0225, 0229, 0260, 0328	Metz	0257
Goodmans	0164, 0259, 0261, 0266, 0268, 0271, 0273, 0274, 0322, 0328, 0395, 0399, 0412	Infinity	0088	LG	0016, 0038, 0039, 0077, 0103, 0145, 0222, 0243, 0246, 0253, 0260, 0261, 0264, 0268, 0271, 0273, 0274, 0282, 0290, 0299, 0316, 0327, 0328, 0351, 0359, 0367, 0382, 0384, 0389, 0396	MGA	0072, 0077, 0090, 0096, 0103
Gorenje	0243, 0269	InFocus	0168, 0277, 0313, 0397, 0430	LG/GoldStar	0246	Micromaxx	0259, 0261
GPM	0262	Ingelen	0265	Liesenk	0271	Microstar	0259, 0261
GPX	0211	Ingersol	0261, 0273	Liesenkotter	0274	Midland	0069, 0071, 0073, 0076, 0085, 0106, 0108
Gradiente	0162	Inno Hit	0249, 0260, 0261, 0262, 0268, 0271, 0273, 0274, 0328	Life	0259, 0261	Minerva	0249
Graetz	0265	Inteq	0076	Lifetec	0259, 0261, 0273, 0274	Minoka	0268, 0274
Granada	0249, 0260, 0264, 0266, 0268, 0271, 0274, 0275, 0328	Innovation	0259, 0261	Lloyds	0273	Mintek	0203
Grandin	0261, 0262, 0270, 0271	Insignia	0182, 0188, 0190, 0209	Loewe	0243, 0250, 0274, 0280, 0306, 0347	Mitsubishi	0006, 0015, 0016, 0048, 0072, 0077, 0090, 0103, 0196, 0224, 0257, 0266, 0268, 0274, 0298, 0371
Gronic	0328	Interbuy	0243	Loega Opta	0257, 0268, 0271	Mivar	0243, 0249, 0250, 0260, 0327, 0328
Grundig	0242, 0243, 0249, 0274, 0356	Interfunk	0243, 0257, 0265, 0268, 0271, 0274	Logik	0100	Monivision	0222
Grunpy	0104, 0105, 0225	International	0327	Luma	0264, 0271, 0273, 0274	Montgomery Ward	0100
Haier	0187, 0207	Intervision	0243, 0259, 0260, 0263, 0274, 0328			Motion	0249
Halifax	0259, 0260, 0327, 0328	Irradio	0249, 0261, 0262, 0268, 0271, 0273, 0274			Motorola	0102, 0224
Hallmark	0072, 0077, 0090					MTC	0072, 0090, 0096, 0103, 0243, 0327

Multi System	0271	Penney	0061, 0069, 0071,	RadioShack	0065, 0071, 0077,	Scott	0072, 0077, 0090,	
Multitech	0104, 0225, 0229, 0243, 0260, 0261, 0263, 0264, 0266, 0271, 0273, 0274, 0327, 0328	Perdio	0077, 0096		0096, 0225, 0274		0094, 0104, 0105, 0199, 0225	
	0260, 0327	Perfekt	0274, 0327	RadioShack/Realistic		Sears	0061, 0065, 0071, 0072, 0073, 0077, 0088, 0090, 0097, 0099, 0105	
Murphy	0061, 0072, 0077	Philco	0072, 0088, 0090, 0091, 0094, 0096, 0102, 0103, 0243, 0249, 0257, 0274	Radiola	0072, 0085, 0090, 0094, 0099, 0104 0268, 0271, 0274, 0328			
NAD	0264	Philharmonic	0260, 0328	Radiomarelli	0257, 0274	SEG	0259, 0260, 0263, 0266, 0271, 0273, 0274, 0300, 0327, 0328	
Naonis	0026, 0053, 0072, 0090, 0096, 0102, 0103, 0266, 0328	Philips	0040, 0088, 0089, 0090, 0091, 0094, 0098, 0099, 0102, 0114, 0135, 0143, 0176, 0178, 0189, 0210, 0212, 0232, 0233, 0257, 0260, 0268, 0271, 0274,	Radiotone	0243, 0268, 0273, 0274			
NEC	0243, 0257, 0260, 0264, 0268, 0269, 0271, 0274, 0328		0278, 0287, 0301, 0302, 0307, 0311, 0314, 0330, 0331, 0333, 0337, 0338, 0339, 0341, 0343, 0345, 0355, 0363, 0365, 0377, 0378, 0381, 0383, 0406, 0409, 0414	Rank	0266	SEI	0274	
Neckermann	0268, 0271, 0274		0089, 0114, 0115	RCA	0071, 0072, 0073, 0074, 0075, 0090, 0099, 0102, 0103, 0109, 0120, 0179, 0218	SEI-Sinudyne	0257, 0263, 0265	
NEI	0226		0243, 0257, 0268, 0271, 0274, 0327	Realistic	0065, 0077, 0096, 0225	Seleco	0264, 0265, 0266	
Net-TV	0273, 0274		0257, 0268, 0271, 0274, 0327, 0328	Recor	0274	Sencora	0261, 0273	
Neufunk	0261, 0268		0072, 0077, 0096	Redstar	0274	Sentra	0273	
New Tech	0262		0249, 0260, 0263, 0327	Reflex	0274	Serino	0327	
New World	0273, 0274, 0328		0259, 0260, 0262, 0268, 0271, 0273, 0274, 0327, 0328	Revov	0243, 0268, 0271, 0274	Sharp	0009, 0010, 0011, 0072, 0080, 0081, 0082, 0083, 0085, 0090, 0094, 0110, 0148, 0183, 0216, 0224, 0247, 0248, 0258, 0266, 0288, 0304, 0324, 0325, 0340, 0358, 0362, 0369, 0386, 0392, 0398, 0400, 0401, 0403	
Nicamagic	0259, 0260, 0262, 0268, 0271, 0273, 0274, 0327, 0328		0249, 0260, 0263, 0327	Rex	0259, 0264, 0265			
Nikkai	0072, 0077, 0096		0265	RFT	0243, 0250, 0257 0327			
Nikko	0249, 0260, 0263, 0327	Philips Magnavox	0089, 0114, 0115	Rhapsody	0268, 0271, 0274	Sheng Chia	0224	
Nobliko	0265	Phoenix	0243, 0257, 0268, 0271, 0274, 0327	R-Line	0259, 0261, 0262, 0273	Shogun	0090	
Nokia	0155	Phonola	0257, 0268, 0271, 0274, 0327	Roadstar	0257, 0261, 0262, 0273	Siarem	0257, 0263, 0274	
Norcent	0328		0085, 0090, 0096	Robotron	0257	Sierra	0268, 0274	
Nordic	0257, 0265, 0267, 0268	Pilot	0012, 0013, 0072, 0090, 0243, 0265, 0267, 0268, 0271, 0274, 0408	Royal Lux	0243	Siesta	0243	
Nordmende	0271	Pioneer	0259, 0268, 0273, 0274	RTF	0257	Signature	0100	
Nordvision	0274		0328	Runco	0076, 0096, 0108	Silva	0327	
Novatronic	0265, 0275		0117, 0152, 0184, 0220	Saba	0257, 0265, 0267, 0272, 0376	Silver	0266	
Oceanic	0243, 0269, 0274	Plantron	0259, 0268, 0273, 0274	Saisho	0259, 0260, 0261, 0273, 0328	Singer	0257, 0263, 0275	
Olevia	0052, 0140, 0149, 0154, 0157	Playsonic	0328	Salora	0264, 0265	Sinudyne	0257, 0263, 0271, 0274	
ONCEAS	0260	Polaroid	0117, 0152, 0184, 0220	Sambors	0249, 0263		0265	
Onwa	0104, 0225		0261, 0273	Sampo	0072, 0085, 0090, 0096, 0226	Skantic	0265	
Opera	0274	Poppy	0072, 0085, 0090, 0103	Samsung	0029, 0030, 0031, 0032, 0044, 0045, 0046, 0047, 0072, 0077, 0084, 0085, 0086, 0087, 0090, 0094, 0096, 0103, 0118, 0217, 0229, 0235, 0236, 0237, 0243, 0259, 0260, 0261, 0268, 0269, 0271, 0273, 0274, 0284, 0295, 0327, 0328, 0336, 0346, 0390, 0407		Sonitron	0243, 0328
Opto	0208	Portland	0072, 0085, 0090, 0103			Sonoko	0259, 0260, 0261, 0268, 0271, 0273, 0274, 0328	
Optimus	0065, 0067		0249, 0264			Sonorlor	0265, 0275	
Optoma	0194	Prandoni-Prince	0260, 0328			Sontec	0243, 0268, 0271, 0274	
Optonica	0224	Precision	0161, 0207, 0261, 0265, 0273			Sony	0041, 0057, 0058, 0059, 0060, 0101, 0116, 0125, 0126, 0127, 0142, 0169, 0170, 0171, 0172, 0174, 0234, 0261, 0266, 0276, 0289, 0292, 0393, 0411	
Orbit	0268, 0274	Prima	0222			Sound & Vision	0262, 0263	
Orion	0121, 0192, 0261, 0268, 0271, 0273, 0274, 0282, 0329	Princeton	0069, 0106	Sansui	0063, 0121, 0268, 0274	Soundesign	0072, 0077, 0090, 0104, 0105, 0225	
Orline	0274	Prism	0261, 0273	Sanyo	0020, 0021, 0022, 0049, 0065, 0090, 0141, 0191, 0243, 0250, 0260, 0266, 0273, 0291, 0327, 0328, 0370, 0373, 0391	Soundwave	0268, 0271, 0274	
Osaki	0259, 0260, 0262, 0274, 0328	Profex	0268, 0274			Squareview	0097	
Oso	0262	Profi-Tronic	0268, 0274			SSS	0090, 0104, 0225	
Otto Versand	0258, 0260, 0266, 0268, 0270, 0271, 0274, 0328	Proline	0268, 0274			Standard	0260, 0261, 0262, 0268, 0273, 0274, 0328	
	0262	Proscan	0071, 0073, 0099	Sandra	0260, 0327, 0328			
	0258, 0260, 0266, 0268, 0270, 0271, 0274, 0328	Prosonic	0243, 0260, 0271, 0274, 0327, 0328	Sansui	0063, 0121, 0268, 0274	Starlite	0104, 0225, 0271, 0273, 0274	
Pael	0260, 0327	Protech	0259, 0260, 0261, 0263, 0268, 0271, 0328			Stenway	0270	
Palladium	0243, 0260, 0269, 0274, 0328	Proton	0072, 0077, 0090, 0094	Sanyo	0020, 0021, 0022, 0049, 0065, 0090, 0141, 0191, 0243, 0250, 0260, 0266, 0273, 0291, 0327, 0328, 0370, 0373, 0391	Stern	0264, 0265	
Palsonic	0328		0072, 0077, 0090, 0094			Strato	0273, 0274	
Panama	0259, 0260, 0261, 0273, 0274, 0327, 0328	Protron	0150			Stylandia	0328	
	0006, 0007, 0066, 0067, 0068, 0069, 0070, 0102, 0106, 0113, 0147, 0215, 0241, 0265, 0274, 0279, 0310, 0332, 0334, 0368, 0374	PROVIEW	0050, 0164			Sunkai	0261	
Panasonic	0006, 0007, 0066, 0067, 0068, 0069, 0070, 0102, 0106, 0113, 0147, 0215, 0241, 0265, 0274, 0279, 0310, 0332, 0334, 0368, 0374	Provision	0271, 0274	SBR	0271, 0274	Sunstar	0273, 0274	
	0274	Pulsar	0076, 0090, 0108	Sceptre	0166, 0185			
Panavision	0274	Pye	0268, 0271, 0274, 0296, 0338	Schaub Lorenz	0265			
Pathe Cinema	0243, 0250, 0260, 0275, 0327	Quandra Vision	0275	Schneider	0260, 0262, 0268, 0271, 0274, 0287, 0300, 0328, 0364, 0366			
Pausa	0261, 0273	Quasar	0067, 0069, 0102, 0106	Scotch	0072, 0077			
		Quelle	0259, 0260, 0268, 0271, 0274, 0328					
		Questa	0266					
		Radialva	0274					

Sunwood	0261, 0268, 0273, 0274		0128, 0130, 0132, 0139, 0214, 0244, 0266, 0283, 0305, 0328, 0329, 0342, 0350, 0352, 0353, 0354, 0375, 0404	Yoko	0243, 0259, 0260, 0261, 0262, 0268, 0271, 0273, 0274, 0327, 0328	De Graaf	1078
Superla	0260, 0327, 0328					Decca	1072, 1073, 1078
Superscan	0095, 0224					Dell	1066
SuperTech	0273, 0274, 0327					Denko	1090
Supra	0261, 0273			Yorx	0262	DiamondVision	1050
Supre-Macy	0107	Totevision	0085	Zanussi	0264, 0328	DigiFusion	1092
Supreme	0057, 0101	Towada	0265, 0328	Zenith	0076, 0077, 0078, 0079, 0090, 0100, 0108, 0111	DIRECTV	1035, 1038, 1040, 1059, 1060, 1061, 1065
Susumu	0262	Trakton	0328			Dish Network	1064
Sutron	0261, 0273	Trans Continens	0274, 0328			Dishpro	1064
SVA	0197	Transtec	0327	VCR		Dual	1073, 1078, 1091
Sydney	0260, 0327, 0328	Trident	0328	ABS	1066	Dumont	1072, 1078
Sylvania	0072, 0088, 0089, 0090, 0091, 0095, 0096, 0097, 0098, 0175, 0177, 0210	Triumph	0274	Adventura	1023	Durabrand	1032
		Uher	0243, 0249, 0265, 0268, 0274	Adyson	1090	Dynatech	1023
		Ultravox	0257, 0260, 0263, 0274, 0327	Aiwa	1023, 1072, 1073, 1074	Echostar	1064
Symphonic	0097, 0104, 0108, 0133, 0210, 0225	Unic Line	0274	Akai	1071, 1073	Elbe	1091
Syntax	0149	United	0271	Akiba	1079, 1090	Elcatech	1090
Syntax-Brilliant	0149	Universum	0243, 0249, 0259, 0268, 0269, 0271, 0274, 0328	Akura	1073, 1079, 1090	Electrohome	1021
Sysline	0271			Alba	1074, 1075, 1076, 1079, 1090, 1091	Electroponic	1021
Sytong	0327			Alienware	1066	Elsay	1090
Tandy	0224, 0258, 0260, 0262, 0265, 0328	Univox	0274	Ambassador	1076	Elta	1079, 1090, 1091
		Vector Research	0096	American High	1022	Emerson	1021, 1022, 1023, 1070, 1090
Tashiko	0260, 0264, 0266, 0327, 0328	Vestel	0264, 0265, 0268, 0269, 0271, 0274, 0328	Amstrad	1072, 1090, 1091	ESC	1075, 1091
				Anitech	1079, 1090	Etzuko	1079, 1090
Tatung	0102, 0227, 0260, 0268, 0271, 0274, 0328	Vexa	0261, 0271, 0273, 0274	Apex	1010	Expressvu	1064
				ASA	1077, 1078	Ferguson	1073
				Asha	1020	Fidelity	1072, 1090
TCM	0259, 0261	Victor	0093, 0266, 0268	Asuka	1072, 1077, 1078, 1079, 1090	Finlandia	1078
Teac	0274, 0328	VIDEOLOGIC	0327	Audio Dynamics	1018	Finlux	1072, 1073, 1078
Tec	0260, 0261, 0273, 0328	Videologique	0260, 0262, 0327, 0328	Audiosonic	1091	Firstline	1074, 1077, 1079, 1090
				Audiovox	1021	Fisher	1019
Technics	0067, 0069, 0106	VideoSystem	0268, 0274	Baird	1072, 1073, 1075, 1091	Flint	1074
TechniSat	0320, 0417, 0418, 0419	Videotechnic	0327, 0328			Formenti/Phoenix	1078
		Vidikron	0088	Bang & Olufsen	1067	Frontech	1076
Techwood	0069, 0072, 0090, 0106	Vidtech	0072, 0077, 0090, 0103	Basic Line	1074, 1075, 1076, 1079, 1090, 1091	Fuji	1022
						Fujitsu	1072
TEDELEX	0328	Viewsonic	0153, 0186, 0226, 0318	Baur	1078	Funai	1023, 1072
Teknika	0072, 0085, 0088, 0090, 0094, 0100, 0103, 0104, 0105, 0225	Viking	0107	Beaumarck	1020	Galaxy	1072
		Viore	0198	Bell & Howell	1019	Garrard	1023
		Visiola	0260, 0327	Bestar	1075, 1076, 1091	Gateway	1066
Teleavia	0267	Vision	0268, 0274, 0328	Black Panther Line		GBC	1076, 1079
Telecor	0274, 0328	Vizio	0090, 0136, 0160, 0227, 0420, 0421, 0422, 0423, 0424			GE	1020, 1022
Telefunken	0267, 0268, 0272, 0274			Blaupunkt	1078	GEC	1078
		Vortec	0268, 0271, 0274	Bondstec	1076, 1090	Geloso	1079
Telegazi	0274	Voxson	0249, 0257, 0264, 0265, 0268, 0274	Broksonic	1054	General	1076
Telemeister	0274			Bush	1074, 1075, 1079, 1090, 1091, 1097, 1099, 1109, 1139	General Technic	1074
Telesonic	0274	Waltham	0260, 0274, 0328			GOI	1064
Telestari	0274	Wards	0072, 0077, 0088, 0090, 0091, 0096, 0098, 0099, 0100, 0103, 0105	Calix	1021	GoldHand	1079, 1090
Teletex	0261, 0271, 0273, 0274			Candle	1020, 1021	Goldstar	1018, 1021, 1072, 1077
				Canon	1022	Goodmans	1072, 1075, 1076, 1077, 1079, 1090, 1091
Teleton	0260, 0328	Watson	0268, 0271, 0274	Catron	1076		
Televideon	0327	Watt Radio	0260, 0263, 0327	CGE	1072, 1073	Gradiente	1023
Televiso	0275	Waycon	0061	Cimline	1074, 1079, 1090	Graetz	1073
		Wega	0257, 0266, 0274	CineVision	1058	Granada	1078
Tensai	0261, 0262, 0268, 0273, 0274, 0328	Wegavox	0273	Citizen	1020, 1021	Grandin	1072, 1075, 1076, 1077, 1079, 1090, 1091
		Weltblick	0268, 0271, 0274, 0328	Clatronic	1076, 1090		
				Colortyme	1018		
Thomson	0238, 0239, 0240, 0260, 0267, 0268, 0272, 0274, 0335	Westinghouse	0057, 0138, 0142	Condor	1075, 1076, 1091	Grundig	1078, 1079
		White Westinghouse	0008, 0119, 0260, 0263, 0271, 0274, 0327	Craig	1020, 1021	Hanseatic	1077, 1078, 1091
				Crown	1075, 1076, 1079, 1090, 1091	Harley Davidson	1023
Thorn	0072, 0077, 0090			Curtis Mathes	1018, 1020, 1022	Harman/Kardon	1018
TMK	0076	Wincom	0055, 0056	Cybernex	1020	Harwood	1090
TNCi	0268, 0274, 0328	Xrypton	0274	CyberPower	1066	HCM	1079, 1090
Tokai	0260, 0327	Yamaha	0000, 0001, 0002, 0003, 0004, 0005, 0072, 0090, 0096, 0103	Daewoo	1023, 1075, 1076, 1091, 1116, 1141	Headquarter	1019
Tokyo	0260, 0327					Hewlett Packard	1066
Tomashi	0270			Dansai	1079, 1090, 1091	Hinari	1074, 1079, 1090, 1091
Toshiba	0027, 0043, 0053, 0054, 0061, 0062, 0063, 0064, 0065, 0122, 0123, 0124,	Yamishi	0274, 0328	Dantax	1074	Hisawa	1074
		Yokan	0274	Daytron	1075, 1091	Hitachi	1072, 1073, 1078, 1089, 1108, 1124
				DBX	1018		

HNS	1060	Memphis	1079, 1090	Radix	1021	Tandberg	1091
Howard Computers		MGN Technology	1020	Randex	1021	Tandy	1019
	1066	Micromaxx	1074	RCA	1020, 1022, 1025,	Tashiko	1021, 1072
HP	1066	Microsoft	1066		1035, 1040, 1047,	Tatung	1072, 1073, 1078
HTS	1064	Microstar	1074		1060, 1065	TCM	1074, 1093, 1120
Hughes	1035, 1040, 1061	Migros	1072	Realistic	1019, 1020, 1021,	Teac	1023, 1091
Hughes Network Systems		Mind	1066		1022, 1023	Tec	1076, 1090, 1091
	1038, 1060	Mitsubishi	1029, 1072, 1078	ReplayTV	1041, 1068	Technics	1022
Humax	1035, 1060, 1094	Motorola	1022	Rex	1073	Teknika	1021, 1022, 1023
Hush	1066	MTC	1020	RFT	1076, 1078, 1090	Teleavia	1073
Hypson	1074, 1079, 1090,	Multitech	1020, 1023, 1072,	Ricavision	1066	Telefunken	1073
	1091		1076, 1078, 1079,	Roadstar	1075, 1077, 1079,	Teletech	1090, 1091
iBUYPOWER	1066		1090		1090, 1091	Tenosal	1079, 1090
Impego	1076	Murphy	1072	Royal	1090	Tensai	1072, 1077, 1079,
Imperial	1072	NEC	1018, 1019, 1073	Runco	1032		1090
Inno Hit	1075, 1076, 1078,	Neckermann	1073, 1078	Saba	1073	Tevion	1074
	1079, 1090, 1091	NEI	1078	Saisho	1074, 1079	Thomson	1073, 1087
Innovation	1074	Nesco	1079, 1090	Samsung	1006, 1020, 1038,	Thorn	1073
Instant Replay	1022	Nikkai	1076, 1090, 1091		1040, 1046, 1060,	Tivo	1035, 1036, 1037,
Interbuy	1077, 1090	Nikko	1021		1080, 1107, 1110,		1039, 1040, 1060,
Interfunk	1078	Niveus Media	1066		1112, 1121, 1123,		1061, 1062
Intervision	1072, 1091	Noblex	1020		1140, 1142	TMK	1020
Irradio	1077, 1079, 1090	Nokia	1073, 1091	Samurai	1076, 1090	Tokai	1077, 1079, 1090
ITT	1073	Nordmende	1073	Sanky	1032	Tonsai	1079
ITV	1075, 1077, 1091	Northgate	1066	Sansui	1033, 1056, 1069,	Toshiba	1004, 1005, 1034,
JC Penney	1018, 1019, 1020,	Oceanic	1072, 1073		1073		1051, 1063, 1066,
	1021, 1022	Okano	1074, 1090, 1091	Sanyo	1019, 1020, 1114		1073, 1078, 1086,
JCL	1022	Olympus	1022	Saville	1091		1099, 1102, 1119,
JVC	1011, 1012, 1013,	Optimus	1021	SBR	1078		1144
	1014, 1015, 1016,	Orion	1033, 1069, 1074,	Schaub Lorenz	1072, 1073	Totevision	1020, 1021
	1017, 1018, 1019,		1097, 1139	Schneider	1072, 1074, 1075,	Touch	1066
	1028, 1035, 1064,	Orson	1072		1076, 1077, 1078,	Towada	1079, 1090
	1073, 1085, 1117,	Osaki	1072, 1077, 1079,		1079, 1090, 1091	Towika	1079, 1090
	1130, 1131, 1133,		1090	Sears	1019, 1021, 1022	TVA	1076
	1134, 1135, 1136	Otto Versand	1078	SEG	1079, 1090, 1091	Uher	1077
Kaisui	1079, 1090	Palladium	1073, 1077, 1079,	SEI-Sinudyne	1078	UltimateTV	1065
Karcher	1078		1090	Seleco	1073	Ultravox	1091
Kendo	1074, 1075, 1076,	Panasonic	1007, 1008, 1009,	Sentra	1076, 1090	Unitech	1020
	1090		1022, 1026, 1042,	Sentron	1079, 1090	United Quick Star	1075, 1091
Kenwood	1018, 1019, 1073		1043, 1068, 1082,	Sharp	1031, 1045, 1057,	Universum	1072, 1077, 1078
Kodak	1021, 1022		1101, 1126, 1132		1081, 1115, 1137	Vector Research	1018
Korpel	1079, 1090	Pathe Marconi	1073	Shintom	1079, 1090	Video Concepts	1018
Kyoto	1090	Perdio	1072	Shivaki	1077	Videoon	1074
Lenco	1075	Philco	1022, 1090	Shogun	1020	Videosonic	1020
Leyco	1079, 1090	Philips	1022, 1030, 1035,	Siemens	1077	Viewsonic	1066
LG	1021, 1053, 1072,		1038, 1039, 1040,	Silva	1077	Voodoo	1066
	1077, 1088, 1100,		1044, 1055, 1060,	Silver	1091	Wards	1020, 1021, 1022,
	1106, 1125, 1143		1078, 1084, 1095,	Singer	1022		1023
Lifetec	1074		1096, 1104, 1105,	Sinudyne	1078	Weltblick	1077
Linksys	1066		1111, 1113, 1122,	Solavox	1076	XR-1000	1022, 1023
Lloyd's	1023		1124, 1127, 1128,	Sonic Blue	1041, 1068	Yamaha	1018, 1019
			1129	Sonneclair	1090	Yamishi	1079, 1090
Loewe Opta	1077, 1078			Sonoko	1075, 1091	Yokan	1079, 1090
Logik	1079, 1090	Philips Magnavox	1030	Sontec	1077	Yoko	1076, 1077, 1079,
Lumatron	1075, 1091	Phonola	1078	Sony	1000, 1001, 1002,		1090
Luxor	1090	Pilot	1021		1003, 1024, 1027,	Zenith	1032
LXI	1021	Pioneer	1078, 1118		1036, 1062, 1066,	ZT Group	1066
M Electronic	1072	Polaroid	1010, 1049		1083, 1098, 1103,		
Magnavox	1022, 1032, 1044,	Portland	1075, 1076, 1091		1138	DVD	
	1070	Prinz	1072	Stack	1066	4Kus	2097
Magnin	1021	Profex	1079	Stack 9	1066	Accurian	2220
Manesth	1079, 1090	Proline	1072	Standard	1075, 1091	Advent	2169, 2201
Marantz	1018, 1019, 1022,	Proscan	1065	Stern	1091	AEG	2312
	1078	Prosonic	1074, 1091	STS	1022	Airis	2318
Mark	1091	Pulsar	1032	Sunkai	1074	Aiwa	2272
Marta	1021	Pye	1052, 1078	Sunstar	1072	Akai	2170, 2195, 2225,
Matsui	1074, 1077	Quarter	1019	Suntronc	1072		2227
Matsushita	1022	Quartz	1019	Sunwood	1079, 1090	Akura	2310
Media Center PC	1066	Quasar	1022	Superscan	1070	Alba	2018, 2232, 2247,
Mediator	1078	Quelle	1072, 1078	Sylvania	1022, 1023, 1044,		2259, 2264
Medion	1074	Radialva	1090		1052, 1070	Alco	2199
MEI	1022	RadioShack	1021	Symphonic	1023, 1044, 1090	Alize	2315
Memorex	1019, 1020, 1021,	RadioShack/Realistic		Systemax	1066	Allegro	2215
	1022, 1023, 1032,		1019, 1020, 1021,	Tagar Systems	1066	Amitech	2312
	1048, 1069, 1072,		1022, 1023	Taisho	1074		
	1077	Radiola	1078				

Amphion MediaWorks	Dual	2302	KLH	2199, 2209	2292, 2321, 2324,
1245	Durabrand	2218	Koda	2308	2327, 2328, 2329,
AMW	DVX	2305	Koss	2095, 2198, 2204	2331, 2383, 2388
Apex	Easy Home	2309	KXD	2309	2151
2047, 2076, 2208,	Eclipse	2304	Landel	2221	Parasound
2209	E-Dem	2318	Lasonic	2214	peekTON
Apple	Electrohome	2312	Lawson	2305	Philips
Arrgo	Elin	2312	Lecson	2303	2026, 2061, 2062,
Asono	Elta	2263, 2312, 2315	Lenco	2308, 2312, 2317	2075, 2090, 2094,
Aspire	Emerson	2196, 2211, 2219	Lenoxx	2203, 2218	2096, 2097, 2103,
Astar	Enterprise	2211	LG	2080, 2107, 2115,	2110, 2126, 2180,
ATACOM	Enzer	2302		2116, 2141, 2188,	2193, 2205, 2231,
Audiovox	Epson	2165		2211, 2215, 2237,	2235, 2241, 2251,
Avious	ESA	2219		2239, 2285, 2293,	2252, 2256, 2260,
Awa	Finlux	2304, 2312, 2317		2295, 2348, 2370	2268, 2282, 2332,
Axion	Fintec	2299	Life	2228	2333, 2343, 2344,
Bang & Olufsen	Fisher	2212	Lifetec	2228	2345, 2367, 2371,
Baze	Funai	2219	Limit	2305	2373, 2380, 2382,
BBK	Gateway	2097	Liquid Video	2204	2385
Bellagio	GE	2079, 2206, 2209	Liteon	2097, 2121, 2220	Phonotrend
Best Buy	Gericom	2269	Loewe	2274	Pioneer
Blaupunkt	GFM	2176	LogicLab	2305	2012, 2013, 2014,
Blue Parade	Giec	2300	Magnavox	2075, 2096, 2178,	2063, 2064, 2065,
Boghe	Global Solutions	2305		2180, 2196, 2205,	2066, 2067, 2113,
Brainwave	Global Sphere	2305		2219, 2308	2134, 2207, 2230,
Brandt	Go Video	2135, 2215	Magnex	2317	2236, 2265, 2266,
Broksonic	Goodmans	2247, 2289, 2298,	Majestic	2314	2267, 2297, 2322,
Bush		2300, 2308, 2330,	Marantz	2282	2351, 2352, 2353,
2264, 2301, 2308,		2369	Marquant	2312	2354, 2355, 2356,
2317, 2350, 2368	GPX	2177	Matsui	2198, 2296	2357, 2358, 2359,
California Audio Labs	Gradiente	2197	McIntosh	2149	2377
2197	Graetz	2302	Mecotek	2312	Pointer
Cambridge Audio	Greenhill	2209	Medion	2228	Polaroid
CAT	Grundig	2271	Memorex	2078, 2184, 2195	Portland
CAVS	Grunkel	2312, 2316	MiCO	2300, 2304	Powerpoint
Centrum	GVG	2299	Micromaxx	2228	Prima
CGV	H&B	2308	Microsoft	2206	Proceed
Changhong	H_her	2318	Microstar	2228	Proscan
Cinetec	Haaz	2304, 2305	Minoka	2312	Prosonic
CineVision	Haier	2172	Minowa	2317	Protron
Clatronic	Hamman/Kardon	2125, 2213	Mintek	2167, 2209	Provision
Coby	HiMAX	2309	Mitsubishi	2081	Pye
Conia	Hitachi	2008, 2033, 2108,	Mizuda	2308, 2309	Qwestar
Continental Edison		2302, 2309, 2320,	Monyka	2302	Raite
2313		2366	Mustek	2232	RCA
Crown	Hiteker	2208	Mx Onda	2304	2058, 2059, 2071,
C-Tech	Home Tech Industries	2318	Mystral	2316	2079, 2183, 2199,
Curtis Mathes		2316	Naiko	2312	2206, 2207, 2209
CVG	Hyundai	2316	Nesa	2209	RedStar
CyberHome	Ilo	2167	Neufunk	2302	2310, 2312, 2314
2048, 2068, 2216,	Initial	2167, 2209	Nevir	2312	Regent
2233, 2258	Innovation	2228	Next Base	2221	2203
Cytron	Insignia	2080, 2175, 2219	Nexstech	2161	Reoc
Daenyx	Integra	2207	NU-TEC	2301	Rimax
Daewoo	Irradio	2103	Onkyo	2205, 2290	Rio
2083, 2215, 2280,	iSymphony	2164	Oopla	2097	Roadstar
2299, 2312, 2313,	JBL	2213	Oppo	2150, 2173	2281, 2308
2326, 2376	JVC	2049, 2050, 2051,	Optim	2303	Ronin
Daewoo International		2052, 2053, 2054,	Optimus	2230	Rotel
2313		2055, 2056, 2057,	Orava	2308	Rowa
Dalton		2070, 2242, 2261,	Orbit	2313	2200, 2301
Dansai		2275, 2276, 2277,	Orion	2027, 2060	Rownsonic
Dansai		2278, 2339, 2340,	Oritron	2198, 2204	Saba
Daytek		2341, 2342, 2386,	P&B	2308	Sabaki
Dayton		2387, 2389, 2390,	Pacific	2305	Saivod
DEC		2391	Panasonic	2015, 2016, 2017,	Sampo
Decca		2148		2036, 2037, 2038,	2223
Denon	Jwin	2314		2039, 2040, 2041,	Samsung
2105, 2147, 2197,	Kansai	2199		2042, 2043, 2074,	2031, 2032, 2033,
2286	Kawasaki	2312		2089, 2104, 2108,	2034, 2035, 2082,
Denver	Kenwood	2123, 2197, 2270		2112, 2120, 2131,	2127, 2137, 2138,
2288, 2308, 2310,	KeyPlug	2312		2132, 2197, 2205,	2154, 2182, 2197,
2314	Kiirro	2312		2244, 2245, 2246,	2283, 2319, 2325,
Denzel	Kingavon	2308		2253, 2254, 2255,	2346, 2347, 2349,
2302	Kiss	2302			2372, 2381
Desay					2027, 2195, 2304,
Diamond					2305, 2312
DiamondVision					2139, 2195, 2212,
2179, 2186					2374
Disney					ScanMagic
DK Digital					2232
Dmtech					Schaub Lorenz
2226					2312
					Schneider
					2226
					Scientific Labs
					2305
					Scott
					2243, 2311
					Seeltech
					2318

SEG	2240, 2302, 2305, 2313	United	2317	Toshiba	2030, 2099, 2100, 2101, 2114, 2117, 2118, 2119	Macab	3055
Sharp	2009, 2010, 2084, 2122, 2142, 2143, 2144, 2181, 2190, 2228, 2262, 2375	Urban Concepts	2205			Magnavox	3029
		US Logic	2167	Yamaha	2106	Maspro	3049
		Venturer	2199			Matsui	3049
Shinonic	2167	Viewmaster	2318			MegaCable	3039
Sigmatek	2309, 2318	Vocopro	2156	Cable		Memorex	3030, 3040
Silva	2310	VocoStar	2157	ABC	3004, 3015, 3016, 3017, 3037, 3040, 3067, 3080, 3081	Minerva	3049
Singer	2304, 2305	Waitec	2318			Mnet	3057
Skymaster	2279, 2305	Welltech	2300	ADB	3070	Motorola	3006, 3008, 3010, 3013, 3039, 3072, 3075
Skyworth	2310	Westinghouse	2109, 2168	Adelphia	3003	Movie Time	3031, 3063
Slim Art	2312	Wharfedale	2304, 2305	Alcatel	3066	Mr Zapp	3055
SM Electronic	2305	Woxter	2315, 2318	Americast	3046	Multichoice	3057
Sonic Blue	2215	Xbox	2206, 2229	Amstrad	3048, 3068	Multitech	3045
Sontech	2316	Xlogic	2305, 2312	Antronix	3019, 3020	NEC	3018
Sony	2005, 2006, 2007, 2020, 2021, 2022, 2023, 2024, 2025, 2069, 2072, 2073, 2085, 2086, 2087, 2091, 2092, 2093, 2102, 2128, 2129, 2130, 2249, 2250, 2323, 2334, 2335, 2336, 2360, 2361, 2362, 2363, 2364, 2365, 2384	XMS	2312	Arcon	3048	NET Brazil	3007
		Xoro	2300	Archer	3020	Nokia	3051
		Yamada	2097, 2313, 2315	AT&T	3013	Noos	3055
		Yamaha	2000, 2001, 2002, 2003, 2011, 2018, 2019, 2036, 2106, 2197, 2273	Axis	3048	NSC	3031
				Bell South	3046	Oak	3024
		Yamakawa	2302, 2313	Cable Vision	3014	Pace	3011, 3043, 3084
		Yukai	2232	Cabletenna	3019	Palladium	3049
		Zenith	2080, 2141, 2205, 2211, 2215	Cabletime	3058	Panasonic	3034, 3036, 3040
				Clearmaster	3045	Paragon	3040
				ClearMax	3045	Philips	3021, 3022, 3029, 3049, 3053, 3054, 3055
				Clyde Cablevision	3059	Pioneer	3012, 3032, 3038, 3042, 3048, 3083, 3084
				Colour Voice	3022	Popular Mechanics	3044
Soundmaster	2305	Blu-ray Disc		Comcast	3006, 3010, 3039	Proscan	3015, 3016
Soundmax	2305	LG	2115	Comcrypt	3057	Pulsar	3040
Spectra	2313	Panasonic	2089, 2131, 2132	Comtronic	3023	PVP Stereo Visual Matrix	3064
Spectroniq	2155	Pioneer	2134	Contec	3024	Quasar	3040
Standard	2305	Samsung	2035, 2127	Coolmax	3045	RadioShack	3041, 3045
Star Cluster	2305	Sharp	2142, 2143, 2144	COX	3006	RCA	3005, 3036, 3076, 3077
Starmedia	2308, 2318	Sony	2025	Cryptovision	3060	Realistic	3020
Sungale	2158	Yamaha	2018	Director	3006	Recoton	3044
Sunkai	2312			Eastern	3025	Regal	3028
Superscan	2196	DVR		Everquest	3041	Regency	3025
Supervision	2305	Bush	2060	Fidelity	3048	Rembrandt	3016
Sylvania	2094, 2180, 2189, 2196, 2219, 2224	Panasonic	2037, 2038, 2039, 2040, 2041, 2042	Filmnet	3057	Runco	3040
		Philips	2061, 2062	Filmnet Cablecrypt	3061	Sagem	3055
Symphonic	2062, 2180	Pioneer	2063, 2064, 2065, 2066, 2067	Filmnet Comcrypt	3061	Samsung	3011, 3023, 3032, 3042
Synn	2305	RCA	2059	Finlux	3051	SAT	3048
T.D.E. Systems	2316	Samsung	2035	Focus	3044	Scientific Atlanta	3003, 3004, 3011, 3012, 3013, 3062, 3078, 3079, 3080, 3081, 3082, 3083, 3084
Tatung	2083, 2312	Yamaha	2036	Foxtel	3068	Signal	3026, 3041
TCM	2228, 2379	DVD Recorder		France Telecom	3054, 3055	Signature	3016
Teac	2199, 2287, 2301, 2305	Aspire	2140	Freebox	3069	Sony	3014, 3047
		Astar	2162	GC Electronics	3020	Sprucer	3036
Tec	2310	Broksonic	2192	GE	3015, 3016	Standard Component	3033
Technics	2197	Go Video	2135	GEC	3059	Starcom	3026, 3037, 3041, 3067
Technika	2312, 2317	Hitachi	2108	Gemini	3026, 3041	Stargate	3026, 3041
Telefunken	2307	Insignia	2080	General Instrument	3006, 3008, 3016, 3039, 3050, 3067, 3075	Starquest	3026, 3041
Tensai	2312	Irradio	2103	Goldstar	3042	Supercable	3008
Tevion	2228, 2305, 2311	JVC	2054, 2055, 2056, 2057	Gooding	3049	Supermax	3045
Theta Digital	2207	LG	2107, 2115, 2141, 2188	Grundig	3048, 3049	Tele+1	3057, 3061
Thomson	2229, 2238, 2284, 2294	Liteon	2121	Hamlin	3027, 3028	Telepiu	3057
		Panasonic	2037, 2038, 2039, 2041, 2042, 2043, 2089, 2104, 2108, 2112	Hirschmann	3051	Thomson	3000, 3009
Tokai	2302, 2310	Philips	2090, 2096, 2097, 2126, 2193	Hitachi	3016	TIME WARNER	3006
Top Suxess	2318	Pioneer	2067, 2113	HomeChoice	3056	Tocom	3017
Toshiba	2004, 2026, 2027, 2028, 2029, 2030, 2098, 2099, 2100, 2101, 2114, 2117, 2118, 2119, 2136, 2187, 2195, 2205, 2291, 2337, 2338, 2378	Pye	2194	Humax	3001, 3002, 3071	Torx	3067
		Samsung	2034, 2082, 2138	ITT Nokia	3051	Toshiba	3040
TRANScontinents	2313, 2317	Sansui	2027	Jasco	3041		
Transonic	2317	Sanyo	2139	Jerrold	3006, 3008, 3016, 3026, 3037, 3041, 3050, 3064, 3067, 3075		
Trio	2312	Sony	2022, 2023, 2024, 2085, 2086, 2087, 2102, 2128, 2129, 2130	JVC	3049		
Trutech	2160	Sylvania	2189	Kabel Deutschland	3043, 3073, 3074		
TruVision	2309						
TSM	2318						
Umax	2315						

Tristar	3045	Channel Master	4060, 4085	Expressvu	4039	Kathrein Eurostar	4133
Tudi	3052	Chaparral	4025	Fenner	4074, 4134, 4139	Klap	4138
Tusa	3026, 3041	CHEROKEE	4138	Ferguson	4084, 4102, 4132	Konig	4137
TV86	3031	Chess	4134, 4139	Fidelity	4136	Kosmos	4099
Unika	3019, 3020	CityCom	4084, 4133, 4137	Finlandia	4084	KR	4086
United Cable	3037, 3064	Clatronic	4095	Finlux	4084	Kreiselmeier	4093
Universal	3019, 3020	CNT	4088	FinnSat	4096, 4102	K-SAT	4139
Universum	3049, 3051	Comag	4000, 4001, 4002, 4003, 4004	Flair Mate	4139	Kyostar	4083
V2	3045	Commlink	4087	Foxtel	4140	L&S Electronic	4074
Videoway	3065	Comtech	4096	Freecom	4083, 4099, 4136	Lasat	4074, 4088, 4090, 4100, 4133, 4134, 4137
View Star	3024, 3029, 3031	Condor	4074, 4090, 4137	FTEmaximal	4074, 4139	Lasonic	4062
Viewmaster	3045	Connexions	4074, 4092	Fuba	4074, 4083, 4090, 4092, 4093, 4101, 4133	Lenco	4074, 4083, 4099, 4133, 4137, 4139
Vision	3045	Conrad	4074, 4133, 4136, 4137	Galaxis	4074, 4087, 4090, 4091, 4096, 4098, 4133, 4140	Leng	4095
Visiopass	3051, 3054, 3055	Conrad Electronic	4137, 4139	GE	4015, 4016, 4061, 4151	Lennox	4098
Vortex View	3045	Contec	4096	General Instrument	4027, 4065	Lenson	4136
Wittenberg	3048	Coolsat	4050	GMI	4089	Lexus	4103
Zenith	3035, 3040, 3046	Cosat	4098	GOI	4039	LG	4053, 4057, 4099
Zentek	3044	Coship	4063	Goldbox	4135	Lifesat	4074, 4090, 4134, 4139
Sattelite							
AB Sat	4138, 4139	Daeryung	4092	GoldStar	4099	Lifetec	4090
AccessHD	4058	Daewoo	4107, 4139	Goodmans	4079, 4080, 4084	Lorenzen	4137
ADB	4142	DDC	4085	Goodmind	4061	Lorraine	4099
AGS	4138	Delega	4085	Grandin	4077	Lupus	4074, 4090
Akai	4101, 4103	Dew	4096	Grothusen	4083, 4099	Luxor	4136
Alba	4083, 4084, 4085, 4086, 4108, 4139	Diamond	4097	Grundig	4084, 4086, 4093, 4113, 4129, 4136, 4140	Lyonnaise	4102
Aldes	4085, 4087, 4088	Digitality	4137	Hänsel & Gretel	4137	Macab	4102
Allsat	4098, 4101, 4103	Digital Stream	4059	Hantor	4083, 4095	Magnavox	4045, 4055
Allsonic	4074, 4087, 4090	DIRECTV	4017, 4018, 4020, 4021, 4022, 4024, 4037, 4038, 4040, 4041, 4043, 4045, 4057, 4106, 4143, 4144, 4145, 4146, 4147, 4148, 4149, 4150, 4151, 4152, 4153, 4154, 4155, 4156, 4157	Hinari	4085	Manata	4077, 4138, 4139
Alltech	4139	Discoverer	4134	Hirschmann	4074, 4093, 4128, 4136, 4137, 4138	Manhattan	4084, 4088, 4098, 4138
Alpha	4103	Discovery	4138	Hisawa	4095	Marantz	4101
Alpha Digital	4058	Diseqc	4138	Hisense	4066	Mascom	4088
Alphastar	4031	Dish Network	4011, 4012, 4013, 4014, 4019, 4039, 4064	Hitachi	4032, 4084, 4149, 4153	Maspro	4084, 4139
Amitronica	4139	Dishpro	4039, 4064	Homecast	4005, 4006, 4007	Matsui	4138
Amstrad	4089, 4113, 4136, 4139	Distrisat	4103	Houston	4098	Max	4137
Anglo	4139	Ditristrad	4098	HTS	4039	Mediabox	4135
Ankaro	4074, 4087, 4090, 4139	DNT	4092, 4101, 4103	Hughes	4018, 4022, 4144, 4146, 4150, 4152	Mediamarkt	4089
Anttron	4083, 4086	Drake	4026	Hughes Network Systems	4021	Mediasat	4091, 4135, 4136
Apollo	4083	DStv	4140	Humax	4051, 4075, 4076, 4110	Medion	4074, 4090, 4139
Armstrong	4089, 4103	Dune	4074	Huth	4087, 4089, 4094, 4095, 4096, 4098, 4137, 4141	Medison	4139
Artec	4054	Echostar	4011, 4019, 4039, 4064, 4092, 4139	Hypson	4077	Mega	4101, 4103
Asat	4101, 4103	Einhell	4083, 4087, 4089, 4136, 4139	Ilo	4066	Memorex	4045
ASLF	4139	Elap	4138, 4139	Imex	4077	Metronic	4077, 4078, 4083, 4086, 4087, 4088, 4139
Astacom	4138	Elekta	4088	Innovation	4090	Metz	4093
Astra	4089, 4091, 4100, 4137, 4139	Elsat	4139	Insighia	4057	Micro electronic	4136, 4137, 4139
Astro	4074, 4086, 4088, 4090, 4093, 4135, 4136, 4137	Elta	4074, 4083, 4090, 4098, 4101, 4103	Intertronic	4089	Micro Gem	4056
AudioTon	4086, 4098	Emanon	4083	Intervision	4098, 4137	Microstar	4090
Aurora	4140	Emme Esse	4074, 4090	ITT Nokia	4084	Micromaxx	4074, 4090
Austar	4140	Engel	4139	Jerold	4065	Microstar	4090
Axiel	4138	Ep Sat	4084	Johansson	4095	Microtec	4139
Axis	4074, 4090, 4091, 4096	EURIEULT	4077	JOK	4138	Minerva	4093
Best	4074, 4090	Eurodec	4102	JSR	4098	Mitsubishi	4084, 4093, 4152
Blaupunkt	4093	Europa	4103, 4136, 4137	JVC	4011, 4019, 4039, 4079	Mitsumi	4100
Blue Sky	4139	Europhon	4137	Kamm	4139	Morgan's	4089, 4100, 4101, 4103, 4139
Boca	4089, 4100, 4105, 4139	Eurosat	4089	Kathrein	4093, 4101, 4103, 4109, 4112, 4120, 4133, 4138, 4139	Motorola	4008, 4009, 4010, 4065
Boston	4138	Eurosky	4074, 4089, 4090, 4133, 4136, 4137			Multichoice	4140
Brain Wave	4095	Eurostar	4089, 4133, 4137			Multitec	4134
Broadcast	4094	Eutelsat	4139			Muratto	4099
Broco	4139	Exator	4083, 4086			Mysat	4139
BSkyB	4113, 4123					Navax	4095
BT	4138					Neuhaus	4091, 4098, 4136, 4137, 4139
Bubu Sat	4139					Neusat	4139
Bush	4084, 4127					Next Level	4065
Cambridge	4136					NextWave	4141
Canal Satellite	4135					Nikko	4089, 4139
Canal+	4135					Nokia	4084, 4122
CaptiveWorks	4049						

Nordmende	4083, 4084, 4085, 4088, 4102	Samsung	4018, 4021, 4023, 4041, 4042, 4081, 4082, 4083, 4114, 4150, 4154	Telewire	4098
Nova	4140			Tempo	4141
Novis	4095			Tevion	4090, 4139
Oceanic	4097	SAT	4085, 4136	Thomson	4070, 4084, 4102, 4104, 4130, 4133, 4135, 4137, 4138, 4139
Octagon	4083, 4086, 4096	Sat Cruiser	4141		
Okano	4089	Sat Partner	4083, 4086, 4088, 4095, 4099, 4136	Thorens	4097
Optex	4098			Thorn	4084
Optus	4135, 4140, 4141	Sat Team	4139	Tivax	4058
Orbitech	4083, 4134, 4135, 4136	Satcom	4094, 4137	Tivo	4150
OSat	4086	Satec	4139	Tokai	4103
Otto Versand	4093	Satelco	4074	Tonna	4084, 4094, 4098, 4136, 4139
Pace	4084, 4093, 4113, 4121, 4125, 4138	Satford	4094		
Pacific	4097	Satmaster	4094	Toshiba	4144, 4152, 4153
Packsat	4138	Satplus	4134	Triad	4099
Palcom	4085	Schneider	4090, 4134, 4138	Triasat	4136
Palladium	4089, 4136	Schwaiger	4097, 4134, 4137	Triax	4093, 4133, 4136, 4139
Palsat	4134, 4136	SCS	4133		
Panasat	4140	Seemann	4089, 4091, 4092	Turnsat	4139
Panasonic	4043, 4044, 4046, 4084, 4113, 4118, 4143, 4148	SEG	4074, 4083, 4090, 4095	Tvonic	4132
		Seleco	4098	Twiner	4077, 4139
Panda	4084, 4137	Servi Sat	4077, 4139	UEC	4140
Pansat	4047	Siemens	4093	Uher	4134
Patriot	4138	Silva	4099	UltimateTV	4020
Paysat	4045	Skantin	4139	Uniden	4029, 4045
PCT	4060	Skardin	4091	Unisat	4089, 4096, 4103
Philco	4055	Skinsat	4136	Unitor	4095
Philips	4021, 4022, 4045, 4084, 4101, 4103, 4111, 4115, 4135, 4138, 4150, 4152, 4153, 4155, 4156	SKR	4139	Universum	4093, 4133, 4137
		Skymaster	4067, 4068, 4087, 4134, 4139	US Digital	4066
Phoenix	4096			Variosat	4093
Phonotrend	4084, 4087, 4098	Skymax	4101, 4103	Vega	4074
Pioneer	4124, 4135	SkySat	4134, 4136, 4137, 4139	Ventana	4101, 4103
Polsat	4102	Skyvision	4098	Viewsat	4048
Predki	4095	SM Electronic	4134, 4139	Visiosat	4095, 4098, 4138, 4139
Premiere	4098, 4135	Smart	4133, 4139	Voom	4065
Priesner	4089	Sony	4017, 4020, 4135	Vortec	4083
Primestar	4030	SR	4089, 4100	Welltech	4134
Profile	4138	Star Choice	4065	WeTeKom	4134, 4136
Promax	4084	Starland	4139	Wevasat	4084
Prosat	4085, 4087	Starring	4095	Wewa	4084
Proscan	4015, 4016, 4040, 4151	Start Trak	4083	Winersat	4095
		Strong	4074, 4083, 4086, 4090, 4099, 4140	Wisi	4084, 4092, 4093, 4136, 4137
Protek	4097	STS	4033	Woorisat	4088
Proton	4066	STVI	4077	Worldsat	4138
Provision	4088	Sumida	4089	Xrypton	4074
Quadral	4074, 4085, 4087, 4090, 4138	Sunny Sound	4074	XSat	4139
		Sunsat	4139	Zehnder	4074, 4088, 4090, 4131, 4133
Quelle	4093, 4133, 4137	Sunstar	4074, 4089, 4100		
Quiero	4102	Supermax	4141	Zenith	4052, 4057, 4145
RadioShack	4065	Tandberg	4102	Zodiac	4086
Radiola	4101, 4103	Tandy	4086		
Radix	4092, 4119	Tantec	4084	CD	
Rainbow	4086	TCM	4090	Yamaha	5000, 5013
RCA	4015, 4016, 4034, 4035, 4036, 4037, 4038, 4040, 4151, 4157	Techniland	4094		
		TechniSat	4071, 4072, 4073, 4092, 4103, 4116, 4117, 4134, 4135, 4136	CD Recoder	
Realistic	4028	Technology	4140	Yamaha	5001
Redpoint	4091	Technosat	4141		
Redstar	4074, 4090	Technowelt	4137	MD	
RFT	4087, 4101, 4103	Teco	4089, 4100	Yamaha	5002, 5003, 5004
Roadstar	4139	Telanor	4085		
Roch	4077	Telasat	4133, 4137	Tape	
Rover	4074, 4139	Telecom	4139	Yamaha	5005, 5006
Saba	4088, 4133, 4137, 4138	Telefunken	4067, 4083, 4138		
		Teleka	4086, 4089, 4092, 4136, 4137	Tuner	
Sabre	4084	Telemaster	4088	Yamaha	5007, 5008, 5009, 5010, 5014, 5015, 5016, 5017, 5018
Sagem	4069, 4102	Telesat	4137		
Sakura	4096	Telestar	4134, 4135, 4136	USB	
		Televés	4084, 4136	Yamaha	5012, 5021

DOCK

Yamaha 5011, 5022

LD

Yamaha 2002



© 2009 Yamaha Corporation All rights reserved.

YAMAHA CORPORATION
Printed in China © WQ95700