

YDP-123

Digital piano

Owner's Manual Bedienungsanleitung Mode d'emploi Manual de instrucciones

Before using the YDP-123, be sure to read "Precautions,, on pages 6-7.
Achten Sie darauf, vor Einsatz des YDP-123 die "Vorsichtsmassnahmen,, auf Seite 6-7 durchzulesen.

Avant d'utiliser le YDP-123, lire attentivement la section «Precautions d'usage» aux pages 6-7.

Antes de utilizar el YDP-123, lea las "Precauciones,, que debe tener en cuenta en las páginas 6-7.

IMPORTANT

Check your power supply

Make sure that your local AC mains voltage matches the voltage specified on the name plate on the bottom panel. In some areas a voltage selector may be provided on the bottom panel of the main keyboard unit near the power cord. Make sure that the voltage selector is set for the voltage in your area. The voltage selector is set at 240V when the unit is initially shipped. To change the setting use a "minus" screwdriver to rotate the selector dial so that the correct voltage appears next to the pointer on the panel.

WICHTIG

Überprüfung der Stromversorgung

Vergewissern Sie sich vor dem Anschließen an das Stromnetz, daß die örtliche Netzspannung den Betriebsspannungswerten auf dem Typenschild an der Unterseite des Instruments entspricht. In bestimmten Verkaufsgebieten ist das Instrument mit einem Spannungswähler an der Unterseite neben der Netzkabeldurchführung ausgestattet. Falls vorhanden, muß der Spannungswähler auf die örtliche Netzspannung eingestellt werden. Der Spannungswähler wurde werkseitig auf 240 V voreingestellt. Zum Verstellen drehen Sie den Spannungsregler mit einem Schlitzschraubendreher, bis der Zeiger auf den korrekten Spannungswert weist.

IMPORTANT

Contrôler la source d'alimentation

Vérifiez que la tension spécifiée sur le panneau inférieur correspond à la tension du secteur. Dans certaines régions, l'instrument peut être équipé d'un sélecteur de tension situé sur le panneau inférieur du clavier à proximité du cordon d'alimentation.

Vérifiez que ce sélecteur est bien réglé en fonction de la tension secteur de votre région. Le sélecteur de tension est réglé sur 240 V au départ d'usine. Pour modifier ce réglage, utilisez un tournevis à lame plate pour tourner le sélecteur afin de mettre l'indication correspondant à la tension de votre région vis à vis du repère triangulaire situé sur le panneau.

IMPORTANTE

Verifique la alimentación de corriente

Asegúrese de que tensión de alimentación de CA de su área corresponde con la tensión especificada en la placa de características del panel inferior. En algunas zonas puede haberse incorporado un selector de tensión en el panel inferior de la unidad del teclado principal, cerca del cable de alimentación. Asegúrese de que el selector de tensión esté ajustado a la tensión de su área. El selector de tensión se ajusta a 240V cuando la unidad sale de fábrica. Para cambiar el ajuste, emplee un destornillador de cabeza "recta" para girar el selector de modo que aparezca la tensión correcta al lado del indicador del panel.

ENGLISH

DEUTSCH

FRANÇAIS

ESPAÑOL

SPECIAL MESSAGE SECTION

PRODUCT SAFETY MARKINGS: Yamaha electronic products may have either labels similar to the graphics shown below or molded/stamped facsimiles of these graphics on the enclosure. The explanation of these graphics appears on this page. Please observe all cautions indicated on this page and those indicated in the safety instruction section.

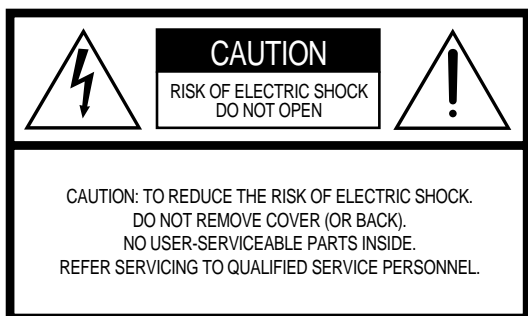

See bottom of Keyboard enclosure for graphic symbol markings.



The exclamation point within the equilateral triangle is intended to alert the user to the presence of important operating and maintenance (servicing) instructions in the literature accompanying the product.

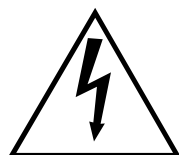

The lightning flash with arrowhead symbol, within the equilateral triangle, is intended to alert the user to the presence of uninsulated “dangerous voltage” within the product’s enclosure that may be of sufficient magnitude to constitute a risk of electrical shock.

IMPORTANT NOTICE: All Yamaha electronic products are tested and approved by an independent safety testing laboratory in order that you may be sure that when it is properly installed and used in its normal and customary manner, all foreseeable risks have been eliminated. DO NOT modify this unit or commission others to do so unless specifically authorized by Yamaha. Product performance and/or safety standards may be diminished. Claims filed under the expressed warranty may be denied if the unit is/has been modified. Implied warranties may also be affected.

SPECIFICATIONS SUBJECT TO CHANGE: The information contained in this manual is believed to be correct at the time of printing. However, Yamaha reserves the right to change or modify any of the specifications without notice or obligation to update existing units.

ENVIRONMENTAL ISSUES: Yamaha strives to produce products that are both user safe and environmentally friendly. We sincerely believe that our products and the production methods used to produce them, meet these goals. In keeping with both the letter and the spirit of the law, we want you to be aware of the following:

Battery Notice: This product MAY contain a small non-rechargeable battery which (if applicable) is soldered in place. The average life span of this type of battery is approximately five years. When replacement becomes necessary, contact a qualified service representative to perform the replacement.

Warning: Do not attempt to recharge, disassemble, or incinerate this type of battery. Keep all batteries away from children. Dispose of used batteries promptly and as regulated by applicable laws. Note: In some areas, the servicer is required by law to return the defective parts. However, you do have the option of having the servicer dispose of these parts for you.

Disposal Notice: Should this product become damaged beyond repair, or for some reason its useful life is considered to be at an end, please observe all local, state, and federal regulations that relate to the disposal of products that contain lead, batteries, plastics, etc.

NOTICE: Service charges incurred due to lack of knowledge relating to how a function or effect works (when the unit is operating as designed) are not covered by the manufacturer’s warranty, and are therefore the owners responsibility. Please study this manual carefully and consult your dealer before requesting service.

NAME PLATE LOCATION: The graphic below indicates the location of the name plate. The model number, serial number, power requirements, etc., are located on this plate. You should record the model number, serial number, and the date of purchase in the spaces provided below and retain this manual as a permanent record of your purchase.

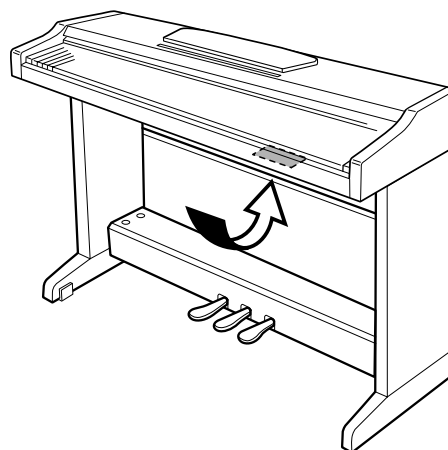

Model _____

Serial No. _____

Purchase Date _____

Merci d'avoir acheté le piano digital YDP-123 de Yamaha ! Nous vous conseillons de lire attentivement ce mode d'emploi afin de tirer pleinement profit des fonctions avancées et très utiles du YDP-123.

Nous vous recommandons également de le garder à portée de main pour toute référence ultérieure.

A propos du mode d'emploi

Ce manuel est divisé en trois grandes sections : « Introduction », « Référence » et « Annexe » (Appendix).

■ Introduction (page 2) :

Veuillez lire cette section en premier.

■ Référence (page 13) :

Cette section explique comment procéder à des réglages précis des diverses fonctions du YDP-123.

■ Annexe (Appendix) (page 33) :

Cette section présente le matériel de référence.

* Les illustrations de commandes présentes dans ce mode d'emploi sont fournies à titre d'information uniquement. En effet, elles peuvent différer légèrement de celles apparaissant sur votre instrument.

REMARQUE CONCERNANT LES DROITS D'AUTEUR

Ce produit comporte et met en œuvre des programmes informatiques et des matériaux pour lesquels Yamaha détient des droits d'auteur ou possède une licence d'utilisation des droits d'auteurs de leurs propriétaires respectifs. Les matériaux sujets à des droits d'auteur comprennent, sans limitation, tous les logiciels, les fichiers MIDI et les données WAVE. Toute utilisation non autorisée de ces programmes et de ce contenu est interdite en vertu des lois en vigueur, excepté pour un usage personnel. Toute violation des droits d'auteurs entraînera des poursuites judiciaires. IL EST STRICTEMENT INTERDIT DE FAIRE, DE DISTRIBUER OU D'UTILISER DES COPIES ILLEGALES.

Marques commerciales :

- Apple et Macintosh sont des marques commerciales d'Apple Computer, Inc.
- Windows est une marque déposée de Microsoft® Corporation.
- Toutes les autres marques commerciales sont la propriété de leurs détenteurs respectifs.

Table des matières

Introduction

SPECIAL MESSAGE SECTION	2
A propos du mode d'emploi	3
Index de l'application	5
PRECAUTIONS D'USAGE	6
Accessoires	8
Entretien.....	8
Fonctions.....	9
Avant d'utiliser le YDP-123	10
Protège-clavier.....	10
Pupitre.....	10
Mise sous tension de l'instrument.....	11
Réglage du volume	11
Utilisation d'un casque.....	12

Référence

Noms des parties	14
Ecoute des morceaux de démonstration..	15
Ecoute de 50 morceaux de piano prédéfinis.....	16
Sélection et reproduction de voix	17
Sélection de voix.....	17
Utilisation de la pédale forte.....	17
Application d'effets de variation au son – Reverb	18
Combinaison de deux voix (mode Dual (Duo))	19
Transposition.....	20
Réglage fin de la hauteur de ton	20
Utilisation du métronome	21
A propos de la norme MIDI	23
Connexion d'un ordinateur	24
Fonctions MIDI.....	26
Sélection du canal de transmission/ réception MIDI.....	26
Local Control ON/OFF (Activation/désactivation de la commande locale).....	26
Program Change ON/OFF (Activation/ désactivation du changement de programme)	27
Control Change ON/OFF (Activation/ désactivation du changement de commande)	27
Dépistage des pannes.....	28
Options et modules d'extension.....	28
Assemblage du pupitre du clavier	29
Index	32

Appendix

MIDI Data Format / MIDI-Datenformat / Format des données MIDI / Formato de datos MIDI	34
MIDI Implementation Chart	38
Specifications / Technische Daten / Caractéristiques techniques / Especificaciones	39

Index de l'application

Utilisez cet index pour accéder à des pages de référence pouvant s'avérer utile dans votre application et situation particulières.

Ecoute

Ecoute de morceaux de démonstration avec différentes voix « Ecoute des morceaux de démonstration » à la page 15
Ecoute de morceaux tirés de « 50 Greats for the Piano » (50 morceaux célèbres pour le piano)
.....« Ecoute de 50 morceaux de piano prédéfinis » à la page 16

Jeu

Utilisation des trois pédales « Utilisation des pédales » à la page 17
Reproduction d'un accompagnement de même hauteur..... « Transposition » à la page 20
Réglage précis de la hauteur de ton de l'ensemble de l'instrument durant l'utilisation du YDP-123 avec d'autres instruments ou un CD« Réglage fin de la hauteur de ton » à la page 20

Modification des voix

Affichage de la liste des voix..... « Sélection de voix » à la page 17
Simulation d'une salle de concert.....« Application d'effets de variation au son – Reverb » à la page 18
Combinaison de deux voix « Combinaison de deux voix (mode Dual (Duo)) » à la page 19

Pratique

Exercice avec un tempo stable et précis..... « Utilisation du métronome » à la page 21

Connexion du YDP-123 à d'autres appareils

Qu'est-ce que la norme MIDI ?« A propos de la norme MIDI » à la page 23
Connexion de l'ordinateur « Connexion d'un ordinateur » à la page 24

Assemblage

Montage et démontage du YDP-123 « Assemblage du support du clavier » aux pages 29–31

PRECAUTIONS D'USAGE

PRIERE DE LIRE ATTENTIVEMENT AVANT DE PROCEDER A TOUTE MANIPULATION

* Ranger soigneusement ce manuel pour pouvoir le consulter dans la suite.

AVERTISSEMENT

Toujours observer les précautions élémentaires énumérées ci-après pour éviter de graves blessures, voire la mort, causées par l'électrocution, les courts-circuits, dégâts, incendie et autres accidents. La liste des précautions données ci-dessous n'est pas exhaustive :

Alimentation/cordon d'alimentation

- Utiliser seulement la tension requise par l'instrument. Celle-ci est imprimée sur la plaque du constructeur de l'instrument.
- Vérifier périodiquement l'état de la prise électrique, la dépoussiérer et la nettoyer.
- Utilisez uniquement le cordon/fiche d'alimentation livré avec l'appareil.
- Ne pas laisser le cordon d'alimentation à proximité des sources de chaleur, telles que radiateurs et appareils chauffants. Eviter de tordre et plier excessivement le cordon, ou de l'endommager de façon générale, également de placer dessus des objets pesants, ou de le laisser traîner là où l'on marchera dessus ou se prendra le pied dedans; ne pas y déposer d'autres câbles enroulés.

Ne pas ouvrir

- Ne pas ouvrir l'instrument, ni tenter d'en démonter les éléments internes, ou de les modifier de quelque façon que ce soit. Aucun des éléments internes de l'instrument ne prévoit d'intervention de l'utilisateur. Si l'instrument donne des signes de mauvais fonctionnement, le mettre immédiatement hors tension et le donner à réviser au technicien Yamaha.

Avertissement en cas de présence d'eau

- Eviter de laisser l'instrument sous la pluie, de l'utiliser près de l'eau, dans l'humidité ou lorsqu'il est mouillé. Ne pas y déposer des récipients contenant des liquides qui risquent de s'épancher dans ses ouvertures.
- Ne jamais toucher une prise électrique avec les mains mouillées.

Avertissement en cas de feu

- Ne pas déposer d'articles allumés, tels que des bougies, sur l'appareil. Ceux-ci pourraient tomber et provoquer un incendie.

En cas d'anomalie

- Si le cordon d'alimentation s'effiloche ou est endommagé ou si l'on constate une brusque perte de son en cours d'interprétation, ou encore si l'on décele une odeur insolite, voire de la fumée, couper immédiatement l'interrupteur principal, retirer la fiche de la prise et donner l'instrument à réviser par un technicien Yamaha.

ATTENTION

Toujours observer les précautions élémentaires ci-dessous pour éviter à soi-même et à son entourage des blessures corporelles, de détériorer l'instrument ou le matériel avoisinant. La liste de ces précautions n'est pas exhaustive :

Alimentation/cordon d'alimentation

- Toujours saisir la fiche elle-même, et non le câble, pour la retirer de l'instrument ou de la prise d'alimentation. Tirer directement sur le câble est commode mais finit par l'endommager.
- Retirer la fiche de la prise secteur lorsqu'on n'utilisera pas l'instrument pendant un certain temps, ou pendant les orages.
- Ne pas utiliser de connecteur multiple pour brancher l'instrument sur une prise électrique du secteur. Cela risque d'affecter la qualité du son, ou éventuellement de faire chauffer la prise.

Assemblage

- Lire attentivement la brochure détaillant le processus d'assemblage. Assembler les éléments dans le mauvais ordre pourrait détériorer l'instrument, voire causer des blessures.

Emplacement

- Ne pas abandonner l'instrument dans un milieu trop poussiéreux, ou un local soumis à des vibrations. Eviter également les froids et chaleurs extrêmes (exposition directe au soleil, près d'un chauffage, ou dans une voiture à midi) qui risquent de déformer le panneau ou d'endommager les éléments internes.
- Ne pas utiliser l'instrument à proximité d'une TV, d'une radio, d'un équipement stéréo, d'un téléphone portable ou d'autres appareils électriques. En effet, l'instrument, la TV ou la radio pourraient produire des bruits.
- Ne pas installer l'instrument dans une position instable où il risquerait de se renverser.
- Débrancher tous les câbles connectés avant de déplacer l'instrument.
- Ne pas disposer l'instrument contre un mur (laisser au moins 3 cm/1 pouce de jeu entre le mur et l'instrument) faute de quoi, l'air ne circulera pas librement, ce qui risque de faire chauffer l'instrument.

Connexions

- Avant de raccorder l'instrument à d'autres éléments électroniques, mettre ces derniers hors tension. Et avant de mettre sous/hors tension tous les éléments, toujours ramener le volume au minimum. En outre, veillez à régler le volume de tous les composants au minimum et à augmenter progressivement le volume sonore des instruments pour définir le niveau d'écoute désiré.

Entretien

- Pour nettoyer l'instrument, utilisez un chiffon doux et sec ou légèrement humide. Ne jamais utiliser de diluants de peinture, solvants, liquides d'entretien ou tampons de nettoyage imprégnés de produits chimiques.

Précautions d'utilisation

- Veillez à ne pas vous coincer les doigts sous le couvercle du clavier et à ne pas glisser vos doigts ou votre main dans les fentes du couvercle ou de l'instrument.
- N'insérez jamais d'objets en papier, métalliques ou autres dans les fentes du couvercle, du panneau ou du clavier. Si c'est le cas, mettez immédiatement l'appareil hors tension et débranchez le cordon d'alimentation de la prise secteur. Faites ensuite contrôler l'appareil par un membre qualifié du service Yamaha.
- Ne pas déposer d'objets de plastique, de vinyle, ou de caoutchouc sur l'instrument, ce qui risque de décolorer le panneau ou le clavier.
- Ne pas s'appuyer sur l'instrument, ni y déposer des objets pesants. Ne pas manipuler trop brutalement les boutons, commutateurs et connecteurs.
- Ne pas jouer trop longtemps sur l'instrument à des volumes trop élevés, ce qui risque d'endommager durablement l'ouïe. Si l'on constate une baisse de l'acuité auditive ou des sifflements d'oreille, consulter un médecin sans tarder.

Utilisation du tabouret (s'il est inclus)

- Ne pas placer le tabouret dans une position instable car il pourrait accidentellement se renverser.
- Ne pas jouer avec le tabouret, ni s'y mettre debout. Ne pas l'utiliser comme outil ou comme escabeau, ou pour toute autre destination autre que celle prévue. Des accidents et des blessures pourraient en résulter.
- Ce tabouret est conçu pour recevoir une seule personne à la fois; accidents et blessures peuvent résulter d'une non observation de ce principe.
- Après un usage prolongé, les vis du tabouret peuvent se desserrer. Resserrer périodiquement avec l'outil fourni.

Yamaha n'est pas responsable des détériorations causées par une utilisation impropre de l'instrument, ou par des modifications apportées par l'utilisateur, pas plus qu'il ne peut couvrir les données perdues ou détruites.

Toujours laisser l'appareil hors tension lorsqu'il est inutilisé.

Accessoires

- « 50 Greats for the Piano » (livret)
- Mode d'emploi
Ce manuel contient des instructions complètes expliquant le fonctionnement du YDP-123.
- Quick Operation Guide (Guide de fonctionnement rapide)
- Tabouret
En fonction de la région où vous résidez, un siège peut être inclus ou vous être proposé en option.

Entretien

Nettoyez l'instrument à l'aide d'un chiffon sec ou d'un tissu doux légèrement humide (bien tordu).

ATTENTION

Ne pas utiliser de benzène, de diluant, de détergent ou de tissu imprégné de produits chimiques pour le nettoyage. Ne pas placer de produits en vinyle, en plastique ou en caoutchouc sur l'instrument. En effet, le panneau ou les touches pourraient se décolorer ou s'abîmer.

ATTENTION

Avant d'utiliser le YDP-123, lire attentivement la section « Précautions » aux pages 6 – 7.

■ **Accord**

A la différence d'un piano acoustique, il est inutile d'accorder le YDP-123. Il reste toujours parfaitement dans le ton.

■ **Transport**

En cas de déménagement, vous pouvez transporter le YDP-123 avec d'autres meubles. Vous pouvez le déplacer tel quel (assemblé) ou en pièces détachées.

Transportez le clavier à l'horizontale. Ne l'adossez pas à un mur et ne le faites pas tenir debout sur un des côtés. Ne soumettez pas l'instrument à des vibrations ou des chocs excessifs.

Fonctions

Le piano numérique YDP-123 de Yamaha offre un réalisme sonore sans précédent et les possibilités de jeu d'un piano à queue, en plus de la technologie Yamaha de génération de sons « **AWM Stereo Sampling** » (Echantillonnage stéréo AWM) pour la reproduction de voix musicales riches et d'un clavier spécial « **Graded Hammer** » (A marteaux gradués) permettant la gradation du poids et de la réponse des notes sur toute la plage du clavier.

Les voix Grand Piano 1 et 2 proposent des échantillons totalement nouveaux, soigneusement enregistrés à partir d'un concert pour piano à queue. La voix E. Piano 1 propose un échantillon unique à variation de vélocité (échantillonnage dynamique) tandis que la voix E. Piano 2 en propose deux.

Le son du YDP-123 est très proche d'un véritable piano acoustique.

[PHONES] (Casque)

Branchez un casque stéréo standard dans cette prise pour vous exercer en toute tranquillité (page 12).

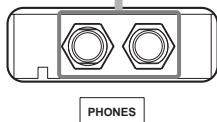

PHONES

MIDI [IN/OUT/THRU]

Branchez un dispositif MIDI à ce connecteur pour utiliser les différentes fonctions MIDI (pages 25-26). (A propos de MIDI—page 23)

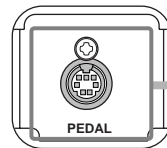
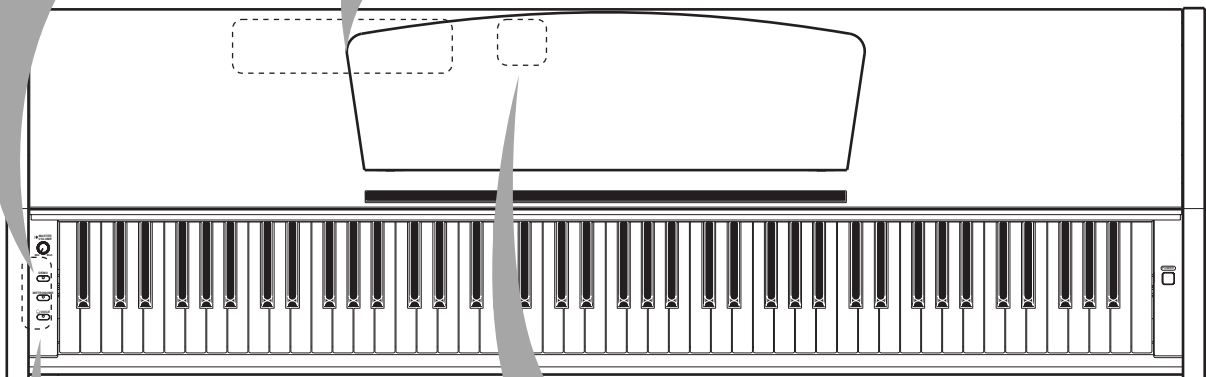
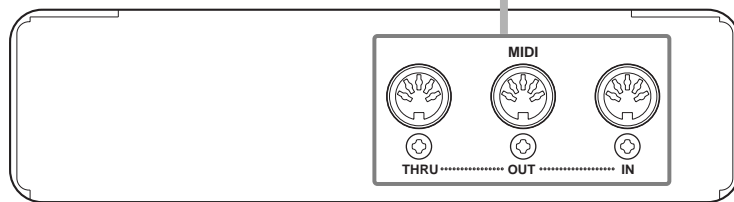

[PEDAL]

Branchez ici le câble de la pédale pour utiliser les pédales du YDP-123 (page 30).

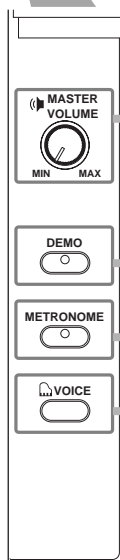

[MASTER VOLUME] (Volume principal)

Réglez le niveau du volume à l'aide de cette commande (page 11).

[DEMO]

Vous pouvez reproduire un morceau de démonstration et 50 morceaux préprogrammés (page 15).

[METRONOME]

Contrôlez les fonctions du métronome (page 21).

[VOICE] (Voix)

Sélectionnez des voix parmi les 10 sons internes, dont Grand Piano 1 et 2 (page 17). Vous pouvez également combiner deux voix (page 19), sélectionner différents effets de réverbération (page 18), etc.

Avant d'utiliser le YDP-123

Protège-clavier

Pour ouvrir le couvercle du clavier :

Soulevez-le légèrement, poussez-le et faites-le glisser jusqu'à ce qu'il s'ouvre.

Pour fermer le couvercle du clavier :

Faites-le glisser doucement vers vous et abaissez-le lentement sur les touches.

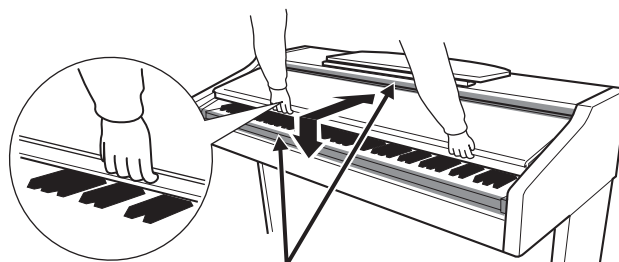

ATTENTION

Prenez garde de ne pas vous coincer les doigts lorsque vous ouvrez et refermez le protège-clavier.

ATTENTION

Tenez toujours le couvercle à deux mains tandis que vous l'ouvrez ou le fermez. Ne le lâchez pas tant qu'il n'est pas totalement ouvert ou fermé. Prenez garde à ne pas vous coincer les doigts (les vôtres et ceux des personnes évoluant autour de vous, notamment les enfants) entre le protège-clavier et l'appareil.

ATTENTION

Ne placez pas d'objets (morceaux de métal ou de papier) sur le protège-clavier. De petits objets placés à cet endroit pourraient tomber dans l'appareil au moment de l'ouverture et s'avérer difficiles à retirer, provoquant ainsi des chocs électriques, courts-circuits, incendies ou autres dommages graves pour l'instrument.

Pupitre

Pour soulever le pupitre :

1. Tirez le pupitre vers le haut et vers vous au maximum.
2. Abaissez les deux supports métalliques à gauche et à droite, à l'arrière du pupitre.
3. Abaissez le pupitre pour qu'il repose sur ces supports.

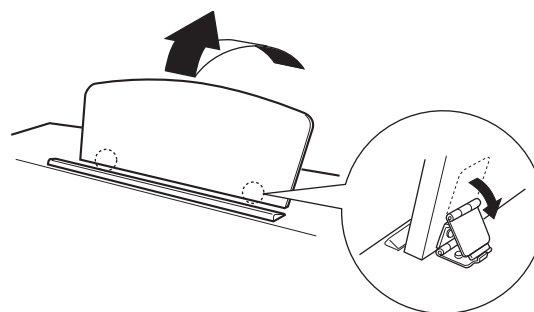

Pour abaisser le pupitre :

1. Tirez le pupitre vers le haut et vers vous au maximum.
2. Dressez les deux supports métalliques (à l'arrière du pupitre).
3. Abaissez lentement le pupitre vers l'arrière jusqu'à ce qu'il soit complètement redescendu.

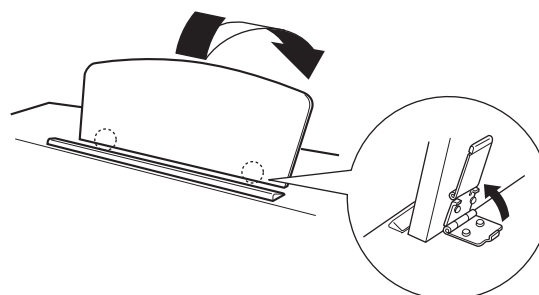

ATTENTION

N'essayez pas d'utiliser le pupitre lorsqu'il est en position semi-levée.

Lorsque vous abaissez le pupitre, tenez-le jusqu'à ce qu'il soit totalement abaissé.

Mise sous tension de l'instrument

1. Branchez le câble d'alimentation.

Insérez les fiches aux extrémités du câble : l'une dans la prise AC INLET du YDP-123 et l'autre dans une prise secteur standard.

Dans certaines régions, un adaptateur est fourni pour adapter les broches de la fiche aux prises murales de la région concernée.

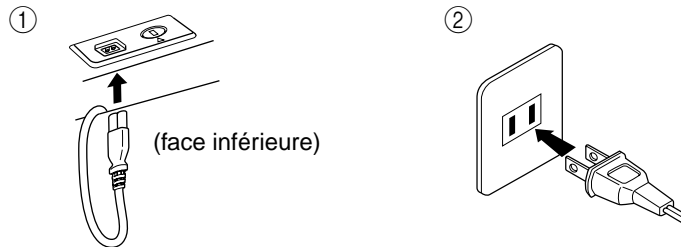

(La forme de la prise varie selon le pays.)

2. Mettez l'instrument sous tension.

Appuyez sur le bouton **[POWER]**.

- Le voyant d'alimentation situé à l'extrémité gauche du clavier s'allume.

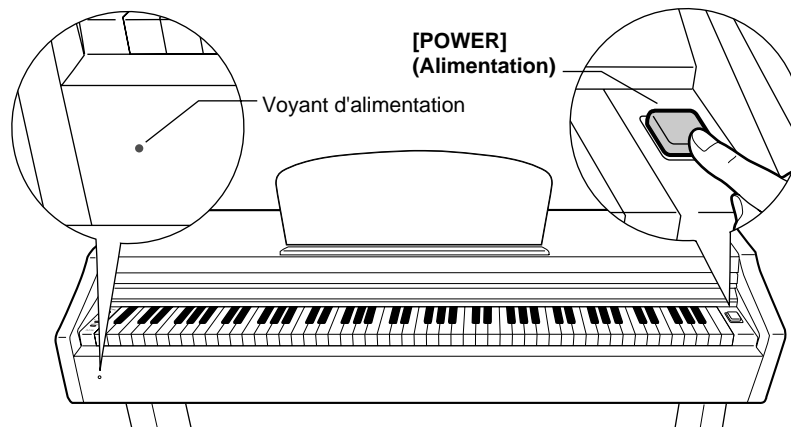

Pour éteindre l'appareil, appuyez de nouveau sur le bouton **[POWER]**.

- Le voyant d'alimentation s'éteint.

ASTUCE

Voyant d'alimentation

Si vous fermez le protège-clavier sans éteindre l'instrument, le voyant d'alimentation reste allumé pour indiquer que l'instrument est toujours sous tension.

Réglage du volume

Lorsque vous commencez à jouer, réglez la commande **[MASTER VOLUME]** sur le niveau sonore le plus approprié.

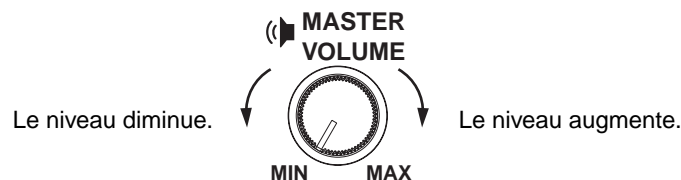

ATTENTION

N'utilisez pas le YDP-123 à un volume élevé pendant une période prolongée afin d'éviter d'endommager votre ouïe.

TERMINOLOGIE

MASTER VOLUME :

Niveau du volume sonore de l'ensemble du clavier

ASTUCE

Vous pouvez également régler le niveau de sortie de la prise **[PHONES]** à l'aide de la commande **[MASTER VOLUME]**.

Utilisation d'un casque

Branchez le casque à l'une des prises [PHONES].

Deux prises [PHONES] sont disponibles.

Vous pouvez y connecter deux casques stéréo standard. (Si vous utilisez un seul casque, vous pouvez le brancher dans n'importe quelle prise.)

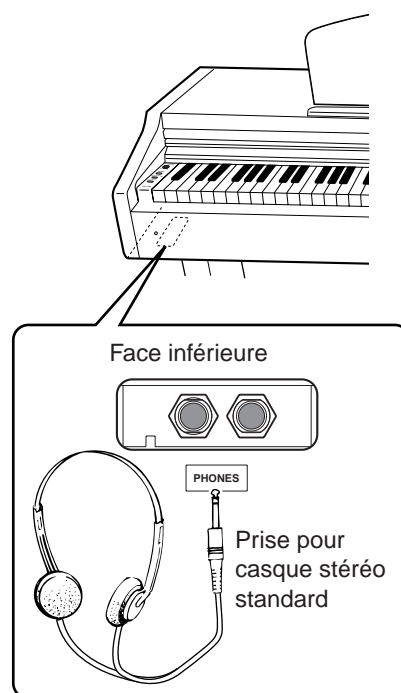

Utilisation du crochet de suspension du casque

Un crochet pour suspendre le casque au YDP-123 est livré avec le YDP-123. Installez-le à l'aide des deux vis fournies (4 × 10 mm), comme indiqué sur l'illustration.

ATTENTION

Évitez de pendre autre chose que le casque au crochet de suspension sous peine d'endommager le YDP-123 ou le crochet.

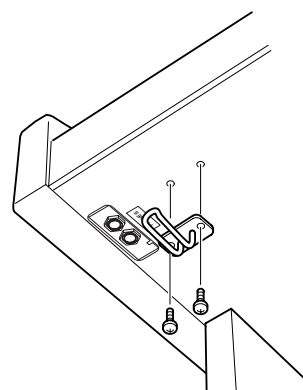

Référence

Cette section explique comment procéder à des réglages précis des diverses fonctions du YDP-123.

Noms des parties	14
Ecoute des morceaux de démonstration.....	15
Ecoute de 50 morceaux de piano prédéfinis	16
Sélection et reproduction de voix.....	17
Sélection de voix	17
Utilisation des pédales	17
Application d'effets de variation au son – Reverb	18
Combinaison de deux voix (mode Dual (Duo))	19
Transposition	20
Réglage fin de la hauteur de ton	20
Utilisation du métronome	21
A propos de la norme MIDI	23
Connexion d'un ordinateur	24
Fonctions MIDI.....	26
Sélection du canal de transmission/réception MIDI	26
Local Control ON/OFF (Activation/désactivation de la commande locale)	26
Program Change ON/OFF (Activation/désactivation du changement de programme)	27
Control Change ON/OFF (Activation/désactivation du changement de commande)	27
Dépistage des pannes	28
Options et modules d'extension.....	28
Assemblage du pupitre du clavier	29
Index	32

Noms des parties

Panneau supérieur

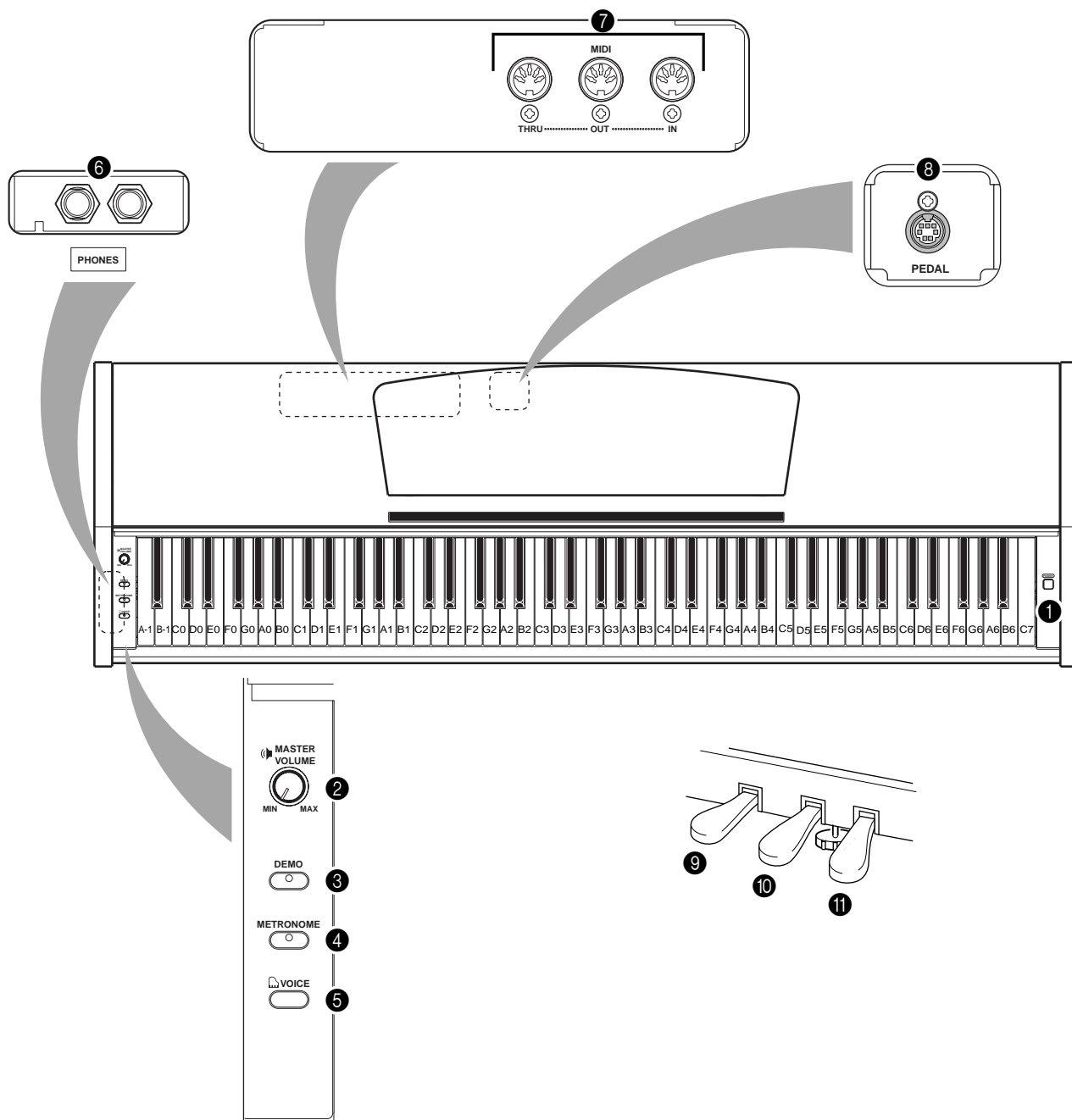

- | | | | |
|--|--------|-------------------------------------|-----|
| ❶ [POWER] (Alimentation)..... | P11 | ❷ MIDI [IN] [OUT] [THRU]..... | P23 |
| ❸ [MASTER VOLUME] (Volume principal) | P11 | ❸ [PEDAL]..... | P30 |
| ❹ [DEMO] (Démonstration)..... | P15 | ❹ Pédale douce (gauche)..... | P18 |
| ❺ [METRONOME]..... | P21 | ❺ Pédale de sostenuto (centre)..... | P18 |
| ❻ [VOICE]..... | P17–19 | ❻ Pédale forte (droite)..... | P17 |
| ❼ [PHONES] (Casque) | P12 | | |

Ecoute des morceaux de démonstration

Des morceaux de démonstration représentant chacune des voix du YDP-123 vous sont proposés.

Procédure

1. Mettez l'instrument sous tension.

(Si l'instrument n'est pas sous tension) Appuyez sur le bouton [POWER].
Lorsque vous commencez à jouer, réglez la commande [MASTER VOLUME] sur le niveau sonore le plus approprié.

2. Activez le mode Demo.

Appuyez sur le bouton [DEMO] pour passer en mode Demo. Le voyant du bouton [DEMO] s'allume.

3. Reproduisez une démonstration de voix.

Tandis que vous maintenez le bouton [DEMO] enfoncé, appuyez sur l'une des touches C1–A1 pour sélectionner et lancer le morceau de démonstration correspondant. Les morceaux de démonstration sont reproduits en séquence en commençant par celui sélectionné, jusqu'à ce que vous les arrêtez.

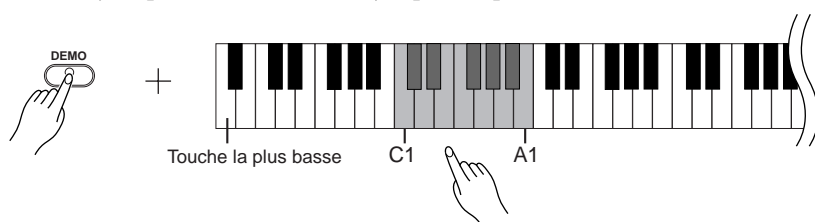

Liste des morceaux de démonstration

Les morceaux de démonstration sont des morceaux d'origine (©2002 Yamaha Corporation) à l'exception des trois répertoriés ci-dessous.

Reportez-vous à la liste des voix de la page 17 pour savoir quelles touches sont affectées aux voix.

Les morceaux de démonstration répertoriés ci-dessous sont de courts extraits réarrangés des compositions originales.

Touche	Nom de voix	Titre	Compositeur
C1	GrandPiano1	Consolation No.3	F. Liszt
E1	Harpsichord1	Gavotte	J.S. Bach
F1	Harpsichord2	Invention No.1	J.S. Bach

Réglage du volume

Utilisez la commande [MASTER VOLUME] pour régler le volume.

4. Arrêtez la démonstration de voix.

Appuyez sur le bouton [DEMO] pour arrêter la reproduction.

NOTE

Pour plus d'informations sur les caractéristiques de chaque voix préprogrammée, reportez-vous à la liste des voix à la page 17.

TERMINOLOGIE

Mode :

Un mode est un état qui vous autorise à exécuter une fonction donnée. Ainsi, en mode Demo, vous pouvez reproduire des morceaux de démonstration.

NOTE

Vous pouvez ajuster le tempo des morceaux de démonstration.

Ecoute de 50 morceaux de piano prédéfinis

Le YDP-123 propose des données de performances correspondant à 50 morceaux de piano. Vous pouvez vous contenter d'écouter ces morceaux. Vous pouvez aussi consulter le livret « 50 Greats for the Piano », qui réunit les partitions de 50 morceaux de piano préprogrammés.

Procédure

1. Activez le mode Preset Song (Morceau préprogrammé).

Appuyez sur le bouton [DEMO] pour passer en mode Preset Song (Morceau préprogrammé). Le voyant du bouton [DEMO] s'allume.

2. Jouez un morceau préprogrammé.

Tandis que vous maintenez le bouton [DEMO] enfoncé, appuyez sur l'une des touches C2–C#6 pour sélectionner et lancer le morceau correspondant. Pour jouer tous les morceaux préprogrammés en séquence, appuyez sur la touche D6 tandis que vous maintenez le bouton [DEMO] enfoncé.

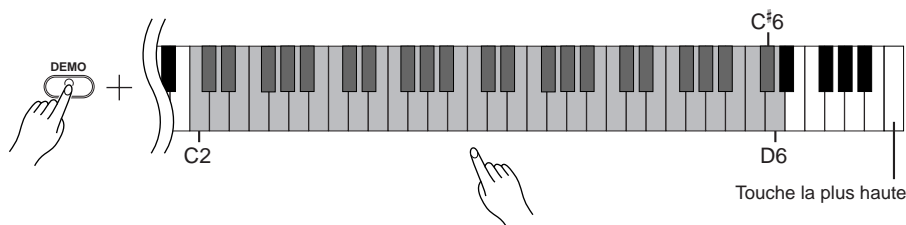

Réglage du volume

Utilisez la commande [MASTER VOLUME] pour régler le volume.

3. Arrêtez la reproduction.

La reproduction s'interrompt automatiquement à la fin du morceau préprogrammé choisi. Pour interrompre le morceau en cours de reproduction (ou en cas de reproduction en continu), appuyez sur le bouton [DEMO].

- Pour poursuivre avec la reproduction des autres morceaux, reportez-vous à la procédure décrite au point 2 ci-dessus.

TERMINOLOGIE

Morceau :

Sur le YDP-123, on appelle « morceau » les données de performances. Cela inclut aussi bien les morceaux de démonstration que les morceaux de piano préprogrammés.

ASTUCE

Vous pouvez jouer du clavier pendant la reproduction d'un morceau préprogrammé. Vous pouvez également modifier la voix reproduite au clavier.

ASTUCE

Vous pouvez régler le type de réverbération (page 18) appliqué à la voix jouée au clavier et à la reproduction du morceau préprogrammé.

NOTE

Le tempo par défaut est automatiquement sélectionné chaque fois que vous choisissez un nouveau morceau préprogrammé ou que la reproduction d'un nouveau morceau préprogrammé commence.

NOTE

Pour régler le tempo de la reproduction du morceau préprogrammé, reportez-vous à la page 21.

NOTE

Si vous sélectionnez un autre morceau (ou qu'un morceau différent est sélectionné pendant la reproduction en chaîne), l'instrument choisit automatiquement un type de réverbération approprié.

NOTE

La réception de données MIDI est impossible en mode Piano Song (Morceau de piano). En effet, les données des morceaux de piano ne peuvent pas être transmises via les connecteurs MIDI.

Sélection et reproduction de voix

Sélection de voix

Procédure

Tandis que vous maintenez le bouton [VOICE] enfoncé, appuyez sur l'une des touches C1–A1 pour sélectionner et lancer la voix correspondante.

Puis, lorsque vous commencez à jouer, réglez la commande [MASTER VOLUME] sur un niveau sonore approprié.

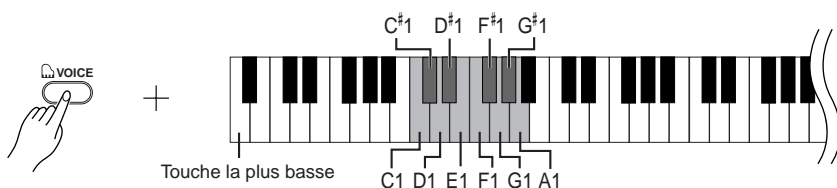

Touche	Nom de la voix	Description
C1	Grand Piano 1	Echantillons enregistrés à partir d'un concert pour piano à queue. Convient parfaitement pour les compositions classiques et tout autre style faisant appel à un piano acoustique.
C#1	Grand Piano 2	Voix de piano claire et spacieuse avec une réverbération claire. Idéale pour la musique populaire.
D1	E.Piano 1	Son de piano électrique créé par une synthèse FM. Idéal pour la musique populaire.
D#1	E.Piano 2	Son d'un piano électrique produisant des effets de coups de marteau métalliques. Tonalité douce avec un jeu de clavier léger et agressive avec un jeu prononcé.
E1	Harpisichord 1	L'instrument idéal pour la musique baroque. Comme le clavecin utilise des cordes pincées, la réponse au toucher est inexistante.
F1	Harpisichord 2	Mixe la même voix à une octave supérieure pour un timbre plus éclatant.
F#1	Vibraphone	Vibraphone utilisé avec des maillets relativement légers. Son effet de trémolo est typique du vibraphone.
G1	Church Organ 1	Son type d'un orgue à tuyaux (8 pieds + 4 pieds + 2 pieds). Idéal pour jouer de la musique sacrée de la période baroque.
G#1	Church Organ 2	Son de la tirasse d'un orgue souvent associé au « Toccata and Fugue » de Bach.
A1	Strings	Ensemble de cordes spacieux, très ample. Essayez de combiner cette voix avec le piano en mode DUAL.

Utilisation des pédales

Pédale forte (droite)

La pédale forte fonctionne de la même manière que celle d'un piano acoustique. Lorsque vous l'enfoncez, les notes sont prolongées plus longtemps. Le fait de relâcher la pédale arrête (étouffe) immédiatement toutes les notes maintenues.

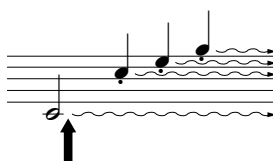

Lorsque vous appuyez sur la pédale forte, les notes jouées avant de relâcher la pédale ont un plus long maintien.

ASTUCE

Pour vous familiariser avec les caractéristiques des différentes voix, écoutez des morceaux de démonstration pour chaque voix (page 15).

TERMINOLOGIE

Voix :

Sur le YDP-123, une voix désigne un « timbre » ou une « coloration tonale ».

NOTE

Lorsque vous sélectionnez une voix, l'instrument active automatiquement le type et la profondeur de réverbération convenant le mieux à la voix choisie (page 18).

NOTE

Si la pédale forte ne fonctionne pas, vérifiez que le câble de la pédale est correctement connecté à l'unité principale (page 30).

Pédale de sostenuto (centre)

Si vous jouez une note ou un accord au clavier et appuyez sur la pédale de sostenuto tout en maintenant la ou les notes interprétées, ces dernières seront maintenues aussi longtemps que vous appuierez sur la pédale (l'effet obtenu est le même que si la pédale forte avait été enfoncée). Par contre, les notes jouées par la suite ne seront pas maintenues. Cela permet, par exemple, de maintenir un accord tout en jouant d'autres notes en mode « staccato ».

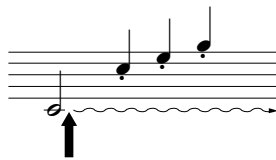

Lorsque vous appuyez sur la pédale de sostenuto tout en maintenant la note enfoncée, celle-ci est prolongée tant que la pédale est enfoncée.

Pédale douce (gauche)

La pédale douce réduit le volume et modifie légèrement le timbre des notes jouées pendant que la pédale est actionnée. Elle n'affecte toutefois pas les notes déjà jouées au moment où elle est actionnée.

Application d'effets de variation au son – Reverb

Cette commande vous permet de sélectionner différents effets de réverbération numérique qui ajoutent de la profondeur et de l'expression au son pour créer une atmosphère acoustique réaliste.

Procédure

Lorsque vous sélectionnez une réverbération, celle-ci est automatiquement activée. Tandis que vous maintenez le bouton [VOICE] enfoncé, appuyez sur l'une des touches C2–E2 pour sélectionner un type de réverbération.

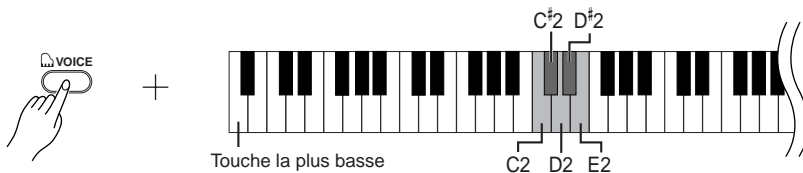

Touche	Type de réverbération	Description
C2	Room	Ce réglage ajoute un effet de réverbération continu au son, semblable à la réverbération acoustique d'une pièce.
C#2	Hall1	Pour un son de réverbération « plus ample », utilisez le réglage HALL 1. Cet effet simule la réverbération naturelle d'une petite salle de concert.
D2	Hall2	Pour un son de réverbération très spacieux, utilisez le réglage HALL 2. Cet effet simule la réverbération naturelle d'une grande salle de concert.
D#2	Stage	Cet effet simule la réverbération d'une scène.
E2	Off	Aucun effet n'est appliqué.

Réglage de la profondeur de réverbération

Réglez la profondeur de réverbération de la voix sélectionnée en appuyant sur l'une des touches C3–G#4 tout en maintenant le bouton [VOICE] enfoncé. La plage de profondeur est comprise entre 0 et 20.

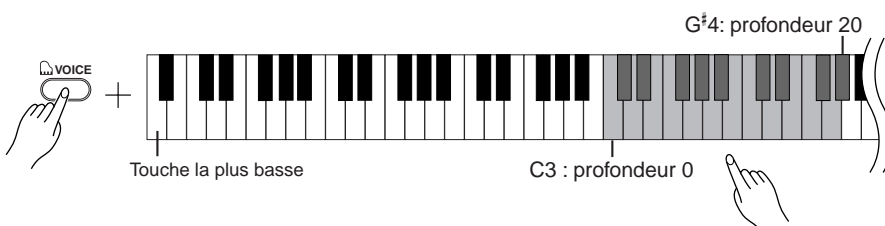

La valeur de la profondeur augmente au fur et à mesure que vous enfoncez des touches plus hautes.

ASTUCE

Les réglages par défaut du type de réverbération (y compris OFF) et de la profondeur sont différents pour chaque voix.

ASTUCE

profondeur 0 : pas d'effet
profondeur 20 : profondeur de réverbération maximale

Combinaison de deux voix (mode Dual (Duo))

Vous pouvez jouer deux voix en même temps sur l'ensemble de la plage du clavier. Cela vous permet par exemple de simuler un duo mélodique ou d'associer deux voix identiques afin d'enrichir le son.

Procédure

1. Activez le mode Dual.

Tandis que vous maintenez le bouton [VOICE] enfoncé, appuyez simultanément sur deux touches de la plage C1–A1 (ou appuyez sur une touche tout en maintenant l'autre enfoncée).

Reportez-vous à la liste des voix de la page 17 pour connaître les voix disponibles.

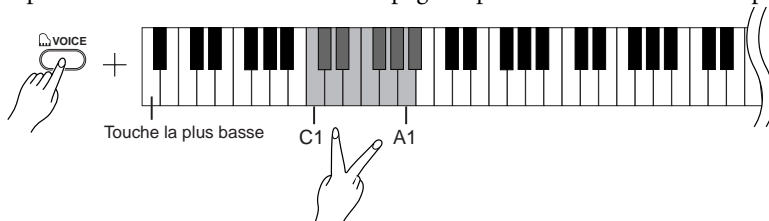

En fonction de la priorité des voix présentée dans la liste des voix (page 17), la voix affectée à la partie inférieure du clavier sera affectée à la voix 1 (et l'autre à la voix 2).

Vous ne pouvez effectuer les réglages suivants qu'en mode Dual :

Réglage de l'octave

Vous pouvez augmenter et diminuer indépendamment la hauteur de ton des voix 1 et 2 par pas d'une octave. En fonction des voix combinées en mode Dual, vous pouvez améliorer le son de la combinaison en abaissant ou augmentant le ton d'une des voix d'une octave.

Tandis que vous maintenez le bouton [VOICE] enfoncé, appuyez sur l'une des touches C5–F5.

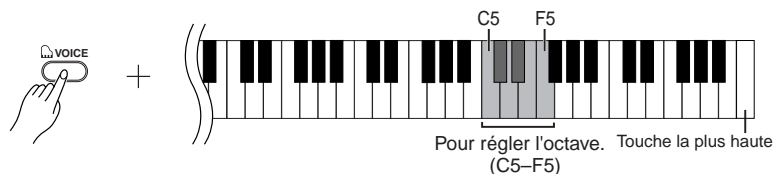

Touche C5 : -1 (voix 1), touche C#5 : 0 (voix 1), touche D5 : +1 (voix 1),
touche D#5 : -1 (voix 2), touche E5 : 0 (voix 2), touche F5 : +1 (voix 2)

Réglage de la balance

Vous pouvez régler une voix en tant que voix principale et une autre en tant que voix plus douce, mélangée.

Tandis que vous maintenez le bouton [VOICE] enfoncé, appuyez sur l'une des touches F#5–F#6.

Une valeur de « 0 » produit un équilibre entre les deux voix du mode Dual. Les valeurs inférieures à « 0 » augmentent le volume de la voix 2 par rapport à la voix 1, tandis que les valeurs supérieures à « 0 » augmentent le volume de la voix 1 par rapport à la voix 2.

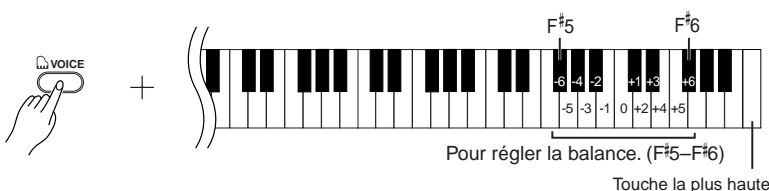

2. Quittez le mode Dual et revenez au mode de reproduction normal.

Tandis que vous maintenez le bouton [VOICE] enfoncé, appuyez sur l'une des touches C1–A1.

NOTE

Le mode Dual ne vous permet pas d'affecter la même voix à Voice 1 et Voice 2 en même temps.

ASTUCE

Réverbération en mode Dual

Le type de réverbération attribué à la voix 1 est prioritaire sur l'autre. (S'il est réglé sur OFF, le type de réverbération de la voix 2 est activé.) Le réglage de la profondeur de réverbération (page 18) s'applique uniquement à la voix 1.

Transposition

La fonction Transpose (Transposition) du YDP-123 vous permet d'augmenter ou de diminuer la hauteur de ton de l'ensemble du clavier par intervalles de demi-ton (avec un maximum de six demi-tons) de manière à adapter la hauteur de ton du clavier au registre d'un chanteur ou d'autres instruments.

Ainsi, si vous réglez la transposition sur « 5 » et que vous jouez un C (do), vous obtiendrez un ton en F (fa). Vous pouvez donc jouer votre morceau comme s'il était en C majeur et le YDP-123 le transposera en F.

Procédure

Tandis que vous maintenez les touches A-1 et C#0 enfoncées, appuyez sur l'une des touches F#2-F#3 pour régler la valeur de transposition de votre choix.

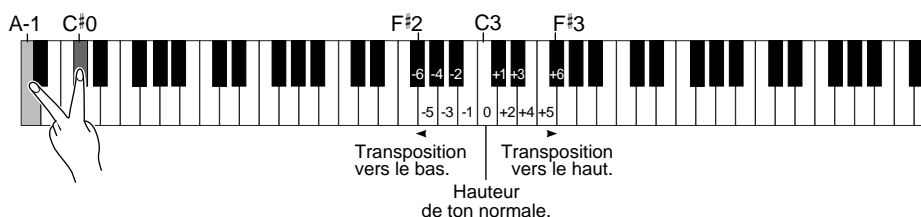

Si vous appuyez sur la touche C3, vous obtiendrez une hauteur de ton de clavier normale. Si vous appuyez sur la touche à gauche de C3 (=B2), la hauteur de ton du clavier sera diminuée d'un demi-ton. Si vous enfoncez la touche à gauche suivante (=Bb2), elle sera transposée d'un ton entier (deux demi-tons), et ainsi de suite jusqu'à la touche F#2, qui diminue la hauteur de ton de six demi-tons. Pour augmenter la hauteur de ton, procédez de la même manière en utilisant les touches à droite de C3, jusqu'à F#3, qui transpose la hauteur de six demi-tons vers le haut.

TERMINOLOGIE

Transposition :

Modification de l'armature de la clé d'un morceau. Sur le YDP-123, la transposition modifie la hauteur de ton du clavier tout entier.

ASTUCE

Les notes situées en deçà et au-delà de la plage A-1... C7 du YDP-123 sont entendues une octave plus haut ou plus bas, respectivement.

Réglage fin de la hauteur de ton

Vous pouvez affiner le réglage de la hauteur de ton de l'ensemble de l'instrument. Cette fonction est très utile pour jouer du YDP-123 en même temps que d'autres instruments ou sur une musique de CD.

Procédure

Pour augmenter la hauteur de ton (par paliers d'environ 0,2 Hz) :

Maintenez les touches A-1 et B-1 enfoncées simultanément et appuyez sur l'une des touches situées entre C3 et B3.

Pour diminuer la hauteur de ton (par paliers d'environ 0,2 Hz) :

Maintenez les touches A-1 et A#-1 enfoncées simultanément et appuyez sur l'une des touches situées entre C3 et B3.

Pour rétablir la hauteur de ton standard :

Maintenez les touches A-1, A#-1 et B-1 enfoncées simultanément et appuyez sur l'une des touches situées entre C3 et B3.

Pour régler la hauteur de ton vers le haut

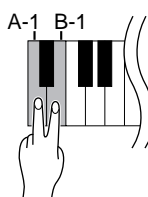

Pour régler la hauteur de ton vers le bas

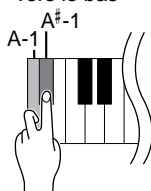

Pour rétablir la hauteur de ton standard

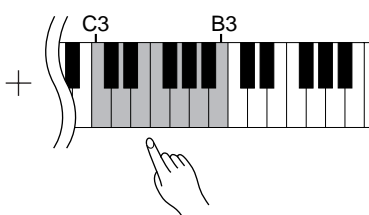
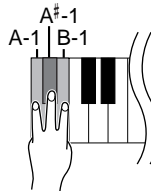

Plage de réglage : 427,0-453,0 Hz

Hauteur standard : 440,0 Hz

TERMINOLOGIE

Hz (Hertz) :

Cette unité de mesure désigne la fréquence d'un son et représente le nombre de vibrations d'une onde sonore par seconde.

Utilisation du métronome

Le YDP-123 possède un métronome intégré (instrument qui maintient un tempo régulier) très utile pour les exercices.

Procédure

1. Lancez le métronome.

Appuyez sur le bouton [METRONOME] pour activer le métronome.

Détermine l'indication de la mesure

Tandis que vous maintenez le bouton [METRONOME] enfoncé, appuyez sur l'une des touches C3–F3.

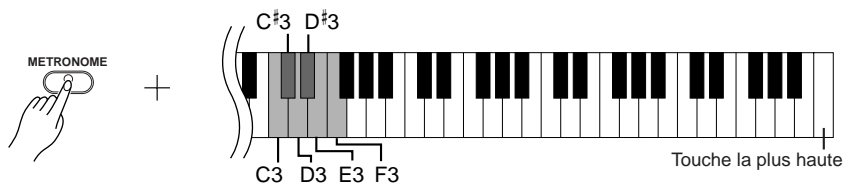

Touche C3 : pas de temps bas, touche C#3 : 2/4, touche D3 : 3/4, touche D#3 : 4/4, touche E3 : 5/4, touche F3 : 6/4

Réglage du tempo

Le tempo du métronome et de la reproduction des morceaux préprogrammés peut être réglé entre 32 et 280 temps par minute.

Tandis que vous maintenez le bouton [METRONOME] enfoncé, appuyez sur une séquence de touches entre C4–A4 pour définir un nombre à trois chiffres. Sélectionnez un nombre en commençant par le chiffre le plus à gauche. Par exemple, pour régler le tempo sur « 95 », appuyez tour à tour sur les touches C4 (0), A4 (9) et F4 (5).

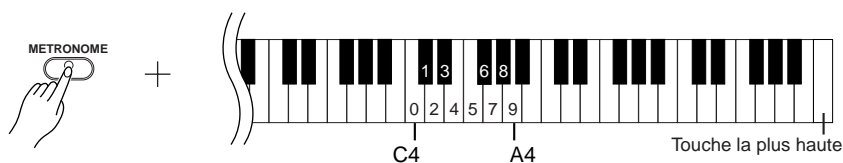

Pour augmenter la valeur du tempo par pas de un, appuyez sur la touche C#5 tout en maintenant le bouton [METRONOME] enfoncé. Pour la diminuer par pas de un, appuyez sur la touche B4 tout en maintenant le bouton [METRONOME] enfoncé.

Pour augmenter la valeur du tempo par pas de dix, appuyez sur la touche D5 tout en maintenant le bouton [METRONOME] enfoncé. Pour la diminuer par pas de dix, appuyez sur la touche A#4 tout en maintenant le bouton [METRONOME] enfoncé.

Pour régler le tempo par défaut (le tempo d'origine du métronome ou du morceau), appuyez sur la touche C5 tout en maintenant le bouton [METRONOME] enfoncé.

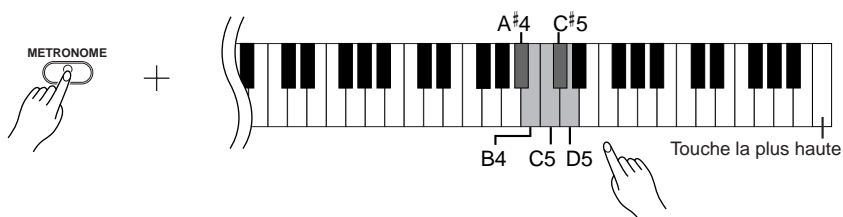

NOTE

Pendant la reproduction d'un morceau préprogrammé, vous pouvez régler le tempo entre 20 et 400 temps par minute, en fonction des données du morceau.

Réglage du volume

Vous pouvez modifier le volume sonore du métronome.

Tandis que vous maintenez le bouton **[METRONOME]** enfoncé, appuyez sur l'une des touches C1–G2 pour régler le volume.

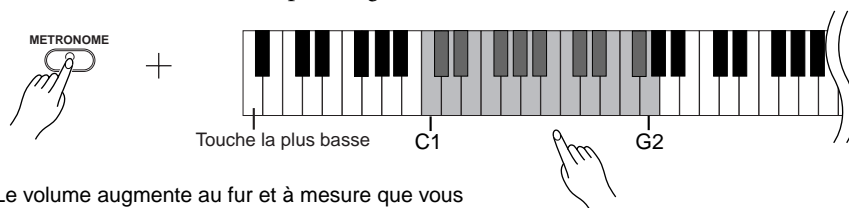

Le volume augmente au fur et à mesure que vous enfoncez des touches plus hautes.

2. Arrêtez le métronome.

Désactivez le métronome en appuyant sur le bouton **[METRONOME]**.