



*GranTouch*TM

Digital Grand Piano

Owner's manual

Bedienungsanleitung

Manuel de l'utilisateur

Manual de instrucciones

Uso e manutenzione

使用者手冊

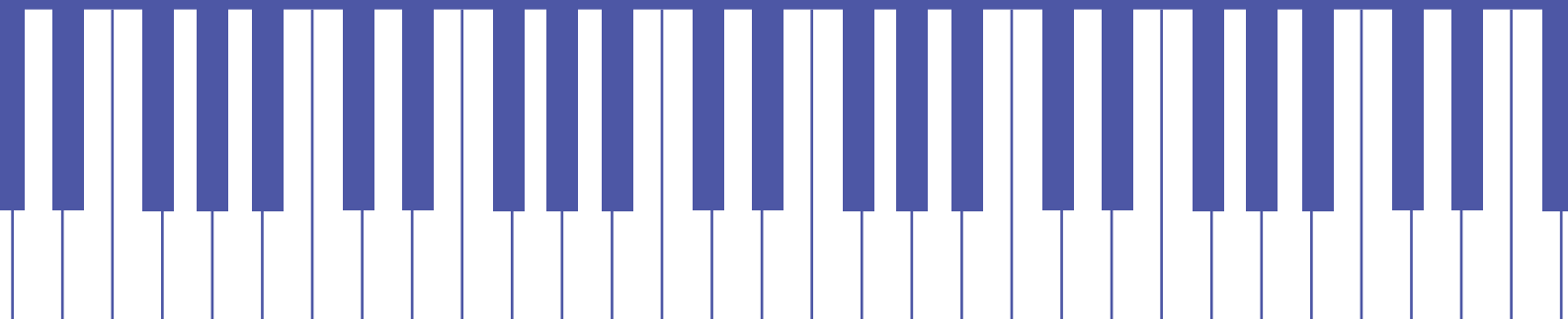



GranTouch[™]

Digital Grand Piano

Manuel de l'utilisateur

FRANÇAIS

Important

Veillez lire les avertissements et précautions repris ci-dessous avant d'utiliser le piano à queue numérique *GranTouch*

Avvertissements

- Ne placez pas le *GranTouch* à un endroit soumis à des températures excessives (froides ou chaudes) ou en plein soleil. Cela pourrait déclencher un incendie et risque d'endommager la finition et les éléments internes.
- Ne placez pas le *GranTouch* à un endroit fort humide ou poussiéreux. Cela pourrait causer une électrocution voire un incendie.
- Branchez le câble d'alimentation du *GranTouch* à une prise CA adéquate faute de quoi cela pourrait causer une électrocution voire un incendie. Si la fiche du câble d'alimentation ne correspond pas à votre prise secteur, consultez votre revendeur.
- Ne branchez pas plusieurs appareils à la même prise secteur. Cela pourrait surcharger la prise et causer une électrocution voire un incendie. Cela risque également d'affecter la performance de certains appareils.
- Ne placez pas d'objets lourds sur le câble d'alimentation. Un câble d'alimentation endommagé peut causer une électrocution voire un incendie. Si le câble est dissimulé sous un tapis, veillez à ne pas placer d'objets lourds, y compris le *GranTouch*, sur le câble.
- Si le câble d'alimentation est endommagé (cisailé ou à nu), demandez un nouveau câble à votre revendeur. L'utilisation du *GranTouch* avec un câble en mauvais état pourrait causer une électrocution voire un incendie.
- Tirez sur la fiche lorsque vous débranchez le câble d'alimentation de la prise secteur. Ne tirez jamais sur le câble. Vous endommageriez le cordon et risqueriez de causer une électrocution voire un incendie.
- Ne placez aucun conteneur de liquide tel qu'un vase, une plante en pot, des verres, des flacons de cosmétique, des médicaments, etc. sur le *GranTouch*. Cela pourrait causer une électrocution voire un incendie.
- Ne bloquez pas les orifices d'aération du *GranTouch*. Ceux-ci se trouvent en-dessous pour éviter que la température interne ne s'élève trop. Si vous bouchez les orifices, vous risqueriez de causer un incendie.
- N'essayez pas de modifier le *GranTouch*. Cela pourrait causer une électrocution voire un incendie.
- Lorsque vous déplacez le *GranTouch*, coupez l'alimentation, débranchez le cordon d'alimentation de la prise secteur et détachez tous les câbles le reliant aux appareils externes.
- Veillez à ne pas vous pincer les doigts lorsque vous refermez le couvercle du clavier. Servez-vous des deux mains pour ouvrir et fermer le couvercle. Gardez le couvercle fermé lorsque vous n'utilisez pas le *GranTouch*.

Précautions

- Coupez tous les appareils audio et les haut-parleurs lorsque vous les branchez au *GranTouch*. Consultez le manuel de chaque appareil. Servez-vous des câbles adéquats et branchez-les convenablement.
- Réglez le volume au minimum sur tous les appareils avant la mise sous tension. Des bruits extrêmement forts peuvent endommager l'ouïe.
- Ne jouez pas sur le *GranTouch* à un volume élevé pendant une longue période. Vous risqueriez d'endommager votre ouïe. C'est particulièrement vrai lorsque vous utilisez un casque. Si vous craignez pour vos oreilles ou si vos oreilles bourdonnent, consultez un spécialiste.
- Si vous remarquez la moindre anomalie, telle que de la fumée, une odeur ou un bruit bizarre, mettez immédiatement le *GranTouch* hors tension. Débranchez le cordon d'alimentation et assurez-vous que le phénomène anormal a cessé. Consultez votre revendeur pour faire réparer l'instrument. L'usage du *GranTouch* dans ces conditions pourrait causer une électrocution voire un incendie.
- Si un corps étranger ou de l'eau s'introduit dans le *GranTouch*, coupez immédiatement l'alimentation du *GranTouch*. Débranchez le cordon d'alimentation. Consultez votre revendeur pour faire réparer l'instrument. L'usage du *GranTouch* dans ces conditions pourrait causer une électrocution voire un incendie.
- Si vous pensez ne pas utiliser le *GranTouch* pendant un certain temps (lorsque vous êtes en vacances, par exemple), débranchez le cordon d'alimentation de la prise secteur. Vous éviterez un risque d'incendie.
- Débranchez le cordon d'alimentation de la prise secteur avant de nettoyer le *GranTouch*. Vous éviterez un risque d'incendie.
- N'utilisez pas de benzène, de diluant, de détergent ou de tissu imprégné de produit chimique pour nettoyer le *GranTouch*.
- Ne placez pas d'objets métalliques ou ayant des pieds en caoutchouc sur le *GranTouch*. La couleur et la finition du *GranTouch* en souffriraient.
- Ne placez pas d'objets lourds, ne vous asseyez pas sur le *GranTouch*. Vous l'endommageriez.
- Ne faites pas glisser le *GranTouch*. Vous endommageriez ses pieds et le sol. Pour le déplacer, soulevez-le précautionneusement.
- Servez-vous uniquement d'un chiffon sec et doux pour nettoyer le *GranTouch*. Si vous découvrez une tache, frottez avec un chiffon doux humide.

Interférences

- Le *GranTouch* se sert de circuits numériques à hautes fréquences qui risquent d'interférer avec des radios ou télévisions placées trop près de lui. Éloignez les appareils s'il y a des interférences.

Veillez conserver ce manuel pour toute référence ultérieure.

Table des matières

Visite guidée du <i>GranTouch</i> - - - - -	1
Jouer sur le <i>GranTouch</i> - - - - -	4
Reverb - - - - -	5
Diapason - - - - -	6
Options - - - - -	8
Morceaux de démonstration - - - - -	10
Dépannage - - - - -	11
Caractéristiques techniques - - - - -	12
MIDI Implementation Chart - - - - -	Fin du manuel

Bienvenue au *GranTouch*

Nous vous remercions d'avoir opté pour le *GranTouch*[™] de Yamaha – le piano numérique digne de figurer parmi ses confrères acoustiques, les pianos à queue. Vous allez tout de suite comprendre pourquoi.

Clavier et mécanisme de piano à queue

Le *GranTouch* est le premier piano numérique comportant un clavier et un mécanisme de piano à queue; sa sensibilité et sa réponse au toucher est donc comparable à celle des prestigieux pianos. Il est pourvu de capteurs optiques continus pour les touches afin de saisir la nuance la plus subtile de votre performance. Il peut même reproduire un jeu piqué ou lié avec une étonnante fidélité.

Véritable sonorité de piano à queue

Le superbe son de piano est fourni par une mémoire de 30 mégaoctets qui contient les échantillons enregistrés en stéréo d'un piano de concert, le CFIIIS de Yamaha. Même l'effet de la pédale forte a été enregistré afin de reproduire la résonance particulièrement riche d'un tout grand piano. Un amplificateur stéréo de 60W et un système de haut-parleurs à trois voies rend le son dans toute sa splendeur. Vous pouvez y ajouter différents programmes de réverbération afin de simuler divers environnements acoustiques: Room (pièce), Hall 1 (salle de concert 1) et Hall 2.

Jouez n'importe quand, n'importe où

Une commande de volume continue vous permet de jouer avec le volume qui vous convient le mieux. Si vous désirez vous exercer sans déranger votre entourage, servez-vous d'un casque. Il est possible de brancher deux casques au piano de sorte qu'une autre personne peut vous écouter ou vous accompagner pour un duo. Les connexions AUX et MIDI vous permettent de brancher le *GranTouch* à d'autres instruments de musique électronique, à un ordinateur voire un séquenceur MIDI.

Visite guidée du GranTouch

Ce chapitre vous fait faire une visite guidée du GranTouch afin de vous en montrer les diverses parties pour vous aider à vous familiariser avec votre nouvel instrument.

Vue d'ensemble

GT1*, GT2

GT7

(*Le GT1 n'est pas pourvu d'un couvercle ouvrable)

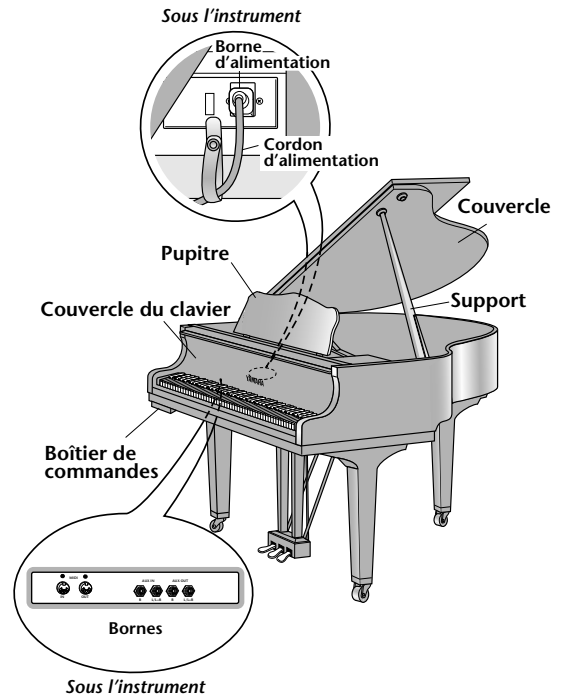
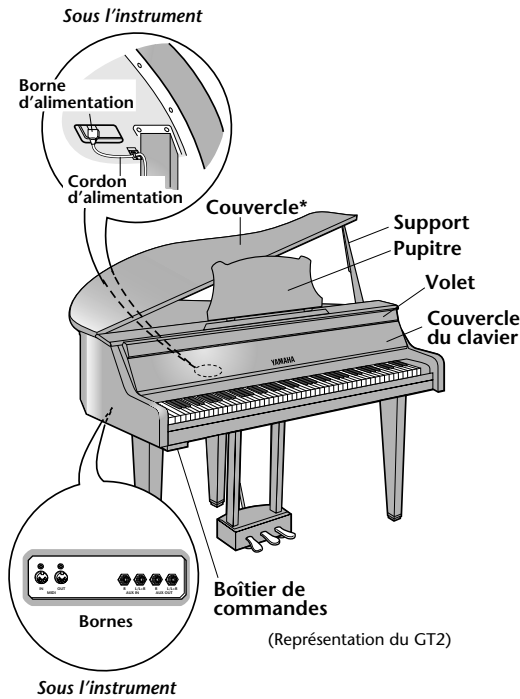

FRANÇAIS

Boîtier de commandes

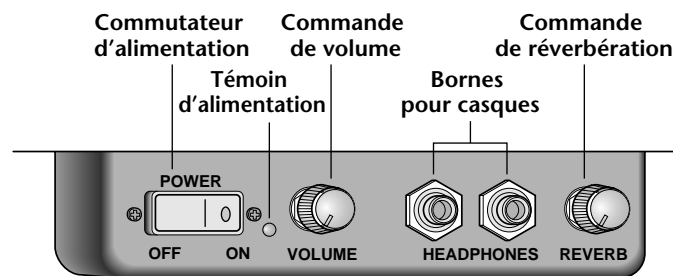

Face avant

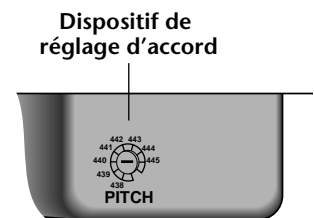

Face latérale droite

Bornes en face inférieure

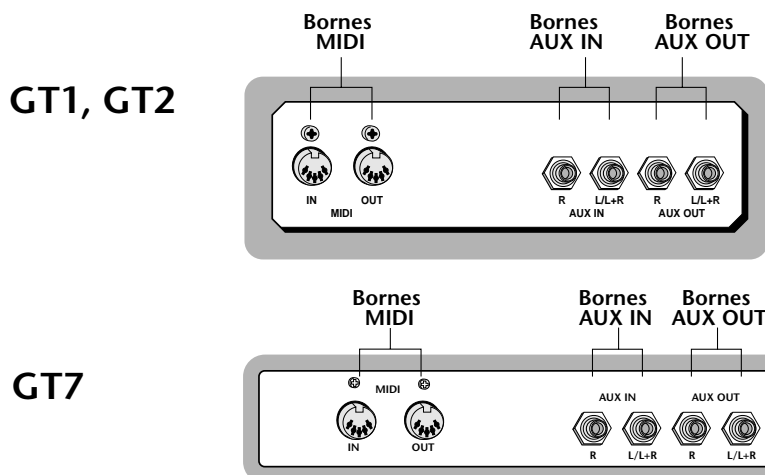

Pédales

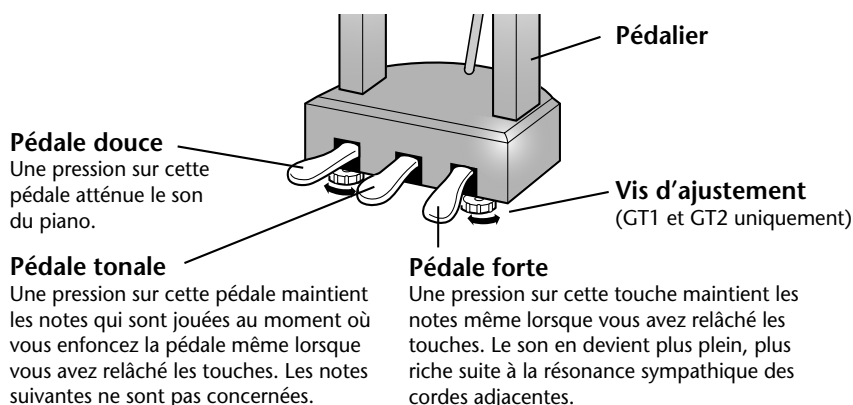

Réglage des vis d'ajustement du pédalier (GT1 et GT2 uniquement)

Vous trouverez deux vis d'ajustement sous le pédalier. Vous devez les régler de sorte à fixer fermement le pédalier entre la face inférieure du *GranTouch* et le sol. Le pédalier ne peut pas bouger lorsque vous enfoncez les pédales.

Avertissement: Si vous ne réglez pas les vis du pédalier correctement, vous risquez d'endommager ce dernier.

Couvercle du clavier

Ouverture du couvercle du clavier

1. En vous servant des deux mains, relevez doucement le couvercle du clavier jusqu'à ce qu'il repose contre le corps du piano.
2. Rabattez le volet du clavier sur le couvercle (pas de couvercle de clavier sur le GT7).

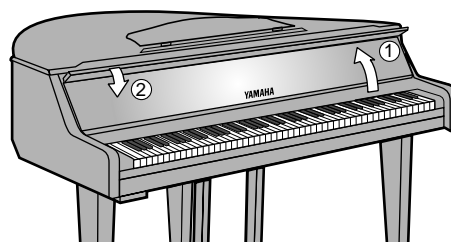

(Représentation du GT1)

Fermeture du couvercle du clavier

1. Relevez le volet du clavier (pas de couvercle de clavier sur le GT7).
2. En vous servant des deux mains, refermez doucement le couvercle du clavier.

Astuce: Pour protéger le clavier lorsque vous ne jouez pas, gardez le couvercle de clavier fermé.

Pupitre (GT1 et GT2 uniquement*)

Installation du pupitre

1. Soulevez précautionneusement le pupitre.
2. Extrayez les deux supports situés dans la partie inférieure, à l'arrière du pupitre.
3. Repoussez un peu le pupitre afin qu'il repose sur ses supports.

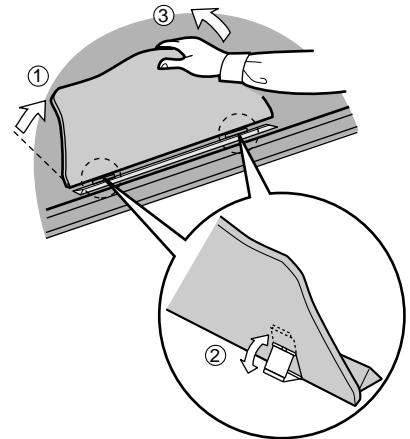

Rangement du pupitre

1. Tirez le pupitre légèrement vers l'avant.
2. Aplatissez les deux supports à l'arrière du pupitre pour les refermer.
3. Rabaissez doucement le pupitre.

* Le GT7 est doté d'un pupitre standard de piano à queue.

Couvercle (GT2 et GT7 uniquement)

Vous pouvez ouvrir le couvercle du *GranTouch* comme vous le feriez avec un piano à queue. Vous trouverez deux supports (un long et un court). Servez-vous du support le plus long pour obtenir une plus grande ouverture du couvercle et un son plus clair. Veillez à placer le support dans la coupelle interne. Utilisez le support le plus court si vous préférez une ouverture plus petite. Dans ce cas, placez-en l'extrémité dans la coupelle externe.

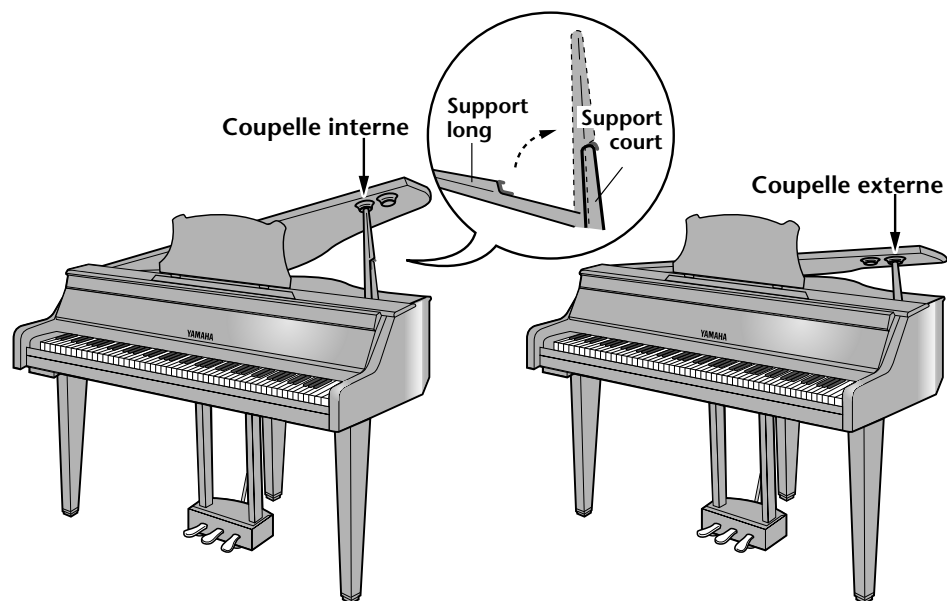

(Représentation du GT2)

Jouer sur le *GranTouch*

Branchement du câble d'alimentation

1. Assurez-vous que le câble d'alimentation est solidement branché à la borne d'alimentation située sous le *GranTouch*.
2. Insérez l'autre extrémité du câble d'alimentation dans une prise secteur adéquate.

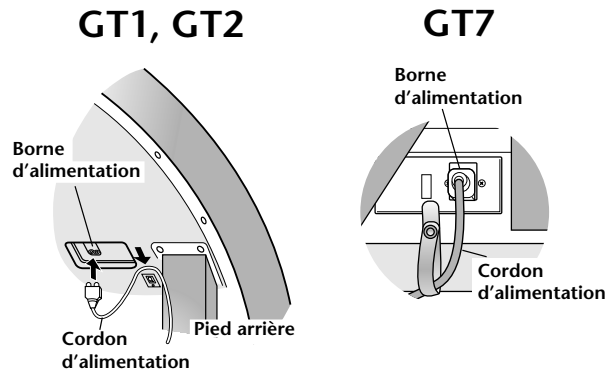

Mise sous tension du *GranTouch*

1. Appuyez sur le côté ON du commutateur POWER. Le témoin de mise sous tension s'allume.

Pour mettre le *GranTouch* hors tension, appuyez sur le côté OFF du commutateur POWER.

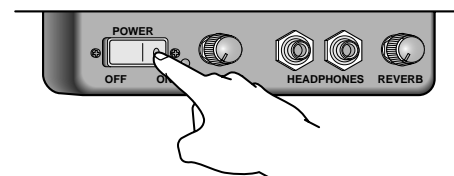

Réglage du volume

1. Servez-vous de la commande VOLUME située sur le boîtier de commandes pour régler le volume.



Utilisation d'un casque

1. Branchez un casque à l'une des bornes HEADPHONE du boîtier de commandes.
2. Servez-vous de la commande VOLUME située sur le boîtier de commandes pour régler le volume.

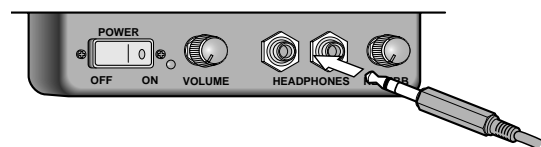

Remarque: Le simple fait d'insérer une fiche dans l'une des bornes HEADPHONE coupe les haut-parleurs internes du *GranTouch*; vous pouvez donc jouer sans déranger d'autres personnes.

Comme il est possible de brancher deux casques au boîtier de commandes, une autre personne peut vous écouter ou se joindre à vous pour jouer à quatre mains.

Le casque HPE-170 de Yamaha est idéal pour le *GranTouch*.

Reverb

Le *GranTouch* offre de superbes effets de réverbération qui soulignent encore la sonorité du piano numérique en y ajoutant une dimension d'espace naturel.

Réglage de la quantité de réverbération

La commande REVERB du boîtier de commande détermine la réverbération appliquée au son du piano. Tournez la commande dans le sens des aiguilles d'une montre pour augmenter la réverbération et dans l'autre sens pour la diminuer. La réverbération est coupée lorsque la commande est tournée à bout de course dans le sens contraire des aiguilles d'une montre.



Réglage du type de réverbération

Le *GranTouch* propose trois programmes de réverbération différents: Room, Hall 1 et Hall 2. Pour sélectionner un de ces programmes, il suffit de maintenir certaines touches enfoncées lors de la mise sous tension.

Astuce: Hall 1 est le programme de réverbération par défaut: il est donc sélectionné même si vous n'enfonchez aucune touche lors de la mise sous tension.

1. Pour sélectionner un programme de réverbération, maintenez une des touches reprises dans l'illustration suivante enfoncée tout en mettant le *GranTouch* sous tension.

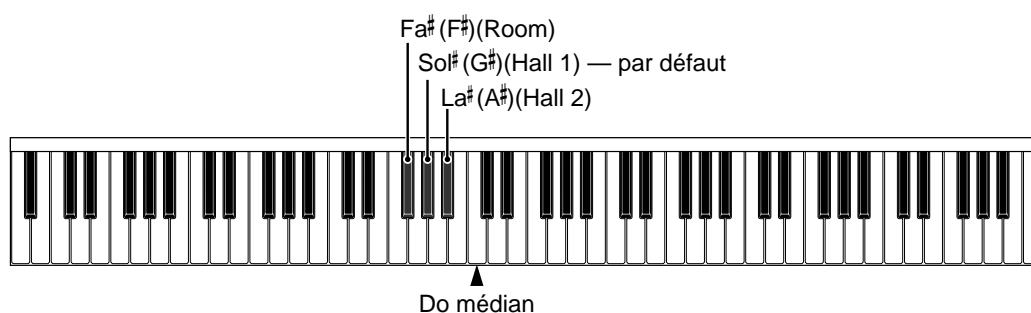

Remarque: Vous devez maintenir la touche enfoncée jusqu'à ce qu'un dé clic se produise et la relâcher faute de quoi le programme voulu risque de ne pas être sélectionné.

Room: ce programme de réverbération simule la réverbération d'une pièce.

Hall 1: ce programme de réverbération simule la réverbération d'une petite salle de concert.

Hall 2: ce programme de réverbération simule la réverbération d'une grande salle de concert.

Remarque: A la mise sous tension, le *GranTouch* ne se rappelle plus du programme de réverbération utilisé en dernier lieu. Il faut donc resélectionner le programme voulu.

Diapason

Au départ, le *GranTouch* est accordé en fonction du diapason (La=440Hz). Vous pouvez néanmoins régler le diapason en fonction de l'utilisation que vous voulez faire de votre instrument. Il est parfois nécessaire de changer le diapason lors de concerts vocaux ou orchestraux. Le diapason peut être réglé par pas d'un hertz sur une plage allant de 438Hz à 445Hz (un hertz équivaut environ à quatre cents).

Réglage du diapason

Il vous faut un petit tournevis plat pour modifier la position du dispositif de réglage PITCH. Ce dispositif est situé sur la face droite du boîtier de commandes, comme vous pouvez le voir ci-dessous.

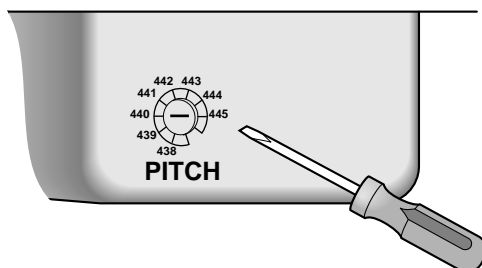

Remarque: Le réglage du dispositif PITCH est conservé à la mise hors tension du *GranTouch*.

Accord fin

Outre le réglage du diapason du *GranTouch* par pas d'un hertz, vous pouvez également affiner votre réglage en vous servant du clavier. Le *GranTouch* peut être accordé de plus ou moins 50 cents par pas de 1,2 cents (100 cents équivalent à un demi-ton). Cela vous permet d'obtenir un accord parfait entre le *GranTouch* et un autre instrument, voire un chanteur ou un lecteur de cassette dont la vitesse n'est plus idéale.

Remarque: Les réglages d'accord fin ne sont pas conservés après la mise hors tension du *GranTouch*.

Accorder vers le haut

Pour accorder le *GranTouch* avec finesse, maintenez les touches La (A) et Si (B) de l'extrémité gauche du clavier enfoncées et appuyez sur n'importe quelle touche allant du Do (C) médian à Si (B). Peu importe la touche enfoncée du moment qu'elle soit comprise dans la plage allant de Do (C) à Si (B) reprise en grisé dans l'illustration. La hauteur est élevée de 1,2 cents à chaque pression.



Accorder vers le bas

Pour accorder le *GranTouch* avec finesse vers le bas, maintenez les touches La (A) et La \sharp (A \sharp) de l'extrémité gauche du clavier enfoncées et appuyez sur n'importe quelle touche de la plage allant du Do médian au Si (B). Peu importe la touche enfoncée du moment qu'elle soit comprise dans la plage allant de Do (C) à Si (B) reprise en grisé dans l'illustration. La hauteur est abaissée de 1,2 cents à chaque pression.

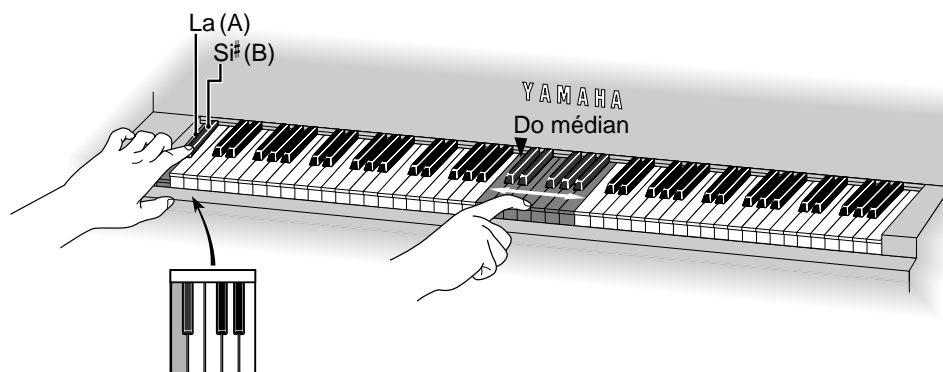

Rappel du diapason

Pour rappeler le diapason original du *GranTouch*, maintenez les touches La (A), La \sharp (A \sharp) et Si (B) de l'extrémité gauche du clavier enfoncées et appuyez sur n'importe quelle touche située entre le Do médian et le Si (B). Peu importe la touche enfoncée du moment qu'elle soit comprise dans la plage allant de Do (C) à Si (B) reprise en grisé dans l'illustration. La hauteur est ramenée à celle spécifiée par le dispositif PITCH.

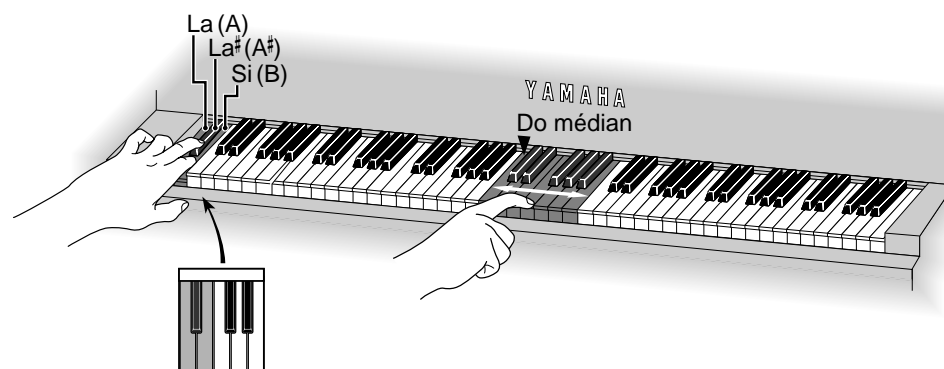

Options

Les bornes AUX et MIDI du *GranTouch* vous permettent d'élargir vos horizons. Ces bornes se trouvent sous le *GranTouch*. Voyez les illustrations données aux pages 1 et 2.

Enregistrement (AUX OUT)

Les bornes AUX OUT vous permettent d'enregistrer votre performance sur un enregistreur à bande. Vous pouvez également vous en servir pour enregistrer votre performance via une table de mixage audio dans un studio d'enregistrement ou y brancher des enceintes actives. L'illustration suivante vous montre comment procéder aux connexions.

Les bornes AUX OUT sont des prises jack 1/4". Si vous désirez y brancher des câbles munis de prises cinch ou mini jack, il vous faudra des adaptateurs.

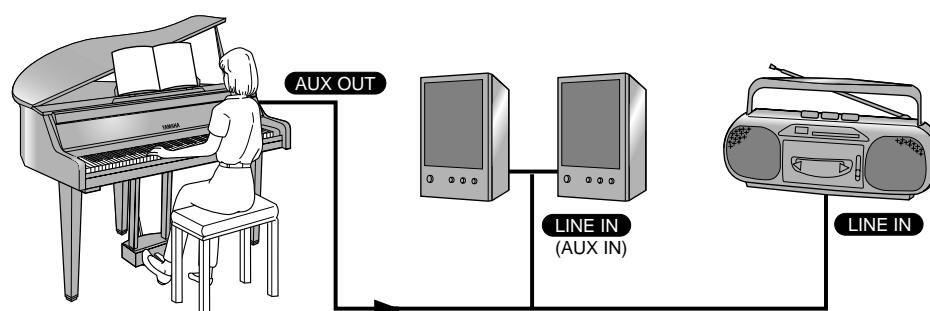

Remarque: Si votre enregistreur n'est muni que d'une entrée (mono), branchez-le à la borne "L/L+R" AUX OUT pour obtenir le meilleur résultat.

Remarque: Si vous branchez votre chaîne hifi aux connecteurs AUX OUT pour enregistrer ou écouter, sachez que le *GranTouch* peut produire des sons avec une plage dynamique très large. Si vous utilisez des systèmes plus petits, baissez le volume pour éviter d'endommager les haut-parleurs.

Source de musique externe (AUX IN)

Les connecteurs AUX IN vous permettent de brancher une source externe de musique telle qu'un lecteur de cassette ou de CD et de les écouter via les haut-parleurs ou la prise casque du *GranTouch* tout en les accompagnant. Servez-vous de la commande de volume sur l'appareil externe pour balancer le volume de la source externe avec celui du *GranTouch*. L'illustration suivante vous montre comment procéder aux connexions.

Les bornes AUX IN sont des prises jack 1/4". Si vous désirez y brancher des câbles munis de prises cinch ou mini jack, il vous faudra des adaptateurs.

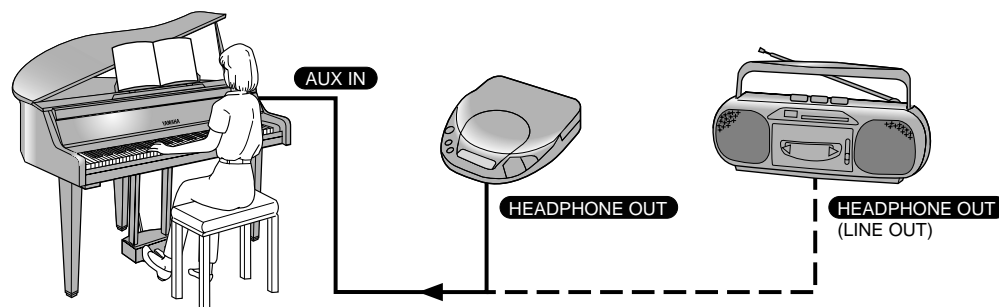

Remarque: Si votre appareil externe n'est muni que d'une entrée (mono), branchez-le à la borne "L/L+R" AUX IN pour obtenir le meilleur résultat.

Piloter d'autres instruments MIDI (MIDI OUT)

MIDI est le sigle de Musical Instrument Digital Interface. Cette interface numérique pour instruments de musique permet d'établir une communication entre différents instruments de musique électronique. Les câbles MIDI ne transportent pas de données sonores mais des instructions numériques. Ces instructions ordonnent à l'instrument piloté de jouer telles notes à tel moment et avec tel volume. Si vous désirez en savoir plus, veuillez consulter les ouvrages consacrés à la norme MIDI disponibles chez votre revendeur d'instruments ou chez votre libraire.

La borne MIDI OUT vous permet de piloter d'autres instruments de musique à partir du clavier du *GranTouch* ou d'enregistrer votre performance sur un séquenceur MIDI. Le *GranTouch* transmet des informations MIDI sur le canal MIDI 1. Il suffit donc de régler l'appareil ou l'instrument récepteur sur le canal MIDI 1. L'illustration suivante vous montre comment procéder aux connexions.

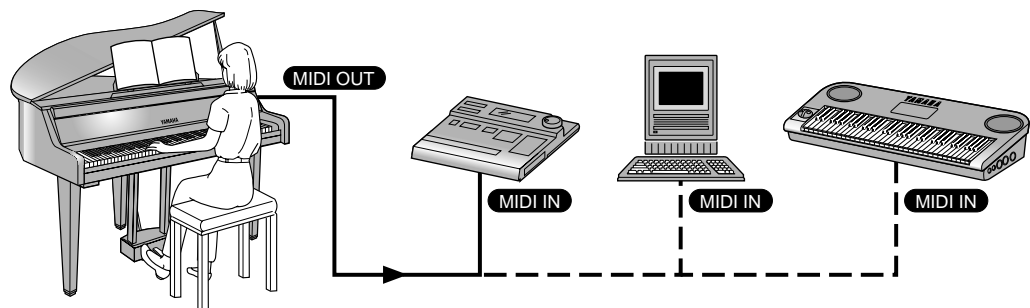

Piloter le *GranTouch* (MIDI IN)

La borne MIDI IN vous permet de piloter le piano numérique *GranTouch* à partir d'un autre clavier ou de reproduire la performance que vous avez enregistrée sur un séquenceur MIDI. Le *GranTouch* reçoit les informations sur le canal MIDI 1. Il suffit donc de régler l'appareil transmetteur sur le canal 1. L'illustration suivante vous montre comment procéder aux connexions.

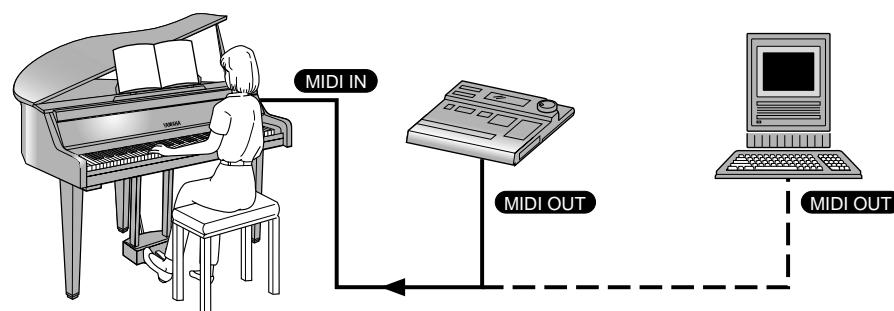

Messages de note MIDI

Le *GranTouch* transmet et reçoit des messages de note enclenchée/note coupée, de toucher activé/coupé et d'aftertouch. Les informations concernant les pédales sont envoyées via des commandes de contrôle MIDI.

Remarque: Ce système permet au *GranTouch* de transmettre et de recevoir des données concernant la position des touches sous forme de commandes indépendantes au lieu d'un flux continu de données d'aftertouch polyphonique.

Morceaux de démonstration

Le *GranTouch* contient huit morceaux de démonstration. Pour écouter les morceaux de démonstration, vous devez passer en **mode de démonstration**: maintenez les touches Si (B) et Do (C) situées à l'extrémité droite du clavier tout en mettant le *GranTouch* sous tension.

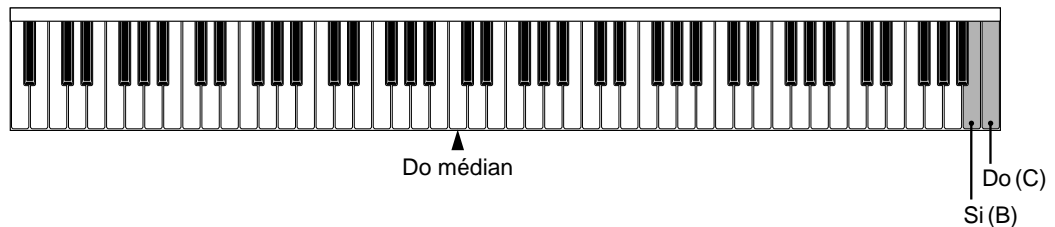

Remarque: Maintenez les touches Si (B) et Do (C) jusqu'à ce qu'un dé clic se produise puis relâchez-les qui suivent faute de quoi, vous risquez de ne pas être en mode de démonstration.

Les huit morceaux de démonstration sont alors joués quelques secondes après que vous ayez relâché les touches et continueront à jouer jusqu'à ce que vous les arrêtiez.

Pour arrêter la démonstration, appuyez sur n'importe quelle touche à gauche de la touche Mi (E), comme illustré ci-dessous.

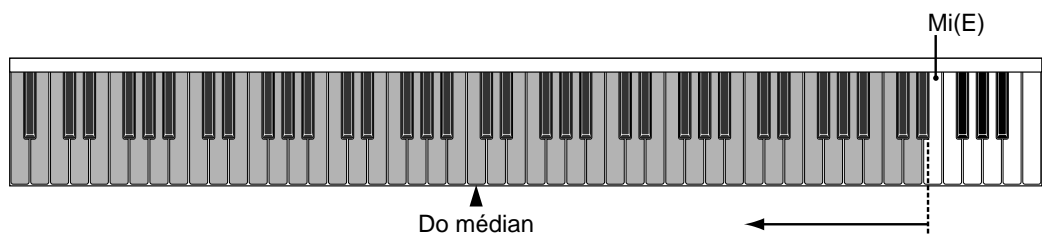

Vous pouvez jouer des morceaux individuels ou reprendre tous les morceaux n'importe quand en appuyant simplement sur une des touches indiquées ci-dessous.

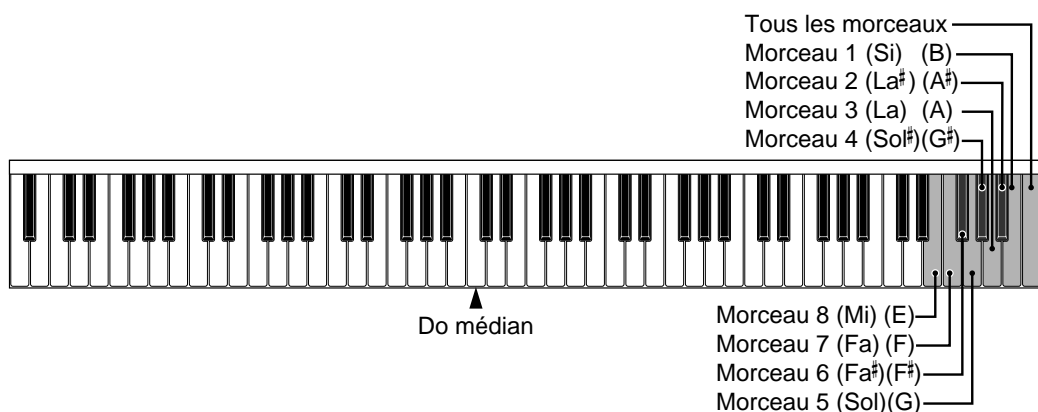

Arrêt du mode de démonstration

Pour revenir en mode normal, mettez le *GranTouch* hors tension, attendez quelques secondes puis remettez-le sous tension.

Dépannage

Si vous avez des difficultés à utiliser le *GranTouch* ou s'il ne fonctionne pas comme il le devrait, voyez les symptômes décrits dans le tableau suivant: ils vous aideront peut-être à régler le problème.

Symptôme	Conseil
Impossible de mettre le <i>GranTouch</i> sous tension (le témoin ne s'allume pas).	Assurez-vous que le câble d'alimentation est bien branché à une prise secteur adéquate.
	Assurez-vous que le câble d'alimentation est bien branché à la borne AC du <i>GranTouch</i> .
	Assurez-vous que le commutateur POWER sur le boîtier de commande est bien en position ON.
Un déclic se fait entendre lorsque le <i>GranTouch</i> est mis sous et hors tension.	C'est normal.
Le <i>GranTouch</i> ne produit aucun son.	Assurez-vous que la commande VOLUME n'est pas réglée au niveau minimum.
	Si un casque est branché à l'une des bornes HEADPHONE du boîtier de commandes, le son ne sort que par le casque et pas via les haut-parleurs. Débranchez le casque.
Un bruit se fait entendre pendant le jeu sur le <i>GranTouch</i> .	Il peut s'agir du bruit des touches.
	Veillez à ce que les vis du pédalier soient correctement réglées (GT1 et GT2 uniquement).
Impossible d'entendre l'effet de réverbération.	Assurez-vous que la commande REVERB n'est pas réglée au niveau minimum.
Le piano a trop de réverbération et d'écho.	Coupez la commande REVERB.
L'accord du <i>GranTouch</i> ne correspond pas à celui d'un autre instrument.	Pour corriger cela, régler le dispositif PITCH pour que le <i>GranTouch</i> ait le même accord que l'autre instrument.
	Si vous ne parvenez pas à obtenir un accord correspondant avec le dispositif PITCH (si l'autre instrument a un accord sortant de la plage de réglage du <i>GranTouch</i>), modifiez l'accord de l'autre instrument.
Lorsqu'une autre source de musique est branchée aux bornes AUX IN, le son du piano est soit trop fort, soit trop faible.	Il faut faire une balance entre le volume de votre <i>GranTouch</i> et celui de la source extérieure. Servez-vous des commandes de volume du <i>GranTouch</i> et de l'appareil externe pour le faire.
Le <i>GranTouch</i> ne peut pas envoyer ni recevoir de données MIDI vers et en provenance d'autres instruments MIDI.	Assurez-vous que les câbles MIDI sont correctement branchés.
	Le <i>GranTouch</i> envoie et reçoit des données MIDI sur le canal MIDI 1. Assurez-vous que l'appareil MIDI est bien réglé pour utiliser le canal 1.
Un morceau de démonstration se met subitement à jouer.	Le <i>GranTouch</i> est encore en mode de démonstration. Voyez page 10 pour en savoir plus sur la manière de quitter ce mode.

Caractéristiques techniques

Clavier		Touches	Clavier de piano en bois 88 touches (7-1/4 octaves)
		Action	Action d'un piano à queue acoustique
Système de capteurs	Touches		Capteurs optiques à position continue
	Marteaux		Capteurs optiques à rayon unique et à deux points
	Pédales	forte	Capteur à position continue
		tonale	Capteur On/Off
douce		Capteur à position continue	
Génération de son		Type	Echantillonnage stéréo numérique avec effets de résonance de pédale forte
		Son	Yamaha CFIIIS Concert Grand Piano Mémoire: 30Mo (mémoire d'ondes)
		Polyphonie	Stéréo à 31 notes
		Diapason (PITCH)	438–445 hertz par pas de 1 hertz Accord fin par pas de 1,2 cents
Reverb		Commande	Profondeur continue
		Type	Room
			Hall 1 (défaut) Hall 2
Autres commandes		Commande VOLUME, commutateur POWER avec témoin	
Morceaux de démonstration		8	
Bornes		HEADPHONES	Stéréo x 2
		MIDI	IN et OUT
		AUX IN	R et L/L+R
		AUX OUT	R et L/L+R
		Power	AC Power In
Amplificateur interne		60 W x 2	
Haut-parleurs		16 cm x 2, 10 cm x 2, 2,5 cm x 2	
Alimentation		Secteur	
Dimensions		(La x P x H)	GT1: 148 x 88 x 97 cm (58" x 34 1/2" x 38") GT2: 149 x 88 x 97 cm (58 1/2" x 34 1/2" x 38")
		(Lo x La x H)	GT7: 149 x 146 x 99 cm (4'11" x 57" x 39")
Poids		GT1: 102 kg (224 lbs) GT2: 109 kg (240 lbs) GT7: 174kg (384 lbs)	
Accessoires fournis		Câble d'alimentation, <i>manuel de l'utilisateur</i>	
Options		Casque HPE-170	

Ces caractéristiques peuvent être modifiées sans avis préalable.

MIDI Implementation Chart

Function...		Transmitted	Recognized	Remarks
Basic Channel	Default Changed	1 X	1 X	
Mode	Default Messages Altered	3 X *****	3 X X	
Note Number	True Voice	21-108 *****	0-127 0-127	
Velocity	Note On Note Off	0 0	0 0	
After Touch	Keys Ch's	0 *1 X	0 *1 X	
Pitch bend		X	X	
Control Change	64 66 67 91 120 121	0 0 0 X X X	0 0 0 X 0 0	Sustain pedal Sostenuto pedal Shift pedal Reverb Depth All Sound Off Reset All Controllers
Prog Change	:True#	X *****	X X	
System Exclusive		X	X	
System Common	:Song Pos :Song Sel :Tune	X X X	X X X	
System Real Time	:Clock :Commands	X X	X X	
Aux Messages	:Local ON/OFF :All Notes OFF :Active Sense	X X 0 X	X 0 (123-125) 0 X	
Notes	*1 This function enables the GranTouch to transmit and receive the position of the keys as independent additional information, instead of continuously transmitting "key aftertouch" data based on key pressure applied after the keys are played.			

Mode 1: OMNI ON, POLY
Mode 3: OMNI OFF, POLY

Mode 2: OMNI ON, MONO
Mode 4: OMNI OFF, MONO

O: Yes
X: No

YAMAHA CORPORATION
P.O.Box 3, Hamamatsu, 430-8651 Japan