

FR

Mode d'emploi

ACTIVA SMART 1300

ACS 132

CANDY

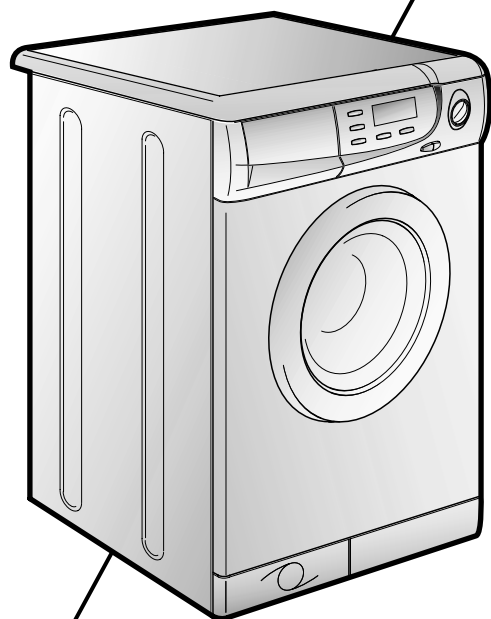

Fuzzy Logic

TOUS NOS COMPLIMENTS

En achetant cet appareil ménager Candy, vous avez démontré que vous n'acceptez aucun compromis: vous voulez toujours ce qu'il y a de mieux.

Candy a le plaisir de vous proposer cette nouvelle machine à laver qui est le résultat d'années de recherches et d'études des besoins du consommateur. Vous avez fait le choix de la qualité, de la fiabilité et de l'efficacité.

Candy vous propose une large gamme d'appareils électroménagers: machines à laver la vaisselle, machines à laver et sécher le linge, sèche-linge, cuisinières, fours à micro-ondes, fours et tables de cuisson, réfrigérateurs et congélateurs.

Demandez à votre Revendeur le catalogue complet des produits Candy.

Nous vous prions de lire attentivement les conseils contenus dans ce livret. Il contient d'importantes indications concernant les procédures d'installation, d'emploi, d'entretien et quelques suggestions utiles en vue d'améliorer l'utilisation de la machine à laver.

Conservez avec soin ce livret: vous pourrez le consulter bien souvent.

Quand vous communiquez avec Candy, ou avec ses centres d'assistance, veuillez citer le Modèle, le n° et le numéro G (éventuellement).

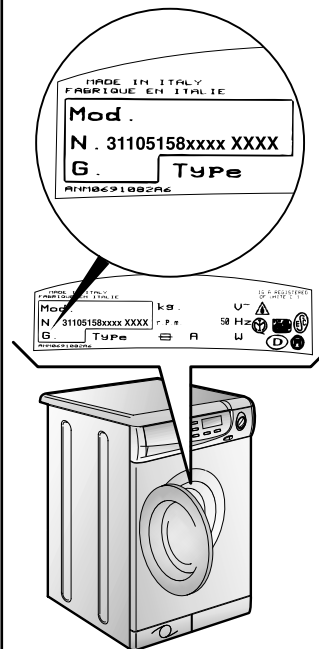
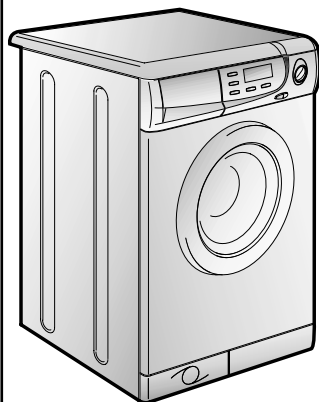
INDEX

Avant-propos	
Notes générales à la livraison	1
Garantie	2
Mesures de sécurité	3
Données techniques	4
Réduction automatique des consommations	5
Fuzzy Logic	5
Mise en place, installation	6
Description des commandes	7
Tiroir à lessive	8
A propos de l'appareil	9
Sélection des programmes	10
Un programme de lavage standard complet	11
Tableau des programmes	12
Nettoyage et entretien	13
Recherche des pannes	14
Conseils utiles pour l'utilisateur	15

CHAPITRE

CHAPITRE 1NOTES GENERALES A LA LIVRAISON

A la livraison veuillez, contrôler que le matériel suivant accompagne la machine:

A) LIVRET D'INSTRUCTIONS

B) ADRESSES DE SERVICE APRES VENTE

C) CERTIFICAT DE GARANTIE

D) BOUCHON

E) COUDES POUR LE TUBE DE VIDANGE

F) BAC POUR LES PRODUITS LIQUIDE

G) DOSEUR PROGRAMME 32'

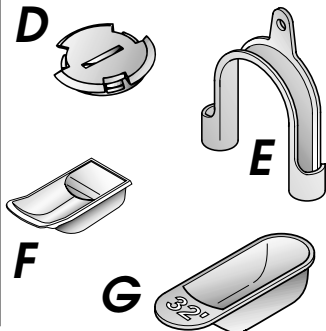
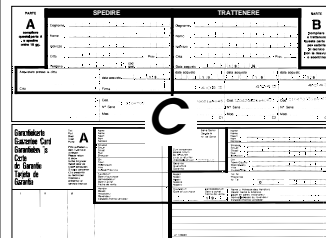
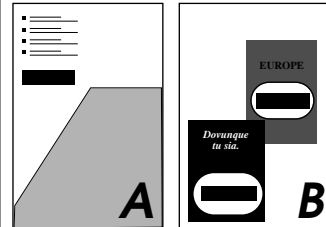
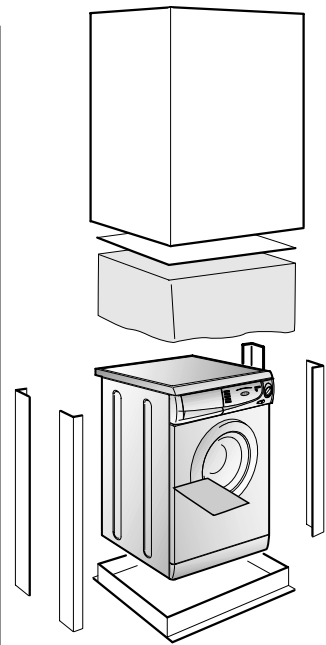
**LES CONSERVER**

et contrôler que ce matériel soit en bon état; si tel n'est pas le cas appelez le centre Candy le plus proche.

CHAPITRE 2GARANTIE

L'appareil est accompagné d'un certificat de garantie.

Ne pas oublier d'expédier le coupon **B** du certificat de garantie afin qu'il soit validé dans les 10 jours à dater de l'achat.

Vous devez conserver le coupon **A**, dûment rempli, qui sera montré au Service d'Assistance Technique en cas d'intervention; conservez également votre facture d'achat.

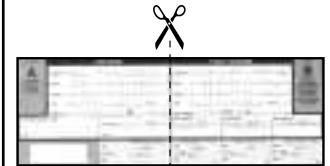

CHAPITRE 3

MESURES DE SECURITE

ATTENTION: EN CAS D'INTERVENTION DE NETTOYAGE ET D'ENTRETIEN

- Débrancher la prise de courant.
- Fermer le robinet d'alimentation d'eau.
- Toutes les machines Candy sont pourvues de mise à la terre. Vérifier que l'installation électrique soit alimentée par une prise de terre, dans le cas contraire demander l'intervention du personnel qualifié.

CE Cet appareil est conforme aux directives 89/336/EEC, 73/23/EEC et modifications successives.

- Ne pas toucher l'appareil pieds nus.
- Autant que possible éviter l'usage de rallonges dans les salles de bains.

ATTENTION: PENDANT LE LAVAGE L'EAU PEUT ATTEINDRE 90°C.

- L'eau vidangée à la fin d'un cycle de lavage peut atteindre 70°C.
- Avant d'ouvrir le hublot vérifier qu'il n'y ait plus d'eau dans le tambour.

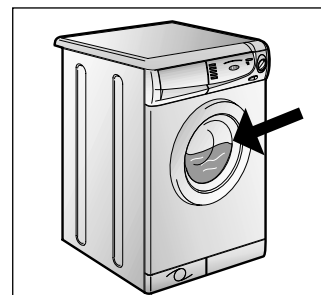
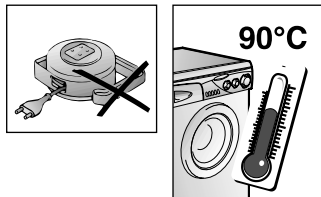
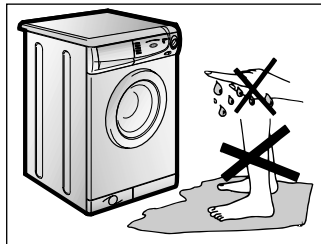
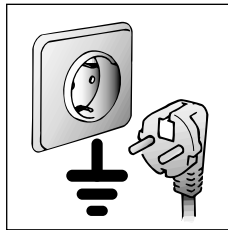
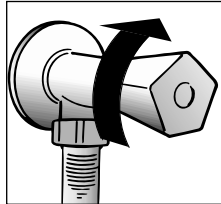
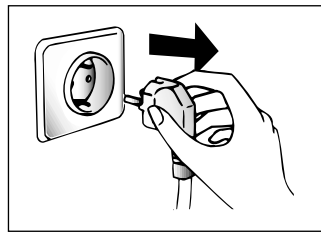

- Ne pas utiliser d'adaptateurs ou de prises multiples.
- Cet appareil ne doit pas être utilisé sans surveillance.
- Pour débrancher la prise, ne pas tirer sur le câble.
- Ne pas laisser la machine exposée aux agents atmosphériques (pluie, soleil, etc...).
- En cas de déménagement ne jamais soulever la machine par les boutons ou par le tiroir des produits lessiviels.
- Pendant le transport ne pas appuyer le hublot sur le chariot.

Important!

Les ouvertures à la base de l'appareil ne doivent en aucun cas être obstruées par des tapis, moquette ou autres objets.

- 2 personnes pour soulever la machine (voir dessin).

● En cas de panne et/ou de mauvais fonctionnement éteindre la machine, fermer le robinet d'alimentation d'eau et ne pas toucher à la machine. Pour toute réparation adressez-vous exclusivement à un centre d'assistance technique Candy en demandant des pièces de rechange certifiées constructeur. Le fait de ne pas respecter les indications susmentionnées peut compromettre la sécurité de l'appareil.

- Si le remplacement du câble d'alimentation s'avère nécessaire, il devra être remplacé par un câble spécial fourni par le service après-vente.

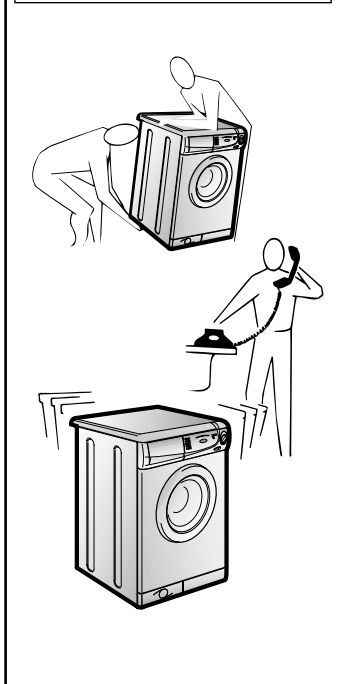
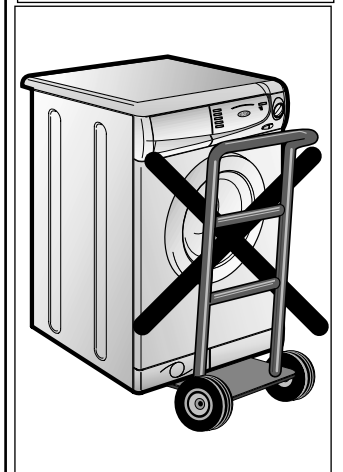
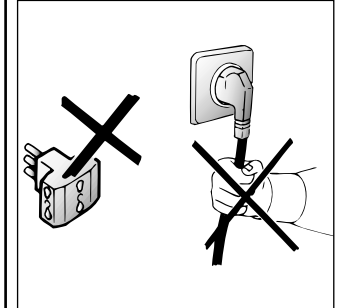

CHAPITRE 4

DONNEES TECHNIQUES

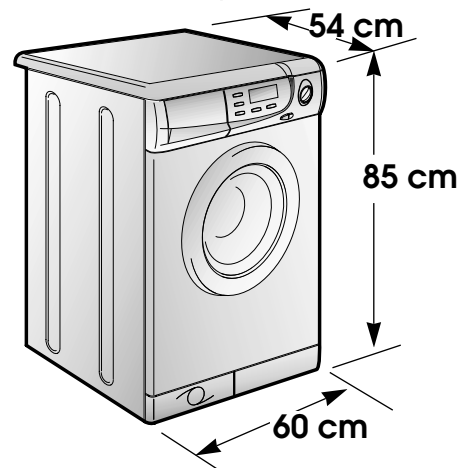

CAPACITÉ DE LINGE SEC	kg	de 1 à 5
PUISSANCE	W	2150
CONSOMMATION D'ÉNERGIE (CYCLE LONG COTON À 60°C - SELON LES DIRECTIVES EN 60456)	kWh	0,95
FUSIBLE	A	10
VITESSE D'ESSORAGE	trs/min.	1300
PRESSION DANS L'INSTALLATION HYDRAULIQUE	MPa	min. 0,05 max. 0,8
TENSION ALIMENTATION ÉLECTRIQUE	V	230

CHAPITRE 5

REDUCTION AUTOMATIQUE DES
CONSOMMATIONS

La machine à laver Activa est équipée d'un système de réduction automatique des consommations (capacité variable automatique). Grâce à ce système, la machine peut mesurer l'exacte quantité d'eau nécessaire au lavage et au rinçage en fonction de la charge de linge. Ceci permet de grandes économies sur la quantité d'eau à utiliser. Économies également concernant l'électricité nécessaire pour chauffer l'eau en réduisant les consommations au minimum sans altérer les performances de lavage et de rinçage. En fait, les consommations d'eau et d'énergie seront toujours proportionnelles au chargement du linge. La machine à laver Activa garantit des résultats de lavage exceptionnels tout en respectant l'environnement et en vous faisant économiser une somme d'argent non négligeable.

FUZZY LOGIC

L'ultime frontière entre l'électronique et la technologie du lavage.

A travers toutes les phases de lavage, Fuzzy Logic permet à l'Activa Smart de contrôler les informations sur la charge du linge dans le tambour.

Aussi, dès que l'Activa Smart est programmée, elle est capable:

- d'ajuster le niveau d'eau requis
- de déterminer la durée du cycle de lavage
- de contrôler l'efficacité des rinçages.

En fonction du type de tissus à laver, elle est capable:

- d'ajuster le rythme de rotation du tambour
- de reconnaître la présence de mousse et d'augmenter le niveau d'eau de rinçage si nécessaire
- d'ajuster la vitesse d'essorage en fonction de la charge, évitant ainsi tout "balourd".

De ce fait, Activa Smart est capable de décider, par elle-même, du programme le plus approprié à chaque lavage parmi une centaine de combinaisons possibles.

Fuzzy Logic satisfait le besoin d'une facilité d'utilisation en permettant la sélection d'un programme simplifié. En fait, l'utilisateur n'a besoin de renseigner la machine que sur le type de tissus dans le tambour (cotons, mixtes, délicats ou laines) et sur le degré de salissure pour obtenir un lavage parfait et un essorage qui prendra le plus grand soin du linge.

CHAPITRE 6**MISE EN PLACE INSTALLATION**

Placer la machine près du lieu d'utilisation sans la base d'emballage.

Couper les bandes serre-tubes

Dévisser la vis centrale (A); dévisser les 4 vis latérales (B) et enlever l'axe (C).

Incliner la machine en avant et enlever les sachets en plastique qui contiennent les 2 arrêts en polystyrène qui se trouvent sur les 2 côtés en tirant vers le bas.

Refermer le trou en utilisant le bouchon se trouvant dans le sachet "instructions".

ATTENTION:
NE PAS LAISSER À LA PORTÉE DES ENFANTS DES ÉLÉMENTS D'EMBALLAGE QUI PEUVENT CAUSER DES RISQUES.

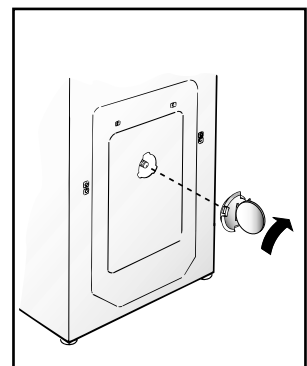
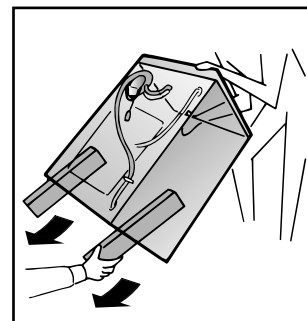
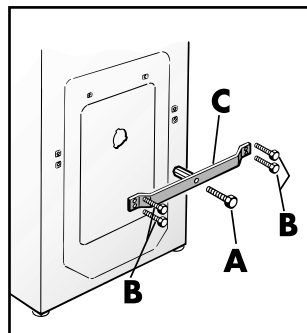
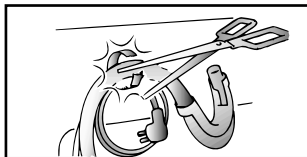
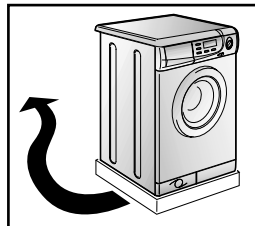

Appliquer la feuille supplémentaire sur le fond comme dans la figure.

Raccorder le tuyau d'arrivée d'eau au robinet.

L'appareil doit être relié à l'arrivée d'eau exclusivement avec les tuyaux fournis.
Ne pas réutiliser les anciens tuyaux.

ATTENTION:
NE PAS OUVRIR LE ROBINET

Approcher la machine contre le mur en faisant attention à ce que le tuyau n'ait ni coudes ni étranglements.

Raccorder le tuyau de vidange au rebord de la baignoire ou, mieux encore, à un dispositif fixe d'évacuation, hauteur mini. 50 cm, et de diamètre supérieur au tuyau de la machine à laver.
En cas de besoin, utiliser le coude rigide livré avec la machine.

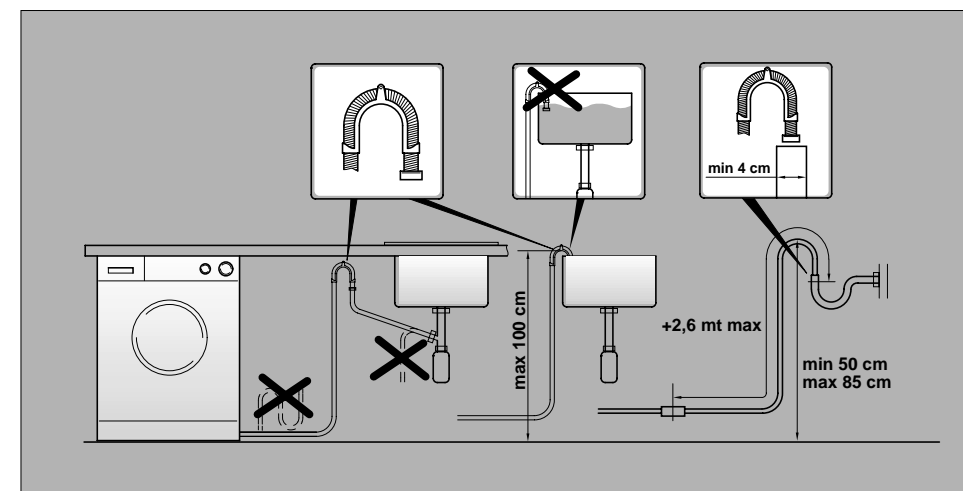
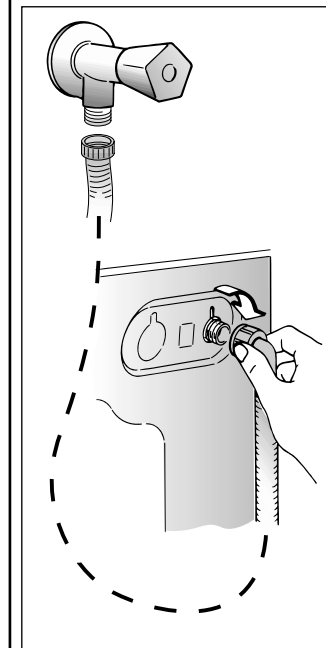
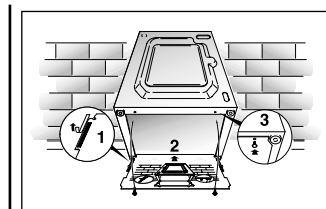

Mettre la machine à niveau avec les pieds avant.

a) Tourner dans le sens des aiguilles d'une montre l'écrou de façon à dévêrouiller la vis du pied.

b) Tourner le pied et le faire monter ou descendre jusqu'à obtenir une parfaite adhérence au sol.

c) Enfin bloquer le pied en revissant l'écrou dans le sens inverse des aiguilles d'une montre et le faire adhérer au fond de la machine.

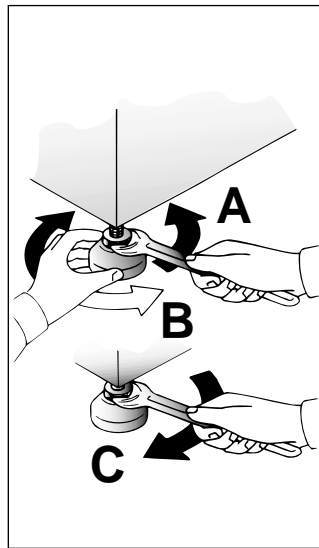

Vérifier que le bouton Marche/Arrêt (D) ne soit pas enfoncé.

Vérifier que la manette soit sur la position "OFF".

Brancher la prise.

Une fois l'appareil installé, la prise électrique doit rester accessible.

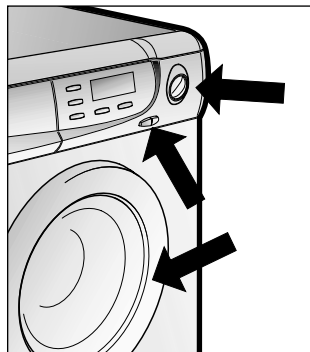

CHAPITRE 7

Fig. 1

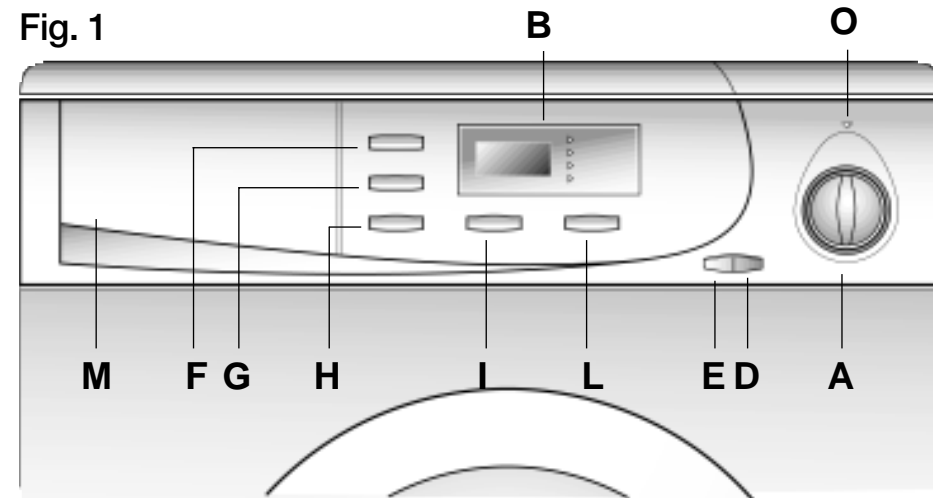

COMMANDES

Manette de sélection des programmes avec position OFF

Cadran d'affichage: température, durée des programmes, vitesse d'essorage, départ différé.

Touche MARCHÉ/ARRÊT

Touche ouverture du hublot

Touche "SUPER RAPIDE"

Touche "RINÇAGE ACTIVA"

Touche REPASSAGE FACILE

Touche réglage de la vitesse d'essorage

Touche réglage du départ différé

Bacs à produits

Voyant mise sous tension

A

B

D

E

F

G

H

I

L

M

O

CHAPITRE 8

TIROIR A LESSIVE

Le tiroir à lessive est divisé en 4 petits bacs:

- le premier I sert pour la lessive destinée au pré-lavage
- le deuxième II sert pour la lessive destinée au lavage et pour le programme "Rapide 32 minutes".

ATTENTION:
NOUS RAPPELONS QUE CERTAINS PRODUITS ONT DES DIFFICULTÉS À ÊTRE ÉVACUÉS; DANS CE CAS NOUS VOUS CONSEILLONS D'UTILISER LE GODET QUI VA DIRECTEMENT DANS LE TAMBOUR.

Si vous souhaitez utiliser une lessive liquide, un récipient spécial peut être inséré dans la section "II" du tiroir à lessive. Grâce à ce système, la lessive s'écoulera dans le tambour seulement au bon moment.

- la troisième section, marquée du symbole "△", est destinée à l'eau de javel. Elle est automatiquement déversée dans le tambour durant la première phase de rinçage du cycle coton.

ATTENTION:
DANS LE TROISIÈME ET LE QUATRIÈME BAC N'INTRODUIRE QUE DES PRODUITS LIQUIDES.

- la quatrième section, marquée du symbole "☼", est réservée à l'assouplissant. Il est automatiquement déversé durant la phase finale du rinçage de tous les cycles de lavage.

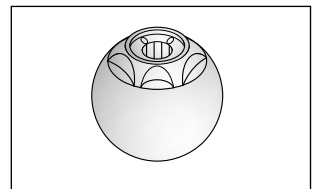
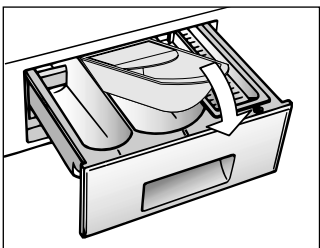
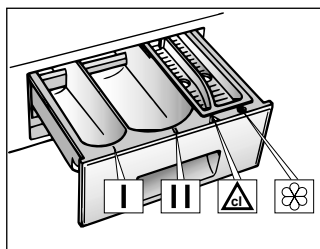

CHAPITRE 9

A PROPOS DE L'APPAREIL

ATTENTION:

si vous devez laver des tapis, des couvre-lits ou d'autres pièces lourdes, nous conseillons de ne pas essorer.

Pour laver à la machine des vêtements et de la lingerie se reporter à l'étiquette du vêtement qui doit mentionner "pure laine vierge" et l'indication "ne se feutre pas" ou "peut être lavé en machine".

Données approximatives sur les poids moyens de quelques types de vêtements (linge sec): peignoir de bain 1200 g; serviette de toilette en éponge 200 g; serviette de table 100 g; nappe 250 g; draps 500 g; taie d'oreiller 200 g; sous-vêtements 100 g; chemise 200 g; pyjama 500 g.

ATTENTION:

Au cours de la phase de sélection vérifier que:

- aucun objet métallique ne se trouve dans le linge à laver (boucles, épingles de nourrice, épingles, monnaie, etc.);
- les taies d'oreiller soient boutonnées, les fermetures à glissière, les crochets, les oeillets soient fermés, les ceintures et les rubans des robes de chambre soient noués;
- les anneaux soient enlevés des rideaux;
- n'oubliez pas de lire attentivement l'étiquette sur les tissus;
- Si, au cours de la sélection, vous trouvez des taches résistantes, les enlever à l'aide d'un détachant spécial.

La charge admise pour les tissus résistants est de 5 kg, tandis qu'en cas de tissus délicats nous conseillons de ne pas dépasser 2 kg (1 kg en cas de pièces en "pure laine vierge" lavables dans la machine à laver), pour éviter la formation de plis difficiles à repasser. Pour les tissus extrêmement délicats nous conseillons d'utiliser un sac en filet.

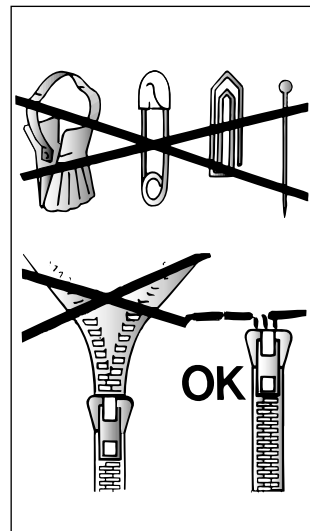

CHAPITRE 10

SELECTION DES PROGRAMMES

L'appareil dispose de 4 groupes de programmes différents pour laver tous types de tissus et selon différents degrés de salissure en attribuant au type de lavage, la température et la durée (voir tableau des programmes de lavage).

1. Tissus résistants

Ces programmes sont destinés à accomplir des lavages et des rinçages avec le maximum d'efficacité. Ils sont entrecoupés de cycles d'essorage qui offrent des résultats parfaits sur le rinçage. L'essorage final retire le maximum d'eau contenue dans les tissus.

2. Tissus mixtes et synthétiques

La combinaison d'un système de lavage efficace, une rotation optimum du tambour et l'autogestion du niveau d'eau assurent des résultats de lavage excellents, pendant qu'un rinçage délicat évite les faux plis.

3. Tissus très délicats

Un nouveau cycle de lavage alternant des cycles de lavage délicat et de trempage. C'est une particularité appropriée au plus délicat des tissus. Le rinçage se fait avec suffisamment d'eau pour que toute trace de lessive disparaisse des tissus.

4. Speciaux

LAVAGE A LA MAIN SP1

Cette machine à laver est également équipée d'un programme de Lavage à la main. Ce programme vous permet d'effectuer un cycle de lavage complet pour les vêtements qui exigent d'être lavés à la main. Le programme a une température de 30°C et se termine par 2 rinçages et un essorage rapide.

TO	SIMBOLO ETICHETTA	PROGRAMMA PER	CARICO MAX kg
M	95°	Molto sporco Lenzuola, fanghiglie e colori scuri e bianchi, asciugamani bianchi	5
VIAGGI	95°	PROGRAMMA RAPIDO Molto sporco Lenzuola, fanghiglie e colori scuri e bianchi, asciugamani bianchi	5
Misti	60°	Sporco normale Biancheria colorata, camicie, vestiti, maglie, lenzuola	5
esterni	60°	PROGRAMMA RAPIDO Sporco normale Biancheria colorata, camicie, vestiti, maglie, lenzuola	5
esterni	60°	Biancheria colorata, tradizionalmente sporca	3,5
SP1	40°	Biancheria di colore sfingente, blue jeans	5
		Macchie organiche	-
		Riscaldamento energetico	5

COTON



MIXTE/ SYNTHETIQUE



DELICAT



Programme spécial SP2 "Rinçage"

Le programme SP2 effectue trois rinçages et un essorage à 800 trs/min. (qui peut être réduit ou supprimé en appuyant sur la touche appropriée). Il peut être utilisé pour rincer tous types de tissus, par exemple après un lavage à la main.

Programme spécial SP3 "Essorage énergique"

Le programme SP3 effectue un essorage à 1300 trs/min. (qui peut être réduit en appuyant sur la touche appropriée).

Uniquement vidange SP4

Cet programme vous permet d'effectuer le vidange de l'eau.

Programme "mix & wash system" SP5

Un système de lavage écologique qui permet de laver plusieurs types de tissus en même temps.

Programme "Rapide 32 Minutes" SP6

Ce programme permet d'effectuer un cycle de lavage complet en 30 minutes environ pour des charges de linge jusqu'à 2 kg et à une température de 50°C. La quantité maximale de lessive qui peut être utilisée est indiquée sur la jauge spécifique fournie avec l'appareil. La lessive doit être placée dans le bac pour le "Programme rapide 32 minutes" (marqué II) du tiroir à produits lessiviels.



M&W



CHAPITRE 11

SEQUENCE DES OPERATIONS

SÉLECTION DES PROGRAMMES

Les machines à laver dotées de la technologie Fuzzy Logic peuvent gérer le lavage en toute intelligence, adaptant le niveau d'eau nécessaire, le rythme de lavage et de rinçage sans aucune difficulté.

- Lorsque la manette est sur la position **OFF**, la machine est totalement arrêtée.

Il suffit de positionner la manette de sélection (Elle peut tourner dans les deux sens) sur le programme désiré et la température ou la description du programme apparaît sur le cadran d'affichage.

Attention: En cas de coupure de courant pendant un programme de lavage, une mémoire spéciale restaure le programme sélectionné et, lorsque le courant est rétabli, reprend le cycle là où il s'est arrêté.

TOUCHES DE REGLAGE ET D'OPTION

Après avoir sélectionné un cycle, certaines fonctions peuvent être modifiées ou des options apportées.

Attention: Si le bouton clignote il indique que l'option n'est pas disponible avec le programme sélectionné.

Les touches sont opérationnelles seulement si elles sont illuminées.

TOUCHE SUPER RAPIDE

En actionnant cette touche, la durée du cycle de lavage est réduite de 50 minutes, au maximum, en fonction du programme et de la température sélectionnés.

Cette touche peut être actionnée pour laver des charges de linge de 1 à 5 kg.

(Cette touche est active seulement pour les programmes coton et synthétiques).

- TOUCHE DE RINÇAGE ACTIVA

Grâce au nouveau système électronique ACTIVA, qui agit sur le bouton, il est possible de parvenir à un nouveau cycle de rinçage spécial. L'ajout supplémentaire d'eau et la nouvelle action combinée des cycles de rotation de la cuve lors du remplissage et vidage de l'eau, permettent d'avoir un linge parfaitement rincé.

Cette fonction est étudiée pour les personnes à peau sensible et délicate, pour qui le moindre résidu de lessive peut causer des irritations ou allergies.

Il est recommandé également d'utiliser cette fonction pour le linge d'enfants et dans le cas de lavage de linge très sale, qui nécessite beaucoup de lessive, ou pour laver des articles en éponge qui ont davantage tendance à retenir la lessive.

Ce bouton n'est pas disponible pour les programmes Laine.

SUPER
RAPIDERINÇAGE
ACTIVA

TOUCHE "REPASSAGE FACILE"

Si vous utilisez cette touche, il vous sera possible de réduire la formations des plis, selon le programme choisi et la nature du tissu lavé.

Tissu mixte :

- le refroidissement de l'eau sera fait graduellement pour éviter les chocs thermiques
- la vidange sera faite sans aucune action mécanique du tambour
- une phase d'essorage doux, pour assurer la distension maximale des fibres.

Tissu délicat (sauf laine) :

- Votre lave-linge effectuera les actions ci dessus mentionnées, ensuite un "arrêt cuve pleine" après le dernier rinçage

Laine :

- Votre lave linge effectuera un "arrêt cuve pleine".

Relâcher la touche de repassage facile pour terminer le cycle avec la vidange et l'essorage.

Si non, vous pouvez effectuer une simple vidange:

- éteignez votre lave-linge avec la touche "MARCHE"
- tourner la manette des programmes sur la position OFF
- sélectionnez le programme 
- attendre 5 secondes
- allumez votre lave-linge

- Le réglage de la vitesse d'essorage ou l'exclusion est affiché à partir de 0 et par séquence numérique de 4 à 13 pour indiquer la vitesse de 400 à 1300 trs/min.

NB:

CE MODELE EST CAPABLE, GRACE A UN SYSTEME ELECTRONIQUE, DE DETECTER LES CHARGES NON EQUILIBREES ET D'EMPECHER L'ESSORAGE. CE SYSTEME AIDE A REDUIRE LES VIBRATIONS, DIMINUE LES NUISANCES SONORES ET AUGMENTE LA LONGEVITE DE LA MACHINE.

- **Départ différé** de 0 à 23h disponible pour tous les programmes. Chaque pression sur la touche augmente le temps d'une heure.

Voyants du cadran

Ils s'allument et indiquent la fonction soulignée dans le cadran.

NOTE

Pour une économie d'énergie, la luminosité de l'écran diminue après environ 30 secondes.

REPASSAGE
FACILEREGLAGE
ESSORAGEDEPART
DIFFERE

DEMARRER UN PROGRAMME

Après avoir effectué les opérations décrites ultérieurement, le programme s'effectuera en appuyant sur la touche MARCHE (la serrure de sécurité de la porte est alors enclenchée). Au début du programme le temps moyen possible sera affiché- après 10 à 15 minutes de vérification de la température de l'eau etc. le temps de cycle final sera affiché.

NOTE : LORSQU'ON A APPUYÉ SUR LE BOUTON DE MISE EN MARCHE L'APPAREIL PEUT METTRE JUSQU'À 2 MINUTES AVANT DE LANCER LE PROGRAMME.

Si un départ différé a été sélectionné, l'appareil reste en attente jusqu'au moment du départ, affichant le compte à rebours en heure, alors que la touche "départ différé" clignote.

A la fin du cycle les voyants s'éteindront, et 000 s'affiche. Après 2 minutes 000 clignote et le linge peut être retiré :

- 1) Relâchez le bouton de MISE EN MARCHE (le programme qui précédait s'affiche)
- 2) Tournez le bouton sélecteur sur la position OFF
- 3) Appuyez sur le bouton "Ouverture de la porte"

NB: UNE SECURITE SPECIALE EMPECHE L'OUVERTURE IMMEDIATE DU HUBLOT A LA FIN DU CYCLE DE LAVAGE. ATTENDRE DEUX MINUTES APRES L'ESSORAGE AVANT D'OUVRIR LA MACHINE.

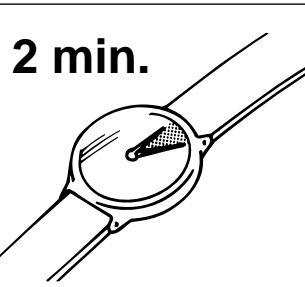

CHANGER LA PROGRAMMATION APRES LE DEMARRAGE DE LA MACHINE

Une fois le programme commencé, le choix de la programmation peut être modifié en appuyant sur les touches appropriées.

Appuyez sur la touche MARCHE. La température ou la description du programme initialement choisi clignote sur le cadran d'affichage. Faites vos changements (ex. réduire la vitesse d'essorage) et appuyez de nouveau sur la touche START. Le temps du programme apparaît sur le cadran.

Si vous désirez ajouter ou retirer du linge en cours de cycle, appuyez sur la touche MARCHE et attendez deux minutes pendant que le système de sécurité débloque l'ouverture du hublot. Après avoir effectué votre opération, fermez le hublot et appuyez de nouveau sur la touche MARCHE. L'appareil reprend le cours du cycle là où il s'est arrêté.

NB: POUR PROTEGER LES TISSUS, LA VITESSE D'ESSORAGE PEUT ETRE REDUITE D'APRES LE CHOIX INITIAL. POUR LES PROGRAMMES TISSUS DELICATS ET LAINAGES, C'EST L'APPAREIL QUI VA AUTOMATIQUEMENT REDUIRE LA VITESSE.











ANNULATION D'UN PROGRAMME SELECTIONNE

Le programme peut être annulé à n'importe quel moment de la façon suivante: appuyez sur la touche MARCHE, tournez la manette de sélection des programmes sur la position OFF dans un premier temps puis sur n'importe quel autre programme. La machine peut alors être reprogrammée ou totalement arrêtée en appuyant encore une fois sur la touche MARCHE.

ATTENTION: L'OUVERTURE DU HUBLOT NE PEUT SE FAIRE TANT QUE LA MACHINE N'AURA PAS ETE TOTALEMENT ARRETEE EN APPUYANT SUR LA TOUCHE MARCHE.

CHAPITRE 12

TABLEAU DES PROGRAMMES

TYPE DE TISSU	PROGRAMME POUR	CHARGE MAXI kg	SELEC. PROG.	TEMP. °C	CHARGE DE LESSIVE			
					I	II	△	☼
Tissus résistants Coton, lin, chanvre	Blanc	5	90	90°		●	●	●
Coton, mixtes résistants	Couleurs résistantes avec prélavage	5	60 P	60°	●	●	●	●
Coton, mixte	Couleurs résistantes (*)	5	60	60°		●	●	●
	Couleurs résistantes	5	40	40°		●	●	●
	Couleurs délicates	5	30	30°		●		●
Coton	Couleurs délicates Lavage à froide	5		-		●		●
Tissus mixtes et synthétiques Mixtes résistants	Couleurs résistantes avec prélavage	2	60 P	60°	●	●		●
Mixtes, cotons, Synthétiques	Couleurs résistantes (*)	2	60	60°		●		●
	Couleurs résistantes	2	50	50°		●		●
Synthétiques (Nylon, mixtes de coton)	Couleurs délicates	2	40	40°		●		●
	Couleurs délicates	2	30	30°		●		●
Mixtes, Synthétiques délicats	Couleurs délicates	2		-		●		●
	Couleurs délicates Lavage à froide	2		-		●		●
Tissus très délicats Laine Synthétiques acryliques	Délicat (*)	1,5	40	40°		●		●
	 Laine "lavable en machine"	1	30	30°		●		●
	 Laine "lavable en machine"	1		-		●		●
Speciaux	SP1 Lavage main	1		30°		●		●
	SP2 Rinçage	-		-				●
	SP3 Essorage fort	-		-				
	SP4 Uniquement vidange	-		-				
	SP5 Programme "Mix & Wash System"	5	M&W	40°		●		●
	SP6 Cycle rapide 32'	2		50°		●		

Notes importantes

Si les sous-vêtements sont très sales, réduire le chargement à 3 kg maxi.

Dans les programmes indiqués, on peut effectuer le blanchissage automatique en mettant de l'eau de javel liquide dans le tiroir à lessive △.

Pour chaque programme vous avez la possibilité de sélectionner la vitesse d'essorage selon les conseils du fabricant du tissu. Si l'étiquette du textile ne présente pas d'indication, vous pouvez essorer à la vitesse maximale.

(* Programmes en accord CENELEC EN 60456.

NB: Si vous souhaitez utiliser de la lessive liquide avec la fonction pré-lavage, vous devez utiliser le récipient spécial qui doit être inséré dans la section marquée dans le tiroir à lessive. Ceci évitera que la lessive liquide ne se déverse immédiatement dans le tambour.

Obtenez les meilleurs résultats avec votre nouvelle Candy

Pour obtenir les meilleurs résultats de lavage avec votre nouveau lave-linge Candy, il est important de choisir une lessive parfaitement appropriée pour vos lavages en machine quotidiens. Dans les magasins aujourd'hui, il y a tellement de lessives différentes que nous savons qu'il est parfois difficile de faire un choix parmi tout ce qui est proposé.

Chez Candy, nous testons régulièrement différentes lessives afin de déterminer celles qui donneront les meilleurs résultats de lavage dans nos machines. Nous n'avons trouvé qu'une seule marque pour satisfaire à tous nos critères. Elle permet d'enlever un très grand nombre de taches, tout en préservant l'aspect des vêtements. C'est pour cela que Candy recommande Ariel.



CHAPITRE 13

NETTOYAGE ET ENTRETIEN ORDINAIRE

Ne jamais utiliser de produits abrasifs, d'alcool et/ou de diluant, pour laver l'extérieur de votre machine; il suffit de passer un chiffon humide.

La machine n'a besoin que de peu d'entretien:

- Nettoyage des bacs.
- Nettoyage filtre.

NETTOYAGE DES BACS

Même si cette opération n'est pas strictement nécessaire, il vaut mieux nettoyer de temps en temps les bacs à lessive.

Il suffit de tirer légèrement sur le tiroir pour l'extraire.

Nettoyer le tiroir sous un jet d'eau.

Remettre le tiroir dans sa niche.

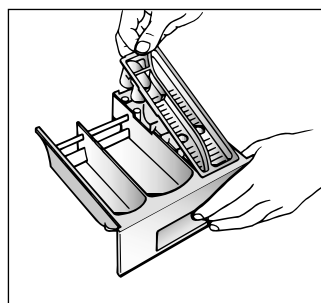
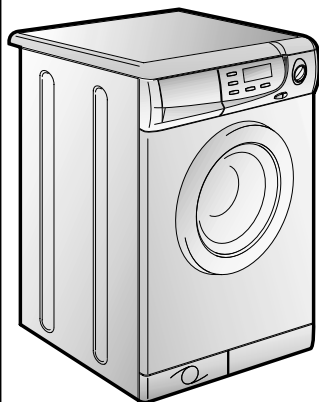

NETTOYAGE FILTRE

La machine à laver est équipée d'un filtre spécial qui peut retenir les résidus les plus gros qui pourraient bloquer le tuyau d'évacuation (pièces de monnaie, boutons, etc.). Ce dispositif permet de les récupérer facilement.

Le nettoyage mensuel du filtre est conseillé.

Pour nettoyer le filtre, suivre les indications ci-dessous:

1. Enlever le socle comme indique dans la figure.
2. Utiliser la base pour recueillir l'eau qui reste dans le filtre.
3. Desserrer la vis qui fixe le filtre.
4. Tourner dans le sens anti-horaire des aiguilles d'une montre jusqu'à l'arrêt, en position verticale.
5. Enlever et nettoyer.
6. Après avoir nettoyé, utilisez l'entaille et remontez le filtre en faisant toutes les opérations précédentes dans le sens inverse.
7. Reclipsez la trappe

ATTENTION :
AU CAS OÙ LE LAVE LINGE N'EFFECTUE PAS DE VIDANGE, AVANT DE NETTOYER LE FILTRE, VIDEZ L'EAU RÉSIDUELLE PRÉSENTE DANS LE TAMBOUR EN SUIVANT LES INDICATIONS CI DESSOUS POUR ÉVITER UN DÉBOURDEMENT EXCESSIF LORS DE L'EXTRACTION DU FILTRE.

DEMÉNAGEMENTS OU LONGUES PÉRIODES D'ARRÊT DE LA MACHINE

En cas de déménagement, ou de longues périodes d'arrêt de la machine dans des endroits non chauffés, il faut vidanger soigneusement tous ses tuyaux.

Débrancher le courant et se servir d'un seau. Enlever la bague sur le tuyau et le plier vers le bas, dans le seau, jusqu'à ce qu'il ne sorte plus d'eau.

Après cette opération, la répéter en sens inverse.

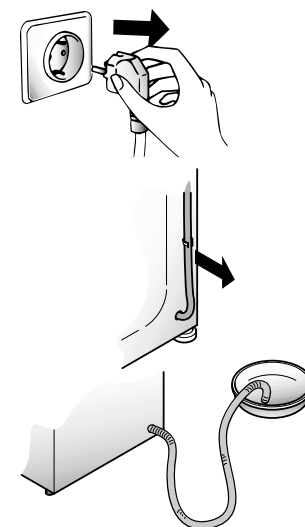
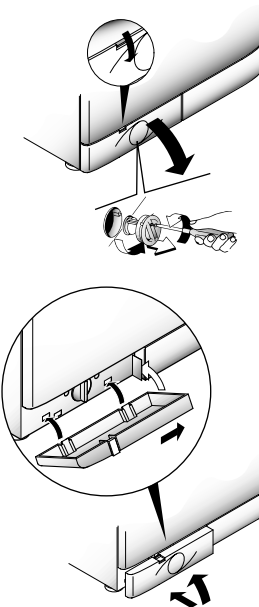

ANOMALIE	CAUSE	REMEDE
1. Aucun fonctionnement sur n'importe quel programme	La fiche n'est pas introduite dans la prise de courant	Brancher la fiche
	Touche MARCHE non validée	Appuyez sur la touche MARCHE
	L'énergie électrique est coupée	Contrôler
	Les valves de l'installation électrique sont défectueuses	Contrôler
	Hublot ouvert	Fermez le hublot et appuyez sur la touche MARCHE
2. Absence d'alimentation d'eau	Voir cause 1	Contrôler
	Robinet de l'eau fermé	Ouvrir le robinet d'alimentation d'eau
3. L'eau n'est pas évacuée	Tuyau de vidange plié	Redresser le tuyau de vidange
	Présence de corps étrangers dans le filtre	Inspecter le filtre
4. Le hublot ne s'ouvre pas	Touche MARCHE activée	Désactivez la touche MARCHE
5. Présence d'eau sur le sol tout autour de la machine	Fuite du joint se trouvant entre le robinet et le tuyau de remplissage	Remplacer le joint et serrer à fond le tube sur le robinet
6. La machine n'essore pas	La machine n'a pas encore évacué l'eau	Attendre quelques minutes et la machine évacuera l'eau
	"Exclusion d'essorage" sélectionnée	Sélectionnez une vitesse d'essorage autre que 0
	La charge de linge n'est pas correctement répartie	Répartissez correctement le linge
7. De fortes vibrations pendant la phase d'essorage	La machine n'est pas à niveau	Régler les pieds
	Les étriers de transport n'ont pas été enlevés	Enlever les étriers de transport
8. L'affichage indique l'erreur: 0, 1, 5, 7, 8, 9	-	Appelez le service technique
9. L'affichage indique l'erreur 2	Pas de remplissage d'eau	Vérifiez que les robinets d'eau sont bien ouverts
10. L'affichage indique l'erreur 3	Pas de pompage	Vérifiez que le tuyau évacuation n'est pas obstrué Vérifiez que le tuyau d'écoulement n'est pas coincé
11. L'affichage indique l'erreur 4	Trop-plein d'eau dans la machine	Coupez l'alimentation en eau de la machine. Appelez le service technique

Si le mauvais fonctionnement persiste, adressez-vous au Centre d'Assistance Technique Candy; communiquez le nom du modèle indiqué sur la plaquette se trouvant sur la carrosserie à l'intérieur du hublot ou sur le bulletin de garantie.

En indiquant ces informations vous obtiendrez une intervention plus rapide et efficace.

1 L'utilisation des produits écologiques sans phosphates peut produire les effets suivants:

- L'eau de vidange du rinçage est trouble à cause de zéolites en suspension; l'efficacité du rinçage n'est absolument pas compromise;
- Présence de poudre blanche (zéolites) sur le linge à la fin du lavage: cette poudre ne pénètre pas dans le tissu et n'en altère pas la couleur;
- Présence de mousse dans l'eau du dernier rinçage: elle ne signifie pas pour autant un mauvais rinçage;
- Les tensioactifs anioniques de la formule des produits pour machines à laver, s'enlèvent difficilement du linge et, même en toute petite quantité, ils peuvent provoquer d'importants phénomènes de formation de mousse;
- L'exécution d'autres cycles de rinçage, en de tels cas, n'apporte aucun avantage.

2 Avant d'appeler le Centre d'Assistance technique Candy, si votre machine ne fonctionne pas, effectuer les contrôles susmentionnés.

CONSEILS UTILES POUR L'UTILISATEUR

SUGGESTION POUR L'UTILISATION DE VOTRE LAVE-LINGE

Dans le souci du respect de l'environnement et avec le maximum d'économie d'énergie, charger au maximum votre lave-linge pour éliminer les éventuels gaspillages d'énergie et d'eau. Nous recommandons d'utiliser la capacité maximale de chargement de votre lave-linge. Vous pouvez ainsi économiser jusqu'à 50% d'énergie si vous pratiquez le chargement maximal. Effectuez un lavage unique à l'opposé de 2 lavages en 1/2 charge.

QUAND LE PRE-LAVAGE EST-IL VRAIMENT NÉCESSAIRE ?

Seulement dans le cas d'un linge particulièrement sale. Dans le cas d'un linge normalement sale, ne sélectionnez pas l'option "prélavage", ceci vous permettra une économie d'énergie de 5 à 15%.

QUELLE TEMPÉRATURE DE LAVAGE SÉLECTIONNER ?

L'utilisation des détachants avant le lavage en machine ne rend pas nécessaire le lavage au-delà de 60°C. L'utilisation de la température de 60°C permet de diminuer la consommation d'énergie de 50%.

Le constructeur décline toute responsabilité pour les éventuelles erreurs d'imprimerie contenues dans le présent mode d'emploi. Il se réserve en outre le droit d'apporter toutes modifications qui se révéleraient utiles à ses propres produits sans pour autant en compromettre les caractéristiques essentielles.



FR

02.02 - 41003884 - Printed in Italy - Imprimé en Italie