

Important !

N'oubliez pas de demander à votre revendeur le certificat de garantie. Celui-ci vous sera renvoyé immédiatement validé. Cette demande doit nous parvenir dans un délai de 10 jours maximum après l'installation de la machine pour que votre garantie soit effective.

**Mode d'emploi
de la machine à laver**

Candy

2.46

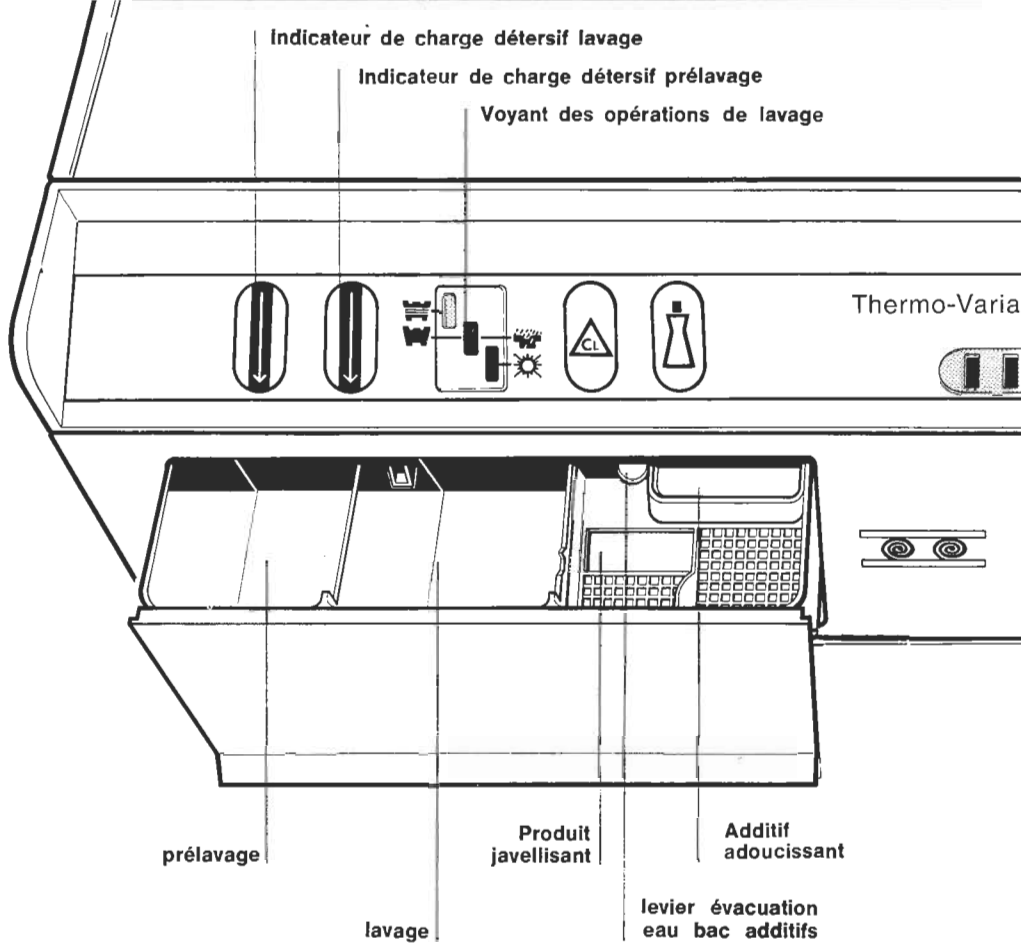

Renseignements Techniques :

Capacité: 5 kg de linge sec
 Eau au niveau normal: 20 litres ~
 Eau au niveau économique: 15 litres ~

Consommation moteur lavage: 250 W
 Consommation moteur essorage: 540 W
 Consommation moteur pompe: 70 W
 Consommation résistance: 1950 W
 Courant maximum absorbé 10 A
 Puissance maximum absorbée: 2200 W

Vitesse essorage plus de 500 T/m

Pression admise pour l'installation
 hydraulique: min 7 - max 70 N/cm²

Dimensions: hauteur 85 cm.
 profondeur 50 cm.
 largeur 60 cm.



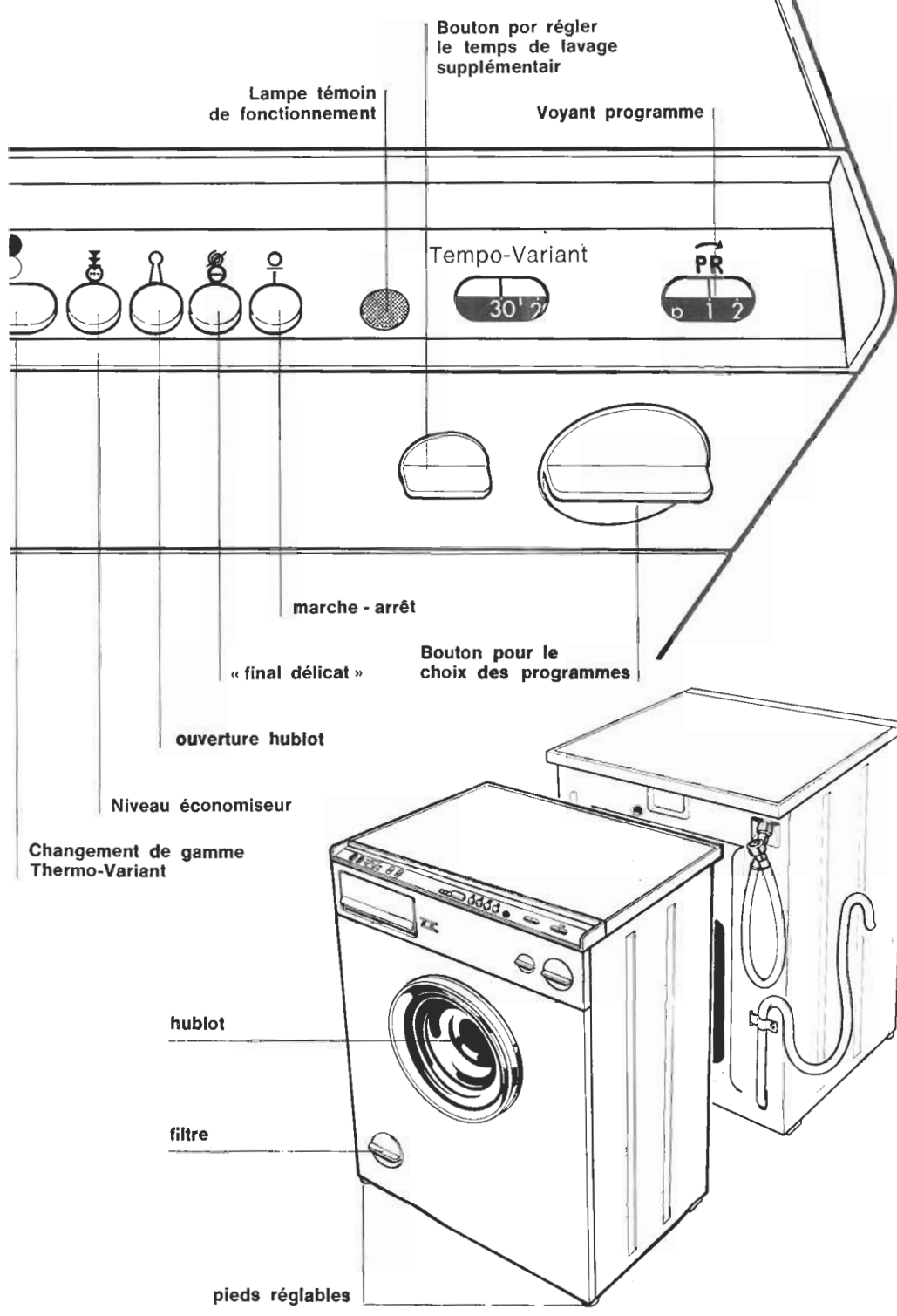

INSTALLATION

Le câble de l'appareil est muni d'une fiche tripolaire — le pôle de terre étant relié à la masse de l'appareil. Pour assurer la sécurité de l'appareil, il faut que celui-ci soit mis à terre. Ceci s'obtient soit par simple branchement de la fiche dans une prise murale correspondante et comportant elle-même un pôle de terre, soit (dans le cas où cette prise n'a pas de pôle terre) au moyen d'un branchement séparé. Un tel branchement séparé doit être réalisé toujours et uniquement à l'intérieur de l'appareil en se servant de la borne marquée:



Important: La société Candy ne pourra être tenue responsable des dommages survenus aux personnes ou matériels provenant d'un défaut de raccord à la ligne de terre. Il appartient à l'acheteur de faire procéder à la vérification de cette prise.

Les frais d'installation de la machine sont à la charge de l'acheteur. Les interventions éventuelles occasionnées par une installation défectueuse ne sont pas couvertes par la garantie.

Schéma d'installation avec vidange fixe

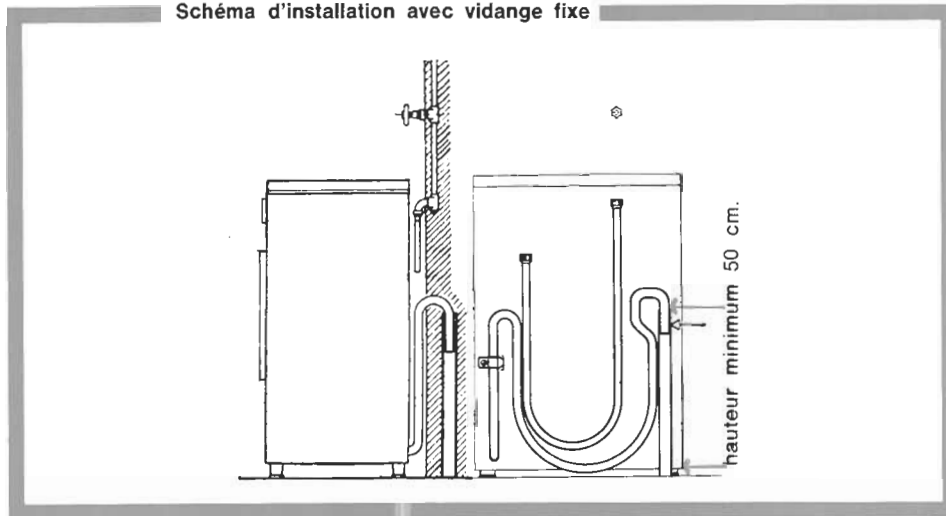

Enlever les deux traverses latérales internes en dévissant les 4 vis « A » et les 4 vis « B ».

Enlever la traverse inférieure en dévissant les vis « C » et « D ».

En retirant les traverses internes il faut faire attention à ne pas débrancher les enbranchements électriques.

Toutes les traverses sont peintes en rouge, et de ce fait facilement reconnaissables.

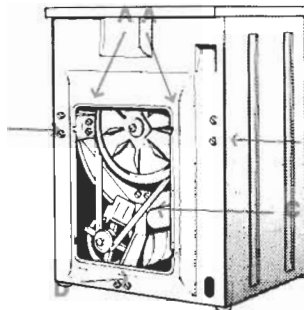

Fixer le panneau arrière de fermeture que vous trouverez à l'intérieur de l'emballage, en utilisant les vis et rondelles **E** (contenues dans l'enveloppe plastique, avec les garnitures en caoutchouc pour le tuyau d'alimentation, posée sur le couvercle de la machine) et infiler les languettes dans les emplacements prévus. La partie en relief doit être mise à l'extérieur.

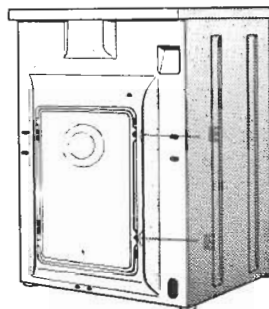

Raccorder à la prise d'eau le tuyau noir d'alimentation, en ayant soin de mettre le joint et de bien serrer la bague filetée. Si l'eau du réseau d'alimentation présente des résidus calcaires, nous vous conseillons de demander au Service Après Vente le filtre accessoire 26085. Accrocher le tuyau de vidange par son extrémité coudée sur le rebord de la cuve d'écoulement. Si possible, utiliser une vidange fixe d'un diamètre intérieur plus important que le tube de vidange de la machine à laver, pour permettre le passage de l'air.

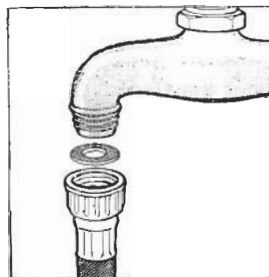

La machine est munie de 2 pieds réglables indispensables à sa stabilité.

a) Tourner dans le sens des aiguilles d'une montre l'écrou de façon à dévrouiller la vis du pied.

b) Tourner le pied et le faire monter ou descendre jusqu'à obtenir une parfaite adhérence au sol.

c) Enfin bloquer le pied en revissant l'écrou dans le sens inverse des aiguilles d'une montre et le faire adhérer au fond de la machine.

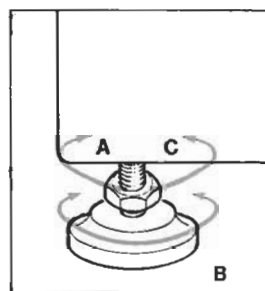

LISTE DES PROGRAMMES

GAMME ROUGE

Programmes	TISSUS RESISTANTS BLANCS (Coton - Lin - Chanvre)	Chargement Kg.	Température étiquetée	Bac à lessive				Prélavage chaud	Prélavage tiède	OPERATIONS FACULTATIVES				
				A	B	C	D			Essorage prolongé	Essorage instantané	Final délicat (ne vidange)	Niveau réduit	Tempo-Variant 0 -> 30'
1	Trempage pour taches organiques	3,5	90°	oui	oui	oui	oui	oui	oui	oui	oui	oui	oui	
2	Exceptionnellement sale	4	90°	oui	oui	oui	oui	oui	oui	oui	oui	oui	oui	
3	Très sale	5	90°	oui	oui	oui	oui	oui	oui	oui	oui	oui	oui	
4	Normalement sale	5	90°	oui	oui	oui	oui	oui	oui	oui	oui	oui	oui	
5	Peu sale	5	90°	oui	oui	oui	oui	oui	oui	oui	oui	oui	oui	
6	Chargement réduit - Peu sale	3,5	60°	oui	oui	oui	oui	oui	oui	oui	oui	oui	oui	
7	Chargement réduit - Peu sale	3,5	40°	oui	oui	oui	oui	oui	oui	oui	oui	oui	oui	
8	Chargement réduit - Peu sale	3,5	30°	oui	oui	oui	oui	oui	oui	oui	oui	oui	oui	
9	Rinçage seulement	5	—				oui	oui	oui	oui	oui	oui	oui	
10	Détachage avant lavage	2	—			oui		oui	oui	oui	oui	oui	oui	
11	Produits adoucissants -	5	—			oui		oui	oui	oui	oui	oui	oui	
12	Essorage seulement	—	—											

N. B.: En enclenchant la touche « Final délicat » la machine exclue automatiquement l'essorage, en maintenant l'eau dans la cuve. Une telle possibilité est valable avec des tissus de coton qui requèrent des traitements particuliers; en ce cas nous conseillons un chargement maxi de 2 kg, et déconseillons l'utilisation de la touche « Niveau réduit ». Pour vidanger l'eau, portez votre programmeur en correspondance du symbole Z.

TISSUS DELICATS

13	Mixte polyester-coton - très sale	1,5	60°	oui	oui	oui	oui	oui	oui	oui	oui	oui	oui
14	Mixte et nylon blanc	1,5	60°	oui	oui	oui	oui	oui	oui	oui	oui	oui	oui
15	Synthétique de couleur	1,5	40°	oui	oui	oui	oui	oui	oui	oui	oui	oui	oui
16	 Pure laine vierge	1	40°	oui	oui	oui	oui	oui	oui	oui	oui	oui	oui
17	Soie	1	—	oui	oui	oui	oui	oui	oui	oui	oui	oui	oui
18	Produits adoucissants	1,5	—			oui		oui	oui	oui	oui	oui	oui
Z	Seulement vidange	—	—						oui	oui	oui	oui	oui



Programmes	TISSUS RESISTANTS BLANCS (Coton - Lin - Chanvre) Programme avec javellisation intermédiaire automatique	Chargement Kg.	Température étiquetée	Bac à lessive				Prélavage chaud	Prélavage tiède	OPERATIONS FACULTATIVES				
				A	B	C	D			Essorage prolongé	Essorage instantané	Final délicat (ne vidange)	Niveau réduit	Tempo-Variant 0 - 30'
1	Trempage pour taches organiques	3,5	60°	oui	oui	oui	oui	oui	oui					
2	Exceptionnellement sale	4	60°	oui	oui	oui	oui	oui	oui					oui
3	Très sale	5	60°	oui	oui	oui	oui	oui	oui					oui

TISSUS RESISTANTS DE COULEUR
(Coton - Lin - Chanvre)

	Trempage pour taches organiques	3,5	60°	oui	oui	oui	oui	oui	oui					
2	Exceptionnellement sale	4	60°	oui	oui	oui	oui	oui	oui	oui	oui			oui
3	Très sale	5	60°	oui	oui	oui	oui	oui	oui	oui	oui			oui
4	Normalement sale	5	60°	oui	oui	oui	oui	oui	oui	oui	oui			oui
5	Peu sale	5	60°	oui	oui	oui	oui	oui	oui	oui	oui			oui
6	Couleurs résistantes jusqu'à 40°	3,5	40°	oui	oui	oui	oui	oui	oui	oui	oui			oui
	Tissus particuliers	2	—	oui	oui	oui	oui	oui	oui	oui	oui			oui

TISSUS TRES DELICATS

13	Rideaux, très sale	1,5	30°	oui	oui	oui	oui	oui	oui	oui	oui			oui
14	Movil, Léacryl, Tergal	1,5	30°	oui	oui	oui	oui	oui	oui	oui	oui			oui
15	Laine mixte	1,5	—	oui	oui	oui	oui	oui	oui	oui	oui			
16	Laine à froid	1	—	oui	oui	oui	oui	oui	oui	oui	oui			
17	Couleurs qui déteignent	1	—	oui	oui	oui	oui	oui	oui	oui	oui			

COMMENT UTILISER LA MACHINE A LAVER

A - Ouverture du hublot et introduction du linge

Appuyer sur la touche d'ouverture et introduire le linge en évitant de mélanger des tissus divers qui demandent des lavages différents. Vider avec soin les poches (attention aux épingles, pièces de monnaie, etc. ...). Enlever tous les accessoires qui pourraient être endommagés ou qui pourraient tâcher les vêtements.

Il est conseillé de ne pas faire une lessive uniquement avec des tissus en éponge qui absorbent trop d'eau et de ce fait deviennent trop lourds. Il vaut mieux équilibrer le chargement avec d'autres types de tissu.

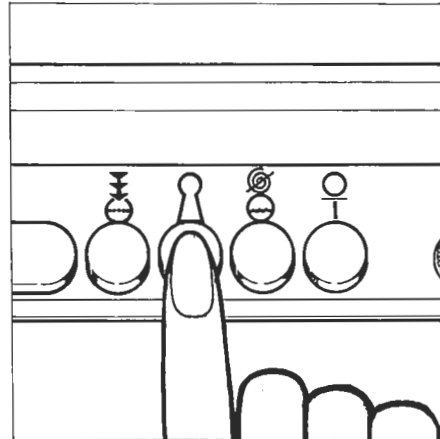

B - Sélection du programme

Choisir en fonction du type de tissu à laver le programme adapté (voir tableau page 6-7), repéré par un numéro ou par un symbole, reporté sur le bouton. Le choix du programme se fait en tournant le bouton dans le sens des aiguilles d'une montre, jusqu'à ce que le numéro du programme choisi se trouve en face du témoin placé sur le tableau de bord.

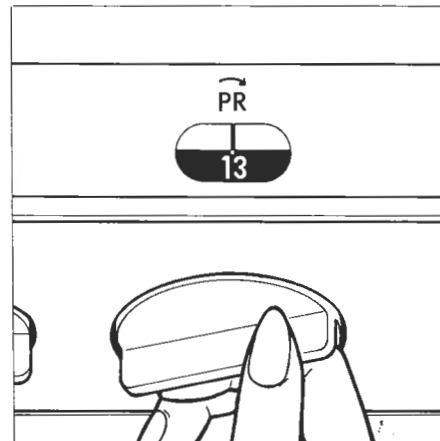

Thermo-Variant - Gamme rouge ou gamme verte

La gamme rouge est constituée des traditionnels programmes CANDY avec lavage énergétique; à utiliser pour les tissus résistants blancs ou pour les tissus délicats.

La gamme verte est particulièrement indiquée pour le lavage des tissus en coton de couleur qui ne supportent pas des températures supérieures à 60°, mais qui nécessitent une action de lavage énergétique.

Une telle gamme est en outre conseillée pour le lavage des tissus très délicats avec une température maximum de lavage de 30°.

Pour obtenir la Gamme Verte, appuyer le bouton 8; sur « l'indicateur de température et de gamme » apparaîtra le signal vert et l'indication des températures du cycle de lavage changera.

Pour obtenir la Gamme Rouge, il suffit de réappuyer le bouton 8.

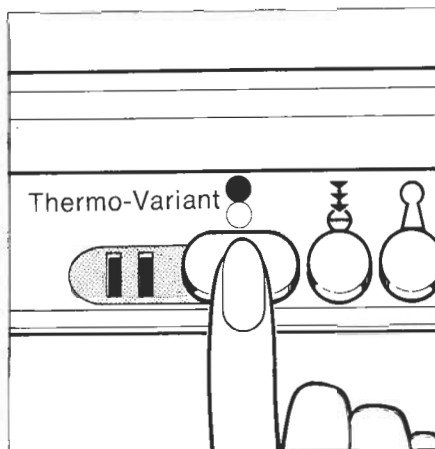

ATTENTION! L'ouverture du hublot désenclenche toutes les touches.

Opérations supplémentaires et facultatives jumelées au choix des programmes

Tempo-Variant

En agissant sur le bouton on peut augmenter le temps total du lavage de 30' maximum. On conseille l'utilisation de ce bouton seulement dans les cas indiqués dans la liste des programmes (pages 6-7).

Trempage

Lorsque le linge présente des taches de vin, fruit, sauce, herbe, glace, chocolat, oeuf, etc. ... il est conseillé de faire un trempage prolongé pour permettre au détergent d'agir à fond.

La machine peut effectuer le trempage à temps fixe, d'une heure environ, soit sur la « Gamme Rouge » soit sur la « Gamme Verte ».

Attention: il est conseillé de n'employer que des détergents biologiques expressément étudiés pour les machines à laver. Ceux pour la lessive à la main pourraient développer trop de mousse.

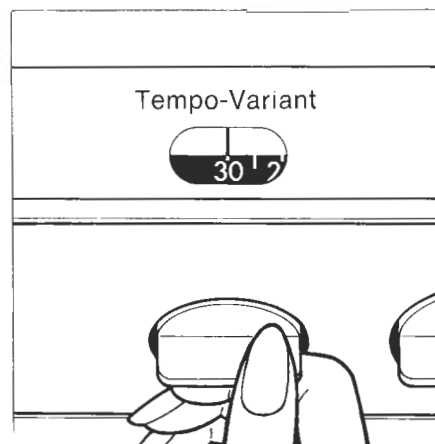

Javellisation intermédiaire automatique

Dans les programmes 1, 2 et 3 « gamme verte » il est possible d'effectuer la javellisation automatique sur tout le chargement des tissus blancs, ou avec des couleurs grand-teint, en mettant la dose de javel liquide (~ 150 cc, environ un verre de table) dans le bac C.

Opérations supplémentaires et facultatives jumelées au choix des programmes

Détachage pré-lavage:

On doit l'utiliser seulement pour le linge taché qui nécessite un passage à l'eau de javel, et permet d'effectuer dans la machine un détachage préliminaire. Il suffit d'introduire le produit dans l'alvéole C (un verre à moutarde) et de faire coïncider la manette avec le programme 10. Ce traitement préliminaire terminé, on ajoute au linge traité le reste de la lessive et l'on procède à la lessive normale avec le programme le mieux adapté.

Niveau réduit

La machine peut avoir deux niveaux d'eau différents. Quand le poids du linge, dans les programmes pour tissus résistants 1, 2, 3, 4 et 5 « Gamme Rouge » n'atteint pas celui indiqué sur le tableau à la page 6-7, on peut utiliser le niveau réduit: « Niveau Economiseur ».

Il permet une économie d'énergie électrique et de détersif (voir tableau chargement détersif). Appuyer sur la touche correspondant au symbole indiqué.

ATTENTION! Pour tissus délicats et très délicats, la touche « Niveau Economiseur » ne doit pas être enclenchée.

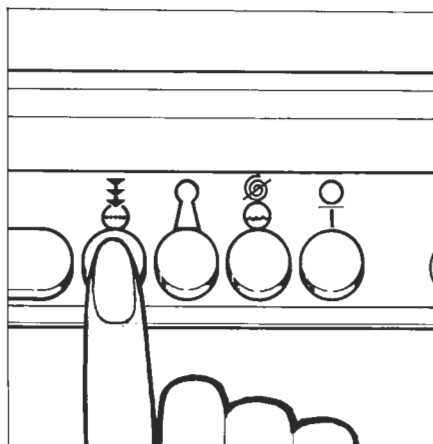

Final délicat

En enclenchant cette touche dans tous les programmes la machine s'arrête automatiquement à la fin du dernier rinçage en maintenant l'eau dans la cuve et en éliminant la phase de vidange et d'essorage final. Les tissus restent donc en suspension dans l'eau jusqu'à ce que vous les enlevez; de cette façon ils ne s'abiment pas et ne prennent pas de faux plis.

Pour effectuer l'opération de vidange de l'eau, faire coïncider le programmeur sur le symbole Z.

Une telle opération est utile pour le lavage des tissus délicats, et est indispensable pour les tissus en coton lavable à 90° ou 60° qui requièrent des traitements particuliers et qui ne peuvent subir un essorage.

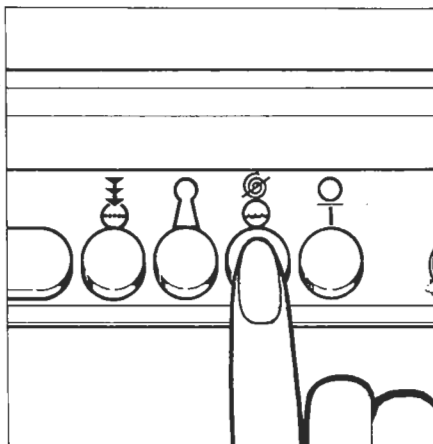

C - Introduction du détersif

Extraire le bac à lessive comme un simple tiroir en le prenant dans la partie inférieure.

Les quatre alvéoles servent pour le pré-lavage « **A** » - le lavage « **B** » - le produit javellisant « **C** » - les additifs spéciaux « **D** ».

Ces alvéoles C et D doivent être remplis uniquement avec des produits liquides.

Avant de remplir l'alvéole C pousser le levier « **E** » pour faire évacuer l'eau restante du lavage précédent.

Ces opérations terminées, refermer à fond le bac.

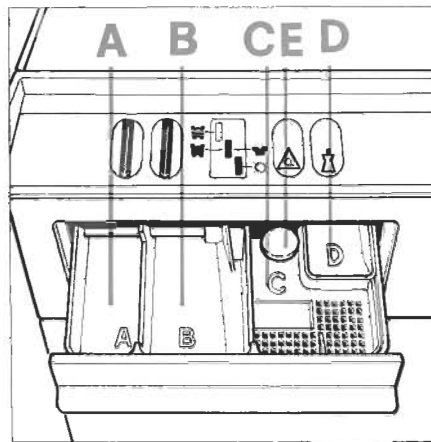

Dosage du produit lessiviel







Tissus	Charge Kg.	A Prélavage	B Lavage	C Javellisat.	D Additifs
Résistant	3,5 ÷ 5	70 g.	140 g.	~ 150 cc	50 ÷ 100 cc
	2 ÷ 3	40 g.	70 g.		50 cc
Délicat	1 ÷ 1,5	30 g.	60 g.		50 cc

Il est nécessaire d'utiliser un détersif pour machines à laver automatiques, qui développe une juste quantité de mousse favorisant le lavage et le rinçage. Nous vous prions d'utiliser pour les tissus particuliers des détergents adaptés à la laine, la soie, le nylon, etc. ... et d'en limiter la dose afin d'éviter une mousse excessive.

Nous déconseillons l'emploi des détergents contenant du NTA, qui peuvent provoquer des détériorations au linge et à la machine.

D - Mise en route

A la fin de toutes ces opérations, appuyer sur la touche « marche-arrêt » (le témoin rouge de fonctionnement s'allumera). A partir de ce moment, la machine effectuera automatiquement le programme choisi. Durant le fonctionnement de la machine, les opérations de lavage apparaîtront dans le voyant sous les symboles suivants :

-  = lavage biologique
-  = pré-lavage
-  = lavage
-  = rinçage
-  = stop rinçage
-  = essorage

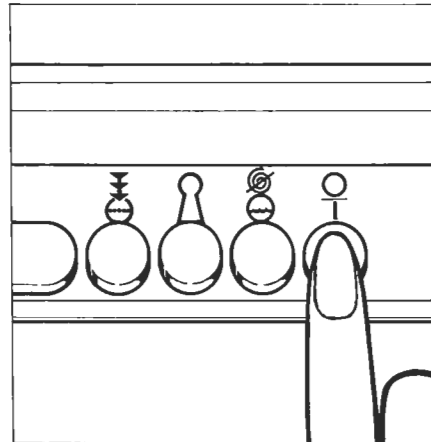

Quand le STOP apparaîtra au voyant, la lessive sera terminée (le témoin rouge restera allumé).

E - La lessive est terminée

Appuyer sur la touche « marche-arrêt » (le témoin rouge de fonctionnement s'éteindra).

Après chaque lessive il est conseillé de fermer le robinet d'arrivée d'eau afin d'isoler la machine de l'alimentation hydraulique.

Pour le nettoyage externe de la machine, ne pas employer des produits abrasifs ou diluants; il suffit de passer un chiffon humide.

APRES LA LESSIVE

F - Nettoyage du filtre

Il est particulièrement recommandé de nettoyer le filtre après chaque lessive dans le but de récupérer les épingles et objets divers restés dans les vêtements, et de retirer les fibres et dépôts de linge.

1. Enlever le filtre en tournant le bouton en position verticale.

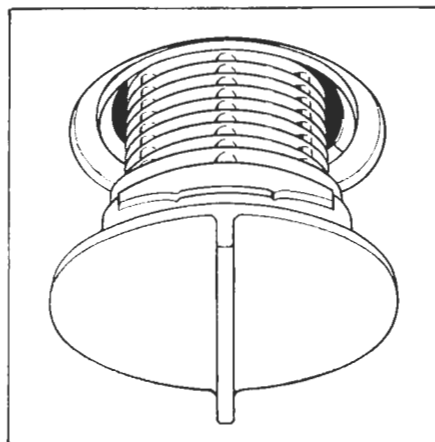

2. Nettoyer le filtre sous un robinet d'eau courante en le faisant tourner comme fig. ci-dessous (pour en faciliter le nettoyage). Le remettre en place et le bloquer en tournant le bouton en position horizontale.

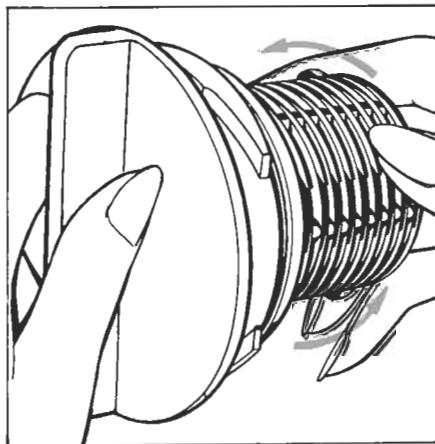

G - Nettoyage des alvéoles

Pour nettoyer le bac à lessive des résidus de détergent, il suffit de l'extraire en poussant le crochet vers le haut, et en tirant vers l'extérieur. Cette opération terminée, remettre le bac dans son emplacement et le refermer comme dans l'opération de chargement.

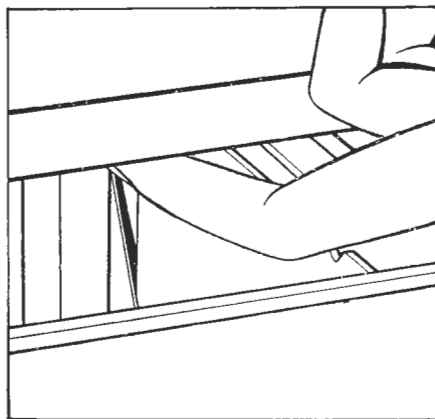

Si la machine est inutilisée pendant un certain temps

En cas d'éventuels déménagements ou si la machine n'est pas utilisée pendant un certain temps et qu'elle reste dans un endroit non chauffé il est nécessaire de vider tous les tuyaux de la machine de tout résidu d'eau. Il suffit de dévisser la bande de fixation du tuyau de vidange et plier ceci vers le bas jusqu'à l'évacuation complète de l'eau (dans un bassin). Cette opération effectuée, fixer le tuyau avec la bande enlevée précédemment.

ATTENTION! si votre machine à laver ne fonctionne pas, avant d'appeler le service après-vente, faire les contrôles suivants:

ANOMALIES	CAUSES	REMEDES
1. La machine ne fonctionne sur aucun programme	Prise de courant mal branchée	Brancher la prise
	Interrupteur général désenclanché	Enclancher l'interrupteur général
	Pas de courant	Contrôler
	Les fusibles de l'installation sont en mauvais état	Contrôler
	Porte ouverte	Fermer la porte
2. La machine ne prend pas l'eau	Voir causes du N° 1	Contrôler
	Robinet d'eau fermé	Ouvrir le robinet
	Programmeur mal positionné	Positionner correctement le programmeur
3. La machine ne vidange pas	Filtre bouché	Nettoyer le filtre
	Tuyau de vidange plié	Redresser le tuyau
4. Ne vidange pas, après avoir positionné un programme de vidange.	Les contacts du programmeur ne sont pas encore fermés	Attendre quelques minutes, la machine vidangera bientôt
5. Ne fonctionne pas, après avoir positionné un programme à chaud	C'est normal, la machine doit chauffer l'eau avant de commencer le lavage	Attendre 10 ÷ 20 minutes environ
6. Vous trouvez de l'eau par terre, autour de la machine.	Sortie de l'excès de mousse par le trou fait exprès sur la partie arrière	Réduire la quantité de détergent
	Perte de la garniture entre le robinet et le tuyau d'arrivée d'eau	Remplacer la garniture et serrer bien le tuyau
7. La machine n'effectue pas l'essorage	La machine n'a pas encore vidangé l'eau	Attendre quelques minutes, la machine vidangera
	La pompe ne vidange pas; voir la cause n. 4	Contrôler
	Touche «exclusion essorage» enclanchée (seulement sur quelque modèle)	Désenclancher la touche
8. Fortes vibrations pendant l'essorage	La machine n'est pas parfaitement d'aplomb	Agir sur les pieds réglables
	Les barres de transport n'ont pas été enlevées	Enlever les barres de transport
	Le linge n'est pas bien distribué dans le panier	Distribuer uniformément le linge
9. Ne vidange pas, après le dernier rinçage des cycles délicats (seulement quelque modèle)	C'est normal, cette pause est prévue par le programmeur	Pour effectuer l'opération de vidange, avancer la manette de sélection d'un cran.



vos désirs sont nos idées

Le constructeur décline toute responsabilité pour les éventuelles erreurs d'imprimerie contenues dans le présent mode d'emploi. Il se réserve en outre le droit d'apporter toutes modifications qui se révéleraient utiles à ses propres produits sans pour autant compromettre les caractéristiques essentielles.

CANDY S.p.A. - Brugherio (Milano)