

IT	Istruzioni per l'uso
FR	Mode d'emploi
EN	User instructions
DE	Bedienungsanleitung
NL	Gebruiksaanwijzing
ES	Instrucciones para el uso
PT	Instruções de Utilização

DFI PLAN

CANDY



Complimenti,

con l'acquisto di questo elettrodomestico Candy, Lei ha dimostrato di non accettare compromessi: Lei vuole il meglio.

Candy è lieta di proporLe questa nuova lavastoviglie, frutto di anni di ricerche e di esperienze maturate sul mercato, a contatto diretto con i Consumatori.

Lei ha scelto la qualità, la durata e le elevate prestazioni che questa lavastoviglie Le offre.

Candy Le propone inoltre una vasta gamma di elettrodomestici: **lavatrici, lavastoviglie, lavasciuga, cucine, forni a microonde, forni e piani di cottura, frigoriferi e congelatori.**

Chieda al Suo Rivenditore il catalogo completo dei prodotti Candy.

La preghiamo di leggere attentamente le avvertenze contenute nel presente libretto in quanto forniscono importanti indicazioni riguardanti la sicurezza di installazione, d'uso, di manutenzione ed alcuni utili consigli per il migliore utilizzo della lavastoviglie.

Conservi con cura questo libretto per ogni ulteriore consultazione.

Garanzia

L'apparecchio è corredato da un certificato di garanzia che Le permette di usufruire del Servizio di Assistenza Tecnica gratuitamente, salvo l'addebito di un diritto fisso di chiamata, per il periodo di un anno dalla data d'acquisto.

Ricordi di spedire la parte **A** del certificato di garanzia, per la necessaria convalida, entro 10 giorni dalla data di acquisto.

La parte **B** dovrà essere da Lei conservata, debitamente compilata, per essere esibita al Servizio Assistenza Tecnica, in casi di necessità di intervento, insieme alla ricevuta fiscale rilasciata dal rivenditore al momento dell'acquisto.

Indice

Descrizione dei comandi	pag.	3
Dati tecnici	pag.	3
Sceita dei programmi e funzioni particolari	pag.	4
Regolazione decalcificatore	pag.	6
Waterblock	pag.	7
Elenco dei programmi	pag.	8

Descrizione dei comandi

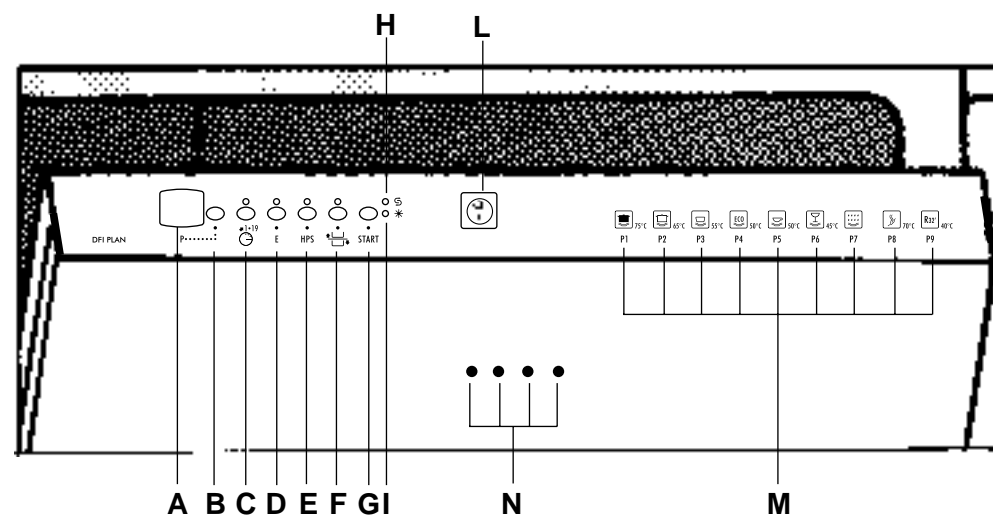

- | | | | |
|----------|---------------------------|----------|--|
| A | Display digitale | G | Tasto START avvio programmi |
| B | Tasto selezione programmi | H | Spia luminosa esaurimento sale |
| C | Tasto ritardo partenza | I | Spia luminosa esaurimento brillantante |
| D | Tasto economia | L | Tasto Avvio/Arresto |
| E | Tasto HPS | M | Descrizione programmi |
| F | Tasto "FLEXI HALF LOAD" | N | Indicatori della fase del ciclo |

Dimensioni

Altezza	cm	82 ÷ 88,5
Profondità	cm	57
Larghezza	cm	59,8
Ingombro con porta aperta	cm	117

Dati Tecnici:

Coperti EN 50242	12
Capacità con pentole e piatti	8 persone
Pressione ammessa nell'impianto idraulico:	Min. 0,08 - Max 0,8 MPa
Ampere fusibile	(vedere targhetta dati)
Potenza max assorbita	(vedere targhetta dati)
Tensione d'alimentazione	(vedere targhetta dati)

Scelta del programma e funzioni particolari

Impostazione dei programmi

Aprire lo sportello e premere il tasto  , sul display appare la scritta dell'ultimo programma impostato.

Per impostare un nuovo programma premere il tasto selezione programmi "P"; quando sul display appare la scritta del programma desiderato premere il tasto "Start", sul display inizierà a lampeggiare il tempo (in ore e minuti) di durata del programma scelto.

Chiudere la porta e dopo un segnale acustico (se non disattivato) il programma si avvia automaticamente.

Tasto Economia **E**

Il tasto "E" riduce il riscaldamento finale dell'acqua durante l'ultimo risciacquo, consente un risparmio di energia di oltre il 20% e abbrevia il ciclo.

Consigliato per il lavaggio serale, quando non si desidera riavere subito, perfettamente asciutte, le stoviglie appena lavate.

Tasto HPS



Questa lavastoviglie è dotata di un particolare motore capace di sviluppare due diverse velocità. Premendo il tasto HPS il motore sviluppa più potenza aggredendo lo sporco con una maggiore quantità di acqua e una pressione più elevata. Queste particolari ed esclusive funzioni del tasto HPS sono particolarmente indicate per il lavaggio delle pentole e per sporchi consistenti.

Attenzione:

L'impostazione di questa opzione deve essere fatta prima di premere il tasto START.

Tasto "FLEXI HALF LOAD"

Per meglio adattarsi alle vostre esigenze questa lavastoviglie, oltre alla normale funzione di lavaggio delle stoviglie riposte nel cesto superiore ed inferiore, vi permette grazie al tasto "FLEXI HALF LOAD":

-  **Mezzo carico cesto superiore**
Selezionando tale funzione laverete le stoviglie riposte nel cesto superiore;
-  **Mezzo carico cesto inferiore**
Selezionando tale funzione laverete le stoviglie riposte nel cesto inferiore.

Interruzione di un programma

Sconsigliamo l'apertura della porta durante lo svolgimento del programma, in particolare durante la fase centrale del lavaggio e del risciacquo caldo.

La macchina comunque si ferma automaticamente all'apertura dello sportello.

In questa fase è possibile inserire o togliere le opzioni di lavaggio od annullare il programma in corso.

Se, a programma avviato, si apre lo sportello, sul display viene visualizzato lampeggiante il ciclo in corso e la macchina si ferma.

Attenzione:

Se si apre lo sportello mentre la lavastoviglie è nella fase di asciugatura, viene attivato un segnale acustico per avvisare che il ciclo non è terminato.

Per far ripartire il programma occorre premere il tasto "Start"; sul display verrà visualizzato lampeggiante il tempo rimanente a fine ciclo. A questo punto chiudere lo sportello.

Se si vuole cambiare od annullare un programma già in corso, procedere nel modo seguente:

aprire lo sportello, tenere premuto il tasto "Start" fino a quando il numero del programma smette di lampeggiare. A questo punto è possibile effettuare una nuova impostazione.

N.B.: nel caso in cui tenendo premuto il tasto "Start" sul display compare la scritta "00" lampeggiante, il sistema segnala che c'è dell'acqua nella macchina.

Chiudere lo sportello per permettere di scaricare l'acqua; attendere il segnale acustico dopo il quale è possibile impostare un nuovo programma.

Prima di fare ripartire un nuovo programma è bene accertarsi che non sia già stato asportato il detersivo; se lo fosse, ripristinare la dose nel contenitore.

Fine del programma

La fine del programma viene segnalata dal suono di un segnalatore acustico (se non disattivato), aprendo la porta sul display appare il numero del programma appena terminato.

Attenzione:

Qualora sul display venga visualizzato il programma lampeggiante e la macchina non accetta nessuna impostazione, tenere premuto il tasto "Start" fino a quando il numero del programma smette di lampeggiare.

Tasto di ritardo partenza programma

Per impostare la partenza ritardata utilizzare il tasto .

Alla prima pressione viene visualizzato sul display l'impostazione corrente e ad ogni

pressione successiva, il ritardo in ore viene incrementato fino ad un massimo di 19.

Una volta impostato, attendere che il tempo selezionato venga accettato quando sul display ricompare l'indicazione del ciclo di lavaggio scelto.

Premere il tasto "Start" per avviare il conteggio. Se il conto alla rovescia non è già stato attivato, si può annullare la partenza ritardata tenendo premuto il tasto  fino a quando sul display

compare il programma selezionato.

In qualsiasi momento è possibile annullare la partenza ritardata tenendo premuto il tasto "Start" fino a quando sul display compare il ciclo di lavaggio scelto.

Se si desidera vedere il programma impostato, premere il tasto selezione programmi "P".

N.B.: se si apre lo sportello durante il conto alla rovescia, per esempio per selezionare delle opzioni o per aggiungere delle stoviglie, occorre premere il tasto "Start" prima di richiudere lo sportello per avviare nuovamente il conteggio.

Esclusione suoneria

La funzione del segnalatore acustico può essere disattivata nel seguente modo: mantenere premuto per qualche secondo il tasto selezione

programmi "P" e contemporaneamente inserire il tasto "avvio/arresto"  ; se sul display

appare la scritta "b1" la suoneria è attivata. Premendo nuovamente il tasto selezione programmi "P" appare la scritta "b0" che sta ad indicare che la suoneria è disattivata.

Attendere il segnale acustico; l'impostazione è stata memorizzata.



Attenzione

Questa lavastoviglie è dotata di un dispositivo di sicurezza anti allagamento, funzionante anche in assenza di energia elettrica, che blocca automaticamente l'afflusso dell'acqua nel caso che questa superi il normale livello a causa di un eventuale malfunzionamento.

Importante

Per evitare l'intervento intempestivo del dispositivo di sicurezza antirabocco, si raccomanda di non muovere o inclinare la lavastoviglie durante il funzionamento.

Nel caso sia necessario muovere o inclinare la lavastoviglie, assicurarsi prima che abbia completato il ciclo di lavaggio e che non ci sia acqua nella vasca

La lavastoviglie è in grado di segnalare una serie di malfunzionamenti visualizzati sul display:

SEGNALAZIONE AUTOMATICA DI ANOMALIE



ANOMALIA	CAUSA	RIMEDIO
Sul visualizzatore compare E1 accompagnato da un segnale acustico	Rubinetto dell'acqua chiuso	Spegnere la macchina , aprire il rubinetto reimpostare il ciclo
Sul visualizzatore compare E2 accompagnato da un segnale acustico	Guasto al controllo elettronico della temperatura	E' necessario rivolgersi al servizio assistenza tecnica
Sul visualizzatore compare E3 accompagnato da un segnale acustico	L'elemento riscaldante dell'acqua non funziona correttamente o piastra filtro intasata	Pulire piastra filtro. Se il difetto permane rivolgersi al servizio assistenza tecnica
Sul visualizzatore compare E4 accompagnato da un segnale acustico	La macchina non riesce a scaricare l'acqua dalla vasca	Verificare se il tubo di scarico è piegato o il sifone otturato e se i filtri sono intasati

Regolazione decalcificazione con programmatore elettronico

Il decalcificatore può trattare acqua con durezza fino a 90°FH (gradi francesi), 50° dH (gradi tedeschi) tramite 8 livelli di regolazione.

I livelli di regolazione vengono riportati nella tabella seguente con la relativa acqua di rete da trattare.

Livello	Durezza dell'acqua	Durezza dell'acqua	Uso sale rigenerante	Regolazione di decalcificazione
	°fH gradi francesi	°dH gradi tedeschi		
0	0-5	0-3	NO	D1
1	6-10	4-6	SI	D1
2	11-20	7-11	SI	D2
3	21-30	12-16	SI	D3
4	31-40	17-22	SI	D4
5	41-50	23-27	SI	D5
6	51-60	28-33	SI	D6
7	61-90	34-50	SI	D7

La regolazione è stata impostata dalla fabbrica al livello 4 (D4) in quanto questo soddisfa la maggior parte dell'utenza. A seconda del livello di appartenenza della vostra acqua impostare il valore di decalcificazione nel seguente modo: aprire lo sportello, mantenere premuto il tasto di Ritardo Partenza  e contemporaneamente inserire il tasto marcia/arresto .

Sul visualizzatore apparirà il valore di riferimento "D4" impostato dalla fabbrica. Per cambiare l'impostazione, premere il tasto Ritardo di Partenza , con ogni pressione sul tasto il valore aumenta di un grado. Dopo aver raggiunto il valore "D7" l'indicatore salta di nuovo al valore "D1". Alla comparsa del valore desiderato attendere il segnale acustico; a questo punto il valore impostato è stato memorizzato.

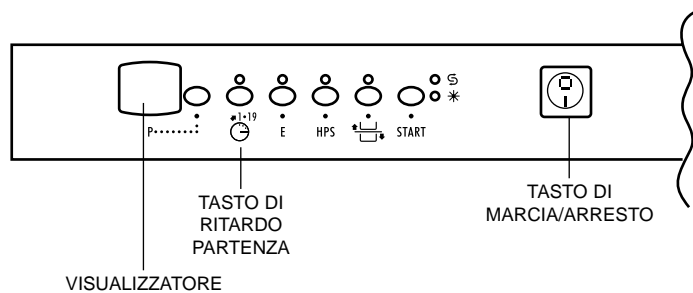

Waterblock

Lo scopo del «Waterblock» è di rendere ancora più sicuro il Vostro apparecchio, in particolare quando in casa non c'è nessuno. Infatti con il «Waterblock» intercetta eventuali perdite d'acqua che potrebbero causare allagamenti dovuti ad anomalie di funzionamento della macchina o a scoppi o tagli delle tubazioni di gomma e particolarmente del tubo di carico dell'acqua.

Come funziona

Il fondo posto sotto l'elettrodomestico raccoglie eventuali perdite d'acqua che tramite un sensore chiude la valvola di sicurezza situata sotto al rubinetto. In questo modo si impedisce all'acqua di fuoriuscire anche con il rubinetto aperto.

Se la scatola che contiene parti elettriche viene danneggiata togliere immediatamente la presa di collegamento alla rete elettrica.

Per garantire un perfetto funzionamento della sicurezza la scatola "A" con il tubo devono essere allacciati al rubinetto come in Figura "1". Il tubo di alimentazione **non deve** essere tagliato in quanto contiene parti sotto tensione.

Se la lunghezza del tubo non è sufficiente per un corretto allacciamento, il tubo stesso dovrà essere sostituito con uno di lunghezza adeguata. Richiedere il tubo presso il Centro Assistenza Tecnica.

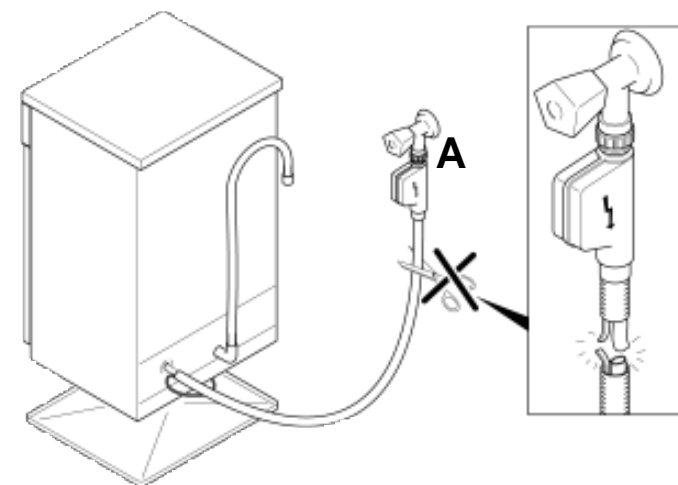

Fig. 1

Informazioni per laboratori di prova











Programma comparativo generale

Secondo le norme EN 50242:

- 1) Posizione cesto superiore: bassa
- 2) Carico normalizzato
- 3) Posizione regolatore brillantante 5
- 4) Tasto Economia premuto
- 4) Quantità di detersivo:
 - 8 gr per il prelavaggio.
 - 22 gr per il lavaggio.

ELENCO DEI PROGRAMMI

Programma	Descrizione
-----------	-------------

P1	 75°C	Ciclo igienizzante	Adatto al lavaggio di pentole e di tutte le altre stoviglie di uso quotidiano particolarmente sporche.
P2	 65°C	Universale	Adatto al lavaggio di stoviglie e pentole di uso quotidiano normalmente sporche.
P3	 55°C	Giornaliero	Adatto al lavaggio di stoviglie e pentole di uso quotidiano da usarsi subito dopo il pasto.
P4	 50°C	Eco 50°C	Adatto al lavaggio di stoviglie e pentole di uso quotidiano normalmente sporche utilizzando detersivi contenenti enzimi.
P4	 50°C	Eco 50°C	Adatto al lavaggio di stoviglie e pentole di uso quotidiano normalmente sporche utilizzando detersivi contenenti enzimi. Programma normalizzato EN 50242.
P5	 50°C	Delicato	Adatto al lavaggio di stoviglie delicate e con decorazioni e cristalleria. Indicato anche per il lavaggio di stoviglie d'uso quotidiano poco sporche, ad esclusione delle pentole.
P6	 45°C	Bicchieri	Adatto al lavaggio di bicchieri e porcellane delicate con sporco non essiccato.
P7		Prelavaggio freddo	Breve prelavaggio per le stoviglie usate al mattino o mezzogiorno, <u>quando si vuole rimandare il lavaggio del carico completo dopo la cena</u>
P8	 70°C	Risciacquo caldo e scaldapiatti	Adatto al risciacquo di stoviglie non usate da un certo periodo e per riscaldare stoviglie da usare per servire in tavola determinate portate.
P9	 40°C	Rapido 32 minuti	Ciclo superveloce da eseguire a fine pasto, indicato per un lavaggio di stoviglie fino a 4/6 persone.

Lavaggio con ammollo

Nel caso si imposti il **Ciclo igienizzante**, occorre aggiungere nella macchina una seconda dose di detersivo, circa 20 grammi (1 cucchiaino da tavola) nella vaschetta prelavaggio. Per il **programma Universale** aggiungere 5 gr.

Operazioni da compiere					Svolgimento del Programma						Durata media in Minuti	Funzioni Facoltative			
Detersivo Prelavaggio	Detersivo lavaggio	Pulizia filtro e piastra	Controllo scorta brillantante	Controllo scorta sale	Prelavaggio caldo	Prelavaggio freddo	Lavaggio	Primo risciacquo freddo	Secondo risciacquo freddo	Risciacquo caldo con brillantante	Con acqua fredda (15°C)*	Tasto Partenza ritardata	Tasto Economia	Tasto HPS	Tasto "FLEXI HALF LOAD"

	●	●	●	●	○		75°C	○	○	○	120	SI	SI	SI	SI
	●	●	●	●	○		65°C	○		○	100	SI	SI	SI	SI
		●	●	●	○		55°C	○		○	90	SI	SI	SI	SI
	●	●	●	●	○		50°C	○		○	125	SI		SI	SI
	●	●	●	●	○		50°C			○	130	SI	SI	SI	SI
		●	●	●	○		50°C	○		○	75	SI	SI		SI
		●	●	●	○		45°C	○		○	75	SI	SI		SI
			●		○						6	SI	N.D	SI	SI
			●	●	○		70°C			○	50	SI	N.D		SI
		●	●	●	○		40°C	○		○	32		N.D		SI

N.D. = OPZIONE NON DISPONIBILE

* CON ACQUA CALDA IL TEMPO RESIDUO AL TERMINE DEL PROGRAMMA SI AGGIORNA AUTOMATICAMENTE DURANTE LO SVOLGIMENTO DELLO STESSO

Compliments,

en ayant acheté un appareil électroménager Candy, vous avez fait preuve d'une très grande exigence: vous voulez le meilleur.

Candy est heureux de vous proposer cette nouvelle machine, fruit d'années de recherches et d'expériences confirmées sur le marché. Vous avez choisi la qualité, la fiabilité et les prestations techniques élevées.

Candy vous propose de plus, une gamme complète d'appareils d'électroménagers: machines-à-laver, lave-vaisselle, machines-à-laver séchantes, sèche-linge, four à micro-ondes, fours et plaques de cuisson, réfrigérateurs et congélateurs.

Demandez à votre Revendeur le catalogue complet des produits Candy. Nous vous prions de lire attentivement les indications contenues dans ce mode d'emploi. Vous y trouverez d'importantes indications, sur la sécurité d'installation, d'emploi, de manutention et d'autres conseils utiles pour le meilleur emploi du lave-vaisselle. Conservez avec soin ce mode d'emploi pour des consultations futures.

Garantie

Cet appareil est garanti pendant une année contre tous défauts de fabrications ou de matière.

Pendant cette période, les pièces défectueuses seront, soient remplacées, soient réparées gratuitement.

Sauf spécification particulière les frais de main d'oeuvre et de déplacement restent à la charge de l'utilisateur.

En aucun cas le remplacement de l'appareil ne pourra être exigé.

Le constructeur décline toute responsabilité en cas de dommages survenant aux choses ainsi qu'aux personnes et imputables aux appareils.

Aucune indemnité ne pourra être exigée sous quelque forme que ce soit.

Garantie legale

Les dispositions stipulées ci-dessus n'excluent pas le bénéfice de la garantie légale concernant les vices cachés, conformément aux dispositions de l'article 1641 et suivant le Code Civil.

Indice

Description de la machine	Page 11
Données techniques	Page 11
Sélection du programme et fonctions particulières	Page 12
Réglage de l'adoucisseur d'eau	Page 14
Waterblock	Page 15
Liste des programmes	Page 16

Description de la machine

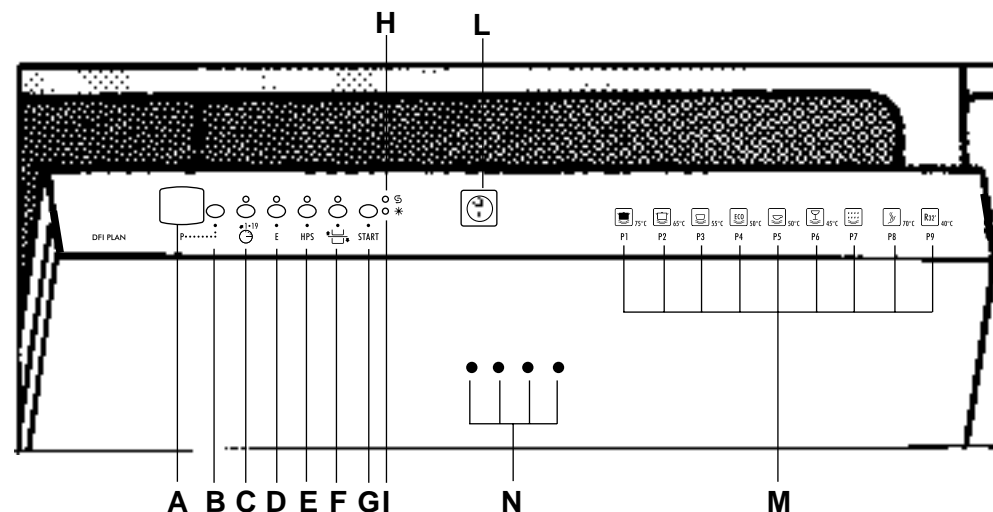

A	Ecran digital	G	Touche départ programmes
B	Touche de sélection des programmes	H	Témoin lumineux manque de sel
C	Touche Départ différé	I	Témoin lumineux manque de produit de rinçage
D	Touche Economie	L	Touche Marche/Arrêt
E	Touche HPS	M	Description des programmes
F	Touche "FLEXI HALF LOAD"	M	Indicateurs de la phase du cycle

Dimensions:

Hauteur	cm	82 ÷ 88,5
Profondeur	cm	57
Largeur	cm	59,8
Encombrement porte ouverte	cm	117

Données techniques:

Couvert EN 50242	12
Capacité avec casseroles et assiettes	8 personnes
Pression admise pour l'installation hydraulique	Min. 0,08 - Max 0,8 MPa
Calibre fusible	(voir plaque signalétique)
Puissance maximum absorbée	(voir plaque signalétique)
Tension	(voir plaque signalétique)

Sélection du programme et fonctions particulières

Choix des programmes

Ouvrez la porte et appuyez sur le bouton  ; le dernier programme sélectionné apparaîtra sur l'afficheur.

Pour sélectionner un nouveau programme, enfoncez la touche "P".

Lorsque le programme désiré s'inscrit sur l'afficheur, appuyez sur la touche "START".

La durée du programme sélectionné (en heures et minutes) apparaîtra sur l'afficheur.

Fermez la porte, après que le signal sonore ait retenti (s'il n'a pas été désactivé), le programme démarrera automatiquement.

Touche Economie

La touche "E" réduit le chauffage de l'eau au cours du dernier rinçage, permet d'économiser 20% d'énergie et de raccourcir le temps du cycle.

Recommandée pour les lavages du soir lorsque la vaisselle n'a pas besoin d'être parfaitement sèche dès la fin du lavage.



Touche HPS

Le lave vaisselle est doté d'un moteur particulier capable de développer deux vitesses différentes. En appuyant sur la touche HPS, le moteur développe une puissance supplémentaire attaquant les salissures avec une quantité d'eau supplémentaire et une pression plus élevée. Ces fonctions particulières sont indiquées pour le lavage des casseroles et vaisselle très sales.

ATTENTION : cette option doit être sélectionnée avant d'appuyer sur la touche "START".

Touche "FLEXI HALF LOAD"

Pour mieux s'adapter à vos besoins ce lave-vaisselle, en plus de la fonctions de lavage de la vaisselle rangée dans le deux paniers, vous permet grâce à la touche "FLEXI HALF LOAD":

- 1)  **Demi charge panier supérieur**
Cette option vous permet de laver seulement le panier supérieur;
- 2)  **Demi charge panier inférieur**
Cette option vous permet de laver seulement le panier inférieur.

Interrompre un programme

Il n'est pas recommandé d'ouvrir la porte en cours de programme, en particulier au milieu de celui ci, ni durant le séchage final.

De toute façon, l'appareil s'arrête automatiquement lorsque la porte est ouverte.

A ce moment là, les options de lavage peuvent être activées ou désactivées, ou le programme sélectionné, annulé.

Lorsqu'en cours de programme, la porte est ouverte, le symbole qui correspond à ce programme s'allume sur l'afficheur et la machine s'arrête.

ATTENTION :

si vous ouvrez la porte pendant que le lave-vaisselle effectue son cycle de séchage, un signal sonore vous alerte que le cycle n'est pas achevé.

Pour relancer la machine, appuyez sur la touche "START", le temps restant s'affichera.

Vous pouvez ensuite fermer la porte.

Si vous souhaitez changer ou annuler un programme en cours, veuillez opérer de la manière suivante :

ouvrir la porte, maintenir la touche "START" enfoncée jusqu'à ce que le numéro du programme s'éteigne.

Une nouvelle sélection peut maintenant être faite.

NB : si, en appuyant sur la touche "START", le symbole "00" clignote sur l'afficheur, cela signifie que de l'eau est dans l'appareil.

Fermez la porte pour permettre à l'eau d'être évacuée et attendez le signal sonore, ensuite le nouveau programme peut être sélectionné.

Avant de démarrer un nouveau programme, veuillez contrôler la présence de lessive dans le compartiment. Si nécessaire, remplir le compartiment.

Fin du programme

La fin du programme est signalée par un signal sonore (s'il n'a pas été désactivé). Lorsque la porte est ouverte, le numéro du dernier programme utilisé apparaîtra sur l'afficheur.

Attention: Si sur l'afficheur le programme clignote et le lave-vaisselle n'accepte aucune programmation, maintenir la pression sur la touche "START" jusqu'à ce que le programme arrête de clignoter.

Touche Départ différé

Pour activer le programme départ différé appuyez sur la touche .

A la première pression la sélection en cours apparaît sur l'afficheur.

A chaque pression de la touche le décalage horaire augmente pour atteindre 19 heures au maximum.

La sélection faite, attendez que le temps sélectionné soit confirmé sur l'afficheur.

Appuyez sur la touche "START" pour enclencher le compte à rebours.

Si le compte à rebours n'a pas déjà été activé, le départ différé peut être annulé en appuyant sur la touche  jusqu'à ce que le programme

sélectionné apparaisse sur l'afficheur.

Le départ différé peut être annulé à tout moment en maintenant appuyé le bouton "START" jusqu'à ce que le programme sélectionné apparaisse sur l'afficheur.

NB: si la porte est ouverte, au cours du compte à rebours, afin de sélectionner une des options, par exemple, ou de rajouter de la vaisselle, la touche "START" doit être enfoncée avant de fermer de nouveau la porte, le démarrage du compte à rebours peut alors reprendre.

Annulation du signal sonore

Le signal sonore peut être désactivé de la manière suivante:

Maintenez enfoncée la touche de sélection de programmes (P) pendant quelques secondes et simultanément enfoncez la touche Marche/Arrêt  ; si le symbole "b1" apparaît

sur l'afficheur, le signal sonore est activé.

Appuyez de nouveau sur la touche de sélection de programmes (P) et le symbole "b0" apparaîtra, le signal sonore est alors désactivé. Un signal sonore indique que la programmation est mémorisée.



Attention

Ce lave-vaisselle est équipé d'un dispositif de sécurité anti-débordement, fonctionnant même en l'absence de courant électrique, qui bloque automatiquement l'écoulement de l'eau au cas où celle-ci dépasserait le niveau normal à cause d'une panne éventuelle.

Important

Pour éviter le déclenchement intempestif du dispositif de sécurité anti-débordement, il est recommandé de ne pas remuer ou incliner le lave-vaisselle pendant son fonctionnement.

Au cas où il serait nécessaire de remuer ou d'incliner le lave-vaisselle, s'assurer d'abord que le cycle de lavage est terminé et qu'il n'y a plus d'eau dans la cuve.

Votre lave-vaisselle est capable de détecter certains problèmes, l'afficheur vous signalera les anomalies suivantes :



ANOMALIES	CAUSE	SOLUTIONS
E1 + signal sonore	Robinet d'arrivée d'eau fermé	Eteindre le lave-vaisselle, ouvrir le robinet, redémarrer le lave-vaisselle
E2 + signal sonore	Anomalie du contrôle électronique de la température	Appelez le service après-vente
E3 + signal sonore	Anomalie de la résistance ou plaque filtrante bouché	Nettoyer la plaque filtrante. Si l'anomalie persiste, appelez le service après-vente
E4 + signal sonore	Anomalie du système de vidange	Vérifiez si le tuyau de vidange est plié, si le siphon est obstrué, si les filtres sont à nettoyer

Réglage de l'adoucisseur d'eau avec le programmateur électronique

L'adoucisseur d'eau peut traiter l'eau dont la dureté s'élève jusqu'à 90°fH (Graduation française) ou 50°dH (Graduation germanique) et ce à partir de 8 niveaux de réglage.

Les positions de réglage de l'adoucisseur d'eau sont indiquées dans le tableau suivant:

Niveau	Dureté de l'eau	Dureté de l'eau	Utilisation de sel régénérant	Position de l'adoucisseur d'eau
	°fH (France)	°dH (Allemagne)		
0	0-5	0-3	NO	D1
1	6-10	4-6	OUI	D1
2	11-20	7-11	OUI	D2
3	21-30	12-16	OUI	D3
4	31-40	17-22	OUI	D4
5	41-50	23-27	OUI	D5
6	51-60	28-33	OUI	D6
7	61-90	34-50	OUI	D7

L'adoucisseur d'eau est pré réglé en usine sur le niveau 4 (D4) car ce niveau répond à la majorité des besoins. Pour régler la position de l'adoucisseur d'eau en fonction du degré de dureté de votre eau, procédez comme suit : ouvrez la porte, enfoncez simultanément la touche départ différé  et la touche marche/arrêt .

La position de réglage "D4" apparaîtra sur l'afficheur. Pour modifier la position, enfoncez le bouton départ différé . Chaque pression sur la touche augmentera la position d'un niveau.

Quand vous aurez atteint la position "D7", l'afficheur retournera à la position "D1".

Lorsque la position désirée apparaît sur l'afficheur, attendez le signal sonore qui confirme la bonne mémorisation de la nouvelle position.

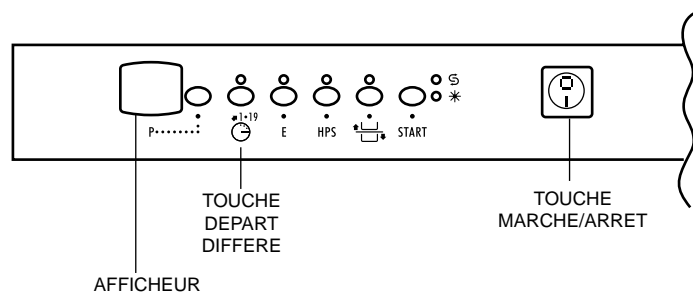

Waterblock

L'intérêt du waterblok est de rendre encore plus sûr votre appareil en particulier en cas de votre absence dans votre appartement. Avec le waterblok sont éliminés tous risques de fuites d'eau et d'inondation provoqués par des anomalies de fonctionnement de la machine, en cas de rupture de tuyaux et plus particulièrement du tuyau d'alimentation d'eau.

Fonctionnement

Le fond placé sous l'appareil recueille d'éventuelles fuites d'eau qui à l'aide d'un sensor pneumatique, actionne la valve de sécurité située sous le robinet empêchant l'eau de couler même si le robinet est ouvert.

Si la boîte, contenant les parties électriques, devait être endommagée, il est nécessaire de débrancher l'appareil. Pour installer correctement le système de sécurité, la boîte "A" avec le tuyau doit être reliée au robinet comme indiqué sur la figure "1". Le tuyau d'arrivée ne doit pas être coupé car il contient des parties électriques.

Si le tuyau n'est pas assez long pour permettre un branchement correct, il doit être remplacé par un tuyau plus long. Le tuyau peut être fourni par votre service après-vente.

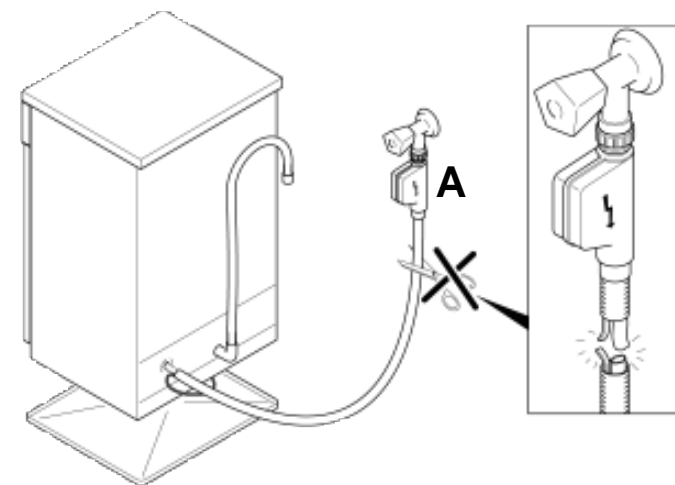

Fig. 1

Information pour les essais en laboratoire











Programme comparatif général

Selon norme EN 50242:

- 1) Panier supérieur en position: bas
- 2) Chargement normalisé
- 3) Réglage du produit de rinçage sur index: 5
- 4) Touche Economie appuyée
- 5) Quantité de lessive:
 - 8 gr pour le pré-lavage
 - 22 gr pour le lavage.

LISTE DES PROGRAMMES

Programme	Description
-----------	-------------

P1	 75°C	Anti-bactérien	Conçu pour le lavage des casseroles et de toute autre vaisselle d'un usage quotidien particulièrement sale.
P2	 65°C	Intensif	Destiné au lavage de la vaisselle et casseroles d'un usage quotidien normalement sale.
P3	 55°C	Journalier	Destiné au lavage de la vaisselle et casseroles d'un usage quotidien. A utiliser immédiatement après le repas.
P4	 50°C	Eco 50°C	Adapté au lavage de vaisselle et casseroles d'usage quotidien, normalement sales, avec utilisation de lessive à base d'enzyme.
P4	 50°C	Eco 50°C	Adapté au lavage de vaisselle et casseroles d'usage quotidien, normalement sales, avec utilisation de lessive à base d'enzyme. Programme normalisé EN 50242.
P5	 50°C	Délicat	Adapté au lavage de la vaisselle délicate décorée ou en cristal. Indiqué pour le lavage de la vaisselle d'usage quotidien peu sale, à l'exclusion des casseroles.
P6	 45°C	Verres	Adapté au lavage de verres et porcelaines délicates avec salissures non séchées.
P7		Pré-lavage	Pour la vaisselle utilisée le matin ou à midi quand on souhaite effectuer le lavage après le dîner.
P8	 70°C	Chauffe plats	Adapté au rinçage de la vaisselle non utilisée depuis un certain temps, et pour servir à table des assiettes chaudes pour certains mets.
P9	 40°C	Rapide 32'	Cycle très rapide à effectuer à la fin du repas. Recommander pour un lavage de vaisselle jusqu'à 4/6 personnes.

Lavage précédé d'un pré-lavage
 Dans le cas où l'on utilise le **programme Anti-bactérien** il faut également mettre une dose de lessive, 20 grammes (1 cuillère à soupe) dans le bac "pré-lavage". Pour le **programme Intensif** ajouter 5 gr.

	Opérations à réaliser					Déroulement du programme						Durée moyenne en minutes	Fonctions Facultatives			
	Lessive pré-lavage	Lessive lavage	Nettoyage des filtres	Contrôle du niveau de rinçage	Contrôle du niveau de Sel	Pré-lavage chaud	Pré-lavage froid	Lavage	Premier rinçage à froid	Second rinçage à froid	Rinçage chaud avec produit de rinçage		Avec eau froide (15°C)*	Départ différé	Touche Economie	Touche HPS

	●	●	●	●	●	○		75°C	○	○	○	120	OUI	OUI	OUI	OUI
	●	●	●	●	●		○	65°C	○		○	100	OUI	OUI	OUI	OUI
		●	●	●	●			55°C	○		○	90	OUI	OUI	OUI	OUI
	●	●	●	●	●		○	50°C	○		○	125	OUI		OUI	OUI
	●	●	●	●	●		○	50°C			○	130	OUI	OUI	OUI	OUI
		●	●	●	●			50°C	○		○	75	OUI	OUI		OUI
		●	●	●	●			45°C	○		○	75	OUI	OUI		OUI
			●				○					6	OUI	N/A	OUI	OUI
			●	●				70°C			○	50	OUI	N/A		OUI
		●	●	●				40°C	○		○	32		N/A		OUI

N/A = OPTION NON DISPONIBLE

* AVEC DE L'EAU CHAUDE LE TEMPS RESTANT AVANT LA FIN DU PROGRAMME DE LAVAGE EST AUTOMATIQUEMENT AFFICHÉ EN COURS DE CYCLE.

Congratulations!

Thank you for choosing a Candy appliance; quality dishwashers which guarantee high performance and reliability.

Candy manufacture a vast range of domestic appliances: washing machines, washer/dryers, cookers, microwave ovens, ovens and hobs, refrigerators and freezers.

Ask your dealer for the catalogue with the complete range of Candy products.

Please read this booklet carefully as it provides important information regarding the safe installation, use, and maintenance of the machine, together with some useful advice on how to achieve the best results from your dishwasher.

For future reference please keep this instruction booklet in a safe place.

Guarantee

This appliance is supplied with a guarantee certificate which allows free use of the Technical Assistance Service, apart from a fixed call out charge, for a period of one year from the date of purchase.

Remember to post part A of the guarantee certificate within 10 days of the purchase date.

Part B should be filled in and retained by you, to be shown to the person from the Technical Assistance Service if required. You should also keep your sales receipt.

Contents

Description of the controls	Page 19
Technical data	Page 19
Operating the programmes and special functions	Page 20
Water softener setting	Page 22
The waterblock system	Page 23
Programmes selection	Page 24

Description of the control

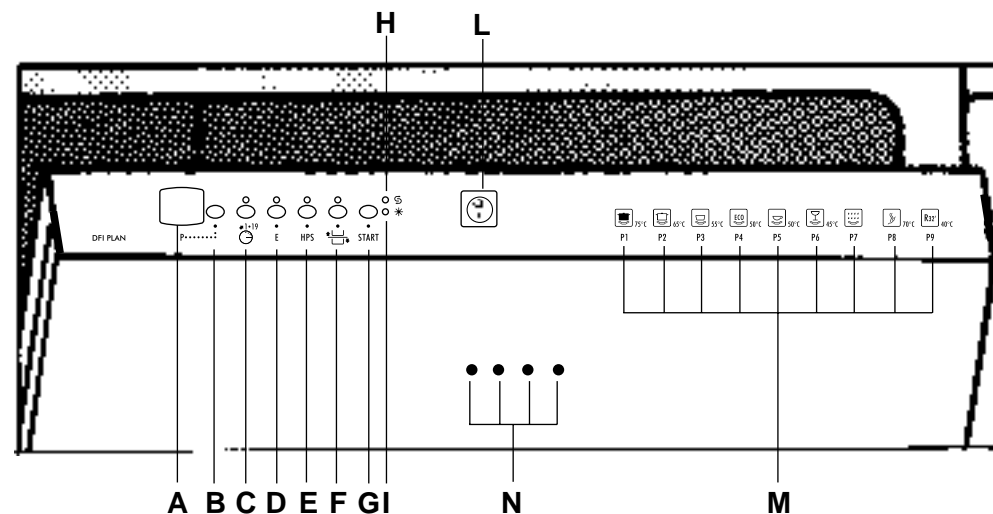

- | | | | |
|----------|----------------------------|----------|--|
| A | Digital led display | G | START programme button |
| B | Programme selection button | H | Salt level indicator light |
| C | Delay start button | I | Rinse aid indicator light |
| D | Economy button | L | On/off button |
| E | HPS button | M | Programme guide |
| F | “FLEXI HALF LOAD” button | N | Indicator lights showing the programme phase |

Dimensions:

Height	cm	82 ÷ 88,5
Depth	cm	57
Width	cm	59,8
Depth with door open	cm	117

Technical Data

EN 50242 place load	12
Capacity with pans and dishes	8 persons
Water supply pressure	Min. 0,08 - Max 0,8 MPa
Fuse	(see rating plate)
Power input	(see rating plate)
Supply voltage	(see rating plate)

Operating the programmes and special functions

Use in conjunction with programme guide

Setting a programme

Open the door press the  button; the last programme selected will appear on the display. To set a new programme, press the Programme Selection Button "P". When the required programme is shown in the display, press the "START" button. The time of the selected programme (in hours and minutes) will start to flash in the display.

Close the door and after an audible signal has sounded (if it has not been deactivated) the programme will start automatically.

Economy button

The "E" button reduces the temperature of the water during the last rinse, provides an energy saving of more than 20% and shortens the cycle.

Recommended for evening washes when the dishes are not required perfectly dry, straight away.

HPS button (High Pressure System)

Your dishwasher is fitted with a two speed motor. By pressing the HPS Button, the motor operates at a higher speed which will result in higher water pressure, to attack the dirt.



The HPS option is particularly suitable for washing pans, pots and heavily soiled crockery.

Please Note:

This option must be selected before pressing the START button.

"FLEXI HALF LOAD" Button

To ensure that your dishwasher meets all your requirements, the "FLEXI HALF LOAD" option button allows you to select:

-  **Half Load Top Basket**
By selecting this option Dishes are washed in the top basket and cutlery in lower basket;
-  **Half Load Lower Basket**
By selecting this option Dishes are washed in the lower basket only.

Interrupting a programme

It is not recommended that the door be opened while a programme is running, and especially not during the main wash phase and final drying.

However, the appliance will stop automatically when the door is opened.

At this point the various wash options can be programmed or cancelled. The current programme can also be cancelled.

If, the door is opened during a programme, the symbol for that programme will flash in the display and the machine stops.

Please Note:

If you open the door during the drying cycle an audible audio signal advises you that the drying cycle has not yet completed.

To restart the machine, press the "START" button and the time remaining for the programme will flash. Now close the door.

If you wish to cancel or change a programme that is running, carry out the following:

open the door keep the "START" button pressed in until the number of the programme stops flashing. A new programme can now be set.

NB: If, on pressing the "START" button the symbol "00" starts to flash on the display, it means that there is water in the machine.

Close the door to allow the water to be discharged and wait for the audible signal, after which the new programme can be set.

Before starting a new programme, you should check that there is still detergent in the dispenser. If necessary, top up the dispenser.

End of programme

The end of the programme is indicated by an audible signal (if it has not been deactivated). When the door is opened the number of the programme that has just finished will appear on the display.

Important:

If the programme shown in the display starts to flash and the machine will not let any more programmes be selected, press the "START" button and keep this button pressed until the display stops flashing.

Delay Start programme button

To set the delay start programme press the  button.

On the first press the current setting appears on the display. Each time the button is pressed the delayed time in one hour increments increases, up to a maximum of 19 hours.

Once set, wait until the selected time is confirmed when it appears in the display. Press the "START" button to start the countdown. If the countdown has not already been activated, the delay start can be cancelled by pressing the 

until the selected programme appears on the display.

The delay start can be cancelled at any time simply by keeping the "START" button pressed in until the required wash cycle appears on the display.

If you wish to see which programme has been selected, press the "Programme Selection" button "P".

NB: If the door is opened during the countdown, for example to select one of the options (or to add more dishes), the "START" button should be pressed before closing the door again, in order to restart the countdown.

Activating and deactivating the audible signal

The audible signal function can be deactivated in the following way:

keep the Programme Selection Button (P) pressed in for a few seconds and at the same time press the stop/start button  ; if the

symbol "b1" appears on the display the audible signal is activated. Press the programme selection button (P) again and the symbol "b0" will appear which means that the audible signal has been deactivated.

An audible signal sounds to indicate that the setting has been stored in memory.



Attention

This dishwasher is equipped with an anti-overflow safety device which works even when power is off, and if the water level is too high, the supply will automatically be closed off.

Important

To ensure the correct operation of the anti-overflow safety device, it is recommended not to move or to tilt the dishwasher during operation.

If it is necessary to move or to tilt the dishwasher, first make sure the washing cycle is finished and that no water is left in the tank.

The Dishwasher is able to self-assess a number of problems. The problem will be illustrated in the display window and by an audible signal.

PROBLEMS AUTOMATICALLY SIGNED



PROBLEM	CAUSE	REMEDY
Display shows E1.	Water supply switched off.	Switch off appliance. Turn on water supply. Reset the cycle.
Display shows E2.	Problem with electronic temperature control.	Call Service for assistance.
Display shows E3.	The Water Heater Element does not work properly or the filter mesh is blocked.	Clean the Filter Mesh and if the problem continues please contact Service.
Display shows E4.	The appliance does not discharge water.	Check : • That the discharge hose is not bent • Syphon is not blocked • Filters are not blocked

Regulating the water softener with electronic programmer

The water softener can treat water with a hardness level of up to 90°FH (French grading) or 50°dH (German grading) through 8 settings.

The settings are listed in the table below:

Level	Water hardness	Water hardness	Use of regenerating salt	Water softener setting
	°fH (French)	°dH (German)		
0	0-5	0-3	NO	D1
1	6-10	4-6	YES	D1
2	11-20	7-11	YES	D2
3	21-30	12-16	YES	D3
4	31-40	17-22	YES	D4
5	41-50	23-27	YES	D5
6	51-60	28-33	YES	D6
7	61-90	34-50	YES	D7

The softener unit is set in the factory at level 4 (D4) as this satisfies the requirements of the majority of users. Regulate the setting of your water softener unit according to the degree of hardness of your water as follows: open the door, keep the delay start button  pressed in and at the same time press the stop/start button .

The factory setting "D4" will appear on the display. To change the setting, press the start delay button . Each time you press that button the setting will increase by one level. When you have reached "D7", the display will go back to "D1". When the required setting appears on the display, wait for an audible signal to confirm that the new setting has been stored in memory.

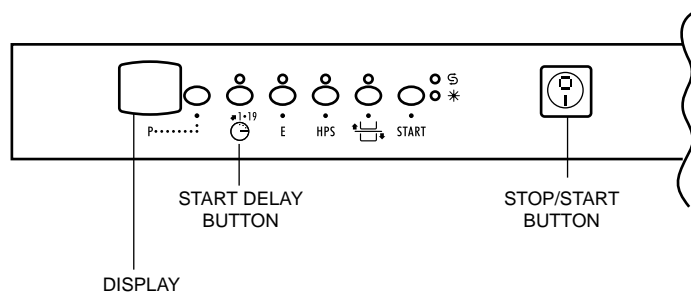

The waterblock system

The waterblock system has been designed to improve the safety of your appliance, particularly when the machine is left unattended.

The waterblock system actually prevents flooding which might be caused by a machine malfunction or as a result of a fracture on the pipes.

How does waterblock work

The sump located in the base of the appliance collects any possible water leakage and operates a sensor which subsequently activates a valve placed under the water tap and stops any water from the supply even with the tap fully opened. If the box containing the electrical parts is damaged, remove the plug from the socket immediately.

To ensure perfect operation of the safety system, box "A" with the hose, should be connected to the tap as shown in Figure "1". The inlet hose should not be cut, as it contains parts under load. If the hose is not long enough for correct connection, it must be replaced with a longer one. The hose can be obtained from your Service Agent.

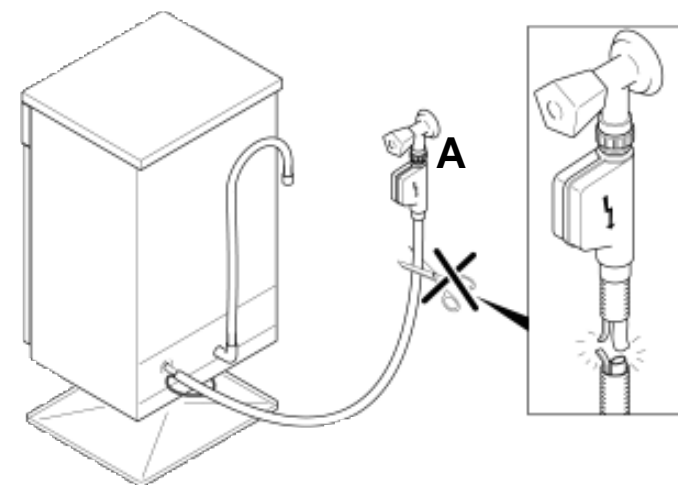

Fig. 1

Information for the test laboratories











General programme comparison

Ref. EN 50242 Standards:

- 1) Upper basket position: low
- 2) Normal load
- 3) Shine setting: 5
- 4) Economy button pressed
- 5) Amount of detergent:
 - 8 gr for pre-wash
 - 22 gr for wash.

PROGRAMME SELECTION

Programme	Description
-----------	-------------

P1  75°C	Super hygienic cycle	Once a day - for heavily soiled pans and any other items that have been left all day for washing.
P2  65°C	Universal	Once a day - for normal soiled pans and any other items that have been left all day for washing.
P3  55°C	Daily	Suitable for heavily soiled items that are to be washed straight after a meal.
P4  50°C	Eco 50°C	Energy Saving Programme suitable for normal soiled items. Using detergents with enzyme.
P4  50°C	Eco 50°C	Energy Saving Programme suitable for normal soiled items. Using detergents with enzyme. Programme standardised to EN 50242.
P5  50°C	Delicate	Suitable for delicate crockery and glassware. Also for less soiled items excluding pans.
P6  45°C	Glassware	For washing glassware and delicate porcelain without dried-on material.
P7 	Cold pre-wash	Short cold pre-wash for items that are stored in the dishwasher until you are ready to wash a full load.
P8  70°C	Warming cycle	Suitable for rinsing dishes which have not been used for some time and for warming dishes prior to serving.
P9  40°C	Rapid 32 minute programme	Quick wash for dishes which are to be washed immediately after the meal. Wash load of 4/6 persons.

Wash with soaking cycle (Prewash)

If setting the **Super hygienic cycle**, a second dose of about 20 gr of detergent (1 table-spoon) must be added to the machine in the prewash section of detergent compartment. For **Universal** programme add 5 gr.

	Check list					Programme contents							Average duration in minutes	Special function buttons available			
	Detergent for soaking (Prewash)	Detergent for washing	Clean filter	Check rinse aid dispenser	Check salt container	Hot pre-wash	Cold pre-wash	Main wash	First cold rinse	Second cold rinse	Hot rinse with rinse aid	With cold water (15°C)*		Delayed start	Economy button	HPS button	"FLEXI HALF LOAD" button

	●	●	●	●	●	○		75°C	○	○	○	120	YES	YES	YES	YES
	●	●	●	●	●		○	65°C	○		○	100	YES	YES	YES	YES
		●	●	●	●			55°C	○		○	90	YES	YES	YES	YES
	●	●	●	●	●		○	50°C	○		○	125	YES		YES	YES
	●	●	●	●	●		○	50°C			○	130	YES	YES	YES	YES
		●	●	●	●			50°C	○		○	75	YES	YES		YES
		●	●	●	●			45°C	○		○	75	YES	YES		YES
			●				○					6	YES	N/A	YES	YES
			●	●				70°C			○	50	YES	N/A		YES
		●	●	●				40°C	○		○	32		N/A		YES

N/A = OPTION NOT AVAILABLE

* WITH HOT WATER THE TIME REMAINING UNTIL THE END OF THE PROGRAMME IS AUTOMATICALLY DISPLAYED WHILE THE PROGRAMME IS RUNNING.

Herzlichen Glückwunsch!

Sie haben eine ausgezeichnete Wahl getroffen! Denn die Candy-Haushaltsgeräte zählen zu den Spitzenprodukten europäischer Haushaltsgeräte-Technologie.

Unsere Produkte sind kompromißlose Spitzengeräte für Kunden, die sich nur mit dem Besten zufriedengeben.

Es erfüllt uns deshalb mit großer Freude, daß wir Ihnen diese neuartige Geschirrspülmaschine präsentieren können: sie ist das Ergebnis jahrelanger Forschung in unseren Versuchslaboratorien, aber nicht nur das: hier haben wir auch unsere gediegenen Marktkenntnisse und, nicht zuletzt, die Früchte unserer intensiven Kundenbetreuung einbringen können. Sie haben ein Gerät von hervorragender Qualität und langer Lebensdauer gekauft, dessen Spülergebnisse Sie in jeder Hinsicht überzeugen werden.

Die Candy-Produktpalette umfaßt den gesamten Haushaltsgerätebereich - und alles in der hochwertigen Candy-Qualität: Waschautomaten, Geschirrspülmaschinen, Wäschetrockner, Gas- und Elektro-Herde in allen Ausstattungsniveaus, Kühlschränke und Gefriergeräte.

Eine Bitte: Lesen Sie diese Broschüre mit größter Aufmerksamkeit, denn sie enthält nicht allein Hinweise auf Sicherheitsvorkehrungen bei Installation, Gebrauch und Instandhaltung, sondern auch einige wichtige Hinweise für den alltäglichen Umgang mit dem Gerät.

Bewahren Sie deshalb dieses Heft bitte sorgfältig auf.

Regelung für Garantieabwicklung

1. CANDY - Garantie

Während der Garantiezeit vorhandene oder auftretende Mängel für defekte Teile werden von uns kostenlos beseitigt, wobei wir alle erforderlichen Aufwendungen, insbesondere Transportwege, Arbeits- und Materialkosten tragen. Die Übernahme der Transportwegkosten entfällt sechs Monate ab Anlieferung beim Endverbraucher sowie ferner, wenn die Haushaltsmaschinen nach Erwerb an einen anderen Ort als den Wohnsitz oder die gewerbliche Niederlassung des Endverbrauchers verbracht worden ist. Die Garantie ist eine zusätzliche Leistung durch uns gegenüber dem Endverbraucher. Aus der Garantie können Folgeschäden nicht geltend gemacht werden.

2. Entstehung des Garantie-Anspruches

a) Voraussetzung für den Garantieanspruch ist, daß die Haushaltsmaschine durch uns in den Verkehr gebracht worden ist und **Teil "B" der Garantiekarte innerhalb von zehn Tagen**, ab Kaufdatum, vollständig ausgefüllt und die zuständige Kundendienstzentrale gesandt wird.

b) Der Garantieanspruch besteht nur für Erstkäufer.

3. Dauer

a) Die Garantiedauer beträgt 12 Monate. Ersetzte Teile gehen in unser Eigentum über. Für gewerblich benutzte Geräte beträgt die Garantiedauer sechs Monaten, ebenso für gemeinschaftlich benutzte Geräte. Die Garantiezeit für Teile, welche dem natürlichen Verschleiß unterliegen (z.B. Kontrollampen, Keilriemen, Bremsbeläge, Gummiteile) beträgt sechs Monate.

b) Ausgeführte Garantiearbeiten verlängern die Garantiezeit nicht. Es entsteht auch kein Anspruch auf Neubeginn der Garantiezeit. Wird ein Garantieanspruch von uns abgelehnt, so verjährt er spätestens sechs Monate nach Ablehnung.

4. Garantiearbeiten

Die Garantiearbeiten werden im Hause des Endverbrauchers ausgeführt, jedoch bei Fehlern, die nicht an Ort und Stelle behoben werden können, wird das Gerät in die nächste Kundendienststelle gebracht.

5. Garantiefortfall

a) Alle Mängel, die nicht auf Material - oder Fabrikationsfehler zurückzuführen sind, fallen nicht unter die Garantie. Hierunter fallen Schäden durch fehlerhafte installation, unsachgemäße Bedienung und Nichtbeachtung der Aufstellungsanweisung sowie Bedienungsanleitung. Von der Garantieverpflichtung weiter ausgeschlossen sind Schäden durch Transport, Lackschäden oder Schäden durch Brand und Wasser.

b) Keine Garantie wird bei Fremdeingriff oder bei Einbau fabrik fremder Ersatzteile gewährt, ebenso bei Entfernung oder Veränderung des Typenschildes oder, wenn dessen Angaben mit denen der Garantiekarte nicht übereinstimmen.

6. Erfüllungsort und Gerichtsstand ist der Sitz der örtlich zuständigen CANDY-Kundendienstzentrale.

Inhaltsverzeichnis

Beschreibung der Bedienelemente	Seite 28
Technische Daten	Seite 28
Beschreibung der Programme	Seite 29
Enthärtereinstellung	Seite 31
Liste der Programme	Seite 32
Waterblock	Seite 34

Beschreibung der Bedienelemente

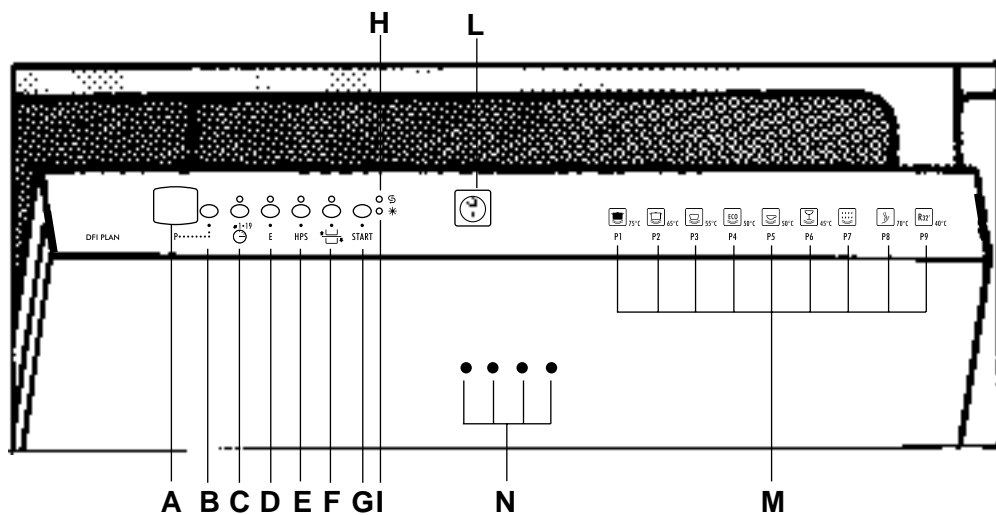

- | | |
|----------------------------------|--|
| A Digitales Display | G Taste START Programmstart |
| B Taste Programmwahl | H Salzkontrollanzeige |
| C Taste Startverzögerung | I Kontrolllampe Klarspülerfüllstand |
| D Spartaste "E" | L Ein-Aus-Taste |
| E HPS Taste | M Programmbeschreibung |
| F Taste "FLEXI HALF LOAD" | N Leuchtanzeigen Programmphase |

Abmessungen:

Höhe	cm	82 ÷ 88,5
Tiefe	cm	57
Breite	cm	59,8
Tiefe bei geöffneter Tür	cm	117

Technische Daten:

Fassungsvermögen (EN 50242)	12 Maßgedecke
Ventildruck der Hydraulikanlage	Min. 0,08 - Max 0,8 MPa
Absicherung	(S. Matrikelschild)
Gesamtanschlußwert	(S. Matrikelschild)
Spannung	(S. Matrikelschild)

Beschreibung der Programme

Programmwahl

Öffnen Sie die Tür und drücken Sie die Taste Auf dem Display wird das zuletzt

gewählte Programm angezeigt.

Um ein neues Programm einzustellen, drücken Sie die Programmwahltaste "P"; wenn auf dem Display das gewünschte Programm erscheint, drücken Sie auf die **START-Taste**. Auf dem Display blinkt die Programmdauer des eingestellten Programmes in Stunden und Minuten.

Schließen Sie die Tür. Das Programm startet automatisch nach einem akustischen Signal (ertönt nicht, wenn es deaktiviert ist).

Spartaste

Durch die Taste "E" wird die Heizphase beim letzten Nachspülen reduziert. Die Taste "E" ermöglicht eine Energieersparnis von über 20% und verkürzt außerdem die Programmdauer.

Diese Option empfiehlt sich besonders am Abend und zu anderen Gelegenheiten, zu denen man das Geschirr nicht sofort ausräumen will oder kann.

HPS Taste

Diese Geschirrspülmaschine kann in zwei verschiedenen Leistungsstufen betrieben werden. Durch Drücken der "HPS-Taste" entwickelt der Motor eine höhere Leistung, wodurch der Schmutz mit einer größeren Wassermenge und einem höheren Druck gelöst wird. Die "HPS-Taste" sollte vor allem für das Spülen von Töpfen zum Einsatz kommen.

Achtung:
Die Benutzung dieser Option muss vor der Betätigung der START Taste erfolgen.

Taste "FLEXI HALF LOAD"

Mit der Taste "FLEXI HALF LOAD" können Sie selbst entscheiden, wie Sie Ihr Geschirr waschen, d.h. ob Sie nur den Oberkorb, nur den unteren Korb oder beide Spülkörbe verwenden. Damit wird eine maximale Flexibilität ermöglicht.

- 1) **Halbe Ladung Oberkorb (Oberkorbspülen)**
Durch Wählen dieser Option wird das Geschirr im Oberkorb und das Besteck im Unterkorb gereinigt;
- 2) **Halbe Ladung Unterkorb (Unterkorbspülen)**
Durch Wählen dieser Option wird nur das Geschirr im unteren Korb gereinigt.

Programmunterbrechung

Es empfiehlt sich nicht, die Tür während des Programmablaufs zu öffnen, besonders während des Hauptspülganges und der Endtrocknung. Die Maschine stellt sich auf jeden Fall beim Öffnen der Tür automatisch ab. In dieser Zeit ist es möglich, die verschiedenen Optionen ein- oder auszuschalten und das laufende Programm zu löschen.

Wenn die Tür bei laufendem Programm geöffnet wird, blinkt die Aufschrift des Programmes auf dem Display und das Gerät schaltet sich automatisch ab.

Achtung:
Wenn der Deckel während der Trocknungsphase geöffnet wird, warnt ein akustisches Signal, daß der Zyklus nicht beendet ist.

Um das Programm zu starten, drücken Sie auf die **Start-Taste**. Auf dem Display erscheint blinkend die Restzeit zum Programmende. Schließen Sie jetzt die Tür.

Wenn Sie das laufende Programm ändern oder ganz unterbrechen möchten, gehen Sie wie folgt vor: Öffnen Sie die Tür, drücken Sie START-Taste so lange, bis die Aufschrift des Programmes aufhört zu blinken. Jetzt können Sie ein anderes Programm einstellen.

Achtung: Wenn beim Drücken der **START-Taste** die Aufschrift "00" auf dem Display blinkt, heißt es, daß sich in der Maschine Wasser befindet. Schließen Sie in diesem Fall die Tür, damit das Wasser abgepumpt werden kann. Nach dem akustischen Signal ist es möglich, ein neues Programm einzustellen.

Vor Ingangsetzung eines neuen Programmes sollte man sich vergewissern, daß das Spülmittel nicht bereits ausgewässert wurde. Sollte dies der Fall sein, füllen Sie die Kammer neu.

Programmende

Das Programmende wird durch ein akustisches Signal angezeigt. Beim Öffnen der Tür erscheint auf dem Display die Nummer des gerade durchgeführten Programmes.

Achtung: Falls das Display die blinkende Programmnummer anzeigt und das Gerät keine weitere Einstellung akzeptiert, halten Sie die START-Taste gedrückt, bis die Programmnummer aufhört zu blinken.

Taste Startverzögerung

Um die Startverzögerung einzustellen, betätigen Sie die Taste

Beim ersten Drücken erscheint auf dem Display die aktuelle Einstellung. Bei jedem weiteren

Drücken wird die Startverzögerung schrittweise bis zu maximal 19 Stunden erhöht.

Die eingestellte Zeit ist gespeichert, wenn auf dem Display erneut die Anzeige des gewählten Programmes erscheint. Drücken Sie die **START-Taste**, um die Zeitverzögerung zu starten. Wenn der "Countdown" noch nicht aktiviert wurde, kann man die Zeitverzögerung löschen, indem man so lange die Taste  gedrückt

hält, bis auf dem Display das eingestellte Programm erscheint. Die Startverzögerung kann jederzeit annulliert werden, wenn man die **START-Taste** so lange gedrückt hält, bis auf dem Display das eingestellte Programm wieder erscheint.

Wenn Sie das eingestellte Programm einsehen möchten, drücken Sie auf die Taste Programmwahl **"P"**.

Achtung: Wenn Sie die Tür während des "Countdown" der Zeitverzögerung öffnen, z.B. um Sonderfunktionen zu wählen oder um Geschirr einzuordnen, müssen Sie die Taste Start drücken, bevor Sie die Tür schließen, damit der Countdown weiter läuft.

Akustisches Signal abschalten

Das akustische Signal kann folgendermaßen abgeschaltet werden: Drücken Sie die Programmwahltaste **"P"** einige Sekunden lang und drücken Sie gleichzeitig die Ein/Aus-Taste . Wenn auf dem Display

die Aufschrift **"b1"** erscheint, ist das akustische Signal aktiviert. Durch erneutes Drücken der Programmwahltaste **"P"** erscheint die Aufschrift **"b0"**: dies zeigt an, daß das akustische Signal abgeschaltet ist. Ein kurzer Piepton bestätigt, daß die Einstellung gespeichert wurde.



Achtung!

Dieser Geschirrspüler ist mit einem Waterblock-Sicherheits system versehen, das unabhängig von der Stromversorgung funktioniert. Am Einlaßventil wird im Falle einer störungsbedingten Erhöhung der Wasserzufuhr diese automatisch blockiert.

Wichtig!

Um ein ungewolltes Auslösen dieses Sicherheitsventils zu verhindern, sollte der Geschirrspüler während seines Betriebs nicht bewegt oder geneigt werden. Falls Sie einmal das Gerät verrücken müssen, achten Sie darauf, daß es außer Betrieb ist und in der Bodenwanne kein Wasser steht.

Dank des Displays informiert die Waschmaschine über die folgenden Unregelmäßigkeiten:

AUTOMATISCHE FEHLERERKENNUNG



UNREGELMÄßIGKEITEN	GRUND	ABHILFE
Auf dem Display wird E1 visualisiert gefolgt von einem akustischen Signal.	Geschlossener Wasserhahn	Maschine ausschalten, Wasserhahn öffnen und Zyklus wieder einstellen.
Auf dem Display wird E2 visualisiert gefolgt von einem akustischen Signal.	Schaden an der elektronischen Temperaturkontrolle.	Wenden Sie sich an den Kundendienst.
Auf dem Display wird E3 visualisiert gefolgt von einem akustischen Signal.	Die Heizung arbeitet nicht ordnungsgemäß oder der Filter ist blockiert	Reinigen Sie den Filter. Sollte das Problem nicht behoben werden können, wenden Sie sich bitte an den zuständigen Kundendienst
Auf dem Display wird E4 visualisiert gefolgt von einem akustischen Signal.	Die Maschine kann das Wasser nicht abladen.	Feststellen: ob der Ablaufschlauch gebogen ist oder der Siphon verstopft ist, und ob die Filter nicht verstopft sind.

Enthärtereinstellung mit elektronischem Programmierer

Der Enthärter kann das Wasser in 8 Stufen bis zu 90°fH (französische Härtegrade) bzw. 50°dH (deutsche Härtegrade) aufbereiten.

In der nachfolgenden Tabelle finden Sie die entsprechenden Einstellungen je nach Härtegrad.

Stufe	Wasserhärte	Wasserhärte	Verwendung von regen. Salzen	Einstellung des Enthärters
	°fH franz. Härtegrade	°dH deutsche Härtegrade		
0	0-5	0-3	NEIN	D1
1	6-10	4-6	JA	D1
2	11-20	7-11	JA	D2
3	21-30	12-16	JA	D3
4	31-40	17-22	JA	D4
5	41-50	23-27	JA	D5
6	51-60	28-33	JA	D6
7	61-90	34-50	JA	D7

Der Enthärter ist werksseitig auf der Stufe 4 eingestellt (D4) und damit den Bedürfnissen der meisten Haushalte entsprechend. Regulieren Sie den Wasserenthärter je nach Härtestufe Ihres Wassers wie folgt: Öffnen Sie die Tür, drücken Sie die Startverzögerungstaste  und gleichzeitig die Start/Stop-Taste .

Auf dem Display erscheint der werksseitig eingestellte Wert "D4". Um die Einstellung zu verändern, drücken Sie die Startverzögerungstaste . Bei jedem Tastendruck erhöht sich der Wert um eine Stufe. Nach dem Wert "D7" erscheint wieder "D1" und die Skala fängt von vorne an. Wird die gewünschte Stufe angezeigt, warten Sie, bis ein akustisches Signal ertönt. Es zeigt an, daß der gewählte Wert gespeichert wurde.

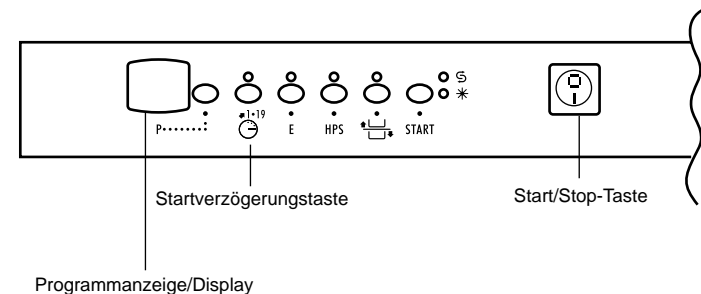











Informationen für Normtests Normprogramm allgemein

Gemäß EN Norm 50242:

- 1) Position oberer Geschirrkorb: unten
- 2) Normale Befüllung
- 3) Position des Klarspüler-Reglers: 5
- 4) Spartaste "E" gedrückt
- 5) Benötigte Menge Spülmittel:
 - 8 gr für das Vorspülen
 - 22 gr für das Spülprogramm.

LISTE DER PROGRAMME

Symbol	Beschreibung
--------	--------------

P1	 75°C	Intensiv Plus	Für alle Töpfe und stark verschmutztes Geschirr.
P2	 65°C	Normal-Programm	Für normal verschmutzte Töpfe und Geschirr.
P3	 55°C	Spar-Programm	Nur für Töpfe und Geschirteile, die sofort nach der Mahlzeit gespült werden.
P4	 50°C	Eco 50°C	Für normal verschmutzte Töpfe und Geschirr bei Verwendung von Spülmittel mit Enzymen.
P4	 50°C	Eco 50°C	Für normal verschmutzte Töpfe und Geschirr bei Verwendung von Spülmittel mit Enzymen. Das Programm entspricht den Normen EN 50242.
P5	 50°C	Schonspülen	Für den Abwasch von empfindlichem Geschirr, Geschirr mit Dekoren, sowie Gläsern und Kristallgefäßen. Auch zu empfehlen für nur leicht verschmutztes Geschirr des täglichen Gebrauchs. Für Töpfe nicht geeignet.
P6	 45°C	Schonspülprogramm Gläser	Besonders geeignet zum Spülen von Gläsern oder feinem Porzellan mit nicht eingetrockneten Resten.
P7	 40°C	Vorspülen kalt	Kurzer Vorspülgang, für Gedecke, die nach dem Frühstück oder Mittagessen in der Maschine bleiben, und erst am Abend gespült werden sollen.
P8	 70°C	Nachspül- und Trocken- Programm Teller- Wärmen	Zur Entstaubung des Geschirrs, das lange ungebraucht blieb. Dieses Programm kann auch als "Tellervorwärmer" bei besonders heiß zu servierenden Gerichten Verwendung finden.
P9	 40°C	Schnellgang 32 Minuten	Schnellprogramm. Das Aufheizen des Wassers kann bereits während der Mahlzeit erfolgen.

Spülen mit vorherigem Einweichen

Falls Sie das **Intensiv Plus-Spülprogramm** verwenden, müssen Sie zusätzlich einen Eßlöffel Spülmittel in die Spülmittelkammer für den Vorspülgang geben. Für das **Normal-Programm** fügen Sie 5 gr Spülmittel hinzu.

Arbeitsgänge					Programmabläufe					Durchschnittliche Programmdauer in Minuten	Zusatzfunktionen				
Reinigungsmittel für Vorspülprogramm	Spülmittel	Filter- und Arbeitsplattenreinigung	Kontrolle des Klarspülvorrats	Kontrolle des Salzvorrats	Vorspülen (warm)	Vorspülen (kalt)	Hauptspülgang	Erstes Kaltspülen	Zweites Kaltspülen	Nachspülen (warm) mit Klarspüler	Kaltwasseranschluss 15 Grad C°	Taste Startverzögerung	Spartaste "E"	Taste HPS	Taste "FLEXI HALF LOAD"

	●	●	●	●	○		75°C	○	○	○	120	JA	JA	JA	JA
	●	●	●	●		○	65°C	○		○	100	JA	JA	JA	JA
		●	●	●			55°C	○		○	90	JA	JA	JA	JA
	●	●	●	●		○	50°C	○		○	125	JA		JA	JA
	●	●	●	●		○	50°C			○	130	JA	JA	JA	JA
		●	●	●			50°C	○		○	75	JA	JA		JA
		●	●	●			45°C	○		○	75	JA	JA		JA
			●			○					6	JA	N.D.	JA	JA
			●	●			70°C			○	50	JA	N.D.		JA
	●	●	●				40°C	○		○	32		N.D.		JA

N.D. = OPTION NICHT VERFÜGBAR

* BEI WARMWASSERANSCHLUß KORRIGIERT SICH DIE RESTZEIT ZUM PROGRAMMENDE AUTOMATISCH IM LAUFE DES PROGRAMMES.

Waterblock

Das Waterblock-System verhindert einen Wasseraustritt selbst im Störfall und erhöht durch den Schutz vor Wasserschäden die Sicherheit des Spülmaschinenbetriebs.

Funktionsweise:

Das System besteht aus zwei Komponenten: einer Bodenwanne unterhalb des Geräts und einem Sicherheitsventil am Wasserabsperrhahn. Im Falle eines störungsbedingten Wasseraustritts, etwa durch eine Undichtigkeit des Wasserschlauchs, tritt das hydraulisch, d.h. auch ohne Stromzufuhr funktionsfähige Sicherheitsventil in Funktion und schließt augenblicklich die Wasserzufuhr.

Damit die Sicherheitsvorrichtung einwandfrei funktionieren kann, muß der Schlauch mit dem Kästchen "A" wie in der Abb. 1 angeschlossen werden. Der Zulaufschlauch darf nicht durchgeschnitten werden, da er Teile unter Spannung enthält. Wenn das Kästchen beschädigt werden sollte, ist der Stecker unverzüglich von dem Stromversorgungsnetz zu trennen. Sollte die Länge des Schlauches für den korrekten Anschluß nicht ausreichen, muß dieser mit einem anderen Schlauch mit geeigneter Länge ersetzt werden. Wenden Sie sich bitte hierfür an Ihren Werkskundendienst.

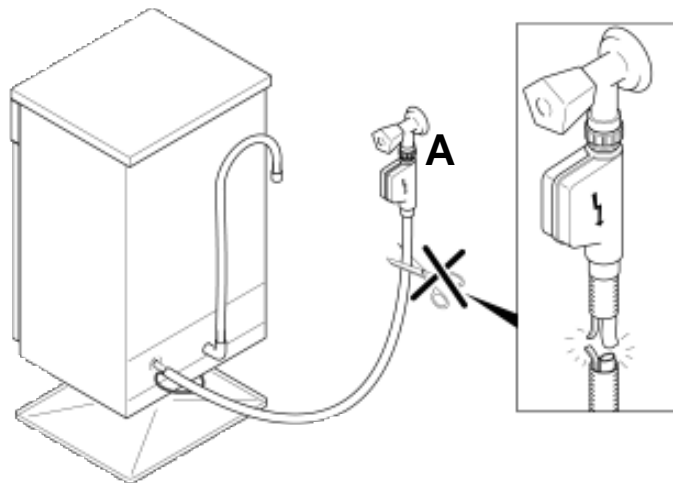

Fig. 1

Van harte gefeliciteerd,

U heeft een uitstekende keuze gemaakt! Want Candy's huishoudelijke apparaten behoren tot de absolute top van de Europese huishoudelijke apparaten. Onze producten zijn van hoogwaardige kwaliteit en bestemd voor afnemers die alleen met het beste tevreden zijn.

Het doet ons daarom veel plezier dat wij U deze compleet nieuwe generatie afwasautomaten kunnen aanbieden. Het resultaat van jarenlang onderzoek in onze testlaboratoria, maar dat niet alleen: wij hebben hierin ook onze gedegen kennis, en niet in de laatste plaats, de ervaringen van onze intensieve klantenzorg kunnen verwerken.

U zult zien dat u een apparaat van uitstekende kwaliteit met een lange levensduur heeft aangeschaft, waarvan de wasresultaten u zeker zullen overtuigen van uw keuze.

Het Candy-assortiment omvat het hele scala van grote huishoudelijke apparaten en dit alles van hoogwaardige Candy-kwaliteit: wasmachines, afwasautomaten, wasdrogers, gas- en elektrofornuizen in alle soorten en maten, koelkasten en diepvriezers.

Een verzoek: wilt u deze gebruiksaanwijzing zorgvuldig doorlezen, want het bevat niet alleen aanwijzingen m.b.t. veiligheid bij installatie, gebruik en onderhoud, maar ook een aantal belangrijke tips voor het dagelijks gebruik van de machine.

Bewaar daarom dit boekje zorgvuldig!

Garantie

Bijgesloten vindt u in een enveloppe een garantiekaart.

De oranje omlijnde delen van het garantiebewijs (deel A en B) dienen door u in blokletters ingevuld te worden.

Deel A kunt u zelf houden en is alleen geldig op vertoon van aankoopnota. Deel B dient u binnen 10 dagen na aankoop te zenden naar het service kantoor. Voor het juiste adres verwijzen wij naar bijgaand service boekje.

Inhoud

Bedieningspaneel	pag. 36
Technische gegevens	pag. 36
Programmakeuze en bijzondere functies	pag. 37
Gebruik van het wateronthardingssysteem	pag. 39
Lijst van de programma's	pag. 40
Waterblock	pag. 42

Bedieningspaneel

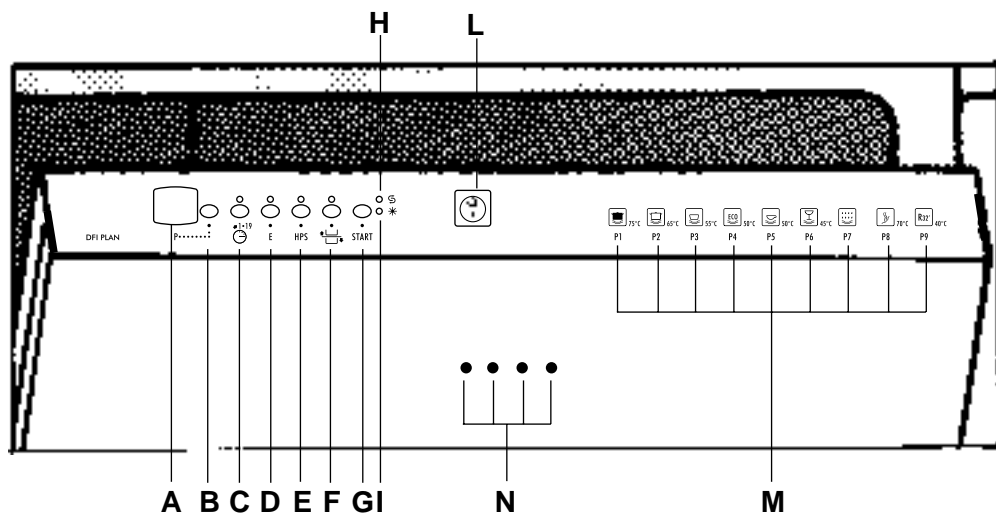

- | | |
|----------------------------------|--|
| A Digitale display | G START programma knop |
| B Programma-Keuze Toets | H Controlelampje zout |
| C Instelbare start | I Controlelampje spoelglans |
| D Economy-Toets | L Aan/Uit Toets |
| E HPS-toets | M Omschrijving programma's |
| F Toets "FLEXI HALF LOAD" | N Indicatielampjes voor de Programma fase |

Afmetingen:

Hoogte	cm	82 ÷ 88,5
Diepte	cm	57
Breedte	cm	59,8
Diepte met geopende deur	cm	117

Technische gegevens:

Aantal standaard couverts (EN 50242)	12
Inhoud incl. pannen en schalen	8 personen
Toegestane druk in waterleidingen	Min. 0,08 - Max 0,8 MPa
Max. stroomsterkte zekering	(Zie type plaatje)
Max. geabsorbeerd vermogen	(Zie type plaatje)
Netspanning	(Zie type plaatje)

Pogrammakeuze en bijzondere functies

Instellen van een programma

Open de deur en druk op de knop; het laatst gebruikte programma wordt nu aangegeven op de display. Om een nieuw programma in te stellen druk op de programma keuzetoets 'P'. Wanneer het gewenste programma in het display komt te staan, druk de **START**-knop in. De duur van het geselecteerde programma komt op het display te staan. Sluit de deur en na een geluidssignaal (wanneer deze ingeschakeld is), start het programma automatisch.

Economy toets **E**

De 'E' toets verlaagt de temperatuur van het water tijdens de laatste spoeling. Met het Economisch programma kunt u meer dan 20% energie besparen, tevens heeft het een korter programma cyclus. Dit programma is aan te raden voor afwas die niet meteen perfect droog hoeft te zijn direct na de afwas.

HPS-toets

Deze afwasautomaat is voorzien van een bijzondere motor die in staat is op twee verschillende snelheden te werken. Als u op de **HPS**-toets drukt, ontwikkelt de motor meer vermogen en gaat het vuil met meer water en een hogeredruk te lijf. Deze bijzondere en exclusieve functies van de **HPS**-toets zijn zeer geschikt voor het reinigen van pannen en hardnekkig vuil.

Let op:

De optie moet geselecteerd zijn, voordat u de **START**-knop heeft ingedrukt.

Toets "FLEXI HALF LOAD"

Uw afwasautomaat geeft u de mogelijkheid om in verschillende behoefte te voorzien, bijvoorbeeld bij kleine afwassen toets "FLEXI HALF LOAD".

- Halve lading bovenste korf**
Bij het selecteren van deze optie wordt de afwas in de bovenste korf en in de bestekkorf gedaan.
- Halve lading onderste korf**
Bij het selecteren van de optie wordt de afwas in de onderste korf gedaan.

Onderbreken van een programma

Het is niet aan te raden om de deur te openen terwijl een programma loopt, zeker niet tijdens de hoofdwasfase en de droogfase. Mocht de deur onverhoopt toch geopend worden stopt het programma automatisch. De keuze toetsen kunnen op dit moment worden ingeschakeld, of het huidige programma kan worden uitgeschakeld. Wanneer de deur geopend wordt tijdens de uitvoering van een programma, begint het symbool van dit programma te knipperen op het display.

Let op:

Als de deur wordt geopend tijdens het drogen zal een signaal u eraan herinneren dat de droogcyclus nog niet is beëindigd.

Om het programma door te laten gaan, druk op de **START**-knop en de tijdsduur wordt aangegeven. U kunt nu de deur sluiten.

Wanneer u van programma wil veranderen of een programma beëindigen, handel volgens de volgende procedure:

Open de deur, druk de programma **START knop in totdat het symbool stopt met knipperen.**

Een nieuwe programmakeuze kan nu gemaakt worden.

NB: Wanneer bij het indrukken van de programmaknop '00', het indicatielampje ondoorbroken begint te knipperen betekend dit dat er water in de machine zit. Sluit dan de deur zodat het water weg kan lopen. De machine geeft een geluidssignaal wanneer een nieuw programma kan worden ingesteld.

Einde van het programma

Het einde van een programma wordt aangegeven door een geluidssignaal (wanneer deze is ingeschakeld). Wanneer de deur geopend wordt, verschijnt het nummer van het gebruikte programma op het display.

Belangrijk:

Wanneer het programma in de display begint te knipperen en u kunt geen andere programma's meer selecteren, druk dan **START knop in totdat de display stopt met knipperen.**

Vertraagde start programma



Om het vertraagde start programma in te stellen druk op de knop.

De huidige instelling is nu te zien op het display. Elke keer wanneer u deze knop indrukt wordt de vertraagde start met 1 uur verhoogd tot een maximum van 19 uur.

Wanneer u de juiste tijd heeft ingesteld, wacht tot deze bevestigd wordt (wanneer de tijd in het display te zien is). Druk nu op de **START**-knop om het aftellen te laten beginnen. Wanneer het aftellen nog niet is begonnen, kan de vertraagde start geannuleerd worden door de knop in te drukken en het gewenste programma te kiezen.

Het vertraagde start programma kan op elk moment uitgeschakeld worden door de **'START'** toets ingedrukt te houden totdat het geselecteerde programma op het display verschijnt.

NB: Wanneer de deur geopend wordt tijdens het aftellen, om een optie te selecteren of om meer vaat toe te voegen, moet de **START**-knop worden ingedrukt voor het sluiten van de deur om het aftellen te hervatten.

Uitschakelen van het geluidssignaal

Het geluidssignaal kan op de volgende manier worden uitgeschakeld:

Houdt de programma keuzeknop (**P**) een aantal seconden ingedrukt, tegelijkertijd met de stop/start knop ; wanneer het symbool

'b1' op het display verschijnt is het geluidssignaal geactiveerd.

Bij het opnieuw indrukken van de programma keuzeknop (**P**), verschijnt het symbool **'b0'** op het display. Dit betekent dat het geluidssignaal is uitgeschakeld.

Een geluidssignaal geeft aan dat de instelling in het geheugen van de machine wordt opgenomen.



Attentie

Deze afwasautomaat is uitgevoerd met een "waterblock", dit is een beveiliging tegen overstroming. Deze beveiliging werkt zelfs wanneer de machine is uitgeschakeld, en stopt de watertoevoer als het niveau te hoog wordt door een eventuele storing.

Belangrijk

Om te voorkomen dat deze beveiliging onbedoeld in werking treedt is het aan te bevelen de machine niet te verplaatsen of op te tillen terwijl deze in werking is.

Als het nodig is de machine te verplaatsen of op te tillen wacht dan tot het wasprogramma is afgelopen en het water uit de kuip is weggepompt.

Op het display van de vaatwasser worden storingen weergegeven.

AUTOMATISCHE FOUTSIGNALERINGEN

STORING	OORZAAK	WAT TE DOEN
Op het display verschijnt E1 met geluidssignaal.	De waterkraan is dicht.	Zet de vaatwasser uit. Zet de waterkraan open. Reset het programma.
Op het display verschijnt E2 met geluidssignaal.	Storing electronica van de temperatuur.	Neem contact op met Gas Service Center.
Op het display verschijnt E3 met geluidssignaal.	Het warmwaterelement werkt niet goed als het filter verstopt is.	Maak het filter schoon. Als het probleem blijft voortbestaan, neem dan contact op met Gas service centers.
Op het display verschijnt E4 met geluidssignaal.	Het water wordt niet afgepompt.	Controleer de afvoerslang en controleer de sifon en de filters op verstopping.

Regulatie van het onthardingsstelsel door een elektronisch programma

De automatische waterverzachter kan water met een hardheidsgraad tot 90°fH (Franse aanduiding) of 50°dH (Duitse aanduiding) door 8 posities verzachten.

In de tabel hieronder zijn de verschillende graden weergegeven die corresponderen met de positiezetting van het systeem.

Niveau	Hardheid	Hardheid	Gebruik neutraliserend zout	Positie
	°fH	°dH		
0	0-5	0-3	NEE	D1
1	6-10	4-6	JA	D1
2	11-20	7-11	JA	D2
3	21-30	12-16	JA	D3
4	31-40	17-22	JA	D4
5	41-50	23-27	JA	D5
6	51-60	28-33	JA	D6
7	61-90	34-50	JA	D7

De positie die wordt aangegeven (dH) van het wateronthardingprogramma is de standaard positie, ingesteld door de fabrikant, voor de meerderheid van de gebruikers die overeenkomt met de hardheid van het water. Om deze positie naar de juiste stand te zetten die overeenkomt met de hardheidsgraad, handel als volgt: Open de deur, druk op de vertraagde start-knop tegelijkertijd met de stop/start-knop .

De fabriekspositie D4 komt in het display te staan. Om deze positie te veranderen druk op de vertraagde start-knop . Bij elke druk op deze knop wordt de positie verhoogd met 1 graad. Na de hoogste positie D7, is de volgende positie D1 en vervolgens lopen de posities weer op.

Wanneer de gewenste positie op het scherm staat wacht op een geluidssignaal dat bevestigt dat deze positie in het geheugen staat.

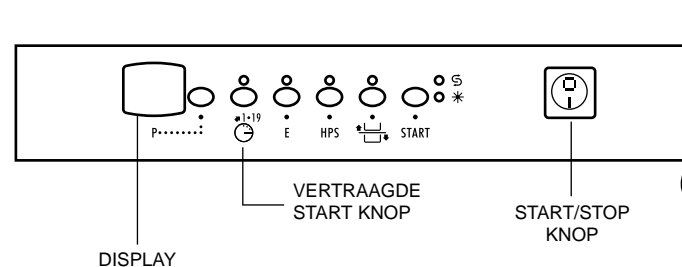











Informatie voor de testlaboratoria. Algemene programma vergelijking

Ref. EN 50242 standaard:

- 1) Bovenkorpositie: laag
- 2) Normale belading
- 3) Glansstand: 5
- 4) Ingedrukte Economy toets
- 5) Hoeveelheid wasmiddel:
 - 8 gr voor voorwas
 - 22 gr voor hoofdwas.

AFWAS PROGRAMMA-TABEL

Programma	Beschrijving
-----------	--------------

P1  75°C	Super Hygiene	Geschikt voor het wassen van zeer verontreinigde pannen en ander soort vaatwerk. Voor dagelijks gebruik.
P2  65°C	Universeel	Voor het wassen van zeer verontreinigde pannen en serviesgoed. Voor dagelijks gebruik.
P3  55°C	Dagelijks	Voor het wassen van serviesgoed en pannen direct na de maaltijd. Voor dagelijks gebruik.
P4  50°C	Eco 50°C	Geschikt voor normaal bevulde pannen en keukengerei. Gebruik makend van wasmiddelen met enzymen.
P4  50°C	Eco 50°C	Geschikt voor normaal bevulde pannen en keukengerei. Gebruik makend van wasmiddelen met enzymen. Programma volgens norm EN 50242.
P5  50°C	Kwetsbaar	Voor het snel afspoelen van vaatwerk dat lang niet gebruikt werd, en voor het voorverwarmen van borden.
P6  45°C	Programma voor fijn glaswerk	Voor het afwassen van glazen en kwetsbaar porselein.
P7  40°C	Koud voorspoelen	Kort voorspoel-programma voor serviesgoed dat u 'sochtends of 's middags gebruikt, als u de afwas wilt uitstellen tot na het avondeten.
P8  70°C	Warme spoelingen en borden-warmen	Voor het wassen van kwetsbaar of gedecoreerd serviesgoed en fijn glaswerk. Tevens voor het wassen van serviesgoed voor dagelijks gebruik indien weinig vuil. Niet geschikt voor pannen.
P9  40°C	Snelwas 32 minuten	Supersnelle cyclus voor vaatwerk dat direct schoongemaakt dient te worden. Aanbevolen voor een vaat van max. 4 à 6 personen.

Wassen met voorwas
Als u het **Super Hygiene programma** gebruikt moet u nog eens 20 gr afwasmiddel toevoegen in het voorwasgedeelte van het wasmiddelbakje. Voeg voor het **Universeel programma** 5 gr. toe.

	Te verrichten handelingen					Programma verloop					Gemiddelde duur in minuten	Keuze functies			
	Voorspoelmiddel	Afwasmiddel	Reiniging filterplaat	Voorraad controle spoelglansmiddel	Controle zoutvoorraad	Warm voorspoelen	Koud voorspoelen	Afwassen	Eerste koude spoeling	Tweede koude spoeling		Warm spoelen en spoelglansmiddel	Met koud-wateraansluiting (15°C)*	Toets instelbare start	Economy toets

	●	●	●	●	●	○		75°C	○	○	○	120	JA	JA	JA	JA
	●	●	●	●	●		○	65°C	○		○	100	JA	JA	JA	JA
		●	●	●	●			55°C	○		○	90	JA	JA	JA	JA
	●	●	●	●	●		○	50°C	○		○	125	JA		JA	JA
	●	●	●	●	●		○	50°C			○	130	JA	JA	JA	JA
		●	●	●	●			50°C	○		○	75	JA	JA		JA
		●	●	●	●			45°C	○		○	75	JA	JA		JA
			●				○					6	JA	N/A	JA	JA
			●	●				70°C			○	50	JA	N/A		JA
	●	●	●					40°C	○		○	32		N/A		JA

N/A = KEUZEMOGELIJKHEID NIET AANWEZIG.

* WANNEER DE MACHINE WARM WATER GEBRUIKT TIJDENS EEN PROGRAMMA, KOMT AUTOMATISCH OP DE DISPLAY TE STAAN HOEVEEL MINUTEN HET NOG DUURT TOT HET EINDE VAN HET PROGRAMMA.

Waterblock

Doel van het waterblock is uw machine nog veiliger te maken, vooral wanneer er niemand thuis is. Het waterblock voorkomt waterverlies en/of overstromingen in geval van storingen of barsten en scheuren in met name de aanvoerslang.

Hoe werkt het?

De bodem onder het toestel houdt het eventueel verloren water vast en sluit d.m.v. een sensor via een pneumatische sluiting het veiligheidsventiel onder de kraan. Op deze wijze wordt voorkomen dat het water naar buiten stroomt, ook al staat de kraan open.

Indien het waterblock beschadigd is, dient u de stroom uit te schakelen aangezien het onderdelen bevat die geladen zijn. Om verzekerd te zijn van een perfecte werking van dit veiligheidssysteem, dient u het waterblok "A" met de aanvoerslang volgens 'figuur 1' aan de kraan aan te sluiten. De aanvoerslang mag niet doorgesneden worden, aangezien het onderdelen bevat die geladen zijn.

Indien de slang niet lang genoeg is om deze correct aan te kunnen sluiten, dient u deze in z'n geheel door een langere slang te vervangen. Deze slang kunt u bij de servicedienst bestellen.

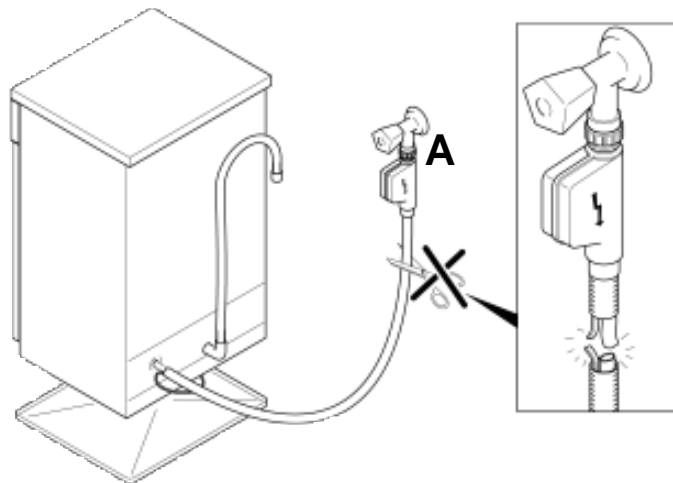

Fig. 1

Enhorabuena,

con la compra de este electrodoméstico Candy, Usted ha demostrado que no acepta promesas: Usted desea lo mejor.

Candy le ofrece este nuevo lavavajillas, fruto de años de investigación y experiencia en el mercado gracias al contacto directo con los Consumidores.

Usted ha escogido la calidad, la duración y las grandes prestaciones que le ofrece este lavavajillas.

Candy le propone además una amplia gama de electrodomésticos: lavadoras, lavavajillas, lavadoras-secadoras, cocinas, hornos microondas, hornos y encimeras, frigoríficos y congeladores. Pida a su Vendedor el catálogo completo de los productos Candy.

Le rogamos que lea atentamente las instrucciones que contiene este manual ya que le proporcionarán importantes indicaciones relacionadas con la seguridad de la instalación, el uso, el mantenimiento así como ciertos consejos útiles para una mejor utilización del lavavajillas.

Conserve este manual para consultarlo siempre que lo necesite.

Garantía

El aparato va acompañado de un Certificado de Garantía de 1 año. En los primeros 6 meses, a partir de la fecha de la compra, la garantía le cubre: piezas, recambios, mano de obra y desplazamientos.

En los 6 meses siguientes, la garantía le cubre piezas y recambios. No olvide remitir la parte A del Certificado de Garantía para la debida convalidación en los 10 días siguientes a la fecha de compra.

La parte B deberá conservarla, debidamente cumplimentada, para presentarla al Servicio Técnico de Asistencia, en caso de necesitar su intervención junto a la factura legal expedida por el vendedor en el momento de compra.

* Rellenar la garantía que viene en Castellano.

Indice

Descripción de los mandos	pág. 44
Datos técnicos	pág. 44
Selección de los programas y funciones particulares	pág. 45
Regulación del descalcificador	pág. 47
Relación de los programas	pág. 48
Waterblock	pág. 50

Descripción de los mandos

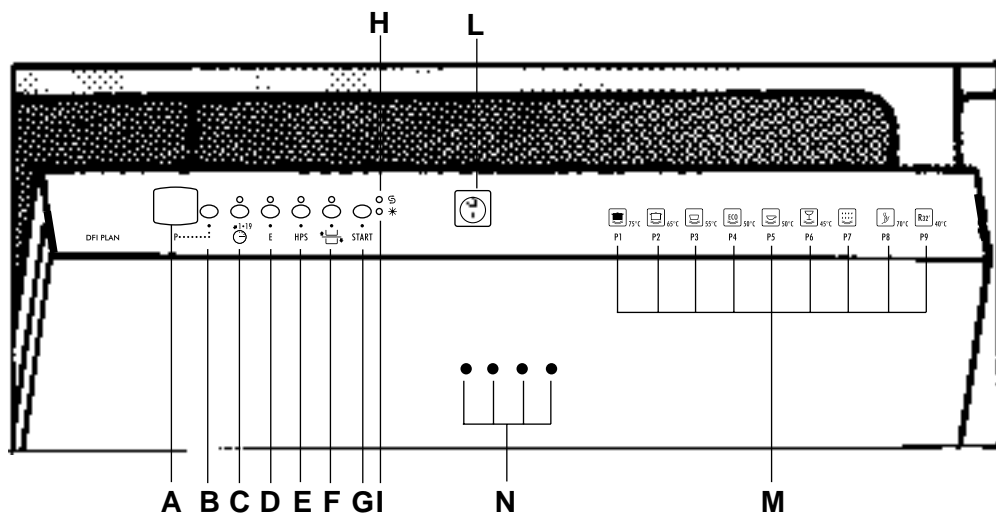

- | | |
|--------------------------------------|---|
| A Visor digital | G Tecla START inicio del programa |
| B Tecla selección de programa | H Piloto luminoso indicador falta de sal |
| C Tecla retardador de inicio | I Piloto luminoso indicador falta de abrillantador |
| D Tecla Economía | L Tecla Puesta en marcha y parada |
| E Tecla HPS | M Descripción de los programas |
| F Tecla "FLEXI HALF LOAD" | N Indicadores de la fase del ciclo |

Dimensiones:

Altura	cm	82 ÷ 88,5
Profundidad	cm	57
Ancho	cm	59,8
Medida con puerta abierta	cm	117

Datos Técnicos:

Cubiertos EN 50242	12
Capacidad con cacerolas y platos	8 personas
Presión admitida en la instalación eléctrica	Min. 0,08 - Max 0,8 MPa
Amperios fusibles	(véase placa de características)
Potencia máxima absorbida	(véase placa de características)
Tension	(véase placa de características)

Selección de los programas y funciones especiales

Introducción del programa

Abrir la puerta y apretar la tecla , en el visor aparece insertado el último programa introducido.

Para introducir un nuevo programa, pulsar la tecla de selección de programas "P"; cuando en el visor aparece el programa deseado, pulsar la tecla "START", en el visor se indicará de manera intermitente el tiempo (en horas y minutos) de duración del programa seleccionado.

Cerrar la puerta y después de una señal acústica (si no está desactivada) el programa se inicia automáticamente.

Tecla de Economía **E**

La tecla "E" reduce el calentamiento final del agua en el último aclarado, permite un ahorro de energía de más del 20% y reduce la duración del ciclo.

Aconsejado para un lavado en horas nocturnas, cuando no se necesita de manera rápida, perfectamente seca, la vajilla y resto de utensilios.

Tecla HPS

Este lavavajillas está dotado de un motor especial, capaz de desarrollar dos velocidades diferentes. Accionando el mando HPS, el motor desarrolla más potencia atacando la suciedad con una mayor cantidad de agua y una presión más elevada.



Estas funciones especiales del mando HPS están indicadas particularmente para el lavado de las cacerolas y para la suciedad resistente.

Atención:

La introducción de esta opción debe ser realizada antes de apretar la tecla "START".

Tecla "FLEXI HALF LOAD"

A fin de adaptarse mejor a sus exigencias, este lavavajillas, además de las funciones normales de lavado de la vajilla situada en los cestos superior e inferior permite, gracias a la tecla "FLEXI HALF LOAD":

-  **MEDIA CARGA CESTO SUPERIOR**
Seleccionando esta función, lavará la vajilla situada en el cesto superior;
-  **MEDIA CARGA CESTO INFERIOR**
Seleccionando esta función, lavará la vajilla situada en el cesto inferior.

Interrupción de un programa

Se desaconseja la apertura de la puerta durante el desarrollo de los programas. En particular, durante las fases centrales del lavado y del aclarado caliente.

La máquina, de todas formas, se para automáticamente con la apertura de la puerta. En esta fase es posible introducir o eliminar opciones de lavado o anular el programa en curso.

Si, en un programa ya iniciado, se abre la puerta, en el visor se indicará de forma intermitente el ciclo en curso y la máquina se para.

Atención:

Si se abre la puerta mientras el lavavajillas está en la fase de secado, se activa una señal acústica para avisar que el ciclo no ha finalizado.

Para re-iniciar el ciclo, seleccionar la tecla "START" y sobre el visor se visualizará de forma intermitente el tiempo restante del ciclo de lavado. En este momento cierre la puerta.

Si se quiere cambiar o anular un programa en curso, efectuar las siguientes operaciones: Abrir la puerta, mantener apretada la tecla "START" hasta que el número del programa parpadee. En este momento es posible realizar una nueva programación.

N.B: En el caso en el que teniendo apretada la tecla "START" en el visor aparezca la señal "00" intermitente, el sistema señala que resta agua en la máquina.

Cierre la puerta para permitir que ésta se descargue, atienda a la señal acústica después de la cual es posible introducir un nuevo programa.

Antes de introducir un nuevo programa es aconsejable comprobar la existencia de detergente y, en caso contrario rellenar el contenedor.

Final del programa.

La finalización del programa se identifica mediante una señal acústica (si no se ha desactivado). Abriendo la puerta, en el visor se indica el número del programa realizado.

Atención:

Cuando en el visor se observe el programa de manera intermitente y la máquina no acepte ninguna introducción, mantenga apretada la tecla "START" hasta que el número del programa deje de parpadear.

Tecla de puesta en marcha diferida

Para elegir la opción de puesta en marcha diferida, seleccione la tecla .

Con la primera presión, aparece en el visor la selección actual, mientras que, con cada presión sucesiva, la puesta en marcha diferida se va incrementando hasta un máximo de 19.

Una vez seleccionado, compruebe que el tiempo seleccionado haya sido aceptado por cuando en el visor aparezca la indicación del ciclo de lavado seleccionado.

Apretar la tecla "START" para iniciar la marcha diferida. Si la cuenta atrás no se ha activado, puede ser anulada la puesta en marcha diferida manteniendo apretada la tecla  hasta que

en el visor aparezca el programa seleccionado. En cualquier momento es posible anular la marcha diferida manteniendo apretada la tecla "START" hasta que aparezca en el visor el ciclo de lavado seleccionado.

Si se desea ver el programa introducido, apretar la tecla de selección de programas "P".

N.B.: Si se abre la puerta durante la cuenta atrás, por ejemplo para seleccionar alguna de las opciones o para añadir vajilla, se debe apretar la tecla "START" antes de cerrar de nuevo la puerta para activar de nuevo la cuenta atrás.

Exclusión Alarma Sonora

La función de señal acústica puede ser desactivada de la siguiente manera: mantener apretada por algunos segundos la tecla de

selección de programas "P" y contemporáneamente apretar la tecla marcha/paro  ; si

sobre el visor aparece la opción "b1", la alarma está activada. Apretando nuevamente la tecla de selección de programas "P" aparece la opción "b0" que indica la desactivación de la alarma. Cuando suena una señal acústica, es indicativo de que la selección ha sido memorizada.



Atencion

Este lavavajillas está dotado de un dispositivo de seguridad antidesbordamiento, que también funciona sin energía eléctrica, bloquea automáticamente el flujo del agua, en el caso que ésta supere el nivel normal a causa de un mal funcionamiento.

Importante

Para evitar que se dispare el dispositivo de seguridad anti-desbordamiento, se recomienda no mover o inclinar el lavavajillas durante el funcionamiento.

En el caso que sea necesario mover o inclinar el lavavajillas, asegurarse primero que haya completado el ciclo de lavado y que no quede agua en la cuba.

El lavavajillas está en grado de señalar un serie de funcionamientos anómalos visualizados en el display:

SEÑALES AUTOMÁTICOS DE ANOMALIAS



ANOMALIA	CAUSA	REMEDIO
En el display aparece E1 acompañado de una señal acústica.	Grifo del agua cerrado.	Apagar la lavadora, abrir el grifo, reintroducir el ciclo a utilizar.
En el display aparece E2 acompañado de una señal acústica.	Rotura del control electrónico de la temperatura.	Es necesario dirigirse al Servicio de Asistencia Técnica.
En el display aparece E3 acompañado de una señal acústica.	El elemento calentador del agua no funciona correctamente o placa filtrante sucia.	Limpiar placa filtrante. Si la anomalía persiste, llamar al Servicio de Asistencia Técnica.
En el display aparece E4 acompañado de una señal acústica.	La machina no puede descargar el agua de la cuba.	Verificar si el tubo de descarga esta doblado o el sifón y/o filtros estan obstruidos.

REGULACIÓN DESCALCIFICADOR CON PROGRAMA ELECTRÓNICO

El descalcificador puede tratar agua con dureza hasta 90° fH (grados franceses), 50° dH (grados alemanes) a través de 8 niveles de regulación.

Los niveles de regulación se relacionan en la siguiente tabla en relación al agua de la red a tratar:

Nivel	Dureza del agua	Dureza del agua	Uso sal regenerante	Regulación de descalcificación
	°fH grados franceses	°dH grados alemanes		
0	0-5	0-3	NO	D1
1	6-10	4-6	SI	D1
2	11-20	7-11	SI	D2
3	21-30	12-16	SI	D3
4	31-40	17-22	SI	D4
5	41-50	23-27	SI	D5
6	51-60	28-33	SI	D6
7	61-90	34-50	SI	D7

La regulación ha sido introducida en fábrica al nivel 4 (D4) en tanto que esto satisface a la mayor parte de usuarios. Según el nivel de dureza del agua, introducir el valor de descalcificador del siguiente modo: Abrir la puerta, mantener apretada la tecla de puesta en marcha diferida  y a la vez, apretar la tecla marcha/paro .

Sobre el visor aparecerá el valor "D4" introducido en fábrica. Para cambiar el valor, apretar la tecla de puesta en marcha diferida , con cada presión sobre la tecla, el valor aumenta 1 grado. Después de la aparición del valor "D7", el indicador salta de nuevo al valor "D1".

En este punto el valor introducido ha estado memorizado.

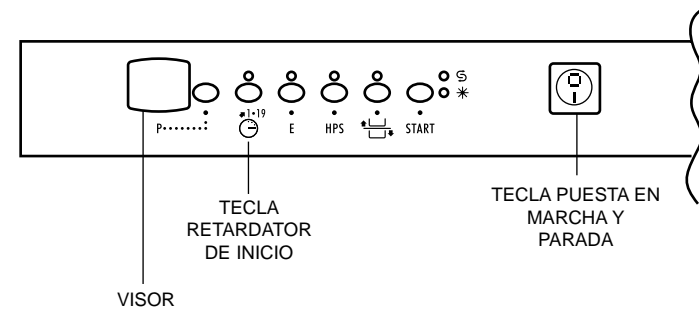

Información para laboratorios de prueba









Programa comparativo general

Según normas EN 50242:

- 1) Posición cesto superior: baja
- 2) Carga normalizada
- 3) Posición regulador abrillantador 5
- 4) Tecla de Economía apretada
- 5) Cantidad detergente:
 - 8 gr para el prelavado
 - 22 gr para el lavado.

RELACION DE LOS PROGRAMAS

Programas	Descripción
-----------	-------------

P1	 75°C	Ciclo higienizante	Apto para lavar cacerolas y toda la vajilla de uso diario especialmente sucia.
P2	 65°C	Universal	Apto para lavar la vajilla y cacerolas de uso diario con suciedad normal.
P3	 55°C	Diario	Apto para lavar la vajilla y cacerolas de uso diario inmediatamente después de la comida.
P4	 50°C	Eco 50°C	Indicado para el lavado de vajillas y ollas de uso cotidiano con suciedad normal utilizando detergentes con enzimas.
P4	 50°C	Eco 50°C	Indicado para el lavado de vajillas y ollas de uso cotidiano con suciedad normal utilizando detergentes con enzimas. Programa normalizado EN 50242.
P5	 50°C	Delicado	Apto para lavar la vajilla delicada y con decoración, así como la cristalería. Indicado también para lavar la vajilla delicada de uso diario poco sucia, a excepción de las sartenes.
P6	 45°C	Vasos	Apto para el lavado de vasos y porcelanas delicadas con suciedad no reseca
P7	 45°C	Prelavado frío	Breve prelavado para la vajilla usada en la mañana o al mediodía, cuando se quiere realizar un sólo lavado completo después de la cena.
P8	 70°C	Enjuague caliente y calentaplatos	Adecuado para el aclarado de vajillas no utilizadas en un cierto tiempo y para calentar vajillas para servir determinados platos.
P9	 R32' 40°C	Rápido 32 minutos	Ciclo superrápido que se efectúa al final de la comida, indicado para un lavado de vajilla para 4/6 personas.

Lavado con suavizante

En caso de programa "Ciclo higienizante", hay que añadir en la máquina una segunda dosis de detergente, unos 20 gramos en la cubeta prelavado. Para el programa Universal añada 5 gr.

Operaciones a realizar					Desarrollo del programa					Duración media en minutos	Funciones facultativas				
Detergente prelavado	Detergente lavado	Limpieza filtro y placa	Control nivel del abrillantador	Control nivel de la sal	Prelavado caliente	Prelavado frío	Lavado	Primer aclarado en frío	Segundo aclarado en frío	Aclarado caliente con abrillantador	Con agua fría (15°C)*	Programador de inicio	Tecla de Economía	Tecla HPS	Tecla "FLEXI HALF LOAD"

	●	●	●	●	○		75°C	○	○	○	120	SI	SI	SI	SI
	●	●	●	●		○	65°C	○		○	100	SI	SI	SI	SI
		●	●	●			55°C	○		○	90	SI	SI	SI	SI
	●	●	●	●		○	50°C	○		○	125	SI		SI	SI
	●	●	●	●		○	50°C			○	130	SI	SI	SI	SI
		●	●	●			50°C	○		○	75	SI	SI		SI
		●	●	●			45°C	○		○	75	SI	SI		SI
			●			○					6	SI	N.D.	SI	SI
			●	●			70°C			○	50	SI	N.D.		SI
	●	●	●				40°C	○		○	32		N.D.		SI

N.D.= OPCIÓN NO DISPONIBLE

* CON EL AGUA CALIENTE EL TIEMPO RESTANTE AL TERMINO DEL PROGRAMA SE AJUSTA AUTOMÁTICAMENTE DURANTE EL DESARROLLO DEL MISMO.

Waterblock

El objetivo del waterblock es conseguir que su aparato resulte todavía más seguro sobre todo cuando no hay nadie en casa. Con el waterblock se elimina cualquier posibilidad de pérdidas de agua y de los transtornos derivados por anomalías en el funcionamiento de la máquina o por cortes en los tubos de goma, especialmente del tubo de carga.

Como funciona

El fondo colocado debajo del electrodoméstico recoge las posibles pérdidas de agua, y, a través de un sensor, neumáticamente, se cierra la válvula de seguridad situada debajo del grifo. De esta manera se impide que salga el agua con el grifo abierto.

Si la caja eléctrica quedara dañada, desenchufe inmediatamente la toma de conexión a la red eléctrica.

Para garantizar un perfecto funcionamiento de la seguridad, la caja de seguridad "A" con el tubo tiene que estar conectada al grifo de entrada de agua como se indica en la figura 1.

El tubo de alimentación no debe ser cortado en cuanto contiene elementos de tensión.

Si la longitud del tubo no es suficiente para una correcta conexión, la totalidad del tubo debe ser sustituido por uno de longitud adecuada. Solicite en este caso el tubo al Servicio Técnico.

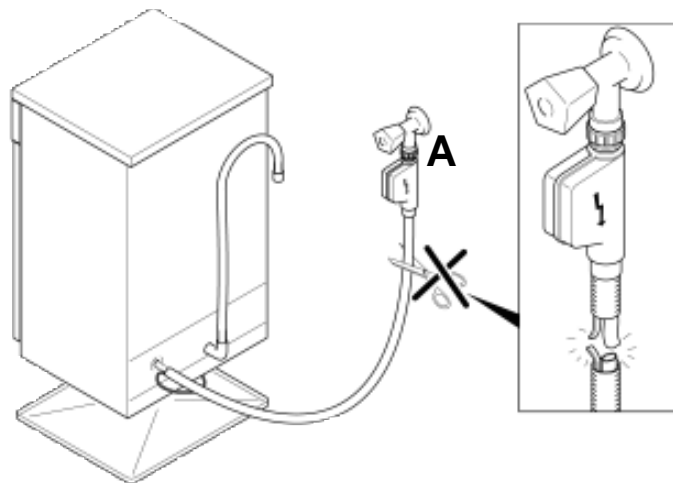

Fig. 1

Parabéns,

Ao comprar este electrodoméstico Candy, você mostrou ser uma pessoa exigente, que só se satisfaz com o melhor.

A Candy oferece-lhe esta nova máquina de lavar, fruto de anos de investigação e de experiência de mercado, graças ao contacto directo com os Consumidores.

Você escolheu a qualidade, a durabilidade e as grandes vantagens que lhe pode oferecer esta máquina de lavar loiça.

A Candy propõe-lhe também uma vasta gama de electrodomésticos: máquinas de lavar roupa, máquinas de lavar e de secar roupa, máquinas de lavar loiça, fornos micro-ondas, fornos e placas eléctricos, fogões, frigoríficos e arcas congeladoras. Peça ao seu agente da especialidade o catálogo dos electrodomésticos Candy em que esti-ver eventualmente interessada.

Pedimos-lhe que leia atentamente as instruções contidas neste manual, pois proporcionar-lhe-ão indicações importantes relacionadas com a segurança da instalação, a utilização, a manutenção, assim como certos conselhos úteis para uma melhor utilização das máquinas de lavar loiça.

Conserve este manual para o consultar sempre que tiver necessidade.

Garantia

Este electrodoméstico está abrangido por uma Garantia cujo período de validade é de 12 meses a contar da data de aquisição. Para beneficiar desta garantia deverá apresentar o certificado de "Garantia Internacional" Candy, devidamente preenchido com o nome e morada do consumidor final, modelo e número de série do aparelho e data de compra, além de devidamente autenticado pelo lojista. Este documento ficará sempre na posse do consumidor. Durante o período de Garantia os Serviços de Assistência Técnica efectuarão a reparação de qualquer deficiência no funcionamento do aparelho resultante de defeito de fabrico. A Garantia não inclui deslocações a casa do cliente, que serão debitadas de acordo com a taxa de deslocação em vigor a cada momento. Exceptua-se a 1ª deslocação, se se efectuar no primeiro mês de vigência da Garantia, que será gratuita.

A Garantia não inclui:

- Anomalias ocasionadas por mau trato, negligência ou manipulação contrária às instruções contidas no manual, modificação ou incorporação de peças de procedência diferente da do aparelho, aplicadas por serviços técnicos não autorizados.
- Defeitos provocados por curto-circuito, ou injúria mecânica.
- Qualquer serviço de instalação ou explicação do funcionamento do aparelho em casa do cliente.
- Indemnizações por danos pessoais ou materiais causados directa ou indirectamente.
- Troca do aparelho.

Serviço Pós-Venda

Com o objectivo de cada vez mais satisfazer o consumidor final, colocamos à vossa disposição a nossa Rede Nacional de Assistência Técnica, com pessoal técnico devidamente especializado.

Índice

Descrição dos comandos	Pág. 52
Dados técnicos	Pág. 52
Seleccção de programas e funções especiais	Pág. 53
Tabela dos programas	Pág. 56
Regulação do sistema de descalcificação	Pág. 58
Waterblock	Pág. 59

Descrição dos comandos

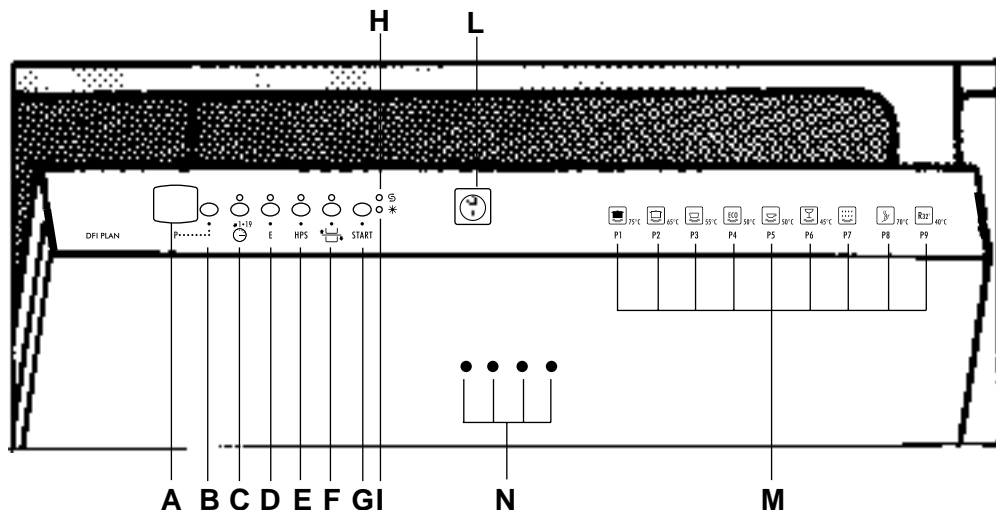

- | | |
|--|---|
| A Mostrador digital | G Tecla de INÍCIO do programa |
| B Tecla de selecção do programa | H Indicador luminoso do nível de sal |
| C Tecla de retardamento do início do programa | I Indicador luminoso do nível de abrillantador |
| D Tecla de economia | L Tecla de ligar/desligar |
| E Tecla HPS | M Descrição dos programas |
| F Tecla "FLEXI HALF LOAD" | N Indicador luminoso mostra as fases dos programas |

Dimensões:

Altura	cm	82 ÷ 88,5
Profundidade	cm	57
Largura	cm	59,8
Profundidade com a porta aberta	cm	117

Dados Técnicos

Capacidade seg-norma EN 50242	12 pessoas
Capacidade c/ tachos e pratos	8 pessoas
Pressão admitida na instalação hidráulica	Min. 0,08 - Max 0,8 MPa
Fusível	(ver placa de características)
Potência máxima absorvida	(ver placa de características)
Tensão	(ver placa de características)

Seleccção de programas e funções especiais

Seleccção do programa

Abra a porta da máquina e prima a tecla ; no mostrador é apresentada a indicação do último programa seleccionado.

Para seleccionar um novo programa terá de premir a tecla de selecção do programa "P". Quando no mostrador for apresentada a indicação correspondente ao programa pretendido, prima a tecla de INÍCIO do programa. A duração correspondente ao programa seleccionado (em horas e minutos) é apresentada no mostrador, começando a piscar.

Feche a porta da máquina. O programa começa automaticamente a seguir à emissão de um sinal sonoro (caso a emissão de sinais sonoros não tenha sido desactivada).

Tecla de economia **E**

A tecla de economia "E" reduz a fase de aquecimento final da água durante o último enxaguamento. Esta tecla de economia "E" permite poupar mais de 20% de energia e reduz a duração do ciclo de lavagem. Trata-se de uma função particularmente recomendada para a lavagem da loiça ao fim do dia, quando não se pretenda descarregar logo da máquina uma loiça perfeitamente seca.

Tecla HPS

Esta máquina de lavar loiça está equipada com um motor especial, capaz de desenvolver duas velocidades diferentes. Quando a tecla HPS está premida, o motor trabalha com maior potência, atacando a sujidade com uma quantidade de água maior, a uma pressão mais elevada.

Esta função especial está particularmente indicada para a loiça muito suja.

Atenção:

Para utilizar esta opção deve pressionar primeiro o botão INÍCIO.

Tecla "FLEXI HALF LOAD"

De forma a conseguir que a sua máquina de lavar loiça assegure todas as suas necessidades, a opção "FLEXI HALF LOAD" permite-lhe seleccionar:

- Cesto Superior de Meia-Carga**
Com a selecção desta opção, a loiça é lavada no cesto superior e os talheres no cesto inferior;
- Cesto Inferior de Meia-Carga**
Com a selecção desta opção, a loiça é lavada apenas no cesto inferior.

Interrupção de um programa

Não é recomendável que a porta da máquina seja aberta durante a execução de um programa de lavagem e, particularmente, durante a fase central de lavagem ou a fase final de secagem. No entanto, a máquina interrompe automaticamente o seu funcionamento sempre que a porta é aberta.

Nessa altura, pode seleccionar diversas opções podendo igualmente cancelar o programa em curso.

Se, quando um programa já está a ser executado, a porta da máquina for aberta, o símbolo correspondente ao programa seleccionado (e que está a ser executado) é apresentado no mostrador, a piscar, e a máquina interrompe o respectivo funcionamento.

Atenção:

Se a porta for aberta durante a fase de lavagem, um sinal sonoro lembra-o que a lavagem ainda não terminou.

Para que a máquina volte a entrar em funcionamento terá de premir a tecla de INÍCIO do programa. Verá que, no mostrador, é apresentado a piscar o tempo que falta para o programa ser concluído. Volte então a fechar a porta da máquina.

Caso pretenda cancelar ou alterar um programa enquanto este estiver a ser executado, terá de levar a cabo as seguintes operações: abra a porta da máquina, prima, mantendo-a premida, a tecla de "INÍCIO" do programa até o número do programa deixar de piscar. Nessa altura poderá então seleccionar um outro programa.

NOTA: Se, quando premir a tecla de INÍCIO do programa, o símbolo "00" começar a piscar no mostrador, isso significa a máquina tem água no seu interior.

Feche a porta da máquina, para permitir a descarga da água, e espere que seja emitido um sinal sonoro; uma vez satisfeitas estas condições, poderá então programar a máquina da forma pretendida.

Antes de iniciar um novo programa deverá sempre certificar-se de que há detergente no respectivo compartimento. Se necessário, volte a encher este compartimento.

Fim do programa

O fim do programa é indicado por um sinal sonoro (caso a emissão de sinais sonoros não tenha sido desactivada). Quando a porta da máquina é aberta, poderá ver no mostrador o número do programa que a máquina acabou de levar a cabo.

Atenção:

Se o número do programa indicado no mostrador começar a piscar e a máquina não permitir o acesso a qualquer outro programa, prima a tecla de "INÍCIO" de lavagem e mantenha esta primada até o mostrador parar de piscar.

Tecla de selecção de arranque retardado de um programa



Prima a tecla  para seleccionar o arranque retardado de um programa.

Quando prime a tecla pela primeira vez, o mostrador apresenta os dados relativos ao programa seleccionado. De cada vez que premir esta tecla, o tempo de retardamento (em horas) seleccionado para o programa aumenta uma hora, até ao máximo de 19 horas.

Uma vez seleccionado o retardamento pretendido, espere que o tempo seleccionado seja apresentado no mostrador, o que confirma a introdução feita. Prima então a tecla de **INÍCIO** do programa, para que a máquina inicie a contagem decrescente. Se a máquina ainda não tiver iniciado a contagem decrescente, o retardamento do arranque do programa poderá ser cancelado, para o que terá apenas de premir a tecla  até ver no mostrador o

programa seleccionado.

O arranque retardado pode ser cancelado a qualquer momento, para tal, basta premir a tecla de **INÍCIO** até aparecer o programa seleccionado no mostrador.

Se pretender ver qual o programa actual, prima a tecla de selecção do programa **"P"**.

NOTA: Se a porta da máquina for aberta durante o período de contagem decrescente, seja a fim de poder seleccionar uma das opções, por exemplo, seja para colocar mais loiça na máquina, deverá sempre voltar a premir a tecla de **INÍCIO** do programa antes de voltar a fechar a porta da máquina, de modo a que a contagem decrescente seja reiniciada.

Desactivação do sinal sonoro

Se preferir, poderá desactivar a emissão de sinais sonoros, para o que terá de executar as seguintes operações:

prima, mantendo-a premida durante alguns segundos, a tecla de selecção do programa **"P"**, ao mesmo tempo que prime a tecla de ligar/desligar .

Se no mostrador for apresentado o símbolo **"b1"**, isso significa que a emissão de sinais sonoros está activada. Volte a premir a tecla de selecção do programa **"P"**; no mostrador é apresentado o símbolo **"b0"**, indicando que a emissão de sinais sonoros foi desactivada. A emissão de um sinal sonoro confirma que a regulação foi guardada na memória. e premir a tecla do programa de lavagem.



Atenção

Esta máquina está equipada com um dispositivo de segurança contra inundações que é activado mesmo que a máquina esteja desligada e que interrompe automaticamente o fluxo de água se, devido a uma possível avaria, a água ultrapassar o nível normal.

Importante

A fim de evitar que o dispositivo de segurança contra inundações seja inoportunamente activado, recomenda-se que a máquina não seja deslocada ou inclinada enquanto estiver a funcionar.

Se for absolutamente necessário deslocar ou inclinar a máquina enquanto esta estiver a funcionar, assegure-se primeiro de que o ciclo de lavagem já terminou e que não há água na cuba da máquina.

As máquinas de lavar loiça estão aptas para mostrar um sinal no mostrador quando existem anomalias.

SINAL AUTOMÁTICO

ANOMALIA	CAUSA	ACÇÃO
No mostrador aparece E1 com o sinal sonoro.	Torneira de entrada de água fechada.	Desligue o electrodoméstico. Rode a torneira. Complete o ciclo.
No mostrador aparece E2 com o sinal sonoro.	Anomalia no controlo electrónico de temperatura.	Centro de serviço para contacto.
No mostrador aparece E3 com o sinal sonoro.	O elemento aquecedor de água não trabalha correctamente ou a rede do filtro está entupida.	Limpe a rede do filtro. Se o problema persistir contacte por favor o seu serviço de Assistência.
No mostrador aparece E4 com o sinal sonoro.	Os acessórios não descarregam a água.	Verificar se a mangueira está inclinada, ou a saída por meio de sifão está bloqueado e se os filtros também estão bloqueados.

Informações para os laboratórios de ensaio











Programa comparativo geral

Norma EN 50242:

- 1) Posição do cesto superior: inferior
- 2) Carga normal
- 3) Regulação do abrillantador: 5
- 4) Tecla de Economia premida
- 5) Quantidade de detergente:
 - 8 gr para a pré-lavagem
 - 22 gr para a lavagem.

TABELA DOS PROGRAMAS

Símbolos	Descrição
----------	-----------

P1  75°C	Ciclo super higiénico Apto para lavar a loiça e tachos de uso diário muito sujos.
P2  65°C	Universal Adequado para lavar a loiça e tachos de uso diário com sujidade normal.
P3  55°C	Diário Adequado para lavar a loiça e tachos de uso diário imediatamente após a refeição.
P4  50°C	Eco 50°C Adequado para lavar a loiça e tachos de uso diário imediatamente após a refeição.
P4  50°C	Eco 50°C Adequado para lavar a loiça e tachos de uso diário imediatamente após a refeição. Programa segundo normas EN 50242.
P5  50°C	Delicado Adequado para lavar a loiça delicada e decorada, assim como os cristais. Indicado também para lavar a loiça de uso diário pouco suja, exceptuando as frigideiras.
P6  45°C	Programa para copos Programa destinado à lavagem de copos e de porcelanas delicados com sujidade que ainda não tenha secado.
P7  40°C	Pré-lavagem a frio Pré-lavagem rápida para a loiça usada pela manhã ou pelo almoço, quando se quer realizar apenas uma lavagem depois do jantar.
P8  70°C	Secagem quente e aquecimento de pratos Próprio para a secagem de loiças não utilizadas há certo tempo e para aquecer loiças a utilizar para servir à mesa determinados pratos.
P9  40°C	Rápido 32 minutos Ciclo super-rápido que se efectua no final da refeição, indicado para cargas pequenas (4/6 pessoas).

Lavagem intensiva

Se escolher o **Ciclo super higiénico** há que acrescentar uma quantidade adicional de detergente (20 gr-cerca de 1 colher de sopa) na secção de pré-lavagem do compartimento do detergente. Para o **programa Universal** acrescente uma quantidade adicional de 5 gr de detergente.

	Operações a realizar					Desenvolvimento do programa					Duração média em minutos	Funções especiais			
	Detergente pré-lavagem	Detergente lavagem	Limpeza do filtro e placa	Controlo do nível de abrillantador	Controlo do nível de sal	Pré-lavagem a quente	Pré-lavagem a frio	Lavagem	Primerio enxaguamento a frio	Segundo enxaguamento a frio		Enxaguamento a quente com abrillantador	Com água fria (15°C)*	Retardamento início do programa	Tecla de economia

	●	●	●	●	●	○		75°C	○	○	○	120	SIM	SIM	SIM	SIM
	●	●	●	●	●	○		65°C	○		○	100	SIM	SIM	SIM	SIM
			●	●	●			55°C	○		○	90	SIM	SIM	SIM	SIM
	●	●	●	●	●	○		50°C	○		○	125	SIM		SIM	SIM
	●	●	●	●	●	○		50°C			○	130	SIM	SIM	SIM	SIM
			●	●	●			50°C	○		○	75	SIM	SIM		SIM
			●	●	●			45°C	○		○	75	SIM	SIM		SIM
						○						6	SIM	N/A	SIM	SIM
				●	●			70°C			○	50	SIM	N/A		SIM
		●	●	●				40°C	○		○	32		N/A		SIM

N/A= opção indisponível



* COM ÁGUA QUENTE, O TEMPO QUE FALTA ATÉ AO FIM DO PROGRAMA É AUTOMATICAMENTE APRESENTADO ENQUANTO O PROGRAMA ESTIVER A DECORRER

Regulação do amaciador da água com programador electrónico

O amaciador da água estão aptos a tratar água com um grau de dureza de, no máximo, 90° fH (graduação francesa) ou 50° dH (graduação alemã), dispondo de 8 posições de regulação (dependendo da respectiva versão).

Os posições de regulação são apresentadas na tabela que se segue:

Nível	Dureza da água	Dureza da água	Utilização de sal regenerador	Regulação do amaciador da água
	°fH (graduação francesa)	°dH (graduação alemã)		
0	0-5	0-3	NÃO	D1
1	6-10	4-6	SIM	D1
2	11-20	7-11	SIM	D2
3	21-30	12-16	SIM	D3
4	31-40	17-22	SIM	D4
5	41-50	23-27	SIM	D5
6	51-60	28-33	SIM	D6
7	61-90	34-50	SIM	D7

A unidade amaciadora vem regulada de fábrica para o nível 4 (D4), na medida em que este é o nível mais apropriado para uma maior quantidade de utilizadores. Ajuste a regulação da sua unidade amaciadora da água em função do grau de dureza da água da sua zona. Para tal, terá de executar as seguintes operações: abra a porta da máquina, prima, mantendo-a premida, a tecla de arranque retardado da máquina  e, ao mesmo tempo, prima a tecla de ligar/desligar a máquina .

No mostrador é-lhe indicada a posição de regulação predefinida de fábrica, ou seja, "D4". Para alterar esta regulação, prima a tecla de arranque retardado da máquina . De cada vez que premir esta tecla a regulação será aumentada um nível. A seguir à apresentação, no mostrador, da indicação "D7", o mostrador apresentará a indicação D1", correspondente à regulação mais baixa possível. Quando no mostrador vir a indicação correspondente à regulação pretendida, espere até ouvir o sinal sonoro que indica que a regulação foi devidamente guardada na memória.

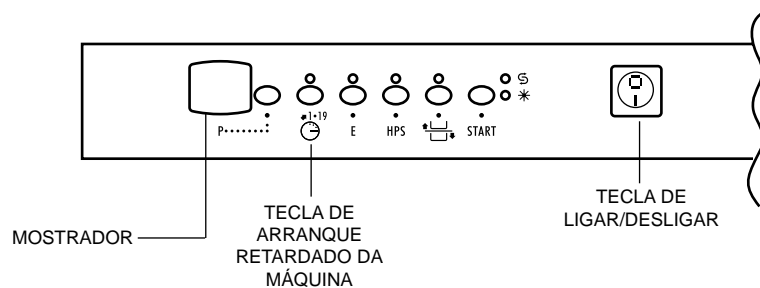

Waterblock

O Waterblock tem por objectivo tornar a sua máquina ainda mais segura, sobretudo quando não está ninguém em casa. Na verdade, este sistema elimina qualquer possibilidade de perda de água e os transtornos causados por anomalias no funcionamento da máquina e por fugas de água nas mangueiras, devidas a eventuais golpes nas mesmas, em especial na mangueira de entrada de água.

Funcionamento do Waterblock

O reservatório colocado na base da máquina recolhe qualquer água eventualmente derramada, e acciona um sensor que, por sua vez, activa uma válvula colocada sob a torneira de alimentação de água, impedindo a passagem de qualquer quantidade de água, mesmo que a torneira esteja toda aberta.

Se a caixa apresentar-se danificada, é necessário desligar o electrodomestico da electricidade, porque pode conter peças soto carga.

Para assegurar uma perfeita operação do sistema de segurança, caixa "A" com a mangueira, deverá estar ligada à torneira de acordo com a figura "1".

A mangueira de entrada não deve ser cortada porque pode conter peças soto carga.

Se a mangueira não tiver o comprimento necessário para uma correcta ligação, terá que ser substituída por uma mais comprida. Esta mangueira por ser adquirida num agente mais próximo.

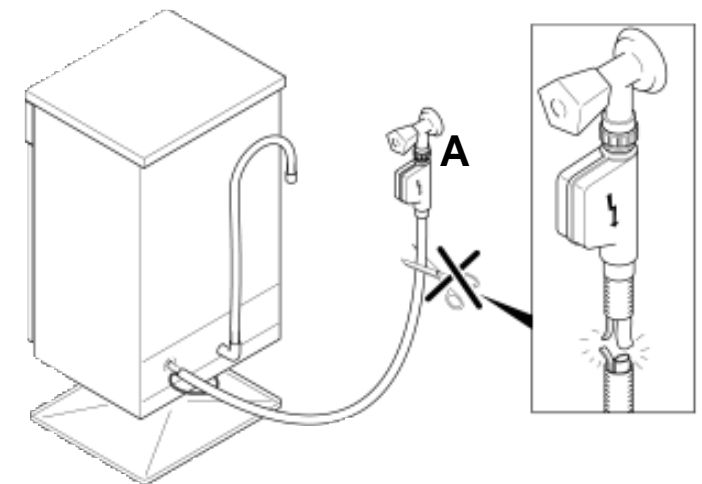

Fig. 1

La Ditta costruttrice declina ogni responsabilità per eventuali errori di stampa contenuti nel presente libretto. Si riserva inoltre il diritto di apportare le modifiche che si renderanno utili ai propri prodotti senza compromettere le caratteristiche essenziali.

Le constructeur décline toute responsabilité pour les éventuelles erreurs d'imprimerie contenues dans le présent mode d'emploi. Il se réserve en outre le droit d'apporter toutes modifications qui se révéleraient utiles à ses propres produits sans pour autant en compromettre les caractéristiques essentielles.

The manufacturer declines all responsibility in the event of any printing mistakes in this booklet. The manufacturer also reserves the right to make appropriate modifications to its products without changing the essential characteristics.

Wir schließen die Haftung für alle evtl. Druckfehler aus. Kleinere Änderungen und technische Weiterentwicklungen im Detail vorbehalten.

Wij stellen ons niet aansprakelijk voor eventuele drukfouten. Kleine veranderingen en technische ontwikkelingen zijn voorbehouden.

La firma fabricante declina toda responsabilidad por los posibles errores de impresión que puedan haber en este libretto. Asimismo, se reserva el derecho de efectuar las modificaciones que se consideren útiles a sus propios productos sin comprometer las características esenciales.

O modelo e características indicados nesta folha podem ser alterados sem qualquer aviso.



- IT
- FR
- EN
- DE
- NL
- ES
- PT

02.05 - 41004361 - Printed in Italy - Imprimé en Italie