

OWNER'S MANUAL MANUEL D'UTILISATION

V-CC106HTR
V-CC102HT

Bagless Vacuum Cleaner Aspirateur Sans Sac

This information contains important instructions for the safe use and maintenance of the vacuum cleaner.
Especially, please read all of the information on page 4,5 for your safety.
Please keep this manual in an easily accessible place and refer to it anytime.

Ce manuel contient des informations importantes afin que vous puissiez utiliser et entretenir votre aspirateur en toute sécurité.
Veuillez lire tout particulièrement les consignes de sécurité pages 6 et 7.

Nous vous invitons à conserver le présent manuel dans un endroit facile d'accès pour pouvoir le consulter à n'importe quel moment.



LG

Table of contents

Table des matières

Important safety instructions	4~5
Consignes de sécurité importantes	6~7
How to use	8
Comment utiliser	
Assembling vacuum cleaner.....	8
Assembler l'aspirateur	
Operating vacuum cleaner	10
Faire fonctionner l'aspirateur	
① How to operate	10
① Comment faire fonctionner	
② Indicator.....	10
② Le Voyant	
③ Park mode	10
③ Mode Parking	
④ Storage	10
④ Rangement	
Using carpet and floor nozzle.....	11
Utiliser la tête aspirante pour Sols et Moquettes	
Using accessory nozzles	12
Utiliser les accessoires	
Emptying dust chamber.....	13
Vider le compartiment poussière	
Cleaning air filter.....	14
Nettoyer le filtre à air	
Cleaning exhaust filter.....	15
Nettoyer le filtre d'évacuation	
What to do if your vacuum cleaner does not work.....	16
Que faire si votre aspirateur ne fonctionne pas	
What to do when suction performance decreases.....	16
Que faire lorsque la puissance d'aspiration diminue	

IMPORTANT SAFETY INSTRUCTIONS

Read and follow all instructions before using your vacuum cleaner to prevent the risk of fire, electric shock, personal injury, or damage when using the vacuum cleaner. This guide does not cover all possible conditions that may occur. Always contact your service agent or manufacturer about problems that you do not understand. This appliance complies with the following EC Directives: -2006/95/EC Low Voltage Directive 2004/108/EC EMC Directive.



This is the safety alert symbol.

This symbol alerts you to potential hazards that can kill or hurt you and others.

All safety messages will follow the safety alert symbol and either the word "WARNING" or "CAUTION."

These words mean:

WARNING

This symbol will alert you to hazards or unsafe practices which could cause serious bodily harm or death.

CAUTION

This symbol will alert you to hazards or unsafe practices which could cause bodily injury or property damage.

WARNING

- **Do not plug in if control knob is not in OFF position.**
Personal injury or product damage could result.
- **Keep children away and beware of obstructions when rewinding the cord to prevent personal injury**
The cord moves rapidly when rewinding.
- **Disconnect electrical supply before servicing or cleaning the unit or when cleaner is not in use.**
Failure to do so could result in electrical shock or personal injury.
- **Do not use vacuum cleaner to pick up anything that is burning or smoking such as cigarettes, or hot ashes.**
Doing so could result in death, fire or electrical shock.
- **Do not vacuum flammable or explosive substances such as gasoline, benzene, thinners, propane (liquids or gases).**
The fumes from these substances can create a fire hazard or explosion. Doing so could result in death or personal injury.
- **Do not handle plug or vacuum cleaner with wet hands.**
Doing so could result in death or electrical shock.
- **Do not unplug by pulling on cord.**
Doing so could result in product damage or electrical shock. To unplug, grasp the plug, not the cord.
- **Keep hair, loose clothing, fingers, and all parts of the body away from openings and moving parts.**
Failure to do so could result in electrical shock or personal injury.
- **Do not pull or carry by cord, use cord as a handle, close a door on cord, or pull cord around sharp edges or corners. Do not run vacuum cleaner over cord. Keep cord away from heated surfaces.**
Failure to do so could result in electrical shock or personal injury or fire or product damage.
- **The hose contains electrical wires. Do not use it if it is damaged, cut or punctured.**
Failure to do so could result in death, or electrical shock.
- **Do not allow to be used as toy. Close attention is necessary when used by or near children.**
Personal injury or product damage could result.
- **Do not use the vacuum cleaner if the power cord or plug is damaged or faulty.**
Personal injury or product damage could result. In these cases, contact LG Electronics Service Agent to avoid hazard.
- **Do not use vacuum cleaner if it has been under water.**
Personal injury or product damage could result. In these cases, contact LG Electronics Service Agent to avoid hazard.
- **Do not continue to vacuum if any parts appear missing or damaged.**
Personal injury or product damage could result. In these cases, contact LG Electronics Service Agent to avoid hazard.
- **Do not use an extension cord with this vacuum cleaner**
Fire hazard or product damage could result.
- **Using proper voltage.**
Using improper voltage may result in damage to the motor and possible injury to the user. Proper voltage is listed on the bottom of vacuum cleaner.
- **Turn off all controls before unplugging.**
Failure to do so could result in electrical shock or personal injury.
- **Do not change the plug in any way.**
Failure to do so could result in electrical shock or personal injury or product damage. Doing so result in death. If plug does not fit, contact a qualified electrician to install the proper outlet.
- **Repairs to electrical appliances may only be performed by qualified service engineers.**
Improper repairs may lead to serious hazards for the user.

IMPORTANT SAFETY INSTRUCTIONS

CAUTION

- **Do not put any objects into openings.**
Failure to do so could result in product damage.
- **Do not use with any opening blocked: keep free of dust, lint, hair, and anything that may reduce air flow.**
Failure to do so could result in product damage.
- **Do not use vacuum cleaner without dust chamber and/or filters in place.**
Failure to do so could result in product damage.
- **Always clean the dust bin after vacuuming carpet cleaners or fresheners, powders and fine dust.**
These products clog the filters, reduce airflow and can cause damage to the cleaner. Failure to clean the dust bin could cause permanent damage to the cleaner.
- **Do not use vacuum cleaner to pick up sharp hard objects, small toys, pins, paper clips, etc.**
They may damage the cleaner or dust bin.
- **Store the vacuum cleaner indoors.**
Put the vacuum cleaner away after use to prevent tripping over it.
- **The vacuum cleaner is not intended to use by young children or infirm people without supervision.**
Failure to do so could result in personal injury or product damage.
- **Only use parts produced or recommended by LG Electronics Service Agents.**
Failure to do so could result in product damage.
- **Use only as described in this manual. Use only with LG recommended or approved attachments and accessories.**
Failure to do so could result in personal injury or product damage.
- **To avoid personal injury and to prevent the machine from falling when cleaning stairs, always place it at the bottom of stairs.**
Failure to do so could result in personal injury or product damage.
- **Use accessory nozzles in sofa mode.**
Failure to do so could result in product damage.
- **Don't grasp the chamber handle when you are moving the vacuum cleaner.**
The vacuum cleaner's body may fall when separating chamber and body. Personal injury or product damage could result. **You should grasp the carrier handle** when you are moving the vacuum cleaner.
- **If after emptying the dust chamber the indicator light is on (red), clean the dust chamber.**
Failure to do so could result in product damage.
- **Make sure the filters (exhaust filter and motor safety filter) are completely dry before replacing in the machine.**
Failure to do so could result in product damage.
- **Do not dry the filter in an oven or microwave.**
Failure to do so could result in fire hazard.
- **Do not dry the filter in a clothes dryer.**
Failure to do so could result in fire hazard.
- **Do not dry near an open flame.**
Failure to do so could result in fire hazard.
- **If the power cord is damaged, it must be replaced by an approved LG Electronics Service Agent to avoid a hazard.**
- **This appliance is not intended for use by persons (including children) with reduced physical, sensory or mental capabilities, or lack of experience and knowledge, unless they have been given supervision or instruction concerning use of the appliance by a person responsible for their safety.**
Children should be supervised to ensure that they do not play with the appliance.

Thermal protector :

This vacuum cleaner has a special thermostat that protects the vacuum cleaner in case of motor overheating. If the vacuum cleaner suddenly shuts off, turn off the switch and unplug the vacuum cleaner. Check the vacuum cleaner for possible source of overheating such as a full dust chamber, a blocked hose or clogged filter. If these conditions are found, fix them and wait at least 30 minutes before attempting to use the vacuum cleaner. After the 30 minute period, plug the vacuum cleaner back in and turn on the switch. If the vacuum cleaner still does not run, contact a qualified LG authorised Service Agent.



CONSIGNES DE SÉCURITÉ IMPORTANTES

Veillez lire et respecter toutes les instructions avant d'utiliser votre aspirateur afin de prévenir tout risque d'incendie, de choc électrique, de blessure corporelle ou de dommage matériel pendant l'utilisation de votre nouvel appareil. Ce mode d'emploi ne prévoit pas toutes les situations possibles. Contactez toujours votre réparateur ou fabricant en cas de problèmes que vous ne comprenez pas. Cet appareil est conforme aux directives européennes suivantes : -Directive 2006/95/EC relative au matériel électrique destiné à être employé dans certaines limites de tension Directive 2004/108/EC relative à la compatibilité électromagnétique



Ceci est le symbole d'alerte.

Ce symbole vous avertit des risques potentiels qui peuvent causer des blessures ou la mort pour vous ou des tiers. Tous les messages sécuritaires sont précédés du symbole d'alerte ainsi que du mot "AVERTISSEMENT" ou "ATTENTION". Ces mots signifient :



Ce symbole vous prévient des risques et des procédures dangereuses qui pourraient entraîner des blessures ou le décès.



Ce symbole vous prévient des risques et des procédures dangereuses qui pourraient entraîner des blessures ou des dommages matériels.

AVERTISSEMENT

- **Ne pas brancher si la molette de contrôle ne se trouve pas sur la position OFF.**
Cela pourrait provoquer des blessures corporelles ou des dommages matériels.
- **Éloignez les enfants et faites attention aux obstacles lorsque vous rembobinez le câble afin d'éviter les blessures.**
Le câble se rembobine rapidement.
- **Débranchez la prise d'alimentation avant de réparer ou de nettoyer l'appareil ou lorsque celui-ci n'est pas utilisé.**
Le non respect de cette consigne pourrait provoquer des chocs électriques ou des blessures personnelles.
- **Ne pas utiliser l'aspirateur pour ramasser des objets incandescents tels que des cigarettes ou des cendres.**
Cela pourrait provoquer le décès, un incendie ou un choc électrique.
- **Ne pas aspirer de substances inflammables ou explosives comme de l'essence, du benzène, de diluant, du propane (liquides ou gazeux).**
Les vapeurs émanant de ces substances peuvent provoquer un risque d'incendie ou d'explosion. Cela pourrait provoquer le décès ou des blessures corporelles.
- **Ne pas manipuler la prise ou l'aspirateur avec les mains mouillées.**
Cela pourrait provoquer la mort ou un choc électrique.
- **Ne pas débrancher en tirant sur le câble.**
Cela pourrait provoquer des dommages matériels ou un choc électrique. Pour débrancher, tirez sur la prise et non pas sur le câble.
- **Éloignez vos cheveux, vêtements amples, doigts et n'importe quelle autre partie de votre corps des ouvertures et des parties mobiles.**
Le non respect de cette consigne pourrait provoquer des chocs électriques ou des blessures personnelles.
- **Ne pas tirer ou porter l'appareil par le câble, utiliser le câble comme poignée, fermer une porte sur le câble et tirer ce dernier contre les coins et les angles pointus. Ne pas faire rouler l'aspirateur sur le câble. Maintenir le câble éloigné des surfaces chauffées.**
Le non respect de cette consigne pourrait provoquer des chocs électriques ou des blessures personnelles ou un incendie ou des dommages matériels.
- **Le tube contient des câbles électriques. Ne pas l'utiliser s'il a été endommagé, coupé ou percé.**
Le non respect de cette consigne pourrait provoquer des chocs électriques ou la mort.
- **Ne pas utiliser comme un jouet. Faites particulièrement attention lorsque l'appareil est utilisé par ou situé à proximité d'enfants.**
Cela pourrait provoquer des blessures corporelles ou des dommages matériels.
- **Ne pas utiliser l'aspirateur si le câble d'alimentation ou la prise ont été endommagés.**
Cela pourrait provoquer des blessures corporelles ou des dommages matériels. Dans ce cas, contactez un agent du service client de LG Electronics pour éviter tout danger.
- **Ne pas utiliser si l'appareil a été immergé dans l'eau.**
Cela pourrait provoquer des blessures corporelles ou des dommages matériels. Dans ce cas, contactez un agent du service client de LG Electronics pour éviter tout danger.
- **Ne pas utiliser si des parties de l'appareil sont manquantes ou endommagées.**
Cela pourrait provoquer des blessures corporelles ou des dommages matériels. Dans ce cas, contactez un agent du service client de LG Electronics pour éviter tout danger.
- **Ne pas utiliser de rallonge avec cet appareil.**
Cela pourrait provoquer un risque d'incendie ou un dommage au produit.
- **Utiliser la bonne tension.**
L'utilisation d'une mauvaise tension peut abîmer le moteur et également blesser l'utilisateur. La bonne tension est indiquée sous l'aspirateur.
- **Éteignez toutes les commandes avant de débrancher.**
Le non respect de cette consigne pourrait provoquer des chocs électriques ou des blessures personnelles.
- **Ne jamais changer la prise.**
Le non respect de cette consigne pourrait provoquer des chocs électriques, des blessures personnelles, des dommages matériels ou bien la mort. Si la prise ne correspond pas, contactez un électricien qualifié pour installer la bonne prise.
- **Toutes les réparations doivent être effectuées par des ingénieurs qualifiés.**
Des mauvaises réparations peuvent provoquer des risques sérieux pour l'utilisateur.

CONSIGNES DE SÉCURITÉ IMPORTANTES

ATTENTION

- **Ne pas insérer d'objets dans les ouvertures.**
Le non respect de cette consigne peut provoquer une panne du produit.
- **Ne pas utiliser si certaines ouvertures sont bloquées : éliminez la poussière, les cheveux, les peluches et tout ce qui peut réduire le flux d'air.**
Le non respect de cette consigne peut provoquer une panne du produit.
- **Ne pas utiliser l'aspirateur sans le compartiment poussière et/ou sans les filtres en place.**
- **Nettoyez toujours le réservoir à poussière après avoir aspiré les produits pour moquettes, de la poudre ou de la poussière fine.**
Ces produits peuvent obstruer les filtres, réduire le flux d'air et provoquer la panne de l'appareil. Ne pas nettoyer le réservoir à poussière peut provoquer des dommages définitifs à l'appareil.
- **Ne pas utiliser l'aspirateur pour ramasser des objets pointus et durs, des petits jouets, des punaises, des trombones, etc.**
Cela pourrait endommager l'aspirateur ou le réservoir à poussière.
- **Rangez votre aspirateur à l'intérieur.**
Rangez votre aspirateur après utilisation pour éviter toute chute.
- **L'aspirateur n'a pas été conçu pour être utilisés sans surveillance par des enfants en bas âge ou des personnes handicapées.**
Le non respect de cette consigne peut provoquer une panne du produit et des blessures corporelles.
- **Utilisez toujours des pièces fabriquées ou recommandées par les agents LG Electronics.**
Le non respect de cette consigne peut provoquer une panne du produit.
- **Utilisez l'appareil uniquement comme indiqué dans ce manuel, et uniquement avec des accessoires et embouts recommandés ou agréés par LG.**
Le non respect de cette consigne peut provoquer une panne du produit et des blessures corporelles.
- **Afin d'éviter les blessures corporelles et d'éviter que l'appareil ne tombe, placez toujours l'aspirateur en bas des escaliers lorsque vous souhaitez nettoyer ces derniers.**
Le non respect de cette consigne peut provoquer une panne du produit et des blessures corporelles.
- **Utilisez les têtes aspirantes accessoires en mode Sofa.**
Le non respect de cette consigne peut provoquer une panne du produit.
- **Ne pas déplacer l'aspirateur en le manipulant par la poignée du réservoir.**
Le corps de l'aspirateur pourrait se détacher et tomber. Cela provoquerait des blessures corporelles et des dommages matériels. **Manipulez toujours l'appareil en le maintenant par la poignée du corps** lorsque vous voulez le déplacer.
- **Si le voyant du réservoir est toujours allumé (rouge) après l'avoir vidé, nettoyez-le complètement.**
Le non respect de cette consigne peut provoquer une panne du produit.
- **Assurez-vous que les filtres (d'évacuation et de sécurité du moteur) soient complètement secs avant de les replacer dans l'appareil.**
Le non respect de cette consigne peut provoquer une panne du produit.
- **Ne pas sécher le filtre dans un four ou un micro-onde.**
Le non respect de cette consigne peut provoquer un incendie.
- **Ne pas essayer de sécher le filtre dans un sèche-linge.**
Le non respect de cette consigne peut provoquer un incendie.
- **Ne pas sécher à proximité d'un feu.**
Le non respect de cette consigne peut provoquer un incendie.
- **Si le cordon d'alimentation est endommagé, il doit être remplacé par un technicien de service après-ventae LG Electronics agréé pour éviter tout danger.**
- **Cet appareil n'est pas destiné à être utilisé par des personnes (y compris des enfants) souffrant de déficience physique, sensorielle ou mentale, ou manquant d'expérience et connaissances, à moins qu'elles ne soient accompagnées ou qu'elles aient reçu des instructions relatives à l'utilisation de l'appareil de la part d'une personne responsable de leur sécurité.**
Surveillez les enfants afin qu'ils ne jouent pas avec l'aspirateur.

Protecteur thermique :

Cet aspirateur est muni d'un thermostat spécial qui protège le moteur en cas de surchauffe. Si l'aspirateur s'éteint soudainement, éteignez l'interrupteur et débranchez le câble de l'appareil.

Vérifiez une source potentielle de surchauffe sur l'aspirateur telle qu'un réservoir de poussière trop plein, un tube bloqué ou un filtre bouché. Si vous trouvez une des causes ci-dessus, réparez-la et attendez au moins 30 minutes avant d'essayer de réutiliser l'appareil. Au bout de 30 minutes, rebranchez et rallumez l'aspirateur.

Si celui-ci ne fonctionne pas, contactez un agent de réparation de LG.

How to use Assembling vacuum cleaner

Comment utiliser Assembler l'aspirateur

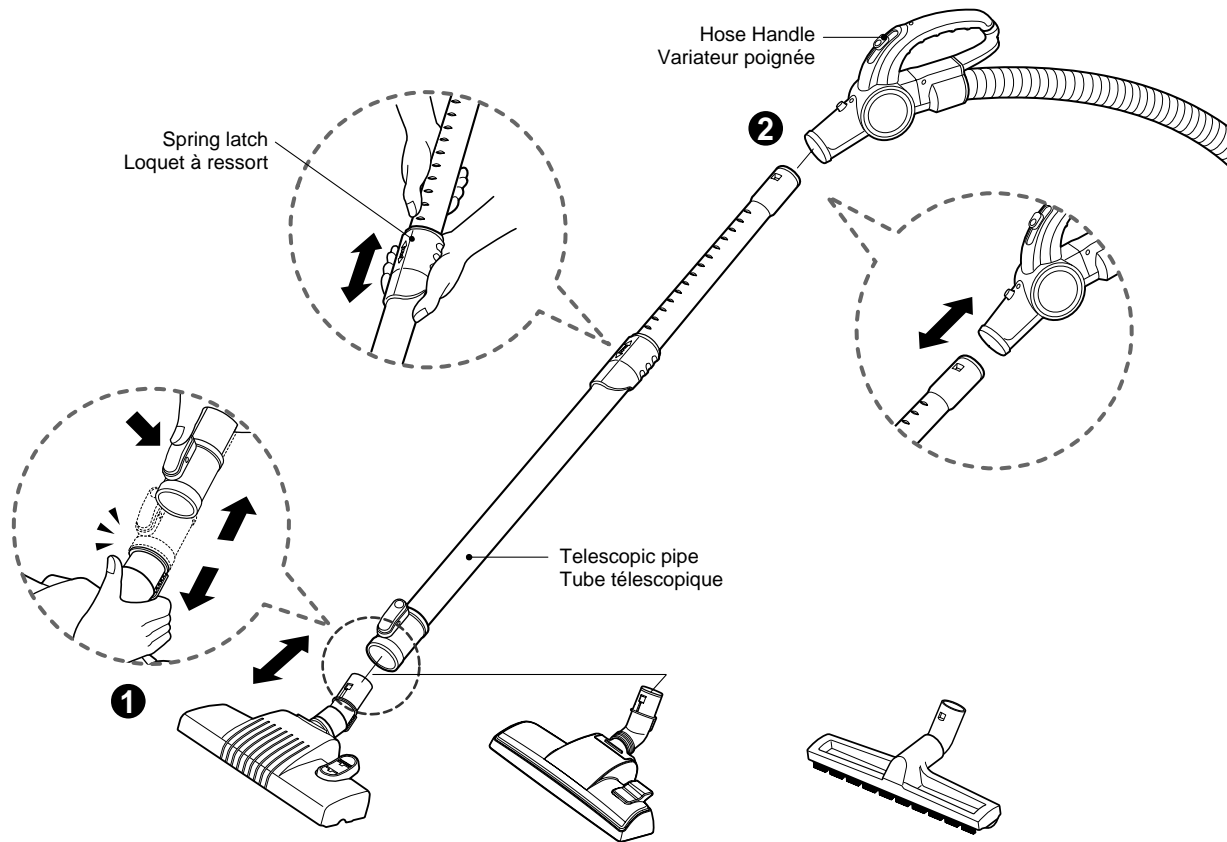

1 Carpet and floor nozzle (depend on model) Brosse sols durs et moquettes (selon le modèle)

Push the nozzle into the telescopic pipe.

Insérez la brosse dans le tube télescopique.

2 Telescopic pipe Tube Télescopique

- Push telescopic pipe firmly into hose handle.
- Grasp the spring latch to expand.
- Pull out the pipe to desired length.

- Insérez fermement le tube télescopique dans la poignée.
- Actionnez le loquet pour étirer
- Tirez le tube télescopique jusqu'à obtenir la longueur désirée

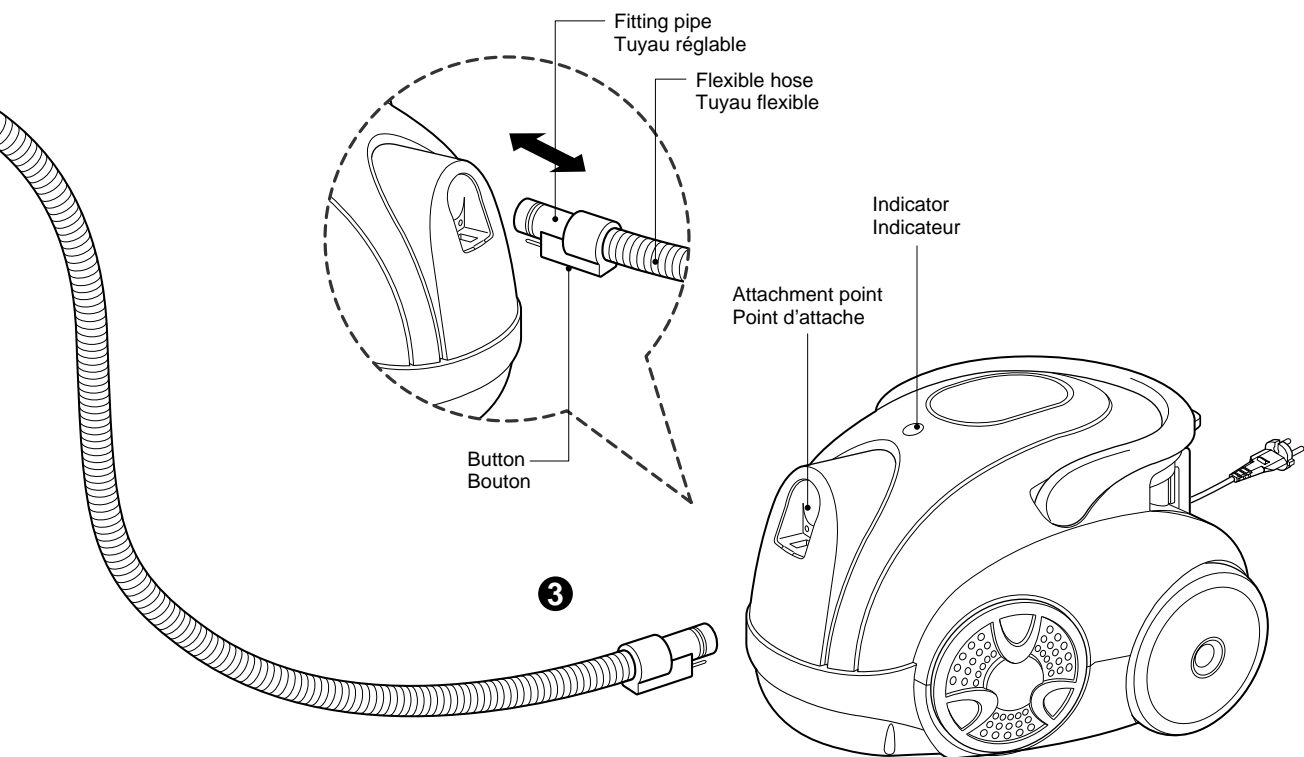

3 Connecting the hose to the vacuum cleaner Relier le tuyau à l'aspirateur

Push the fitting pipe on the flexible hose into the attachment point on the vacuum cleaner.
To remove the flexible hose from the vacuum cleaner, press the button situated on the fitting pipe, then pull the fitting pipe out of the vacuum cleaner.

Poussez le tube réglable du tuyau flexible dans le point d'attache de l'aspirateur. Pour retirer le tuyau flexible de l'aspirateur, appuyez sur le bouton situé sur le tube réglable, puis retirez le tuyau réglable de l'aspirateur.

How to use operating vacuum cleaner

Comment utiliser Faire fonctionner l'aspirateur

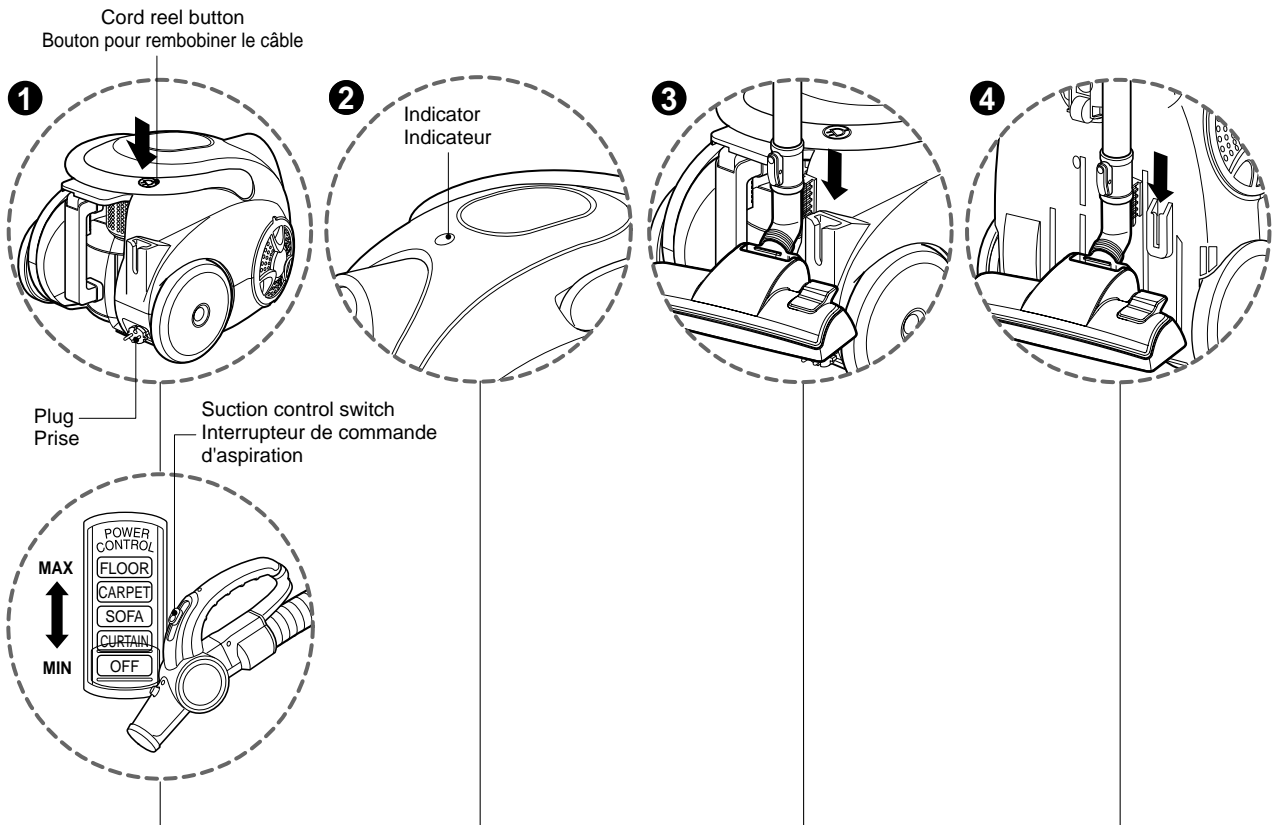

1 How to operate Comment faire fonctionner

- Pull out the power cord to the desired length and plug into the socket.
- Place the control knob of the hose handle to the required position.
- To turn off, slide control knob to OFF position.
- Press the cord reel button to rewind the power cord after use.

- Tirez le câble d'alimentation à la longueur désirée puis branchez dans la prise murale.
- Sélectionnez le type de sols aspiré à l'aide de la molette du variateur poignée.
- Pour l'éteindre, placez la molette du variateur poignée sur la position OFF.
- Appuyez sur le bouton de rembobinage pour rembobiner le câble après utilisation.

2 Indicator Voyant

- The indicator is lighted on when the dust chamber is closely filled with or air filter is clogged.
 - ➔ Empty the dust chamber and clean the air filter.
- The indicator could be lighted when sucking fine.
- At this time clean the air filter.

- Le voyant est s'allume lorsque le réservoir à poussière est plein ou bien lorsque son filtre est obstrué.
 - ➔ Videz le réservoir à poussière et nettoyez le filtre à air.
- Le voyant peut s'allumer lorsque vous aspirez de fines particules de poussière.
- Dans ce cas, nettoyez le filtre à air.

3 Park mode Mode parking

- To store during vacuuming, for example to move a small piece of furniture or a rug, use park mode to support the flexible hose and nozzle.
 - Slide the hook on the nozzle into the slot on the rear of vacuum cleaner.

- Pour immobiliser l'appareil pendant son utilisation, par exemple pour déplacer un petit meuble ou un tapis, utilisez le mode parking pour fixer le tuyau flexible et la tête d'aspiration.
 - Faites glisser le crochet de la tête aspirante dans l'orifice situé à l'arrière de l'appareil.

4 Storage Rangement

- When you have switched off and unplugged the vacuum cleaner, press the cord reel button to automatically rewind the cord.
- You can store your vacuum cleaner in a vertical position by sliding the hook on the nozzle into the slot on the underside of the vacuum cleaner.



- Une fois l'aspirateur éteint et débranché, appuyez sur le bouton de rembobinage du câble pour le rembobiner automatiquement.
- Vous pouvez ranger votre appareil en position verticale en glissant le crochet de la tête aspirante dans l'orifice situé à l'arrière de l'appareil.

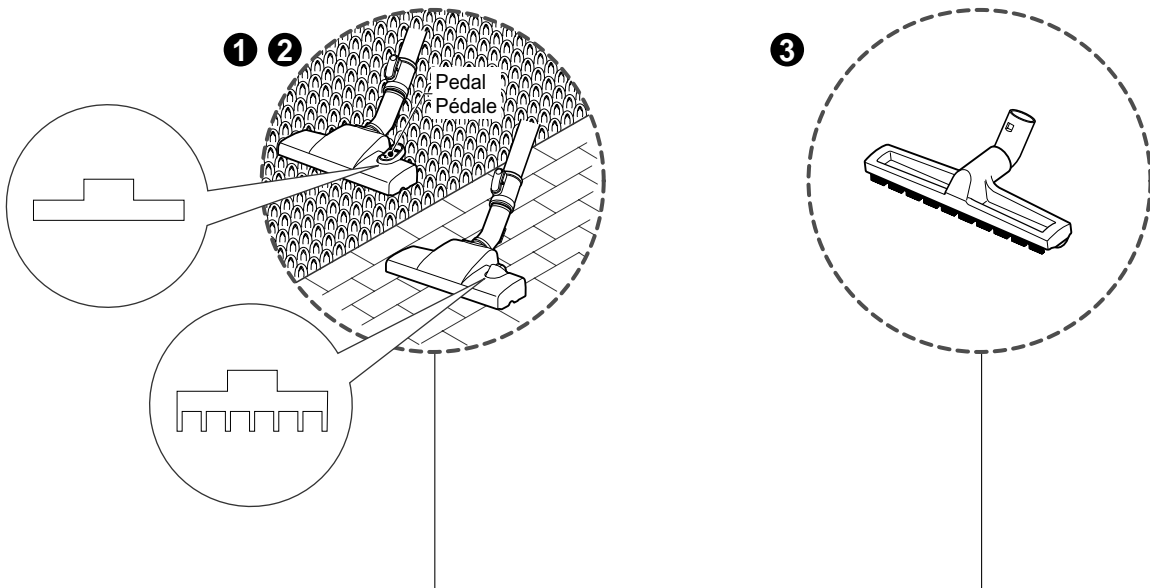
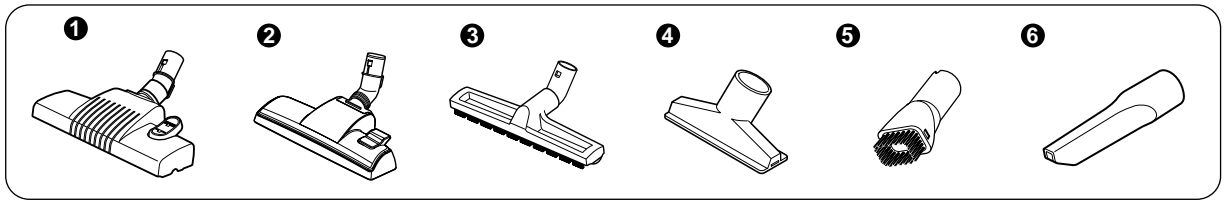

How to use Using carpet and floor nozzle

Comment utiliser Utiliser les têtes pour Sols et Moquettes



1 2 Carpet and floor nozzle Tête pour Sols et Moquettes

- **The 2 position cleaning head**
equipped with a pedal which allows you to alter its position according to the type of floor to be cleaned.
- **Carpet or rug position**
Press the pedal() to lower brush.
- **Hard floor position (tiles, parquets floor)**
Press the pedal() to lift the brush up.

- **La tête aspirante à 2 positions**
est munie d'une pédale qui vous permet de modifier sa position en fonction du type de sols que vous souhaitez nettoyer.
- **Position Tapis ou Moquette**
Appuyez sur la pédale() pour abaisser la brosse.
- **Position Sols Durs (carrelage, parquet)**
Appuyez sur la pédale() pour relever la brosse.

3 Hard Floor Nozzle (depend on model) Brosse parquet (selon le modèle)

- Efficient cleaning of hard floors
(wood, linoleum, etc)

- Nettoyage efficace des parquets et sols durs.
(bois, linoléum, etc.)

How to use Using accessory nozzles

Comment utiliser Utiliser les accessoires

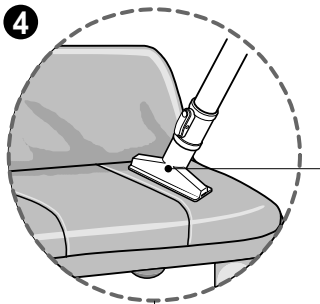

Upholstery nozzle
Embout pour tissus

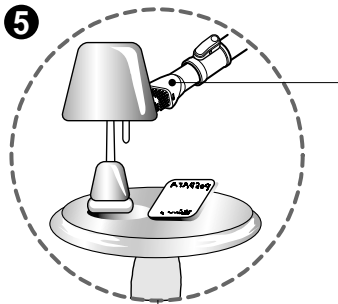

Dusting brush
Embout à poussière

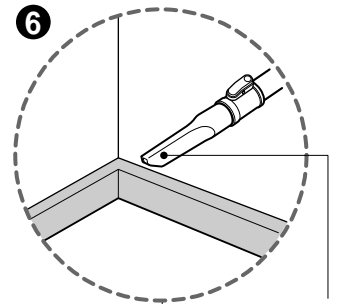

Crevice tool
Suceur plat

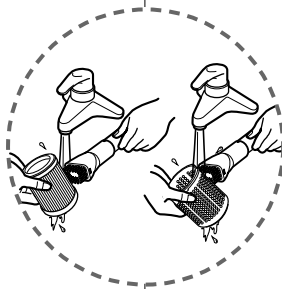

4 Upholstery nozzle Embout pour tissus

Upholstery nozzle is for vacuuming upholstery, mattresses etc.

L'embout pour tissus sert à aspirer les tissus d'ameublement, les matelas, etc.

5 Dusting brush Embout à poussière

Dusting brush is for vacuuming picture frames, furniture frames, books and other irregular surfaces. Dusting brush is also used for cleaning Filters.

La brosse à poussière sert à nettoyer les cadres photos, les encadrements de meubles, des livres et toute autre surface irrégulière. La brosse à poussière est également utilisée pour nettoyer les filtres.

6 Crevice tool Suceur plat

Crevice tool is for vacuuming in those normally hard-to-reach places such as reaching cobwebs, or between the cushions of a sofa.

Le suceur plat sert à aspirer dans les endroits difficiles d'accès comme entre les coussins d'un canapé, les toiles d'araignées.

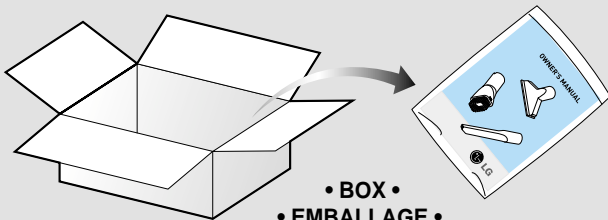

• BOX •
• EMBALLAGE •

- Accessory nozzles include in the "PE BAG" with owner's manual.
- Les embouts accessoires sont inclus dans le "PE BAG" avec le mode d'emploi.

NOTICE

Use accessory in the sofa mode

REMARQUE

Utilisez l'accessoire en mode sofa.

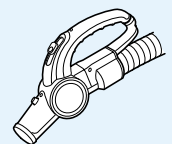

How to use Emptying dust chamber

Comment utiliser Vider le compartiment poussière

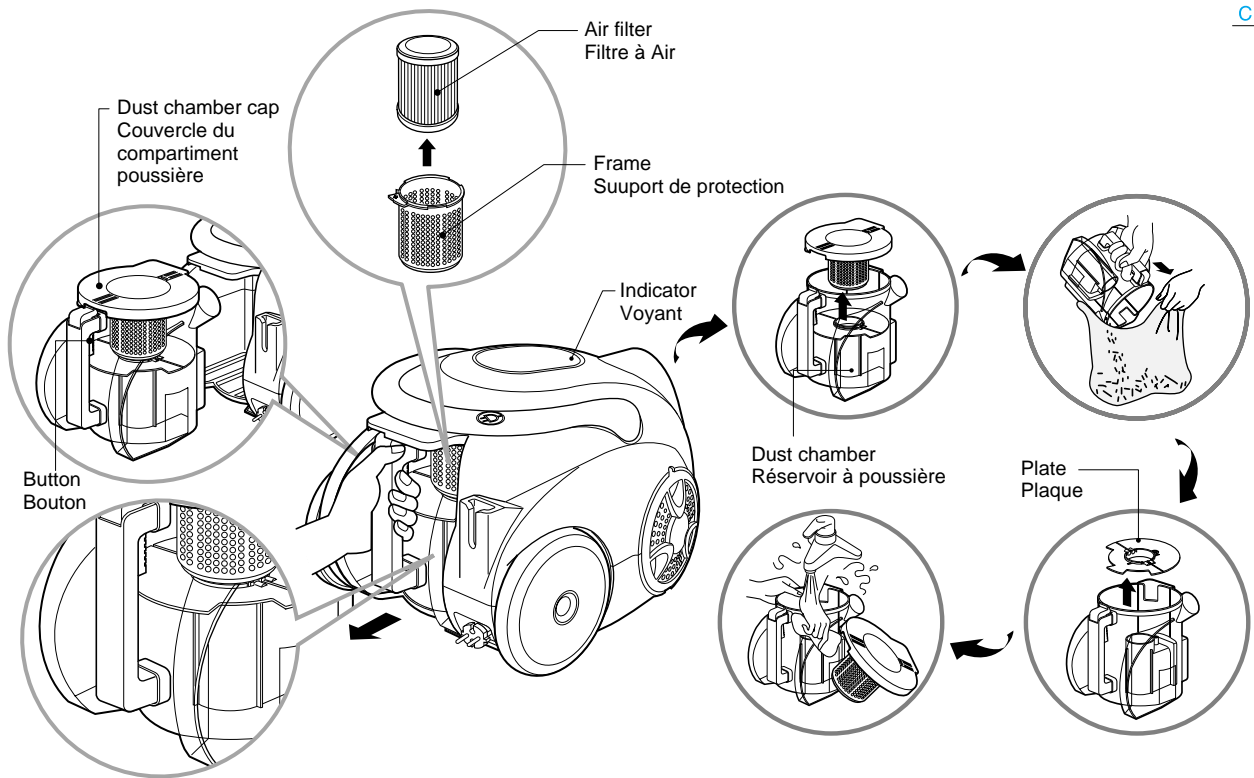

The dust chamber needs emptying when indicator light is on or suction power is weakened.

- Turn off the vacuum cleaner and unplug it.
- Press the button and pull out the dust chamber.
- Remove the dust chamber cap.
- Clean the frame and the air filter.
- Remove two plates from the dust chamber.
- Wash both parts with a soft cloth. Gently rinse both parts under cold running water.
- To reinstall the dust chamber, replace the dust chamber cap and push the dust chamber into the chamber mount as far as it will go.

Le réservoir à poussière doit être vidé lorsque le voyant s'allume ou bien lorsque la puissance d'aspiration s'affaiblit.

- Éteignez et débranchez l'aspirateur.
- Appuyez sur le bouton puis retirez le réservoir.
- Retirez le couvercle du réservoir à poussière.
- Nettoyez le support et le filtre à air.
- Retirez les deux plaques du réservoir.
- Lavez les deux parties avec un chiffon doux. Rincez délicatement les deux parties à l'eau courante.
- Pour réinstaller le réservoir à poussière, remplacez le couvercle et poussez le support jusqu'à ce qu'il bloque.

How to use Cleaning air filter

Comment utiliser Nettoyer le filtre à air

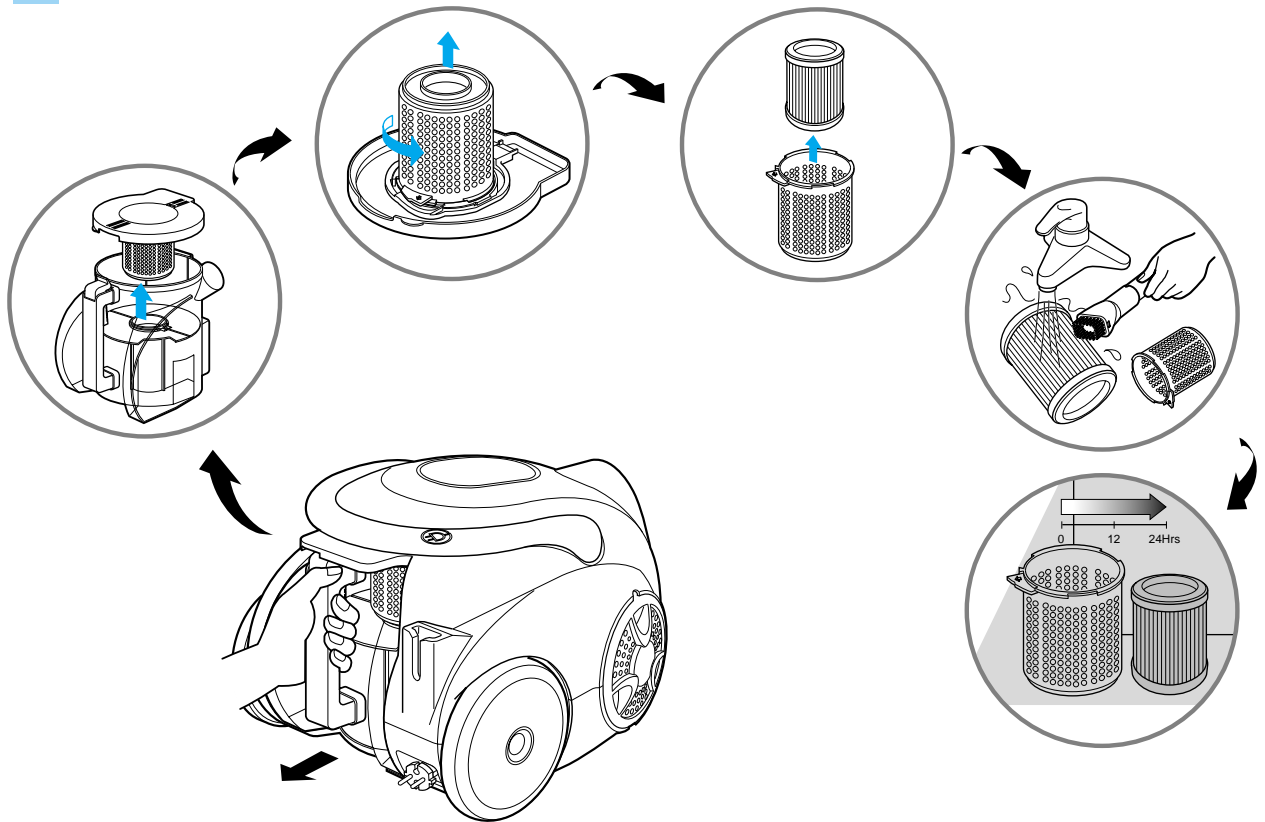

The reusable filters are situated under the dust chamber cap and you can use it permanently.

- Press the button and pull the dust chamber forward.
- Open the dust chamber cap.
- Remove the filters by rotating it counterclockwise.
- **Clean the filters with the dusting brush under cold running water.**
- **Allow the filters to dry in a shaded location for a day.**
- **Dry fully in shade so that moisture is entirely removed.**
- Make the dust chamber empty if dusts are filled to the maximum degree and then clean the filter.
- N.B. Washing the filter may result in the filter emitting a slight odour.

Les filtres réutilisables sont situés en dessous du couvercle du compartiment poussière et vous pouvez les utiliser indéfiniment.

- Appuyez sur le bouton et tirez le réservoir à poussière.
- Ouvrez le couvercle du réservoir à poussière.
- Retirez les filtres en les faisant tourner dans le sens inverse des aiguilles d'une montre.
- **Nettoyez les filtres avec la brosse à poussière sous l'eau courante.**
- **Laissez les filtres sécher à l'ombre pendant une journée. Séchez entièrement à l'ombre afin que disparaisse toute trace d'humidité.**
- Assurez-vous de bien vider et nettoyer le réservoir à poussière lorsqu'il est rempli au maximum de poussière.
- N.B. : Il se peut qu'une légère odeur s'échappe du filtre lorsque vous le nettoyez.

NOTICE

If filters are damaged, do not use them.
In this cases, contact LG Electronics Service Agent.

REMARQUE

Ne pas utiliser les filtres s'ils sont endommagés.
Dans ce cas, contactez un agent de LG Electronics.

How to use Cleaning exhaust Filter

Comment utiliser Nettoyer le filtre d'évacuation

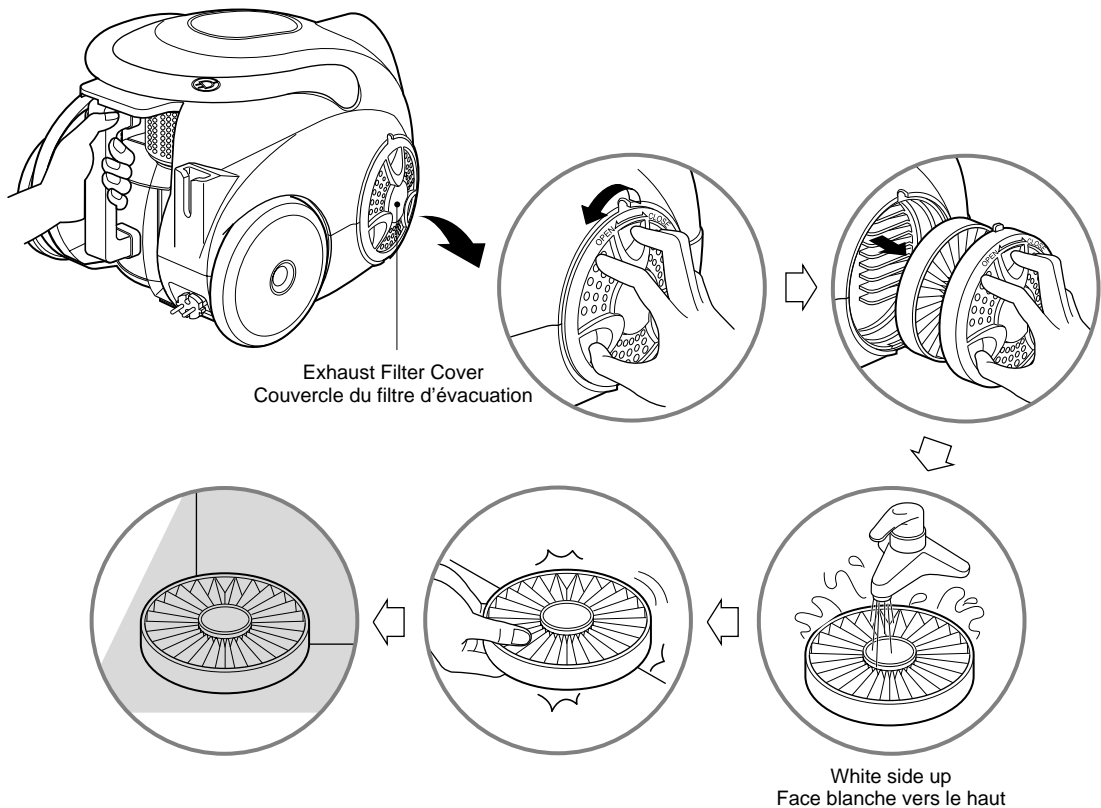

- The exhaust filter is a washable and reusable HEPA filter.
- To clean the exhaust filter, remove the exhaust filter cover on the body by rotating it counterclockwise.
- Separate the exhaust filter.
- Wash the filter cleanly in flowing water.
- Remove moisture.
- **When filter is washed, make sure that you don't wash the blue side.**
- Dry fully in shade so that moisture is entirely removed.
- The exhaust filter should be cleaned at least once a year.

Exhaust filter cover assembling

- Fit exhaust filter cover lugs to the grooves of vacuum cleaner body
- Join it to the body by rotating it clockwise.

- Le filtre d'évacuation est un filtre HEPA lavable et réutilisable.
- Pour le nettoyer, retirez son couvercle situé sur le corps de l'appareil et le faisant tourner dans le sens inverse des aiguilles d'une montre.
- Séparez le filtre d'évacuation.
- Lavez le filtre à l'eau courante.
- Éliminez toute trace d'humidité.
- **Une fois le filtre lavé, assurez-vous de ne pas nettoyer la face bleue.**
- Séchez entièrement à l'ombre afin d'éliminer toute trace d'humidité.
- Le filtre d'évacuation doit être nettoyé au moins une fois par an.

Montage du couvercle du filtre d'évacuation

- Insérez les crochets du couvercle du filtre aux orifices du corps de l'aspirateur.
- Fixez-le à l'appareil en le faisant tourner dans le sens des aiguilles d'une montre.

What to do if your vacuum cleaner does not work

Que faire si l'aspirateur ne fonctionne pas

Check that the vacuum cleaner is plugged in correctly and that the electrical socket is working.
Vérifiez que votre aspirateur soit bien branché et que la prise fonctionne.

What to do when suction performance decreases

Que faire lorsque la puissance d'aspiration diminue

- Turn off the vacuum cleaner and unplug it.
 - Check the telescopic pipe, flexible hose and cleaning tool for blockages or obstructions.
 - Check that the dust chamber is not full. Empty if necessary.
 - Check that the exhaust filter is not blocked. Clean the exhaust filter, if necessary.
-
- Éteignez puis débranchez l'appareil.
 - Vérifiez que le tuyau télescopique, le tuyau flexible et la tête aspirante ne soit pas bloqués ou obstrués.
 - Vérifiez que le réservoir à poussière ne soit pas plein. Videz si nécessaire.
 - Vérifiez que le filtre d'évacuation en soit pas bloqué. Nettoyez-le si nécessaire.

WARNING!

Should it become necessary to replace the moulded plug then the detective plug should be replaced by a qualified electrician.

AVERTISSEMENT!

Si vous devez changer la prise du câble d'alimentation, faites appel à un électricien qualifié.



Disposal of your old appliance

1. When this crossed-out wheeled bin symbol is attached to a product it means the product is covered by the European Directive 2002/96/EC.
2. All electrical and electronic products should be disposed of separately from the municipal waste stream via designated collection facilities appointed by the government or the local authorities.
3. The correct disposal of your old appliance will help prevent potential negative consequences for the environment and human health.
4. For more detailed information about disposal of your old appliance, please contact your city office, waste disposal service or the shop where you purchased the product.



Élimination de votre ancien appareil

1. Ce symbole, représentant une poubelle sur roulettes barrée d'une croix, signifie que le produit est couvert par la directive européenne 2002/96/EC.
2. Les éléments électriques et électroniques doivent être jetés séparément, dans les vide-ordures prévus à cet effet par votre municipalité.
3. Une élimination conforme aux instructions aidera à réduire les conséquences négatives et risques éventuels pour l'environnement et la santé humaine.
4. Pour plus d'information concernant l'élimination de votre ancien appareil, veuillez contacter votre mairie, le service des ordures ménagères ou encore la magasin où vous avez acheté ce produit.

Notes
Remarques



Notes
Remarques



A decorative border of stylized leaves and berries surrounds the central writing area. The border consists of various leaf shapes, some with small clusters of berries attached to their stems. The leaves are arranged in a repeating pattern along the top, bottom, and sides of the page.

The central area of the page is a large rectangle with a dotted line border, intended for writing notes or remarks.



Vous pouvez contacter le service client LG au :		
Pour toutes informations consommateurs <u>Horaire</u> Lundi au vendredi : 8h00 à 20h00	Téléphone	3220 <i>dites</i> LG (appel gratuit depuis un fixe)
	Site internet	fr.lgservice.com