



FRANÇAIS

MANUEL D'UTILISATION

Mini-chaîne Hi-Fi

Veuillez lire attentivement ce manuel avant d'utiliser votre appareil et conservez-le pour vous y référer ultérieurement.

CM2531



MFL67880471

Consignes de sécurité

1

Démarrage



ATTENTION
RISQUE D'ÉLECTROCUTION. NE PAS OUVRIR.

ATTENTION : AFIN DE RÉDUIRE LE RISQUE DE CHOC ÉLECTRIQUE, NE RETIREZ PAS LE BOÎTIER (NI L'ARRIÈRE). AUCUNE PIÈCE DE CET APPAREIL N'EST SUSCEPTIBLE D'ÊTRE RÉPARÉE PAR L'UTILISATEUR. CONFIEZ L'ENTRETIEN DE L'APPAREIL À DES PERSONNES QUALIFIÉES.



Le symbole d'un éclair à l'intérieur d'un triangle sert à avertir l'utilisateur de la présence d'une tension dangereuse non isolée dans le corps de l'appareil, qui peut être suffisamment élevée pour provoquer un risque d'électrocution.



Le symbole d'un point d'exclamation à l'intérieur d'un triangle sert à avertir l'utilisateur de la présence d'instructions d'utilisation et de maintenance (entretien) importantes dans la documentation qui accompagne l'appareil.

AVERTISSEMENT : POUR PRÉVENIR TOUT RISQUE D'INCENDIE OU D'ÉLECTROCUTION, N'EXPOSEZ PAS CET APPAREIL À LA PLUIE OU À L'HUMIDITÉ.

AVERTISSEMENT : n'installez pas cet appareil dans un espace confiné tel qu'une bibliothèque ou tout autre meuble similaire.

ATTENTION : n'obstruez pas les ouvertures d'aération. Installez l'appareil conformément aux instructions du fabricant.

Les fentes et les ouvertures du boîtier servent à assurer la ventilation et le bon fonctionnement de l'appareil, ainsi qu'à le protéger contre la surchauffe. Les ouvertures ne doivent jamais être bloquées en installant l'appareil sur un lit, un canapé, un tapis ou toute autre surface similaire. Cet appareil ne doit pas être placé dans un emplacement fermé tel qu'une bibliothèque ou une étagère, à moins d'assurer une ventilation adéquate ou que les instructions du fabricant l'autorisent.

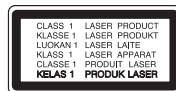

ATTENTION : cet appareil utilise un système laser. Afin de garantir l'utilisation correcte de cet appareil, veuillez lire attentivement ce manuel d'utilisation et conservez-le pour vous y référer ultérieurement. Si l'appareil nécessite une intervention de maintenance, contactez un point de service après-vente agréé. L'utilisation de commandes, de réglages ou de procédures autres que ceux décrits dans ce document peut entraîner une exposition à des radiations dangereuses.

PRÉCAUTION concernant le cordon d'alimentation

Il est recommandé de brancher la plupart des appareils sur un circuit dédié.

Autrement dit, un circuit comportant une prise de courant qui alimente uniquement cet appareil et qui n'a ni autres prises ni circuit dérivé. Reportez-vous à la page des spécifications de ce manuel d'utilisation pour plus de détails. Ne surchargez pas les prises murales. Les prises murales surchargées, desserrées ou endommagées, les câbles de rallonge, les cordons d'alimentation effilochés, ou les gaines isolantes craquelées ou endommagées constituent un danger. Chacune de ces conditions peut entraîner un risque de choc électrique ou d'incendie. Examinez régulièrement le cordon de votre appareil. S'il paraît endommagé ou détérioré, débranchez-le, cessez d'utiliser l'appareil et faites remplacer le cordon par un cordon strictement identique auprès d'un point de service après-vente agréé. Protégez le cordon d'alimentation de sorte qu'il ne puisse pas être tordu, entortillé, pincé, coincé dans une porte ou piétiné. Faites particulièrement attention aux fiches, aux prises murales et au point d'où sort le cordon de l'appareil. Pour déconnecter l'appareil du réseau électrique, retirez le cordon d'alimentation de la prise électrique. Lors de l'installation de l'appareil, assurez-vous que la prise soit facilement accessible.

Cet appareil est équipé d'une batterie transportable ou de piles rechargeables.

Retrait sans danger de la batterie ou des piles de l'appareil : pour retirer la batterie ou les piles usagées, procédez dans l'ordre inverse de leur insertion. Pour empêcher toute contamination de l'environnement et tout danger pour la santé des êtres humains et des animaux, la batterie ou les piles usagées doivent être mises au rebut dans le conteneur approprié à un point de collecte prévu pour leur recyclage. Ne jetez pas la batterie ou les piles usagées avec les autres déchets. Recyclez toujours les batteries et piles rechargeables usagées. La batterie ne doit pas être exposée à une chaleur excessive, telle que la lumière directe du soleil, les flammes, etc.

ATTENTION : l'appareil ne doit pas être exposé à des projections d'eau ou à des éclaboussures, et aucun objet rempli de liquide tel qu'un vase ne doit être posé sur l'appareil.

Élimination de votre ancien appareil



1. Ce symbole, représentant une poubelle sur roulettes barrée d'une croix, signifie que le produit est couvert par la directive européenne 2002/96/EC.
2. Les éléments électriques et électroniques doivent être jetés séparément, dans les vide-ordures prévus à cet effet par votre municipalité.
3. Une élimination conforme aux instructions aidera à réduire les conséquences négatives et risques éventuels pour l'environnement et la santé humaine.
4. Pour plus d'information concernant l'élimination de votre ancien appareil, veuillez contacter votre mairie, le service des ordures ménagères ou encore la magasin où vous avez acheté ce produit.

Mise au rebut des piles ou batteries usagées



1. Le pictogramme d'une poubelle barrées sur les piles ou batteries accompagnant votre produit indique qu'elles sont conformes à la Directive européenne 2006/66/EC.
2. Ce symbole peut être associé aux symboles chimiques du mercure (Hg), du cadmium (Cd) ou du plomb (Pb) si la batterie contient plus de 0,0005% de mercure, 0,002% de cadmium ou 0,004% de plomb.
3. Toutes les piles et batteries doivent être collectées séparément et transportées par les services de voirie municipaux vers des installations spécifiques de collecte des déchets, identifiées en conséquence par le gouvernement ou par les autorités locales.
4. Le traitement correct de vos piles ou batteries usagées contribue protéger l'environnement et la santé des personnes et des animaux.
5. Pour plus d'informations sur le traitement de vos piles ou batteries usagées, merci de bien vouloir vous adresser votre mairie, au service de la voirie ou au magasin où vous avez acheté le produit.



LG Electronics déclare ce/ces produit(s) conforme(s) aux normes de base et aux dispositions des Directives 2004/108/CE, 2006/95/CE, 2009/125/CE et 2011/65/EU en la matière.

Contactez le bureau pour la conformité de ce produit:

LG Electronics Inc.
EU Representative, Krijgsman 1,
1186 DM Amstelveen, The Netherlands

Veillez noter que ce Centre n'est PAS un Service Client. Pour les Informations Service Client, veuillez consulter la Carte de Garantie ou contacter le revendeur chez qui vous avez acheté le produit.

Table des matières

1 Démarrage

- 2 Consignes de sécurité
- 6 Caractéristiques uniques
 - 6 – USB
 - 6 – Radio
 - 6 – Port Portable In
 - 6 – Minuterie
 - 6 – iPhone/iPod
- 6 Accessoires
- 7 Fichiers compatibles
 - 7 – Fichiers musicaux MP3/WMA
 - 7 – Périphériques USB compatibles
 - 7 – Périphériques USB
- 8 Télécommande
- 10 Panneau avant
- 10 Panneau arrière
- 11 Panneau gauche
- 12 Raccordement de l'adaptateur
- 12 Connecting the stand
- 13 Montage de l'unité principale au mur

2 Utilisation

- 14 Fonctions de base
 - 14 – Fonctionnement avec votre iPhone/iPod
 - 16 – Lecture CD
 - 16 – Fonctionnement USB
 - 17 – Sélection d'un dossier
- 18 Autres fonctions
 - 18 – Lecture programmée
 - 18 – Afficher des informations sur les fichiers (tag ID3)
 - 18 – Couper temporairement le son
- 18 Fonctions de la radio
 - 18 – Écouter de la radio
 - 18 – Mémoriser des stations radio
 - 18 – Supprimer toutes les stations mémorisées
 - 18 – Obtenir une meilleure réception FM
 - 19 – Afficher des informations sur une station radio

- 19 Réglage du son
 - 19 – Réglage du mode Son
- 20 Réglage de l'horloge
 - 20 – Réglage de l'alarme
- 21 – Réglage du mode Sleep
- 21 – Variateur
- 21 – Puissance Auto Basse
- 21 – Écouter de la musique d'un appareil externe

3 Dépannage

- 22 Dépannage

4 Annexe

- 23 Caractéristiques techniques
- 24 Entretien
 - 24 – Remarques sur les disques
 - 24 – Manipulation

1

2

3

4

Caractéristiques uniques

USB

Pour écouter de la musique depuis un périphérique USB.

Radio

Pour écouter la radio.

Port Portable In

Pour écouter de la musique depuis votre appareil portable (lecteur MP3, ordinateur portable, etc.).

Minuterie

Pour régler le réveil qui se déclenche à l'heure souhaitée.

iPhone/iPod

Écoute de la musique depuis votre iPod ou iPhone.

Accessoires

Vérifiez que vous disposez bien des accessoires fournis :

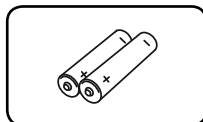

Piles (2)

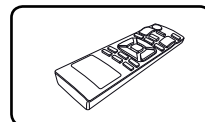

Télécommande (1)

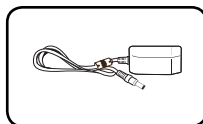

Adaptateur CA (1)

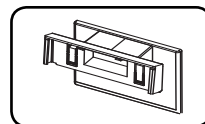

Socle (1)

Fichiers compatibles

Fichiers musicaux MP3/WMA

La compatibilité de cet appareil avec les fichiers MP3/WMA est limitée

- Fréquence d'échantillonnage : entre 8 et 48 kHz (MP3 et WMA)
- Débit binaire : entre 8 et 320 kbps (MP3), entre 5 et 320 kbps (WMA)
- Nombre de fichiers maximum : inférieur à 999.
- Extensions de fichier : .mp3, .wma
- Format de fichier du CD-ROM : norme ISO 9660/ JOLIET

Périphériques USB compatibles

- Lecteur MP3 : lecteur MP3 à mémoire Flash.
- Clé USB à mémoire Flash : appareils qui prennent en charge USB2.0 ou USB1.1.
- La fonction USB de cet appareil ne supporte pas tous les périphériques USB.

Périphériques USB

- Les périphériques nécessitant l'installation d'un programme supplémentaire après connexion à un ordinateur ne sont pas pris en charge.
- Ne pas débrancher le périphérique alors qu'il est encore en cours de fonctionnement.
- Pour un périphérique USB de grande capacité, la recherche peut prendre plus de quelques minutes.
- Pour éviter une perte de données, sauvegardez-les toutes.
- Le périphérique USB n'est pas identifié en cas d'utilisation d'un câble d'extension USB ou d'un hub USB.
- Le système de fichiers NTFS n'est pas pris en charge. (Seul le système de fichiers FAT (16/ 32) est supporté.)
- L'appareil n'est pas pris en charge lorsque le nombre total de fichiers est égal ou supérieur à 1 000.
- Les disques durs externes, les lecteurs de cartes, les périphériques verrouillés ou les périphériques USB de type disque dur et téléphones portables ne sont pas pris en charge.
- Le port USB de l'appareil ne peut pas être connecté à un ordinateur. L'appareil ne peut pas être utilisé comme périphérique de stockage.
- Il est possible que certains périphériques USB ne fonctionnent pas avec cet appareil.

Télécommande

1

Démarrage

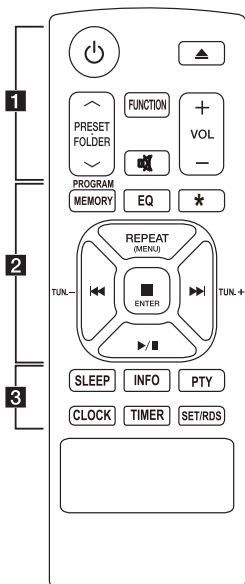

Installation des piles

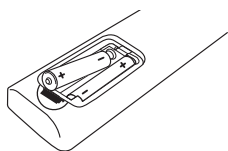

Retirez le couvercle au dos de la télécommande puis insérez deux piles (AAA) en respectant les polarités **+** et **-**.

..... **1**

⏻ (Alimentation) : allumer ou d'éteindre l'appareil.

⏪ (Ouvrir/Fermer) : éjecter le disque.

PRESET FOLDER \wedge / \vee :

- Rechercher un dossier contenant des fichiers MP3/WMA. Lorsque le CD ou le périphérique USB contient des fichiers MP3/WMA répartis dans plusieurs dossiers, appuyez sur **PRESET FOLDER \wedge / \vee** pour sélectionner le dossier dont vous voulez lancer la lecture.

- Choisir un numéro pré-réglé pour une station de radio.

FUNCTION : sélectionner la fonction et la source d'entrée.

🔇 : couper le son.

VOL (+/-) : ajuster le volume de l'enceinte.

..... **2**

PROGRAM/MEMORY :

- Mémoriser les stations de radio.

- Créer sa propre liste à écouter.

EQ : permet de choisir des ambiances sonores.

***** : Cette touche ne sert à aucune fonction.

REPEAT (MENU) :

- écouter vos pistes/fichiers de manière aléatoire ou répétée.

- Permet de revenir au menu précédent en mode iPod.

TUN.(-/+) : sélectionner les stations de radio.

⏪/⏩ (Saut / Recherche) :

- Aller au fichier suivant ou au début du fichier courant.

- Rechercher une section précise dans une piste/ un fichier.

■ENTER :

- Arrête la lecture.

- Permet de choisir un élément en mode iPod.

▶/|| (Lecture/Pause) :

- permet de démarrer ou mettre en pause la lecture.

- Permet de sélectionner le mode STEREO ou MONO.

..... **3**

SLEEP : régler l'arrêt automatique du système à une heure précise. (Variateur : l'écran d'affichage va s'assombrir de moitié.)

INFO : Permet de voir les informations de votre musique. Un fichier MP3 vient souvent avec une balise ID3. La balise donne le titre, l'artiste, l'album ou l'heure.

PTY : Rechercher des stations de radio par type de radio.

CLOCK : permet de régler l'horloge et de consulter l'heure.

TIMER : utiliser votre lecteur comme réveil.

SET/RDS :

- RDS (Radio Data System).
- Confirmer le réglage de l'heure et de l'alarme.



Démarrage

1

Démarrage

Panneau avant

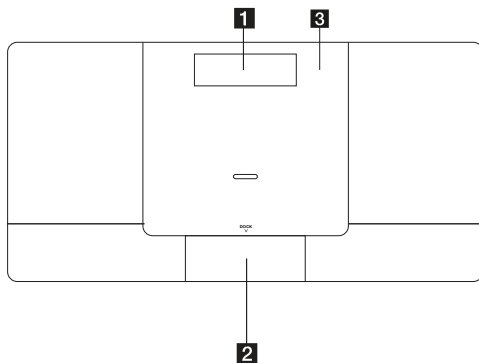

- 1** Écran d'affichage
- 2** DOCK
Pour ouvrir et fermer la station iPhone/iPod.
- 3** Porte du lecteur CD
Utilisez cette touche pour insérer ou retirer un CD.

Panneau arrière

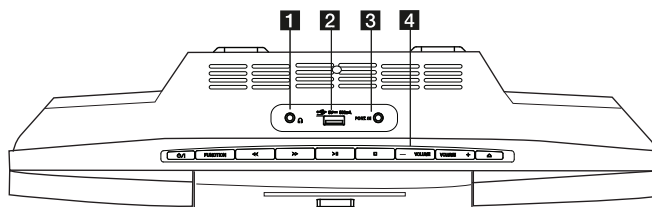

- 1** (Prise casque)
Permet d'écouter de la musique via un casque.
 - 2** USB Port
Lancer la lecture de pistes audio en connectant le périphérique USB.
 - 3** **PORT.IN** (3.5 mm)
Pour écouter de la musique depuis votre appareil portable.
 - 4** (Alimentation)
allumer ou d'éteindre l'appareil.
- FUNCTION**
Sélectionner la fonction et la source d'entrée.
- << / >>** (Saut)
- Permet d'effectuer une recherche en arrière ou en avant.
 - Permet d'accéder au fichier/à la piste précédent(e)/suivant(e).
 - > ||** (Lecture/Pause)
Pour démarrer ou suspendre la lecture.
 - (Arrêt)
Arrête la lecture.
- VOLUME (-/+)**
Pour régler le niveau du volume.
- ▲**
Est utilisé lors de l'insertion ou de l'extraction d'un CD.

Panneau gauche

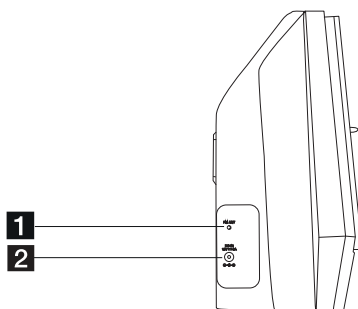

- 1** FM ANT(antenne)
- 2** DC12 V (entrée d'adaptateur CA)

1

Démarrage

1

Démarrage

Raccordement de l'adaptateur

Branchez le câble d'alimentation dans une prise secteur.

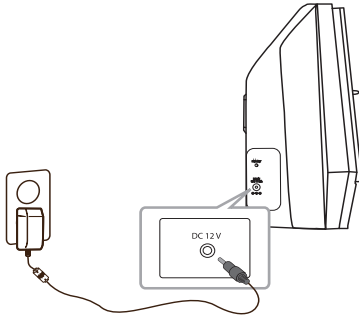

⚠ Attention

Utilisez uniquement l'adaptateur fourni avec cet appareil. N'utilisez pas l'alimentation électrique d'un autre appareil ou d'un autre fabricant. L'utilisation d'un autre câble d'alimentation ou d'une autre source d'alimentation pourrait endommager l'appareil et annuler votre garantie.

Emboîtez le socle dans l'appareil

Préparation

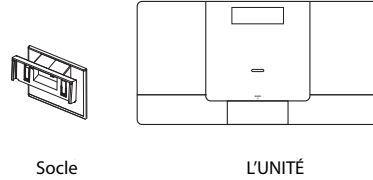

Emboîtez le socle dans l'appareil.

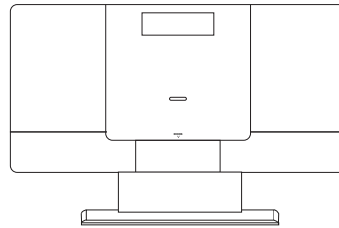
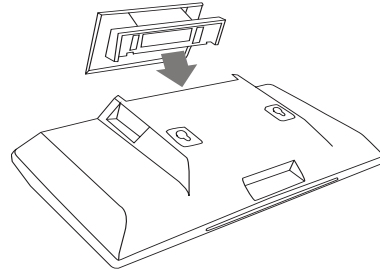

Montage de l'unité principale au mur

Vous pouvez installer l'unité principale au mur. Préparez les vis et des plaques de fixation fournies.

Préparation

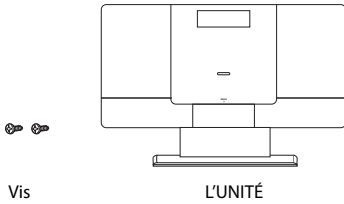

1. Enfoncez les ergots sur l'appareil.

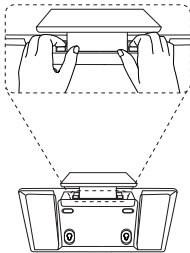

2. Tirez le socle vers le haut, comme illustré.

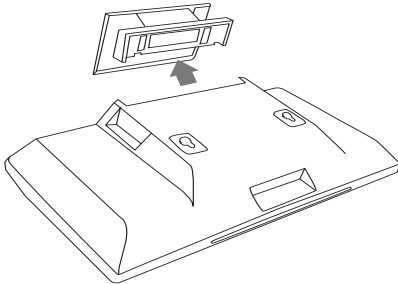

3. Installez l'appareil sur le mur. L'écart entre les vis est de 140 mm.

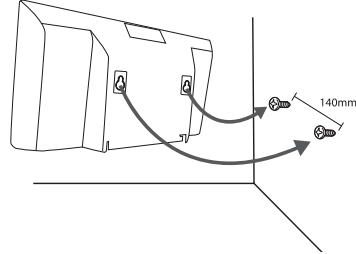

! Remarque

Les vis et chevilles pour fixer l'appareil ne sont pas fournies.

! Attention

- Évitez tout impact sur l'appareil installé et ne vous y accrochez pas.
- Fixez-le fermement au mur afin qu'il ne tombe pas. Si l'appareil tombe, il peut être endommagé ou blesser les personnes à côté.
- Lorsque l'appareil est installé au mur, assurez-vous que les enfants ne tirent pas sur les câbles de connexion car ils pourraient le faire tomber.

Fonctions de base

Fonctionnement avec votre iPhone/iPod

Profitez de la musique de votre iPhone/iPod. Pour plus de détails concernant votre iPhone/iPod, consultez le guide d'utilisateur de votre iPhone/iPod.

Pour connecter un iPhone/iPod à la station

1. Allumez l'appareil.

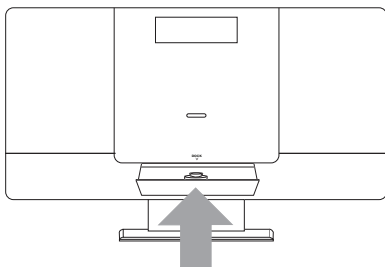

2. Si votre iPhone/iPod a un connecteur Lightning, raccordez-le à la station d'accueil pour iPhone/iPod. (Votre iPhone/iPod s'allume automatiquement et son chargement commence.)

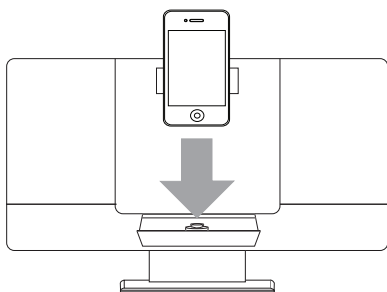

4. Appuyez sur la touche **FUNCTION** pour sélectionner la fonction IPOD.
5. Vous pouvez utiliser votre iPhone/iPod directement sur votre iPhone/iPod et à partir de la télécommande.

Pour brancher un iPhone/iPod sur un câble USB

1. Allumez l'appareil.
2. Si votre iPhone/iPod a un connecteur à 30 broches, utilisez le câble USB pour le raccorder à l'appareil. (Votre iPhone/iPod s'allume automatiquement et son chargement commence.)
3. Appuyez sur la touche **FUNCTION** pour sélectionner la fonction USB.
4. Vous pouvez utiliser votre iPhone/iPod directement sur votre iPhone/iPod et à partir de la télécommande.

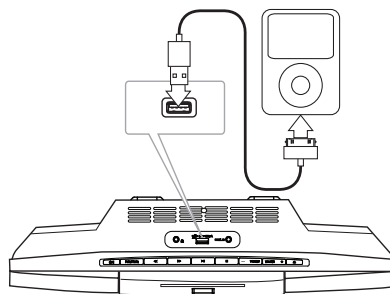

! Remarque

- Si vous raccordez votre iPhone/iPod à l'appareil en mode IPOD, l'appareil ne pourra pas le lire.
- Lorsque l'appareil est allumé, vous pouvez charger un iPhone/iPod via le port USB, à condition qu'il ne soit pas en mode iPod.
- Un iPhone/iPod avec un connecteur à 30 broches ne peut être lu qu'avec la fonction USB.

Fonction	Exécuter	
	SUR UNITÉ	A DISTANCE
Pause ou redémarrer	>	▶/
Saut	<</>>	◀◀/▶▶
Rechercher	Appuyez et maintenez enfoncé <</>>	Appuyez et maintenez enfoncé ◀◀/▶▶
Passage au menu précédent	-	REPEAT (MENU)
Passer à l'option désirée	-	PRESET FOLDER ^/V
Choix d'un élément	□	■ ENTER

iPhone/iPod compatibles

L'unité prend en charge les modèles répertoriés ci-après. En fonction de la version du logiciel de votre iPhone/iPod, il peut être impossible de commander l'iPhone/iPod à partir du lecteur.





iPhone 5, iPhone 4S, iPhone 4, iPhone 3GS,
iPod touch (de 3ème et 5ème génération),
iPod nano (de 4ème et 7ème génération)

AirPlay, iPad, iPhone, iPod nano, and iPod touch are trademarks of Apple Inc., registered in the U.S. and other countries. Lightning is a trademark of Apple Inc.

! Remarque

- Une erreur peut se produire dans les conditions suivantes.
 - Votre iPhone/iPod n'est pas connecté correctement.
 - L'appareil ne reconnaît pas votre iPhone/iPod.
 - La batterie de votre iPhone/iPod est très faible.
 - ▶ Rechargez la batterie.
 - ▶ Si vous rechargez votre iPhone/iPod alors que la batterie est au plus bas, ce rechargement risque de prendre plus de temps.
- En fonction de la version du logiciel de votre iPhone/iPod, il pourrait être impossible de le contrôler à partir de la station. Nous vous recommandons d'installer la version la plus récente du logiciel.
- Si vous voulez utiliser une application, passer un appel ou envoyer et recevoir des SMS, etc. sur votre iPod touch ou iPhone, vous devez d'abord débrancher l'iPhone/iPod de la station.
- En cas de problème avec votre iPhone/iPod, veuillez visiter www.apple.com/support.
- Si votre iPhone/iPod est raccordé, le compartiment à CD ne s'ouvrira pas, même lorsque vous appuyerez sur la touche  de l'appareil, et l'indication "REMOVE IPOD" défilera deux fois dans l'afficheur.
- Lorsque l'appareil est éteint, votre iPhone/iPod peut se recharger dans la station d'accueil pour iPhone/iPod, mais pas via le câble pour iPhone/iPod.
- Lorsque d'autres fonctions sont sélectionnées et que vous raccordez votre iPhone/iPod à la station d'accueil pour iPhone/iPod, l'indication "IPOD IN" apparaîtra dans l'afficheur.

Lecture CD

1. Insérez le disque en appuyant sur la touche .
2. Sélectionnez la fonction CD en appuyant sur la touche **FUNCTION**.
3. Sélectionnez un fichier ou une piste que vous voulez lire à l'aide des touches ,  de la télécommande ou ,  de l'appareil.

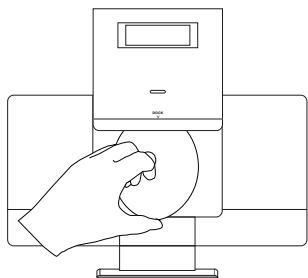

! Remarque

- Seuls les CD ou CD-R/CD-RW (disque 12 cm) de musique peuvent être lus.
- Lorsque l'appareil est éteint, ne forcez pas sur le compartiment à CD pour l'ouvrir. Cela pourrait entraîner un dysfonctionnement de ce dernier.

Fonctionnement USB



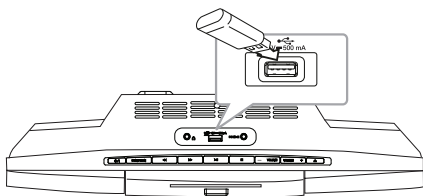











Branchez la clé USB (ou le lecteur MP3/WMA, etc.) dans le port USB situé sur l'appareil.



! Remarque

Retirer le périphérique USB de l'appareil.

1. Choisissez un autre mode ou fonction, ou appuyez sur la touche **ENTER** de la télécommande ou  de l'appareil.
2. Retirez le périphérique USB de l'appareil.

Pour	Exécuter
Arrêter	Appuyez sur ENTER de la télécommande ou  de l'appareil.
Lecture	Appuyez sur  de la télécommande ou  de l'appareil.
Suspendre	Au cours de lecture, appuyez sur  de la télécommande ou  de l'appareil.
Passer à la piste ou au fichier précédent/suivant	<p>Pendant la lecture, appuyez sur la touche  de la télécommande ou  de l'appareil pour passer à la piste ou au fichier suivant.</p> <p>Pendant la lecture, appuyez sur la touche  de la télécommande ou  de l'appareil pour revenir au début de la piste ou du fichier en cours.</p> <p>Après 3 secondes de lecture, appuyez deux fois sur la touche  de la télécommande ou  de l'appareil pour revenir à la piste ou au fichier précédent.</p>
Rechercher une section dans une piste ou un fichier	Pendant la lecture, maintenez enfoncée la touche  de la télécommande ou  de l'appareil, puis relâchez-la à l'endroit que vous voulez écouter.
Rechercher une section dans un dossier	Appuyez sur PRESET FOLDER  /  .
Lecture répétée ou aléatoire	<p>Appuyez plusieurs fois sur REPEAT(MENU) de la télécommande. L'affichage sera modifié suivant cet ordre :</p> <p>RPT1 -> RPT DIR (uniquement MP3/WMA) -> RPT ALL -> RANDOM -> OFF</p> <p>* DIR : Répertoire</p>

Le codec audio DTS n'est pas pris en charge. Autrement dit, le son n'est pas retransmis pour le format DTS.

Sélection d'un dossier

1. Appuyez plusieurs fois sur la touche **PRESET/ FOLDER** \wedge/\vee de la télécommande jusqu'à ce que le dossier souhaité apparaisse.
2. Appuyez sur la touche **▶/||** pour le lire. Le premier fichier du dossier est mis en lecture. (Pendant la lecture, si vous choisissez un dossier, cette étape n'est pas nécessaire.)

! Remarque

- Les fichiers/dossiers USB sont reconnus comme suit.

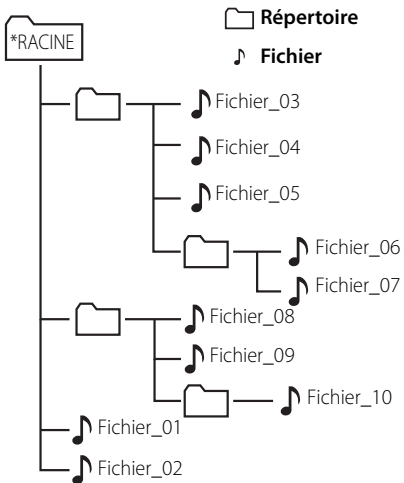

- Les fichiers et dossiers seront présentés dans l'ordre d'enregistrement et peuvent être présentés différemment selon les conditions d'enregistrement.
- *ROOT : le premier écran que vous voyez apparaître à l'écran lorsque vous branchez l'USB est "ROOT (RACINE)".
- Les dossiers seront présentés dans l'ordre suivant.
 FAT(USB) / CD : FILE_01 -> FILE_02 ->
 FILE_03 -> FILE_04 -> FILE_05 -> FILE_06 ->
 FILE_07 -> FILE_08 -> FILE_09 -> FILE_10

Autres fonctions

Lecture programmée

La fonction de programme vous permet de stocker vos pistes ou fichiers favoris à partir d'un disque ou d'un périphérique USB.

Un programme peut contenir 20 pistes/fichiers.

1. Insérez un CD ou branchez un périphérique USB et patientez le temps qu'il soit lu.
2. Appuyez sur **PROGRAM/MEMORY** de la télécommande lorsqu'elle est éteinte.
3. Appuyez sur **◀◀/▶▶** de la télécommande pour sélectionner la piste ou le fichier suivant.
4. Appuyez de nouveau sur **PROGRAM/MEMORY** pour sauvegarder et sélectionner la piste ou le fichier suivant.
5. Appuyez sur **▶/||** pour lire les pistes ou fichiers programmés.
6. Pour effacer votre sélection, appuyez deux fois sur la touche **■ ENTER** de la télécommande ou **□** (arrêt) de l'appareil.

Remarque

Les programmes sont également effacés lorsque vous éjectez le disque ou retirez le périphérique USB, lorsque vous éteignez l'appareil ou lorsque vous changez de fonction.

Afficher des informations sur les fichiers (tag ID3)

Lors de la lecture d'un fichier MP3 taggé, vous pouvez afficher les informations en appuyant sur **INFO** de la télécommande.

Couper temporairement le son

Appuyez sur **⏸** de la télécommande pour couper le son. Vous pouvez en avoir besoin par exemple pour pouvoir répondre au téléphone. «MUTE» clignotera dans l'afficheur. Pour annuler la mise en sourdine, appuyez de nouveau sur la touche **⏸** ou réglez le volume à l'aide des touches **VOL(+/-)** de la télécommande ou **VOLUME (+/-)** de l'appareil.

Fonctions de la radio

Écouter de la radio

1. Appuyez sur **FUNCTION** jusqu'à ce que FM soit affiché à l'écran.
La dernière station captée est diffusée.
2. Réglage automatique : appuyez et maintenez enfoncé pendant environ 2 secondes **TUN. (-/+)**, jusqu'à ce que l'indication de fréquence commence à change. Relâchez alors ce bouton. La recherche s'arrête lorsque l'appareil détecte une station de radio.
Réglage manuel : appuyez de façon répétée sur **TUN. (-/+)**.
3. Réglez le volume en appuyant sur **VOL (+/-)**.

Mémoriser des stations radio

Vous pouvez mémoriser jusqu'à 50 stations FM. Avant de procéder aux réglages, vérifiez que vous avez bien baissé le volume.

1. Appuyez sur **FUNCTION** jusqu'à ce que FM soit affiché à l'écran.
2. Sélectionnez la fréquence souhaitée en appuyant sur **TUN. (-/+)**.
3. Appuyez sur **PROGRAM/MEMORY**. Un numéro prédéfini clignotera sur l'écran.
4. Appuyez sur **PRESET FOLDER \wedge / \vee** pour sélectionner le numéro souhaité.
5. Appuyez sur **PROGRAM/MEMORY**. La station est mémorisée.
6. Répétez les étapes 2 à 5 pour mémoriser d'autres stations.
7. Pour écouter une station mémorisée, appuyez sur **PRESET FOLDER \wedge / \vee** .

Supprimer toutes les stations mémorisées

1. Appuyez et maintenez enfoncé pendant deux secondes **PROGRAM/MEMORY**. «CLEAR» clignotera sur l'écran.
2. Appuyez sur **PROGRAM/MEMORY** pour effacer toutes les stations mémorisées.

Obtenir une meilleure réception FM

Appuyez sur **▶/||** de la télécommande. Le tuner va basculer du mode stéréo en mode mono. La réception sera alors meilleure qu'avant.

Afficher des informations sur une station radio

Le Tuner FM est fourni avec la fonction RDS (Radio Data System). Celle-ci permet d'afficher des informations concernant la station radio qui est en train d'être écoutée. Appuyez de manière répétée sur **RDS** pour faire défiler les types de données suivantes :

PS	(Nom du service de programme) Affiche le nom de la station de radio
PTY	(Reconnaissance du type de programme) Affiche le type de programme (par ex. Jazz ou Informations).
RT	(Texte radio) Message textuel contenant des informations spécifiques à la station de radio. Ce texte peut défiler à l'écran.
CT	(Temps contrôlé par la chaîne) Affiche l'heure et la date comme diffusées par la station)

Vous pouvez rechercher les stations de radio par type de programmes en appuyant sur **RDS**. L'écran affichera le dernier PTY affiché. Appuyez une ou plusieurs fois sur **PTY** pour sélectionner votre type de programme préféré. Maintenez enfoncée **◀◀/▶▶**. Le tuner est en recherche automatique. Lorsqu'une station est détectée, la recherche est interrompue.

Réglage du son

Réglage du mode Son

Ce système possède des champs acoustiques pré-réglés. Vous pouvez sélectionner le mode son souhaité en appuyant sur **EQ** de la télécommande. Les éléments affichés pour l'égaliseur peuvent être différents selon les sources et les effets sonores.

Affichage	Description
POP CLASSIC JAZZ ROCK	Ce programme ajoute une atmosphère au son, vous donnant l'impression d'assister à un vrai concert de musique rock, pop, jazz ou classique.
BASS (BASS BLAST)	Renforcer les aigus, les basses et l'effet de son ambiophonique.
BYPASS	Profiter du son sans l'effet de l'égaliseur.

! Remarque

Vous devez éventuellement réinitialiser le mode son après avoir modifié l'entrée et parfois même après un changement de piste/fichier.

Réglage de l'horloge

1. Allumez l'appareil.
2. Appuyez sur la touche **CLOCK**.
3. À l'aide de la touche **◀◀/▶▶** choisissez entre.
 - AM 12:00 (pour un affichage sur 12 h) ou 0:00 (pour un affichage sur 24 h).
4. Appuyez sur la touche **SET/RDS** pour confirmer votre choix.
5. Sélectionnez l'heure en appuyant sur la touche **◀◀/▶▶**.
6. Appuyez sur la touche **SET/RDS**.
7. Sélectionnez les minutes en appuyant sur la touche **◀◀/▶▶**.
8. Appuyez sur la touche **SET/RDS**.
9. Pour réinitialiser l'horloge, maintenez enfoncée la touche **CLOCK**. Répétez ensuite les étapes 3 à 8.

! Remarque

- Après avoir réglé l'heure, vous pouvez régler la fonction de réveil.
- Si vous réglez l'horloge et l'alarme, vous pouvez consulter l'heure et l'icône du réveil "⌚" en appuyant sur la touche **CLOCK** même lorsque l'appareil est éteint.
- Pendant la lecture, appuyez deux fois sur la touche **TIMER** lorsque l'icône du réveil "⌚" est affichée. Vous pouvez ainsi vérifier les réglages.
- Si vous activez le réveil, l'icône du réveil "⌚" apparaît dans l'afficheur.
- Si vous désactivez le réveil, l'icône du réveil "⌚" disparaît de l'afficheur.
- La fonction réveil ne s'active que lorsque l'appareil est éteint.
- L'appareil s'allume automatiquement à l'heure que vous avez définie.

Réglage de l'alarme

Vous pouvez utiliser l'appareil comme alarme. Il faut d'abord régler l'heure avant de régler l'alarme.

1. Allumez l'appareil.
2. Appuyez sur la touche **TIMER**.
3. Chacune des fonctions clignotera. Appuyez sur la touche **SET/RDS** pour sélectionner la source sonore de votre choix.
4. L'indication "ON TIME" s'affiche. Il s'agit de l'heure à laquelle vous voulez que l'appareil s'allume. Utilisez les touches **◀◀/▶▶** pour modifier l'heure et les minutes, puis appuyez sur la touche **SET/RDS** pour mémoriser votre réglage.
5. L'indication "OFF TIME" s'affiche. Il s'agit de l'heure à laquelle vous voulez que l'appareil s'éteigne. Utilisez les touches **◀◀/▶▶** pour modifier l'heure et les minutes, puis appuyez sur la touche **SET/RDS** pour mémoriser votre réglage.
6. Appuyez sur la touche **◀◀/▶▶** pour régler le volume, puis appuyez sur la touche **SET/RDS** pour mémoriser votre réglage.
7. Une fois le réglage du réveil terminé, l'icône de l'horloge "⌚" et les réglages du réveil apparaîtront dans l'afficheur.
8. Pour réinitialiser l'horloge, maintenez enfoncée la touche **TIMER**. répétez les étapes 3 à 8.

Réglage du mode Sleep

Appuyez de manière répétée sur **SLEEP** de la télécommande pour sélectionner un délai d'attente qui sera compris entre 10 et 180 minutes. Passé ce délai, l'appareil s'éteint. (L'ordre suivant est affiché : 180 -> 150 -> 120 -> 90 -> 80 -> 70 -> 60 -> 50 -> 40 -> 30 -> 20 -> 10)

Pour arrêter la fonction, appuyez sur **SLEEP** jusqu'à ce que l'écran s'éclaire.

! Remarque

- Vous pouvez vérifier le temps restant avant que l'appareil s'éteigne. Appuyez sur **SLEEP**. La durée restante apparaît à l'écran.
- La fonction Sleep éteint votre station progressivement.

Variateur

Appuyez une fois sur **SLEEP**. L'écran s'assombrit de moitié. Pour l'annuler, appuyez plusieurs fois sur **SLEEP** jusqu'à ce qu'il s'éclaire à nouveau. Lorsque vous appuyez sur les boutons en mode Sleep Timer, ils s'allument pendant 5 secondes avant de s'éteindre à nouveau.

Puissance Auto Basse

Cette unité s'arrêtera d'elle-même pour réduire la consommation électrique si l'unité principale n'est pas connectée à un appareil externe et n'est pas utilisée pendant 25 minutes. Il en sera de même pour cet appareil après six heures après que l'appareil principal soit connecté sur un autre appareil utilisant une entrée analogique.

Écouter de la musique d'un appareil externe

L'appareil peut être utilisé pour lire de la musique à partir de nombreux types d'appareils externes. (Le câble n'est pas fourni avec les accessoires pour cet appareil.)

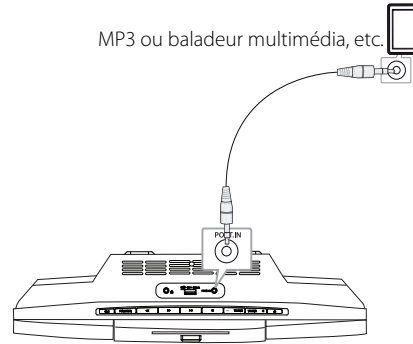



1. Branchez l'appareil externe dans le connecteur **PORT. IN** situé sur l'appareil.
2. Mettez l'appareil en marche en appuyant sur la touche **⏻/⏮**.
3. Sélectionnez la fonction **PORTABLE** en appuyant sur la touche **FUNCTION** jusqu'à ce que l'indication "PORTABLE" apparaisse dans l'afficheur.
4. Allumez l'appareil externe et lancez la lecture.

Dépannage

Problème	Solution
Il n'y pas de courant.	<ul style="list-style-type: none"> • Branchez le cordon d'alimentation. • Vérifiez le bon fonctionnement du circuit électrique en branchant d'autres appareils.
Il n'y a pas de son.	<ul style="list-style-type: none"> • Appuyez sur FUNCTION et vérifiez la fonction sélectionnée.
L'appareil ne lance pas la lecture.	<ul style="list-style-type: none"> • Insérez un disque lisible. • Nettoyez le disque. (Reportez-vous à la page 24.) • Insérez le disque avec la face imprimée ou portant l'étiquette vers le haut.
Les stations radio ne peuvent pas être réglées correctement.	<ul style="list-style-type: none"> • Raccordez l'antenne correctement. • Réglez la station manuellement. • Préréglez des stations de radio (reportez-vous à la page 18 pour plus de détails).
La télécommande ne fonctionne pas correctement.	<ul style="list-style-type: none"> • Utilisez la télécommande dans un périmètre de 7 m. • Éliminez l'obstacle entre la télécommande et l'appareil. • Remplacez ces piles par de piles neuves.
l'iPhone/iPod ne fonctionne pas correctement	<ul style="list-style-type: none"> • Connectez l'iPhone/iPod correctement.

Caractéristiques techniques

Généralités	
Caractéristiques de l'adaptateur	Reportez-vous à l'étiquette principale.
Consommation électrique	Reportez-vous à l'étiquette principale.
Dimensions (L x H x P)	(400 x 247 x 118) mm
Poids net (approx.)	2,2 kg
Température de fonctionnement	5 °C à 35 °C (41 °F to 95 °F)
Taux d'humidité toléré	5 % à 90 %
Alimentation électrique du bus	USB : DC 5 V  500 mA iPhone/iPod : DC 5 V  1 A

Entrées	
PORT. IN	0,5 Vrms (jack stéréo 3.5 mm)

Tuner	
Plage de fréquences FM	87,5 à 108,0 MHz ou 87,50 à 108,00 MHz

Amplificateur	
Mode Stéréo	10 W + 10 W 2 ch (4 Ω à 1 kHz)
T.H.D	10 %

CD	
Réponse en fréquence	100 Hz à 16 kHz
Rapport signal/bruit	Supérieur à 55 dB
Plage dynamique	Supérieur à 65 dB

Enceintes	
Type	intégrées
Impédance nominale	4 Ω
Puissance nominale d'entrée	10 W
Puissance maximale	20 W

- Conception et caractéristiques sujettes à modification sans préavis.

Entretien

Remarques sur les disques

Manipulation

Ne collez jamais de papier ni de ruban adhésif sur le disque.

Entreposage des disques

Lorsque la lecture d'un disque est terminée, rangez-le dans son boîtier. N'exposez pas un disque à la lumière du soleil ou à une source de chaleur ; ne le laissez jamais dans une voiture garée au soleil.

Nettoyage des disques

N'utilisez pas de solvants puissants tels que de l'alcool, du benzène, du solvant, des détergents du commerce ou de la bombe antistatique pour disques en vinyle.

Manipulation

Transport

Conservez le carton et les emballages d'origine. Si vous devez transporter l'appareil, remballiez-le tel qu'il l'était à l'origine pour lui assurer une protection maximale.

Entretien des surfaces extérieures

N'utilisez pas de liquides volatils tels qu'une bombe d'insecticide à proximité.

Essayez sans appuyer pour ne pas abîmer la surface.

Ne laissez pas des produits en caoutchouc ou en plastique en contact prolongé avec l'appareil.

Nettoyage de l'appareil

Pour nettoyer l'appareil, utilisez un chiffon doux et sec. Si les surfaces sont très sales, utilisez un chiffon doux légèrement humidifié avec une solution détergente peu concentrée. N'utilisez pas de solvants puissants tels que alcool, benzine ou diluants, car ces derniers risquent d'endommager la surface de l'appareil.

Entretien

Cet appareil est un matériel de haute technologie et de précision. Si la lentille du lecteur optique et d'autres éléments sont encrassés ou usés, cela risque de nuire à la qualité de du son. Pour plus de détails, contactez votre service après-vente agréé le plus proche.



