

Moulinex®

infiny press revolution

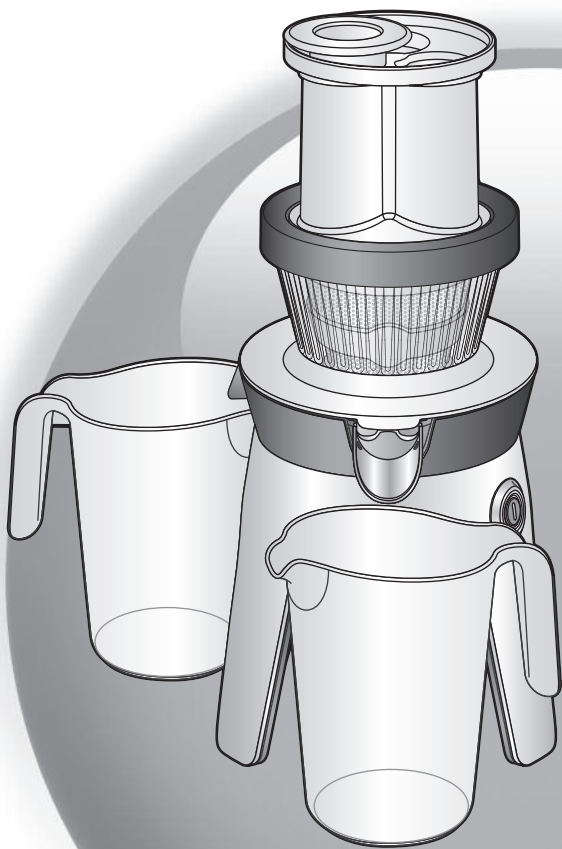

FR

EN

DE

NL

ES

IT

PT

EL

SV

NO

DA

FI

AR

FA

www.moulinex.com

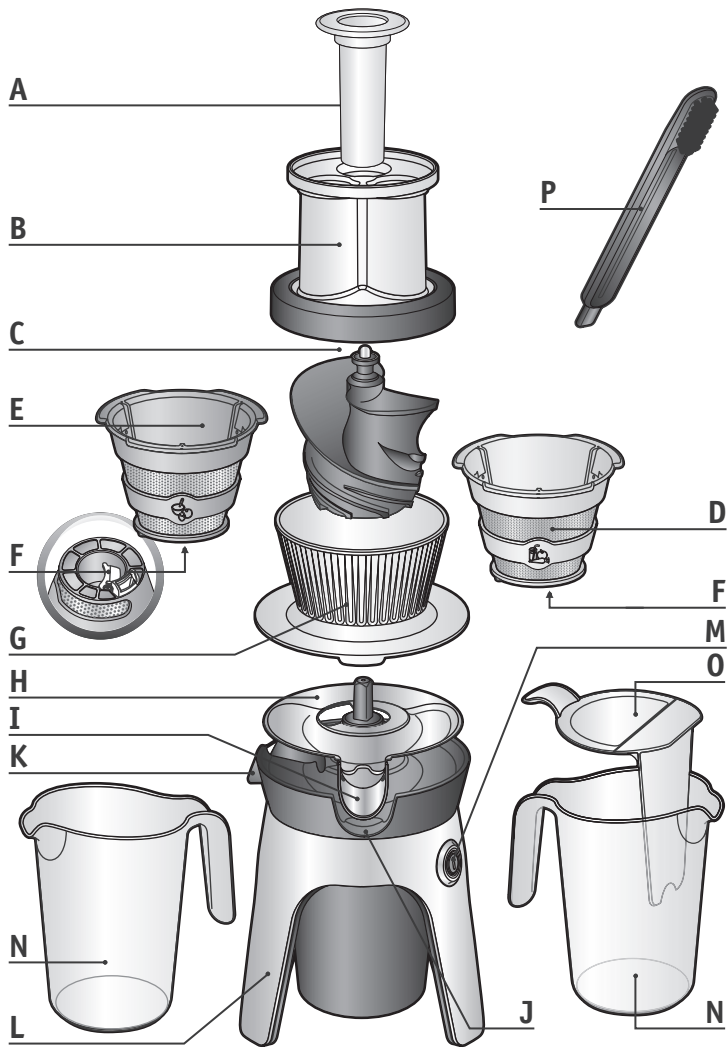

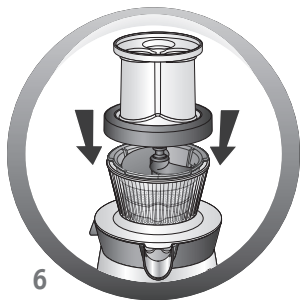
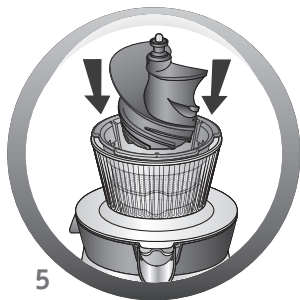
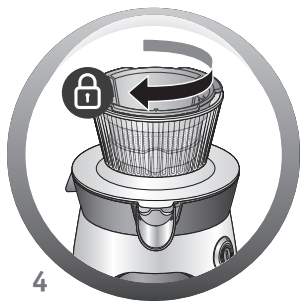
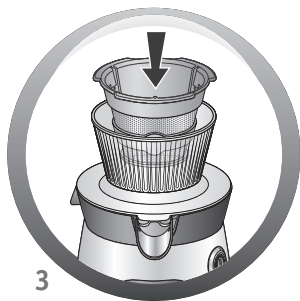
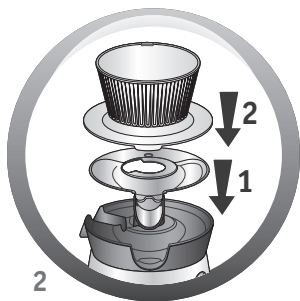
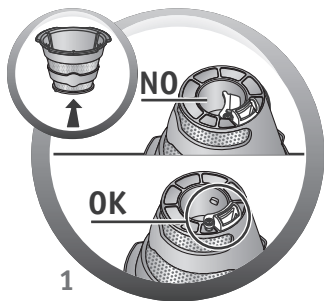

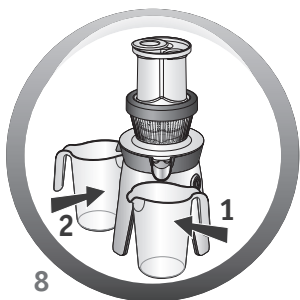
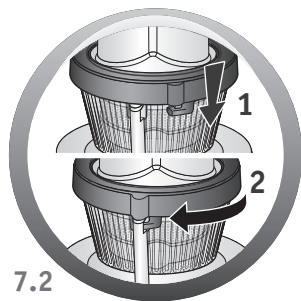
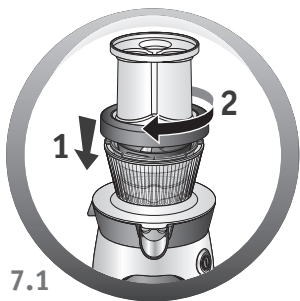

DESCRIPTION

A Poussoir	I Bec verseur stop-goutte
B Couvercle et goulotte	J Sortie à jus
C Vis de pressage	K Sortie à résidus
D Filtre à jus	L Bloc moteur
E Filtre à coulis	M Interrupteur Marche/Arrêt
F Langquette à résidus (non dissociable du filtre)	N Carafes
G Bol	O Stop mousse
H Coupelle	P Brosse de nettoyage

CONSIGNES DE SECURITE :

- **Ne jamais introduire de noyaux, ne pas introduire d'aliments trop durs (glaçons, sucre), ou trop fibreux. Ne pas introduire de viande.**
- **Lisez attentivement le mode d'emploi avant la première utilisation de votre appareil.**
- **Une utilisation non conforme au mode d'emploi dégraderait Moulinex de toute responsabilité.**
- **Cet appareil n'est pas prévu pour être utilisé par des personnes (y compris les enfants) dont les capacités physiques, sensorielles ou mentales sont réduites, ou des personnes dénuées d'expérience ou de connaissance, sauf si elles ont pu bénéficier, par l'intermédiaire d'une personne responsable de leur sécurité, d'une surveillance ou d'instructions préalables concernant l'utilisation de l'appareil.**
- **Il convient de surveiller les enfants pour s'assurer qu'ils ne jouent pas avec l'appareil.**
- Attendez l'arrêt complet des pièces en rotation avant d'ouvrir l'appareil.
- Utilisez toujours le poussoir pour guider les aliments dans la cheminée, n'introduisez jamais les doigts, fourchette, couteau, spatule ou tout autre objet.
- Vérifiez que la tension d'alimentation de votre appareil correspond bien à celle de votre alimentation électrique.
- **Toute erreur de branchement annule la garantie.**
- Votre appareil est destiné uniquement à un usage domestique culinaire, à l'intérieur de la maison et sous surveillance.
- Utilisez votre appareil sur une surface plane, propre et sèche.
- Débranchez votre appareil lors de la mise en place ou retrait des accessoires, s'il y a une anomalie durant le fonctionnement, avant chaque nettoyage ou entretien et après utilisation.
- Arrêter et débranchez votre appareil lors de la mise en place ou retrait des accessoires, s'il y a une anomalie durant le fonctionnement, avant chaque nettoyage ou entretien et après utilisation. Ne pas approcher les parties mobiles lors du fonctionnement.
- N'utilisez pas votre appareil s'il ne fonctionne pas correctement ou s'il a été endommagé. Dans ce cas, adressez vous à un centre service agréé Moulinex (voir liste dans le livret service).
- Toute intervention autre que le nettoyage et l'entretien usuel par le client doit être effectuée par un centre agréé Moulinex.
- Si le câble est endommagé, n'utilisez pas l'appareil. Afin d'éviter tout danger, faites le remplacer par un centre service agréé Moulinex (voir liste dans le livret service).
- Ne mettez pas l'appareil, le câble d'alimentation ou la fiche dans l'eau ou tout autre liquide.

- Ne laissez pas le câble d'alimentation à portée de main des enfants.
- Le câble d'alimentation ne doit jamais être à proximité ou en contact avec des parties chaudes, près d'une source de chaleur ou un angle vif.
- Pour votre sécurité, n'utilisez que des accessoires et des pièces détachées Moulinex adaptés à votre appareil.
- Ne jamais débrancher l'appareil en tirant sur le cordon d'alimentation.
- Ne pas utiliser l'appareil si ce dernier ou un de ses éléments est endommagé.
- Ne pas faire fonctionner l'appareil avec un élément manquant.
- Ne pas laisser pendre de cheveux longs, d'écharpe ou de cravate au dessus de l'appareil en fonctionnement.
- Pour votre sécurité, cet appareil est conforme aux normes et réglementations applicables :
 - Directive basse tension
 - Directive compatibilité électromagnétique
 - Directive environnement
 - Directive matériaux en contact avec les aliments.

AVANT LA PREMIERE UTILISATION :

Déballer l'appareil et placez-le sur un plan de travail horizontal, solide et stable puis démontez toutes les pièces. Vérifiez que vous avez bien retiré tous les éléments de conditionnement avant de commencer à utiliser l'appareil.

Lavez toutes les pièces amovibles, rincez-les et essuyez-les soigneusement : le poussoir **(A)**, le couvercle et la goulotte **(B)**, la vis de passage **(C)**, les filtres **(D et E)**, la languette à résidus **(F)**, le bol **(G)**, la coupelle et le bec verseur **(H et I)** ainsi que les carafes **(N)**.

MISE EN SERVICE : Fig. 1 à 7

Assemblez l'appareil comme indiqué sur les dessins et en choisissant le filtre en fonction de la préparation désirée :

Filtre à jus **(D - couleur orange)** avec une grille à petits trous pour réaliser des jus.

Filtre à coulis **(E - couleur framboise)** avec une grille à trous plus larges pour réaliser des préparations plus épaisses comme des coulis.

- S'assurer lors du montage que la languette à résidus est bien positionnée dans le logement prévu à cet effet sur le filtre **(fig.1)**.

UTILISATION :

Avant utilisation, laver soigneusement les aliments qui pourraient avoir été traités.

Préparez toute la quantité d'ingrédients à presser. Il n'est pas nécessaire de peler et d'épépiner la plupart des fruits et légumes. Pelez seulement les ingrédients avec une peau épaisse (agrumes, bananes, ananas, melons, fruits de la passion,...). Retirez également les noyaux durs (pêches, abricots, mangues,...) et le coeur des ananas.

Prédécoupez les aliments qui ne passeraient pas dans la goulotte.

Placez une carafe **(N)** sous le bec verseur stop-goutte et l'autre carafe **(N)** sous la sortie à résidus **(fig. 8)**.

Lorsque le jus contient de la mousse, vous pouvez utiliser l'accessoire stop-mousse **(O)** qu'il faut positionner dans la carafe sous la sortie à jus **(fig. 9)**.

Appuyer sur l'interrupteur marche/arrêt **(M)** pour faire fonctionner l'appareil, placez les morceaux dans les cheminées et faites les descendre si nécessaire à l'aide du poussoir **(A)**. Assurez-vous que le bec verseur **(I)** est en position basse (écoulement du jus).

Ne poussez jamais avec les doigts ou un autre ustensile dans la goulotte.

Une utilisation maximum de 20 minutes est conseillée.

Après passage des ingrédients, laissez tourner l'appareil quelques secondes afin d'extraire un maximum de jus.

Conseils sur le choix des ingrédients :

- Choisir des fruits et légumes frais. Tous les fruits, légumes et herbes aromatiques (associés à des ingrédients juteux) peuvent être pressés avec Infiny Press Revolution. Il est recommandé de privilégier des variétés à jus, notamment pour les pommes, les poires, les oranges, les tomates,...
- Lorsque vous pressez des fruits peu juteux (ex: banane) et des herbes aromatiques, alternez avec des fruits ou légumes juteux pour faciliter l'extraction. Terminer par des fruits ou légumes juteux.
- Lorsque vous pressez des herbes longues (ex : herbe de blé), coupez-les d'abord en morceaux de 3 cm pour éviter qu'elles s'enroulent autour de la vis. Pressez au maximum 400 g d'herbes à la fois.
- Hors saison, vous pouvez utiliser des fruits congelés. Laissez-les décongeler complètement avant de les presser. Vous pouvez également utiliser des fruits au sirop (litchis, pêches...).

NETTOYAGE :

Entre 2 préparations

Vous pouvez vous contenter de rincer l'appareil sans le démonter et en versant petit à petit de l'eau dans la goulotte lorsque l'appareil est en marche. Assurez-vous d'avoir positionné une carafe **(N)** vide sous la sortie à jus. Enchaînez avec un autre jus !

En fin d'utilisation

Le nettoyage doit être effectué immédiatement après utilisation.

Vérifier que le produit est débranché.

Ne pas immerger le bloc moteur **(L)**, celui-ci n'est pas étanche.

Ne pas passer le bloc moteur **(L)** au lave-vaisselle.

Démontez et nettoyez toutes les parties amovibles : filtres **(D-E)** (si besoin à l'aide de la brosse **(P)**), languettes à résidus **(F)** (indissociable du filtre mais à retirer de son logement pour le nettoyage, si besoin à l'aide de l'extrémité du manche de la brosse **(P)**), bol **(G)**, coupelle **(H)** avec bec-verseur stop-goutte **(I)**.

Veillez à bien nettoyer l'intérieur de la vis **(C)**, si besoin à l'aide de la brosse **(P)**.

Nettoyer la sortie à résidus **(K)** avec une éponge légèrement humide et non abrasive.

Le poussoir **(A)**, le couvercle et la goulotte **(B)**, le bol **(G)**, la vis **(C)**, la coupelle **(H)** avec le bec verseur stop-goutte **(I)**, les carafes **(N)** ainsi que le stop- mousse **(O)** peuvent passer au lave-vaisselle. Si les filtres **(D/E)** sont encrassés, effectuez un prélavage à l'eau savonneuse et à l'aide de la brosse **(P)**. Si la sortie à résidus du filtre est encrassée, extrayez d'abord les résidus à l'aide de l'extrémité du manche de la brosse **(P)**.

Ne pas nettoyer la coupelle **(H)** avec le bec verseur stop-goutte **(I)**, les pièces en plastique (Bol **(G)**, poussoir **(A)**, couvercle **(B)**) avec le côté abrasif de l'éponge.

Astuce : Pour extraire la vis **(C)** du filtre **(D/E)** retournez si besoin l'ensemble vis et filtre puis appuyer sur la vis.

SI VOTRE APPAREIL NE FONCTIONNE PAS, QUE FAIRE ?

PROBLEMES	SOLUTIONS
Pas de mise en marche	<ul style="list-style-type: none">- Vérifiez que tous les éléments sont correctement assemblés.- Vérifiez que votre appareil est bien raccordé au secteur.- Vérifiez que le couvercle (B) est bien verrouillé.
Arrêt de l'appareil en fonctionnement : le voyant rouge clignote	<ul style="list-style-type: none">- Appuyez sur le bouton Marche/arrêt (M) pour éteindre l'appareil.- Redémarrer votre appareil. Si la sécurité se déclenche de nouveau, démontez-le, nettoyez- le puis redémarrez l'appareil.- Vérifiez que la vis (C) n'est pas bloquée.
Arrêt de l'appareil: le voyant blanc clignote	<ul style="list-style-type: none">- Ceci est une coupure de sécurité, nous vous conseillons de laisser l'appareil refroidir quelques minutes, de le nettoyer puis de le remettre en marche en appuyant sur l'interrupteur Marche/Arrêt (M).
Mauvais pressage des ingrédients	<ul style="list-style-type: none">- Nettoyez l'appareil : lavez, rincez et essuyez : le couvercle (B), la vis de pressage (C), le filtre (D ou E), la languette à résidus (F), le bol (G), la coupelle et le bec verseur (H et I).- Vérifiez que la languette (F) est bien positionnée sur le filtre (recouvrement de la sortie à déchets), et qu'elle est en bon état.
Problèmes d'étanchéité	<ul style="list-style-type: none">- Vérifiez que tous les éléments sont correctement assemblés, notamment le bec-verseur stop goutte (I).

PRODUITS ELECTRIQUES OU ELECTRONIQUES EN FIN DE VIE



Participons à la protection de l'environnement !

- ① Votre appareil contient de nombreux matériaux valorisables ou recyclables.
- ➡ Confiez celui-ci dans un point de collecte ou à défaut dans un centre service agréé pour que son traitement soit effectué.

We thank you for having chosen a Moulinex appliance.

DESCRIPTION

A Pusher	J Juice exit
B 3 part feed tube	K Residue exit
C Pressing stem	L Motor unit
D Juice filter	M Start/Stop button
E Coulis filter	N Jugs (one to collect residue and one to collect juice)
F Residue strap (not separable from the filter)	O Foam separator
G Bowl	P Cleaning brush
H Juice collector	
I Spout with drip-stop system	

SAFETY INSTRUCTIONS

- **Read these instructions for use carefully before using your appliance for the first time and keep them to hand for future reference. Any use of the appliance that does not comply with the instructions will release the manufacturer from any responsibility.**
- This appliance is designed for indoor domestic household use only. In case of professional use, inappropriate use or failure to comply with the instructions, the manufacturer accepts no responsibility and the guarantee does not apply.
- It is not intended to be used in the following cases, which are not covered by the guarantee.
- In kitchens reserved for staff use in shops, offices and other professional environments;
 - On farms;
 - By hotel or motel clients, or on other residential premises;
 - In bed and breakfast accommodation and other similar environments.
- This appliance is suitable for use by children of 8 years and above or by persons without the necessary experience or knowledge or with impaired physical, sensory or mental capacities if they have been trained and are supervised, to ensure that they use the appliance safely and understand the hazards that exist. Children should not be left to play with the appliance. Children should not attempt to clean or service the appliance unless they are aged at least 8 years or older and supervised.
- Please keep the appliance and its power cord out of the reach of children less than 8 years of age.
- Children should be supervised to ensure they do not play with the appliance.
- For your safety, this appliance meets applicable standards and regulations (Directives on Low Voltage, Electromagnetic Compatibility, Materials in contact with food articles, Environment, etc.).
- This appliance is designed to function on AC current only. Before using it for the first time, check that your mains supply voltage matches that indicated on the appliance data plate.
- Any connection error will invalidate your guarantee.
- Given the diverse standards in effect, if the appliance is used in a country other than that in which it is purchased, have it checked by an Approved Service Centre.
- Do not use an extension lead. If you accept liability for doing so, only use an extension lead which is in good condition, has a plug with an earth connection and is suited to the power rating of the appliance.
- This appliance is not intended to function using an external time-switch or a separate remote control system.

- To avoid the risk of electric shock, never use the appliance with wet hands or on a damp or wet surface. Never immerse the motor unit, power cord or plug in water or any other liquid.
- Use the appliance on a flat, stable surface, away from water splashes.
- Never leave the appliance unattended whilst connected to the power supply, even if for a few moments, especially where children are present.
- Do not let the power cord hang where children may reach it.
- Always switch off and disconnect the appliance from the power supply before changing attachments, cleaning & maintenance or when not in use.
- Never disconnect the plug by pulling on the power cord.
- Do not leave the power cord close to or in contact with sources of heat or sharp edges.
- Do not allow long hair, scarves, ties etc. to hang over the appliance or attachments when in use.
- Wait for all moving parts to stop before opening the appliance.
- ⚠ Take great care when handling the pressing stem and during cleaning, the blades are extremely sharp.
- Do not operate your appliance if any part of it is missing.
- Always use the pusher to guide ingredients into the funnel. Never put your fingers, utensils or any other object into the funnel.
- If your appliance “jams” during operation, switch off, disconnect from the power supply and check that it is not overloaded with ingredients. Carefully remove any obstructions before reconnecting.
- Do not use your appliance if it does not operate correctly, if it has been damaged or if the power cord or plug is damaged. To maintain safety, these parts must be replaced by an Approved Service Centre.
- Any intervention other than normal cleaning and maintenance by the customer must be performed by an Approved Service Centre.
- For your own safety, only use accessories and spare parts from the appliance manufacturer, which are especially designed for your appliance.

BEFORE FIRST USE

Unpack the appliance and place it on a horizontal, solid and stable work-top, then take it apart completely. Make sure that you have removed all packaging before you start to use the appliance. Wash all the removable parts, rinse them out and dry them carefully: the pusher (A), the feed tube (B), the pressing stem (C), the filters (D and E), the residue strap (F), the bowl (G), the juice collector and the spout with drip-stop (H and I), and the jugs (N).

USING THE APPLIANCE **Fig. 1 to 7**

Assemble the appliance as indicated on the drawings and choose the filter according to the desired preparation:

Juice filter (D – orange colour) with small holes to make juices.

Coulis filter (E – raspberry colour) with wider holes to make thicker preparations, like coulis.

- During the assembly, make sure that the residue strap is correctly positioned on the filter (fig.1).

USE

Before use, wash all pre-treated food products carefully.

Prepare the full amount of ingredients to be pressed. Most fruit and vegetables do not require peeling or deseeding. Peel only those with thick skin (citrus fruits, bananas, pineapple, melon, passion fruit...). Remove the stones (in peaches, apricots, mangoes...) and the hard cores of pineapples.

Cut up fruit and vegetables that are too large to fit through the feed tubes.

Never put fruit stones, excessively hard foods (ice cubes, sugar cubes), extremely fibrous foods, or meat into your juicer.

Place one jug (N) under the spout (I) and the other jug (N) under the residue exit (K) to collect the pulp (fig. 8). Remember to empty the jug under the residue exit when it is full.

Press the Start/Stop button (M) to turn on the appliance, place the food in the feed tubes (B) and push them down using the pusher (A). Make sure that the spout (I) is in the "low" position (juice flow).

The fruit and vegetables must only be inserted while the motor is running.

Never use your fingers or other utensils to push food through the spout.

Do not press too hard on the pusher (A).

Once the ingredients have passed through, let the appliance turn for a few more seconds in order to obtain the maximum amount of juice.

We recommend that you do not use the appliance continuously for over 20 minutes.

After making your juice, activate the drip-stop system by pushing the spout up before removing the jug to stop the flow of the juice.

If the juice contains froth, you can fit the foam separator accessory (O), onto the jug (N) which allows you to keep the froth inside the jug when you pour out the juice into a glass (fig. 9).

Practical tips when choosing ingredients:

- Choose fruit and vegetables that are best for juicing such as oranges, apples, pears, pineapple, grapes, tomatoes, carrots, celery, cucumber, beetroot
- It is difficult to extract juice from some fruit and vegetables such as bananas, avocados, aubergines and figs.
- When you press less juicy fruit (like bananas) and aromatic herbs, alternate with other juicy fruits or vegetables in order to facilitate extraction. Always finish with juicy fruit or vegetables.
- When you press long leaf herbs (such as wheatgrass), cut the leaves in 3 cm pieces in order to keep them from getting tangled around the pressing stem. Press a maximum of 400 g of herbs at a time.
- Out of season, you can use frozen fruit. Let them thaw completely before pressing. You can also use fruit with syrup (lychees, peaches...).

CLEANING

Between 2 preparations

It is enough to rinse the appliance without taking it apart by pouring water gradually into the feed funnel (B), with the appliance on. Make sure that you have placed an empty jug (N) under the juice exit. You can then make one juice immediately after the other!

After use

Cleaning must be carried out immediately after use.

Make sure that the appliance is disconnected.

Never immerse the motor unit (L), power cord or plug in water or any other liquid.

Do not put the motor unit (L) in the dishwasher.

Take apart and clean all the removable parts: filters (D-E) (if necessary, use the brush (P)), residue strap (F) (inseparable from the filter but removable for cleaning purposes; if necessary, use the back end of the brush (P)), bowl (G), juice collector (H) with spout with drip-stop (I).

Make sure to clean the inside of the stem (C) carefully; if necessary, use the brush (P).

Clean the residue exit **(K)** with a lightly moist and non-abrasive sponge.

The pusher **(A)**, the feed tube **(B)**, the bowl **(G)**, the stem **(C)**, the juice collector **(H)** with the spout with drip-stop **(I)**, the jugs **(N)**, and the foam separator **(O)** can all go into the dishwasher. If the filters **(D/E)** are clogged, prewash them with warm water and washing up liquid and use the brush **(P)**. If the filter residue exit is clogged, remove the residues using the back end of the brush **(P)**.

Do not clean the juice collector **(H)**, the spout with drip-stop **(I)**, the plastic parts (bowl **(G)**, food presser **(A)**, feed tube **(B)**) with the abrasive side of the sponge.

Tips: To extract the stem **(C)** from the filter **(D/E)**, turn both pieces together and then press on the stem.

WHAT TO DO IF YOUR APPLIANCE DOES NOT WORK

PROBLEMS	SOLUTIONS
The appliance does not turn on	<ul style="list-style-type: none">- Make sure that all parts are correctly assembled.- Make sure that your appliance is properly plugged in.- Check that the feed tube (B) is correctly locked in position.
The appliance stops suddenly while functioning: the red light flashes	<ul style="list-style-type: none">- Press the Start/Stop button (M) to switch off the appliance.- Start your appliance again. If the safety mechanism shuts the appliance off again, take it apart, clean it and turn it on again.- Make sure that the stem (C) is not blocked.
The appliance turns off: the white light flashes	<ul style="list-style-type: none">- This is a safety mechanism. We recommend that you let the appliance cool down for a few minutes, clean it, and then restart it by pressing the Start/Stop button (M).
Poor juice extraction	<ul style="list-style-type: none">- Clean the appliance: wash, rinse out and dry: the feed tube (B), the pressing stem (C), the filter (D or E), the residue strap (F), the bowl (G), the jugs, and the spout (H and I).- Make sure that the strap (F) is correctly positioned on the filter (to collect residues) and that it is in good condition.
Problems related to watertightness	<ul style="list-style-type: none">- Check that all parts are correctly assembled, especially the 'spout with drip-stop (I).

END-OF-LIFE ELECTRICAL OR ELECTRONIC PRODUCTS



Think of the environment!

- ① Your appliance contains valuable materials which can be recovered or recycled.
- ➡ Leave it at a local civic waste collection point.

Wir danken Ihnen dafür, ein Gerät der Marke Moulinex gewählt zu haben.

BESCHREIBUNG

- | | |
|---|----------------------------------|
| A Stopfer | I Auslauf mit Tropfenstop |
| B Abdeckung und Befülltrichter | J Saftauslauf |
| C Pressschraube | K Tresterauswurf |
| D Saftfilter | L Motorblock |
| E Püreefilter | M Ein-/Aus-Schalter |
| F Tresterabstreicher (nicht vom Filter zu trennen) | N Auffangbehälter |
| G Schüssel | O Schaumstopper |
| H Schälchen | P Reinigungsbürste |

DE

SICHERHEITSHINWEISE:

- **Verwenden Sie in keinem Fall harte Kerne und zu harte Zutaten (z.B. Eiswürfel, Zucker) oder sehr faserige Zutaten. Das Gerät ist nicht für Fleisch geeignet.**
- **Lesen Sie die Bedienungsanleitung aufmerksam durch und bewahren Sie diese griffbereit auf, bevor Sie das Gerät in Betrieb nehmen.**
- **Bei unsachgemäßem Gebrauch übernimmt Moulinex keine Haftung.**
- **Dieses Gerät ist nicht zur Benutzung durch Personen (einschließlich Kindern) mit eingeschränkten körperlichen, sensorischen oder geistigen Fähigkeiten oder durch Personen ohne entsprechende Erfahrung oder Kenntnisse vorgesehen, es sei denn, sie werden von einer Person, die für ihre Sicherheit verantwortlich ist, beaufsichtigt oder haben von dieser zuvor Anweisungen zum Gebrauch des Geräts erhalten.**
- **Kinder müssen beaufsichtigt werden, um zu gewährleisten, dass sie nicht mit dem Gerät spielen.**
- **Warten Sie bis alle drehenden Teile stillstehen, bevor Sie das Gerät öffnen.**
- **Benutzen Sie zum Einführen der Lebensmittel im Einfüllschacht immer den Stopfer, niemals die Finger, eine Gabel, ein Messer, einen Spachtel oder sonstige Gegenstände.**
- **Vergewissern Sie sich, dass die Versorgungsspannung Ihres Geräts jener Ihrer Elektroinstallation entspricht.**
- **Bei Anschluss an eine falsche Netzspannung erlischt die Garantie.**
- **Ihr Gerät ist ausschließlich für Haushaltszwecke mit Lebensmitteln, im Haus und unter Aufsicht vorgesehen.**
- **Benutzen Sie Ihr Gerät auf einer ebenen, sauberen und trockenen Fläche.**
- **Ziehen Sie den Netzstecker aus der Steckdose, wenn Sie Zubehörteile anbringen oder abnehmen, wenn eine Betriebsstörung auftritt, vor jeder Reinigung oder Pflege nach der Benutzung.**
- **Achten Sie darauf, dass Sie im Betrieb des Geräts nicht in die Nähe beweglicher Teile gelangen.**
- **Benutzen Sie Ihr Gerät nicht, wenn es nicht richtig funktioniert oder beschädigt ist. Wenden Sie sich in einem solchen Fall an einen autorisierten Kundendienst von Moulinex (siehe Liste im Service-Heft).**
- **Alle Arbeiten am Gerät außer der normalen Reinigung und Pflege des Geräts durch den Kunden müssen von einem autorisiertem Kundendienst von Moulinex durchgeführt werden.**
- **Benutzen Sie das Gerät nicht, wenn das Netzkabel beschädigt ist. Um Gefahren zu vermeiden, muss es von einem autorisiertem Kundendienst von Moulinex ersetzt werden (siehe Liste im Service-Heft).**

- Tauchen Sie das Gerät, das Netzkabel oder den Stecker nicht in Wasser oder andere Flüssigkeiten.
- Achten Sie darauf, dass das Netzkabel nicht in Reichweite von Kindern ist.
- Das Netzkabel darf sich nicht in der Nähe oder in Kontakt mit heißen Teilen, einer Hitzequelle, einer scharfen Kante oder sich drehenden Teilen befinden.
- Zu Ihrer eigenen Sicherheit sollten Sie nur Zubehör- und Ersatzteile von Moulinex verwenden, die für Ihr Gerät geeignet sind.
- Trennen Sie das Gerät nicht vom Stromkreis, indem Sie am Netzkabel ziehen.
- Nehmen Sie das Gerät nicht in Betrieb, wenn ein Teil fehlt oder defekt ist.
- Achten Sie darauf, dass sich während das Gerät in Betrieb befindet, keine langen Haare, Schals oder Krawatten über dem Gerät befinden.
- Um Ihre Sicherheit zu gewährleisten, entspricht dieses Gerät den geltenden Normen und Richtlinien:
 - Niederspannungsverordnung
 - Elektromagnetische Verträglichkeit
 - Umweltverträglichkeit
 - Material in Kontakt mit Lebensmitteln.

VOR DER ERSTEN BENUTZUNG:

Entpacken Sie das Gerät und stellen Sie es auf eine waagerechte, harte und stabile Oberfläche und nehmen Sie alle Teile auseinander. Vergewissern Sie sich, alle zur Verpackung gehörigen Teile entfernt zu haben, bevor Sie mit der Benutzung des Geräts beginnen.

Waschen, spülen und trocknen Sie sorgfältig alle abnehmbaren Teile: den Stopfer **(A)**, den Deckel und den Befülltrichter **(B)**, die Pressschraube **(C)**, die Filter **(D und E)**, den Tresterabstreicher **(F)**, die Schüssel **(G)**, das Schälchen und den Auslauf **(H und I)** sowie die Auffangbehälter **(N)**.

INBETRIEBNAHME: Abb. 1 bis 7

Setzen Sie das Gerät wie auf der Abbildung angegeben zusammen und wählen Sie den Filter entsprechend der gewünschten Zubereitung:

Saftfilter **(D -** orangefarben) mit einem Raster aus kleinen Löchern für die Herstellung von Saft.

Püreefilter **(E -** rosafarben) mit einem Raster aus größeren Löchern für die Herstellung von dickflüssigeren Zubereitungen wie Pürees.

- Versichern Sie sich während des Zusammensetzens, dass der Tresterabstreicher an dem dafür vorgesehenen Platz über dem Filter richtig positioniert ist **(Abb. 1)**.

ANWENDUNG:

Waschen Sie die Nahrungsmittel, die behandelt sein könnten gut vor dem Verarbeiten.

Bereiten Sie die gesamte Menge der zu pressenden Zutaten vor. Beim überwiegenden Teil der Früchte und Gemüse ist es nicht nötig, sie zu schälen oder zu entkernen. Schälen Sie lediglich die Zutaten mit einer dicken Schale (Zitrusfrüchte, Bananen, Ananas, Melonen, Passionsfrüchte,...). Entfernen sie ebenfalls die harten Fruchtkerne (Pfirsiche, Aprikosen, Mangos,...) und den holzigen Kern von der Ananas.

Plazieren Sie einen Auffangbehälter **(N)** unter dem Auslauf mit Tropfenstop und den anderen **(N)** unter dem Tresterauswurf **(Abb. 8)**.

Wenn der Saft schaumig ist können Sie den beiliegenden Schaumstopper **(O)** verwenden, der über dem Auffangbehälter unter dem Saftauslauf anzubringen ist **(Abb. 9)**.

Drücken Sie auf den Ein-/Aus-Schalter **(M)**, um das Gerät einzuschalten, fügen Sie die gestückelten Zutaten in den Einfülltrichter und drücken Sie, falls nötig, mit dem Stopfer nach **(A)**. Versichern Sie sich, dass sich der Auslauf **(I)** in der unteren Position befindet (Saftauslauf).

Stopfen Sie niemals mit den Fingern oder anderen Geräten im Einfülltrichter nach.

Es wird eine Benutzung von maximal 20 Minuten empfohlen.

Lassen Sie das Gerät nach dem Einführen der Zutaten einige Sekunden laufen, um eine maximale Saftausbeute zu erzielen.

Empfehlungen zur Wahl der Zutaten:

- Wählen Sie frische Früchte und Gemüse. Jegliche Früchte, Gemüse und aromatische Kräuter (die zu den safhaltigen Zutaten gezählt werden) können dank Infiny Press Revolution ausgepresst werden. Es wird empfohlen, die safhaltigen Arten vorzuziehen, dies gilt insbesondere für Äpfel, Birnen, Orangen, Tomaten,...
- Wenn Sie wenig safhaltige Früchte pressen (z.B. Bananen) und aromatische Kräuter, wechseln Sie mit safhaltigen Früchten oder Gemüse, um den Auswurf des Tresters zu erleichtern. Enden Sie mit safhaltigen Früchten oder Gemüse.
- Wenn Sie lange Kräuter pressen (z.B. Weizengras), schneiden Sie sie vorher in 3 cm lange Stängel, um zu vermeiden, dass sie sich um die Schraube wickeln. Pressen Sie maximal 400g Kräuter auf einmal.
- Außerhalb der Saison können Sie tiefgefrorene Früchte verwenden. Lassen Sie sie vor dem Auspressen vollständig auftauen. Sie können ebenfalls eingekochte Früchte verwenden (Litchies, Pfirsiche...).

REINIGUNG:

Zwischen 2 Zubereitungen

Sie können sich mit dem Abspülen des Geräts begnügen, ohne es auseinander zu nehmen, indem Sie nach und nach Wasser in den Einfülltrichter geben während das Gerät läuft. Stellen Sie sicher, einen leeren Auffangbehälter **(N)** unter dem Saftauslauf positioniert zu haben. Fahren Sie mit einem anderen Saft fort!

Bei Beendigung der Benutzung

Die Reinigung muss unmittelbar nach der Benutzung durchgeführt werden.

Vergewissern Sie sich, dass der Gerätestecker gezogen ist.

Den Motorblock **(L)** niemals in Wasser eintauchen, da er nicht wasserdicht ist.

Den Motorblock **(L)** niemals in der Spülmaschine waschen.

Nehmen Sie alle abnehmbaren Teile ab und reinigen Sie sie: Filter **(D-E)** (falls nötig mit Hilfe der Bürste **(P)**), Tresterabstreicher **(F)** (nicht vom Filter zu trennen, jedoch für die Reinigung von seinem Ort zu entfernen, falls nötig den Bürstenstiel **(P)** dafür zu Hilfe nehmen), Schüssel **(G)**, Schälchen **(H)** mit Auslauf und Tropfenstop **(I)**.

Achten Sie gut darauf, das Innere der Schraube **(C)** zu reinigen, falls nötig mit Hilfe der Bürste **(P)**. Reinigen Sie den Tresterauswurf **(K)** mit einem leicht feuchten, nicht scheuernden Schwamm.

Der Stopfer **(A)**, der Deckel und den Einfülltrichter **(B)**, die Schüssel **(G)**, die Schraube **(C)**, das Schälchen **(H)** mit dem Auslauf und Tropfenstopp **(I)**, die Auffangbehälter **(N)** sowie der Schaumstopper **(O)** können in der Spülmaschine gereinigt werden. Falls die Filter **(D/E)** verschmutzt sind, führen Sie mit Spülwasser und Hilfe der Bürste **(P)** eine Vorwäsche durch. Falls der Tresterausgang des Filters verschmutzt ist, entfernen Sie die Rückstände zuerst mit Hilfe des Bürstenstiels **(P)**.

Das Schälchen (**H**) mit dem Auslauf und Tropfenstop (**I**), die Plastikteile (Schüssel (**G**), Stopfer (**A**), Deckel (**B**)) nicht mit der scheuernden Seite des Schwammes reinigen.

Tipp: Um die Schraube (**C**) vom Filter (**D/E**) zu entfernen, setzen Sie, falls nötig, die Schraube/Filter-Einheit wieder ein und drücken Sie dann auf die Schraube.

WAS IST ZU TUN, FALLS IHR GERÄT NICHT FUNKTIONIERT?

PROBLEME	LÖSUNGE
Das Gerät lässt sich nicht anschalten.	<ul style="list-style-type: none"> - Überprüfen Sie, ob alle Teile richtig zusammengesetzt wurden. - Überprüfen Sie, dass Ihr Gerät an die Stromversorgung angeschlossen ist. - Überprüfen Sie, ob die Abdeckung (B) verriegelt ist.
Das Gerät hört auf zu funktionieren: das rote Signallicht blinkt.	<ul style="list-style-type: none"> - Drücken Sie auf den Ein-/Aus-Schalter (M), um das Gerät auszuschalten. - Schalten Sie Ihr Gerät erneut ein. Falls die Sicherung erneut einspringt, nehmen Sie das Gerät auseinander, reinigen es und schalten es erneut ein. - Stellen Sie sicher, dass die Schraube (C) nicht blockiert ist.
Das Gerät hört auf zu laufen: das weiße Signallicht blinkt.	<ul style="list-style-type: none"> - Hierbei handelt es sich um eine Sicherheitsabschaltung. Wie empfohlen Ihnen, das Gerät einige Minuten abkühlen zu lassen, es zu reinigen und es danach wieder in Gang zu setzen, indem Sie den Ein-/Aus-Schalter (M) betätigen.
Schlechte Pressung der Zutaten.	<ul style="list-style-type: none"> - Reinigen Sie das Gerät: Waschen, Abspülen und Abtrocknen: die Abdeckung (B), die Pressschraube (C), den Filter (D oder E), den Tresterspatel (F), die Schüssel (G), das Schälchen und den Ausgießer (H und I). - Überprüfen Sie, dass der Abstreicher (F) richtig über dem Filter sitzt (Abdeckung des Abfallausgangs) und dass er in einwandfreiem Zustand ist.
Probleme mit der Dichtigkeit	Überprüfen Sie, dass alle Teile richtig zusammengesetzt sind, insbesondere der Auslauf mit Tropfenstop (I).



Denken Sie an den Schutz der Umwelt!

- ① Ihr Gerät enthält wertvolle Rohstoffe, die wieder verwertet werden können.
- ➡ Geben Sie Ihr Gerät deshalb bitte bei einer Sammelstelle Ihrer Stadt oder Gemeinde ab.

Wij danken u voor de aanschaf van een apparaat uit het Moulinex assortiment.

BESCHRIJVING

A Duwstaaf	I Anti-lectuit
B Deksel en goot	J Uitgang voor sap
C Persschroef	K Uitgang voor residuen
D Sapfilter	L Motorblok
E Coulisfilter	M Aan/uit-schakelaar
F Lipje voor residuen (niet scheidbaar van de filter)	N Karaffen
G Kom	O Pulpstop
H Beker	P Schoonmaakborstel

NL

VEILIGHEIDSVOORSCHRIFTEN :

- **Doe nooit pitten, te harde (ijsblokjes, suiker, ...) of te vezelige ingrediënten in het apparaat. Geen vlees malen.**
- **Lees de gebruiksaanwijzing aandachtig voor het eerste gebruik.**
- **Niet-naleving van de veiligheidsvoorschriften ontheft Moulinex van alle aansprakelijkheid.**
- **Dit apparaat mag niet gebruikt worden door personen (of kinderen) met verminderde, fysieke, zintuiglijke of mentale capaciteiten, of personen die te weinig ervaring of kennis hebben tenzij ze onder de supervisie staan van een persoon die voor hen verantwoordelijk is of als ze genoeg richtlijnen gekregen hebben om het apparaat correct te hanteren. Er moet toezicht op kinderen zijn. Kinderen mogen niet met het apparaat spelen.**
- **Wacht tot de draaiende onderdelen volledig tot stilstand zijn gekomen alvorens het apparaat te openen.**
- **Gebruik steeds de duwstaaf om het voedsel in de vulschacht te duwen. Steek nooit uw vingers, vorken, messen, spatels of andere voorwerpen in de schacht.**
- **Controleer of de voedingsspanning van uw apparaat overeenkomt met de spanning van uw elektrische installatie.**
- **Als u het apparaat niet correct aansluit, vervalt de garantie.**
- **Dit apparaat is uitsluitend geschikt voor huishoudelijk gebruik. Toezicht is steeds vereist.**
- **Gebruik het apparaat op een vlak, schoon en droog oppervlak.**
- **Haal de stekker uit het stopcontact wanneer u de accessoires monteert of verwijdert, indien er tijdens het gebruik een storing optreedt, voor de onderhouds- of reinigingsbeurten en na gebruik.**
- **Zet het apparaat stil en haal de stekker uit het stopcontact wanneer u de accessoires monteert of verwijdert, indien er tijdens het gebruik een storing optreedt, voor de onderhouds- of reinigingsbeurten en na gebruik. Blijf uit de buurt van de bewegende onderdelen.**
- **Gebruik uw apparaat niet als het niet correct werkt of als het beschadigd is. In dit geval neemt u contact op met een erkend Moulinex service center (zie bijgevoegde lijst).**
- **Elke handeling anders dan gewone onderhouds- of schoonmaakwerkzaamheden dient door een erkend Moulinex service center uitgevoerd te worden.**
- **Gebruik het apparaat niet als het snoer beschadigd is. Om gevaarlijke situaties te voorkomen, dient u het netsnoer door een erkend Moulinex service center te laten vervangen (zie bijgevoegde lijst).**

- Dompel het apparaat, het snoer of de stekker nooit in water of een andere vloeistof.
- Laat het netsnoer niet binnen handbereik van kinderen hangen.
- Het snoer mag nooit in aanraking komen met of in de buurt hangen van warme onderdelen van het apparaat of van andere warmtebronnen. Laat het snoer nooit over scherpe randen hangen.
- Voor uw eigen veiligheid dient u uitsluitend de voor uw apparaat geschikte accessoires en onderdelen van Moulinex te gebruiken.
- Trek nooit aan het snoer om de stekker van het apparaat uit het stopcontact te halen.
- Gebruik het apparaat niet als het apparaat of een van de onderdelen beschadigd is.
- Gebruik het apparaat niet wanneer er een onderdeel mist.
- Zorg ervoor dat er geen lang haar, sjaals, stropdassen, enz. boven het apparaat hangen wanneer het apparaat in werking is.
- Voor uw veiligheid beantwoordt dit apparaat aan de toepasselijke normen en regelgevingen:
 - Richtlijn Laagspanning
 - Richtlijn Elektromagnetische Compatibiliteit
 - Richtlijn Milieu
 - Richtlijn Materialen die met voedingsmiddelen in contact komen.

VOOR HET EERSTE GEBRUIK:

Haal het apparaat uit de verpakking, zet het op een horizontaal, stevig en stabiel werkvlak en stal alle onderdelen uit. Controleer of u al het verpakkingsmateriaal goed heeft verwijderd voor het eerste gebruik.

Maak alle losse onderdelen schoon, spoel ze af en droog ze zorgvuldig : de duwstaaf **(A)**, het deksel **(B)**, de persschroef **(C)**, de filters **(D en E)**, het lipje voor residuen **(F)**, de kom **(G)**, de kan en de antilektuit **(H en I)** en de karaffen **(N)**.

INGEBRUIKNAME: Fig. 1 tot 7

Monteer het apparaat zoals op de afbeeldingen wordt aangegeven en kies de juiste filter in functie van de bereiding :

Sapfilter **(D** - kleur: oranje) met een rooster met kleine gaatjes om sap te persen.

Coulisfilter **(E** - kleur: framboos) met een rooster met grote gaatjes om dikkere bereidingen te maken zoals coulis.

- Zorg ervoor dat het lipje goed in het compartiment op de filter wordt geplaatst **(fig.1)**.

GEBRUIK:

Was het voedsel dat behandeld is zorgvuldig voor gebruik.

Maak het voedsel dat u wilt persen klaar. De meeste groenten en fruit moeten niet geschild of ontpit worden. Schil enkel het voedsel met een zeer dikke schil (citrusvruchten, bananen, ananas, meloenen, passievruchten,...). Verwijder ook de harde pitten (perziken, abrikozen, mango's,...) en het hart uit de ananas.

Snijdt het voedsel dat niet in de vulschacht past in kleinere stukken.

Zet één karaf **(N)** onder de antilektuit en een andere kan **(N)** onder de uitgang voor residuen **(fig.8)**.

Als er pulp in het sap zit, kunt u de pulpstop **(O)** gebruiken. Zet de stop in de karaf onder de sapuitgang **(fig.9)**.

Druk op de aan/uit-schakelaar **(M)** om het apparaat aan te zetten, doe de stukken in de vuschacht en duw het voedsel met de duwstaaf **(A)** naar beneden. Zorg ervoor dat de antilektuit **(I)** naar beneden staat (sapdoorstroming).

Steek nooit uw vingers of andere voorwerpen in de schacht.

Gebruik het apparaat niet langer dan 20 min.

Als alle ingrediënten zijn geperst, laat u het apparaat enkele seconden draaien om een maximale hoeveelheid sap op te vangen.

Tips voor de keuze van de ingrediënten:

- Gebruik verse groenten en fruit. Alle soorten fruit, groenten en sappige kruiden kunnen geperst worden met Infyny Press Revolution. Wij raden het gebruik van sappige variëteiten aan, vooral voor appels, peren, sinaasappels, tomaten,...
- Wanneer u weinig sappig fruit perst (vb: banaan) en kruiden, moet u ook sappig fruit of sappige groenten toevoegen om het persen te vergemakkelijken. Eindig steeds met sappig fruit of sappige groenten.
- Wanneer u lange kruiden perst (vb: tarwegras), moet u de kruiden eerst in stukjes van 3 cm snijden om te voorkomen dat de kruiden rond de schroef verstrikt raken. Pers maximum 400g kruiden per keer.
- Buiten het seizoen kunt u diepvriesfruit gebruiken. Laat het fruit volledig ontdooien voor gebruik. U kunt ook vruchten op siroop (lychees, perziken,...) gebruiken.

SCHOONMAKEN

Tussen 2 bereidingen

Spoel het apparaat af zonder het uit elkaar te halen. Laat het apparaat draaien en giet water door de goot. Zorg ervoor dat er een karaf **(N)** onder de sapuitgang staat. Leng aan met ander sap !

Na gebruik

Maak het apparaat onmiddellijk na gebruik schoon.

Controleer of de stekker uit het stopcontact is getrokken.

Dompel het motorblok **(L)** niet onder in water. Dit onderdeel is niet waterdicht.

het motorblok **(L)** mag niet in de vaatwasser worden schoongemaakt .

Haal het apparaat uit elkaar en maak de bewegende onderdelen schoon: filters **(D/E)** (indien nodig met behulp van de borstel **(P)**), lipje voor residuen **(F)** (het lipje is niet scheidbaar van de filter maar moet uit het compartiment gehaald worden voor de schoonmaak, indien nodig met behulp van de steel van de borstel **(P)**), kom **(G)**, beker **(H)** met antilektuit **(I)**.

Maak de binnenkant van de schroef **(C)** zorgvuldig schoon, indien nodig met behulp van de borstel **(P)**.

Maak de uitgang voor residuen **(K)** schoon met een licht bevochtigde, zachte spons.

De duwstaaf **(A)**, het deksel en de goot **(B)**, de kom **(G)**, de schroef **(C)**, de beker **(H)** met de antilektuit **(I)**, de karaffen **(N)** en de pulpstop **(O)** mogen in de vaatwasser schoongemaakt worden.

Als de filters **(D/E)** vuil zijn, maakt u ze met zeepwater en een borstel **(P)** schoon. Als de uitgang voor residuen van de filter vuil is, verwijdert u eerst de residuen met behulp van de steel van de borstel **(P)**.

Gebruik geen schuursponsje om de beker **(H)** met de antilektuit **(I)**, de plastic onderdelen (kom **(G)**, duwstaaf **(A)**, deksel **(B)**) schoon te maken.

Trucje : Draai aan de schroef en de filter om en druk op de schroef **(C)** uit de filter **(D/E)** te halen.

UW APPARAAT WERKT NIET. WAT NU?

PROBLEMEN	OPLOSSINGEN
Het apparaat werkt niet	<ul style="list-style-type: none"> - Controleer of alle onderdelen correct zijn gemonteerd. - Controleer of de stekker in het stopcontact zit. - Controleer of het deksel (B) goed is vergrendeld.
Het apparaat valt tijdens het draaien stil: het rode controlelampje knippert	<ul style="list-style-type: none"> - Druk op de aan/uit-schakelaar (M) om het apparaat uit te zetten. - Zet het apparaat opnieuw aan. Als de beveiliging opnieuw aanspringt, haalt u het apparaat uit elkaar, maakt u het apparaat schoon en zet u het opnieuw aan. - Controleer of de schroef (C) niet geblokkeerd is.
Het apparaat valt stil: het witte controlelampje knippert	<ul style="list-style-type: none"> - Dit is een veiligheidsuitschakeling. Laat het apparaat enkele minuten afkoelen, maak het schoon en druk op de aan/uit-schakelaar (M) om het opnieuw aan te zetten.
De ingrediënten worden niet goed geperst	<ul style="list-style-type: none"> - Maak het apparaat schoon : was, spoel en droog: het deksel (B), de persschroef (C), de filter (D of E), het lipje voor residuen (F), de kom (G), de beker en de tuit (H en I). - Controleer of het lipje (F) goed op de filter is geplaatst en in goede staat verkeert.
Lekproblemen	<ul style="list-style-type: none"> - Controleer of alle onderdelen, vooral de anti-lektuit, correct gemonteerd zijn. (I)

ELEKTRISCH OF ELEKTRONISCH PRODUCT AAN HET EINDE VAN DE LEVENSCYCLUS



Bescherm het milieu !

- ① Uw apparaat bevat verschillende, voor terugwinning of recycling geschikte materialen.
- ➔ Breng het toestel naar een afvalinzamelpunt of naar een erkend service center voor een correcte verwerking.

Le agradecemos que haya escogido un aparato de la gama Moulinex.

DESCRIPCIÓN

A Empujador	J Salida de zumo
B Tapa y abertura	K Salida de residuos
C Tornillo de prensaje	L Bloque del motor
D Filtro de zumo	M Interruptor de encendido/apagado
E Filtro de salsa	N Jarras
F Lengüeta de residuos (no separable del filtro)	O Antiespuma
G Bol	P Cepillo de limpieza
H Copela	
I Boca de vertido antigoteo	

CONSEJOS DE SEGURIDAD

- **No introduzca pepitas ni alimentos demasiado duros (congelados o azúcares) o excesivamente fibrosos. No introducir carne.**
- **Antes de utilizar el aparato por primera vez, lea atentamente las instrucciones de uso.**
- **Un uso no conforme con las instrucciones de uso eximirá a Moulinex de cualquier responsabilidad.**
- **Este aparato no está diseñado para ser utilizado por personas (incluidos los niños) cuyas capacidades físicas, sensoriales o mentales sean reducidas, o por personas con falta de experiencia o de conocimientos, salvo si están bajo la supervisión de una persona responsable de su seguridad o han recibido instrucciones relativas al uso del aparato.**
- **Se recomienda vigilar a los niños para asegurarse de que no juegan con el aparato.**
- Antes de proceder a abrir el aparato, espere a que las piezas rotatorias detengan su marcha por completo.
- Siempre utilice el empujador para guiar los alimentos y nunca introduzca los dedos, un tenedor, un cuchillo, una espátula o cualquier otro objeto.
- Compruebe que la tensión de alimentación de su aparato corresponde a la de su sistema de alimentación eléctrica.
- **Cualquier error en la conexión anulará la garantía.**
- Su aparato está diseñado exclusivamente para un uso doméstico y bajo vigilancia en el interior del hogar.
- Utilice el aparato sobre una superficie plana, limpia y seca.
- Si se produce alguna anomalía durante el funcionamiento, desconecte el aparato mientras coloca o retira los accesorios antes de cada lavado o proceso de mantenimiento y después de cada uso.
- Si se produce alguna anomalía durante el funcionamiento, detenga y desconecte el aparato mientras coloca o retira los accesorios antes de cada lavado o proceso de mantenimiento y después de cada uso. Mientras el aparato esté en funcionamiento, manténgase alejado de las partes móviles.
- No utilice el aparato si éste no funciona correctamente o si está dañado. En este caso, llévalo a un Centro de Servicio Autorizado de Moulinex (consulte la lista en el folleto de servicio).
- Cualquier intervención distinta de la limpieza y el mantenimiento habitual por parte del cliente deberá llevarse a cabo en un Centro de Servicio Autorizado de Moulinex.

- Si el cable está dañado, no utilice el aparato. Para evitar cualquier peligro, solicite a un Centro de Servicio Autorizado de Moulinex que lo sustituya (consulte la lista en el folleto de servicio).
- No sumerja el aparato, el cable de alimentación o la toma en agua o en cualquier otro líquido.
- No deje el cable de alimentación al alcance de los niños.
- El cable de alimentación nunca debe estar situado cerca o en contacto con las partes calientes del aparato, ni cerca de una fuente de calor o un ángulo vivo.
- Por su seguridad, utilice únicamente accesorios y piezas de recambio de Moulinex adaptadas al aparato.
- Nunca desconecte el aparato tirando del cable de alimentación.
- No utilice el aparato si el mismo o alguno de sus elementos están dañados.
- Si falta algún elemento no ponga el aparato en marcha.
- Mientras el aparato esté funcionando, evite que cabellos largos, bufandas o corbatas se sitúen sobre el mismo.
- Por su seguridad, este aparato cumple las normas y reglamentaciones aplicables:
 - Directiva sobre baja tensión.
 - Directiva de compatibilidad electromagnética.
 - Directiva sobre el medioambiente.
 - Directiva sobre materiales en contacto con los alimentos.

ANTES DEL PRIMER USO

Desembale el aparato y colóquelo sobre una superficie de trabajo horizontal, sólida y estable, procediendo a desmontar todas las piezas. Antes de comenzar a utilizar el aparato, compruebe que ha retirado todos los elementos propios del embalaje.

Lave todas las piezas de quita y pon, enjuáguelas y séquelas cuidadosamente: el empujador **(A)**, la tapa y la abertura **(B)**, el tornillo de prensaje **(C)**, los filtros **(D y E)**, la lengüeta de residuos **(F)**, el bol **(G)**, la copela y la boca de vertido **(H e I)** así como las jarras **(N)**.

PUESTA EN SERVICIO **Fig. 1 a 7**

Monte el aparato tal como se indica en los esquemas y elija el filtro en función del preparado que desee efectuar:

Filtro de zumo **(D** – color naranja) con una rejilla provista de pequeños agujeros para hacer zumo.
 Filtro de salsa **(E** – color frambuesa) con una rejilla provista de agujeros más grandes para preparar sustancias más espesas como es el caso de las salsas.

- Durante el proceso de montaje, asegúrese de que la lengüeta de residuos está bien colocada en el alojamiento previsto a estos efectos sobre el filtro **(fig.1)**.

UTILIZACIÓN

Antes de comenzar a utilizar la máquina, lave cuidadosamente los alimentos que hayan podido ser tratados.

Prepare todos los ingredientes que se van a exprimir. No es necesario pelar y quitar las pepitas de la mayor parte de frutas y legumbres. Pele exclusivamente los ingredientes que tengan una piel gruesa (cítricos, plátanos, piña, melón, frutas de la pasión, etc.). Asimismo, extraiga las pepitas duras (melocotón, albaricoque, mango, etc.) y el corazón de la piña.

Corte previamente aquellos alimentos que no pasen por la abertura.

Coloque una de las jarras **(N)** debajo de la boca de vertido antigoteo y la otra jarra **(N)** debajo de la salida de residuos **(fig. 8)**.

Si el zumo contiene espuma, puede emplear el accesorio antiespuma **(O)** que debe colocarse en la jarra debajo de la salida de zumo **(fig. 9)**.

Pulse el interruptor de encendido/apagado **(M)** para poner el aparato en marcha, coloque los trozos en las chimeneas y, si resulta necesario, hágalos descender utilizando el empujador **(A)**. Asegúrese de que la boca de vertido **(I)** apunte hacia abajo (salida del zumo).

Nunca utilice los dedos u otro utensilio para empujar en la abertura.

Se aconseja utilizar el aparato durante un tiempo máximo de 20 minutos.

Una vez que se hayan triturado todos los ingredientes, deje girar el aparato durante algunos segundos para extraer la máxima cantidad de zumo posible.

Consejos sobre la elección de los ingredientes:

- Escoja frutas y legumbres frescas. Todas las frutas, legumbres y hierbas aromáticas (asociadas a ingredientes jugosos) pueden exprimirse mediante el sistema Infiny Press Revolution. Se recomienda favorecer la variedad de zumos, fundamentalmente en lo que respecta a las manzanas, las peras, las naranjas, los tomates...
- Cuando exprima frutas poco jugosas (por ejemplo, el plátano) y hierbas aromáticas, alterne con frutas o legumbres jugosas para facilitar la extracción. Finalice con las frutas o legumbres jugosas.
- Cuando preñe hierbas largas (por ejemplo, hierba de trigo), córtelas previamente en trozos de 3 cm para evitar que se enrollen en el tornillo. Como máximo, en cada ocasión preñe 400g de hierbas.
- Fuera de temporada, puede utilizar frutas congeladas. Antes de prensarlas deje que se descongelen totalmente. Asimismo, puede utilizar frutas en almíbar (lichis, melocotones, etc.).

LIMPIEZA

Entre 2 preparados

Basta aclarar el aparato sin desmontarlo, vertiendo agua poco a poco en la abertura mientras el aparato está en marcha. Asegúrese de haber colocado una jara **(N)** vacía debajo de la salida de zumo. ¡Prepare otro zumo!

Cuando termine de utilizarlo

La limpieza debe efectuarse inmediatamente después de su uso.

Compruebe que el aparato esté desconectado.

No sumerja el bloque del motor **(L)**, tenga en cuenta que no es estanco.

No introduzca el bloque del motor **(L)** en el lavavajillas.

Desmonte y limpie todas las partes móviles: filtros **(D-E)** (si es necesario, utilice el cepillo **(P)**), lengüetas de residuos **(F)** (indisociable del filtro, pero para efectuar su limpieza es preciso extraerlas de su compartimiento. Si es necesario, utilice el extremo del mango del cepillo **(P)**), bol **(G)** y copela **(H)** con boca de vertido antigoteo **(I)**.

Limpie bien el interior del tornillo **(C)**, si es preciso, con ayuda del cepillo **(P)**.

Limpie la salida de residuos **(K)** con una esponja ligeramente húmeda y no abrasiva.

El empujador **(A)**, la tapa y la abertura **(B)**, el bol **(G)**, el tornillo **(C)**, la copela **(H)** con la boca de vertido antigoteo **(I)**, las jarras **(N)** y el sistema antiespuma **(O)** pueden introducirse en el lavavajillas. Si los filtros **(D/E)** están sucios, efectúe un prelavado con agua jabonosa y utilice el

cepillo **(P)**. Si la salida de residuos del filtro está sucia, extraiga los residuos empleando el extremo del mango del cepillo **(P)**.

No limpie la copela **(H)** con la boca de vertido antigoteo **(I)** o las piezas de plástico (bol **(G)**, empujador **(A)**, tapa **(B)**) con la cara abrasiva de la esponja.

Truco: Para extraer el tornillo **(C)** del filtro **(D/E)** invierta si es necesario el conjunto compuesto por el tornillo y el filtro, y luego apoye sobre el tornillo.

¿QUÉ HACER SI SU APARATO NO FUNCIONA?

PROBLEMAS	SOLUCIONES
No se pone en marcha	<ul style="list-style-type: none">- Compruebe que todos los elementos estén correctamente montados.- Compruebe que el aparato esté bien conectado a la corriente.- Compruebe que la tapa (B) esté bien cerrada.
El aparato se detiene mientras está funcionando: el piloto rojo parpadea	<ul style="list-style-type: none">- Pulse el botón encendido/apagado (M) para apagar el aparato.- Encienda otra vez el aparato. Si el sistema de seguridad salta nuevamente, desmóntelo, límpielo y vuelva a encenderlo.- Compruebe que el tornillo (C) no esté bloqueado.
El aparato se detiene: el piloto blanco parpadea	<ul style="list-style-type: none">- Se trata de una parada de seguridad, le aconsejamos que deje enfriar el aparato durante unos minutos, luego proceda a limpiarlo y, por último, vuelva a encenderlo pulsando el interruptor de encendido/apagado (M).
Prensaje incorrecto de los ingredientes	<ul style="list-style-type: none">- Limpie el aparato: lave, aclare y seque: la tapa (B), el tornillo de prensaje (C), el filtro (D o E), la lengüeta de residuos (F), el bol (G), la copela y la boca de vertido (H e I).- Compruebe que la lengüeta (F) esté bien colocada sobre el filtro (cubriendo la salida de residuos) y que se encuentra en buen estado.
Problemas de estanqueidad	<ul style="list-style-type: none">- Compruebe que todos los elementos estén correctamente ensamblados, fundamentalmente en lo que respecta a la boca de vertido antigoteo (I).

FIN DE LA VIDA ÚTIL DEL PRODUCTO ELÉCTRICO O ELECTRÓNICO



¡Colaboremos con la protección del medio ambiente!

- ① El aparato contiene numerosos materiales aprovechables o reciclables.
- ➡ Lleve el aparato a un punto de recogida o deséchelo en un Centro de Servicio Autorizado para su procesamiento.

Vi ringraziamo per aver scelto un apparecchio della gamma Moulinex.

DESCRIZIONE

- | | |
|--|-------------------------------------|
| A Dispositivo a pressione | I Beccuccio antigoccia |
| B Coperchio e condotto | J Uscita spremute |
| C Vite di pressatura | K Uscita residui |
| D Filtro per spremute | L Blocco motore |
| E Filtro per creme | M Interruttore Avvio/Arresto |
| F Linguetta per residui (non staccabile dal filtro) | N Caraffe |
| G Ciotola | O schiumarola |
| H Coppetta | P Spazzola per la pulizia |

NORME DI SICUREZZA

- **Non introdurre noci o alimenti troppo duri (ghiaccio, zucchero, ecc.) o troppo fibrosi. Non introdurre carne.**
- **Leggere attentamente le istruzioni per l'uso prima del primo utilizzo dell'apparecchio.**
- **Un uso non conforme alle istruzioni solleva Moulinex da ogni responsabilità.**
- **Questo prodotto non deve essere utilizzato da adulti o bambini affetti da disabilità fisiche, sensoriali o mentali, né da persone che non hanno alcuna esperienza o conoscenza dell'apparecchio, a meno che non siano sorvegliate o siano state istruite sul suo uso da una persona responsabile della loro sicurezza.**
- **Sorvegliare i bambini per accertarsi che non giochino con l'apparecchio.**
- Attendere che le parti in movimento si arrestino completamente prima di aprire l'apparecchio.
- Usare lo spingitore per guidare gli alimenti nel canaletto; non introdurre nel canaletto dita, forchette, coltelli, spatole o altri oggetti.
- Verificare che la tensione di alimentazione dell'apparecchio corrisponda a quella della rete elettrica.
- **Un collegamento elettrico scorretto annulla la garanzia.**
- Questo apparecchio è destinato esclusivamente a un uso culinario domiciliare e sorvegliato.
- Usare l'apparecchio su una superficie piana, pulita e asciutta.
- Scollegare l'apparecchio dalla presa di corrente durante l'installazione o la rimozione degli accessori, se si verifica un malfunzionamento, prima delle operazioni di pulizia o manutenzione e dopo l'uso.
- Non usare l'apparecchio se non funziona correttamente o se è stato danneggiato. In tal caso, rivolgersi a un centro di assistenza autorizzato Moulinex (consultare l'elenco allegato).
- Ogni intervento diverso dalla pulizia e dalla manutenzione ordinaria deve essere effettuato da un centro di servizio autorizzato Moulinex.
- Non usare l'apparecchio se il cavo di alimentazione è danneggiato. Per evitare rischi, farlo sostituire da un centro di servizio autorizzato Moulinex (consultare l'elenco allegato).
- Non immergere l'apparecchio, il cavo di alimentazione o la spina in acqua o altri liquidi.
- Tenere il cavo di alimentazione fuori dalla portata dei bambini.
- Non tenere il cavo di alimentazione in prossimità o in contatto con parti calde, fonti di calore o spigoli.

- Per ragioni di sicurezza, usare esclusivamente accessori e pezzi di ricambio Moulinex adatti a questo apparecchio.
- Non scollegare l'apparecchio dalla presa di corrente tirando il cavo di alimentazione.
- Non usare l'apparecchio se quest'ultimo o uno dei suoi componenti è danneggiato.
- Non mettere in funzione l'apparecchio se manca un componente.
- Non far pendere capelli lunghi, sciarpe o cravatte al di sopra dell'apparecchio quando è in funzione.
- Per ragioni di sicurezza, questo apparecchio è conforme alle norme e alle regolamentazioni in vigore:
 - Direttiva bassa tensione
 - Direttiva compatibilità elettromagnetica
 - Direttiva ambiente
 - Direttiva materiali in contatto con alimenti

AL PRIMO UTILIZZO

Estrarre l'apparecchio dalla confezione e posizionarlo su un piano di lavoro orizzontale solido e stabile, smontare tutti i pezzi. Accertarsi di avere rimosso tutti gli elementi di intralcio prima di iniziare a utilizzare l'apparecchio.

Lavare tutti i pezzi smontabili, sciacquarli ed asciugarli con cura: il dispositivo a pressione (**A**), il coperchio e il condotto (**B**), la vite di pressatura (**C**), i filtri (**D e E**), la linguetta per i residui (**F**), la ciotola (**G**), la coppetta e il beccuccio (**H e I**) e le caraffe (**N**).

AVVIO Fig. 1-7

Montare l'apparecchi seguendo le indicazioni dei disegni e scegliendo il filtro in base alla preparazione desiderata:

Filtro per spremiture (**D** – arancione) con griglia dai fori piccoli per la preparazione di spremute.
 Filtro per creme (**E** – lamponi) con griglia dai fori più larghi per preparazioni più dense, come creme.

- Al momento del montaggio, accertarsi che la linguetta per i residui sia posizionata correttamente nell'apposito alloggiamento sul filtro (**fig.1**).

UTILIZZO

Prima dell'uso, lavare con cura gli alimenti da impiegare per la preparazione.

Preparare tutta la quantità di alimenti da tritare. Non è necessario pelare e togliere i semi per la maggior parte di frutta e legumi. Pelare con attenzione gli ingredienti con buccia spessa (agrumi, banane, ananas, meloni, frutti della passione, ecc.). Estrarre anche i noccioli duri (pesche, albicocche, manghi, ecc.) e il cuore degli ananas.

Tagliare prima gli alimenti che potrebbero non entrare attraverso il condotto.

Posizionare una caraffa (**N**) sotto il beccuccio antigoccia e un'altra caraffa (**N**) sotto l'uscita dei residui (**fig. 8**).

Se nel succo si forma della mousse, sarà possibile usare l'apposito accessorio anti-mousse **(O)** posizionandolo nella caraffa sotto l'uscita del succo **(fig. 9)**.

Premere sull'interruttore di avvio/arresto **(M)** per azionare l'apparecchio, posizionare i pezzetti attraverso i condotti e spingendoli, se necessario, con il dispositivo di pressione **(A)**. Assicurarsi che il beccuccio **(I)** sia rivolto verso il basso (colamento del succo).

Non spingere mai con le dita né altri utensili nel condotto.

Si consiglia una durata di utilizzo di 20 minuti massimo per volta.

Dopo il passaggio degli ingredienti, attivare l'apparecchio per alcuni secondi per estrarre il massimo del succo.

Suggerimenti per la scelta degli ingredienti:

- Scegliere frutta e legumi freschi. Con Infiny Press Revolution, è possibile premere tutta la frutta, i legumi e le erbe aromatiche (associati a ingredienti succosi). Si consiglia di scegliere succhi vari, in particolare per mele, pere, arance, pomodori, ...
- Quando si premono dei frutti poco succosi (es.: banane) e delle erbe aromatiche, alternare con frutti o legumi succosi per facilitare l'estrazione. Terminare con frutta o legumi succosi.
- Quando si premono erbe lunghe (es.: erba di grano), tagliarle a pezzetti da 3 cm per evitare che si attorciglino alla vite. Premere un massimo di 400 gr di erbe per volta.
- Fuori stagione, è possibile usare frutta congelata. Prima di premerla, fare scongelare la frutta completamente. È possibile utilizzare anche frutta sciroppata (licci, pesche,...).

PULIZIA

Fra 2 preparazioni

È sufficiente sciacquare l'apparecchio senza smontarlo e versando gradualmente dell'acqua nel condotto quando l'apparecchio è in funzione. Accertarsi di avere posizionato una caraffa **(N)** vuota sotto l'uscita del succo. Adesso, sarà possibile iniziare con un altro succo!

A fine uso

Effettuare la pulizia subito dopo l'utilizzo.

Verificare che il prodotto sia scollegato.

Non immergere il blocco motore **(L)** se non è staccato.

Non mettere mai il blocco motore **(L)** nella lavastoviglie.

Smontare e pulire tutte le parti smontabili. filtri **(D-E)** (se necessario usare la spazzola **(P)**), linguette per residui **(F)** (non staccabile dal filtro, ma da ritirare dall'apposito alloggiamento per la pulizia, se necessario usando l'estremità della spazzola **(P)**), ciotola **(G)**, coppetta **(H)** con beccuccio antigoccia **(I)**.

Pulire con cura la parte interna della vite **(C)**, usando la spazzola **(P)** se necessario.

Pulire l'uscita residui **(K)** con una spugna inumidita e non abrasiva.

Il dispositivo a pressione **(A)**, il coperchio e il condotto **(B)**, la ciotola **(G)**, la vite di pressatura **(C)**, la coppetta **(H)** con il beccuccio antigoccia **(I)**, le caraffe **(N)**, l'antimousse **(O)** possono essere messi in lavastoviglie. Se i filtri **(D/E)** sono incrostati, effettuare un prelavaggio con acqua e sapone usando la spazzola **(P)**. Se l'uscita residui del filtro è incrostata, estrarre i residui utilizzando l'estremità dell'impugnatura della spazzola **(P)**.

Non pulire la coppetta **(H)** con il beccuccio antigoccia **(I)**, i pezzi in plastica (ciotola **(G)**, coperchio **(B)**) con il lato abrasivo della spugna.

Suggerimenti: Per estrarre la vite **(C)** del filtro **(D/E)** rigirare, se necessario, il gruppo vite e filtro, quindi premere sulla vite.

COSA FARE SE L'APPARECCHIO NON FUNZIONA?

PROBLEMA	SOLUZIONE
Accensione assente	<ul style="list-style-type: none">- Controllare che tutti gli elementi siano montati correttamente.- Verificare che l'apparecchio sia collegato correttamente alla presa.- Controllare che il coperchio (B) sia chiuso correttamente.
Arresto dell'apparecchio in funzione: l'indicatore rosso lampeggia	<ul style="list-style-type: none">- Premere il pulsante avvio/arresto (M) per accendere l'apparecchio.- Riavviare l'apparecchio. Se l'accensione si stacca di nuovo, smontare, pulire e riaccendere l'apparecchio.- Verificare che la vite (C) non sia bloccata.
Arresto dell'apparecchio: l'indicatore bianco lampeggia	<ul style="list-style-type: none">- Si tratta di un arresto di sicurezza, si consiglia di far raffreddare l'apparecchio per alcuni minuti, pulirlo e quindi riavviarlo premendo sull'apposito interruttore (M).
Errata premitura degli ingredienti	<ul style="list-style-type: none">- Pulire dell'apparecchio: lavare, sciacquare e asciugare: il coperchio (B), la vite di pressatura (C), il filtro (D e E), la linguetta per i residui (F), la ciotola (G), la coppetta e il beccuccio (H e I).- Verificare che la linguetta (F) sia posizionata correttamente sul filtro (copertura dell'uscita degli scarti) e che sia in buono stato.
Problemi di tenuta	<ul style="list-style-type: none">- Controllare che tutti gli elementi siano montati correttamente, in particolare in beccuccio antigoccia (I).

SMALTIMENTO DI APPARECCHI ELETTRICI O ELETTRONICI



Proteggiamo l'ambiente!

- ① Questo apparecchio contiene numerosi materiali riutilizzabili o riciclabili.
- ➡ Portarlo in un punto di raccolta affinché sia smaltito correttamente.

Muito obrigado por ter escolhido um aparelho da gama Moulinex.

DESCRIÇÃO

A Calçador

B Tampa e alimentador

C Parafuso de prensagem

D Filtro de sumo

E Filtro de calda

F Fita de resíduos (indissociável do filtro)

G Taça

H Copo

I Bico de verter anti-gotas

J Saída de sumo

K Saída de resíduos

L Bloco do motor

M Interruptor de Ligar/Desligar

N Jarros

O Anti-espuma

P Escova de limpeza

INSTRUÇÕES DE SEGURANÇA :

- **Nunca introduzir carções nem alimentos demasiado rijos (cubos de gelo, açúcar) ou demasiado fibrosos no aparelho. Não introduzir carne no aparelho.**
- **Leia atentamente o manual de instruções antes da primeira utilização do aparelho.**
- **Uma utilização não conforme ao manual de instruções liberta a Moulinex de qualquer responsabilidade.**
- **Este aparelho não foi concebido para ser utilizado por pessoas (incluindo crianças) cujas capacidades físicas, sensoriais ou mentais se encontram reduzidas, ou por pessoas com falta de experiência ou conhecimento, a não ser que tenham sido devidamente acompanhadas e instruídas sobre a correcta utilização do aparelho, pela pessoa responsável pela sua segurança.**
- **É importante vigiar as crianças por forma a garantir que as mesmas não brinquem com o aparelho.**
- Aguarde a paragem completa das peças em rotação antes de abrir o aparelho.
- Utilize sempre o calçador para guiar os alimentos no tubo de alimentação, nunca introduza os dedos, garfos, facas, espátulas ou qualquer outro objecto.
- Verifique se a tensão de alimentação do aparelho corresponde à da sua instalação eléctrica.
- **Os erros de ligação anulam a garantia.**
- O aparelho destina-se a um uso culinário exclusivamente doméstico, dentro de casa e sob vigilância.
- Utilize o aparelho em cima de uma superfície plana, limpa e seca.
- Desligue o aparelho antes de colocar ou retirar acessórios, em caso de anomalia de funcionamento, antes de proceder à sua limpeza ou manutenção e após cada utilização.
- Não se aproxime das peças móveis durante o funcionamento.
- Não utilize o aparelho se este não funcionar correctamente ou se se encontrar de alguma forma danificado. Neste caso, contacte um Serviço de Assistência Técnica autorizado (consulte a lista no folheto sobre assistência técnica).
- Qualquer intervenção para além da limpeza e manutenção habituais realizadas pelo cliente deve ser efectuada por um Serviço de Assistência Técnica autorizado Moulinex.
- Se o cabo se encontrar de alguma forma danificado, não utilize o aparelho. Para evitar qualquer tipo de perigo, dirija-se a um Serviço de Assistência Técnica autorizado Moulinex (consulte a lista no folheto sobre assistência técnica).
- Não coloque o aparelho, o cabo de alimentação ou a ficha dentro de água ou qualquer outro líquido.

- Não deixe o cabo de alimentação ao alcance das crianças.
- O cabo de alimentação nunca deve estar na proximidade ou em contacto com as partes quentes do aparelho, junto de uma fonte de calor ou uma aresta afiada.
- Para sua segurança, utilize apenas acessórios e peças sobresselentes Moulinex adaptados ao seu aparelho.
- Nunca desligue o aparelho puxando pelo cabo de alimentação.
- Não utilize o aparelho se este ou um dos seus componentes estiver danificado.
- Não coloque o aparelho em funcionamento se faltar um dos componentes.
- Não deixe cabelos compridos, cachecóis ou gravatas pendurados por cima do aparelho em funcionamento.
- Para sua segurança, este aparelho está em conformidade com as normas e regulamentações aplicáveis:
 - Directiva sobre baixa tensão
 - Directiva sobre compatibilidade electromagnética
 - Directiva ambiental
 - Directiva sobre materiais em contacto com alimentos.

ANTES DA PRIMEIRA UTILIZAÇÃO :

Desembale o aparelho e coloque-o sobre uma bancada de trabalho horizontal, sólida e estável. Em seguida, desmonte todas as peças. Verifique se retirou todos os elementos de acondicionamento antes de começar a utilizar o aparelho.

Lave todas as peças amovíveis, enxágue-as e seque-as cuidadosamente: o calcador **(A)**, a tampa e o alimentador **(B)**, o parafuso de prensagem **(C)**, os filtros **(D e E)**, a fita de resíduos **(F)**, a taça **(G)**, o copo e o bico de verter **(H e I)**, assim como os jarros **(N)**.

COLOCAÇÃO EM FUNCIONAMENTO : Fig. 1 a 7

Monte o aparelho conforme indicado nos desenhos, escolhendo o filtro consoante a função da preparação pretendida:

Filtro de sumo **(D** – cor de laranja) com uma grelha de orifícios pequenos para fazer sumo.

Filtro de calda **(E** - vermelho) com uma grelha de orifícios maiores, para preparações mais espessas, como caldas.

- Após a montagem, certifique-se que a fita de resíduos se encontra bem posicionada no local destinado a esse fim, que se encontra no filtro **(fig. 1)**.

UTILIZAÇÃO :

Antes da utilização, lave cuidadosamente os alimentos que possam ter sido tratados.

Prepare toda a quantidade de ingredientes a espremer. Não é necessário descascar ou pelar a maioria das frutas e legumes. Descasque apenas alimentos com casca grossa (citrinos, banana, ananás, melão, maracujá...). Retire também os caroços rijos (pêssegos, alperces, mangas...) e o coração do ananás.

Corte previamente alimentos que não passam no alimentador.

Coloque um dos jarros **(N)** por baixo do bico de verter anti-gotas e o outro jarro **(N)** por baixo da saída de resíduos **(fig. 8)**.

Se o sumo tiver espuma, é possível utilizar o acessório anti-espuma **(O)**, que deverá posicionar no jarro que se encontra na saída de sumo **(fig. 9)**.

Prima o interruptor de Ligar/Desligar **(M)** para colocar o aparelho em funcionamento, coloque os pedaços de alimentos no tubo de alimentação e, caso seja necessário, utilize o calcador **(A)** para ajudá-los a descer. Certifique-se de que o bico de verter **(I)** se encontra em posição baixa (escoamento de sumo).

Não utilize qualquer outro utensílio nem os dedos para empurrar os alimentos no alimentador.

Recomenda-se uma utilização máxima de 20 minutos.

Após a passagem dos ingredientes, deixe o aparelho girar alguns segundos para extrair o máximo de sumo.

Conselhos sobre a selecção de ingredientes:

- Escolha frutos e legumes frescos. É possível espremer todos os frutos, legumes e ervas aromáticas (associadas a ingredientes sumarentos) com a Infinity Press Revolution. Recomenda-se a opção por variedades sumarentas, como a maçã, pêra, laranja, tomate...
- Quando espremer frutos pouco sumarentos (como a banana) e ervas aromáticas, alterne com frutos ou legumes sumarentos para facilitar a extracção. Termine com frutos ou legumes sumarentos.
- Quando espremer ervas compridas (como erva de trigo), corte-as primeiro em pedaços de 3 cm para evitar que se enrolem no parafuso. Esprema, no máximo, 400 g de ervas de cada vez.
- Fora da estação, é possível utilizar fruta congelada. Deixe descongelar completamente antes de espremer. É possível também utilizar fruta em calda (líchias, pêssegos...).

LIMPEZA :

Entre 2 preparações

É possível apenas passar o aparelho por água sem o desmontar, deitando água aos poucos pelo alimentador com o aparelho a funcionar. Não se esqueça de colocar um jarro **(N)** vazio por baixo da saída de sumo. Pode fazer logo outro sumo!

Após a utilização

Deve ser realizada a limpeza imediatamente após a utilização.

Verifique se o aparelho está desligado.

Não mergulhe o bloco do motor **(L)** em água, uma vez que não é estanque.

Não coloque o bloco do motor **(L)** na máquina de lavar loiça.

Desmonte e limpe todas as partes amovíveis: filtros **(D-E)** (se necessário, com ajuda da escova **(P)**), fita de resíduos **(F)** (indissociável do filtro, mas pode ser retirado do sítio para a limpeza, com ajuda da extremidade do cabo da escova **(P)**, se necessário), taça **(G)**, copo **(H)** com bico de verter anti-gotas **(I)**.

Limpe bem o interior do parafuso **(C)**, com a ajuda da escova, se necessário **(P)**.

Limpe a saída de resíduos **(K)** com uma esponja ligeiramente humedecida e não abrasiva.

O calcador **(A)**, a tampa e o alimentador **(B)**, a taça **(G)**, o parafuso **(C)**, o copo **(H)** com bico de verter anti-gotas **(I)**, os jarros **(N)**, assim como o acessório anti-espuma **(O)** podem ser colocados na máquina de lavar loiça. Se os filtros **(D/E)** estiverem muito sujos, realize a pré-lavagem em água com detergente para a loiça com ajuda da escova **(P)**. Se a saída de resíduos do filtro estiver muito suja, retire primeiro os resíduos com ajuda da extremidade do cabo da escova **(P)**.

Não limpe o copo **(H)** com o bico de verter anti-gotas **(I)**, as peças de plástico (taça **(G)**, calcador **(A)**, tampa **(B)**) com o lado abrasivo da esponja.

Dica: Caso seja necessário para retirar o parafuso **(C)** do filtro **(D/E)**, rode o conjunto de parafuso e filtro e, em seguida, pressione o parafuso.

O QUE FAZER SE O APARELHO NÃO FUNCIONAR?

PROBLEMAS	SOLUÇÕES
Não entra em funcionamento	<ul style="list-style-type: none">- Verifique se todos os elementos estão montados correctamente.- Verifique se o aparelho está bem ligado à corrente.- Verifique se a tampa (B) está bem apertada.
O aparelho pára enquanto está a funcionar: o indicador vermelho pisca	<ul style="list-style-type: none">- Prima o botão de Ligar/Desligar (M) para desligar o aparelho.- Volte a ligar o aparelho. Se a protecção for activada novamente, desmonte-o, limpe-o e, em seguida, volte a ligar o aparelho.- Verifique se o parafuso (C) não está bloqueado.
O aparelho pára: o indicador branco pisca	Trata-se de um corte de segurança. Recomendamos deixar o aparelho arrefecer durante alguns minutos, limpá-lo e, em seguida, liga-lo novamente premindo o botão de Ligar/Desligar (M) .
Os ingredientes ficam mal espremidos	<ul style="list-style-type: none">- Limpe o aparelho: Lave, enxague e limpe: a tampa (B), o parafuso de prensagem (C), o filtro (D ou E), a fita de resíduos (F), a taça (G), o copo e o bico de verter (H e I).- Verifique se a fita (F) está bem posicionada sobre o filtro (recuperação da saída de resíduos) e que se encontra em bom estado.
Problema de estanqueidade	Verifique se todos os elementos estão montados correctamente, sobretudo o bico de verter anti-gotas (I) .

PRODUTOS ELÉCTRICOS OU ELECTRÓNICOS EM FIM DE VIDA



Protecção do ambiente em primeiro lugar!

- ① O seu aparelho contém materiais que podem ser recuperados ou reciclados.
- ➡ Entregue-o num ponto de recolha para possibilitar o seu tratamento.

Σας ευχαριστούμε που επιλέξατε μία συσκευή της σειράς Moulinex.

ΠΕΡΙΓΡΑΦΗ

- A** Πιεστήριο
- B** Κάλυμμα και καταπακτή
- C** Βίδα πίεσης
- D** Φίλτρο χυμού
- E** Φίλτρο πολτού
- F** Γλωσσίδι υπολειμμάτων (συσχετιζόμενο με το φίλτρο)
- G** Δοχείο
- H** Χοάνη
- I** Βρυσάκι με stop-drip
- J** Έξοδος χυμού
- K** Έξοδος υπολειμμάτων
- L** Κεντρική μονάδα
- M** Διακόπτης ενεργοποίησης/απενεργοποίησης
- N** Κανάτες
- O** Σύστημα κατά του αφρού
- P** Βουρτσάκι καθαρισμού

ΟΔΗΓΙΕΣ ΑΣΦΑΛΕΙΑΣ:

- Μην εισάγετε ποτέ στη συσκευή κουκούτσια, πολύ σκληρά τρόφιμα (παγάκια, ζάχαρη) ή πολύ ινώδη. Μην εισάγετε κρέας στη συσκευή.
- Διαβάστε προσεκτικά τις οδηγίες χρήσης προτού χρησιμοποιήσετε για πρώτη φορά τη συσκευή σας.
- Η εταιρεία Moulinex δεν φέρει καμία ευθύνη σε περίπτωση μη συμμόρφωσης με τις οδηγίες χρήσης.
- Η παρούσα συσκευή δεν προορίζεται για χρήση από άτομα (συμπεριλαμβανομένων των παιδιών) με μειωμένες φυσικές, αισθητηρικές ή διανοητικές ικανότητες, ή από άτομα χωρίς εμπειρία ή γνώση, εκτός εάν τελούν υπό την επίβλεψη ατόμου υπεύθυνου για την ασφάλειά τους ή έχουν προωπότερα λάβει από αυτό σχετικές οδηγίες όσον αφορά τη χρήση της συσκευής.
- Τα παιδιά πρέπει να βρίσκονται υπό επίβλεψη προκειμένου να διασφαλιστεί ότι δεν θα χρησιμοποιήσουν τη συσκευή ως παιχνίδι.
- Περιμένετε έως ότου όλα τα εξαρτήματα που περιστρέφονται σταματήσουν εντελώς, προτού ανοίξετε τη συσκευή σας.
- Χρησιμοποιείτε πάντα το έμβολο για να σπρώχνετε τα τρόφιμα μέσα στο σωλήνα. Μην εισάγετε ποτέ τα δάχτυλά σας, πιρούνια, μαχαίρια, σπάτουλες ή άλλα αντικείμενα.
- Βεβαιωθείτε ότι η ηλεκτρική τάση τροφοδοσίας της συσκευής σας αντιστοιχεί με την δική σας τάση τροφοδοσίας.
- Οποιοδήποτε σφάλμα στη σύνδεση ακυρώνει την εγγύηση.
- Η συσκευή σας προορίζεται αποκλειστικά για οικιακή μαγειρική χρήση στο εσωτερικό του σπιτιού και υπό επίβλεψη.
- Χρησιμοποιείτε τη συσκευή σας σε επιφάνεια επίπεδη, καθαρή και στεγνή.
- Βγάτε το καλώδιο της συσκευής σας από την πρίζα όταν τοποθετείτε ή αφαιρείτε εξαρτήματα, αν προκύψει κάποια ανωμαλία ενώ βρίσκεται σε λειτουργία, πριν από κάθε καθαρίσμο ή συντήρηση και μετά από κάθε χρήση.
- Σβήνετε τη συσκευή σας και βγάξτε το καλώδιο της από την πρίζα όταν τοποθετείτε ή αφαιρείτε εξαρτήματα, αν προκύψει κάποια ανωμαλία ενώ βρίσκεται σε λειτουργία, πριν από κάθε καθαρίσμο ή συντήρηση και μετά από κάθε χρήση. Όταν η συσκευή λειτουργεί, μην πλησιάζετε στα κινητά της μέρη.
- Μην χρησιμοποιείτε τη συσκευή σας αν δεν λειτουργεί σωστά ή αν έχει υποστεί ζημιά. Στην περίπτωση αυτή, επικοινωνήστε με ένα εξουσιοδοτημένο κέντρο σέρβις Moulinex (βλ. κατάλογο στο έντυπο σέρβις).
- Οποιαδήποτε παρέμβαση, εκτός από τον καθαρισμό και τη συνηθισμένη συντήρηση που κάνει ο πελάτης, πρέπει να πραγματοποιείται από ένα εξουσιοδοτημένο κέντρο σέρβις Moulinex.

EL

- Αν το καλώδιο έχει υποστεί ζημιά, μη χρησιμοποιείτε τη συσκευή. Προκειμένου να αποφευχθεί κάθε κίνδυνος, θα πρέπει να ζητήσετε να σας το αντικαταστήσουν σε ένα εξουσιοδοτημένο κέντρο σέρβις Moulinex (βλ. κατάλογο στο έντυπο σέρβις).
- Μη βυθίζετε τη συσκευή, το καλώδιο τροφοδοσίας ή το βύσμα μέσα σε νερό ή οποιοδήποτε άλλο υγρό.
- Μην αφήνετε το καλώδιο τροφοδοσίας σε σημείο προσβάσιμο σε παιδιά.
- Το καλώδιο τροφοδοσίας δεν πρέπει να βρίσκεται ποτέ κοντά ή να έρχεται σε επαφή με ζεστά σημεία ή να βρίσκεται κοντά σε οποιαδήποτε πηγή θερμότητας ή σε κάποια αιχμηρή γωνία.
- Για την ασφάλειά σας, χρησιμοποιείτε μόνο γνήσια εξαρτήματα και ανταλλακτικά Moulinex, κατάλληλα για τη συσκευή σας.
- Μην αποσυνδέετε ποτέ τη συσκευή από το ρεύμα τραβώντας το καλώδιο.
- Μη χρησιμοποιείτε τη συσκευή αν το καλώδιο ή κάποιο από τα εξαρτήματά της έχει υποστεί φθορά.
- Μην θέτετε σε λειτουργία τη συσκευή αν λείπει κάποιο από τα μέρη της.
- Μην αφήνετε να κρέμονται πάνω από τη συσκευή που βρίσκεται σε λειτουργία, μακριά μαλλιά, εσάρπες ή γραβάτες.
- Για την ασφάλειά σας, η παρούσα συσκευή έχει κατασκευαστεί σύμφωνα με τα εφαρμοστέα πρότυπα και κανονισμούς:
 - Οδηγία χαμηλής τάσης
 - Οδηγία ηλεκτρομαγνητικής συμβατότητας
 - Οδηγία για την προστασία του περιβάλλοντος
 - Οδηγία για υλικά που έρχονται σε επαφή με τροφές.

ΠΡΙΝ ΑΠΟ ΤΗΝ ΠΡΩΤΗ ΧΡΗΣΗ:

Αφαιρέστε τη συσκευή από τη συσκευασία της και τοποθετήστε την επάνω σε οριζόντιο, σταθερό και επίπεδο πάγκο εργασίας, κατόπιν αφαιρέστε όλα τα εξαρτήματα. Βεβαιωθείτε ότι βγάλατε όλα τα στοιχεία από τη συσκευασία τους πριν να αρχίσετε να χρησιμοποιείτε τη συσκευή. Πλύνετε όλα τα αφαιρούμενα εξαρτήματα, ξεπλύνετε και σκουπίστε τα προσεκτικά : το πιεστήριο **(A)**, το κάλυμμα και την καταπακτή **(B)**, τη βίδα πίεσης **(C)**, τα φίλτρα **(D και E)**, το γλωσσίδι υπολειμμάτων **(F)**, το δοχείο **(G)**, τη χοάνη και το βρυσάκι **(H και I)**, καθώς και τις κανάτες **(N)**.

ΕΝΑΡΞΗ ΛΕΙΤΟΥΡΓΙΑΣ: Σχ. 1 ως 7

Συναρμολογήστε τη συσκευή όπως υποδεικνύεται στα σχήματα και επιλέγοντας το φίλτρο ανάλογα με την επιθυμητή χρήση:

Φίλτρο χυμού **(D –** πορτοκαλί χρώμα) με πλέγμα με μικρές τρύπες για την παρασκευή χυμού.

Φίλτρο πολτού **(E –** ροζ χρώμα) με πλέγμα με μεγαλύτερες τρύπες για την παρασκευή πιο πηχτών μιγμάτων, όπως πολτοί.

- Κατά τη συναρμολόγηση προσέξτε ώστε να τοποθετηθεί σωστά το γλωσσίδι υπολειμμάτων στην προβλεπόμενη θέση επάνω στο φίλτρο **(σχ.1)**.

ΧΡΗΣΗ:

Πριν από τη χρήση, πλύνετε προσεκτικά τα τρόφιμα που πρόκειται να επεξεργαστείτε.

Προετοιμάστε όλη την ποσότητα συστατικών που θα χρησιμοποιήσετε. Από τα περισσότερα φρούτα και λαχανικά δεν είναι απαραίτητο να αφαιρέσετε τη φλούδα και τα κουκούτσια. Αφαιρέστε τη φλούδα μόνο από τα υλικά με χοντρή φλούδα (εσπεριδοειδή, μπανάνες, ανανάς, καρπούζια, φρούτα του πάθους κ.λπ.). Βγάλτε επίσης τα σκληρά κουκούτσια (ροδάκινα, βερίκοκα, μάνγκο κ.λπ.) και την καρδιά του ανανά.

Κόψτε από πριν τα φρούτα που δεν χωράνε να περάσουν από την καταπακτή.

Τοποθετήστε μία κανάτα **(N)** κάτω από το βρυσάκι με σύστημα stop-drip και την άλλη κανάτα **(N)**

κάτω από την έξοδο υπολειμμάτων (σχ. 8).

Αν ο χυμός περιέχει αφρό, μπορείτε να χρησιμοποιήσετε το εξάρτημα κατά του αφρού (O), το οποίο πρέπει να τοποθετήσετε μέσα στην κανάτα κάτω από την έξοδο χυμού (σχ. 9).

Πατήστε το διακόπτη ενεργοποίησης/απενεργοποίησης (M) για να θέσετε σε λειτουργία τη συσκευή, τοποθετήστε τα κομμάτια μέσα στην καταπακτή και, αν είναι απαραίτητο, σπρώξτε τα με το πιεστήριο (A). Βεβαιωθείτε ότι το βρυσάκι (I) βρίσκεται σε χαμηλωμένη θέση (ροή χυμού)..

Μην σπρώχνετε ποτέ με τα δάχτυλα ή με ένα άλλο εργαλείο μέσα στην καταπακτή.

Συνιστάται να μην υπερβαίνετε τα 20 λεπτά χρόνο χρήσης.

Αφού η συσκευή περάσει τα υλικά, αφήστε τη να λειτουργεί για μερικά λεπτά, για μέγιστη εξαγωγή χυμού.

Συμβουλές για την επιλογή υλικών:

- Επιλέξτε φρέσκα φρούτα και λαχανικά. Όλα τα φρούτα, τα λαχανικά και τα αρωματικά βότανα (εφόσον πρόκειται για χυμώδη υλικά) μπορούν να υποστούν επεξεργασία με το Infiny Press Revolution. Συνιστάται να προτιμάτε ποικιλίες για χυμό, ιδίως όσον αφορά τα μήλα, τα αχλάδια, τα πορτοκάλια, τις ντομάτες κ.λπ.

- Όταν φτιάχνετε χυμό με φρούτα που δεν είναι και τόσο χυμώδη (π.χ. μπανάνα) και αρωματικά βότανα, βάλτε τα εναλλάξ με χυμώδη φρούτα και λαχανικά, για να διευκολύνετε την παραγωγή χυμού. Χρησιμοποιήστε στο τέλος τα χυμώδη φρούτα ή λαχανικά.

- Όταν φτιάχνετε χυμό με βότανα μεγάλου μήκους (π.χ. σιτάρι), κόψτε τα από πριν σε κομμάτια 3 cm για να μην τυλιχτούν γύρω από το περιστρεφόμενο εξάρτημα. Μην επεξεργάζεστε πάνω από 400 g βότανα κάθε φορά.

- Εκτός εποχής, μπορείτε να χρησιμοποιείτε κατεψυγμένα φρούτα. Αφήστε τα να ξεπαγώσουν εντελώς πριν να τα χρησιμοποιήσετε στον αποχυμωτή. Μπορείτε επίσης να χρησιμοποιήσετε κομπόστες φρούτων (λάιτσι, ροδάκινα κ.λπ.).

EL

ΚΑΘΑΡΙΣΜΟΣ

Ανάμεσα από 2 παρασκευές

Μπορείτε να περιοριστείτε στο ξέπλυμα της συσκευής χωρίς να την αποσυναρμολογήσετε, ρίχνοντάς της σιγά-σιγά νερό από την καταπακτή, ενώ η συσκευή λειτουργεί. Φροντίστε να έχετε τοποθετήσει μία άδεια κανάτα (N) κάτω από την έξοδο χυμού. Συνεχίστε με έναν ακόμα χυμό!

Στο τέλος της χρήσης

Ο καθαρισμός πρέπει να πραγματοποιηθεί αμέσως μετά τη χρήση.

Βεβαιωθείτε ότι έχετε βγάλει τη συσκευή από την πρίζα.

Μην βυθίζετε στο νερό την κεντρική μονάδα (L), επειδή δεν είναι στεγανή.

Μην βάζετε ποτέ την κεντρική μονάδα (L) στο πλυντήριο πιάτων.

Αποσυναρμολογήστε και πλύνετε όλα τα αφαιρούμενα εξαρτήματα: φίλτρα (D-E) (αν είναι απαραίτητο, με τη βοήθεια της βούρτσας (P)), γλωσσίδια για τα υπολείμματα (F) (δεν διαχωρίζονται από το φίλτρο αλλά πρέπει να αφαιρούνται από τη θέση τους για να καθαριστούν, αν είναι απαραίτητο μέσω του άκρου της λαβής της βούρτσας (P)), δοχείο (G), χοάνη (H) με βρυσάκι με σύστημα stop-drip κατά του σταξίματος (I).

Προσέξτε να καθαρίσετε καλά το εσωτερικό της βίδας (C), αν είναι απαραίτητο χρησιμοποιώντας τη βούρτσα (P).

Καθαρίστε την έξοδο υπολειμμάτων (K) με ένα ελαφρά νωπό και μαλακό σφουγγάρι.

Το πιεστήριο (A), το κάλυμμα και η καταπακτή (B), το δοχείο (G), η βίδα (C), η χοάνη (H) με το βρυσάκι με stop-drip (I), οι κανάτες (N) και το εξάρτημα κατά του αφρού (O) μπορούν να πλυθούν στο πλυντήριο πιάτων. Αν τα φίλτρα (D/E) βουλώσουν, πραγματοποιήστε πρόπλυση με νερό και σαπουνάδα με τη βοήθεια της βούρτσας (P). Εάν βουλώσει η έξοδος υπολειμμάτων του φίλτρου, βγάλτε αρχικά τα υπολείμματα με το άκρο της λαβής της βούρτσας (P).

Μην πλένετε τη χοάνη **(H)** με το βρυσάκι με stop-drip **(I)**, τα πλαστικά εξαρτήματα (Δοχείο **(G)**, πιεστήριο **(A)**, κάλυμμα **(B)**) με τη συρμάτινη πλευρά του σφουγγαριού.
 Συμβουλή: Για να βγάλετε τη βίδα **(C)** από το φίλτρο **(D/E)**, στρέψτε αν είναι απαραίτητο το συγκρότημα βίδας και φίλτρου, κατόπιν πιέστε τη βίδα.

ΑΝ Η ΣΥΣΚΕΥΗ ΣΑΣ ΔΕΝ ΛΕΙΤΟΥΡΓΕΙ ΚΑΛΑ, ΤΙ ΠΡΕΠΕΙ ΝΑ ΚΑΝΕΤΕ;

ΠΡΟΒΛΗΜΑΤΑ	ΛΥΣΕΙΣ
Δεν ενεργοποιείται	<ul style="list-style-type: none"> - Βεβαιωθείτε ότι όλα τα εξαρτήματα είναι σωστά συναρμολογημένα. - Βεβαιωθείτε ότι η συσκευή σας είναι σωστά στην πρίζα. - Βεβαιωθείτε ότι το κάλυμμα (B) είναι καλά ασφαλισμένο.
Απενεργοποίηση της συσκευής ενώ λειτουργεί: αναβοσβήνει η κόκκινη φωτεινή ένδειξη	<ul style="list-style-type: none"> - Πατήστε το πλήκτρο ενεργοποίησης/απενεργοποίησης (M) για να απενεργοποιήσετε τη συσκευή. - Ενεργοποιήστε ξανά τη συσκευή σας. Αν σημειωθεί και πάλι η απενεργοποίηση ασφαλείας, αποσυναρμολογήστε, καθαρίστε και ενεργοποιήστε ξανά τη συσκευή σας. - Βεβαιωθείτε ότι η βίδα (C) δεν είναι μπλοκαρισμένη.
Απενεργοποίηση της συσκευής: αναβοσβήνει η λευκή φωτεινή ένδειξη	<ul style="list-style-type: none"> - Πρόκειται για μία διακοπή λειτουργίας για λόγους ασφαλείας. Σας συνιστούμε να αφήσετε τη συσκευή να κρυώσει για μερικά λεπτά, να την καθαρίσετε, κατόπιν να την ενεργοποιήσετε ξανά πατώντας το διακόπτη ενεργοποίησης/απενεργοποίησης (M).
Κακή πίεση των υλικών	<ul style="list-style-type: none"> - Καθαρίστε τη συσκευή: πλύνετε, ξεπλύνετε και σκουπίστε : το κάλυμμα (B), τη βίδα (C), το φίλτρο (D ή E), το γλωσσίδι υπολειμμάτων (F), το δοχείο (G), τη χοάνη και το βρυσάκι (H και I). - Ελέγξτε αν το γλωσσίδι (F) είναι σωστά τοποθετημένο επάνω στο φίλτρο (κάλυψη της εξόδου υπολειμμάτων) και αν βρίσκεται σε καλή κατάσταση.
Προβλήματα στεγανότητας	Ελέγξτε αν όλα τα εξαρτήματα είναι σωστά τοποθετημένα, ιδίως το βρυσάκι με σύστημα drip-stop (I) .

ΗΛΕΚΤΡΙΚΑ Ή ΗΛΕΚΤΡΟΝΙΚΑ ΠΡΟΪΟΝΤΑ ΤΩΝ ΟΠΟΙΩΝ Η ΔΙΑΡΚΕΙΑ ΖΩΗΣ ΕΧΕΙ ΛΗΞΕΙ



Συμβάλλουμε στην προστασία του περιβάλλοντος!

- ① Η συσκευή σας περιέχει πολλά αξιοποιήσιμα ή ανακυκλώσιμα υλικά.
- ➔ Προσκομίστε τη σε ένα κέντρο διαλογής το οποίο θα αναλάβει την επεξεργασία της.

Tack för att du har valt en apparat från Moulinex.

BESKRIVNING

- | | |
|--|---|
| A Påmatare | I Pip med droppstopp |
| B Lock och matningsrör | J Utlopp för juice |
| C Presskruv | K Delen där fruktköttet samlas efter pressningen |
| D Juicefilter | L Motorenhet |
| E Coulis-filter | M Start-/stoppknapp |
| F Klaff för fruktkött (går inte att ta av från filtret) | N Kannor |
| G Skål | O Skumavskiljare |
| H Skärskiva | P Rengöringsborste |

SÄKERHETSANVISNINGAR

- Använd aldrig nötter eller alltför hårda eller fiberrika livsmedel (is- eller sockerbitar). Använd inte kött.
- Läs noga igenom anvisningarna innan apparaten används för första gången. Användning som inte är förenlig med anvisningarna fritar Moulinex från allt ansvar.
- Den här apparaten är inte avsedd att användas av personer (däribland barn) som har nedsatt fysisk, sensorisk eller mental förmåga, eller av personer som inte har tillräcklig erfarenhet och kunskap, utom om de handhar apparaten efter att en person som ansvarar för deras säkerhet instruerat dem eller under användningen utövar tillsyn över dem.
- Barn bör hållas under uppsikt. De får inte handskas med apparaten.
- Vänta till apparatens roterande delar stannat helt innan du öppnar den.
- Använd alltid påmataren för att mata frukt i matningsröret, använd aldrig fingrarna, en gaffel, en kniv, stekspade eller annat föremål.
- Kontrollera att apparatens nätspänning motsvarar den nätspänning som finns på platsen.
- **Alla felaktiga typer av anslutningar upphäver garantin.**
- Apparaten är endast avsedd att användas som råsaftcentrifug inomhus och under övervakning.
- Använd apparaten på ett plant, rent och torrt underlag.
- Koppla från apparaten vid montering/demontering av tillbehör, om den inte fungerar normalt, före varje rengöring eller underhåll och efter användning.
- Se upp så du inte kommer i kontakt med de rörliga delarna under användning.
- Använd inte apparaten om den inte fungerar normalt eller om den blivit skadad. I sådana fall ska du vända dig till ett auktoriserat Moulinex-servicecenter (se lista i bruksanvisningen).
- Alla ingrepp på apparaten utöver rengöring ska utföras av ett godkänt Moulinex-servicecenter.
- Om nätsladden är trasig ska apparaten inte användas. För att undvika faror ska den bytas hos ett auktoriserat Moulinex-servicecenter (se lista i bruksanvisningen).
- Låt aldrig apparaten, nätsladden eller stickproppen komma i kontakt med vatten eller annan typ av vätska.
- Låt inte barn leka med nätsladden.
- Nätsladden får inte vara i kontakt med eller komma nära apparatens varma delar, nära en värmekälla eller böjas i skarp vinkel.

SV

- För din egen säkerhet bör du endast använda de Moulinex-tillbehör som är anpassade för den här apparaten. Koppla aldrig från apparaten genom att dra i nätsladden.
- Använd aldrig apparaten om någon del är skadad.
- Kör aldrig apparaten om någon del saknas.
- Låt aldrig långt hår, skärp eller slips hänga över apparaten när den används.
- För användarens säkerhet överensstämmer den här produkten med följande regler och bestämmelser:
 - Lågspänningsdirektivet
 - Direktivet om elektromagnetisk överensstämmelse
 - Direktivet om material godkända för livsmedelskontakt

FÖRE FÖRSTA ANVÄNDNING:

Ta upp apparaten ur förpackningen och ställ den på en plan och stabil arbetsbänk och montera av alla delar. Se noga till att alla delar av förpackningsmaterialet är borta innan du börjar använda apparaten.

Diska alla löstagbara delar och skölj och torka noga: påmataren (**A**), lock och matningsrör (**B**), presskruven (**C**), filtren (**D** och **E**), klaffen för fruktkött (**F**), skålen (**G**), skärskivan med pip och droppstopp (**H** och **I**) och kannorna (**N**).

IGÅNGSÄTTNING: Fig. 1 till 7

Montera ihop apparaten så som visas på bilderna och välj filter efter vad du vill göra: Juicefilter (**D** - orange) med ett galler med små hål för att göra juice.

Coulis-filter (**E** - rosa) med galler med lite större hål för tjockare beredningar, som s.k. coulis.
- Vid monteringen måste du se till att klaffen för fruktkött hamnar korrekt där den ska i förhållande till filtret (**fig. 1**).

ANVÄNDNING:

Börja med att noga skölja de ingredienser som ska användas.

Förbered alla livsmedel som ska pressas. De flesta sorters frukt behöver inte skalas eller kärnas ur. Skala bara frukt med tjockt skal (citrusfrukt, banan, ananas, melon, passionsfrukt ...). Kärna också ur stora hårda kärnor (persika, aprikos, mango ...) och stocken i ananas. Dela frukt som inte får plats i matningsröret i mindre bitar.

Ställ en kanna (**N**) under pipen med droppstopp och den andra kannan (**N**) för att ta emot fruktköttet (**fig. 8**).

När juicen innehåller skum kan du använda tillbehöret skumavskiljaren (**O**) och sätta den på kannan vid pipen (**fig. 9**).

Tryck på start-/stoppknappen (**M**) för att sätta igång apparaten, lägg bitarna i matningsröret och tryck på med påmataren (**A**) vid behov. Kontrollera att pipen (**I**) är i nedre läge (så att juicen kan rinna ner).

Använd aldrig fingrarna eller andra föremål för att trycka ned ingredienserna.

Använd apparaten högst 20 minuter i taget.

När du matat ner alla ingredienser kan du låta apparaten köras i några sekunder till, så att du får ut all juice ur frukten.

Tips när du ska välja vad du ska pressa:

- Välj färska frukter och grönsaker. Alla frukter, grönsaker och färska kryddor (ihop med saftiga ingredienser) går att pressa med Infinity Press Revolution. Saftiga sorter rekommenderas särskilt, t.ex. äpplen, päron, apelsiner, tomater ...
- När du pressar frukt som inte är så saftig (t.ex: bananer) och färska kryddor, kan det vara bra att växla med saftiga frukter eller grönsaker för att förbättra extraheringen av fruktjuice. Avsluta med saftiga frukter eller grönsaker.
- När du pressar långa färska kryddor (t.ex : vetegräs), bör du klippa dem i längder om 3 cm för att undvika att de rullas runt skruven. Pressa högst 400 g färska kryddor i taget.
- När frukten inte är i säsong kan du pressa fryst frukt. Låt tina helt innan du pressar dem. Du kan också pressa konserverad frukt (som litchi och persika ...).

RENGÖRING

Mellan 2 pressningar

Det räcker oftast att skölja apparaten utan att montera av delarna, genom att hälla lite vatten i taget i matningsröret medan apparaten är igång. Glöm inte att ställa en tom kanna **(N)** under juicepipen. Börja sedan med nästa pressning!

Efter användning

Apparaten måste göras ren direkt efter användning.

Kontrollera att kontakten är ur.

Doppa inte motorenheten i vatten **(L)**, den är inte vattentät.

Diska inte motorenheten **(L)** i diskmaskin.

Montera av och rengör alla löstagbara delar: filtren **(D-E)** (vid behov även med borste **(P)**), klaffen för fruktkött **(F)** (går inte att ta av från filtret men ta av den från där den sitter för rengöring, vid behov med hjälp av änden på borsten **(P)**), skål **(G)**, skärskiva **(H)** med pip med droppstopp **(I)**. Rengör skruven **(C)** invändigt, vid behov med hjälp av borsten **(P)**.

Rengör utrymmet där fruktköttet kommer ut **(K)** med en mjuk och lätt fuktad svamp.

Påmataren **(A)**, lock och matningsrör **(B)**, skål **(G)**, skruv **(C)**, skärskiva **(H)** med pipen med droppstopp **(I)**, kannor **(N)** samt skumavskiljaren **(O)** går att diska i maskin. Om filtren **(D/E)** är igentäppta kan du fördiska dem med vatten, diskmedel och en borste **(P)**. Om utrymmet för fruktkött från filtret är igentäppt bör du först rensa där med änden av borsten **(P)**.

Rengör inte skärskivan **(H)** och pipen med droppstopp **(I)**, delarna i plast (skål **(G)**, påmatare **(A)**, lock **(B)**) med den slipande sidan av en svamp.

Tips! Om du vill få upp skruven **(C)** till filtren **(D/E)** kan du vända på dem och trycka på skruven.

OM APPARATEN INTE FUNGERAR

PROBLEM	LÖSNING
Startar inte	<ul style="list-style-type: none"> - Kontrollera att alla delar är korrekt monterade. - Kontrollera att apparaten är korrekt ansluten till vägguttaget. - Kontrollera att locket (B) är sitter ordentligt.
Om apparaten stannar under drift: den röda lampan blinkar	<ul style="list-style-type: none"> - Tryck på start-/stoppknappen (M) för att stänga av apparaten. - Starta den på nytt. Om säkringen går igen måste du montera av alla delar, montera dem igen och starta apparaten på nytt. - Kontrollera att skruven (C) inte är blockerad.
Apparaten stängs av: den vita lampan blinkar	Det här beror på att en säkring gått, låt apparaten svalna några minuter, rengör den och starta den igen med start-/stoppknappen (M).
Dåligt pressningsresultat	<ul style="list-style-type: none"> - Rengör apparaten: diska, skölj och torka: lock (B), pressskruven (C), filter (D eller E), klaffen för fruktkött (F), skål (G), skärskiva och pip med droppstopp (H och I). - Kontrollera att klaffen (F) sitter korrekt vid filtret (och täpper igen mot fruktköttet), och att den är i gott skick.
Problem med läckage	Kontrollera att alla delar är korrekt monterade, särskilt pipen med droppstopp (I).

ELEKTRISKA OCH ELEKTRONISKA PRODUKTER SOM TJÄNAT UT



Låt oss hjälpas åt att skydda miljön !

- ① Produkten innehåller olika material som kan återanvändas eller återvinnas.
- ➡ Lämna in produkten till en återvinningscentral eller ett godkänt servicecenter som tar hand om den på rätt sätt.

Takk for at du har valgt et apparat fra seriene til Moulinex.

BESKRIVELSE

A Stapper	I Helletut med dryppstopp
B Lokk og tut	J Utløp for juice
C Knivblader	K Utløp for rester
D Juicefilter	L Motorenhet
E Sausfilter	M Start/Stopp-knapp
F Plate for rester (kan ikke skilles fra filteret)	N Karafler
G Bolle	O Skumstopp
H Liten skål	P Rengjøringsbørste

SIKKERHETSINFORMASJON

- **Nøtter, kjøtt, harde matvarer (is, sukker) eller matvarer med mye fibre skal aldri puttes i maskinen.**
- **Les bruksanvisningen nøye før første gangs bruk av apparatet.**
- **En bruk som ikke er i samsvar med bruksanvisningen, fritar Moulinex for ethvert ansvar.**
- **Dette apparatet er ikke beregnet for bruk av personer (inkludert barn) med reduserte fysiske, sensoriske eller mentale evner, eller av personer som mangler erfaring eller kunnskap om bruken, med mindre de har fått innføring eller instruksjon om bruken av produktet av en person som er ansvarlig for deres sikkerhet.**
- **Pass på at barn ikke leker med apparatet.**
- Vent til alle de bevegelige delene i apparatet har stoppet før det åpnes.
- Stapperen skal alltid brukes til å lede matvarer inn i sjakten. Fingre, gaffel, kniv, spatel eller andre gjenstander må aldri brukes.
- Kontroller at nettspenningen er den samme som den angitt på apparatet.
- **Enhver tilkoblingsfeil opphever garantien.**
- Apparatet er ment for matlaging i hjemmet, innendørs og under oppsyn.
- Apparatet skal brukes på en jevn, ren og tørr overflate.
- Apparatet skal alltid kobles fra før tilbehør settes på plass eller fjernes, hvis en feil oppstår under bruk, før rengjøring eller alminnelig vedlikehold utføres og etter bruk.
- Apparatet skal alltid stoppes og kobles fra etter bruk, før tilbehør settes på plass eller fjernes, hvis en feil oppstår under bruk og før rengjøring eller alminnelig vedlikehold utføres. Ikke kom i nærheten av de bevegelige delene under bruk.
- Apparatet må ikke brukes hvis det ikke fungerer slik det skal eller hvis det er skadet. I slike tilfeller, kontakt et godkjent Moulinex serviceverksted (se liste i serviceheftet).
- Ethvert inngrep annet enn rengjøring og alminnelig vedlikehold utført av kunden, skal utføres av et serviceverksted godkjent av Moulinex.
- Hvis strømledningen er skadet, må ikke apparatet brukes. For å unngå enhver fare, må den skiftes ut av et servicesenter godkjent av Moulinex (se liste i serviceheftet).
- Ikke nedsenk apparatet, strømledningen eller støpselet i vann eller annen væske.
- Strømledningen skal holdes utenfor rekkevidde for barn.
- Strømledningen må aldri komme i kontakt med eller være i nærheten av de varme delene, en varmekilde eller en skarp kant.

NO

- For din egen sikkerhet, skal det bare brukes tilbehør og reservedeler fra Moulinex som er tilpasset apparatet.
- Apparatet må aldri kobles fra ved å trekke i strømledningen.
- Apparatet må ikke brukes hvis strømledningen eller noen av de andre delene er skadet.
- Apparatet må aldri brukes hvis en av delene mangler.
- Unngå at langt hår, sjal, slips og lignende henger over apparatet når det er i bruk.
- For din egen sikkerhet, er apparatet i samsvar med gjeldende standarder og regler:
 - Lavspenningsdirektivet
 - Direktivet for elektromagnetisk kompatibilitet
 - Miljø
 - Materialer i kontakt med matvarer.

FØR FØRSTE GANGS BRUK:

Pakk ut apparatet og sett det på en horisontal, solid og stabil arbeidsbenk. Fjern alle delene. Sørg for at du har fjernet all emballasje før du begynner å bruke apparatet.

Vask alle de løse delene, skyll og tørk dem grundig; stapperen **(A)**, lokket og tuten **(B)**, knivbladene **(C)**, filtrene **(D og E)**, platen for rester **(F)**, bollen **(G)**, den lille skålen og helletuten **(H og I)** og til slutt karafflene **(N)**.

OPPSTART: Fig. 1 til 7

Sett sammen apparatet som vist i illustrasjonene, og velg et filter til ønsket bruk:

Juicefilter **(D - oransje farge)** med små hull for å lage juice.

Sausfilter **(E - bringebærfarvet)** med litt større hull for å lage tykkere blandinger som sauser.

- Kontroller at platen for rester er riktig plassert på filteret **(fig. 1)**.

BRUK:

Vask alle matvarer som kan ha vært behandlet før bruk.

Klargjør hele mengden av ingredienser som skal presses. Det er ikke nødvendig å skrelle og fjerne steiner på de fleste fruktene og grønnsakene. Bare skrell ingredienser med tykk skall (sitrusfrukter, bananer, ananas, meloner, pasjonsfrukt osv.). Fjern også harde kjerner fra f.eks. fersken, aprikos og mango og kjernen i ananasen.

Kutt opp på forhånd de matvarene som ikke passerer i tuten.

Plasser en karaffel **(N)** under helletuten med dryppstopp og en annen karaffel **(N)** under utløpet for rester **(fig. 8)**.

Hvis juicen inneholder skum, kan du bruke skumstopp **(O)** som plasseres i karaffelen under utløpet for juice **(fig. 9)**.

Trykk på Start/Stopp-knappen **(M)** for å starte apparatet, plasser bitene i røret og bruk om nødvendig stapperen **(A)** for å skyve dem inn i apparatet. Kontroller at helletuten **(I)** er i lav posisjon slik at juicen renner ut.

Aldri bruk fingrene eller andre redskaper i tuten.

Vi anbefaler at apparatet brukes i maksimalt 20 minutter.

Etter at ingrediensene har passert, la apparatet kjøre i noen sekunder for å utvinne mest mulig juice.

Råd om valg av ingredienser:

- Velg friske frukter og grønnsaker. Infiny Press Revolution kan brukes til å presse alle frukter, grønnsaker og aromatiske urter (kombinert med saftige ingredienser). Vi anbefaler bruk av forskjellige typer juice, spesielt for epler, pærer, appelsiner, tomater, osv.
- Når du skal presse frukter som inneholder lite juice (f.eks. banan) og aromatiske urter, anbefaler vi at du veksler mellom saftige frukter eller grønnsaker for å lette pressingen. Avslutt med fruktene eller de saftige grønnsakene.
- Hvis du skal presse lange urter som for eksempel hvetegress, kutt de først i biter på 3 cm for å unngå at de pakker seg rundt knivbladet. Maksimalt 400 g urter kan presses om gangen.
- Utenfor sesong kan fryst frukt anvendes. Den fryste frukten må tines helt før den presses. Du kan også bruke syltet frukt (litchi, fersken etc.).

RENGJØRING

Mellom 2 omganger

Du kan nøye deg med å skylle apparatet uten å ta det fra hverandre. Hell litt og litt vann i tuten mens apparatet er i gang. Forsikre deg om at du har plassert en tom karaffel (N) under utløpet for juice. Fortsett med å lage en ny juice!

Ved endt bruk

Apparatet bør rengjøres med det samme etter bruk.

Sørg for at apparatet er koblet fra.

Motorenheten (L) må ikke senkes ned i vann - den er ikke vanntett.

Motorenheten (L) kan ikke settes i oppvaskmaskinen.

Ta fra hverandre og rengjør alle de løse delene: filtrene (D-E), (hvis du trenger det, kan du bruke rengjøringsbørsten (P)), platen for rester (F) (kan ikke skilles fra filteret, men trekkes ut for rengjøring ved hjelp av enden på børstehåndtaket (P)), bollen (G), den lille skålen (H) og helletuten med dryppstopp (I).

Rengjør innsiden av knivbladet (C) godt, om nødvendig ved hjelp av børsten (P).

Rengjør utløpet for rester (K) med en lett fuktet svamp (ikke slipende).

Stapperen (A), lokket og tuten (B), bollen (G), knivbladet (C), skålen (H) og helletuten med dryppstopp (I), karafle (N) og skumstoppen (O) kan vaskes i oppvaskmaskin. Hvis filtrene (D/E) er skitne, bør de forvaskes med litt såpevann og børsten (P). Hvis utløpet for rester på filteret er skittent, start med å ta ut restene ved hjelp av enden på børstehåndtaket (P).

Skålen (H) og helletuten med dryppstopp (I), delene i plast (bollen (G), stapperen (A) og lokket (B)) må ikke vaskes med den slipende siden av en svamp.

Tips: For å ta knivbladet (C) fra filteret (D/E), kan du snu bladet og filteret opp ned og så trykke på bladet.

NO

HVA GJØR DU HVIS IKKE APPARATET FUNGERER?

PROBLEMER	LØSNINGER
Starter ikke	<ul style="list-style-type: none"> - Kontroller at alle delene er satt riktig sammen. - Kontroller at apparatet er riktig tilkoblet. - Kontroller at lokket (B) er riktig skrudd på.
Apparatet stopper under bruk: det røde lyset blinker	<ul style="list-style-type: none"> - Trykk på Start/Stopp-knappen (M) for å slå av apparatet. - Start apparatet igjen. Hvis sikkerhetsfunksjonen slår av apparatet igjen, ta det fra hverandre, rengjør det og deretter start apparatet på nytt. - Kontroller at knivbladet (C) ikke er blokkert.
Apparatet stopper: det hvite lyset blinker	<ul style="list-style-type: none"> - Apparatet har stoppet på grunn av en sikkerhetsfunksjon. Vi anbefaler at du lar apparatet kjøle seg ned i noen minutter og deretter slår det på igjen med Start/Stopp-knappen (M).
Utilstrekkelig pressing av ingrediensene.	<ul style="list-style-type: none"> - Rengjør apparatet: Skyll og tørk lokket (B), knivbladene (C), filteret (D eller E), platen for rester (F), bollen (G), skålen og helletuten (H og I). - Kontroller at platen (F) er riktig plassert på filteret (dekker utløpet for rester) og at den er i god stand.
Problemer med lekkning	<ul style="list-style-type: none"> - Kontroller at alle delene er riktig satt sammen, spesielt helletuten med dryppstopp (I).

AVHENDING AV ELEKTRISKE OG ELEKTRONISKE PRODUKTER



Delta i beskyttelsen av miljøet!

- ① Apparatet inneholder en mengde materialer som kan gjenvinnes eller resirkuleres.
- ➔ Lever det til en gjenbruksstasjon eller et godkjent servicesenter for korrekt håndtering.

Tak, fordi du har valgt et apparat i Moulinex-serien.

BESKRIVELSE

A nedstopper	I drypfri hældetud
B låg og føderende	J saftudgang
C presseskrue	K udgang til rester
D saftfilter	L motorblok
E coulis-filter	M Start/stop-knap
F bundklap til rester (kan ikke adskilles fra filteret)	N Karafter
G skål	O skumfilter
H lille skål	P børste til rengøring

SIKKERHEDSANVISNINGER

- **Apparatet må aldrig bruges til nødder. Apparatet må ikke bruges til fødevarer, der er for hårde (isterninger, sukker), eller for fiberholdige. Det må ikke bruges til kød.**
- **Læs omhyggeligt brugsanvisningen før første brug af apparatet.**
- **Hvis maskinen ikke bruges i overensstemmelse med brugsanvisningen, fralægger Moulinex sig ethvert ansvar.**
- **Dette apparat er ikke beregnet til at blive brugt af personer, hvis fysiske, sensoriske eller mentale egenskaber er nedsatte (gælder også børn), eller af personer, som ikke har erfaring med eller kendskab til det. De må bruge apparatet kun, hvis de har fået instruktioner i brugen af apparatet, eller hvis de overvåges af en person, som er ansvarlig for deres sikkerhed.**
- **Hold øje med børn, for at sikre, at de ikke leger med apparatet.**
- **Vent til de roterende dele er helt stoppet, før du åbner apparatet.**
- **Brug altid nedstopperen til at indføre fødevarerne i tragten. Brug aldrig fingrerne, en gaffel, kniv, spatel eller andre genstand.**
- **Kontrollér, at den strøm, der leveres fra din el-installation, svarer til den strømstyrke, som apparatet kræver.**
- **Forkert tilslutning vil ugyldiggøre garantien.**
- **Apparatet er udelukkende beregnet til brug i hjemmet indendøre og under opsyn.**
- **Brug apparatet på en vandret, ren og tør overflade.**
- **Tag apparatets stik ud af stikkontakten: Når du påsætter eller fjerner tilbehør, hvis der opstår en funktionsfejl under brugen, før hver rengøring eller vedligeholdelse, og efter brug.**
- **Stands apparatet og tag stikket ud af stikkontakten: Når du påsætter eller fjerner tilbehør, hvis der opstår en funktionsfejl under brugen, før hver rengøring eller vedligeholdelse, og efter brug. Rør ikke ved de bevægelige dele, når apparatet kører.**
- **Brug ikke apparatet, hvis det ikke fungerer korrekt, eller hvis det har lidt overlast. Henvend dig i sådanne tilfælde til et autoriseret Moulinex servicecenter (se listen i servicehåndbogen).**
- **Ethvert indgreb, bortset fra rengøring og løbende vedligeholdelse af apparatet, bør udføres af et autoriseret Moulinex servicecenter.**
- **Hvis el-ledningen er beskadiget, må apparatet ikke bruges. For at undgå enhver fare, skal den udskiftes på et autoriseret Moulinex servicecenter (se listen i servicehåndbogen).**
- **Apparatet, el-ledningen og stikket må ikke nedsænkes i vand eller nogen form for væske.**

- Lad ikke el-ledningen hænge ned inden for rækkevidde af børn.
- El-ledningen må aldrig befinde sig i nærheden af, eller i kontakt med varme dele, eller tæt på varmekilder eller skarpe hjørner.
- Af hensyn til din sikkerhed, må du kun anvende tilbehør og reservedele fra Moulinex, som passer til apparatet.
- Afbryd ikke apparatet ved at trække i el-ledningen.
- Brug ikke apparatet, hvis selve apparatet eller et af dets elementer er beskadiget.
- Brug ikke apparatet, hvis et af dets elementer mangler.
- Lad ikke langt hår, tørklæder eller slips hænge ned over apparatet, når det kører.
- Af hensyn til din sikkerhed er dette apparat i overensstemmelse med gældende standarder og forskrifter:
 - Direktivet om lavspænding
 - Direktivet om elektromagnetisk kompatibilitet
 - Miljødirektivet
 - Direktivet om materialer i kontakt med fødevarer.

FØR DEN FØRSTE BRUG

Tag apparatet ud af emballagen og placer det på en vandret flade, der er solid og stabil. Afmonter derpå alle delene. Kontrollér, at du har fjernet alle emballageelementer, før du tager apparatet i brug.

Vask alle de aftagelige dele. Skyl og tør dem omhyggeligt: nedstopperen **(A)**, låget og føderenden **(B)**, presseskruen **(C)**, filtrene **(D og E)**, bundklappen til rester **(F)**, skålen **(G)**, den lille skål og hældetuden **(H og I)** samt karaflerne **(N)**.

IBRUGTAGNING **Fig. 1 til 7**

Saml apparatet som angivet på tegningerne og vælg filter i henhold til den ønskede tilberedelse:

Saftfilter **(D - orange)** med en rist med små huller, til at presse saft.

Coulis-filter **(E - hindbærfarvet)** med en rist med større huller, til at lave mere tyktflydende produkter som f.eks. coulis.

- Ved monteringen skal du sørge for, at bundklappen til rester er korrekt placeret i det dertil beregnede rum på filteret **(fig. 1)**.

BRUG

Før brug skal du omhyggeligt vaske fødevarerne, som kan have været sprøjtet.

Førbered hele den mængde af ingredienser, der skal presses. De fleste frugter og grøntsager behøver ikke at blive skrællet eller udkerket. Skræl kun ingredienser med tyk skal (citrusfrugter, bananer, ananas, meloner, passionsfrugt, o.lign.). Fjern også hårde kerner (ferskner, abrikoser, mangofrugter, o.lign.), samt det inderste i ananas.

Skræb fødevarerne i mindre stykker, hvis de er for store til føderenden.

Anbring en karaffel **(N)** under den drypfrie hældetud og den anden karaffel under udgangen til rester **(fig. 8)**.

Hvis saften indeholder skum, kan du bruge skumfilteret **(O)**, som skal placeres i karaffen under saftudgangen **(fig. 9)**.

Tryk på start/stop-knappen **(M)** for at starte apparatet. læg stykkerne i tragten og skub dem om nødvendigt ned ved hjælp af nedstopperen **(A)**. Kontrollér, at den drypfrie hældetud **(I)** er i nederste position (udløb af saften).

Skub aldrig ned i føderenden med fingrene eller et andet redskab.

Det tilrådes højst at benytte apparatet i 20 minutter.

Lad apparatet køre i nogle sekunder, efter at ingredienserne er passeret, for at udvinde mest mulig saft.

Råd om valg af ingredienser:

- Vælg frisk frugt og grøntsager. Alle frugter, grøntsager og krydderurter (sammen med ingredienser indeholdende saft) kan presses med Infiny Press Revolution. Det anbefales at foretrække sorter med megen saft, især hvad angår æbler, pærer, appelsiner, tomater, osv.
- Når du presser frugt, der ikke indeholder ret meget saft (f.eks. bananer) og krydderurter, skal du skifte mellem disse og saftholdig frugt eller grøntsager, for at lette ekstraktionen. Afslut med saftholdig frugt eller grøntsager.
- Når du presser lange krydderurter (f.eks. hvedeblade), skal de først skæres i stykker på 3 cm, for at undgå, at de snor sig rundt om skruen. Pres højst 400 g. urter ad gangen.
- Uden for sæsonen, kan du bruge frossen frugt. Lad den tø helt op, før den presses. Du kan også bruge syltet frugt (litchi, ferskner, osv.).

RENGØRING

Mellem 2 slags presning

Du kan nøjes med at skylle apparatet, uden at adskille det. Du kan gøre det, ved at hælde vand i føderenden, lidt efter lidt, mens apparatet kører. Sørg for at anbringe en tom karaffel **(N)** under saftudgangen. Fortsæt derpå med en anden saft!

Efter endt brug

Apparatet skal rengøres straks efter brug.

Kontroller, at apparatets stik er taget ud af stikkontakten.

Nedsænk ikke motorblokken **(L)** i vand, da den ikke er vandtæt.

Motorblokken **(L)** må ikke vaskes i opvaskemaskinen.

Afmonter og rengør alle de aftagelige dele: filtre **(D-E)** (om nødvendigt ved hjælp af børsten **(P)**), bundklapper til rester **(F)** (kan ikke adskilles fra filteret, men skal fjernes fra rummet med henblik på rengøring, om nødvendigt ved hjælp af enden af børstens skaft), skål **(G)**, lille skål **(H)** med drypfri hældetud **(I)**.

Sørg for at rengøre det indvendige af skruen **(C)** omhyggeligt, om nødvendigt ved hjælp af børsten **(P)**.

Rengør udgangen til rester **(K)** med en let fugtet, ikke-slibende svamp.

Nedstopperen **(A)**, låget og føderenden **(B)**, skålen **(G)**, skruen **(C)**, den lille skål **(H)**, med den drypfrie hældetud **(I)**, karafferne **(N)** samt skumfilteret **(O)** kan vaskes i opvaskemaskinen. Hvis filtrene **(D/E)** er savsede, vaskes de først i vand med opvaskemiddel og ved hjælp af børsten **(P)**.

Hvis filterets udgang til rester er tilstoppet, fjernes resterne ved hjælp af enden af børstens skaft **(P)**.

Rengør ikke den lille skål **(H)** med den drypfrie hældetud **(I)**, plastikdelene (Skål) **(G)**, nedstopperen **(A)** og låget **(B)** med den slibende del af svampen.

Tip: For at fjerne skruen **(C)** fra filteret **(D/E)**, kan du, om nødvendigt, vende samlingen af skrue og filter på hovedet, og derefter trykke på skruen.

HVAD GØR JEG, HVIS APPARATET IKKE VIRKER?

PROBLEMER	LØSNINGER
Apparatet tænder ikke	<ul style="list-style-type: none">- Kontroller, at alle elementer er korrekt samlet.- Kontroller, at apparatet er korrekt tilsluttet til stikkontakten.- Kontroller, at låget (B) er ordentligt fastlåst.
Apparatet stopper under brugen: den røde kontrollampe blinker	<ul style="list-style-type: none">- Tryk på Start/stop-knappen (M), for at slukke for apparatet.- Start apparatet igen. Hvis sikkerhedsanordningen udløses igen, skal du demontere apparatet, rengøre det og derpå starte det igen.- Kontrollér, at skruen (C) ikke er blokeret.
Apparatet stopper: den hvide kontrollampe blinker	<ul style="list-style-type: none">- Dette er en sikkerhedsafbrydelse. Det tilrådes at lade apparatet køle af i nogle minutter, at rengøre det, og derpå starte det igen ved at trykke på Start/stop-knappen (M).
Ingredienserne presses ikke ordentligt	<ul style="list-style-type: none">- Rengør apparatet. Vask, skyl og tør: låget (B), presseskruen (C), filteret (D eller E), bundklappen til rester (F), skålen (G), den lille skål og hældetuden (H og I).- Kontroller, at bundklappen (F) er korrekt placeret på filteret (den skal dække udgangen til rester), og at den er i god stand.
Problemer med tæthed	<ul style="list-style-type: none">- Kontroller, at elementerne er korrekt samlet, især den drypfrie hældetud (I).

BORTSKAFFELSE AF BRUGT ELEKTRISK OG ELEKTRONISK UDSTYR



Tænk på miljøet!

- ① Apparatet indeholder mange materialer, der kan genbruges eller genvindes.
- ➔ Bortskaf apparatet på et indsamlingssted, eller i mangel heraf på et godkendt servicecenter, så det kan blive bortskaffet på korrekt vis.

Kiitos kun valitsit Moulinex-malliston laitteen.

KUVAUS

A Syöttösuppilo	I Kaatonokka tippalukolla
B Kansi ja syöttökaula	J Mehuaukko
C Puserrusruuvi	K Jäännösaukko
D Mehusuodatin	L Moottoriosia
E Sosesuodatin	M Virtakatkaisin
F Jäännösläppä (ei voida irrottaa suodattimesta)	N Karahvit
G Kulho	O Vaahdonesto
H Kuppi	P Puhdistusharja

TURVAOHJEET:

- Älä koskaan laita laitteen sisään hedelmien kiviä tai liian kovia elintarvikkeita (jääpaloja, sokeria) tai liian säikeisiä elintarvikkeita. Älä laita lihaa laitteen sisään.
- Lue käyttöohjeet huolella ennen laitteen ensimmäistä käyttökertaa.
- Käyttöohjeen vastainen käyttö vapauttaa Moulinex-yhtiön kaikesta vastuusta.
- Tätä laitetta ei ole tarkoitettu sellaisten henkilöiden käyttöön (mukaan lukien lapset), joiden fyysiset, aistinvaraiset tai henkiset kyvyt ovat heikentyneet tai joilla ei ole kokemusta tai tietoja laitteen käyttämisestä, elleivät he ole toisen henkilön valvonnassa, joka on vastuussa heidän turvallisuudestaan ja ohjaa laitteen käyttöä, tai jos toinen henkilö on antanut heille aiemmin tietoja laitteen käytöstä.
- Lapsia on pidettävä silmällä, jotta he eivät leiki laitteella.
- Odota, että pyörivät osat pysähtyvät kokonaan ennen laitteen avaamista.
- Käytä aina työntökappaletta elintarvikkeiden ohjaamiseksi aukon kautta, älä koskaan laita sormia, haarukkaa, veistä, lastaa tai muita esineitä laitteen sisään.
- Varmista, että laitteen jännite vastaa sähköverkon syöttöjännitettä.
- **Virheellinen sähköliitäntä kumoaa takuun.**
- Laite on tarkoitettu kotona tapahtuvaan ruoan valmistukseen sisätiloissa valvottuna.
- Käytä laitetta tasaisella, puhtaalla ja kuivalla alustalla.
- Irrota laite aina sähköverkosta, kun kytket tai irrotat lisävarusteita, jos laitteen käytössä on häiriöitä, aina ennen puhdistusta ja hoitoa ja aina käytön lopettamisen jälkeen.
- Sammuta laite ja irrota se aina sähköverkosta, kun kytket tai irrotat lisävarusteita, jos laitteen käytössä on häiriöitä, aina ennen puhdistusta ja hoitoa ja aina käytön lopettamisen jälkeen.
- Älä käytä laitetta, jos se ei toimi kunnolla tai se on vahingoittunut. Tässä tapauksessa on käännytävä valtuutetun Moulinex-huoltokeskuksen puoleen (katso listaa huoltokirjasessa).
- Kaikki muut toimenpiteet, kuin asiakkaan tekemä puhdistus ja tavallinen hoito on annettava valtuutetun Moulinex-huoltokeskuksen tehtäväksi.
- Jos sähköjohto on vahingoittunut, laitetta ei saa käyttää. Vaarojen välttämiseksi se on vaihdattava valtuutetussa Moulinex-huoltokeskuksessa (katso listaa huoltokirjasessa).
- Älä laita laitetta, sähköjohtoa tai pistoketta veteen tai muuhun nesteeseen.
- Älä jätä laitetta tai sen sähköjohtoa lasten ulottuville.
- Sähköjohtoa ei saa laittaa kosketuksiin kuumien osien kanssa tai niiden lähelle,

lämmönlähteen lähelle tai terävälle kulmalle.

- Oman turvallisuutesi vuoksi on käytettävä vain Moulinex-yhtiön laitteeseen sopivia lisävarusteita ja varaosia.
- Älä koskaan irrota laitetta sähköverkosta vetämällä sähköjohdosta.
- Älä käytä laitetta, jos laite tai jokin osa on vahingoittunut.
- Älä käytä laitetta, jos siitä puuttuu osia.
- Älä anna pitkien hiusten, tai huivin tai kravatin roikkua käynnissä olevan laitteen päällä.
- Oman turvallisuutesi vuoksi tämä laite täyttää siihen sovellettavat normit ja määräykset:
 - Matalajännitedirektiivi
 - Sähkömagneettista yhteensopivuutta koskeva direktiivi
 - Ympäristödirektiivi
 - Elintarvikkeiden kanssa kosketuksiin joutuvia materiaaleja koskeva direktiivi.

ENNEN ENSIMMÄISTÄ KÄYTTÖÄ:

Pura laite pakkauksesta ja aseta laite vaakatasoiselle, kestäväälle ja vakaalle pinnalle. Pura sitten kaikki osat. Tarkista, että olet poistanut kaikki pakkausosat ennen kuin aloitat laitteen käytön.

Pese kaikki irrotettavat osat, huuhtele ja kuivaa ne huolellisesti: syöttösuppilo (**A**), kansi ja syöttökaula (**B**), puserrusruuvi (**C**), suodattimet (**D ja E**), jäännösläppä (**F**), kulho (**G**), kuppi ja kaatonokka (**H ja I**) sekä karahvit (**N**).

KÄYTTÖÖNOTTO: Kuvat 1 - 7

Kokoa laite kuvien antamien ohjeiden mukaisesti. Valitse suodatin valmistustavan mukaan: Mehusuodatin (**D** - oranssi) pienireikäisellä verkolla mehujen valmistukseen.

Sosesuodatin (**E** - vadelmanväriäinen) suurireikäisellä verkolla paksujen seosten, kuten soseiden valmistamiseen.

- Varmista kokoamisen aikana, että jäännösläppä on oikein asetettu sille tarkoitettuun paikkaan suodattimessa (**kuva 1**).

KÄYTTÖ:

Ennen käyttöä pese huolellisesti kaikki ainekset, joita on saatettu käsitellä.

Valmistele kaikki puserrettavat ainekset. Hedelmiä ja kasviksia ei tarvitse kuoria ja niiden sisältämiä siemeniä ei tarvitse poistaa. Kuori vain ainekset, joilla on paksu kuori (sitruhedelmät, banaanit, ananas, meloni, passionhedelmä...). Poista myös kovat hedelmäkiivet (persikka, aprikoosi, mango...) ja ananaksen ydin. Leikkaa ainekset pienemmiksi, jos ne eivät mahdu syöttökaulaan.

Aseta karahvi (**N**) tippalukko-kaatonokan alle ja toinen karahvi (**N**) jäännösaukon alle (**kuva 8**).

Kun mehu sisältää vaahtoa, voit käyttää vaahdonestotarviketta (**O**), joka asetetaan mehuaukon alla olevaan karahviin (**kuva 9**).

Paina virtakatkaisinta (**M**) laitteen käynnistämiseksi, aseta palat syöttökaulaan ja työnnä

niitä tarvittaessa syöttösupilla (A). Varmista, että kaatonokka (I) on ala-asennossa (mehun valumista varten).

Älä koskaan laita sormiasi tai muuta välinettä syöttökouluun.

On suositeltavaa käyttää laitetta korkeintaan 20 minuuttia kerrallaan.

Kun ainekset ovat laitteessa, käynnistä laite muutaman sekunnin ajaksi, jotta laite valmistaa mahdollisimman paljon mehua.

Neuvot aineiden valitsemiseksi:

- Valitse tuoreita hedelmiä ja kasviksia. Infinity Press Revolutionilla voi pusertaa kaikkia hedelmiä, kasviksia ja aromaattisia yrttejä (yhdistämällä ne mehukkaisiin aineksiin). Laitteella voi valmistaa lukuisia erimakuisia mehuja esimerkiksi omenoilla, päärynöillä, appelsiineilla, tomaateilla...
- Kun puserrat vähemmän meheviä hedelmiä (esim. banaani) ja aromaattisia yrttejä, valmista vuorotellen mehukkaita hedelmiä tai kasviksia, jotta mehun valmistaminen on helpompaa. Käytä mehun valmistaminen mehukkailla hedelmillä tai kasviksilla.
- Kun puserrat pitkiä yrttejä (esim. vehnäruoho), leikkaa ne ensin 3 cm kokoisiksi paloiksi, jotta ne eivät kietoudu ruuvin ympärille. Puserra enintään 400 g vehnäruohoa kerrallaan.
- Voit myös käyttää pakastettuja hedelmiä. Sulata ne kunnolla ennen pusertamista. Voit myös käyttää mehussa säilöttyjä hedelmiä (lytchee, persikka...).

PUHDISTUS

Kahden valmistuksen välillä

Voit huuhdella laitteen purkamatta sitä ja kaatamalla vettä vähän kerrallaan syöttökouluun laitteen ollessa käynnissä. Varmista, että olet asettanut tyhjän karahvin (N) mehuaukon alle. Sen jälkeen voit aloittaa uuden mehun valmistamisen!

Käytön jälkeen

Puhdista laite heti käytön jälkeen.

Varmista, että laite on kytketty irti sähköverkosta.

Älä upota moottoriosaa (L) veteen, sillä se ei ole vesitiivis.

Älä pese moottoriosaa (L) astianpesukoneessa.

Poista ja puhdista laitteen irrotettavat osat: suodattimet (D-E) (käytä tarvittaessa harjaa (P)), jäännösläppä (F) (erottamaton osa suodatinta, mutta sen voi irrottaa sille tarkoitettuun paikasta puhdistusta varten, käytä puhdistukseen tarvittaessa harjan (P) kahvan päätä), kulho (G), kuppi (H) tippalukolla varustettu kaatonokka (I).

Puhdista huolellisesti ruuvin (C) sisäpuoli, käytä tarvittaessa harjaa (P).

Puhdista jäännösaukko (K) hieman kostealla ja hankaamattomalla pesusienellä.

Syöttösupilla (A), kansi ja syöttökoulu (B), kulho (G), ruuvi (C), kuppi (H) tippalukolla varustettu kaatonokka (I), karahvit (N) sekä vaahdonesto (O) voidaan pestä astianpesukoneessa. Jos suodattimet (D/E) ovat likaiset, pese ne ensin saippuavedessä harjalla (P). Jos suodattimen jäännösaukko on likainen, poista ensin jäännökset harjan (P) kahvan päällä.

Älä puhdista kuppia (H) ja tippalukolla varustettua kaatonokkaa (I) ja muovisia osia (kulho (G), syöttösupilla (A), kansi (B)) pesusienen hankaavalla puolella.

Vinkki: Poista ruuvi (C) suodatimesta (D/E) kääntämällä, mikäli mahdollista, ruuvi ja suodatin yhdessä ja sitten painamalla ruuvia.

JOS LAITE EI TOIMI KUNNOLLA, MITÄ TEHDÄ?

ONGELMA	RATKAIS
Laite ei käynnisty	- Tarkista, että kaikki osat on asetettu kunnolla paikoilleen. - Tarkista, että laite on oikein kytketty sähköverkkoon. - Tarkista, että kansi (B) on kunnolla kiinni.
Laite sammuu käynnistyksen aikana: punainen merkkivalo vilkkuu	- Paina virtakatkaisinta (M) sammuttaaksesi laitteen. - Käynnistä laite uudelleen. Jos laite sammuu uudelleen, pura ja puhdista laite ja käynnistä se sitten uudelleen. - Varmista, että ruuvi (C) ei ole jumissa.
Laite sammuu: valkoinen merkkivalo vilkkuu	- Laite on sammunut turvallisuussyistä. Suosittelemme, että annat laitteen jäähtyä muutaman minuutin ajan, puhdistat sen ja käynnistät sen sitten painamalla virtakatkaisinta (M).
Laite pusertaa ainekset huonosti	- Puhdista laite pese, huuhtele ja kuivaa: kansi (B), puserrusruuvi (C), suodatin (D tai E), jäännösläppä (F), kulho (G), kuppi ja kaatonokka (H ja I). - Tarkista, että läppä (F) on asetettu oikein suodattimeen (jäännösaukon peittäminen) ja että se on hyvässä käyttökunnossa.
Tiivisteongelmat	Varmista, että kaikki osat on oikein asennettu, erityisesti kaatonokka tippalukolla (I).

SÄHKÖLAITE TAI ELEKTRONINEN LAITE KÄYTTÖIKÄNSÄ LOPUSSA



Suojele ympäristöäsi!

- ① Laitteesi sisältää useita hyödynnettäviä tai kierrätettäviä materiaaleja.
- ➡ Toimita se valtuutettuun kierrätyspisteeseen, jotta se käsitellään asianmukaisesti.

ماذا تفعل إذا لم يعمل المنتج

المشكلة	الحلول
المنتج لا يمكن تشغيله :	<ul style="list-style-type: none"> - تأكد بأن جميع الأجزاء صحيحة التركيب - تأكد بأن المنتج موصول بالتيار بشكل صحيح - تأكد بأن الغطاء (B) محكم الإقفال
المنتج يتوقف فجأة عن العمل: الضوء الأحمر يومض	<ul style="list-style-type: none"> - اضغط على مفتاح (M) "ON/Off" لوقف تشغيل المنتج - أعد تشغيل المنتج. إذا أوقف نظام السلامة المنتج مرة ثانية، افتح المنتج ونظفه ثم أعد تشغيله من جديد. - تأكد بأن الساق (C) غير مسدودة.
المنتج يتوقف عن العمل : الضوء الأبيض يومض	<ul style="list-style-type: none"> - هذا التوقف هو من أجل السلامة. ننصح بترك المنتج لكي يبرد ليضع دقائق، ينظف، ويعاد تشغيله بالضغط على مفتاح التشغيل (M) "ON/Off"
المكونات سيئة الضغط	<ul style="list-style-type: none"> - نظّف المنتج : نظّف، اغسل ثم جفف : الغطاء (B)، ساق الضغط (C)، الفلتر (E أو D)، غطاء البقايا (F)، الوعاء (G)، الأكواب، والفوهة المضادة للتنقيط (H و I). - تأكد بأن غطاء البقايا (F) موجود في موضعه الصحيح على الفلتر (يغطي مخرج البقايا)، وأنه في حالة جيدة.
المنتج فيه تسرب	<ul style="list-style-type: none"> - تأكد بأن جميع الأجزاء مركبة بشكل صحيح، وبالأخص الفوهة المضادة للتنقيط (I)

منتج الكتروني أو كهربائي منتهي الصلاحيه

حماية البيئة أولاً !

- ① يحتوي هذا المنتج على مواد قيّمة صناعياً ويمكن إعادة تصنيعها.
- ② أودعها في مراكز تجميع المهملات المُختصة.



اضغط على مفتاح التشغيل "ON/Off" (M) لتشغيل المنتج، ضع المكونات في انبوب التلقيم، ادفع المكونات قليلاً إذا لزم الأمر بالدفاش (A). تأكد بأن الفوهة (I) متوجهة الى الأسفل (موقع تدفق العصير).

لا تدفع المكونات الى فوهة التلقيم بأصابعك ايداً، ولا بأي أداة أخرى.
نصح باستخدام المنتج لمدة لا تزيد عن ٢٠ دقيقة متواصلة.

بعد أن تدخل آخر قطعة من المكونات في فوهة التلقيم، استمر في تشغيل المنتج لبضع ثوان لكي يتم عصر أقصى كمية من العصير.

نصيحة في اختيار المكونات :

- اختر دائماً الفواكه والخضار الطازجة. جميع الفواكه، الخضار والأعشاب المطيبة (جنباً الى جنب مع مكونات العصير) يمكن عصرها في عصارة "Infinity Press Revolution". يستحسن أن تستعمل تشكيلة من العصائر، خصوصاً من عصائر، الخوخ، البرتقال، الليمون،...
- إذا كنت بصدد عصر مكونات قليلة العصائر (الموز مثلاً)، والأعشاب المطيبة، تعصر هذه المكونات بالتتابع مع الفواكه الغنية بالعصائر لتسهيل استخراج العصير. ثم تنتهي بعصر الفواكه والخضار.
- إذا كنت بصدد عصر مكونات من ورق الأعشاب (مثل حشائش القمح)، تقطع بطول ٣ سنتم لكي تضمن عدم التصاقها بالساق. يمكنك عصر ٤٠٠ جرام من الأعشاب في المرة الواحدة.
- الفواكه في غير موسمها، يمكنك أيضاً استعمال الفواكه المتلجة. دع المكونات ليذوب عنها الجليد قبل القيام بعصرها. كما يمكنك استعمال الفواكه المحفوظة في شراب (ليتشي، والخوخ...).

الصيانة

بين تحضيرين (٢) إنئين

يكفي أن تغسل المنتج دون تفكيكه، حيث يُسكب الماء بالتدرج في فوهة التلقيم والمنتج في حالة تشغيل. ضع دائماً إبريقاً فارغاً (N) تحت فوهة إخراج العصير. يمكنك بعد ذلك مباشرة القيام بعملية عصر ثانية.

بعد الإستعمال

يجب تنظيف المنتج مباشرة بعد الإستعمال

تأكد بأن المنتج غير موصول بالتيار الكهربائي.

لا تغمر وحدة المحرك (L) بالماء ولو جزئياً، فإنها غير مُحصنة ضد الماء.

لا تغسل وحدة المحرك (L) في جلاية الصحون.

افصل الأجزاء القابلة للفصل ونظفها: الفلترين (D-E) (استعمل الفرشاة (P) إذا لزم الأمر)، غطاء

البقايا (F) (لا يمكن فصلها عن الفلتر، ولكن يمكن نزعها بواسطة فتحها من أجل التنظيف: إذا لزم

الأمر استعمل الطرف الثاني من الفرشاة (P))، الوعاء (G)، الكوب (H)، والفوهة المضادة للتلقيط (I).

يرجى التأكد من تنظيف الجزء الداخلي للساق (C) بعناية؛ استعمل الفرشاة (P).

ينظف مخرج البقايا (K) بواسطة إسفنج رطبة قليلاً وغير كاشطة.

الدفاش (A)، الغطاء وفوهة التلقيم (B)، الوعاء (G)، الساق (C)، الكوب (H) مع الفوهة المضادة

للتلقيط (I)، الإبريقين (N)، وفواصل الرغوة (O)، يمكن تنظيفهم جميعاً في جلاية الصحون.

إذا كان الفلترين (D/E) في حالة انسداد، ينظفان مسبقاً بالماء والصابون باستخدام الفرشاة (P). إذا

كانت فوهة مخرج البقايا مسدودة، تخلص من الانسداد بواسطة الطرف الثاني من الفرشاة (P).

لا تُنظف الكوب (H)، الفوهة المضادة للتلقيط (I)، الأجزاء البلاستيكية (الوعاء (G)، الدفاش (A)،

الغطاء (B)) بالوجه المعدني الكاشط من الإسفنجة.

نصيحة: لإستخراج الساق (C) من الفلترين (D/E)، ادر القطعتين معاً ثم اضغط على الساق.

- لا تغمر المنتج أو السلك الكهربائي أو الإقاس التابع له بالماء ولا بأي سائل آخر.
- يجب إبقاء السلك الكهربائي بعيداً عن متناول الأطفال.
- يجب إبقاء السلك الكهربائي بعيداً عن الأجزاء الساخنة من المنتج أو يلامسها، وأن لا يمر بالقرب من أي مصادر حرارية أو فوق زوايا حادة.
- من أجل سلامتك، استعمل فقط قطع غيار وملحقات مولينكس الأصلية المناسبة للمنتج.
- لا تفصل المنتج عن التيار الكهربائي بواسطة شد السلك.
- لا تستعمل المنتج إذا أعطب أو في حال تلف في أحد أجزائه.
- لا تدع الشعر الطويل، الأوشحة القماشية، رباطات العنق، تتدلى فوق المنتج، أو الملحقات عندما يكون المنتج قيد التشغيل.
- من أجل سلامتك، يخضع هذا المنتج للمعايير التقنية وقوانين السلامة السارية المفعول:-
 - قانون التيار المنخفض
 - قانون التوافقية الكهرومغناطيسية
 - قانون البيئة
- القوانين الخاصة بالمواد التي اتصال مباشر بالطعام

قبل الإستعمال للمرة الأولى:

انزع التغليف عن المنتج وضعه في وضع افقي فوق سطح صلب وثابت، ثم فكك جميع الأجزاء. وتأكد من إزالة جميع مواد التغليف قبل استعمال المنتج للمرة الأولى.

تنظف جميع الأجزاء وتغسل ثم تجفف بعناية: الدفأش (A)، الغطاء و الفوهة (B)، ساق الضغط (C)، الفلترين (E و D)، غطاء البقايا (F)، الوعاء (G)، الكوب وإبريق السكب (H و I) وكذلك الإبريق (N).

إستعمال المنتج: الأشكال من 1 الى 7

يركب المنتج حسب الرسوم التوضيحية المرفقة، ويمكن اختيار الفلتر المناسب للتحضير الذي ترغب بتنفيذه:

فلتر العصير (D - برتقالي اللون) ذو شبكة ناعمة الثقوب لتحضير العصير.

فلتر الكوليس (E - بلون التوت)، ذو شبكة كبيرة الثقوب للتحضيرات السميكة مثل الكوليس.

- أثناء تركيب المنتج، يرجى مراعاة موضع غطاء البقايا في الفتحة المخصصة على الفلتر (شكل 1)

الإستعمال :

قبل الإستعمال، تُغسل جميع الأطعمة المعدة للعصر.

تحضر جميع مكونات الطعام التي تريد عصرها، إن الغالبية العظمى من الفواكه والخضار لا تحتاج الى التقشير أو إزالة نواتها. يمكن فقط تقشير الفواكه ذات القشرة السميكة (الحوامض، الموز، الأناناس، البطيخ، الخ..). كما يجب إزالة نواة الفواكه الصلبة (الخوخ، المشمش، المانجو، الخ..)، ونواة الأناناس.

يجب تقطيع أنواع الطعام التي لا يمكن إدخالها في الفوهة.

يوضع الإبريق (N) تحت فوهة السكب و الإبريق (N) آخر تحت مخرج البقايا (شكل 8). إذا كان العصير يحتوي على الرغوة، يمكنك استعمال ملحق فاصل الرغوة (O)، الذي يجب تركيبه في الكوب تحت مخرج العصير (شكل 9).

شكراً لإختيارك هذا المنتج من مجموعة مولينكس.

وصف أجزاء المنتج

I	دفاش	A
J	غطاء وفوهة	B
K	ساق الضغط	C
L	فلتر العصير	D
M	فلتر الكوليس	E
N	غطاء البقايا (لا يمكن فصلها عن الفلتر)	F
O	وعاء	G
P	كوب	H

فوهة ضد التفتيت
مخرج العصير
مخرج البقايا
وحدة المحرك
مفتاح تشغيل/توقف
إبريق
فاصل الرغوة
فرشاة التنظيف

إرشادات من أجل السلامة

- لا تضع في العصارّة نواة الفواكه، قطع الطعام الجامدة (مكعبات الثلج، مكعبات السكر)، الأطعمة الغنية بالألياف، أو قطع اللحمة.
- يرجى قراءة دليل الإستعمال بعناية قبل القيام باستعمال المنتج للمرة الأولى.
- الإستخدام الذي لا يتقيد بإرشادات التشغيل المرفقة، يعفي مولينكس من تحمل أي مسؤولية نحوه.
- لم يعد هذا المنتج للإستعمال بواسطة أشخاص (بمن فيهم الأطفال) ممن لا يتمتعون بالقدرة الجسدية أو بالإمكانات العقلية، أو إذا كانوا يعانون من القصور أو النقص في الخبرة أو المعرفة، ما لم يكونوا تحت رعاية شخص لديه المعرفة التامة والدراية في استعمال هذا المنتج، من أجل سلامتهم، أو أن يتلقوا تدريباً للإستعمال الآمن للمنتج قبل الإستعمال.
- يجب مراقبة الأطفال دائماً والتأكد من أنهم لا يلعبون بالمنتج.
- يرجى الإنتظار الى أن تتوقف جميع الأجزاء المتحركة من المنتج قبل أن تفتحه.
- استعمل الدفاش دائماً لتوجيه المكونات الى انبوب التلقيم. لا تستعمل الأصابع ابدأً، وكذلك الشوك أو الملاعق و السكاكين في التوجيه.
- يرجى التأكد بأن قوة التيار المبيّنة في لوحة تعريف المنتج، تُطابق قوة التيار الكهربائي في الشبكة عندك.
- إن أي خطأ في التوصيل بالتيار الكهربائي سوف يسقط الضمانة عن المنتج.
- لا تستعمل وصلة كهربائية، ولكن إذا تحملت مسؤولية ذلك، استخدم فقط وصلة كهربائية في حالة جيدة جداً، مجهزة بتوصيل أرضي وقادرة على تحمل القوة التي يتطلبها المنتج.
- صمم هذا المنتج للإستعمال المنزلي فقط، إن أي استعمال تجاري أو مهني أو لا يخضع للإرشادات الواردة، لن يتحمل المصنع أية مسؤولية عنه وبالتالي تسقط الضمانة عن المنتج.
- استعمل المنتج فقط على سطح مستوي، نظيف وجاف.
- يرجى وقف المنتج عن التشغيل وفصله عن التيار الكهربائي عند تركيبه أو عند فصل الملحقات منه، أو في حال تعرضه لأي عطل أثناء التشغيل. يرجى الإبتعاد عن الأجزاء المتحركة في المنتج أثناء التشغيل.
- أوقف المنتج عن التشغيل، وافصله عن التيار الكهربائي عند تركيب الملحقات أو فصلها، أو في حال تعرضه لأي عطل، وعند التنظيف أو الصيانة، وبعد الإستعمال. يرجى الإبتعاد عن جميع الأجزاء المتحركة في المنتج أثناء تشغيله.
- يرجى التوقف عن تشغيل المنتج في حال لم يعد يؤدي وظائفه بشكل صحيح أو في حال تعطله. في هذه الحالة يرجى عرضه على مركز خدمة مولينكس المعتمد (انظر القائمة في كتيب الخدمة).
- يقتصر تدخلك بالمنتج على التنظيف والصيانة الإعتيادية، أما الخدمات الأخرى فلا يقوم بها إلا مركز خدمة مولينكس المعتمد.
- لا تستعمل المنتج إذا كان السلك الكهربائي التابع له تالفاً. لتوخي السلامة، يُرجى استبداله بواسطة مركز خدمة مولينكس المعتمد (انظر القائمة في كتيب الخدمات).

چه کنیم اگر دستگاه شما کار نمی کند

مشکل	راه حل
دستگاه روشن نمی شود.	- مطمئن شوید که تمام عناصر بدرستی مونتاژ شده اند. - مطمئن شوید که دستگاه به خوبی به برق وصل شده است. - بررسی کنید که درب (B) به خوبی قفل شده است.
دستگاه ناگهان در حال کار کردن متوقف می شود: نور قرمز چشمک می زند	- برای خاموش کردن دستگاه، دکمه شروع/توقف (M) "ON/Off" را فشار دهید. - دستگاه را دوباره راه اندازید. اگر مکانیسم ایمنی دوباره دستگاه را مسدود کند، آن را باز کنید، تمیز کرده و یک بار دیگر آن را روشن کنید. - مسدود نشده است. (C) مطمئن شوید که لوله
دستگاه خاموش می شود: نور سفید چشمک می زند	- این یک مکانیسم ایمنی است. توصیه می کنیم که اجازه دهید دستگاه برای چند دقیقه سرد شود، آن را تمیز کنید، و سپس با فشار بر دکمه شروع/توقف "ON/Off" (M) دوباره راه اندازی کنید.
استخراج آبمیوه بد	- دستگاه را تمیز کنید: بشوئید، آبکشی کرده و خشک کنید: درب (B)، لوله فشار دهنده (C)، فیلتر (E یا D)، بند مانده (F)، کاسه (G)، جام ها، و شیشه ریختن (H و I). - اطمینان حاصل کنید که بند (F) به خوبی در فیلتر (برای جمع کردن مانده ها) قرار گرفته است و در شرایط خوب می باشد.
مشکلات مربوط به مانع دخول آب	- بررسی کنید که همه قسمت ها به طور صحیح مونتاژ شده اند، به ویژه مانع قطره ریختن درپوش شیشه ای (I).

پایان عمر محصولات الکتریکی و الکترونیکی

به محیط زیست فکر کنید!

- ① دستگاه شما حاوی مواد با ارزشی است که قابل ترمیم یا بازیافت می باشد.
- ② آنرا در منطقه مخصوص جمع آوری زباله مدنی محلی قرار دهید.



برای روشن کردن دستگاه، دکمه روشن/خاموش "ON/Off" (M) را فشار دهید، غذا را در شومینه قرار دهید و در صورت لزوم با فشار دهنده (A) به طرف پائین فشار دهید.
 اطمینان حاصل کنید که تنگ ریختن (I) در موقعیت "low" می باشد (جریان آمپمپوه).
 از فشار دادن غذا در لوله با انگشتان یا سایر ابزار اکیدا خودداری کنید.
 توصیه می کنیم که از استفاده از دستگاه بیش از 20 دقیقه خودداری کنید.
 به محض رد کردن موادی اجازه دهید که دستگاه برای چند ثانیه بیشتر بچرخد تا حداکثر مقدار آمپمپوه را به دست آید.

راهنمایی در خصوص انتخاب مواد:

- میوه و سبزیجات تازه انتخاب کنید. تمام میوه ها، سبزیجات، گیاهان معطر (همراه با مواد آبدار) قابل فشرده شدن با nfinity Press Revolution می باشد. بهترین کار این است که از تنوع آمپمپوه استفاده شود، مخصوصاً انواع سیب، کلابی، پرتقال، گوجه فرنگی ...
- وقتی میوه کمتر آبدار (مانند موز) و گیاهان معطر، متناوب با دیگر میوه های آبدار یا سبزیجات را فشار می دهید به منظور تسهیل در استخراج است. همیشه با میوه ها یا سبزیجات آبدار به پایان برسانید.
- وقتی شما گیاه برگ بلند (مانند کندم) را فشار می دهید، برگها را در قطعات 3 سانتی متری برش دهید برای اینکه آنها از گرفتار شدن در اطراف ساقه نگه داشته شوند. حداکثر 400 گرم از گیاهان را در یک زمان فشار دهید.
- خارج از فصل، شما می توانید از میوه های منجمد استفاده کنید. اجازه دهید یخ آنها قبل از فشار دادن کاملاً باز شود. شما همچنین می توانید از میوه ها با شربت (لیخنس، هلو...) استفاده کنید.

تعمیر و نگهداری

بین 2 آمده سازی

این است که به اندازه کافی دستگاه را بدون از هم جدا کردن شستشو دهید در حالیکه به تدریج با دستگاه بر روی آن در لوله آب می ریزید. اطمینان حاصل کنید که شما یک ظرف خالی (N) در زیر خروجی آمپمپوه قرار داده آید. شما می توانید یک آمپمپوه بلافاصله پس از دیگری درست کنید!
بعد از استفاده

پاکسازی باید بلافاصله پس از استفاده انجام شود.

اطمینان حاصل کنید که دستگاه قطع شده است.

از فرو بردن موتور (L) در آب خودداری کنید، آن ضد آب نیست.

از قرار دادن موتور (L) در ماشین ظرفشویی خودداری کنید.

تمام قسمت‌های برداشتنی را از هم جدا کرده و تمیز کنید: فیلترها (D-E) (در صورت لزوم، از برس (P) استفاده کنید)، بند مانده (F) (جدانشدن از فیلتر اما برداشتنی برای تمیز کردن: در صورت لزوم، از انتهای پشت برس (P) استفاده کنید)، کاسه (G)، جام (H)، با مانع قطره ریختن درپوش شیشه ای (I).

اطمینان حاصل کنید که داخل لوله (C) با دقت تمیز می شود: در صورت لزوم، از برس (P) استفاده کنید. خروجی مانده (K) را با اسفنج کمی مرطوب و غیر ساینده تمیز کنید.

فشار دهنده (A)، درب و فواره آب (B)، کاسه (G)، لوله (C)، جام (H)، با مانع قطره ریختن درپوش شیشه ای (I)، ظرف (N)، و چوب پنبه فوم (O) قابل شستشو در ماشین ظرفشویی می باشد. اگر فیلترهای (D-E) گرفته است، با آب و صابون و با استفاده از برس (P) بشوئید. اگر خروجی مانده فیلتر گرفته است، مانده را با استفاده از انتهای پشت برس (P) بردارید.

از تمیز کردن جام (H)، مانع قطره ریختن درپوش شیشه ای (I)، قسمت های پلاستیکی (کاسه (G)، فشار دهنده غذا (A)، درب (B)) با قسمت ساینده اسفنج خودداری کنید.

نکات: برای استخراج لوله (C)، از فیلتر (D-E)، هر دو تکه را با هم بچرخانید و سپس لوله را فشار

- از فرو بردن دستگاه، سیم برق یا پرینز در آب یا هر مایع دیگر اجتناب کنید.
- از رها کردن سیم برق در دسترس کودکان خودداری کنید.
- از رها کردن سیم برق در نزدیکی یا تماس با قطعات داغ، نزدیک به منبع گرمازا یا روی لبه های تیز اکیدا خودداری کنید.
- برای حفظ ایمنی، فقط از قطعات یدکی و لوازم جانبی مولینکس که با دستگاه شما سازگار است استفاده کنید.
- از قطع دستگاه با کشیدن سیم برق اکیدا خودداری کنید.
- از کاربرد دستگاه یا قسمت های آسیب دیده، خودداری کنید.
- در صورت فقدان هر قسمتی، از به کار انداختن دستگاه خودداری کنید.
- از آویزان ماندن موی بلندی روسری یا کراوات روی دستگاه هنگام کار کردن خودداری کنید.
- برای حفظ ایمنی شما، این دستگاه مطابق با استانداردها و مقررات زیر می باشد:
 - رهنمود ولتاژ کم
 - رهنمود سازگاری الکترومغناطیسی
 - رهنمود محیط زیست
 - رهنمود مواد در تماس با مواد غذایی

قبل از اولین استفاده:

دستگاه را باز کنید و در سطح کار افقی، محکم و ثابت قرار دهید، سپس آن را کاملاً از هم باز کنید. اطمینان حاصل کنید که تمام عناصر تهویه را قبل از شروع به استفاده از دستگاه برداشته اید. تمام قطعات متحرک را بشوئید، آبکشی کنید و با دقت خشک کنید: فشار دهنده (A)، درب و لوله (B)، لوله فشار دادن (C)، فیلترها (D و E)، بند مانده (F)، کاسه (G)، جام و تنگ ریختن (H) و تنگ (N).

استفاده از دستگاه:

تصویر کامل 1 تا 7

دستگاه را همانطور که در تصاویر نشان داده شده مونتاژ کنید و فیلتر برطبق آماده سازی دلخواه انتخاب کنید:

فیلتر آبمیوه (رنگ نارنجی - D) با سوراخ های ریز برای تهیه آبمیوه.
 فیلتر کولیس (رنگ تمشک - E) با سوراخ های بزرگتر برای ایجاد آماده سازی عریض تر مانند کولیس.
 در طول مونتاژ، مطمئن شوید که زائده باقیمانده به درستی در فیلتر قرار گرفته است (تصویر 1).

استفاده:

قبل از استفاده، تمام محصولات غذایی را با دقت بشوئید.

تمام مواد را آماده کنید تا فشار داده شود. نیازی به کندن پوست و در آوردن هسته اکثر میوه ها و سبزیجات نیست. فقط نیاز دارید که پوست ضخیم برخی مواد (میوه مرکبات، موز، آناناس، خربزه، میوه گل ساعتی و غیره) را بگیرید.

هسته میوه های سخت مانند (هلو، زردآلو، انبه و غیره) و مغز آناناس را نیز بگیرید.
 مواد غذایی که قابل رد شدن از لوله نمی باشد را از قبل برش دهید.

یک ظرف (N) زیر تنگ مانع ریختن چکه و یک ظرف دیگر (N) زیر خروجی مانده قرار دهید (تصویر 8).

اگر آبمیوه حاوی فوم باشد، شما می توانید از ظرف مانع فوم (O) استفاده کنید، که باید در ظرف زیر خروجی آبمیوه قرار داده شود (تصویر 9).

برای انتخاب لوازم مولینکس از شما تشکر می‌کنیم.

شرح جزئیات دستگاه

A
B
C
D
E
F
G
H

مانع قطره ریختن درپوش شیشه ای
خروجی آمپوه
خروجی مانده
واحد موتور
دکمه شروع / توقف
ظرف
چوب پنبه فوم
برس تمیز کردن

I
J
K
L
M
N
O
P

فشار دهنده
پوشش و لوله
لوله فشار دادن
فیلتر آمپوه
فیلتر کولیس
بند مانده (جدا نشدنی از فیلتر)
کاسه
جام

دستورالعمل های ایمنی

- از قرار دادن هسته میوه، غذاهای بیش از حد سخت (حبه های یخ، حبه های قند)، غذاهای بسیار الیافی، یا گوشت در آمپوه گیری اکیدا خودداری کنید.
- کتابچه راهنمای کاربر را قبل از استفاده از دستگاه برای اولین بار با دقت بخوانید.
- برای هر گونه استفاده از این دستگاه که مطابق با دستورالعمل ها نباشد، مولینکس از هر گونه مسئولیت مبرا خواهد بود.
- این دستگاه برای استفاده افرادی (از جمله کودکان) با ناتوانی جسمی، حسی یا روانی یا فاقد تجربه و دانش در نظر گرفته نشده است، مگر اینکه آنها تحت نظارت باشند یا دستورالعمل استفاده از دستگاه از قبل توسط یک فرد مسئول ایمنی به آنها داده شده باشد.
- همیشه کودکان باید تحت نظارت باشند که اطمینان حاصل شود که آنها با دستگاه بازی نمی‌کنند.
- صبر کنید تا همه بخش های در حال حرکت، قبل از باز کردن دستگاه متوقف شوند.
- همیشه از فشار دهنده برای هدایت غذا در قیف استفاده کنید. از قرار دادن انگشتانی چنگالی کاردی کاردک یا سایر اشیاء در قیف اکیدا خودداری کنید.
- بررسی کنید که ولتاژ دستگاه شما با ولتاژ منبع داخلی همخوانی داشته باشد.
- هرگونه خطا در اتصال الکتریکی، ضمانت را از درجه اعتبار ساقط می‌سازد.
- از کاربرد سیم اضافی خودداری کنید. در صورت قبول مسئولیت انجام این کار، فقط از سیم اضافی که در شرایط خوب است، دارای پرین زمینی و مناسب دستگاه می باشد استفاده کنید.
- این محصول فقط برای استفاده داخلی طراحی شده است. هر گونه استفاده تجاری، استفاده نامناسب یا ناسازگار با دستورالعمل، سازنده را از قبول مسئولیت مبرا می‌سازد و تضمین اعمال نخواهد شد.
- دستگاه خود را بر روی سطح صاف، تمیز، خشک استفاده کنید.
- هنگام راه اندازی یا برداشتن لوازم جانبی، برخورد با هرگونه عیب در حین استفاده، قبل از تمیز کردن یا نگهداری و پس از استفاده، دستگاه را متوقف کنید و برق را قطع کنید. از تمام قطعات متحرک زمانی که دستگاه کار می‌کند دور نگهدارید.
- در صورت درست کار نکردن دستگاه یا آسیب دیدن، از استفاده از دستگاه خودداری کنید. در این صورت با مرکز خدمات مجاز مولینکس تماس بگیرید (لیست دفترچه خدمات را رویت کنید).
- تمام امور فنی غیر از تمیز کردن و نگهداری بوسیله مشتری باید توسط مرکز خدمات مجاز مولینکس انجام شود.
- در صورتیکه سیم برق آسیب دیده باشد، از استفاده از دستگاه خودداری کنید. برای اطمینان، آن را توسط مرکز خدمات مجاز مولینکس (طبق لیست موجود در دفترچه خدمات) تعویض کنید.

INTERNATIONAL GUARANTEE : COUNTRY LIST

			
<p>الجزائر ALGERIA</p>	<p>CIJA 9 rue Puvis de Chavannes Saint Euquene Oran</p>	<p>1 year</p>	<p>(0)41 28 18 53</p>
<p>ARGENTINA</p>	<p>GRUPE SEB ARGENTINA S.A. Billinghurst 1833 3°, C1425DTK Capital Federal Buenos Aires</p>	<p>2 años 2 years</p>	<p>0800-122-2732</p>
<p>ՀԱՅԱՍՏԱՆ ARMENIA</p>	<p>ՓԲԸ "Գրուպա ՍԵԲ", 125171, Մոսկվա, Լենինգրադյան խճուղի, 16A, շին.3</p>	<p>2 տարի 2 years</p>	<p>(010) 55-76-07</p>
<p>AUSTRALIA</p>	<p>GRUPE SEB AUSTRALIA PO Box 7535, Silverwater NSW 2128</p>	<p>1 year</p>	<p>02 97487944</p>
<p>ÖSTERREICH AUSTRIA</p>	<p>SEB ÖSTERREICH HmbH Campus 21 - Businesspark Wien Süd, Liebermannstr. A02 702 2345 Brunn am Gebirge</p>	<p>2 Jahre 2 years</p>	<p>01 866 70 299 00</p>
<p>BELGIQUE BELGIE BELGIUM</p>	<p>GRUPE SEB BELGIUM SA NV 25 avenue de l'Espérance - ZI 6220 Fleurus</p>	<p>2 ans 2 years</p>	<p>070 23 31 59</p>
<p>БЕЛАРУСЬ BELARUS</p>	<p>ЗАО «Группа СЕБ-Восток», 125171, Москва, Ленинградское шоссе, д. 16А, стр. 3</p>	<p>2 года 2 years</p>	<p>017 2239290</p>
<p>BOSNA I HERCEGOVINA</p>	<p>SEB Développement Predstavništvo u BiH Vrazova 8/II 71000 Sarajevo</p>	<p>2 godine 2 years</p>	<p>Info-linija za potrošače 033 551 220</p>
<p>BRASIL BRAZIL</p>	<p>SEB COMERCIAL DE PRODUTOS DOMÉSTICOS LTDA Rua Venâncio Aires, 433/437/447, Pompéia, São Paulo/SP</p>	<p>1 ano 1 year</p>	<p>0800-119933</p>
<p>БЪЛГАРИЯ BULGARIA</p>	<p>ГРУП СЕБ БЪЛГАРИЯ ЕООД Ул. Борово 52 Г, ет. 1, офис 1, 1680 София</p>	<p>2 години 2 years</p>	<p>0700 10 330</p>
<p>CANADA</p>	<p>GRUPE SEB CANADA 345 Passmore Avenue Toronto, ON M1V 3N8</p>	<p>1 an 1 year</p>	<p>800-418-3325</p>
<p>CHILE</p>	<p>GRUPE SEB CHILE Comercial Ltda Av. Providencia, 2331, piso 5, oficina 501 Santiago</p>	<p>2 años 2 years</p>	<p>12300 209207</p>
<p>COLOMBIA</p>	<p>GRUPE SEB COLOMBIA Apartado Aereo 172, Kilometro 1 Via Zipaquirá Cajica Cundinamarca</p>	<p>2 años 2 years</p>	<p>18000919288</p>
<p>HRVATSKA CROATIA</p>	<p>SEB Développement S.A.S. Vodnjanska 26, 10000 Zagreb</p>	<p>2 godine 2 years</p>	<p>01 30 15 294</p>

ČESKÁ REPUBLIK CZECH REPUBLIC	GRUPE SEB ČR spol. s r. o. Jankovcova 1569/2c 170 00 Praha 7	2 roky 2 years	731 010 111
DANMARK DENMARK	GRUPE SEB NORDIC AS Tempovej 27 2750 Ballerup	2 år 2 years	44 663 155
DEUTSCHLAND GERMANY	GRUPE SEB DEUTSCHLAND GmbH / KRUPS GmbH Herrnrainweg 5 63067 Offenbach	2 Jahre 2 years	0212 387 400
EESTI ESTONIA	GRUPE SEB POLSKA Sp. z o.o. ul. Bukowińska 22b 02-703 Warszawa	2 aastat 2 years	5 800 3777
SUOMI FINLAND	Groupe SEB Finland Kutojantie 7 02630 Espoo	2 Vuotta 2 years	09 622 94 20
France continentale + Guadeloupe, Martinique, Réunion, Saint-Martin	GRUPE SEB FRANCE Service Consommateur Moulinex BP 15 69131 ECULLY CEDEX	1 an 1 year	09 74 50 10 14
ΕΛΛΑΔΑ GREECE	SEB GROUPE ΕΛΛΑΔΟΣ Α.Ε. Οδός Καβαλιεράτου 7 Τ.Κ. 145 64 Ν. Κηφισιά	2 χρόνια 2 years	2106371251
香港 HONG KONG	SEB ASIA Ltd. Room 903, 9/F, South Block, Skyway House 3 Sham Mong Road, Tai Kok Tsui, Kowloon Hong-Kong	1 year	852 8130 8998
MAGYARORSZÁG HUNGARY	GRUPE SEB CENTRAL-EUROPE Kft. Táviró köz 4 2040 Budaörs	2 év 2 years	06 1 801 8434
INDONESIA	GRUPE SEB INDONESIA (Representative office) Sudirman Plaza, Plaza Marein 8th Floor JL Jendral Sudirman Kav 76-78, Jakarta 12910, Indonesia	1 year	+62 21 5793 6881
ITALIA ITALY	GRUPE SEB ITALIA S.p.A. Via Montefeltro, 4 20156 Milano	2 anni 2 years	1 99 207 892
JAPAN	GRUPE SEB JAPAN Co. Ltd. 1F Takanawa Muse Building, 3-14-13, Higashi Gotanda, Shinagawa-Ku, Tokyo 141-0022	1 year	0570-077772
ҚАЗАҚСТАН KAZAKHSTAN	ЖАҚ «Группа СЕБ- Восток» 125171, Мәскеу, Ленинградское шоссесі, 16А, 3 үйі	2 жыл 2 years	727 378 39 39
한국어 KOREA	(유)그룹 세브 코리아 서울시 종로구 서린동 88 서린빌딩 3층, 110-790	1 year	1588-1588

LATVJA LATVIA	GRUPE SEB POLSKA Sp. z o.o. ul. Bukowińska 22b 02-703 Warszawa	2 gadi 2 years	6 716 2007
LIETUVA LITHUANIA	GRUPE SEB POLSKA Sp. z o.o. ul. Bukowińska 22b 02-703 Warszawa	2 metai 2 years	6 470 8888
LUXEMBOURG	GRUPE SEB BELGIUM SA NV 25 avenue de l'Espérance - ZI 6220 Fleurus	2 ans 2 years	0032 70 23 31 59
MACEDONIA	Groupe SEB Bulgaria EOOD Office 1, floor 1, 52G Borovo St., 1680 Sofia - Bulgaria ГРУП СЕБ БЪЛГАРИЯ ДООЕЛ Ул. Борово 52 Г, сп. 1, офис 1, 1680 София, България	2 години 2 years	(0)2 2050 022
MALAYSIA	GRUPE SEB MALAYSIA SDN. BHD Unit No. 402-403, Level 4, Uptown 2, No. 2, Jalan SS21/37, Damansara Uptown, 47400, Petaling Jaya, Selangor D.E Malaysia	1 year	65 6550 8900
MEXICO	Groupe.S.E.B. México, S.A. DE C.V. Goldsmith 38 Desp. 401, Col. Polanco Delegación Miguel Hildalgo 11 560 México D.F.	1 año 1 year	(01800) 112 8325
MOLDOVA	ТОВ «Груп СЕБ Україна» 02121, Харківське шосе, 201-203, 3 поверх, Київ, Україна	2 ani 2 years	(22) 929249
NEDERLAND The Netherlands	GRUPE SEB NEDERLAND BV Generatorstraat 6 3903 LJ Veenendaal	2 jaar 2 years	0318 58 24 24
NEW ZEALAND	GRUPE SEB NEW ZEALAND Unit E, Building 3, 195 Main Highway, Ellerslie, Auckland	1 year	0800 700 711
NORGE NORWAY	GRUPE SEB NORDIC AS Tempovej 27 2750 Ballerup	2 år 2 years	815 09 567
PERU	Groupe SEB Perú Av. Camino Real N° 111 of. 805 B San Isidro - Lima	1 año 1 year	441 4455
POLSKA POLAND	GRUPE SEB POLSKA Sp. z o.o. ul. Bukowińska 22b 02-703 Warszawa	2 lata 2 years	0801 300 423 koszt jak za połączenie lokalne
PORTUGAL	GRUPE SEB IBÉRICA SA Urb. da Matinha Rua Projectada à Rua 3 Bloco1 - 3° B/D 1950 - 327 Lisboa	2 anos 2 years	808 284 735
REPUBLIC OF IRELAND	GRUPE SEB IRELAND Unit B3 Aerodrome Business Park, College Road, Rathcoole, Co. Dublin	1 year	01 677 4003

ROMÂNIA ROMANIA	GRUPE SEB ROMÂNIA Str. Daniel Constantin nr. 8 010632 Bucuresti	2 ani 2 years	0 21 316 87 84
РОССИЯ RUSSIA	ЗАО «Группа СЕБ-Восток», 125171, Москва, Ленинградское шоссе, д. 16А, стр. 3	2 года 2 years	495 213 32 29
SRBIJA SERBIA	SEB Development Đorđa Stanojevića 11b 11070 Novi Beograd	2 godine 2 years	060 0 732 000
SINGAPORE	GRUPE SEB SINGAPORE Pty Ltd. 59 Jalan Pemimpin, #04-01/02 L&Y Building Singapore 577218	1 year	65 6550 8900
SLOVENSKO SLOVAKIA	GRUPE SEB Slovensko, spol. s r.o. Rybničná 40 831 06 Bratislava	2 roky 2 years	233 595 224
SLOVENIJA SLOVENIA	SEB d.o.o Gregorčičeva ulica 6 2000 MARIBOR	2 leti 2 years	02 234 94 90
ESPAÑA SPAIN	GRUPE SEB IBÉRICA S.A. C/ Almogàvers, 119-123, Complejo Ecurban 08018 Barcelona	2 años 2 years	902 31 22 00
SVERIGE SWEDEN	TEFAL SVERIGE SUBSIDIARY OF GROUP SEB NORDIC Truckvägen 14 A, 194 52 Upplands Väsby	2 år 2 years	08 594 213 30
SUISSE CHWEIZ SWITZERLAND	GRUPE SEB SCHWEIZ GmbH Thurgauerstrasse 105 8152 Glattbrugg	2 ans 2 Jahre 2 years	044 837 18 40
TAIWAN	SEB ASIA Ltd. Taiwan Branch 4F., No. 37 Dexing W. Rd., Shilin Dist., Taipei City 11158, Taiwan (R.O.C.)	1 year	886-2-2833 3716
THAILAND	GRUPE SEB THAILAND 2034/66 Italthai Tower, 14th Floor, n° 14-02, New Phetchburi Road, Bangkapi, Huaykwang, Bangkok, 10320	2 years	662 351 8911
TÜRKIYE TURKEY	GRUPE SEB ISTANBUL AS Beybi Giz Plaza Dereboyu Cad. Meydan Sok. No: 28 K.12 Maslak	2 YIL 2 years	216 444 40 50
U.S.A.	GRUPE SEB USA 2121 Eden Road Millville, NJ 08332	1 year	800-395-8325
Україна UKRAINE	ТОВ «Груп СЕБ Україна» 02121, Харківське шосе, 201-203, 3 поверх, Київ, Україна	2 роки 2 years	044 492 06 59
UNITED KINGDOM	GRUPE SEB UK LTD Riverside House, Riverside Walk Windsor, Berkshire, SL4 1NA	1 year	0845 602 1454
VENEZUELA	GRUPE SEB VENEZUELA Av Eugenio Mendoza, Centro Letonia, Torre ING Bank, Piso 15, Ofc 155 Urb. La Castellana, Caracas	2 años 2 years	0800-7268724

VIETNAM	Vietnam Fan Joint Stock Company 25 Nguyen Thi Nho Str, Ward 9, Tan Binh Dist, HCM city	1 year	+84-8 38644037 +84-8 38645830
----------------	--	--------	--

 : www.moulinex.com

MOULINEX INTERNATIONAL

GUARANTEE

Date of purchase: / Date d'achat / Fecha de compra / Data da compra / Data d'acquisto / Kaufdatum / Aankoopdatum / Købsdato / Inköpsdatum / Kjøpsdato / Ostopäivä / Data zakupu / Data vânzării / [Sijgijimo data/ Ostukuupäev / Datum nakupa / Sorozatszám / Dátum nákupu / Pirkuma datums / Datum Kupovine / Datum kupnje / Data cumpărării / Datum nákupu / Tarikh pembelian / Tanggal pembelian / Ngày mua hàng / Satin alma tarihi / Дата продажи / Дата на закупуване / Датум на купување / Сатылган мерзімі / Ημερομηνία αγοράς / Ψάδωνη ή ορη / วันทีซื้อ / 購買日期 / 購入日 / 구입일 자 / تاريخ الشراء / تاريخ خري

Product reference: / Référence du produit / Referencia del producto / Nome do produto / Tipo de prodotto / Typnummer des Gerätes / Artikelnummer van het apparaat / Referencenummer / Produktreferens / Artikelnummer / Tuotenumero / referenca produktu / Model / Gaminio numeris / Toote viitenumber / Tip aparata / Vásárlás kelte / Typ výrobku / Produkta atsauces numurs / Model proizvoda / Oznaka proizvoda / Cod produs / Produk rujukan / Referensi produk / Mã sản phẩm / Ürün kodu / Модель / Модель / Модел на уреда / Модели / Κωδικός προϊόντος / Уηηηη / รุ่นทีซื้อ / 產品模型 / 製品レファレンス番号 / 제품명 / مرجع المنتج الكامل / مرجع كامل محصول

Retailer name & address : / Nom et adresse du vendeur / Nombre y dirección del minorista / Nome e endereço do revendedor / Nome e indirizzo del negozio / Name und Anschrift des Händlers / Naam en adres van de dealer / Forhandler navn & adresse / Återförsäljarens namn och adress / Forhandler navn og adresse / Jälleenmyyjän nimi ja osoite / nazwa i adres sprzedawcy / Numele și adresa vânzătorului / Parduotuvės pavadinimas ir adresas / Müüja kauplus ja aadress / Naziv in naslov trgovine / Tipusszám / Názov a adresa predajcu / Veikala nosaukums un adrese / Naziv i adresa maloprodaje / Naziv i adresa prodavca / Naziv i adresa prodajnog mjesta / Nume și adresă vânzător / Název a adresa prodejece / Nama dan alamat peruncit / Nama Toko Penjual dan alamat / Tên và địa chỉ cửa hàng bán/ Satici firmanın adı ve adresi / Название и адрес продавца / Назва i adresa prodavca / Търговки обект / Назив и адреса на продавницата / Сатушының аты және мекен-жайы / Επωνυμία και διεύθυνση καταστήματος / Ψάδωνηη ή ανψωνηηη ή η ηωυηηη / ชื่อและที่อยู่ของห้าง/ร้านทีซื้อ / 零售商的店名和地址/販売店の名前、住所/소매점 이름과 주소 / اسم بائع نام درس خرده فروش / او التجزئة و عنوانه

Distributor stamp / Cachet distributeur / Sello del distribuidor / Carimbo do revendedor / Timbro del negozio / Händlerstempel / Stempel van de dealer / Forhandler stempel / Återförsäljarens stämpel / Forhandler stempel / Jälleenmyyjän leima / pieczęć sprzedawcy / Ştampila vânzătorului / Antspaudas / Tempel / Žig trgovine / Eladó neve, címe/ Razítko predajcu / Zímogs / Pečat maloprodaje/ Pečat prodavca / Pečat prodajnog mjesta / Ştampila vânzătorului/ Razitko prodejece/ Cap peruncit / Cap dari Toko Penjual / Cửa hàng bán đồng dấu/ Satici Firmanın Kaşesi / Печать продавца / Печатка prodavca / Печат на търговския обект / Печат на продавницата / Сатушының мөрі / Σφραγίδα καταστήματος / Ψάδωνηη ή λήηηηηη / ตราประทับของห้าง/ร้านทีซื้อ / 零售商的蓋印 / 販売店印 / 소매점 직인 / ختم بائع التجزئة / مهر خرده فرو

FR	p. 5 - 8
EN	p. 9 - 12
DE	p. 13 - 16
NL	p. 17 - 20
ES	p. 21 - 24
IT	p. 25 - 28
PT	p. 29 - 32
EL	p. 33 - 36
SV	p. 37 - 40
NO	p. 41 - 44
DA	p. 45 - 48
FI	p. 49 - 52
AR	p. 53 - 56
FA	p. 57 - 60