

# Moulinex

## PROMPTEO

F  
I  
E  
GB  
D  
TR

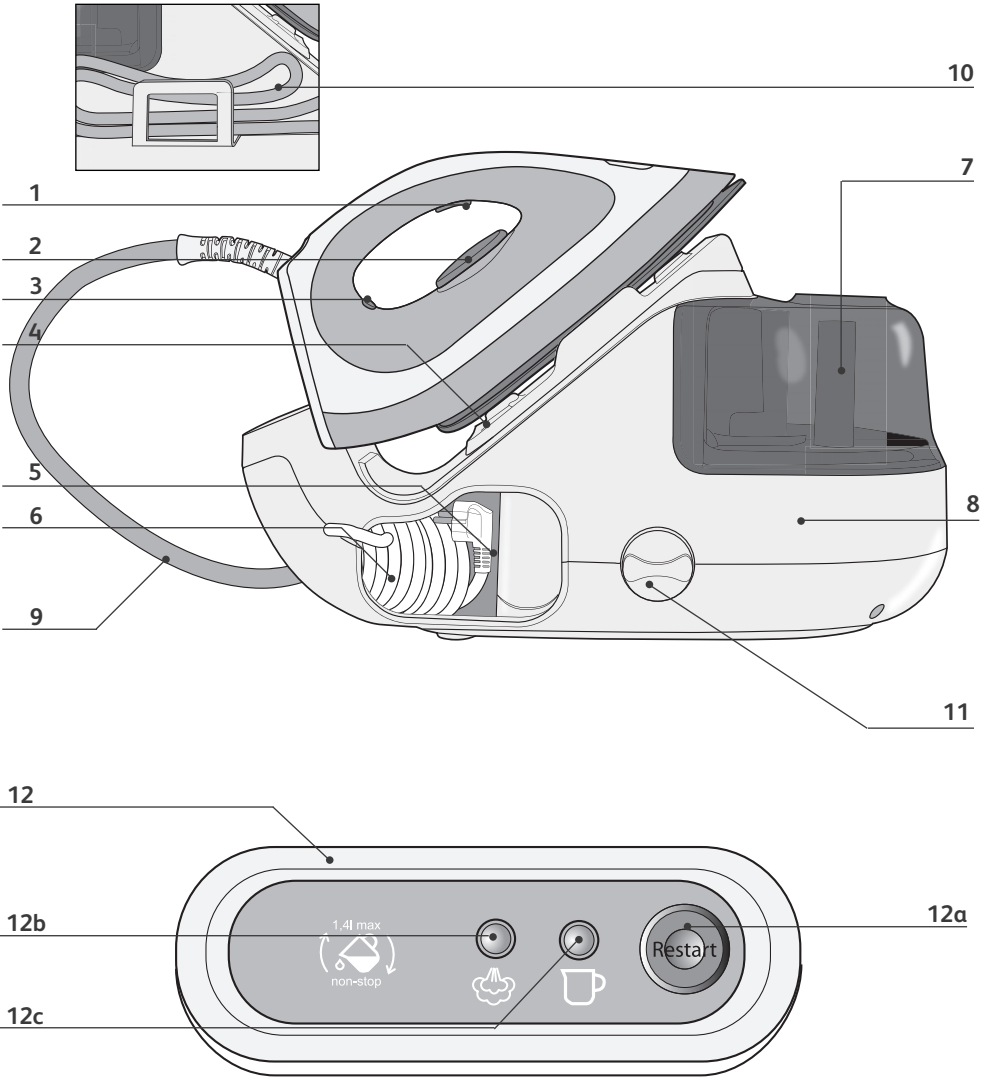



B

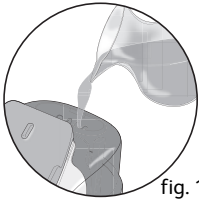

fig. 1

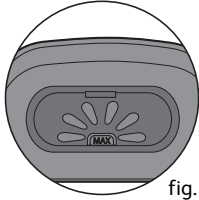

fig. 2

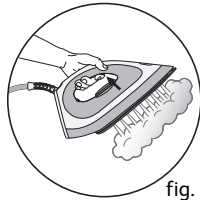

fig. 3

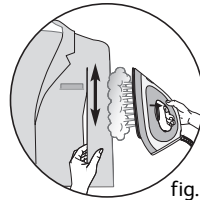

fig. 4

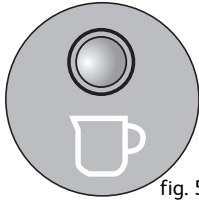

fig. 5

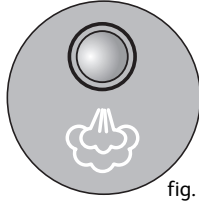

fig. 6

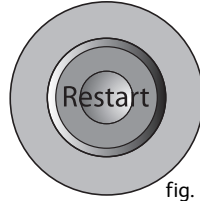

fig. 7

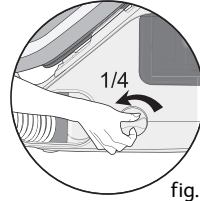

fig. 8

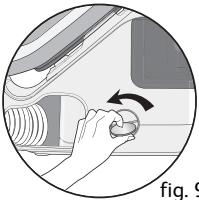

fig. 9

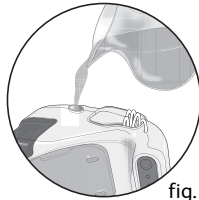

fig. 10

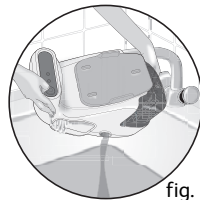

fig. 11

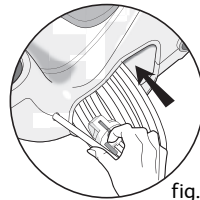

fig. 12

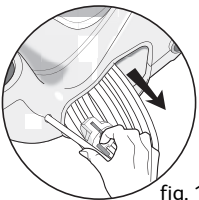

fig. 13

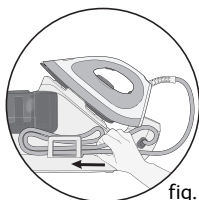

fig. 14

# Recommandations importantes

## Consignes de sécurité

- Lisez attentivement le mode d'emploi avant la première utilisation de votre appareil : une utilisation non conforme au mode d'emploi dégraderait la marque de toute responsabilité.
- Pour votre sécurité, cet appareil est conforme aux normes et réglementations applicables (Directives Basse Tension, Compatibilité Electromagnétique, Environnement ...).
- Votre générateur est un appareil électrique : il doit être utilisé dans des conditions normales d'utilisation. Il est prévu pour un usage domestique uniquement.
- Il est équipé de 2 systèmes de sécurité :
  - une soupape évitant toute surpression, qui en cas de dysfonctionnement, laisse échapper le surplus de vapeur
  - un fusible thermique pour éviter toute surchauffe.
- Branchez toujours votre générateur :
  - sur une installation électrique dont la tension est comprise entre 220 et 240 V.
  - sur une prise électrique de type «terre».Toute erreur de branchement peut causer un dommage irréversible et annule la garantie.  
Si vous utilisez une rallonge, vérifiez que la prise est bien de type bipolaire IOA avec conducteur de terre.
- Déroulez complètement le cordon électrique avant de le brancher sur une prise électrique de type terre.
- Si le cordon d'alimentation électrique ou le cordon vapeur est endommagé, il doit être impérativement remplacé par un Centre Service Agréé afin d'éviter un danger.
- Ne débranchez pas l'appareil en tirant sur le cordon.  
Débranchez toujours votre appareil :
  - avant de remplir le réservoir ou de rincer la chaudière,
  - avant de le nettoyer,
  - après chaque utilisation.
- L'appareil doit être utilisé et posé sur une surface stable. Lorsque vous posez le fer sur le repose-fer, assurez-vous que la surface sur laquelle vous le reposez est stable.
- Cet appareil n'est pas prévu pour être utilisé par des personnes (y compris les enfants) dont les capacités physiques, sensorielles ou mentales sont réduites, ou des personnes dénuées d'expérience ou de connaissance, sauf si elles ont pu bénéficier, par l'intermédiaire d'une personne responsable de leur sécurité, d'une surveillance ou d'instructions préalables concernant l'utilisation de l'appareil. Il convient de surveiller les enfants pour s'assurer qu'ils ne jouent pas avec l'appareil.
- Ne laissez jamais l'appareil sans surveillance :
  - lorsqu'il est raccordé à l'alimentation électrique,
  - tant qu'il n'a pas refroidi environ 1 heure.
- La semelle de votre fer et la plaque repose-fer du boîtier peuvent atteindre des températures très élevées, et peuvent occasionner des brûlures : ne les touchez pas.  
Ne touchez jamais les cordons électriques avec la semelle du fer à repasser.
- Votre appareil émet de la vapeur qui peut occasionner des brûlures. Manipulez le fer avec précaution, surtout en repassage vertical. Ne dirigez jamais la vapeur sur des personnes ou des animaux.
- Avant de vidanger la chaudière, attendez toujours que le générateur soit froid et débranché depuis plus de 2 heures pour dévisser le bouchon de vidange.
- Lors du rinçage de la chaudière, ne la remplissez jamais directement sous le robinet.
- Si vous perdez ou abîmez le bouchon de vidange, faites-le remplacer dans un Centre Service Agréé.
- Ne plongez jamais votre générateur dans l'eau ou tout autre liquide. Ne le passez jamais sous l'eau du robinet.
- L'appareil ne doit pas être utilisé s'il a chuté, s'il présente des dommages apparents, s'il fuit ou présente des anomalies de fonctionnement. Ne démontez jamais votre appareil : faites-le examiner dans un Centre Service Agréé, afin d'éviter un danger.

## Description

- |  |  |
|--|--|
| <ol style="list-style-type: none"> <li>1. Commande vapeur</li> <li>2. Bouton de réglage de température du fer</li> <li>3. Voyant du fer</li> <li>4. Plaque repose-fer</li> <li>5. Compartiment de rangement du cordon électrique</li> <li>6. Cordon électrique</li> <li>7. Réservoir 1,4 l</li> <li>8. Chaudière (à l'intérieur du boîtier)</li> </ol> | <ol style="list-style-type: none"> <li>9. Cordon vapeur</li> <li>10. Clip de rangement du cordon vapeur</li> <li>11. Cache du bouchon de vidange / Bouchon de vidange</li> <li>12. Tableau de bord               <ol style="list-style-type: none"> <li>a. - Touche "Restart"</li> <li>b. - Voyant "vapeur prête"</li> <li>c. - Voyant "réservoir vide"</li> </ol> </li> </ol> |
|--|--|

F

## Préparation

### Quelle eau utiliser ?

- Votre appareil a été conçu pour fonctionner avec l'eau du robinet.
- N'utilisez jamais d'eau contenant des additifs (amidon, parfum, substances aromatiques, adoucissant, etc.), ni de l'eau de batterie ou de condensation (par exemple l'eau des sècheurs à linge, l'eau des réfrigérateurs, l'eau des climatiseurs, l'eau de pluie). Elles contiennent des déchets organiques ou des éléments minéraux qui se concentrent sous l'effet de la chaleur et provoquent des crachements, des coulures brunes ou un vieillissement prématuré de votre appareil.

Si votre eau est très calcaire, mélangez 50 % d'eau du robinet et 50 % d'eau déminéralisée du commerce.

### Remplissez le réservoir

- Placez le générateur sur un emplacement stable et horizontal ne craignant pas la chaleur.
- Vérifiez que votre appareil est débranché et froid.
- Utilisez une carafe d'eau, remplissez-la de 1,4 l d'eau maximum - **fig.1** et remplissez le réservoir en prenant soin de ne pas dépasser le niveau "Max" - **fig.2**.

### Mettez le générateur en marche

- Déroulez complètement le cordon électrique et sortez le cordon vapeur de son logement.
- Branchez votre générateur sur une prise électrique de type «terre».
- La chaudière chauffe : le voyant vert situé sur le tableau de bord clignote - **fig.6**. Quand le voyant vert reste allumé (après 2 minutes environ), la vapeur est prête.

**Durant la première utilisation, il peut se produire un dégagement de fumée et une odeur sans nocivité. Ce phénomène sans conséquence sur l'utilisation de l'appareil disparaîtra rapidement.**

## Utilisation

### Repassez à la vapeur

- Placez le bouton de réglage de température du fer sur le type de tissu à repasser (voir tableau ci-dessous).
- Le voyant du fer s'allume. Attention : l'appareil est prêt lorsque le voyant du fer s'éteint et que le voyant vert situé sur le tableau de bord reste fixe.
- Pendant le repassage, le voyant situé sur le fer et le voyant vapeur prête s'allument et s'éteignent selon les besoins de chauffe, sans incidence sur l'utilisation.
- Pour obtenir de la vapeur, appuyez sur la commande vapeur située sous la poignée du fer - **fig.3**. La vapeur s'arrête en relâchant la commande.

**Ne posez jamais le fer sur un repose-fer métallique, ce qui pourrait l'abîmer mais plutôt sur la plaque repose-fer du boîtier : elle est équipée de patins anti-dérapants et a été conçue pour résister à des températures élevées.**

- Après une minute environ, et régulièrement à l'usage, la pompe électrique équipant votre appareil injecte de l'eau dans la chaudière. Cela génère un bruit qui est normal.
- Si vous utilisez de l'amidon, pulvérisez-le à l'envers de la face à repasser.

## Réglez la température

RÉGLAGE TEMPÉRATURE EN FONCTION DU TYPE DE TISSU À REPASSER :	
TYPE DE TISSUS	RÉGLAGE DU BOUTON DE TEMPÉRATURE
Lin, coton	●●●
Laine, soie, viscose	●●
Synthétiques (polyester, acetate, acrylique, polyamide)	●

Lors de la première utilisation ou si vous n'avez pas utilisé la vapeur depuis quelques minutes : appuyez plusieurs fois de suite sur la commande vapeur (fig.3) en dehors de votre linge. Cela permettra d'éliminer l'eau froide du circuit de vapeur.

### • Réglage du bouton de température du fer :

- Commencez d'abord par les tissus qui se repassent à basse température et terminez par ceux qui supportent une température plus élevée (●●● ou Max).
- Si vous repassez des tissus en fibres mélangées, réglez la température de repassage sur la fibre la plus fragile.
- Si vous repassez des vêtements en laine, appuyez juste sur la commande vapeur du fer par impulsions - fig.3, sans poser le fer sur le vêtement. Vous éviterez ainsi de le lustrer.

## Repassez à sec

- N'appuyez pas sur la commande vapeur.

## Défroissez verticalement

Pour les tissus autres que le lin ou le coton, maintenez le fer à quelques centimètres afin de ne pas brûler le tissu.

- Réglez le bouton de température du fer sur la position maxi.
- Suspendez le vêtement sur un cintre et tendez légèrement le tissu d'une main. **La vapeur produite étant très chaude, ne défroissez jamais un vêtement sur une personne, mais toujours sur un cintre.**
- Appuyez sur la commande vapeur - fig.3 par intermittence en effectuant un mouvement de haut en bas - fig.4.

## Remplissez le réservoir en cours d'utilisation

- Quand le voyant rouge "réservoir vide" s'allume - fig.5, vous n'avez plus de vapeur. Le réservoir d'eau est vide.
- Débranchez le générateur.
- Utilisez une carafe d'eau, remplissez-la de 1,4 l d'eau maximum - fig.1 et remplissez le réservoir en prenant soin de ne pas dépasser le niveau "Max" du réservoir - fig.2.
- Rebranchez le générateur. Appuyez sur la touche "Restart" de redémarrage - fig.7, située sur le tableau de bord, pour poursuivre votre repassage. Quand le voyant vert reste allumé, la vapeur est prête.

## Entretien et nettoyage

### Nettoyez votre générateur

- N'utilisez aucun produit d'entretien ou de détartrage pour nettoyer la semelle ou le boîtier.
- Ne passez jamais le fer ou son boîtier sous l'eau du robinet.
- Nettoyez régulièrement la semelle **avec une éponge non métallique**.
- Nettoyez de temps en temps les parties plastiques à l'aide d'un chiffon doux légèrement humide.

F

### Rincez la chaudière

Surtout, n'utilisez pas de produits détartrants pour rincer la chaudière : ils pourraient l'endommager. Avant de procéder à la vidange de votre générateur, il est impératif de le laisser refroidir pendant plus de 2 heures, pour éviter tout risque de brûlure.

- **Vérifiez que le générateur est froid et débranché depuis plus de 2 heures.**
- Placez le générateur de vapeur sur le rebord de votre évier, et le fer à côté sur son talon.
- Dévissez le cache du bouchon de vidange en faisant 1/4 de tour vers la gauche - **fig.8**.
- A l'aide d'une pièce de monnaie, dévissez doucement le bouchon de vidange de la chaudière - **fig.9**.
- Maintenez votre générateur de vapeur en position inclinée, et avec une carafe, remplissez la chaudière d'1/4 de litre d'eau du robinet - **fig.10**.
- Remuez le boîtier quelques instants puis videz le complètement au-dessus de votre évier - **fig. 11**.  
Nous vous conseillons de renouveler cette opération une deuxième fois pour obtenir un bon résultat.
- Revissez et serrez le bouchon de vidange de la chaudière avec la pièce de monnaie.
- Remettez le cache du bouchon de vidange en place.

### Rangez le générateur

- Posez le fer sur la plaque repose-fer du générateur.
- Rangez le cordon électrique dans son logement - **fig. 12**.
- Rangez le cordon vapeur dans le clip cordon. - **fig. 14**.
- Laissez refroidir le générateur avant de le ranger si vous devez le stocker dans un placard ou un espace étroit.
- Vous pouvez ranger votre générateur de vapeur en toute sécurité.

## Un problème avec votre générateur ?

Problèmes	Causes possibles	Solutions
Le générateur ne s'allume pas ou le voyant du fer n'est pas allumé.	L'appareil n'est pas sous tension.	Vérifiez que l'appareil est bien branché sur une prise en état de marche et qu'il est sous tension.
L'eau coule par les trous de la semelle.	Votre thermostat est déréglé : la température est toujours trop basse.	Contactez un Centre Service Agréé.
	Vous utilisez de la vapeur alors que votre fer n'est pas suffisamment chaud.	Vérifiez le réglage du thermostat . Attendez que le voyant du fer soit éteint avant d'actionner la commande vapeur.
	L'eau s'est condensée dans les tuyaux car vous utilisez la vapeur pour la première fois ou vous ne l'avez pas utilisée depuis quelques temps.	Appuyez sur la commande vapeur en dehors de votre table à repasser, jusqu'à ce que le fer émette de la vapeur.
Des traces d'eau apparaissent sur le linge.	Votre housse de table est saturée en eau car elle n'est pas adaptée à la puissance d'un générateur.	Assurez-vous d'avoir une table adaptée (plateau grillagé qui évite la condensation).
Des coulures blanches sortent des trous de la semelle.	Votre chaudière rejette du tartre car elle n'est pas rincée régulièrement.	Rincez la chaudière. (voir § "Rincez la chaudière")
Des coulures brunes sortent des trous de la semelle et tachent le linge.	Vous utilisez des produits chimiques détartrants ou des additifs dans l'eau de repassage.	N'ajoutez jamais aucun produit dans le réservoir (voir § "quelle eau utiliser"). Contactez un Centre Service Agréé.
La semelle est sale ou brune et peut tacher le linge.	Vous utilisez une température trop importante.	Reportez-vous à nos conseils sur le réglage des températures.
	Votre linge n'a pas été rincé suffisamment ou vous avez repassé un nouveau vêtement avant de le laver.	Assurez vous que le linge est suffisamment rincé pour supprimer les éventuels dépôts de savon ou produits chimiques sur les nouveaux vêtements.
	Vous utilisez de l'amidon.	Pulvérisez toujours l'amidon sur l'envers de la face à repasser.
Il y a peu ou pas de vapeur.	Le réservoir est vide (voyant rouge allumé).	Remplissez le réservoir.
	La température de la semelle est réglée au maximum.	Le générateur fonctionne normalement mais la vapeur, très chaude, est sèche, donc moins visible.
De la vapeur sort autour du bouchon.	Le bouchon est mal serré.	Resserrez le bouchon.
	Le joint du bouchon est endommagé.	Contactez un Centre Service Agréé.
	L'appareil est défectueux.	N'utilisez plus le générateur et contactez un Centre Service Agréé.
Le voyant rouge "réservoir d'eau vide" est allumé.	Vous n'avez pas appuyé sur la touche "Restart" de redémarrage.	Appuyez sur la touche « Restart » de redémarrage située sur le tableau de bord.
De la vapeur ou de l'eau sortent au-dessous de l'appareil.	L'appareil est défectueux.	N'utilisez plus le générateur et contactez un Centre Service Agréé.
En cours de repassage, votre générateur émet un bruit de pompe important.	Ce bruit est normal, votre réservoir d'eau est vide.	remplissez à nouveau votre réservoir (cf § "remplissez le réservoir en cours d'utilisation" ).

S'il n'est pas possible de déterminer la cause d'une panne, adressez-vous à un Centre de Service Après-Vente agréé.

## Participons à la protection de l'environnement !

- ① Votre appareil contient de nombreux matériaux valorisables ou recyclables.
- ➔ Confiez celui-ci dans un point de collecte ou à défaut dans un centre service agréé pour que son traitement soit effectué.

8





# Importanti raccomandazioni

## Avvertenze di sicurezza

- Prima di utilizzare l'apparecchio, leggete attentamente le relative istruzioni d'uso: un uso non conforme alle norme prescritte manleverà la marca da ogni responsabilità.
- Per garantire la vostra sicurezza, l'apparecchio è conforme alle norme e ai regolamenti vigenti (direttive sulla bassa tensione, compatibilità elettromagnetica, materiali a contatto con gli alimenti, ambiente...).
- Il generatore di vapore è un apparecchio elettrico: deve essere utilizzato in normali condizioni di utilizzo. Questo apparecchio è appositamente studiato per un'utilizzo domestico.
- È dotato di 2 sistemi di sicurezza:
  - Una valvola volta ad evitare le sovrappressioni: in caso di malfunzionamento, sfiata il vapore in eccesso;
  - Un fusibile termico per evitare il surriscaldamento.
- Collegate il generatore:
  - Ad un impianto elettrico la cui tensione sia compresa fra 220 e 240V.
  - Ad una presa elettrica con "terra".

Un eventuale errore di allacciamento può provocare danni irreversibili al ferro e quindi annullare la garanzia.

Se utilizzate una prolunga, verificate che la presa sia di tipo bipolare 10 A con conduttore di terra.

- Srotolate completamente il cavo dall'alloggio apposito prima di collegarlo alla presa di corrente elettrica.
- Se il cavo di alimentazione elettrica, oppure il cavo che collega il ferro al corpo dell'apparecchio o quello che collega la spazzola al corpo dell'apparecchio risulta danneggiato, rivolgetevi per la relativa sostituzione a un Centro assistenza autorizzato per evitare qualsiasi pericolo.
- Evitate di scollegare l'apparecchio tirando il cavo.
 

Disinserite sistematicamente l'apparecchio dalla presa:

  - prima di riempire il serbatoio o sciacquare la caldaia;
  - prima di pulirlo;
  - prima di ogni utilizzo.
- L'apparecchio deve essere utilizzato e appoggiato su una superficie stabile. Quando posate il ferro sul poggiaferro, assicuratevi che la superficie di sostegno sia stabile.
- Questo apparecchio non deve essere utilizzato da persone (compresi i bambini) le cui capacità fisiche, sensoriali o mentali sono ridotte, o da persone prive di esperienza o di conoscenza, tranne se hanno potuto beneficiare, tramite una persona responsabile della loro sicurezza, di una sorveglianza o di istruzioni preliminari relative all'uso dell'apparecchio.
- È opportuno sorvegliare i bambini per assicurarsi che non giochino con l'apparecchio.
- Non lasciare mai il ferro incustodito:
  - quando è collegato all'alimentazione elettrica;
  - fino a quando non si sia raffreddato (circa un'ora).
- La piastra del ferro e la piastra del poggiaferro della caldaia possono raggiungere temperature elevate e possono provocare ustioni: non toccatele. Evitate di toccare i cavi elettrici con la piastra del ferro da stiro.
- L'apparecchio emette vapore e questo può provocare ustioni. Maneggiate il ferro con cautela, soprattutto se stirate verticalmente. Evitate di dirigere il vapore verso persone o animali.
- Per svitare il tappo di scarico della caldaia, attendete sempre che il generatore sia freddo (disinserito da oltre 2 ore).
- Quando risciacquate la caldaia, non riempitela mai direttamente sotto il rubinetto.
- Se il tappo di scarico della caldaia viene smarrito o danneggiato, fatelo sostituire presso un centro di assistenza autorizzato TEFAL.
- Non immergete il generatore nell'acqua o in altro liquido. Non mettetelo sotto l'acqua del rubinetto.
- Non utilizzate il ferro se è caduto, se presenta danni visibili o anomalie di funzionamento. Non smontate mai l'apparecchio: fatelo esaminare presso un centro autorizzato onde evitare eventuali rischi.

## Descrizione

- |  |   |
|--|---|
| <ol style="list-style-type: none"> <li>1. Pulsante vapore</li> <li>2. Manopola di regolazione della temperatura del ferro</li> <li>3. Spia luminosa del ferro</li> <li>4. Supporto poggiaferro</li> <li>5. Vano avvolgicavo</li> <li>6. Cavo elettrico</li> <li>7. Serbatoio d'acqua</li> <li>8. Caldaia (sull'unità di base)</li> </ol> | <ol style="list-style-type: none"> <li>9. Cavo vapore ferro-caldaia</li> <li>10. Clip di sistemazione del cordone vapore</li> <li>11. Copertura del tappo di risciacquo della caldaia/Tappo di scarico della caldaia</li> <li>12. Pannello di controllo               <ul style="list-style-type: none"> <li>a - Tasto di accensione "RESTART"</li> <li>b - Spia "Pronto vapore"</li> <li>c - Spia "serbatoio vuoto"</li> </ul> </li> </ol> |
|--|---|

## Preparazione

### Che acqua utilizzare ?

- L'apparecchio è stato progettato per funzionare con acqua di rubinetto.
- Non utilizzate mai acqua contenente additivi (amido, essenze profumate, sostanze aromatiche, addolcenti, ecc.), né l'acqua delle batterie o prodotta dalla condensazione (ad esempio l'acqua degli asciugabiancheria, l'acqua dei frigoriferi o dei condizionatori, l'acqua piovana). Queste contengono rifiuti organici o elementi minerali che si concentrano sotto l'effetto del calore e provocano crepitii, colature scure o un deperimento prematuro dell'apparecchio.

**Ma se l'acqua contiene molto calcare, potete utilizzare l'acqua demineralizzata in commercio.**

### Riempite il serbatoio

- Posizionate il generatore su un piano stabile, orizzontale, lontano da fonti di calore.
- Controllare che il generatore sia freddo e staccare la spina.
- Riempite il serbatoio senza oltrepassare il livello Maxi - **fig.2** .

### Accendere il generatore

- Srotolare completamente il filo dall'alloggio apposito.
- Collegarlo alla presa di corrente.
- La spia verde (posizionata sul pannello di controllo) lampeggia e la caldaia si scalda - **fig.6**.  
Quando la spia verde resta accesa (dopo circa 2 minuti), il vapore è pronto.

## Utilizzo

### Stiratura a vapore

- Posizionate il cursore di regolazione della temperatura del ferro sul tipo di tessuto da stirare (vedi la tabella sottostante).
- La spia luminosa del ferro si accende. Attenzione ! Il ferro è pronto quando la spia del termostato si spegne e quando la spia verde di "pronto vapore" rimane fissa.
- Durante la stiratura, la spia luminosa del ferro e la spia luminosa del vapore pronto si accende e si spegne, a seconda delle esigenze di riscaldamento senza interrompere l'utilizzo.
- Per ottenere vapore, premere sul comando vapore situato sull'impugnatura del ferro. Il vapore si ferma rilasciando il comando - **fig.3**. Il vapore si ferma rilasciando il comando.
- Dopo circa un minuto, e regolarmente durante l'uso, la pompa elettrica di cui è dotato l'apparecchio invia l'acqua nella caldaia. Quest'operazione produce un rumore normale.

- 10** • Se utilizzate amido, spruzzatelo sul rovescio dei tessuti da stirare.

## Regolazione la temperatura

REGOLAZIONE DELLA TEMPERATURA IN FUNZIONE DEL TIPO DI TESSUTO	
DA STIRARE:	
TIPO DI TESSUTO	REGOLAZIONE DELLA MANOPOLA DELLA TEMPERATURA
Lino / Cotone	●●●
Seta / Lana / Viscosa	●●
Tessuti sintetici (poliestere, acetato, acrilico, poliammide)	●

I

Al momento del primo utilizzo o se non avete usato il vapore da un po' di tempo: premete più volte successivamente il pulsante vapore con il ferro lontano dai panni da stirare. Ciò permetterà l'eliminazione dell'acqua fredda dal circuito vapore.

- **Regolazione del cursore della temperatura del ferro da stiro:**
  - Cominciare prima con i tessuti che si stirano a bassa temperatura (●) e terminare con quelli che richiedono temperature più elevate (●●● o Max).
  - Se si stirano tessuti di fibre miste, regolare la temperatura di stiratura in base alla fibra più delicata.
  - Se si stirano degli abiti di lana, premere solamente sul pulsante vaporizzatore del ferro da stiro con una serie di impulsi - **fig.3**, senza appoggiare il ferro da stiro sull'abito. Eviterete in tal modo di rovinarlo.

## Stirare senza vapore

- Non premere il pulsante di controllo vapore sull'impugnatura del ferro.

## Stiratura in verticale

I nostri consigli : per i tessuti diversi dal lino o dal cotone, mantenete il ferro ad alcuni centimetri di distanza per non bruciare il tessuto.

- Regolate il cursore della temperatura del ferro in posizione maxi.
- Appendete l'indumento su una gruccia e tendete leggermente il tessuto con una mano.
 

**Dato che il vapore prodotto è molto caldo, non togliete mai le grinze di un abito su una persona, ma sempre su una gruccia.**
- Mantenendo il ferro in posizione verticale premete in modo intermittente il comando vapore (posto sull'impugnatura del ferro) - **fig.3** effettuando un movimento dall'alto verso il basso - **fig.4**.

## Riempite nuovamente il serbatoio

- Non è possibile erogare vapore e la spia rossa "serbatoio" si accende - **fig.5**.
- Scollegate il ferro.
- Riempite il serbatoio senza oltrepassare il livello Maxi - **fig.2**.
- Ricollegate. Premete il tasto "RESTART" - **fig.7** per proseguire la stiratura. Quando la spia verde resta accesa, il vapore è pronto.

## Pulizia e manutenzione

### Pulite il vostro generatore

- Non utilizzate prodotti detergenti o di decalcificazione per pulire la piastra o la caldaia.
- Non mettete il ferro o la caldaia sotto l'acqua del rubinetto.
- Pulitelo regolarmente utilizzando una spugna ruvida per stoviglie non metallica inumidita.
- Pulite di tanto in tanto le parti di plastica con un panno morbido.

**Prima di effettuare qualsiasi manutenzione, assicuratevi che l'apparecchio sia disinserito e che la piastra ed il supporto poggiaferro siano freddi.**

## Sciacquate la caldaia

Per sciacquare la caldaia non utilizzate assolutamente prodotti di decalcificazione: potrebbero danneggiarla. Prima di procedere alla pulizia o allo scarico del generatore, è necessario spegnerlo, scollegarlo e lasciarlo raffreddare per più di 2 ore, per evitare ogni rischio di scottatura.

- **Controllare che il generatore sia freddo e staccare la spina per più di 2 ore.**
  - Posate il generatore di vapore sui bordo del lavello con il ferro a lato sui suo piede di appoggio.
  - Svitare in senso anti-orario, facendo un quarto di giro, la copertura del tappo di risciacquo della caldaia - **fig.8.**
  - Utilizzando una moneta, svitate delicatamente il tappo della caldaia - **fig.9.**
  - Tenendo il generatore inclinato e usando una caraffa, riempire la caldaia (nella base) con 1/4 litro d'acqua del rubinetto - **fig.10.**
  - Agitate la caldaia per qualche istante e svuotatela completamente sul lavandino - **fig.11.**
- Per ottenere i migliori risultati, raccomandiamo che questa operazione sia fatta due volte.
- Riponete e stringete il tappo della caldaia con la moneta.
  - Riposizionare copertura del tappo di risciacquo della caldaia.

## Riporre il vostro generatore

- Riponete il cavo elettrico nel suo alloggio - **fig.12.**
- Non toccate la piastra ancora calda.
- Sistemate il cavo sul comodo clip - **fig.14.**
- Prima di riporre il generatore in un armadietto o in uno spazio ristretto, lasciatelo raffreddare.

## Un problema con il tuo generatore ?

PROBLEMI	Possibili cause	Soluzioni
Il generatore non si accende. La spia del termostato è spenta.	L'elettrodomestico non è acceso.	Verificate che l'apparecchio sia correttamente collegato.
L'acqua cola attraverso i fori della piastra.	L'acqua si è condensata nei tubi poiché utilizzate il vapore per la prima volta o non l'avete utilizzata da qualche tempo.	Premete il comando vapore finché il ferro comincia ad erogare vapore.
	Utilizzate il comando vapore prima che il ferro sia caldo.	Attendete che la spia del ferro si spenga prima di azionare il comando vapore.
	Il termostato non funziona: il ferro non è abbastanza caldo.	Contattate un Centro Assistenza Autorizzato.
Strisce d'acqua rimangono sulla biancheria.	L'asse da stiro è impregnato di acqua perchè non è adatto alla potenza del generatore.	Controlla che l'asse sia adatto (asse con griglia che previene condensa).
Colature bianche o scure escono dai fori della piastra.	Dalla caldaia fuoriesce il calcare poiché non è sciacquata regolarmente.	Sciacquate la caldaia.
Dai fori della piastra fuoriesce una materia nerastra che sporca gli indumenti.	State utilizzando sostanze chimiche decalcificanti o additivi nell'acqua da stiro.	Non aggiungere questi tipi di prodotti nel serbatoio d'acqua o nella caldaia. Contattate un Centro Assistenza Autorizzato.
La piastra è sporca o nerastra e rischia di sporcare gli indumenti.	Viene utilizzata una temperatura eccessiva.	Consultate la sezione dedicata alla regolazione della temperatura.
	Gli indumenti non sono sufficientemente risciacquati o avete stirato un nuovo indumento senza lavarlo.	Assicuratevi che la biancheria sia ben sciacquata cosicché non ci siano residui di sapone o altri prodotti chimici sugli indumenti.
	Utilizzate dell'amido.	Spruzzate l'amido sul rovescio del tessuto da stirare.
Non c'è vapore o c'è poco vapore.	Il serbatoio d'acqua è vuoto (spia rossa).	Riempite il serbatoio d'acqua.
	La temperatura della piastra è impostata sul massimo.	Il generatore funziona ma il vapore è molto caldo e umido, di conseguenza è meno visibile.
La spia rossa "serbatoio d'acqua vuoto" è accesa.	Non avete premuto il tasto Restart.	Premete il tasto Restart.
Fuoriesce vapore dal tappo della caldaia.	Il tappo di scarico è mal avvitato.	Stringete il tappo di scarico.
	La guarnizione del tappo è danneggiata.	Contattate un Centro Assistenza Autorizzato per ordinare una guarnizione di ricambio.
Fuoriesce vapore da sotto l'apparecchio.	L'apparecchio è difettoso.	Non utilizzate più il generatore e contattate un centro di assistenza autorizzato.
Durante la stiratura, il generatore può emettere un rumore di pompa elettrica.	E' assolutamente normale, il serbatoio è vuoto.	Riempite il serbatoio (vedi § per ulteriori dettagli)

Se non è possibile determinare la causa di un guasto, rivolgetevi a un Centro di assistenza autorizzato.

## Partecipiamo alla protezione dell'ambiente !

- ① Il vostro apparecchio è composto da diversi materiali che possono essere riciclati.
- ➡ Lasciatelo in un punto di raccolta o presso un Centro Assistenza Autorizzato.



## Recomendaciones

### Consejos para su seguridad

- Lea atentamente las instrucciones de uso, antes de utilizar el aparato por primera vez: un uso no conforme con dichas instrucciones liberaría al fabricante de toda responsabilidad.
- Para su seguridad, este aparato es conforme a las normas y reglamentaciones aplicables (Directivas de Baja Tensión, Compatibilidad Electromagnética, Medio ambiente...).
- El generador es un aparato eléctrico: debe utilizarse en condiciones normales de utilización. Este aparato ha sido concebido para un uso doméstico únicamente.
- Está equipado con 2 sistemas de seguridad:
  - una válvula que evita toda sobrepresión; que en caso de mal funcionamiento deja escapar el exceso de vapor;
  - un fusible térmico para evitar todo sobrecalentamiento.
- Conecte siempre su generador:
  - En una instalación eléctrica cuya tensión esté comprendida entre 220 y 240V.
  - En una toma eléctrica de tipo "tierra".
 Cualquier error de conexión puede causar un daño irreversible y anula la garantía.  
 Si utiliza un alargador, verifique que la toma sea de tipo bipolar 10A con conductor de tierra.
- Antes de conectar el aparato, desenrolle completamente el cable y extráigalo de su alojamiento.
- Si el cable de alimentación eléctrica, el cable plancha-base o el cable cepillo-base estuviera dañado, deberá reemplazarlo obligatoriamente por un Servicio Técnico Autorizado para evitar cualquier peligro.
- No desconecte el aparato tirando del cable.  
 Desconecte siempre su aparato:
  - antes de llenar el depósito o de aclarar el calderín;
  - antes de limpiarlo;
  - después de cada uso.
- El aparato debe utilizarse y colocarse sobre una superficie estable. Cuando coloque la plancha en la placa reposa-plancha, asegúrese de que la superficie sobre la que reposa es estable.
- Este aparato no está previsto para que lo utilicen personas (incluso niños) cuya capacidad física, sensorial o mental esté disminuida, o personas sin experiencia o conocimientos, excepto si pueden recibir a través de otra persona responsable de su seguridad, una vigilancia adecuada o instrucciones previas relativas a la utilización del aparato.
- Conviene vigilar a los niños para asegurarse de que no juegan con el aparato.
- Nunca deje el aparato sin vigilancia:
  - cuando está conectado a la alimentación eléctrica;
  - hasta que se haya enfriado (aproximadamente 1 hora).
- La suela de la plancha y la placa reposa-plancha de la base pueden alcanzar temperaturas muy elevadas, y pueden ocasionar quemaduras: no las toque. No toque nunca los cables eléctricos con la suela de la plancha.
- El aparato emite vapor que puede ocasionar quemaduras. Manipule la plancha con precaución, sobre todo si usted plancha en vertical. No dirija nunca el vapor hacia personas o animales.
- Para desenroscar el tapón de vaciado del calderín, espere siempre que el generador esté frío (desconectado después de más de 2 horas).
- Durante el enjuague del calderín, nunca lo llene directamente bajo el grifo.
- Si pierde o daña el tapón de vaciado del calderín, pida que lo reemplacen en un centro de servicio homologado.
- No sumerja nunca el generador en el agua o en cualquier otro líquido. No lo coloque nunca bajo el agua del grifo.
- El aparato no debe utilizarse si se ha caído, si presenta daños aparentes, si tiene pérdidas o presenta anomalías de funcionamiento. No desmonte nunca el aparato: llévelo a examinar a un Servicio Técnico Autorizado del fabricante, para evitar cualquier peligro.

## Descripción

- |   |   |
|---|---|
| <ol style="list-style-type: none"> <li>1. Botón de control del vapor</li> <li>2. Cursor para regular la temperatura de la plancha</li> <li>3. Indicador luminoso de la plancha</li> <li>4. Placa reposa-plancha</li> <li>5. Compartimento para guardar el cable eléctrico</li> <li>6. Cable eléctrico</li> <li>7. El tanque</li> <li>8. Calderín (en el interior de la base)</li> </ol> | <ol style="list-style-type: none"> <li>9. Cable plancha-base</li> <li>10. Clip de enganche del cable de la plancha</li> <li>11. Tapa de enjuague del calderín/Botón de vaciado del calderín</li> <li>12. Cuadro de mandos           <ul style="list-style-type: none"> <li>a - Indicador luminoso: aparato listo</li> <li>b - Indicador luminoso: calderin de agua vacío</li> <li>c - Indicador luminoso: "cuba vacia"</li> </ul> </li> </ol> |
|---|---|

## Preparación

E

### ¿ Qué tipo de agua debe utilizar ?

- Se puede usar agua del grifo.
- Nunca utilice agua que contenga aditivos (almidón, perfume, sustancias aromáticas, suavizante, etc.), ni agua de las baterías o de condensación (por ejemplo el agua de las secadoras de ropa, el agua de los refrigeradores, el agua de los climatizadores, el agua de lluvia). Todos estos tipos de agua contienen desechos orgánicos o elementos minerales que se concentran bajo el efecto del calor y provocan salpicaduras, manchas de color pardo o el desgaste prematuro del aparato.

**Si el agua del grifo supera estos niveles, recomendamos mezclar 50% agua del grifo y 50% de agua mineral envasada.**

### Llene el calderin

- Coloque el generador en un lugar estable y horizontal, resistente al calor.
- Llene el calderin de agua sin sobrepasar el nivel máximo - **fig.2.**

### Ponga su generador en funcionamiento

- Desenrolle completamente el cable, extráigalo fuera de su alojamiento.
- Luego conéctelo a la red.
- El indicador luminoso verde del cuadro de mandos parpadea indicando que el calderín está calentándose - **fig 6.**  
Cuando el indicador verde permanece encendido (aproximadamente 2 min.) el vapor ya está listo.

## Utilización

### Planchado con vapor

- Coloque el cursor para regular la temperatura de la plancha en el tipo de tejido a planchar (ver tabla inferior).
- El indicador luminoso de la plancha se enciende. ¡ Atención ! El vapor está listo cuando el indicador luminoso de la plancha se apaga y el indicador luminoso verde "aparato listo" permanece encendido.
- Durante el planchado, la luz debajo del mango de la plancha y la luz de vapor listo se encienden y apagan, en función a las necesidades de calor, sin interrumpir su uso.
- Para obtener vapor, pulse el mando del vapor que se encuentra encima del asa de la plancha - **fig.3.** La salida de vapor se detiene cuando suelta el mando.

**No ponga la plancha en un soporte metálico. Durante las pausas de planchado, deje siempre la plancha en la placa reposa plancha de la base. Está provista de topes anti-deslizantes y se ha diseñado para resistir temperaturas altas.**

- Al inicio del planchado, y regularmente durante el uso, la bomba eléctrica del aparato inyecta el agua en el calderín. Esto genera un ruido que es normal.
- Si utiliza almidón, pulverice sobre el reverso del tejido a planchar.

## Ajuste la temperatura

REGULACIÓN DE LA TEMPERATURA EN FUNCIÓN DEL TIPO DE TEJIDO A PLANCHAR :	
TIPO DE TEJIDO	AJUSTE DEL BOTÓN DE TEMPERATURA DE LA PLANCHA
Lino / Algodón	●●●
Seda / Lana	●●
Sintéticos (Poliéster, Acetato, Acrílico, Poliamida)	●

En la primera utilización o si no ha utilizado el vapor desde hace algunos minutos, pulse varias veces seguidas el mando vapor fuera de su ropa. Esto permitirá eliminar el agua fría del circuito de vapor.

- **Ajuste del cursor de temperatura de la plancha:**
  - Primeramente comience por los tejidos que se planchan a baja temperatura (●) y termine por los que soportan una temperatura más alta (●●● o Máx).
  - Si plancha tejidos de fibras mezcladas, ajuste la temperatura de planchado sobre la fibra más frágil.
  - Si plancha prendas de lana, pulse solamente el mando vapor de la plancha por impulsos - **fig.3**, sin colocar la plancha sobre la prenda. De este modo evitará los brillos.

## Planchado sin vapor

- No pulse el mando vapor situado debajo del mango de la plancha.

## Planchado verticalmente

- Ajuste el cursor de temperatura de la plancha en la posición máxima.
- Cuelgue la ropa en una percha y tense ligeramente el tejido con la mano.  
**El vapor que se produce es muy caliente, no desarrugue nunca la ropa puesta sobre una persona vestida, utilice siempre una percha.**
- Con la plancha en posición vertical e inclinada hacia adelante, pulse el mando vapor (situado debajo del mango de la plancha) repetidamente efectuando un movimiento de arriba hacia abajo - **fig.4**.

## Rellenar el depósito

Si el generador no produce vapor y el indicador luminoso rojo "depósito vacío" se ha encendido: el depósito de agua está vacío - **fig.5**.

- Llene el depósito sin exceder el nivel máximo - **fig.2**.
- Cuando la luz verde deje de parpadear, el vapor está listo.



## Mantenimiento y limpieza

### Limpieza su generador

- No utilice ningún producto de mantenimiento o de descalcificación para limpiar la suela o el calderín.
- No coloque nunca la plancha o su base bajo el agua del grifo.
- Limpie regularmente la suela utilizando un estropajo de vajilla no metálico húmedo.
- De vez en cuando limpie las partes plásticas con un paño suave.

**Antes de cualquier operación de mantenimiento, asegúrese que el aparato está desconectado y que la suela está fría.**

**Sobre todo, no utilice productos desincrustantes para aclarar el calderín: podrían dañarlo. Antes de realizar la limpieza o el vaciado del generador, es necesario apagarlo, desconectarlo y dejarlo enfriar durante más de 2 horas, para evitar cualquier riesgo de quemaduras.**

- Comprobar que el generador está frío y desenchufar por más de 2 horas.
- Coloque el generador en el borde del fregadero y la plancha al lado, sobre su talón.
- Desenroscar en sentido contrario a las agujas del reloj un cuarto y girar la tapa de enjuague del calderín - **fig.8.**
- Con una moneda, desenrosque suavemente el tapón del calderín - **fig.9.**
- Sostenga el generador en posición inclinada y con una jarra, llene el calderín (en la base) con 1/4 de litro de agua del grifo - **fig.10.**
- Mueva la base algunos instantes y luego vacíela completamente en el fregadero - **fig.11.**

Para obtener mejores resultados le recomendamos que realice esta operación dos veces.

- Coloque el tapón del calderín y apriételo con la ayuda de una moneda.
- Poner la tapa de enjuague del calderín en su lugar.

### Aclarado del calderín

E

### Guardar su generador

- Retire el enchufe. Ponga la plancha sobre la placa reposa-plancha - **fig.12.**
- Guarde el cable eléctrico en su alojamiento, y coloque el cable de vapor en su clip de enganche - **fig.14.**
- Ahora ya puede guardar el generador de vapor.

## Como solucionar los posibles problemas ?

PROBLEMAS	CAUSAS	SOLUCIONES
El generador no se enciende o el indicador luminoso de la plancha no está encendido.	El aparato no está conectado a la red.	Verifique que el aparato esté conectado .
El agua sale por los orificios de la suela.	El agua se condensa en los tubos porque utiliza el vapor por primera vez o no lo ha utilizado desde hace un tiempo.	Pulse el mando vapor fuera de su tabla de planchar, hasta que la plancha emita el vapor.
	La suela no está suficientemente caliente.	Espere que el indicador luminoso de la plancha se apague antes de utilizar el mando de vapor.
	El termostato está fuera de servicio: la plancha no está suficientemente caliente.	Contacte con un centro de servicio homologado.
Rayas de agua aparecen en la ropa.	Su tabla de planchar está saturada de agua porque no es adecuada para la potencia del generador.	Comprobar que su tabla de planchar es adecuada (tabla con rejilla previene condensación).
Aparecen manchas blancas en los orificios de la suela de la plancha.	El calderín produce cal, ya que no se ha enjuagado regularmente.	Enjuague el calderín.
Salen gotas de color marrón por los orificios de la suela y manchan la ropa.	Ha utilizado productos químicos descalcificantes o aditivos en el agua de planchado.	No añada nunca ningún producto en el depósito de agua o en el calderín. Contacte con un centro de servicio homologado.
La suela está sucia o marrón y puede manchar la ropa.	Usted utiliza una temperatura muy elevada.	Remítase a nuestros consejos sobre el ajuste de las temperaturas.
	Su ropa no está bien enjuagada o ha planchado una prenda nueva antes de lavarla.	Asegúrese que su colada está enjuagada suficientemente y ha eliminado depósitos de jabón o productos químicos que puedan contener las prendas nuevas.
	Está almidonada.	Pulverice el almidón sobre el reverso de la superficie a planchar.
No hay vapor o hay poco vapor.	El depósito está vacío (indicador luminoso rojo del depósito vacío encendido).	Llene el depósito.
	la temperatura de la suela se regula como máximo	El generador funciona normalmente pero el vapor, muy caliente, es seco, por lo tanto menos visible.
El indicador luminoso rojo "depósito de agua vacío" está encendido.	El depósito está vacío.	Llene el depósito.
El vapor se escapa a través del tapón del calderín.	El tapón de vaciado está mal enroscado.	Apriete el tapón de vaciado.
	La junta del tapón está dañada.	Póngase en contacto con un Servicio Técnico Autorizado para solicitar una junta de repuesto.
El vapor se escapa por debajo del aparato.	El aparato está defectuoso.	No utilice más el generador y contacte con un centro de servicio homologado.
Durante el planchado su generador hace un ruido eléctrico	Esto es normal; el tanque de agua está vacío	Relene el tanque de agua (vea la pag. 25 para las instrucciones de llenado de agua)

Para cualquier otro tipo de problema, acuda a un Centro de Servicio Autorizado para que compruebe su aparato.

**Servicio de Atención al Consumidor : Teléfono : 902 31 24 00**

### ¡ ¡ Participe en la conservación del medio ambiente ! !

- ① Su electrodoméstico contiene materiales recuperables y/o reciclables.
- ➔ Entréguelo al final de su vida útil, en un Centro de Recogida Específico o en uno de nuestros Servicios Oficiales Post Venta donde será tratado de forma adecuada.



## Important recommendations

### Safety instructions

- Please read these instructions carefully before first use. This product has been designed for domestic use only. Any commercial use, inappropriate use or failure to comply with the instructions, the manufacturer accepts no responsibility and the guarantee will not apply.
- For your safety, this appliance conforms to the applicable standards and regulations (Low Voltage, Electromagnetic Compatibility, Environmental Directives, as applicable...).
- Your steam generator is an electrical appliance. It should be used under normal conditions. It is intended for domestic use only.
- Your generator is fitted with 2 safety systems:
  - a pressure release valve which, in the event of a malfunction, releases any excess steam;
  - a thermal fuse to prevent the appliance from overheating.
- Always plug your steam generator into:
  - an electrical installation with voltage between 220V and 240V.
  - an earthed socket.

Connecting to the wrong voltage may cause irreparable damage to the appliance and will invalidate your guarantee.

If you are using a mains extension lead, ensure that it is correctly rated (10A) with an earth, and is fully extended.

- Completely unwind the power cord from its storage space before connecting to an earthed socket.
- If the electric power cord or the iron-unit is damaged, it must be replaced by an Approved Service Centre in order to prevent any danger.
- Do not unplug the appliance by pulling on the cord.  
Always unplug your appliance:
  - before rinsing out the boiler or before filling the water tank,
  - before cleaning your generator,
  - after each use.
- The appliance must be used and placed on a flat, stable, heat-resistant surface. When you place the iron on the iron rest, make sure that the surface on which you place it is stable.
- This appliance is not intended for use by persons (including children) with reduced physical, sensory or mental capabilities, or lack of experience and knowledge, unless they have been given supervision or instruction concerning use of the appliance by a person responsible for their safety.
- Children should be supervised to ensure that they do not play with the appliance.
- Never leave the appliance unattended :
  - when it is connected to the mains,
  - until it has cooled down (around 1 hour).
- The soleplate and generator iron-rest can become very hot and cause burns: never touch these parts.  
Never touch the electric cords with the soleplate of the iron.
- Your appliance gives off steam which can cause burns. Handle your iron carefully, particularly when using the vertical steam function. Never direct the steam towards persons or animals.
- Before unscrewing the boiler rinse cap, wait until the generator is cold (unplugged for more than 2 hours).
- While rinsing out the boiler, never fill it directly under the tap.
- If you lose or damage the boiler rinse cap, have it replaced by an approved Service Centre.
- Never immerse your steam generator in water or any other liquid. Never hold it under the water tap.
- The appliance must not be used if it has fallen to the floor, shows evidence of damage, leaks or fails to function correctly. Never dismantle your appliance. To avoid any danger, have it inspected in an approved service centre.
- This appliance has been designed for domestic use only. Any commercial use, inappropriate use or failure to comply with the instructions, the manufacturer accepts no responsibility and the guarantee will not apply.



## Description

1. Steam control button
2. Iron temperature adjustment dial
3. Iron thermostat light
4. Iron rest
5. Power cord storage space
6. Power cord
7. Water tank
8. Steam generator boiler (in the base unit)
9. Iron-base steam cord
10. Steam cord storage clip
11. Boiler rinse cap cover/ Boiler rinse cap
12. Control panel
  - a - Restart button
  - b - "Steam ready" light
  - c - "water tank empty" light

## Preparation

Due to the powerful steam output, a mesh type ironing board must be used to allow any excess steam to escape and to avoid steam venting sideways.

## What water may be used ?

- Your iron has been designed to operate using untreated tap water.
- Heat concentrates the elements contained in water during evaporation. The types of water listed below contain organic waste or mineral elements that can cause spitting, brown staining or premature wear of the appliance: water from clothes dryers, scented or softened water, water from refrigerators, batteries or air conditioners, pure distilled or demineralised water or rain water should not be used in your iron. Also do not use boiled, filtered or bottled water.

**If your water is very hard (check with your local water authority) it is possible to mix untreated tap water with store-bought distilled or demineralised water in the following proportions : 50% untreated tap water, 50% distilled or demineralised water.**

## Filling the water tank

- Place your steam generator on a stable, flat heat-resistant surface.
- Ensure that your steam generator is unplugged and that the soleplate and the iron rest have cooled down.
- Pour in untreated tap water up to the max mark - **fig.2**.

## Using your steam generator

- Completely unwind the power cord and the steam cord from its storage space.
- Plug in your steam generator to an earthed socket.
- The boiler heats up - **fig.6**.

When the green "steam ready" light stops flashing (after 2 minutes approximately), the appliance is ready.

**The first time the appliance is used, there may be some fumes and smell but this is not harmful. They will not affect use and will disappear rapidly.**

## Use

### Steam ironing

- Place the iron's temperature control dial according to the type of fabric to be ironed (see table below).
- The thermostat light comes on. Be careful ! The steam generator is ready when the thermostat light goes out and when the green "steam ready" light stays on.
- While ironing, the light on top of the iron and the steam ready light turn on and off, as the temperature adjusts without interrupting ironing.
- To obtain steam, press on the steam control button under the iron handle and keep it pressed - **fig.3**. The steam will stop when you release the button.

**Do not place the iron on a metal support. When taking a break from ironing, always place the iron on the iron rest plate of the unit. It is equipped with non-slip pads and has been designed to withstand high temperatures.**

- When starting, and regularly while it is being used, your steam generator's electric pump injects water into the boiler. It makes a noise but this is quite normal. You may also hear a clicking noise which is the steam valve opening. Again this is normal.
- Always spray starch onto the reverse side of the fabric to be ironed.

## Setting the temperature

SETTING THE TEMPERATURE ACCORDING TO TYPE OF FABRIC TO BE IRONED:	
TYPE OF FABRICS	SETTING TEMPERATURE CONTROL
Linen, cotton	●●●
Silk, Wool	●●
Synthetics (polyester, acetate, acrylic, polyamide)	●

GB

To prime the steam circuit, either before using the iron for the first time, or if you have not used the steam function for a few minutes, press the steam control button several times in a row, holding the iron away from your clothes. This will enable any cold water to be ejected from the steam circuit.

- **Iron temperature setting:**
  - Start with the fabrics to be ironed at a low temperature (●) and finish with those which need higher temperatures (●●● or Max).
  - Mixed fibre fabric: set the ironing temperature to the setting for the most delicate fabric.
  - Woollen garments: press repeatedly on the steam control button - **fig.3** to obtain short bursts of steam, without placing the iron on the garment itself.

## Dry ironing

- Do not press the steam control button under the iron handle.

## Vertical steam ironing

**Recommendations :** for fabrics other than linen or cotton, hold the iron a few centimetres from the garment to avoid burning the fabric.

- Set the iron temperature control dial to the MAX position.
- Hang the garment on a coat hanger and hold the fabric slightly taut with one hand.  
**As steam is very hot : never attempt to remove creases from a garment while it is being worn, always hang garments on a coat hanger.**
- Holding the iron in a vertical position, tilted slightly forwards, press repeatedly on the steam control button (underneath the iron handle) moving the iron from top to bottom - **fig.4**.

## Refilling the water tank

When the red "water tank empty" indicator light turns on, there is no more steam - **fig.5**.

The water tank is empty.

- Pour in untreated tap water up to the max mark - **fig.2**.
- Replug the generator. Press the "restart" button on the control panel - **fig.7**. to continue ironing. When the green light stops flashing, the steam is ready.

## Maintenance and cleaning

### Cleaning your generator

- Do not use detergent or descaling products for cleaning the soleplate base-unit.
- Never hold the iron or the base unit under the tap.
- Regularly clean the soleplate with a damp, non-metallic washing up pad.
- Clean the plastic parts of the appliance occasionally with a soft cloth.

**Before cleaning, ensure your steam generator is unplugged and that the soleplate and the iron have cooled down.**

### Rinsing the boiler

**Caution! Above all, you must not use descaling products to rinse the boiler: they may damage it. Before cleaning or emptying your generator, it is imperative that you leave it to cool for more than 2 hours, to prevent any risk of burns.**

- **Before proceeding, check that the generator is cool and unplugged for more than 2 hours.**
- Place your steam generator on the edge of your sink, with the iron to one side, standing on its heel.
- Unscrew anti-clockwise a quarter of a turn the boiler rinse cap cover - **fig.8**.
- Using a coin, gently unscrew the boiler rinse cap - **fig.9**.
- Holding your steam generator in a tilted position, and using a jug, fill the boiler with 1/4 litre of tap water - **fig.10**.
- Shake the base unit for a few moments and then empty it completely into your sink - **fig.11**.  
To obtain the best result, we recommend that this operation is done twice.
- Screw back and tighten up the boiler rinse cap with a coin.
- Put the boiler rinse cap cover back in place.

### Storing your generator

- Store the electrical cord in its storage place - **fig.12**.
- Warning: do not touch the soleplate while still hot.
- Store the steam cord in the cord storage clip - **fig.14**.
- Leave the iron (and the iron rest) to cool down for 30 minutes.

## A problem with your generator ?

PROBLEMS	CAUSES	SOLUTIONS
The generator does not come on and the thermostat light is not illuminated.	The appliance is not switched on.	Check that your appliance is correctly plugged in .
Water runs out of the holes in the soleplate.	Water has condensed in the pipes because you are using steam for the first time or you have not used it for some time.	Press on the steam control button away from your ironing board until the iron produces steam.
	The soleplate is not hot enough.	Wait for the thermostat light to go out before activating the steam button.
	Your thermostat is faulty; the iron is not hot enough.	Contact an Approved Service Centre.
Water streaks appear on the linen.	Your ironing board is saturated with water because it is not suitable for use with a steam generator.	Check that your ironing board is suitable .
White streaks come through the holes in the soleplate.	Your boiler has a build-up of scale because it has not been rinsed out regularly.	Rinse out the boiler (see "rinsing the boiler").
Brown streaks come through the holes in the soleplate and stain the linen.	You are using chemical descaling agents or additives in the water for ironing.	Never add this type of product in the water tank or in the boiler (see "for what water may be used"). Contact an Approved Service Centre.
	Fabric fibres have accumulated in the holes of the soleplate and are burning.	Clean the soleplate with a non-metallic sponge.
	Your linen is not rinsed sufficiently or you have ironed a new garment before washing it.	Ensure linen is rinsed thoroughly to remove any soap deposits or chemicals on new garments which may be sucked up by the iron.
The soleplate is dirty or brown and may stain the linen.	You are ironing at too high a temperature.	See our recommendations regarding temperature control setting.
	You are using starch.	Always spray starch on the reverse side of the fabric to be ironed.
There is no steam or there is little steam.	The water tank is empty (red light on).	Fill the water tank.
	The soleplate temperature is set to the maximum.	The generator is working but steam is very hot and dry As a consequence, it is less visible.
The red "water tank empty" light is on.	The water tank is empty.	Fill the water tank.
Steam escapes from the rinse plug.	The rinse plug has not been tightened correctly.	Tighten the rinse plug correctly.
	The rinse plug seal is damaged.	Contact an Approved Service Centre to order a new rinse plug seal.
Steam or water escapes under the appliance.	The generator is faulty.	Stop using the generator and contact an Approved Service Centre.
While ironing your steam generator can make a loud electric pump noise	This is normal, your watertank is empty	Refill your water tank (see page 5 for filling the water tank)

GB

## Environment protection first !

① Your appliance contains valuable materials which can be recovered or recycled.

➡ Leave it at a civic waste disposal centre.

If you have any problems or queries please call our Customer Relations team first for expert help and

advice: 0845 602 1454 - UK

(01) 677 4003 - Ireland

or consult our website - [www.moulinex.co.uk](http://www.moulinex.co.uk)



## Wichtige Sicherheitshinweise

- Lesen Sie diese Gebrauchsanleitung vor dem ersten Einsatz ihres Gerätes sorgfältig durch: eine unsachgemäße Handhabung entbindet den Hersteller von jeglicher Haftung und die Garantie erlischt.
- Um Ihre Sicherheit zu gewährleisten entspricht dieses Gerät den anwendbaren Normen und Bestimmungen (Bestimmungen über Niederspannung, elektromagnetische Verträglichkeit, Materialien in Kontakt mit Lebensmitteln, Umweltverträglichkeit ...).
- Bei dem Dampfgenerator handelt es sich um ein elektrisches Gerät: es darf nur unter normalen Nutzungsbedingungen betrieben werden. Dieses Gerät ist ausschließlich für den Hausgebrauch bestimmt.
- Ihr Generator ist mit 2 Sicherheitssystemen ausgerüstet:
  - einem Sicherheitsventil als Schutz gegen Überdruck. Bei einem Defekt tritt aus dem Verschluss Dampf aus.
  - einer Thermo-Sicherung, um einer Überhitzung vorzubeugen.
- Schließen Sie Ihren Dampfgenerator stets:
  - an ein Stromnetz an, dessen Spannung zwischen 220 und 240 V beträgt. Ein fehlerhafter Anschluss kann zu irreparablen Schäden am Dampfgenerator führen und setzt die Garantie außer Kraft.
  - an eine geerdete Steckdose an. Falls Sie ein Verlängerungskabel verwenden, vergewissern Sie sich, dass es sich um ein zweipoliges Kabel mit 10 A-Erdung handelt und es muss so verlegt werden das niemand darüber stolpern kann.
- Ziehen Sie das Kabel komplett aus der Kabelaufwicklung bevor Sie das Gerät an eine geerdete Steckdose anschließen.
- Falls das Netzkabel oder das Bügeleisenkabel beschädigt sind, müssen diese, um jegliche Gefahr zu vermeiden, unbedingt von einem autorisierten Tefal Service-Center ersetzt werden.
- Das Gerät nicht durch Ziehen am Netzkabel vom Stromkreislauf trennen.  
Ziehen Sie stets den Netzstecker des Dampfgenerators:
  - vor dem Füllen des Wasserbehälters oder Ausspülen des Druckbehälters,
  - vor dem Reinigen des Generators,
  - nach jedem Gebrauch. Das gleiche gilt, wenn Sie den Raum verlassen (selbst wenn es nur für einen Augenblick ist).
- Das Gerät darf nur auf stabilen Unterlagen benutzt und abgestellt werden. Wenn Sie das Bügeleisen auf die Ablage stellen, sollten Sie sich versichern, dass die Fläche, auf die er abgestellt wird, stabil ist.
- Dieses Gerät darf nicht von Personen (inbegriffen Kindern) mit eingeschränkten körperlichen, sensorischen oder geistigen Fähigkeiten benutzt werden. Das Gleiche gilt für Personen, die keine Erfahrung mit dem Gerät besitzen oder sich mit ihm nicht auskennen, außer wenn sie von einer für ihre Sicherheit verantwortlichen Person beaufsichtigt werden oder von dieser mit dem Gebrauch des Gerätes vertraut gemacht wurden.
- Kinder müssen beaufsichtigt werden, damit sie nicht mit dem Gerät spielen.
- Lassen Sie den Generator niemals unbeaufsichtigt:
  - wenn er an den Stromkreislauf angeschlossen ist,
  - bis er abgekühlt ist.
- Die Sohle des Bügelautomaten und die Abstellfläche erreichen sehr hohe Temperaturen, was zu Verbrennungen führen kann : Nicht berühren!  
Lassen Sie das Netzkabel niemals in die Nähe oder in Berührung mit den heißen Teilen des Gerätes, einer Wärmequelle, oder einer scharfen Kante kommen, lassen Sie es nicht runter hängen.
- Ihr Gerät erzeugt Dampf, der zu Verbrennungen führen kann. Gehen Sie vorsichtig mit Ihrem Bügelautomaten um, insbesondere wenn Sie vertikal aufdämpfen. Richten Sie den Dampfstrahl niemals auf Personen oder Tiere.
- Warten Sie immer bis Ihr Generator abgekühlt, d.h. seit mehr als 2 Stunden ausgeschaltet ist, bevor Sie den Verschluss des Boilers aufschrauben.
- Falls Sie den Verschluss des Boilers verlieren oder er beschädigt ist, lassen Sie ihn durch das gleiche Modell ersetzen.
- Tauchen Sie Ihren Dampfgenerator nie in Wasser oder in eine andere Flüssigkeit. Halten Sie ihn nie unter den Wasserhahn.
- Falls das Gerät heruntergefallen ist und dabei sichtbare Schäden davongetragen hat, Wasser verliert oder Betriebsstörungen auftreten, darf es nicht mehr benutzt werden. Nehmen Sie das Gerät nie selbst auseinander, sondern lassen Sie es, um jegliche Gefahr zu vermeiden, in einem autorisierten Tefal Service-Center kontrollieren.



## Beschreibung

1. Dampftaste
2. Temperaturwahlschalter für das Bügeleisen
3. Temperaturkontrollleuchte des Bügeleisens
4. Bügeleisenablage
5. Kabelstaufach
6. Netzkabel
7. Wasserbehälter
8. Boiler zur Dampferzeugung (im Inneren des Gehäuses)
9. Dampfkabel
10. Clip zur Aufbewahrung der Dampfschnur
11. Verschlusskappe des Boilers / Verschlusschraube des Boilers
12. Bedienungsfeld
  - a - Wiedereinschalttaste "RESTART"
  - b - "Dampfgenerator betriebsbereit" Kontrollleuchte
  - c - "leerer Behälter" Kontrollleuchte

## Vorbereitung

### Welches Wasser verwenden ?

- Ihr Gerät ermöglicht die Benutzung von Leitungswasser.
- **Benutzen Sie** nie die nachstehend aufgeführten Wasser. Sie enthalten organische Substanzen oder Mineralstoffe, die zum stoßartigen Herausspritzen des Wassers, braunem Ausfluss und vorzeitiger Alterung Ihres Geräts führen können: reines destilliertes Wasser aus dem Handel, Wasser aus dem Wäschetrockner, parfümiertes Wasser, entkalktes Wasser, Kühlschrankwasser, Batteriewasser, Klimaanlage Wasser, destilliertes Wasser, Regenwasser, abgekochtes Wasser, gefiltertes Wasser, in Flaschen abgefülltes Wasser...

Falls Ihr Leitungswasser sehr kalkhaltig sein sollte, mischen Sie es zur Hälfte mit entmineralisiertem Wasser.

D

### Befüllen des Wassertanks

- Stellen Sie den Dampfgenerator auf eine stabile, waagerechte Fläche, die hitzeunempfindlich ist.
- Vergewissern Sie sich, dass das Netzkabel gezogen und das Gerät abgekühlt ist.
- Füllen Sie den Behälter mit Wasser - **Abb.1**. Dabei nicht die "MAX" Anzeige überschreiten - **Abb.2**.

### Inbetriebnahme Ihres Dampfgenerators

- Wickeln Sie das Netzkabel sowie das Dampfkabel vollständig ab.
- Schliessen Sie das Gerät an eine geerdete Steckdose an.
- Der Boiler heizt sich auf: die grüne Kontrollleuchte (befindet sich vorne auf dem Bedienungsfeld) blinkt nach dem Einschalten - **Abb.6**. Sobald das grüne Licht konstant aufleuchtet, ist Ihr Gerät zum Dampfbügeln bereit (nach ca. zwei Minuten).

Bei der ersten Benutzung kann es zu einer unschädlichen Rauch- und Geruchsbildung kommen. Dies hat keinerlei Folgen für die Benutzung des Geräts und hört schnell wieder auf.

## Benutzung

### Dampfbügeln

- Stellen Sie den Temperaturregler am Bügeleisen auf die Temperatur des zu bügelnden Stoffes ein (siehe untenstehende Tabelle).
- Die Kontrollleuchte des Bügeleisens leuchtet auf. Achtung! Der Dampfgenerator ist bügelbereit, wenn die Leuchte des Bügeleisens erlischt und die grüne Kontrollleuchte "Dampfgenerator betriebsbereit" konstant leuchtet.
- Während des Bügelns schaltet sich die Kontrollleuchte am Bügeleisen entsprechend der eingestellten Temperatur ein und aus.

Stellen Sie den Dampfgenerator nicht auf eine metallische Ablage, da die Sohle beschädigt werden könnte, sondern auf die Ablage des Gehäuses: Sie ist mit Antigleitschienen ausgestattet und wurde so konzipiert, dass sie hohen Temperaturen standhält.

- Zur Dampfproduktion drücken Sie die unter dem Bügeleisen Griff befindliche Dampftaste - **Abb.4**. Die Dampfproduktion wird durch Loslassen der Taste unterbrochen.
- Bei regelmäßiger Benutzung pumpt die elektrische Pumpe Ihres Dampfgenerators nach ca. einer Minute Wasser in den Wassertank. Bei diesem Vorgang ist ein Geräusch zu hören, das durchaus normal ist.
- Sollten Sie Sprühstärke verwenden, so bringen Sie diese nur auf der nicht zu bügelnden Seite der Textilie auf.

## Temperatur einstellen

STELLEN SIE DEN TEMPERATURSCHALTER DES BÜGELEISENS AUF DIE ZU BÜGELNDE GEWEBEART EIN	
GEWEBEART	EINSTELLUNG DES TEMPERATURSCHALTERS
Leinen, Baumwolle	●●●
Wolle, Seide, Viskose	●●
Synthetik, (Polyester, Acetat, Acryl, Polyamid)	●

Bei der ersten Benutzung oder, wenn Sie die Dampftaste einige Minuten nicht benutzt haben, betätigen Sie mehrmals hintereinander die Dampftaste fern von der Bügelwäsche. Dadurch lässt sich das kalte Wasser aus dem Dampfkreislauf entfernen.

### • Einstellen des Dampfknopfes:

- Bügeln Sie zuerst die Stoffe, die eine niedrige Temperatur erfordern (●) und zum Schluss diejenigen, die eine hohe Temperatur benötigen (●●● oder Max).
- Wenn Sie Mischgewebe bügeln, stellen Sie die Bügeltemperatur auf die empfindlichste Faser ein.
- Wenn Sie Wollgewebe bügeln, betätigen Sie die Dampftaste nur stoßweise, und bügeln Sie mit dem Bügelautomaten nicht direkt auf dem Kleidungsstück- **Abb.3** . So werden Glanzstellen vermieden.

## Trockenbügeln

- Nicht die Dampftaste unter dem Griff des Dampfgenerators betätigen.

## Vertikales Aufdämpfen

**Tipp: Außer bei Leinen und Baumwolle ist immer darauf zu achten, dass die Sohle beim Glätten einige Zentimeter vom Stoff weg gehalten wird, um ihn nicht zu versengen.**

- Stellen Sie den Temperaturregler des Bügeleisens auf Maximalposition.
- Hängen Sie das Kleidungsstück auf einen Bügel, und straffen Sie es mit der Hand. **Da der austretende Dampf sehr heiß ist, dürfen Sie ein Kleidungsstück niemals an einer Person, sondern nur auf einem Bügel hängend, glätten.**
- Halten Sie das Bügeleisen senkrecht, leicht nach vorne geneigt, drücken Sie mehrmals auf die Dampftaste (unter dem Griff des Bügelautomaten) - **Abb.3**. und führen Sie eine Auf- und Abwärtsbewegung aus - **Abb.4**.

## Befüllen des Behälter während der Benutzung

- Wenn die rote Kontrollleuchte "leerer Behälter" aufleuchtet, haben Sie keinen Dampf mehr - **Abb.5.**
- Ziehen Sie den Stecker aus der Steckdose
- Füllen Sie den Behälter mit Wasser - **Abb.1.** Dabei nicht die "MAX" Anzeige überschreiten - **Abb.2.**
- Schalten Sie den Generator wieder ein. Drücken Sie die "Restart" Taste. - **Abb.7.** Wenn die grüne Kontrollleuchte aufhört zu blinken, ist der Dampfgenerator wieder einsatzbereit.

## Instandhaltung und Reinigung

### Reinigung Ihres Dampfgenerators

- Verwenden Sie weder ein Reinigungsmittel noch einen Entkalker für die Sohle oder den Boiler.
- Halten Sie den Bügelautomaten bzw. das Gehäuse nie unter fließendes Wasser.
- Entleeren Sie den Wasserbehälter und spülen Sie ihn aus.
- Reinigen Sie die Sohle regelmäßig mit einem feuchten, nichtmetallischen Schwamm.
- Reinigen Sie die Kunststoffteile des Geräts von Zeit zu Zeit mit einem weichen, angefeuchteten Tuch.

**Vergewissern Sie sich vor dem Reinigen Ihres Dampfgenerators, dass das Netzkabel gezogen und das Gerät abgekühlt ist.**

**D**

### Spülen des Druckbehälters

Verwenden Sie zum Reinigen des Druckbehälters keinen Entkalker: der Behälter könnte beschädigt werden. Vor dem Spülen des Boilers muss dieser mindestens 2 Stunden lang abkühlen, um jedes Verbrennungsrisiko auszuschließen.

- **Vergewissern Sie sich, dass der Dampfgenerator seit mindestens 2 Stunden abgekühlt und das Netzkabel gezogen ist.**
- Stellen Sie den Dampfgenerator auf den Rand des Spülbeckens und das Bügeleisen daneben.
- Schrauben Sie die Verschlusskappe des Boilers eine Viertelumdrehung nach links - **Abb.8.**
- Schrauben Sie den Verschluss mit Hilfe eines Geldstücks vorsichtig vom Druckbehälter ab - **Abb.9.**
- Halten Sie den Generator in einer nach oben geneigten Position und füllen Sie mit einer Kanne 1/4 Liter Leitungswasser in den Boiler - **Abb.10.**
- Schütteln Sie den Dampfgenerator einige Male und entleeren Sie ihn - **Abb.11.** Für ein optimales Reinigungsergebnis empfehlen wir, diesen Vorgang zweimal durchzuführen.
- Schrauben Sie den Verschluss wieder auf den Boiler und ziehen Sie ihn mit Hilfe einer Münze fest an.
- Setzen Sie die Verschlusskappe des Boilers wieder auf die Verschlusschraube.

### Aufbewahrung Ihres Dampfgenerators

- Schalten Sie das Gerät aus und ziehen Sie den Netzstecker aus der Steckdose. Verstauen Sie den Netzstecker im Kabelstaufach - **Abb.12.**
- Wickeln Sie das Dampf Kabel um den Generator und stecken Sie es in den seitlichen Halteclip.
- Lassen Sie den Dampfgenerator abkühlen, wenn Sie ihn in einem Wandschrank oder auf engem Raum wegstellen.

## Ein Problem mit Ihrem Dampfgenerator

PROBLEM	Mögliche Ursachen	Ratschläge
Die Kontrollleuchten des Generators leuchten nicht auf.	Das Gerät ist nicht angeschaltet.	Prüfen Sie, ob das Gerät korrekt an den Stromkreislauf angeschlossen ist.
Aus den Öffnungen in der Sohle fließt Wasser.	Das Wasser kondensiert in der Leitung, da Sie zum ersten Mal mit Dampf bügeln oder die Dampffunktion seit einiger Zeit nicht mehr benutzt wurde.	Betätigen Sie die Dampftaste fern von Ihrer Bügelwäsche bis Dampf heraustritt.
	Sie haben die Dampftaste betätigt, bevor das Bügeleisen heiß war.	Senken Sie die Dampfmenge, wenn Sie bei niedriger Temperatur bügeln. Betätigen Sie die Dampftaste erst, nachdem sich die Kontrollleuchte des Bügelautomaten ausgeschaltet hat.
	Ihr Thermostat ist verstellt: Die Temperatur ist zu niedrig.	Wenden Sie sich an eine zugelassene Kundendienststelle.
Wasserstreifen erscheinen auf der Wäsche.	Ihr Bügeltisch ist mit Wasser durchtränkt, weil Ihr Bügeltisch nicht für einen Generator geeignet ist.	Überprüfen Sie, ob Ihr Bügeltisch geeignet ist (rostschutzsicherer Bügeltisch, der Kondensation verhindert).
Weiß oder bräunlich gefärbtes Wasser läuft aus den Dampföchern.	In Ihrem Boiler lagert sich Kalk ab, weil er nicht regelmäßig gereinigt wird.	Spülen Sie den Boiler.
Aus den Öffnungen in der Sohle fließt eine bräunliche Flüssigkeit, die Flecken auf der Wäsche hinterläßt.	Sie verwenden chemische Entkalkungsmittel oder Zusatzstoffe im Bügelwasser.	Geben Sie kein derartiges Produkt in den Wasserbehälter (siehe Seite 10: Welches Wasser verwenden?). Wenden Sie sich an eine zugelassene Kundendienststelle.
	Sie bügeln mit zu hoher Temperatur.	Beachten Sie unsere Hinweise zur Bügeltemperatur.
	Ihre Wäsche wurde nicht ausreichend gespült oder Sie haben ein neues Kleidungsstück gebügelt, ohne es vorher zu waschen. Sie benutzen Stärke.	Vergewissern Sie sich, dass Ihre Wäsche ausreichend gespült wurde, so das auch Seifenreste oder chemische Produktreste entfernt wurden. Sprühen Sie die Stärke immer auf die Rückseite der zu bügelnden Fläche.
Es kommt kein oder nur wenig Dampf.	Der Wassertank ist leer, die rote Kontrollleuchte leuchtet auf.	Füllen Sie den Wassertank.
	Die Temperatur der Bügelsohle ist auf die maximale Heizstufe eingestellt.	Der Generator arbeitet, aber der Dampf ist sehr heiß und trocken. Der Dampf ist daher kaum sichtbar.
Die rote "Wassertank leer" Kontrollleuchte leuchtet auf.	Sie haben nicht die "Restart" Taste gedrückt.	Drücken Sie die "Restart" Taste, die sich vorne auf dem Bedienungsfeld befindet.
Aus dem Verschluss des Druckbehälters strömt Dampf aus.	Der Verschluss ist nicht richtig festgeschraubt.	Schrauben Sie den Verschluss fest.
	Die Dichtung des Verschlusses ist beschädigt.	Treten Sie mit einem anerkannten Kundendienstzentrum in Kontakt und bestellen Sie eine Ersatzdichtung.
Unten am Gerät strömt Dampf oder Wasser aus.	Das Gerät ist defekt.	Verwenden Sie den Generator nicht mehr und wenden Sie sich an eine zugelassene Kundendienststelle.
Der Dampfgenerator macht während des Bügelns ein beträchtliches elektrisches Pumpgeräusch.	Das ist ganz normal, Ihr Wassertank ist leer.	Füllen Sie Ihren Wassertank wieder auf (siehe Seite 10: Befüllen des Wassertanks).

Nehmen Sie Ihren Dampfgenerator niemals selbst auseinander. Bringen Sie ihn immer zu einer autorisierten Servicestelle.

## Denken Sie an den Schutz Ihrer Umwelt !

-  Ihr Gerät enthält wertvolle Rohstoffe, die wieder verwertet werden können.
-  Entsorgen Sie Ihr Gerät deshalb umweltgerecht bei einer Sammelstelle Ihrer Stadt oder Gemeinde.



## Önemli tavsiyeler

### Güvenlik talimatları

- Cihazınızın ilk kullanımından önce lütfen talimatlarını dikkatle okuyun: kullanım talimatlarına uygun olmayan, uygunsuz veya profesyonel bir kullanım halinde markanın tüm sorumluluğu ortadan kalkar ve garanti geçersiz olur.
- Güvenliğiniz için, bu cihaz yürürlükteki tüm standart ve mevzuatlara uygundur (alçak Gerilim, Elektromanyetik Uyum, Çevre Yönergeleri).
- Bu cihaz, fiziksel, duyuşsal veya zihinsel yetenekleri yetersiz olan, ya da deneyim ve bilgileri olmayan (çocuklar dahil) kişiler tarafından kullanılamaz. Ancak güvenliklerinden sorumlu olan ve cihazın kullanımı hakkında bilgilendirilmiş olan kişiler tarafından gözetim altında kullanılmalari mümkündür. Cihazla oynamamaları için çocuklar gözetim altında tutulmalıdır.
- Jeneratörünüz 2 güvenlik sistemi ile donatılmıştır:
  - her türlü aşırı basıncın salınmasına imkan veren bir valf, işlev bozukluğu halinde buhar fazlasının çıkmasını sağlar;
  - cihazın aşırı ısınmasını önleyen bir ısı sigorta.
- Buhar jeneratörünüzün bağlantısını daima aşağıdaki şekilde yapın:
  - gerilimi 220 ile 240 V arasında olan bir elektrik tesisatına.
 Her türlü bağlantı hatası, geri dönüşü olmayan bir hasara yol açabilir ve garantiyi geçersiz kılar;
  - "topraklı" tipte bir elektrik prizine.
 Eğer bir uzatma kablosu kullanıyorsanız, prizden toprak iletkenli 10A çift kutuplu tipte olduğundan emin olun.
- Topraklı bir elektrik prizi üzerine bağlamadan önce, elektrik kordonunu tamamen açın.
- Elektrik besleme kordonu veya buhar kordonu hasar görmüşse, tehlikelerden sakınmak açısından zorunlu olarak bir Yetkili Servis Merkezi tarafından değiştirilmelidir.
- Cihazın fişini kordonundan çekerek prizden çıkarmayın.
  - Aşağıdaki durumlarda daima cihazınızın fişini prizden çekin:
    - hazneyi doldurmadan veya kazanı çalkalamadan önce;
    - temizlemeden önce;
    - her kullanım sonrasında.
- Cihaz sabit, düz ve ısıya dayanıklı bir yüzey üzerinde yerleştirilmeli ve kullanılmalıdır. Ütüyü, ütü standı üzerine koyduğunuzda, üzerine konulan yüzeyin sabit olduğundan emin olun.
- Bu cihaz, fiziksel, işitsel veya zihinsel yetenekleri tam güvenli bir kullanıma izin vermeyen kişilerce veya çocuklar tarafından gözetimsiz kullanılmamalıdır. Çocuklar, cihazla oynamadıklarından emin olunması açısından gözetim altında tutulmalıdır.
- Aşağıdaki durumlarda cihazı hiçbir zaman gözetimsiz bırakmayın:
  - elektrik beslemesine bağlı iken;
  - yaklaşık 1 saat kadar soğuyana dek.
- Ütünüzün tabanı ve jeneratörlü ütü standı aşırı ısınabilir ve yanmalara yol açabilir: Bu kısımlara asla dokunmayın.
  - Hiçbir zaman ütünün tabanı ile elektrik kordonlarına dokunmayın.
- Cihazınız yanmalara yol açabilecek bir buhar çıkarır. Ütüyü dikkatle kullanın, özellikle dikey ütüleme yaparken. Buharı hiçbir zaman kişiler veya hayvanlar üzerine yöneltmeyin.
- Kazanı boşaltmadan önce daima jeneratörün soğuk olmasını ve 2 saatten fazla bir süreden beri prizden çekilmiş olmasını bekleyin. Daha sonra kazanın kapağını gevşeterek açın.
- Dikkat: kazanın kapağının düşmesi veya şiddetli bir darbe, valf ayarının bozulmasına yol açabilir. Bu durumda, kazanın kapağını bir Yetkili Servis Merkezine değiştirin.
- Kazanın çalkalanması esnasında, hiçbir zaman kazanı doğrudan musluk altında doldurmayın.
- Kazanın kapağını kaybederseniz veya bozarsanız, bir Yetkili Servis Merkezinde değiştirin.
- Jeneratörünüzü hiçbir zaman suya veya başka bir sıvıya daldırmayın. Hiçbir zaman akan su altından geçirmeyin.
- Cihaz düşmüşse, görünür hasarları varsa, sızıntı yapıyorsa veya işleyiş bozuklukları varsa kullanılmamalıdır. Cihazınızı hiçbir zaman sökmeyin: tehlikelerden sakınmak açısından, bir Yetkili Servis Merkezine inceletin.

## Cihazınızın Tanımı

- |   |                                      |
|---|--------------------------------------|
| 1. Buhar kontrol düğmesi                    | 12. Buhar kordonu saklama bölmesi    |
| 2. Ütü ısı ayar düğmesi                     | 13. Buhar kordonu                    |
| 3. Gösterge ışığı                           | 14. Kazan kapağı                     |
| 4. Isı ayar işareti                         | 15. a. Boşaltma tapası kapağı        |
| 5. Ütü standı                               | b. Boşaltma tapası                   |
| 6. Işıklı açma/Kapama düğmesi               | 16. Gösterge                         |
| 7. Elektrikli kordon muhafaza bölmesi       | a. "Restart" düğmesi                 |
| 8. Elektrik kordonu                         | b. "Boş hazne" göstergesi            |
| 9. Gösterge ışığı                           | c. "Buhar hazır" göstergesi          |
| 10. Buhar çıkışı ayar düğmesi (modele göre) | d. "Kazanın boşaltılması" göstergesi |
| 11. Hazne 1,4 lt                            | e. Buhar debisi ayar düğmesi         |

## Ütünün stand üzerine kilitlemesi sistemi (Lock System )

Taşınmasını ve standı üzerine yerleştirilmesini kolaylaştırmak açısından jeneratörünüz ütüyü standı üzerinde tutan bir kemer ile donatılmıştır – **şekil 1** :

- Kilitleme – **şekil 2**
- Kilidi açma – **şekil 3**

Buhar jeneratörünüzü ütünün tutma yerinden taşınması için:

Ütüyü jeneratörün ütü standı üzerine yerleştirin ve tutma kemerini ütü üzerine kilitlemeye kadar indirin (bir klik sesi duyulur) – **şekil 3**.

Jeneratörünüzü taşımak için ütüyü tutma yerinden tutun – **şekil 1**.

## Hazırlık

### Hangi suyu kullanmalı ?

- Cihazınız musluk suyu ile kullanılmalıdır.
- Hiçbir zaman, katkı maddeleri (nişasta, parfüm, aromatik maddeler, yumuşatıcı, vs.) içeren su, batarya suyu veya kondansasyon suyu (örneğin çamaşır kurutma makinelerinin suyu, buzdolaplarının suyu, klimaların suyu, yağmur suyu) kullanmayın. Bunlar, sıcaklık etkisi altında yoğunlaşan organik atıklar veya mineraller içerirler ve püskürmelere, kahverengi lekelere ya da cihazınızın erkenden yıpranmasına neden olurlar.

**Suyunuz çok kireçli ise, % 50 musluk suyu ve % 50 piyasada satılan demineralize su ile karıştırın.**

## Haznenin doldurulması

- Buhar jeneratörünüzü düz, sabit ve ısıya dayanıklı bir yüzey üzerine yerleştirin.
- Cihazınızın fişinin prizden çekili olduğundan ve soğuduğundan emin olun kontrol edin.
- Rezervuarın doldurma kapağını açın – **şekil 4**.
- Bir sürahi kullanın, maksimum 1,4 lt su ile doldurun ve "Max" seviyeyi geçmemeye dikkat ederek hazneyi doldurun – **şekil 5**.
- Doldurma kapağını kapatın.

## Hangi suyu kullanmalı ?

- Cihazınız musluk suyu ile kullanılmak üzere tasarlanmıştır.
- Hiçbir zaman, katkı maddeleri (nişasta, parfüm, aromatik maddeler, yumuşatıcı, vs.) içeren su, batarya suyu veya kondansasyon suyu (örneğin çamaşır kurutma makinelerinin suyu, buzdolaplarının suyu, klimaların suyu, yağmur suyu) kullanmayın. Bunlar, sıcaklık etkisi altında yoğunlaşan organik atıklar veya mineraller içerirler ve püskürmelere, kahverengi lekelerle ya da cihazınızın erkenden yıpranmasına neden olurlar.

İlk kullanım esnasında, bir miktar duman ve zararsız bir koku çıkabilir. Cihazın kullanımı üzerinde bir etkisi olmayan bu durum kısa sürede ortadan kalkacaktır.

## Gösterge tablosunun işleyişi

- Yeşil ışık yanıp sönüyor – **şekil 7** : kazan ısınıyor.
- Yeşil ışık yanıyor – **şekil 7** : buhar hazır.
- “Su haznesi” kırmızı ışık yanıyor – **şekil 10** : rezervuar boş.
- “Kazan boşaltımı” turuncu ışık yanıp sönüyor – **şekil 12** : kazanınızı durulamanız gerekiyor.

## Kullanım

### Buharlı ütöleme

- **Ütünün ısı ayar düğmesini ve buhar çıkış ayar düğmesini (bazı modellerde) ütülenecek kumaş tipine bağlı olarak ayarlayın (aşağıdaki tabloyu inceleyin).**
- **Ütünün gösterge ışığı yanar. Dikkatli olun: ütünün ışığı söndüğünde ve yeşil ışık sabit kaldığında cihaz kullanıma hazırdır.**
- Ütöleme süresince, ütü üzerindeki ışık ve buhar hazır ışığı yanar ve kullanımı etkilemeden ısınma ihtiyacına göre sönerler.
- Buhar elde etmek için, ütünün sapının altında bulunan buhar kontrol düğmesine basın – **şekil 8**. Düğmeye basış bırakıldığında buhar durur.
- Yaklaşık bir dakika sonra ve kullanımda düzenli olarak, cihazınızda bulunan elektrikli pompa kazana su ekler. Bir gürültü oluşur ve bu da normaldir.
- Kola kullanıyorsanız, daima kolayı ütölenen yüzün arka kısmına püskürtün.

Ütüyü asla aşındırıcı metalik bir ütü standı üzerine koymayın. Standı üzerine yerleştirin :bu stand kaymaları önler engelleyici

TR

## Isıyı ayarlayın

### ÜTÜLENECEK KUMAŞ TÜRÜNE GÖRE SICAKLIĞIN VE BUHAR DEBİSİNİN AYARLANMASI

KUMAŞ TÜRÜ	ISI AYAR DÜĞMESİ
Keten, Pamuklu	●●●
Yünlü, İpek, Viskoz	●●
Sentetik (polyester, asetat, akrilik, naylon)	●

İlk kullanım esnasında veya buhar birkaç dakikadır kullanmadıysanız: çamaşının uzağında buhar kontrol düğmesine peş peşe birkaç kere basın – **şekil 8**. Bu, buhar akımındaki soğuk suyun yok edilmesini sağlayacaktır.

#### • **Ütünün sıcaklık düğmesinin ayarlanması:**

- Önce düşük ısıda ütölen kumaşlarla başlayın ve daha yüksek sıcaklıklarda (\*\* veya Max) ütölen kumaşlarla ütölemenizi bitirin.
- Eğer karışık iplerle dokunmuş kumaşları ütölüyorsanız, ütöleme sıcaklığını en hassas kumaşlara göre ayarlayın .
- Eğer yünlü kıyafetler ütölüyorsanız, ütüü kıyafet üzerine koymadan sadece buhar kumanda düğmesine basın – **şekil 8** Böylece parlamasını önlersiniz.

## Kuru ütöleme

- Buhar kontrol düğmesi üzerine basmayın.

## Dikey buharlı ütöleme

- Ütünün ısı düğmesini (bazı modellerde) ve buhar çıkış ayar düğmesini (modele göre) maxi konum üzerine ayarlayın.
- Giysiyi bir askı üzerine asın ve bir elinizle kumaşı hafifçe gerin. Üretilen buhar aşırı sıcak olduğu için, giysi kırışıklıklarını hiçbir zaman bir kişi üzerinde gidermeyin, daima bir askı kullanın.
- Ütüü yukarıdan aşağıya doğru hareket ettirirken – **şekil 8** buhar kontrol düğmesine aralıklı olarak basın – **şekil 9**.

**Keten veya pamuklu dışındaki kumaşlar için, kumaşı yakmamak amacıyla ütüü birkaç santimetre mesafede tutun.**

## Kullanım sırasında kazanın doldurulması

- Hazne boş” kırmızı ışığı yandığında – **şekil 10** , buhar elde edemezsiniz. Su haznesi boştur.
- Jeneratörü prizden çekin. hazne doldurma kapağını açın – **şekil 4**.
- Bir sürahi kullanarak, maksimum 1,4 l su ile doldurun ve rezervuarı “Max” seviyeyi geçmemeye dikkat edin rezervuarı doldurun – **şekil 5**.
- Doldurma kapağını kapatın.
- Jeneratörün fişini yeniden prize takın. Ütöleme işleminize devam etmek için Gösterge tablosu üzerinde bulunan çalıştırma “Restart” düğmesine basın – **şekil 11**. Yeşil ışık yanık kaldığında buhar kullanıma hazırdır.

## Bakım ve temizleme

### Jeneratörünüzün temizlenmesi

- Tabanı veya standı temizlemek için hiçbir bakım ürünü veya kireç çözücü ürün kullanmayın.
- Ütüü veya standını asla suya tutmayın.
- Tabanı düzenli olarak aşındırıcı olmayan bir süngerle temizleyin.
- Plastik kısımları zaman zaman hafifçe nemli yumuşak bir bezle temizleyin.

**Her türlü bakımdan önce, cihazın prizden çekilmiş olmasına ve tabanın ve ütü standının soğuk olmasına dikkat edin.**



## Kazanın çalkalanması

- Kazanınızın ömrünü uzatmak için ve kireç birikimini önlemek açısından, jeneratörünüzde, yaklaşık 10 kullanım sonunda gösterge tablosu üzerinde yanıp sönen “kazan boşaltılması” turuncu ışık bulunmaktadır. – **şekil 12.**
- Eğer turuncu “kazan boşaltılması” ışığı yanıp sönüyorsa, ütüleme işleminize normal bir şekilde devam edebilirsiniz, ama bir sonraki kullanımdan önce kazanınızı durulamayı unutmayın.
- **Jeneratörün soğuk olduğundan ve 2 saatten fazla süredir fişinin prizden çekili olduğundan emin olun.**
- Ütü yan tarafta alt kısmı üzerinde duracak şekilde, buhar jeneratörünü evyenin kenarına yerleştirin.
- Sola doğru 1/4 tur çevirerek boşaltma tapası kapağını açın. – **şekil 14.**
- Bir bozuk para yardımı ile kazanın boşaltma kapağını yavaşça açın – **şekil 15.**
- Buhar jeneratörünüzü eğik bir şekilde tutun ve bir sürahi ile kazanı 1/4 litre musluk suyu ile doldurun – **şekil 19.**
- Bir süre sallayın ve evyeniz üzerinde tamamen boşalmasını sağlayın. – **şekil 20.** İyi bir sonuç elde etmek için bu işlemi ikinci bir defa tekrarlamayı öneriyoruz.
- Kazan boşaltma kapağını yine bir bozuk para yardımı ile kapatın ve sıkın.
- Boşaltma tapası kapağını yerine koyun.
- **Bir dahaki kullanım esnasında, turuncu ışığı söndürmek için “Restart” düğmesine basın – şekil 11.**

Özellikle, kazanı çalkalamak için kireç giderici ürünler kullanmayın: bunlar kazana zarar verebilir. Jeneratörün soğuk olduğundan ve 2 saatten fazla süredir fişinin prizden çekili olduğundan emin olun.

TR

## Jeneratörün muhafazası

- Çalıştırma/durdurma düğmesini kapatın ve fişini prizden çekin.
- Ütüyü standı üzerine yerleştirin.
- Tutma kemerini kilitlenme klik sesi duyuluncaya kadar ütü üzerine indirin – **şekil 2.** Böylece ütünüz güvenli bir şekilde standı üzerine kilitlenecektir.
- Elektrik kablosunu bölmesine yerleştirin – **şekil 21.**
- Teleskobik kordonun çıkışını yuvaya oturtun (bazı modellerde). Kordon çıkışının ucunu alın ve tabanda esnek kısmı içeri sokmak için bastırın.
- Buhar kablosunu yerleştirme oluğuna koyun. Kabloyu tutun, bir kıvrım oluşturacak şekilde, ikiye katlayın. Bu kıvrımın ucunu oluğa yerleştirin ve kablonun ucu oluğun diğer tarafında görünene kadar yavaşça itin – **şekil 22.**
- Bir dolaba veya dar bir alana yerleştirmeniz gerekiyorsa, yerleştirmeden önce jeneratörü soğumaya bırakın.
- Buhar jeneratörünüzü artık tamamen güvenli olarak yerleştirebilirsiniz.

## Ütünüzde sorun mu var ?

Problemler	Olası nedenler	Çözümler
Jeneratör veya ütü ışığı yanmıyor. Işıklı açma/kapama düğmesi yanmıyor.	Cihaza elektrik gelmiyor.	Cihazın fişinin sağlam bir prize takılmış olduğundan ve elektriğin iletiildiğinden emin olun (ışıklı açma/kapama düğmesi yanık olmalıdır).
Tabanın kanallarından su sızıyor.	Termostatınızın ayarı bozulmuş: ısı sürekli çok düşük.	Bir Yetkili Servis Merkezi ile temas kurun.
	Ütünüzün yeterince sıcak değilken buhar kullanıyorsunuz.	Termostat ve buhar çıkış (bazı modellerde) ayarını kontrol edin.
	Su borularında yoğunlaşmış çünkü buharı ilk kez kullanıyorsunuz veya belirli bir zamandan beri kullanmadınız.	Ütü buhar çıkarıncaya kadar, ütü masanızın uzağında buhar kumandasına basın.
Çamaşır üzerinde su izleri beliriyor (taban).	Masa kılıfınız su ile dolmuştur çünkü bir jeneratörün gücüne adapte edilmemiştir.	Uygun bir masanızın olmasını sağlayın (terlemeyi önleyen ızgaralı).
Taban deliklerinden beyaz akıntılar çıkıyor.	Düzenli olarak çalkalanmamış olduğu için, kazanınız kireç atıyor.	Her 10 kullanımda bir kazanı çalkalayın (bakın § kazanı çalkalayın). Suyunuz kireçli ise, sıklıkları artırın.
Taban kanallarından kahverengi akıntılar çıkıyor ve çamaşırı lekeliyor.	Ütüleme suyunda kimyasal kireç giderici ürünler veya katkı maddeleri kullanıyorsunuz.	Kazan içine hiçbir zaman hiçbir ürün eklemeyin (bakın § hangi suyu kullanmalı).
Taban kirli veya kahverengi ve çamaşırı lekeleyebilir.	Çok yüksek ısı kullanıyorsunuz.	Isıların ayarı üzerine tavsiyelerimize bakın.
	Çamaşırlarınız yeterince çalkalanmamış veya yıkamadan önce yeni bir giysiyi ütümüşsünüz.	Olası sabun kalıntılarının veya yeni giysiler üzerindeki kimyasal ürün kalıntılarının yok olması için çamaşırların yeterince çalkalandığından emin olun.
	Kola kullanıyorsunuz.	Kolayı daima ütülecek yüzün ters tarafına püskürtün.
Az buhar var veya hiç yok.	Hazne boştur (kırmızı ışık yanıyor).	Hazneyi doldurun.
	Buhar debisi en düşüğe ayarlıdır.	Buhar debisini arttırın.
	Taban ısısı maksimuma ayarlıdır.	Jeneratör normal bir şekilde çalışıyor ama buhar çok sıcak ve kuru dolayısıyla daha az görünüyor.
Kapağın etrafından buhar sızıyor.	Kapak iyi sıkılmamış.	Kapağı sıkın.
	Kapağın contası hasarlı.	Jeneratörü artık kullanmayın ve bir Yetkili Servis Merkezi ile temas kurun.
	Cihaz arızalı.	Jeneratörü artık kullanmayın ve bir Yetkili Servis Merkezi ile temas kurun.
"Çıkarılabilir su haznesi boş" kırmızı ışığı yanıyor.	Yeniden başlatma "Restart" düğmesine basmamışsınız.	Gösterge tablosu üzerindeki yeniden başlatma « Restart » düğmesine basın.
Cihazın altından buhar veya su çıkıyor.	Cihaz arızalı.	Jeneratörü artık kullanmayın ve bir Yetkili Servis Merkezi ile temas kurun..

**34** Bir anızın nedenini belirlemek mümkün değilse, bir yetkili Satış Sonrası Servis Merkezine başvurun.

# GARANTİ BELGESİ

## GARANTİ İLE İLGİLİ OLARAK DİKKAT EDİLMESİ GEREKEN HUSUSLAR

Groupe Seb İstanbul tarafından verilen bu garanti, ürünün kullanma kılavuzunda yer alan hususlara aykırı kullanılmasından doğacak arızaların giderilmesini kapsamadığı gibi, aşağıdaki durumlar garanti dışıdır.

1. Kullanma hatalarından meydana gelen hasar ve arızalar,
2. Hatalı elektrik tesisatı kullanılması nedeniyle meydana gelebilecek arıza ve hasarlar,
3. Tüketici ürünü teslim aldıktan sonra, dış etkenler nedeniyle (vurma, çarpma, vs.) meydana gelebilecek hasarlar,
4. Garantili onarım için yetkili servise başvurulmadan önce Groupe Seb yetkili personeli veya yetkili servis personeli dışında birinin, cihazı onarım veya tadiline kalkışması durumunda,
5. Üründe kullanılan aksesuar parçalar.

Yukarıda belirtilen arızaların giderilmesi ücret karşılığı yapılır.

## GARANTİ ŞARTLARI

Bu ürün ev kullanım için tasarlanmıştır. Profesyönel kullanım için uygun değildir.

1. Garanti Süresi, ürünün teslim tarihinden itibaren başlar ve 2 yıldır.
2. Ürünün bütün parçaları dahil olmak üzere tamamı firmamızın garantisine kapsamındadır.
3. Ürünün garanti süresi içinde arızalanması durumunda, tamirde geçen süre garanti süresine eklenir.
4. Ürünün tamir süresi en fazla 30 iş günüdür. Bu süre, ürünün servis istasyonuna, servis istasyonunun olmaması durumunda, ürünün satıcısı, bayii, acentası, temsilciliği, ithalatçısı veya imalatçısından birine bildirim tarihinden itibaren başlar.
5. Sanayi ürününün arızasının 15 iş günü içerisinde giderilmemesi halinde, imalatçı veya ithalatçı; ürünün tamiri tamamlanıncaya kadar, benzer özelliklere sahip başka bir sanayi ürününü tüketicinin kullanımına tahsis etmek zorundadır.
6. Ürünün garanti süresi içerisinde, gerek malzeme ve işçilik, gerekse montaj hatalarından dolayı arızalanması halinde, işçilik masrafı, değiştirilen parça bedeli ya da başka herhangi bir ad altında hiçbir ücret talep etmeksizin, tamiri yapılacaktır.
7. Ürünün:
  - Teslim tarihinden itibaren garanti süresi içinde kalmak kaydıyla bir yıl içerisinde, aynı arızadan ikiden fazla tekrarlaması veya farklı arızaların dörtten fazla veya belirlenen garanti süresi içerisinde farklı arızaların toplamının altıdan fazla olması unsurlarının yanı sıra, bu arızaların üründen yararlanmamayı sürekli kılması,
  - Tamiri için gereken azami sürenin aşılması,
  - Servis istasyonunun mevcut olmaması halinde sırasıyla satıcısı, bayii, acentası, temsilciliği, ithalatçısı veya imalatçısından birinin düzenleyeceği raporla arızanın tamirinin mümkün bulunmadığının belirlenmesi durumlarında, ücretsiz olarak değiştirme işlemi yapılacaktır.
8. Ürünün kullanma kılavuzunda yer alan hususlara aykırı kullanılmasından kaynaklanan arızalar garanti kapsamı dışındadır.
9. Garanti süresi içerisinde, servis istasyonları tarafından yapılmasının zorunlu olduğu, imalatçı veya ithalatçı tarafından şart koşulan periyodik bakımlarda; verilen hizmet karşılığında tüketiciden işçilik ücreti veya benzeri bir ücret talep edilemez.
10. Garanti belgesi ile ilgili olarak çıkabilecek sorunlar için T.C. Sanayi ve Ticaret Bakanlığı Tüketicinin ve Rekabetin Korunması Genel Müdürlüğü'ne başvurulabilir.

Bu Garanti Belgesi'nin kullanılmasına 4077 sayılı Kanun ile bu Kanun'a dayanılarak yürürlüğe konulan Garanti Belgesi Uygulama Esaslarına Dair Tebliğ uyarınca, T.C. Sanayi ve Ticaret Bakanlığı Tüketicinin ve Rekabetin Korunması Genel Müdürlüğü tarafından izin verilmiştir.

**İMALATÇI VEYA İTHALATÇI FİRMANIN:**

TR

Ünvanı : **Groupe SEB İstanbul Ev Aletleri Tic. A.Ş.**  
Adresi : Beybi Giz Plaza Dereboyu cad. Meydan sok. No:28 Kat:12  
34398 Maslak/İstanbul  
DANIŞMA HATTI : **444 40 50 – 0216 444 40 50**

**FİRMA YETKİLİSİNİN:**

İmzası ve Kaşesi

**MALIN:**

**GRUPE SEB İSTANBUL  
EV ALETLERİ TİCARET A.Ş.**

Markası : MOULINEX

Cinsi : ÜTÜ

Modeli : AEP6B6 – AEP7B6 – AEP846 – AEP9B6 – CHA146 – CHL241 – CHL441 – CHK243 – CHK643- IM3050-  
IM3060- IM3070 – IM2030 – IM2035 – IM2040 – IM2045 – IM1105 – IM1110 – IM1115 – IM1120 – IM1130 –  
GM4210 – GM7070

Azami Tamir Süresi : 30 iş günü

Garanti Süresi : 2 yıl

Belge İzin Tarihi : 24/09/2003

Garanti Belge No : 11763

**ÇAĞRI MERKEZİ : 444 40 50**

**SATICI FİRMANIN**

Ünvanı :

Adresi :

Tel-Telefax :

Fatura Tarih ve No :

Teslim Tarihi ve Yeri :

TARİH-İMZA-KAŞE :

