

# Moulinex

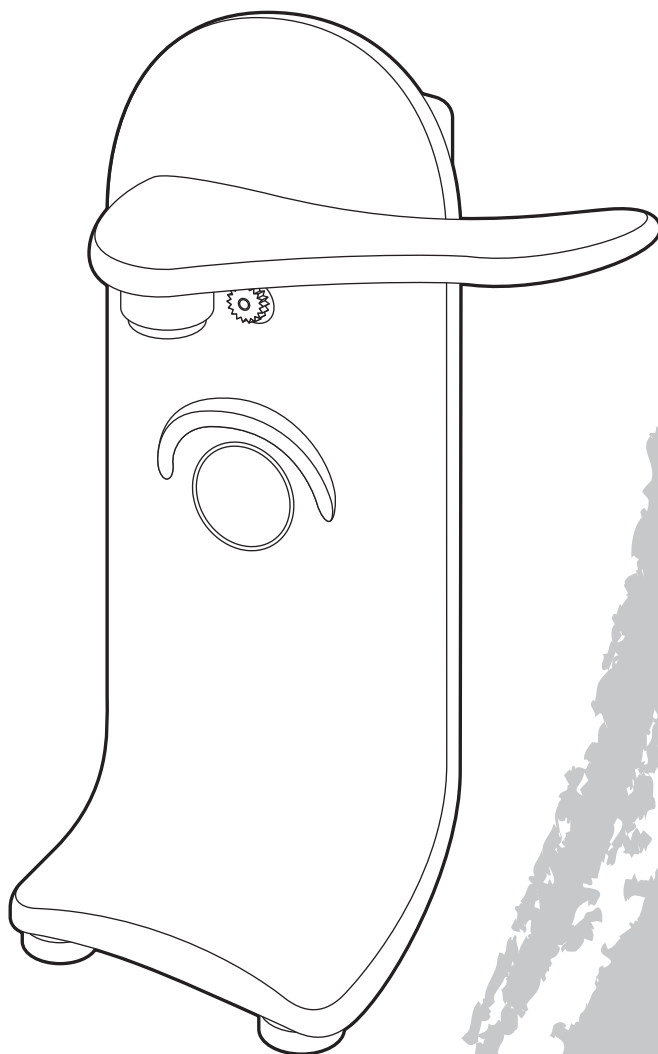

[www.moulinex.com](http://www.moulinex.com)

1

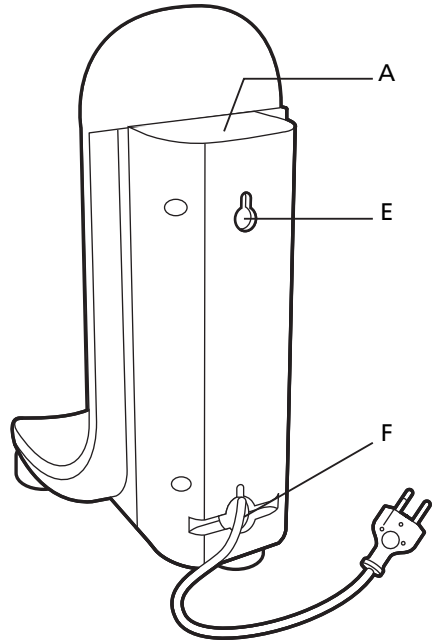
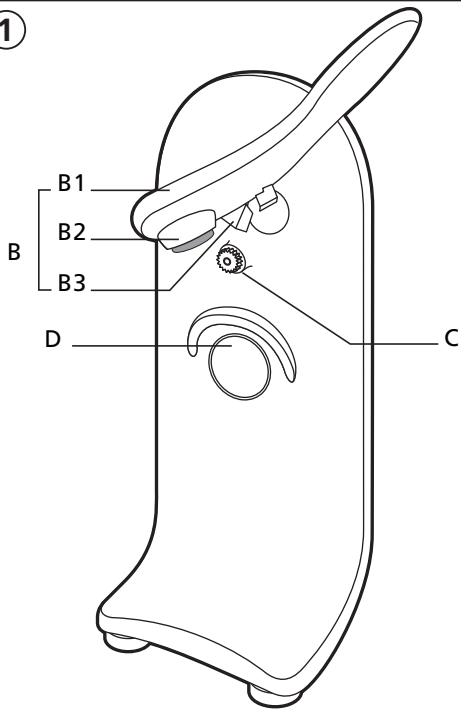

2



3

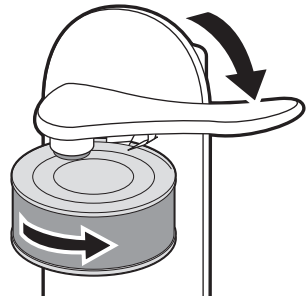

4

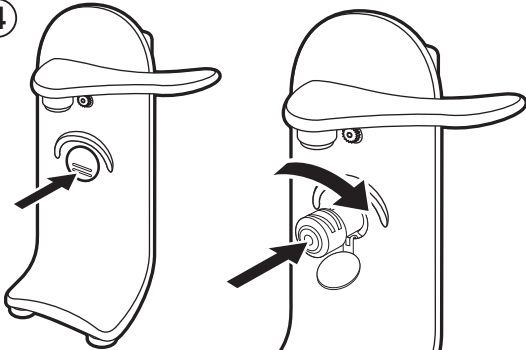

5

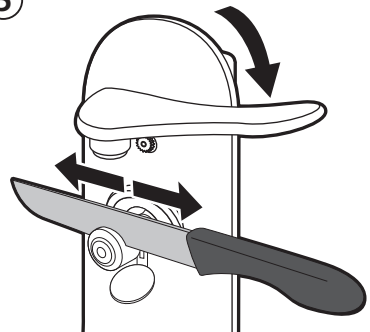



## Description

a	Rangement de l'affûte-couteaux
b	Ensemble poignée amovible
b1	Poignée
b2	Aimant
b3	Couteau
c	Molette d'entraînement
d	Trappe pour l'affûte-couteaux
e	Fixation murale
f	Rangement du cordon d'alimentation

### Conseils de sécurité

- Lisez attentivement le mode d'emploi avant la première utilisation de votre appareil : une utilisation non conforme au mode d'emploi dégraderait Moulinex de toute responsabilité.
- Ne laissez pas l'appareil à portée des enfants sans surveillance.
- **L'utilisation de cet appareil par des jeunes enfants ou des personnes handicapées doit être faite sous surveillance.**
- Vérifiez que la tension d'alimentation de votre appareil correspond bien à celle de votre installation électrique.

#### Toute erreur de branchement annule la garantie.

- Votre appareil est destiné uniquement à un usage domestique et à l'intérieur de la maison.
- Il ne doit être utilisé que pour le type d'utilisation indiqué dans la notice.
- Débranchez votre appareil dès que vous cessez de l'utiliser et lorsque vous le nettoyez.
- N'utilisez pas votre appareil s'il ne fonctionne pas correctement ou s'il a été endommagé.
- En cas de déformation d'une partie de l'appareil ou d'un accessoire, celui-ci doit être changé. Adressez-vous alors à un centre service agréé Moulinex (voir liste dans le livret service).
- Toute intervention autre que le nettoyage et l'entretien usuel doit être effectuée par un service agréé Moulinex.
- Ne mettez pas l'appareil, le câble d'alimentation ou la fiche dans l'eau ou tout autre liquide.
- Ne laissez pas pendre le câble d'alimentation à portée de mains des enfants.
- Le câble d'alimentation ne doit jamais être à proximité d'une source de chaleur ou sur un angle vif.

- Si le câble d'alimentation ou la fiche sont endommagés, n'utilisez pas l'appareil. Afin d'éviter tout danger, faites-les obligatoirement remplacer par un centre service agréé Moulinex (Voir liste dans le livret service).
- Pour votre sécurité, n'utilisez que des accessoires et des pièces détachées Moulinex adaptés à votre appareil.
- Ne laissez pas pendre les cheveux longs, écharpes, cravates etc...au dessus des accessoires en fonctionnement.
- Placez le bloc moteur sur une surface plane, propre et sèche.
- Tous les appareils sont soumis à un contrôle qualité sévère. Des essais d'utilisation pratiques sont faits avec des appareils pris au hasard, ce qui explique d'éventuelles traces d'utilisation.

### Avant la première utilisation

- Nettoyez l'appareil avec un chiffon humide.

### Fonctionnement

#### . Fonction ouvre-boîtes

- Nettoyez le dessus de la boîte.
- Branchez l'appareil.
- Tenez l'appareil et soulevez la poignée.
- ②- Positionnez la boîte contre la molette d'entraînement. **L'aimant (b2) doit être en contact avec le dessus de la boîte.**
- ③- Appuyez sur la poignée jusqu'à ce que l'appareil démarre. Le couteau viendra automatiquement percer et ouvrir la boîte.
- Votre boîte est ouverte quand elle a réalisé une rotation complète.
- Relevez la poignée. L'appareil s'arrêtera automatiquement.
- Le dessus de la boîte de conserve est retenu par l'aimant. **(Attention le bord est coupant).**

#### Conseils :

Les boîtes de conserves doivent être tenues à la main en fin d'ouverture. Quand les boîtes sont endommagées, il peut être nécessaire d'essayer plusieurs fois.

#### . Fonction affûte-couteaux

- Retirez l'affûte-couteaux de son rangement (a).
- ④- Ouvrez la trappe de positionnement (d) et verrouillez l'accessoire. Les deux fentes situées sur le dessus de l'accessoire vous permettront d'aiguiser les deux faces de votre couteau.

- Mettez l'appareil en marche en pressant la poignée (b1).
- ⑤ - Positionnez le couteau face à aiguiser vers le bas et appuyez **légèrement** en déplaçant le couteau.
- Nettoyez les poussières d'affûtage à l'aide d'un chiffon.
- Durée d'utilisation maximum sans interruption : 5 minutes.

### Nettoyage

- Après utilisation, débranchez l'appareil.
- Nettoyez le bloc moteur et l'affûte-couteaux avec un chiffon humide.
- L'ensemble poignée (b) peut être démonté pendant le nettoyage. Soulevez-le complètement et tirez-le vers l'avant pour l'enlever. Il ne doit pas être mis au lave-vaisselle.

### Rangement

- Vous avez la possibilité de ranger votre cordon (f) et de fixer votre appareil au mur (e).

### Si votre appareil ne fonctionne pas que faire ?

Vérifiez :

- le branchement
- que votre boîte est correctement positionnée par rapport à l'appareil.

**Si votre appareil ne fonctionne toujours pas**, adressez-vous à un centre service agréé Moulinex (voir liste dans le livret service).

### Description

a	Storage of the knife-sharpener
b	Removable handle assembly
b1	Handle
b2	Magnet
b3	Knife
c	Drive wheel
d	Holder for the knife-sharpener
e	Wall fixing
f	Storage of the power lead

### Safety recommendations

- **Read the instructions carefully before using your appliance for the first time. Any use not in accordance with the instructions will release Moulinex from all responsibility.**
- **Do not leave the appliance within the reach of children without supervision.**
- **The use of this appliance by young children or handicapped people must be under supervision.**
- Check that the supply voltage of your appliance is the same as that of your electrical installation.

**Wiring instructions for U.K and Ireland only :**

#### APPLIANCES WITH FITTED PLUG

**Important :** For your convenience this appliance is supplied complete with a plug incorporating a 3 amp fuse.

In the event of replacing a fuse in the plug supplied, a 3 amp fuse approved by ASTA to BS1362 must be used.

If the socket outlets are not of the 13A BS 1363 type, and therefore do not accept the plug connected to this appliance, cut off the plug if moulded type or remove the plug if connected by screw terminals.

When the plug is a moulded type and this is cut off from the appliance, the connected wires are a shock hazard. Do not under any circumstances connect a cut off plug into the electrical socket outlet. The cut off plug must be disposed of in a safe manner that prevents any form of connection.

If the fuse cover is detachable, never use the plug with the cover omitted. Replacement covers can be obtained from your service agent.

Fit the appropriate plug according to the instructions in paragraph "Fitting a plug". With alternative plugs a 5 amp fuse must be fitted either in the plug or adaptor or at the main fuse box.

#### **APPLIANCES WITHOUT FITTED PLUG FITTING A PLUG - IMPORTANT**

The wires in the mains lead are coloured in accordance with the following code:

BLUE : NEUTRAL  
BROWN : LIVE

But the colours may not correspond with the coloured markings identifying the terminals in your plug, proceed as follows:

The wire which is coloured BLUE must be connected to the terminal which is marked with the letter 'N' or coloured black. The wire which is coloured BROWN must be connected to the terminal which is marked with the letter 'L' or coloured red.

This appliance is manufactured to conform to the Low Voltage Electrical Equipment (Safety) Regulations 1989 and is designed to comply with BS 3456. It complies with the requirements of the EEC Directive (89/336/EEC).

**Any connection error will nullify the guarantee.**

- Your appliance is intended for domestic use only and inside the house.
- It must be employed only for the type of use indicated in the instruction leaflet.
- Disconnect your appliance as soon as you finish using it and when you clean it.
- Do not use the appliance if it is not working correctly, or if it has been damaged.
- In the event of deformation of any part of the appliance or of an accessory, it should be changed. Contact an approved Moulinex service centre (see list in the service booklet).
- Any operation other than normal cleaning and servicing by the customer should be effected by a Moulinex approved service centre.
- Do not place the appliance, the power cable or the plug in water or any other liquid.
- Do not allow the power lead to dangle within the reach of children.
- The power cable must never come near a heat source or a sharp edge.
- If the power cable or the plug is damaged, do not use the appliance. In order to avoid any danger, have it replaced by an approved Moulinex service centre (see list in the service booklet).

- For your safety, use only Moulinex accessories and spare parts suitable for your appliance.
- Do not allow long hair, scarves, ties, etc. to come close to working accessories.
- Place the motor block on a flat, clean, dry surface.
- All appliances are subjected to very strict quality control. Practical working tests are conducted on appliances selected at random, and this explains any traces of previous use.

#### **Before first use**

- Clean the appliance with a damp cloth.

#### **Operation**

##### **. The can-opener function**

- Clean the top of the can.
- Connect the appliance.
- Hold the appliance and lift the handle.
- ②- Position the can against the drive wheel. **The magnet (b2) should be in contact with the top of the can.**
- ③- Press on the handle until the appliance starts. The knife automatically pierces and opens the can.
- Your can is open when it has completed a full rotation.
- Lift the handle. The appliance stops automatically.
- The top of the can is held by the magnet. **(Take care – the edge is sharp).**

##### **Recommendations :**

Cans to be opened should be held by hand as opening is completed. When cans are damaged, it may be necessary to make several attempts.

##### **. The knife-sharpener function**

- Remove the knife-sharpener from its storage position (a).
- ④- Open the positioning aperture (d) and latch in the accessory. The two slots located on the top of the accessory allow you to sharpen both sides of your knife.
- Start the appliance by pressing the handle (b1).
- ⑤- Position the knife with the side to be sharpened downwards, and press **lightly** while moving the knife along.
- Clean the sharpening dust away with a cloth.
- Maximum use without stopping: 5 minutes.

## Cleaning

- After use, disconnect the appliance.
- Clean the motor block and the knife-sharpener with a damp cloth.
- The handle assembly (b) can be removed during cleaning. Lift it fully and pull it forward to remove it. This should not be put in the dish washer.

## Storage

- You have the option of storing your lead (f) and fixing your appliance to the wall (e).

## What to do if your appliance does not work

Check :

- the connection
- that your can is correctly positioned in relation to the appliance.

If your appliance still does not work, contact an approved Moulinex service centre (see list in the service booklet).

## Produktbeschreibung

- a Aufbewahrungsfach für den Messerschärfer
- b Kompletter abnehmbarer Griff
- b1 Griff
- b2 Magnet
- b3 Messer
- c Antriebsrad
- d Funktionsklappe für den Messerschärfer
- e Wandbefestigung
- f Kabelaufbewahrung

## Sicherheitshinweise

- **Lesen Sie die Bedienungsanleitung vor dem ersten Gebrauch Ihres Gerätes aufmerksam: ein nicht durch die Bedienungsanleitung vorgegebener Gebrauch entbindet Moulinex von jeglicher Verantwortung.**
- **Überlassen Sie Kindern nicht das Gerät, wenn diese nicht beaufsichtigt werden.**
- **Die Benutzung dieses Geräts durch Kleinkinder oder Behinderte muss unter Aufsicht erfolgen.**
- Überprüfen Sie, ob die Anschlussspannung Ihres Gerätes mit der Spannung Ihres Stromnetzes übereinstimmt.
- **Bei falschem Anschluss erlischt die Garantie.**
- Ihr Gerät ist nur für den haushaltsgemäßen Gebrauch und für den Gebrauch innerhalb des Hauses bestimmt.
- Es darf nur für den in der Anleitung beschriebenen Zweck benutzt werden.
- Ziehen Sie nach jedem Gebrauch und vor jeder Reinigung den Netzstecker.
- Benutzen Sie Ihr Gerät nicht, wenn es nicht einwandfrei funktioniert oder beschädigt wurde.
- Bei Beschädigung des Gerätes oder eines Zubehörs müssen diese ausgetauscht werden. Wenden Sie sich an einen Moulinex Kundendienst (siehe Liste im Moulinex Serviceheft).
- Jeder Eingriff, der über Reinigung und normale Pflege des Gerätes hinausgeht, muss durch einen Moulinex Kundendienst durchgeführt werden.
- Tauchen Sie das Gerät, das Netzkabel oder den Netzstecker nicht in Wasser oder eine andere Flüssigkeit.

- Lassen Sie das Netzkabel nicht in der Reichweite von Kindern hängen.
- Das Netzkabel darf niemals in die Nähe einer Wärmequelle oder scharfer Kanten kommen.
- Falls das Netzkabel oder der Netzstecker beschädigt sind, benutzen Sie das Gerät nicht. Um jede Gefährdung zu vermeiden müssen Sie diese Teile durch einen Moulinex Kundendienst (siehe Liste im Moulinex Serviceheft) ersetzen lassen.
- Benutzen Sie zu Ihrer Sicherheit ausschließlich Zubehör- und Ersatzteile von Moulinex, die zu diesem Gerät gehören.
- Lassen Sie lange Haare, Schals, Krawatten, etc. nicht über den Zubehörteilen hängen, wenn diese in Betrieb sind.
- Stellen Sie den Motorblock auf eine ebene, saubere und trockene Fläche.
- Alle Geräte unterliegen einer strengen Qualitätskontrolle. Es werden stichprobenartige Gebrauchstests mit den Geräten durchgeführt, was eventuelle Gebrauchsspuren erklärt.

### Vor dem ersten gebrauch

- Wischen Sie das Gerät mit einem feuchten Tuch ab.

### Funktion

- . **Funktion des Dosenöffners**
- Reinigen Sie die Oberseite der Dose.
- Stecken Sie den Netzstecker ein.
- Halten Sie das Gerät fest und heben Sie den Griff hoch.
- ② - Setzen Sie die Dose an das Antriebsrad. Der **Magnet (b2) muss die Oberseite der Dose berühren.**
- ③ - Drücken Sie den Griff herunter, bis das Gerät startet. Das Messer durchsticht und öffnet die Dose automatisch.
- Ihre Dose ist nach einer vollen Umdrehung geöffnet.
- Ziehen Sie den Griff hoch. Das Gerät schaltet automatisch ab.
- Die Oberseite der Konservendose wird von dem Magneten gehalten. (**Achtung: der Rand ist scharfkantig.**)

#### Hinweise:

Die Konservendosen müssen am Ende des Öffnungsvorganges mit der Hand festgehalten werden.

Sind die Dosen beschädigt, kann ein mehrfacher Versuch notwendig sein.

#### . Funktion des Messerschärfers

- Nehmen Sie den Messerschärfer aus dem Aufbewahrungsfach (a).
- ④ - Öffnen Sie die Funktionsklappe (d) und verriegeln Sie das Zubehörteil. Die beiden Schlitzlöcher auf der Oberseite des Zubehörteils ermöglichen Ihnen das Schärfen beider Seiten Ihres Messers.
- Setzen Sie das Gerät in Betrieb, indem Sie den Griff (b1) herunterdrücken.
- ⑤ - Drehen Sie die zu schärfende Seite nach unten und üben Sie einen **leichten** Druck aus während Sie das Messer bewegen.
- Entfernen Sie den Schleifstaub mit einem Tuch.
- Maximale Nutzungsdauer ohne Unterbrechung: 5 Minuten.

### Reinigung

- Vor der Reinigung stets den Netzstecker ziehen.
- Reinigen Sie den Motorblock und den Messerschärfer mit einem feuchten Tuch.
- Der komplette Griff (b) kann während der Reinigung abgenommen werden. Heben Sie ihn an und ziehen Sie ihn nach vorn. Sie dürfen ihn nicht in die Spülmaschine geben.

### Aufbewahrung

- Sie haben die Möglichkeit, Ihr Netzkabel (f) aufzubewahren und Ihr Gerät an der Wand zu befestigen (e).

### Was tun im Falle eines defekts?

Überprüfen Sie:

- den Anschluss
  - ob Ihre Dose richtig positioniert ist
- Wenn Ihr Gerät immer noch nicht richtig funktioniert, wenden Sie sich an einen Moulinex Kundendienst (siehe Liste im Moulinex Serviceheft).**



## Beschrijving

- a Opbergruimte voor de messenslijper
- b Afneembaar handvat
- b1 Handvat
- b2 Magneet
- b3 Mes
- c Aandrijfwiel
- d Luikje voor de messenslijper
- e Muurbevestiging
- f Opbergruimte voor het snoer

## Veiligheidsinstructies

- Lees de gebruiksaanwijzing aandachtig door alvorens Uw apparaat voor de eerste keer in gebruik te nemen: Indien men het apparaat niet volgens de gebruiksaanwijzing zou gebruiken vervalt elke aansprakelijkheid jegens Moulinex.

- Laat het apparaat niet zonder toezicht binnen handbereik van kinderen staan.

- Het gebruik van dit apparaat door jonge kinderen of gehandicapte personen dient onder toezicht te gebeuren.

- Controleer of de spanning van Uw elektrische installatie overeenkomt met de voedingsspanning voor Uw apparaat.

**Een verkeerde aansluiting doet het recht op garantie vervallen.**

- UW apparaat is uitsluitend bestemd voor huishoudelijk gebruik binnenshuis.

- Het apparaat dient alleen gebruikt te worden voor de functies die in de gebruiksaanwijzing beschreven staan.

- Trek de stekker van UW apparaat eruit wanneer U klaar bent met gebruiken en bij het schoonmaken.

- Gebruik Uw apparaat niet indien het niet goed functioneert of beschadigd is.

- Indien een deel van het apparaat of een accessoire beschadigd is dient dit vervangen te worden. Hiertoe wendt U zich tot een door Moulinex erkende onderhoudsdienst (zie de lijst in het serviceboekje).

- Elke handeling anders dan schoonmaken en het gewone onderhoud dient door een door Moulinex erkende onderhoudsdienst te gebeuren.

- Nooit het apparaat, de stekker of het snoer in water of een andere vloeistof dompelen.

- Het snoer dient nooit binnen handbereik van kinderen te komen.

- Het snoer dient nooit in de nabijheid of in contact met een warmtebron of een scherpe hoek te komen.

- Indien het snoer of de stekker beschadigd zijn dient U gebruik van het apparaat te vermijden. Teneinde gevaarlijke situaties te voorkomen dient U deze onderdelen te laten vervangen door een door Moulinex erkende onderhoudsdienst (zie de lijst in het serviceboekje).

- Voor Uw eigen veiligheid dient U alleen de accessoires en onderdelen van het merk Moulinex te gebruiken die bij Uw apparaat horen.

- Laat lange haren, sjaals, stropdassen etc...nooit boven functionerende accessoires hangen.

- U dient het apparaat op een vlak, schoon en droog oppervlak te plaatsen.

- Al onze apparaten worden aan een zeer strenge kwaliteitscontrole onderworpen. Praktijktests worden met willekeurig gekozen apparaten uitgevoerd wat eventuele sporen van gebruik kan verklaren.

## Vooraf aan het in gebruik nemen

- Maak het apparaat met een vochtige doek schoon.

## Werking

### Blikopener functie

- Maak de bovenkant van het blik schoon.

- Sluit het apparaat aan.

- Houdt het apparaat vast en licht het handvat op.

②- Plaats het blik tegen het aandrijfwiel. **De magneet (b2) dient in contact met de bovenkant van het blik te staan.**

③- Druk op het handvat totdat het apparaat in werking komt. Het mes zal dan automatisch het blik opensnijden.

- Het blik is geopend wanneer het een volledige cirkel beschreven heeft.

- Licht dan het handvat op. Het apparaat zal automatisch stoppen.

- De magneet zal de nu losgesneden bovenkant van het blik vasthouden. **(NB. De rand van het deksel is zeer scherp).**

### Tips :

Wanneer het bijna open is dienen conservenblikken met de hand vastgehouden te worden.

Indien een blik beschadigd is kan het gebeuren dat men meerdere malen moet proberen dit te openen.

### . De functie messen slijpen

- Haal de messenslijper uit de opbergruimte (a).
- ④- Open het plaatsingsluik (d) en vergrendel het accessoire. De twee gleuven boven op het accessoire maken het slijpen van beide kanten van Uw mes mogelijk.
- Zet het apparaat in werking door op het handvat te drukken (b1).
- ⑤- Plaats het mes met de te slijpen kant naar beneden en **oefen lichte druk uit** terwijl U het mes in lengterichting beweegt.
- Reinig het mes met een doek.
- De maximale ononderbroken gebruiksduur is 5 minuten.

### Schoonmaken

- Trek na gebruik de stekker uit het stopcontact.
- Maak het apparaat en de messen slijper met een vochtige doek schoon et.
- Het handvat (b) kan tijdens het schoonmaken gedemonteerd worden. Licht het geheel op en trek het naar voren teneinde het te verwijderen. Het handvat kan niet in de vaatwasser.

### Opbergen

- U kunt het snoer opbergen (f) en Uw apparaat aan de muur bevestigen (e).

### Wat te doen als Uw apparaat het niet doet?

Controleer :

- de aansluiting op het lichtnet
- dat het blik op de juiste wijze is geplaatst ten opzichte van het apparaat.

**Indien Uw apparaat nog steeds niet functioneert** wendt U zich tot een door Moulinex erkende onderhoudsdienst (zie de lijst in het serviceboekje).

### Descripción

- a Compartimento para guardar el afilador de cuchillos
- b Conjunto palanca extraíble
- b1 Palanca
- b2 Imán
- b3 Cuchilla
- c Rueda de arrastre
- d Trampilla para fijar el afilador de cuchillo
- e Fijación a la pared
- f Compartimento del cable de alimentación eléctrica

### Consejos de seguridad

- **Lea atentamente las instrucciones de uso antes de utilizar el aparato por primera vez: un uso no conforme con dichas instrucciones liberaría a Moulinex de cualquier responsabilidad.**
- **No deje el aparato al alcance de los niños sin vigilancia.**
- **El uso de este aparato por parte de personas muy jóvenes o discapacitadas se debe hacer bajo vigilancia.**
- Verifique que la tensión de alimentación eléctrica del aparato corresponda con la de su instalación eléctrica.
- Cualquier error de conexión anula la garantía.**
- Este aparato está destinado únicamente a un uso doméstico, y en el interior de la casa.
- Deberá utilizar el aparato solamente para la función descrita en las instrucciones de uso.
- Desenchufe el aparato cuando deja de utilizarlo y para limpiarlo.
- No utilice el aparato si no funciona correctamente o si ha resultado dañado.
- En caso de deformación de una parte del aparato o de un accesorio, lo deberá sustituir. Para ello, dirijase a un centro de servicio técnico autorizado Moulinex (ver lista en el folleto).
- Cualquier manipulación que no sea la limpieza y el mantenimiento habitual deberá ser efectuada en un centro de servicio técnico autorizado Moulinex.
- No sumerja nunca el aparato, el cable de alimentación o el enchufe dentro del agua o en cualquier otro tipo de líquido.
- No deje que el cable de alimentación quede colgando al alcance de los niños.

- El cable de alimentación no debe estar nunca cerca de una fuente de calor ni sobre un ángulo recto.
- Si el cable de alimentación o la clavija estuvieran dañados, no utilice el aparato. A fin de evitar cualquier riesgo, es imprescindible hacerlos sustituir en un centro de servicio técnico autorizado Moulinex (ver lista en el folleto).
- Para su seguridad, utilice únicamente accesorios y piezas de recambio Moulinex adaptados para su aparato.
- No deje que el cabello largo, bufandas, corbatas, etc., queden colgando por encima de los accesorios en funcionamiento.
- Coloque el bloque motor en una superficie plana, limpia y seca.
- Todos los aparatos han sido sometidos a controles de calidad estrictos. Para ello, se realizan pruebas de funcionamiento escogiendo aparatos de forma aleatoria, lo que puede explicar que encuentre rastros de utilización.

### Antes de utilizarlo por primera vez

- Limpie el aparato con un paño húmedo.

### Funcionamiento

- . **Función abrelatas**
- Limpie la parte superior de la lata.
- Enchufe el aparato.
- Aguante el aparato con la mano y levante la palanca.
- ②- Coloque la lata contra la rueda de arrastre. **El imán (b2) debe estar en contacto con la parte superior de la lata.**
- ③- Presione la palanca hasta que el aparato se ponga en marcha. La cuchilla perforará y abrirá automáticamente la lata.
- La lata estará abierta cuando haya dado una vuelta completa.
- Levante la palanca. El aparato se para automáticamente.
- La parte superior de la lata se queda unida al imán. **(Cuidado con el filo cortante de la tapa).**

#### Consejos:

Deberá aguantar con la mano la lata al finalizar la apertura.

Puede ser necesario probar varias veces si la lata está en mal estado.

### . Función afilador de cuchillos

- Saque el afilador de cuchillos de su compartimento (a).
- ④- Abra la trampilla para colocarlo en su posición (d) y bloquee el accesorio. Las dos ranuras situadas en la parte superior del accesorio le permitirán afilar el doble filo del cuchillo.
- Ponga el aparato en marcha presionando la palanca (b1).
- ⑤- Sitúe hacia abajo el filo del cuchillo que quiere afilar y presione **ligemente** desplazándolo.
- Limpie con un trapo el polvo desprendido del afilado.
- La duración máxima de utilización del afilador es de 5 minutos sin interrupciones.

### Limpieza

- Desenchufe el aparato después de cada uso.
- Limpie el bloque motor y el afilador de cuchillos con un paño húmedo.
- Puede desmontar el conjunto de la palanca (b) para limpiarlo. Levántela completamente y tire hacia delante para sacarla. No se puede poner en el lavavajillas.

### Para guardar

- Tiene la posibilidad de recoger el cable de alimentación eléctrica (f) y de fijar el aparato en la pared (e).

### ¿Qué hacer si el aparato no funciona?

Compruebe:

- la conexión
- que la lata esté correctamente colocada respecto al aparato.

**Si su aparato sigue sin funcionar, diríjase a un centro servicio técnico concesionario Moulinex (ver lista en el folleto « servicio »).**

## Descrição

a	Arrumação do afiador de facas
b	Conjunto da pega amovível
b1	Pega
b2	Íman
b3	Lâmina
c	Rolete de transmissão
d	Abertura para o afiador de facas
e	Fixação à parede
f	Arrumação do cabo de alimentação

## Conselhos de segurança

- Leia atentamente as instruções de utilização antes de utilizar o aparelho primeira vez: com efeito, uma utilização que não esteja em conformidade com as respectivas instruções isenta a Moulinex de toda e qualquer responsabilidade.
- Não deixe o aparelho ao alcance das crianças sem qualquer tipo de vigilância.
- **O uso deste aparelho por crianças ou deficientes só pode ser levado a cabo sob vigilância.**
- Certifique-se de que a tensão de alimentação do aparelho corresponde à tensão da alimentação eléctrica de rede.

### **De facto, qualquer erro em termos de ligação anula a garantia.**

- O aparelho destina-se exclusivamente a um uso doméstico, ou seja, para ser utilizado dentro de casa.
- Este aparelho só deve ser empregue para o tipo de utilização indicado nas instruções fornecidas.
- Desligue o aparelho no momento em que deixar de o utilizar e sempre que proceder à sua limpeza.
- Não utilize o aparelho se este não estiver a funcionar correctamente ou se tiver sido danificado.
- No caso de deformação de uma peça do aparelho ou de um acessório, este tem de ser substituído. Dirija-se, então, a um centro de assistência técnica autorizado da Moulinex (consulte a lista incluída no manual de assistência técnica).
- Qualquer tipo de intervenção, à excepção da limpeza e da manutenção habituais, tem de ser efectuado por um centro de assistência técnica autorizado da Moulinex.
- Não coloque o aparelho, o cabo de alimentação nem a ficha em água ou em qualquer outro tipo de líquido.

- Não deixe o cabo de alimentação suspenso ao alcance das mãos das crianças.
- O cabo de alimentação não pode ser deixado próximo de uma fonte de calor ou num ângulo fechado.
- Se o cabo de alimentação ou a ficha estiverem danificados, não utilize o aparelho. Para evitar situações de perigo, solicite a sua substituição a um centro de assistência técnica autorizado da Moulinex (consulte a lista incluída no manual de assistência técnica).
- Para sua segurança, utilize somente acessórios e peças únicas da Moulinex adaptados ao aparelho.
- Não deixe que cabelo comprido, *écharpes*, gravatas, etc., fiquem a pender por cima de acessórios em funcionamento
- Coloque o conjunto do motor sobre uma superfície plana, limpa e seca.
- Todos os aparelhos da Moulinex são sujeitos a um controlo rigoroso. De facto, procedem-se a ensaios práticos de utilização com aparelhos escolhidos ao acaso, o que explica eventuais vestígios de utilização.

## Antes da primeira utilização

- Limpe o abre-latas com um pano húmido.

## Funcionamento

### **Função do abre-latas**

- Limpe a parte de cima da lata de conserva.
- Limpe o abre-latas.
- Segure no aparelho e erga a pega.
- ②- Posicione a lata de conserva contra o rolete de transmissão. **O íman (b2) tem de ficar em contacto com a parte de cima da lata de conserva.**
- ③- Pressione a pega até o abre-latas começar a funcionar. A lâmina procede automaticamente à perfuração e abertura da lata de conserva.
- Depois de perfazer uma rotação completa, a lata de conserva é aberta.
- Levante a pega. O abre-latas pára automaticamente.
- A parte de cima da lata de conserva é retida pelo íman. **(Cuidado com a extremidade cortante).**

### **Conselhos:**

No final da abertura, as latas de conserva têm de ser seguradas com a mão.

Quando as latas estão danificadas, pode ser necessário tentar várias vezes.

#### **. Função do afiador de facas**

- Retire o afiador de facas do respectivo acondicionamento (a).

④- Abra a abertura de posicionamento (d) e fixe o acessório. As duas ranhuras situadas na parte de cima do acessório permitem-lhe afiar os dois lados da faca.

- Ligue o aparelho pressionando a pega (b1).

⑤- Coloque o lado da faca a ser afiado virado para baixo e exerça uma **ligeira** pressão deslocando a faca.

- Limpe os resíduos da afiação com a ajuda de um pano.

- Duração máxima de utilização sem interrupção: 5 minutos.

### **Limpeza**

- Desligue o aparelho após a sua utilização.

- Limpe o conjunto do motor e o afiador de facas com um pano húmido.

- O conjunto da pega (b) pode ser desmontado durante a limpeza. Erga-o totalmente e puxe-o para a frente de modo a retirá-lo. Não deve ser lavado na máquina da loiça.

### **Arrumação**

- É possível arrumar o cabo de alimentação (f) e fixar o aparelho à parede (e).

### **Se o aparelho não funcionar, que fazer?**

Verifique:

- a ligação

- se a lata de conserva está posicionada correctamente relativamente ao aparelho.

**Caso o aparelho continue, ainda assim, sem funcionar, dirija-se a um centro de assistência técnica autorizado da Moulinex (consulte a lista incluída no manual de assistência técnica).**

### **Descrizione**

a	Sede dell'affilcoltelli
b	Gruppo maniglia amovibile
b1	Maniglia
b2	Calamita
b3	Coltello
c	Rotella di trascinamento
d	Sportellino dell'affilcoltelli
e	Fissaggio a parete
f	Posizione del cavo di alimentazione

### **Consigli di sicurezza**

- Leggete attentamente le istruzioni d'uso prima di cominciare ad utilizzare l'apparecchio: Moulinex declina ogni responsabilità per eventuali utilizzi non conformi alle modalità d'uso.

- Non lasciate l'apparecchio alla portata dei bambini privi di sorveglianza.

- **L'utilizzo di questo apparecchio da parte di bambini o di persone con handicap deve essere fatto sotto sorveglianza.**

- Assicuratevi che la tensione di rete dell'apparecchio corrisponda a quella del vostro impianto elettrico.

**Eventuali errori di collegamento annullano la validità della garanzia.**

- L'apparecchio è concepito unicamente per usi domestici dentro casa.

- Deve essere utilizzato solo per gli scopi indicati nel libretto d'uso.

- Staccate la spina dell'apparecchio al termine dell'utilizzo o durante le operazioni di pulizia.

- Non utilizzate l'apparecchio se non funziona adeguatamente e se risulta danneggiato.

- In caso di deformazione di una parte dell'apparecchio o di un accessorio, procedere alla sostituzione. In questo caso, rivolgetevi ad un centro di assistenza Moulinex (si veda l'elenco nel libretto di assistenza).

- Eventuali interventi diversi dalla pulizia e dalle operazioni di manutenzione abituarie devono essere svolti presso un centro di assistenza Moulinex.

- Non immergete l'apparecchio, il cavo di alimentazione o la presa nell'acqua o in altri liquidi.

- Non lasciate pendere il cavo di alimentazione alla portata delle mani dei bambini.

- Il cavo di alimentazione non deve mai trovarsi in prossimità di una fonte di calore o su un angolo vivo.

- In caso di guasto del cavo di alimentazione o della presa, non utilizzate l'apparecchio. Per evitare eventuali pericoli, sostituite obbligatoriamente questi elementi presso un centro di assistenza Moulinex (si veda l'elenco nel libretto di assistenza).
- Per questioni di sicurezza, utilizzate unicamente accessori e pezzi di ricambio Moulinex adeguati all'apparecchio.
- Non lasciate pendere capelli lunghi, scarpe, cravatte, ecc. sugli accessori in funzione.
- Posizionate il blocco motore su una superficie piana, pulita e asciutta.
- Tutti gli apparecchi sono sottoposti a severi controlli di qualità. Vengono svolti test di utilizzo pratico su apparecchi scelti a caso, il che spiega eventuali segni di utilizzo.

### Operazioni preliminari al primo utilizzo

- Pulite l'apparecchio con un panno umido.

### Funzionamento

- . **Funzione apriscatole**
- Pulite la parte superiore della scatola.
- Collegare l'apparecchio alla presa di corrente.
- ②- Tenete l'apparecchio e sollevate la maniglia.
- Posizionate la scatola contro la rotella di trascinamento. **La calamita (b2) deve trovarsi in contatto con la parte superiore della scatola.**
- ③- Premete la maniglia finché l'apparecchio non si avvia. Il coltello comincia automaticamente a forare e ad aprire la scatola.
- Una volta compiuta la rotazione completa, la scatola risulta aperta.
- Rialzate la maniglia. L'apparecchio si arresterà automaticamente.
- La parte superiore del barattolo per conserve rimane trattenuta dalla calamita. **(Attenzione: il bordo è tagliente).**

#### Consigli:

I barattoli per conserve devono essere tenuti manualmente alla fine dell'apertura. Se i barattoli sono danneggiati, potrebbe essere necessario provare più volte.

#### . Funzione affilacoltelli

- Estraete l'affilacoltelli dalla sede relativa (a).
- ④- Aprite lo sportello di posizionamento (d) e bloccate l'accessorio. Le due fessure poste sulla parte superiore dell'accessorio

consentono di affilare le due facce del coltello.

- Attivate l'apparecchio premendo sulla maniglia (b1).
- ⑤- Posizionate la faccia da affilare del coltello verso il basso e premete **leggermente** spostando il coltello.
- Con un panno, eliminate ogni residuo di polvere da affilatura.
- Durata di utilizzo massimo senza interruzioni: 5 minuti.

### Pulizia

- Dopo l'utilizzo, scollegate l'apparecchio dalla presa di corrente.
- Pulite il blocco motore e l'affilacoltelli con un panno umido.
- Per agevolare le operazioni di pulizia, è possibile smontare il gruppo della maniglia (b). Sollevatelo completamente e tiratelo in avanti per estrarlo. Non lavare nella lavastoviglie.

### Disposizione

- E' possibile sistemare il cavo (f) e fissare l'apparecchio alla parete (e).

### Cosa fare se l'apparecchio non funziona

Controllate:

- il collegamento alla presa elettrica;
- che la scatola sia posizionata correttamente sull'apparecchio.

Se l'apparecchio ancora non funziona, rivolgetevi ad un centro di assistenza Moulinex (si veda l'elenco nel libretto di assistenza).

## Beskrivelse

- a Opbevaring af knivsliberen
- b Aftagelig håndtagsenhed
- b1 Håndtag
- b2 Magnet
- b3 Kniv
- c Tandhjul
- d Holder til knivsliberen
- e Vægmontering
- f Ledningsopbevaring

### Gode råd om sikkerhed

- Læs brugsanvisningen omhyggeligt igennem, før apparatet tages i brug første gang. Moulinex påtager sig intet ansvar for skader, der opstår ved forkert brug.
- Anbring ikke apparatet inden for børns rækkevidde uden overvågning.
- Lad ikke børn anvende apparatet uden overvågning.
- Apparatet må kun tilsluttes 230 volt vekselspænding.

### Garantien bortfalder ved tilslutning til forkert spænding.

- Apparatet er udelukkende til indendørs brug i en almindelig husholdning.
- Apparatet må kun bruges til de formål, der er angivet i brugsanvisningen.
- Afbryd strømmen til apparatet, når De er færdig med at bruge det, og når det rengøres.
- Anvend ikke apparatet, hvis det ikke fungerer korrekt, eller hvis det er beskadiget.
- Såfremt en af apparatets dele beskadiges, bør den udskiftes. Henvend Dem til Moulinex serviceværksted (se adressen i servicehæftet).
- Service og reparationer, som ikke vedrører almindelig rengøring og vedligeholdelse, skal foretages af Moulinex serviceværksted.
- Apparatet, ledningen eller ledningens stik må ikke nedsænkes i vand eller anden væske.
- Lad ikke ledningen hænge ned inden for børns rækkevidde.
- Sørg for, at ledningen aldrig kommer i nærheden af en varmekilde og anbring den aldrig, så den hænger over skarpe kanter.
- Apparatet må ikke anvendes, hvis ledningen eller ledningens stik er beskadiget. De beskadigede dele må kun udskiftes af Moulinex serviceværksted. Dette for at undgå at der opstår farlige situationer.

- For at der ikke skal ske uheld og skader under brugen af apparatet, må der kun anvendes Moulinex tilbehør og reservedele, som passer til Deres model.
- Lad ikke langt hår, tørklæder, slips el.lign. hænge ind over apparatet, når det er i brug.
- Sæt motorblokken på en jævn overflade, der er ren og tør.
- Alle apparater underkastes streng kvalitetskontrol. Hvis Deres apparat ser ud til at have været anvendt, skyldes dette, at Moulinex under produktionen afprøver tilfældigt udvalgte apparater.

### Før apparatet tages i brug første gang

- Rengør apparatet med en fugtig klud.

### Betjening

- **Dåseåbnerfunktion**
- Rengør dåsens låg.
- Tilslut apparatet.
- Hold apparatet og løft håndtaget.
- ② - Anbring dåsen op mod tandhjulet. **Magneten (b2) skal være i kontakt med dåsens låg.**
- ③ - Tryk håndtaget ned, indtil dåseåbneren går i gang. Kniven går automatisk gennem dåselåget og åbner dåsen.
- Dåsen er åben, når den er drejet en gang rundt.
- Løft håndtaget, hvorefter dåseåbneren automatisk stopper.
- Dåselåget holdes fast af magneten. **(Pas på De ikke skærer Dem på lågets kant, da den er skarp).**
- Praktiske råd :**
- Dåser, der skal åbnes, skal holdes i hånden, når åbningen er ved at være færdig.
- Når dåserne er beskadiget kan det være nødvendigt at anvende dåseåbneren flere gange.
- **Knivsliberfunktion**
- Fjern knivsliberen fra dens opbevaringsplads (a).
- ④ - Åbn holderen (d) og anbring tilbehøret i åbningen. De to smalle åbninger øverst på tilbehøret gør det muligt at slibe begge sider af kniven.
- Start knivsliberen ved at trykke håndtaget (b1) ned.

- ⑤ - Anbring kniven således at den side, der skal slibes, vender nedad og pres **let** samtidig med at kniven føres frem.
- Støvet fra slibningen fjernes med en klud.
  - Maksimal anvendelse uden afbrydelse: 5 minutter.

### Rengøring

- Efter brug slukkes for strømmen til apparatet og stikket tages ud af kontakten.
- Motorblokken og knivsliberen rengøres med en fugtig klud.
- Håndtagsenheden (b) kan fjernes under rengøringen. Løft den helt op og skub den fremad for at afmontere den. Håndtagsenheden bør ikke kommes i opvaskemaskine.

### Opbevaring

- Det er muligt at rulle ledningen (f) op og hænge apparatet på væggen (e).

### Hvis apparatet ikke virker?

Kontroller

- at stikket sidder rigtigt i kontakten, og at der er tændt for strømmen.
- at dåsen er anbragt korrekt i forhold til dåseåbneren.

Hvis apparatet stadig ikke virker, beder vi Dem kontakte Moulinex serviceværksted (se adressen i serviceheftet).

### Beskrivelse

- a Oppbevaring av knivsliperen
- b Avtagbar håndtakenhet
- b1 Håndtak
- b2 Magnet
- b3 Kniv
- c Tannhjul
- d Holder for knivsliperen
- e Veggfeste
- f Oppbevaring av strømledningen

### Sikkerhetsanvisninger

- **Les veiledningen grundig før du tar i bruk apparatet. Moulinex fraskriver seg alt ansvar dersom disse anvisningene ikke følges.**
- **Utstyret skal plasseres utenfor rekkevidde for barn.**
- **Utstyret skal ikke brukes av små barn eller psykisk utviklingshemmede uten tilsyn.**
- Kontroller at spenningen som er angitt på utstyret, tilsvarer nettspenningen.
- Garantien gjelder ikke ved tilkoplingsfeil.**
- Utstyret er beregnet på innendørs bruk i private husholdninger.
- Utstyret skal kun brukes i henhold til anvisningene i brukerveiledningen.
- Trekk ut støpselet når utstyret ikke er i bruk og ved rengjøring.
- Ikke bruk utstyret dersom det ikke virker som det skal, eller hvis det er skadet.
- Komponenter eller tilbehør som er deformert eller skadet, skal skiftes ut. Kontakt en godkjent Moulinex-representant (se oversikten i serviceheftet).
- Alt vedlikehold utenom vanlig bruk og rengjøring skal utføres hos en godkjent Moulinex-representant.
- Ikke plasser apparatet, strømledningen eller støpselet i vann eller andre væsker.
- Ikke la strømledningen henge slik at barn kan få tak i den.
- Strømledningen må aldri plasseres i nærheten av varmekilder eller skarpe kanter.
- Ikke bruk utstyret hvis strømledningen eller støpselet er skadet. For å være på den sikre siden bør den defekte komponenten skiftes ut hos en godkjent Moulinex-representant (se oversikten i serviceheftet).
- Av sikkerhetsgrunner skal kun tilbehør og reservedeler fra Krups benyttes.
- La ikke langt hår, skjerf, slips osv. komme i nærheten av utstyret når det er i bruk.



- Plasser motoren på en jevn, ren og tørr overflate.
- Alt utstyret har gjennomgått en grundig kvalitetskontroll. Det blir foretatt stikkprøver der utstyret testes i praktisk bruk. Derfor kan det finnes spor etter bruk på enkelte eksemplarer.

### Før første gangs bruk

- Tørk av utstyret med en fuktig klut.

### Bruk

#### . Boksåpnerfunksjonen

- Tørk av oversiden av hermetikkboksen.
- Kople til apparatet.
- Hold fast apparatet, og løft opp håndtaket.
- ②- Plasser hermetikkboksen mot tannhjulet. **Magneten (b2) skal berøre oversiden av hermetikkboksen.**
- ③- Trykk håndtaket ned til apparatet starter. Kniven stikker automatisk hull på hermetikkboksen og åpner den.
- Boksen er åpen når en hel omdreining er fullført.
- Løft opp håndtaket. Apparatet stopper automatisk.
- Magneten holder fast det utskjærte lokket. **(Forsiktig – skarpe kanter).**

#### Tips:

Hold hermetikkboksen mens åpningen fullføres.

Hvis hermetikkboksen er skadet, kan flere forsøk være nødvendig.

#### . Knivsliperfunksjonen

- Ta ut knivsliperen fra oppbevaringsplassen (a).
- ④- Åpne holderen (d), og sett knivsliperen på plass. Du kan slipe begge sider av kniven ved hjelp av de to sporene på oversiden av knivsliperen.
- Start knivsliperen ved å trykke ned håndtaket (b1).
- ⑤- Plasser kniven slik at den siden som skal slipes, vender nedover, og trykk **lett** mens kniven føres gjennom sporet.
- Tørk av slipestøv med en klut.
- Maksimal slipetid uten avbrudd: 5 minutter.

### Rengjøring

- Trekk ut støpselet når utstyret ikke er i bruk.
- Tørk av motoren og knivsliperen med en fuktig klut.
- Håndtakenheten (b) kan demonteres under rengjøringen. Demonter enheten ved å løfte den helt opp og trekke fremover. Håndtaket bør ikke vaskes i oppvaskmaskin.

### Lagring

- Ledningen kan rulles opp (f), og apparatet henges på veggen (e).

### Hvis apparatet ikke virker

Kontroller:

- Strømforsyningen
- At hermetikkboksen er riktig plassert i forhold til apparatet

**Kontakt en godkjent Moulinex-representant** hvis apparatet fremdeles ikke virker (se oversikten i serviceheftet).

## Beskrivning

- a Förvaringsfack för knivslip
- b Löstagbart handtag
- b1 Handtag
- b2 Magnet
- b3 Kniv
- c Drivhjul
- d Hållare för knivslip
- e Väggfäste
- f Sladdvinda för nätsladden

### Säkerhetsråd

- Innan du använder din nya apparat för första gången, skall du läsa igenom bruksanvisningen noga. All användning som inte överensstämmer med instruktionerna fritar Moulinex från allt ansvar.

- Lämna aldrig konservöppnaren inom räckhåll för barn som är utan tillsyn.

- Om unga barn skall använda apparaten, så skall detta ske under uppsikt av äldre person.

- Kontrollera att den spänning som är angiven på apparatens typskylt är samma som den aktuella nätspänningen.

**Vid felaktigt voltalt vid inkopplingen gäller inte garantin.**

- Din konservöppnare är enbart avsedd för bruk i hushållet och inomhus.

- Apparaten skall enbart användas till det som den är avsedd för och bruksanvisningen skall följas.

- Dra ut stickkontakten så snart som du har använt konservöppnaren färdigt och när du skall rengöra den.

- Använd inte apparaten om den inte fungerar som den skall eller om den har fått någon skada.

- Om någon del av apparaten eller något tillbehör skulle gå sönder, så skall det bytas ut omgående. Ta i så fall kontakt med en auktoriserad Moulinex Serviceverkstad.

- Alla ingrepp, förutom normal rengöring och skötsel som görs av konsumenten, skall utföras av en auktoriserad Moulinex Serviceverkstad.

- Placera aldrig apparaten, nätsladden eller stickkontakten i vatten eller annan vätska.

- Låt inte nätsladden hänga ned inom räckhåll för barn.

- Se till att nätsladden inte kommer för nära någon värmekälla eller kan skadas av skarpa kanter.

- Om nätsladden eller stickkontakten är trasiga, skall man inte använda apparaten. För att undvika alla olycksrisker skall man låta en auktoriserad Moulinex Serviceverkstad byta ut den skadade delen.
- För säkerhets skull skall man alltid använda Moulinex tillbehör och reservdelar.
- Låt inte långt hår, skarfes, slipsar eller liknande komma för nära de rörliga delarna av apparaten.
- Ställ motorenheten på en plan, ren och torr yta.
- Alla apparater genomgår en mycket noggrann kvalitetskontroll. Praktiska arbetsprov utförs på slumpmässigt utvalda apparater vilket ibland kan lämna vissa spår. Detta är en förklaring till varför en ny apparat kan se "använd" ut.

### Innan första användningen

- Torka av apparaten med en fuktig trasa.

### Så här gör man

#### . Konservöppnaren

- Torka av konservburkens lock
- Sätt i stickkontakten

- Håll i apparaten och lyft handtaget

② - Se till att burken hålls emot drivhjulet. **Magneten (b2) skall vara i kontakt med burklocket.**

③ - Tryck handtaget nedåt till konservöppnaren startar. Kniven gör automatiskt hål och öppnar burken.

- Burken är öppnad när den har gått ett helt varv.

- Lyft handtaget. Apparaten stoppar automatiskt.

- Burklocket hålls kvar av magneten. **(Se upp för vassa kanter!)**

#### Tips:

Håll i burken med ena handen tills den är färdigöppnad.

Om en burk är bucklig, kan det vara nödvändigt att göra "omtag" flera gånger.

#### . Knivslipen

- Ta loss knivslipen från sitt förvaringsfack (a)

④ - Öppna för knivslipen (d) och sätt fast den. De två spåren på översidan av knivslipen gör att du kan slipa knivseggen på båda sidor.

- Starta slipen genom att trycka ned handtaget (b1).

- ⑤ - Sätt i kniven i spåret med den sida som skall slipas nedåt och tryck **lätt** medan du drar kniven förbi sliptrissan.
- Torka av slipdammet med en trasa.
  - Maximal sliptid utan avbrott är 5 minuter.

### Rengöring

- Efter användning, dra ur stickkontakten.
- Torka av motorenheten och knivslipen med en fuktig trasa.
- Handtaget (b) kan tas loss när det skall rengöras. Lyft så mycket det går och dra det framåt för att få loss det. Handtaget skall inte diskas i diskmaskin.

### Förvaring

- Det finns möjlighet att förvara sladden (f) och att montera upp apparaten på en vägg (e).

### Om apparaten inte fungerar

Kontrollera:

- Nätanslutningen
- Att konservburken är i rätt läge i förhållande till konservöppnaren.

Om det fortfarande inte fungerar, så ta kontakt med en auktoriserad Moulinex Serviceverkstad.

### laitekuvaus

- a veitsen teroittimen säilytyspaikka
- b irrotettava kädensijakokonaisuus
- b1 kahva
- b2 magneetti
- b3 leikkuuterä
- c kuljetusratas
- d veitsen teroittimen pidike
- e seinäkiinnitys
- f liitosjohdon säilytys

### Turvallisen käytön ohjeita

- **Lue huolellisesti nämä käyttöohjeet, ennen kuin ryhdyt käyttämään laitetta ensimmäistä kertaa. Mikäli laitetta käytetään käyttöohjeen vastaisesti, Moulinex vapautuu kaikesta vastuusta. Säilytä käyttöohje myöhempää tarvetta varten.**
- **Älä jätä laitetta lasten ulottuville ilman valvontaa, lapset saavat käyttää tätä laitetta vain valvonnan alaisena.**
- Tarkista, että sijoitustaloudessa on sama jännite kuin laitteen arvokilvessä.
- **Mikäli laite liitetään väärään jännitteeseen, takuu raukeaa.**
- Tämä laite on tarkoitettu vain kotitalouskäyttöön ja vain sisätiloissa käytettäväksi. Mikäli laitetta käytetään käyttöohjeiden vastaisesti, takuu raukeaa.
- Laitetta saa käyttää vain tässä käyttöohjeessa kerrottuun tarkoitukseen.
- Ota pistotulppa pistorasiasta heti kun olet lopettanut laitteen käytön ja myös puhdistuksen ajaksi.
- Älä käytä laitetta, jos se ei toimi moitteettomasti tai jos se on vaurioitunut.
- Mikäli laitteen jokin osa tai varuste on vaurioitunut tai vääntynyt, vaihda se heti. Ota yhteys valtuutettuun Moulinex huoltoon.
- Kuluttaja saa ainoastaan puhdistaa laitetta, muut huoltotoimenpiteet on jätettävä valtuutetun Moulinex huollon tehtäväksi.
- Älä laita laitetta, liitosjohtoa tai pistotulppaa veteen tai muuhun nesteeseen.
- Liitosjohto ei saa roikkua lasten ulottuvilla.
- Liitosjohto ei saa koskettaa tai olla lähellä jotakin lämmönlähdettä tai terävää reunaa.
- Jos liitosjohto tai pistotulppa vaurioituu, älä käytä laitetta. Vaaratilanteiden välttämiseksi anna valtuutetun Moulinex huollon vaihtaa se uuteen.

- Oman turvallisuutesi vuoksi käytä vain alkuperäisiä Moulinex lisä- ja varaosia. Ne sopivat varmasti laiteeseesi.
- Pitkät hiukset, huivit, solmukkeet jne. on pidettävä loitolla käytettävästä laitteesta.
- Käytä laitetta sileällä, tasaisella, puhtaalla ja kuivalla pinnalla.
- Kaikki laitteet joutuvat tehtaalla tarkkaan laadun tarkastukseen. Joillakin sattumanvaraisesti valituilla laitteilla tehdään myös käytännön kokeita, mikä selittää mahdolliset käyttöjäljet laitteissa.

### Ennen ensimmäistä käyttökertaa

- Pyyhi laite puhtaaksi kostealla liinalla.

### käyttö

- . **Tölkkin avaaminen**
  - Puhdista säilyketölkkin kansi.
  - Liitä laite verkkovirtaan.
  - Pidä kiinni laitteesta ja nosta kahvaa.
- ②- Aseta tölkki kuljetusratasta vasten. **Magneetin (b2) pitää koskettaa tölkin yläpintaa.**
- ③- Paina kahvaa alaspäin, kunnes laite käynnistyy. Leikkuuterä automaattisesti puhkaisee ja avaa tölkin.
  - Tölkki liikkuu avaamisen aikana. Tölkki on avattu, kun se on tehnyt täyden kierroksen.
  - Ota kädellä kiinni tölkestä. Kohota kahvaa, jolloin laite pysähtyy automaattisesti. Ota tölkki pois alaspäin.
  - Tölkkin kansi jää kiinni magneettiin. **(Ole varovainen – reuna on terävä).**

#### Käyttövinkkejä:

Tartu kiinni tölkestä, kun se on avattu, jotta se ei putoa kahvaa nostettaessa.  
Jos tölkki on kolhiintunut, voit joutua tekemään useampia avausyrityksiä.

#### . Veitsen teroitus

- Ota veitsen teroitin pois säilytyslokerostaan (a).
- ④- Avaa veitsen teroittimen pidikettä sulkeva läppä (d) ja pane teroitin paikalleen. Teroittimessa on päällä kaksi koloa: voit teroittaa veitsen terän molemmat puolet.
- Käynnistä laite kahvaa painamalla (b1).
- ⑤- Pane teroitettava veitsi terä alaspäin koloon ja paina **kevyesti** veistä samalla kun kuljetat sitä vaakatasossa.

- Teroituksen jälkeen pyyhi veitsi puhtaaksi teroituksessa syntyvästä pölystä.
- Maksimi yhtäjaksoinen käyttöaika: 5 minuuttia.

### Puhdistus

- Ota käytön jälkeen pistotulppa pistorasiasta.
- Pyyhi moottoriosia ja veitsen teroitin kostealla liinalla.
- Voit irrottaa kahvakokonaisuuden (b) puhdistuksen ajaksi. Nosta se täysin ylös ja työnnä eteenpäin, jolloin se irtoaa. **ÄLÄ PESE** kahvakokonaisuutta astianpesukoneessa.

### Säilytys

- Voit säilyttää liitosjohdon (f) ja kiinnittää laitteen seinään (e).

### Mitä tehdä jos laite ei toimi

Tarkista:

- . sähköliitäntä ja että pistorasiaan tulee virtaa (toisella pienlaitteella)
  - . että tölkki on oikein asetettu avaajaan.
- Mikäli laite ei tarkistuksista huolimatta toimi, ota yhteys valtuutettuun Moulinex huoltoon.

