

Description

- A Bloc moteur
- B Coupelle d'étanchéité
- C Couteau
- D Bol en plastique

Utilisation

1. Mettre en place le couteau dans le bol (fig 1).
2. Versez les ingrédients et mettez la coupelle dans le bol (fig 2).
3. Posez le bloc moteur sur le bol, appuyez pour la mise en marche (fig 3).

Ne faites pas tourner l'appareil à vide.

Nota : le produit peut marcher sans la coupelle.

- L'absence de cette coupelle provoque des salissures importantes sur le bloc moteur.
- Il est recommandé de mettre la coupelle.
- Le bol peut être utilisé au micro-ondes à condition de ne pas ajouter de matière grasse et que l'axe métal du bol soit recouvert par les ingrédients (fig 4).

Rangement du cordon

Après utilisation, vous pouvez ranger le cordon d'alimentation en l'enroulant autour du bloc moteur et en le maintenant en place dans l'encoche prévue à cet effet.

Nettoyage de l'appareil

Ne pas immerger le bloc moteur, ne pas le passer sous l'eau, un simple coup d'éponge suffit. **Manipulez le couteau avec précaution car les lames sont très coupantes. Ne laissez pas le couteau tremper avec de la vaisselle au fond de l'évier.**

Le bol, le couteau et la coupelle peuvent passer au lave-vaisselle (panier du haut).

Consignes de sécurité

- Lisez attentivement le mode d'emploi avant la première utilisation de votre appareil : une utilisation non conforme au mode d'emploi dégageait MOULINEX de toute responsabilité.
- Vérifiez que le voltage de votre appareil correspond à celui de votre installation électrique.
- Toute erreur de branchement annule la garantie.
- Ne pas poser, ni utiliser cet appareil sur une plaque chaude ou à proximité d'une flamme (cuisinière à gaz).
- N'utilisez le produit que sur un plan de travail stable à l'abri des projections d'eau. Ne le retournez pas.
- Ne retirez jamais la coupelle d'étanchéité avant l'arrêt complet du couteau.
- L'appareil doit être débranché :
 - * s'il y a anomalie pendant le fonctionnement,
 - * avant chaque nettoyage ou entretien,
 - * après utilisation.
- Ne débranchez jamais l'appareil en tirant sur le cordon.
- N'utilisez un prolongateur qu'après avoir vérifié que celui-ci est en parfait état.
- Un appareil électroménager ne doit pas être utilisé :
 - * s'il est tombé par terre,
 - * si le couteau est détérioré ou incomplet.

- Manipulez le couteau avec précaution car les lames sont très coupantes.

- Si le câble d'alimentation est endommagé, il ne doit être remplacé que par un centre d'entretien agréé Moulinex (voir liste jointe), afin d'éviter tout danger.

- Le produit a été conçu pour un usage domestique, il ne doit en aucun cas être l'objet d'une utilisation professionnelle pour laquelle nous n'engageons ni notre garantie ni notre responsabilité.

- Cet appareil n'est pas prévu pour être utilisé par des personnes (y compris des enfants) dont les capacités physiques, sensorielles ou mentales sont réduites ou par des personnes dénuées d'expérience ou de connaissance, sauf si elles ont pu bénéficier, par l'intermédiaire d'une personne responsable de leur sécurité, d'une surveillance ou d'instructions préalables concernant l'utilisation de l'appareil.

- Il convient de surveiller les enfants pour s'assurer qu'ils ne jouent pas avec l'appareil.

Produit électrique ou électronique en fin de vie



Participons à la protection de l'environnement !

- ① Votre appareil contient de nombreux matériaux valorisables ou recyclables.
- ♻️ Confiez celui-ci dans un point de collecte ou à défaut dans un centre service agréé pour que son traitement soit effectué.

Ingrédients	Quantité Maximum	Temps
Oignons coupés	100 g	6 impulsions
Ail	80/100 g	5 impulsions
Echalotes	100 g	8 impulsions
Persil sans queues	15 g	5 impulsions
Amandes	50 g	15 s
Jambon blanc	40 g	8 impulsions
Gruyère en dés 2/2	40 g	10 s
Biscottes	20 g	10 s
Viande crue en dés 2/2	80/100 g	10 s
Compote de fruits	200 g	20 s
Préparation pour bébé	200 g	20 s
Oeuf dur	2 jaunes	5 impulsions

Préparations liquides : ne pas dépasser le niveau maxi du bol.

Conseils pour obtenir de bons résultats :

Travaillez en impulsions. Si les morceaux d'aliments restent collés sur la paroi du bol (jambon, oignons...), décollez les morceaux à l'aide d'une spatule, répartissez-les dans le bol et effectuez 2 ou 3 impulsions supplémentaires.

Description

- A Motor unit
- B Sealing cup
- C Knife
- D Plastic jug

Use

1. Fit the knife to the jug (fig 1).
2. Pour in the ingredients and fit the cup to the jug (fig 2).
3. Fit the motor unit to the jug and press to start (fig 3).

Do not run the appliance empty.

Note: you can run the appliance without the cup.

- Failure to use the cup will, however, cause the motor unit to become soiled with food.
- You are advised to fit the cup.
- You can use the jug in the microwave oven on condition that you do not add fat and make sure the jug's metal axis is covered by the ingredients (fig 4).

Stowing the power cord

After use, you can stow the power supply cord by winding it around the motor unit and holding it in place in the slot provided.

Cleaning the appliance

Do not immerse the motor unit or put it under running water. Just wipe clean with a sponge. Handle the knife with care as the blades are extremely sharp. Do not leave the knife to soak with cutlery or dishes in the sink.

The jug, knife and cup can be washed in the dishwasher (top basket).

Safety instructions

- Read the user manual carefully before first using your appliance. Moulinex may not be held responsible for any use that does not comply with the operating instructions.
 - Check that your appliance's power supply rating corresponds to your mains electrical supply. - Any error in connection negates the guarantee.
 - Do not place or use the appliance on a hot plate or close to a flame (gas cooker).
 - Only use the product on a stable work surface sheltered from splashing water. Do not turn it upside down.
 - Never remove the sealing cup before the knife has come to a complete stop.
 - Always disconnect the appliance:
 - * if there is an anomaly during operation,
 - * before cleaning or maintenance,
 - * after use.
 - Never unplug the appliance by pulling on the cord.
 - Only use an extension cord if you have already checked that it is in good working order.
 - A household appliance must not be used:
 - if it has fallen to the ground,
 - if the knife is damaged or incomplete.
 - **Handle the knife with care as the blades are extremely sharp.**
 - If the power supply cord is damaged, it must be replaced by a Moulinex approved service centre (see list attached) to avoid any hazard.
 - The product has been designed for domestic use and should in no event be employed for professional use. The product warranty will no longer apply in the event of professional use and we refuse to accept responsibility in the event of such use.
- This appliance is not intended for use by persons (including children) with reduced physical, sensory or mental capabilities, or lack of experience and knowledge, unless they have been given supervision or instruction concerning use of the appliance by a person responsible for their safety.
- Children should be supervised to ensure that they do not play with the appliance

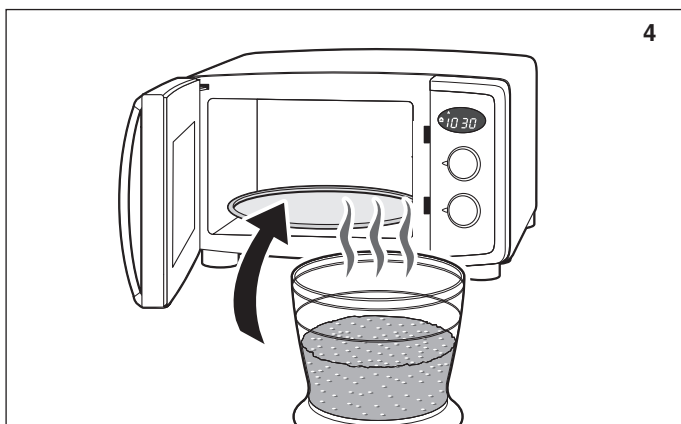
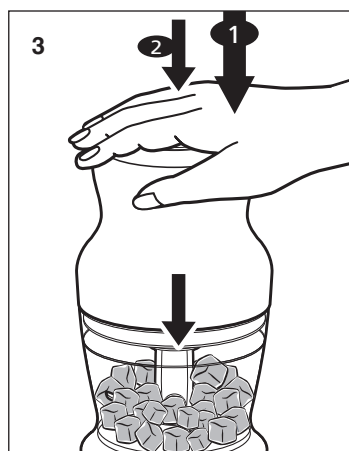
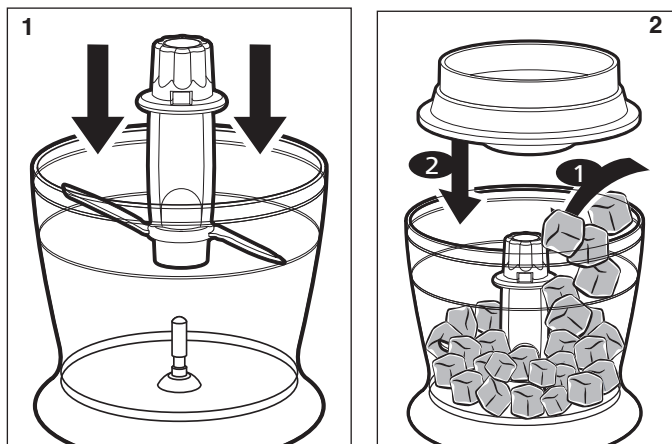
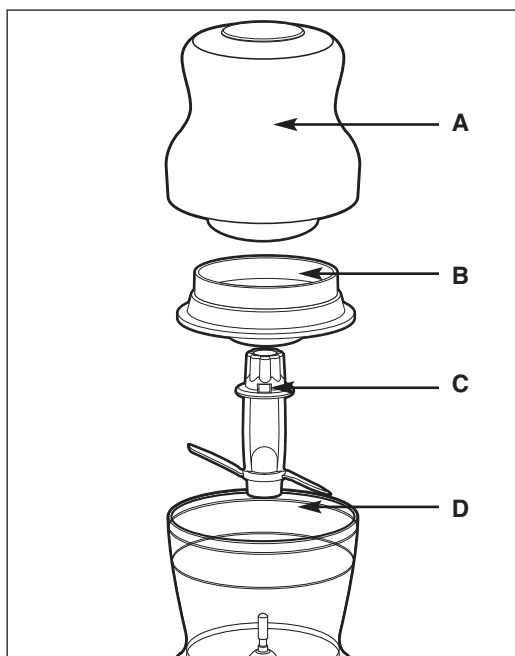

Electrical product at end of service life



Let's all help protect the environment!

- ① Your appliance contains valuable materials which can be recovered or recycled
- ➔ Take it to a local civic waste collection point

Ingredients	Maximum Quantity	Time
Chopped onions	100 g	6 pulses
Garlic	80/100 g	5 pulses
Shallots	100 g	8 pulses
Parsley without stalks	15 g	5 pulses
Almonds	50 g	15 s
Cooked ham	40 g	8 pulses
Gruyère in 2/2 cm cubes	40 g	10 s
Rusks	20 g	10 s
Raw meat in 2/2 cm cubes	80/100 g	10 s
Fruit compote	200 g	20 s
Baby-food preparation	200 g	20 s
Hard-boiled egg	2 yolks	5 pulses

Liquid preparations: do not fill above the max. level of the bowl

Hints to obtain best results:

Work in pulses. If pieces of food remain stuck to the sides of the jug (ham, onions, etc.), use the spatula to release them and distribute them around the jug before applying 2 or 3 additional pulses..

D

Beschreibung

- A Motorblock
- B Dichtungsaufsatz
- C Messer
- D Kunststoffbecher

Verwendung

1. Setzen Sie das Messer in den Becher ein (**Abb. 1**).
2. Füllen Sie die Zutaten ein und bringen Sie den Dichtungsaufsatz im Becher an (**Abb. 2**).
3. Den Motorblock auf den Becher aufsetzen und zum Einschalten drücken (**Abb. 3**).

Das Gerät nicht leer laufen lassen.

- Anmerkung:** Das Gerät funktioniert auch ohne Dichtungsaufsatz.
- Jedoch führt dies zu starken Verunreinigungen des Motorblocks.
 - Es wird empfohlen, den Dichtungsaufsatz zu verwenden.
 - Der Becher ist für die Mikrowelle geeignet, vorausgesetzt es wird kein Fett hinzugefügt und die Metallachse ist von den Zutaten bedeckt (**Abb. 4**).

Kabelstauraum

Nach der Verwendung können Sie das Netzkabel um den Motorblock wickeln und in der eigens dafür vorgesehenen Kerbe festklemmen.

Reinigung des Geräts

Den Motorblock nicht in Wasser tauchen oder unter fließendes Wasser halten. Ein einfaches Abwischen mit einem Schwamm ist ausreichend. **Handhaben Sie das Messer vorsichtig, denn es ist sehr scharf. Lassen Sie das Messer nicht zusammen mit anderem Geschirr im Spülbecken.**

Der Mixbecher, das Messer und der Dichtungsaufsatz sind spülmaschinenfest (oberer Korb)

Sicherheitshinweise

- **Lesen Sie die Bedienungsanleitung vor dem ersten Gebrauch Ihres Geräts sorgfältig durch: Eine unsachgemäße Verwendung entbindet MOULINEX von jeglicher Haftung.**
- Vergewissern Sie sich, dass die Spannung Ihrer Elektroinstallation mit der Spannung Ihres Geräts übereinstimmt.
- Bei fehlerhaftem Anschluss erlischt die Garantie.
- Verwenden Sie dieses Gerät nicht auf einer heißen Platte oder in der Nähe einer offenen Flamme (Gasherd).
- Verwenden Sie das Gerät nur auf einer stabilen Arbeitsplatte, vor Wasserspritzern geschützt. Stellen Sie es nicht auf den Kopf.
- Nehmen Sie den Dichtungsaufsatz niemals ab, bevor das Messer nicht vollkommen still steht.
- In folgenden Situationen ist der Netzstecker zu ziehen:
 - * bei Funktionsstörungen,
 - * vor jeder Reinigung und Pflege,
 - * nach dem Gebrauch.
- Ziehen Sie den Stecker nie am Kabel aus der Steckdose.
- Verwenden Sie ein Verlängerungskabel nur dann, wenn es in ordnungsgemäßem Zustand ist.
- Ein Elektrogerät darf nicht in Betrieb genommen werden, wenn:
 - * es zu Boden gefallen ist,
 - * wenn das Messer beschädigt oder unvollständig ist.
- Handhaben Sie das Messer vorsichtig, denn es ist sehr scharf.
- Wenn das Netzanschlusskabel beschädigt ist, muss es zur Vermeidung von Gefahren von einem von Moulinex zugelassenen Service-Center ausgetauscht werden.

- Das Produkt wurde für den haushaltüblichen und nicht für professionellen Gebrauch bestimmt. Im Falle einer professionellen Nutzung gilt die Garantie nicht und es kann keine Haftung übernommen werden.
- Überlassen Sie niemals unbeaufsichtigten Kindern oder Personen das Gerät, wenn deren physische oder sensorische Fähigkeiten oder Mangel an Erfahrung und Wissen sie am sicheren Gebrauch hindern. Sie müssen stets überwacht werden und zuvor unterwiesen sein. Kinder müssen beaufsichtigt werden, um sicher zu gehen, dass sie nicht mit dem Gerät spielen.

Entsorgung des Geräts



Tun Sie etwas für den Umweltschutz!

- ① Ihr Gerät enthält wertvolle Rohstoffe die wieder verwertet werden können.
- ➔ Geben Sie Ihr Gerät deshalb bitte bei einer Sammelstelle Ihrer Stadt oder Gemeinde ab.

Zutaten	Höchstmenge	Zeit
Geschnittene Zwiebeln	100 g	6 Impulse
Knoblauch	80/100 g	5 Impulse
Schalotten	100 g	8 Impulse
Petersilie ohne Stiele	15 g	5 Impulse
Mandeln	50 g	15 s
Gekochter Schinken	40 g	8 Impulse
Emmentaler Käse in Würfeln 2/2	40 g	10 s
Zwieback	20 g	10 s
Rohes Fleisch in Würfeln 2/2	80/100 g	10 s
Obstkompott	200 g	20 s
Babykost	200 g	20 s
Hartgekochtes Ei	2 Eigelb	5 Impulse

Flüssige Zubereitungen: nicht das Maximalvolumen der Schüssel überschreiten

So erzielen Sie gute Ergebnisse:

Arbeiten Sie mit Impulsen. Wenn Nahrungsstücke an der Becherwand kleben bleiben (Schinken, Zwiebeln...), diese mit einem flachen Rührlöffel entfernen, im Becher verteilen und noch zwei- oder dreimal kurz durchmischen.

NL

Beschrijving

- A Motorblok
- B Hermetisch kapje
- C Sikkelmes
- D Plastic kom

Gebruik

1. Plaats het sikkelmes in de kom (**fig. 1**).
2. Doe de ingrediënten erin en zet het kapje in de kom (**fig. 2**).
3. Plaats het motorblok op de kom, druk op het apparaat om het aan te zetten (**fig. 3**).

Zet het apparaat niet zonder ingrediënten in werking.

Opmerking : het apparaat kan ook zonder het kapje functioneren.

- De afwezigheid van het kapje zorgt voor aanzienlijke vuilophoping bij het motorblok.
- Het is raadzaam het kapje te plaatsen.
- De kom kan in de magnetron gebruikt worden op voorwaarde dat er geen vet, boter of olie aan wordt toegevoegd, en dat de metalen as van de kom bedekt is met de ingrediënten (**fig. 4**).

Snoeropberging

Na gebruik kunt u de voedingskabel opbergen door het op te rollen rond het motorblok en door deze op z'n plaats te houden in de hiertoe aangebrachte sleuf.

Schoonmaken van het apparaat

Het motorblok niet onderdompelen, en niet onder water houden : even afvegen met een spons is voldoende. **Wees voorzichtig met het sikkelmes want de mesjes zijn heel scherp geslepen. Laat het sikkelmes niet onder water staan met de vaat in de gootsteen.** De kom, het sikkelmes en het kapje kunnen in de vaatwasser geplaatst worden (bovenste vak).

Veiligheidsnormen

- Lees deze gebruiksaanwijzing zorgvuldig voordat u het apparaat in gebruik neemt :
 - als het apparaat niet overeenkomstig de gebruiksaanwijzing wordt gebruikt, vervalt de aansprakelijkheid van MOULINEX.
- Controleer of de netspanning, aangegeven op uw apparaat, overeenkomt met de netspanning bij u thuis.
- Verkeerde aansluiting maakt de garantie ongeldig.
- Het apparaat niet plaatsen of gebruiken op een warme plaat of in de nabijheid van een warmtebron of vlam (gasfornuis).
- Gebruik het apparaat altijd op een stevige ondergrond uit de buurt van opspattend water. Draai het niet om.
- Verwijder het hermetisch kapje nooit voordat het sikkelmes helemaal tot stilstand is gekomen.
- Haal de stekker altijd uit het stopcontact :
 - * als het apparaat werkingsstoornissen vertoont.
 - * vóór elke reiniging of onderhoud
 - * na gebruik