

Guide d'utilisation

Brandt

Fours pyrolytique avec programmateur

Fours pyrolytique avec minuterie

Vous venez d'acquérir un de nos fours Brandt et nous vous remercions de nous avoir choisis. Tous nos fours sont conçus pour vivre avec vous de nombreuses années et vous donner entière satisfaction. L'agrément d'utilisation, l'esthétique et la fiabilité de nos produits sont nos priorités. Aujourd'hui, plus que jamais, quels que soient vos exigences et vos goûts, avec Brandt vous avez trouvé l'équipement électroménager qui vous simplifie et embellit la vie de tous les jours, pour de longues années.

L'intérêt que vous nous témoignez est notre plus grande motivation. Pour vous, Brandt doit persister à être synonyme de qualité, d'économie et de performance. Pour cette raison nous voulons rester proches de vous et privilégier le dialogue.

Nous tenir à votre écoute, vous informer, et vous conseiller : c'est la raison d'être de notre service consommateurs.

Nous vous remercions de votre confiance.

Notre récompense sera votre satisfaction qui justifiera pleinement notre signature : "C'est bon de pouvoir compter sur Brandt".

La Marque Brandt

SOMMAIRE

POUR L'UTILISATEUR

| | |
|--|-----------------|
| <i>Comment se présente le bandeau ?</i> | <i>P. 3</i> |
| <i>Comment utiliser votre four ?(programmeur.)</i> | <i>P. 4 à 7</i> |
| <i>Comment utiliser votre four ?(minuterie.)</i> | <i>P. 8 à 9</i> |
| <i>Modes de cuisson du four Multifonction</i> | <i>P. 10</i> |
| <i>Modes de cuisson du four Conv.naturelle</i> | <i>P. 11</i> |
| <i>Casseroleries</i> | <i>P. 12</i> |
| <i>Comment faire une pyrolyse ? (programmeur.)</i> | <i>P. 13</i> |
| <i>Comment faire une pyrolyse ? (minuterie.)</i> | <i>P. 14</i> |
| <i>Conseils et astuces</i> | <i>P. 18</i> |
| <i>Guide de cuisson Multi</i> | <i>P.19</i> |
| <i>Guide de cuisson conv.naturelle</i> | <i>P.20</i> |
| <i>S.A.V</i> | <i>P.17</i> |

POUR L'INSTALLATEUR

| | |
|--|--------------|
| <i>Comment raccorder votre four ?</i> | <i>P. 15</i> |
| <i>Comment encastrier votre four ?</i> | <i>P. 16</i> |
| <i>Comment changer l'ampoule ?</i> | <i>P. 16</i> |
| <i>Anomalies ?</i> | <i>P. 17</i> |

A lire



Ces fours ont été conçus pour être utilisés par des particuliers dans un lieu d'habitation.

Veillez consulter ce guide avant d'installer et d'utiliser votre four.

Dans le souci d'une amélioration constante de nos produits, nous nous réservons le droit d'apporter toutes modifications de leurs caractéristiques liées à l'évolution technique.

Ces fours sont destinés exclusivement à la cuisson des boissons et denrées alimentaires.

Ces produits ne contiennent aucun composant à base d'amiante.

Comment se présente votre bandeau ?

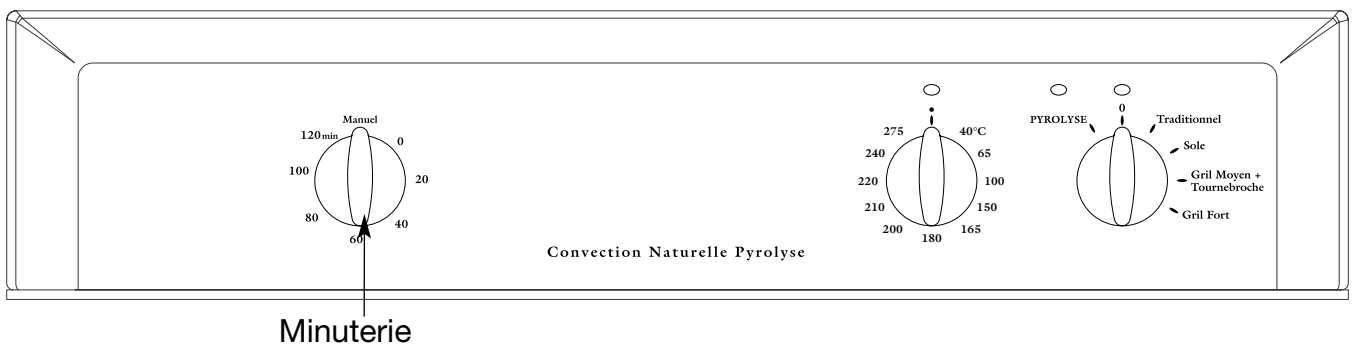
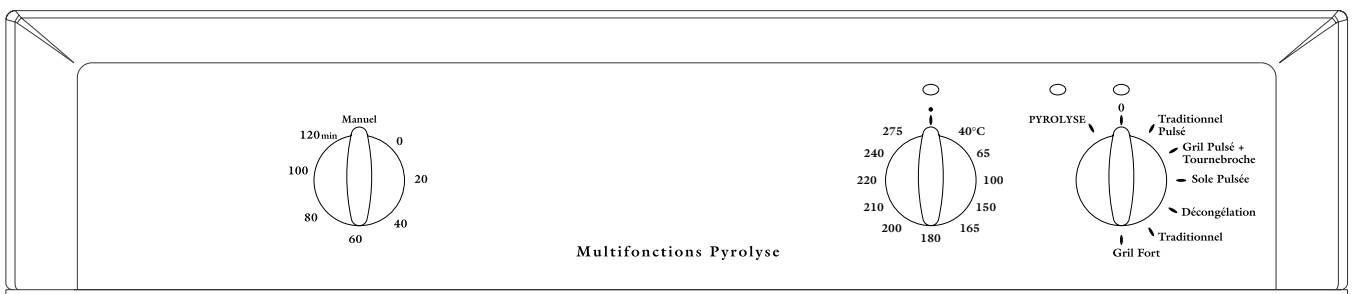
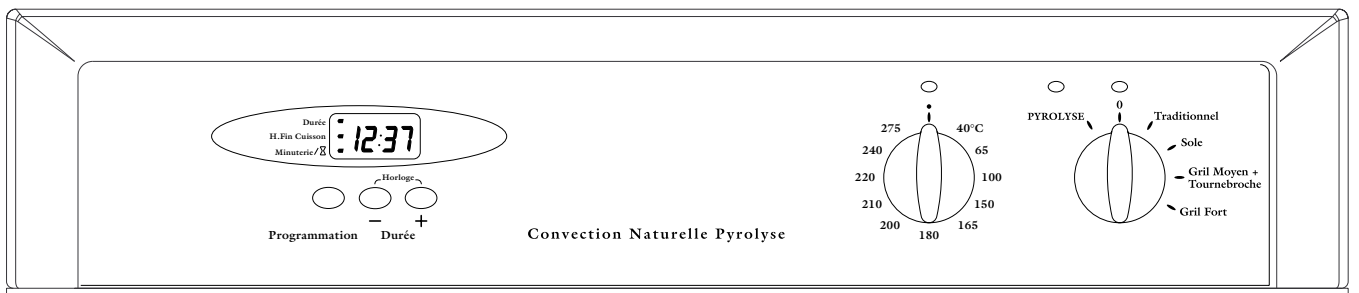
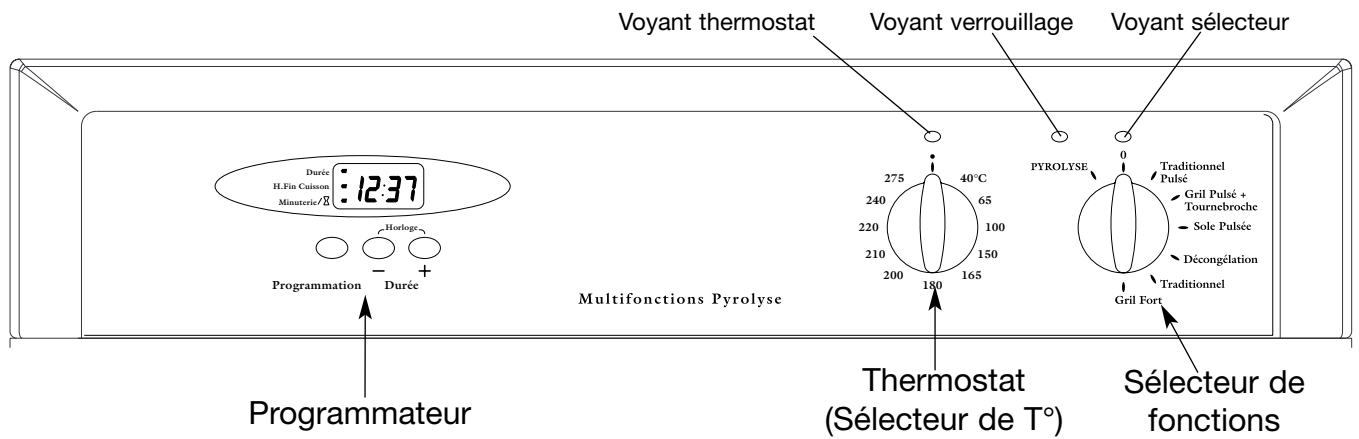

Comment utiliser votre four ? (Modèle programmeur)

2. Comment mettre à l'heure ?

a) A LA MISE SOUS TENSION

- Réglez l'heure avec + et - (le maintien de la touche permet d'obtenir un défilement rapide).

Exemple : 12h30.

- Appuyez sur la touche PROGRAMMATION pour valider.

NOTA: S'il n'y a pas de validation par la touche PROGRAMMATION, l'enregistrement est automatique au bout de quelques secondes.

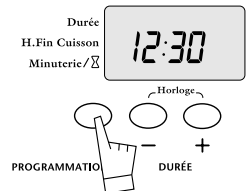
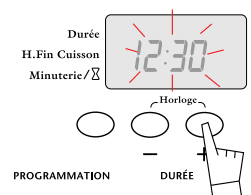
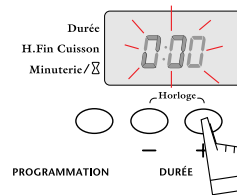

b) REMISE À L'HEURE DE L'HORLOGE

- Appuyez simultanément sur les touches + et - pendant quelques secondes jusqu'à faire clignoter l'affichage.

- Ajustez le réglage de l'heure avec les touches + ou -.

- Appuyez sur la touche PROGRAMMATION pour valider.

NOTA: S'il n'y a pas de validation par la touche PROGRAMMATION, l'enregistrement est automatique au bout de quelques secondes.

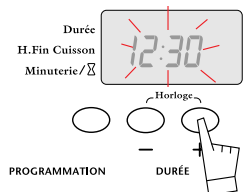
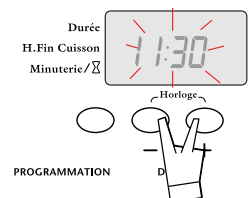

3. Comment faire une cuisson immédiate ?

Le programmeur ne doit afficher que l'heure ; celle-ci ne doit pas clignoter.

- Choisissez le mode de cuisson

Tournez le sélecteur de fonctions sur la position de votre choix.

Exemple : position "TRADITIONNEL" ou "TRADITIONNEL PULSÉ"

- Choisissez la température de cuisson

Tournez le thermostat (sélecteur de température) sur la température recommandée par votre recette.

Exemple : repère de température 200°.

Après ces actions, le four chauffe, le voyant de thermostat s'allume.

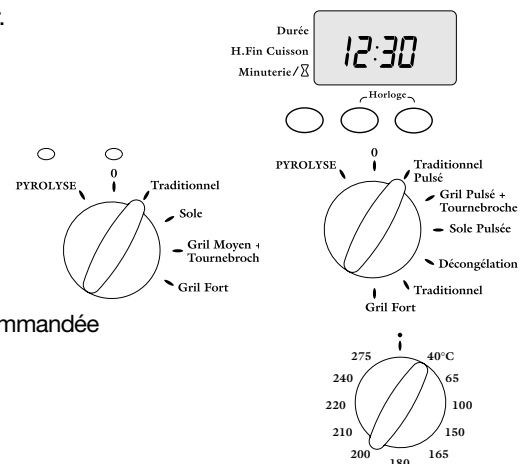

Nota : TOUTES LES CUISSONS SE FONT PORTE FERMÉE

Après un cycle de cuisson, la turbine de refroidissement continue de fonctionner pendant un certain temps, afin de garantir une bonne fiabilité du four.

Comment utiliser votre four ? (Modèle programmateur)

4. Comment faire une cuisson programmée ?

Faire une cuisson pendant une durée définie

• Choisissez le mode de cuisson.

Tournez le sélecteur de fonctions sur la position de votre choix

Exemple : position "TRADITIONNEL" ou "TRADITIONNEL PULSE"

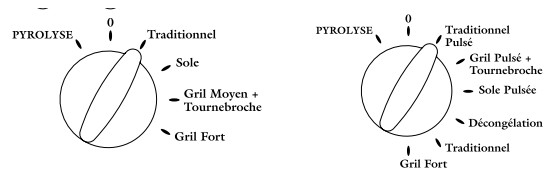

• Choisissez la température de cuisson.

Tournez le thermostat (sélecteur de température) sur la température recommandée par votre recette.

exemple : repère de température 200°.

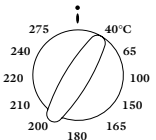

• Choisissez la durée de cuisson.

Appuyez une fois sur la touche PROGRAMMATION.

La durée de cuisson (à 0H00) et le symbole associé clignotent pour indiquer que le réglage est alors possible. Il est possible de régler la durée de cuisson jusqu'à 23 h 59.

Appuyez sur les touches + ou - pour régler le temps souhaité.

Exemple : 30 minutes de cuisson

Le décomptage de la durée se fait immédiatement après le relâchement des touches + ou -.

Le symbole de durée de cuisson est fixe et l'heure du jour se réaffiche.

Après ces actions, la cuisson s'arrêtera en fonction du temps de cuisson programmé.

Nota : Il est possible

- de modifier à tout moment la durée de cuisson en effectuant l'opération décrite ci-dessus,
- de consulter à tout moment la durée restante de cuisson en appuyant sur la touche «PROGRAMMATION»
- d'annuler à tout moment la programmation en maintenant pendant quelques secondes la touche «PROGRAMMATION» jusqu'au bip.

En fin de cuisson,

- le four s'arrête,
- le symbole de durée de cuisson s'éteint,
- la cuisson est affichée à 0:00
- une série de bips sonores est émise durant quelques minutes.

L'arrêt définitif des bips sonores se fait en appuyant sur n'importe quelle touche et l'affichage repasse à l'heure du jour.

ATTENTION : à ce moment, votre four se remet à chauffer.

Pour arrêter la chauffe, remettez les sélecteurs de température et de fonctions sur arrêt.

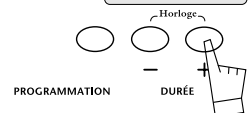
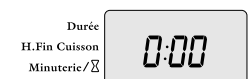
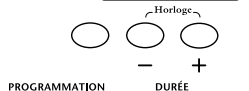
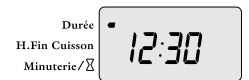
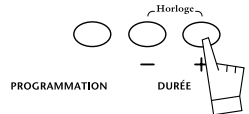
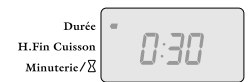
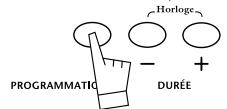
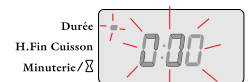

Comment utiliser votre four ? (Modèle programmeur)

Faire une cuisson pendant une durée définie et avec une heure de fin de cuisson déterminée

- Ajustez la température et régler le mode de cuisson .

Exemple : position "TRADITIONNEL" ou
"TRADITIONNEL PULSE"
repère de température 200°.

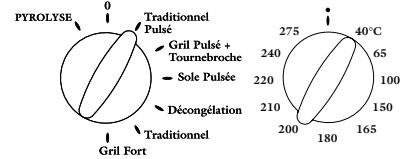
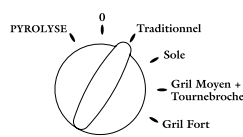

- Appuyez une fois sur la touche PROGRAMMATION.

La durée de cuisson à 0H00 et le symbole associé clignotent pour indiquer que le réglage est alors possible.

Il est possible de régler la durée de cuisson jusqu'à 23h59.

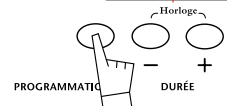
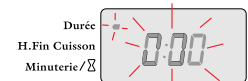

- Appuyez sur les touches + ou - pour régler le temps souhaité.

Exemple : 25 min de cuisson

Au premier appui sur +, le clignotement s'arrête.

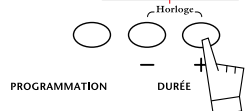

- Appuyez sur la touche PROGRAMMATION jusqu'à faire clignoter l'heure de fin de cuisson et son symbole associé. Son réglage est alors possible.

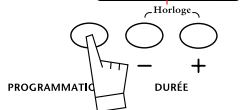

- Ajustez l'heure de fin de cuisson souhaitée en appuyant sur les touches + ou - .

Exemple ci-contre : fin de cuisson souhaitée à 13h00.

L'enregistrement de la fin de cuisson se fait automatiquement au bout de quelques secondes.

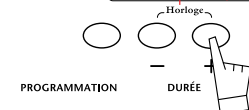
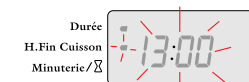

L'affichage repasse à l'heure du jour.

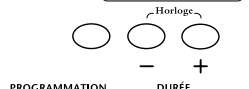
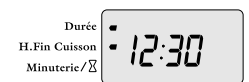

Après ces actions, le départ de la chauffe est différé pour que la cuisson soit finie à l'heure programmée (ex : 13h00).

Au démarrage de la cuisson, le symbole de fin de cuisson s'éteint.

Nota : Il est possible

- de modifier à tout moment la durée de cuisson en effectuant l'opération décrite ci-dessus,
- de consulter à tout moment la durée restante de cuisson en appuyant sur la touche «PROGRAMMATION»
- d'annuler à tout moment la programmation en maintenant pendant quelques secondes la touche «PROGRAMMATION» jusqu'au bip.

En fin de cuisson,

- le four s'arrête,
- le symbole de durée de cuisson s'éteint,
- la cuisson est affichée à 0:00
- une série de bips sonores est émise durant quelques minutes.

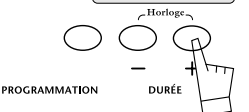
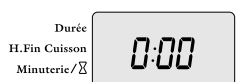

L'arrêt définitif des bips sonores se fait en appuyant sur n'importe quelle touche et l'affichage repasse à l'heure du jour.

ATTENTION : à ce moment, votre four se remet à chauffer.

Pour arrêter la chauffe, remettez les sélecteurs de température et de fonctions sur arrêt.

Comment utiliser votre four ? (Modèle programmeur)

5. Comment utiliser la minuterie ?

Votre four est équipé d'une minuterie électronique indépendante du fonctionnement du four permettant de décompter un temps.

- Appuyez à plusieurs reprises sur la touche PROGRAMMATION jusqu'à faire clignoter le symbole minuterie et l'affichage correspondant.

- Ajustez le temps choisi en appuyant sur les touches **+** ou **-**. Le réglage se fait par tranches de 30 secondes et le temps affiché est en minute/seconde (0 à 59 min 30 s).

Le maintien de la touche permet d'obtenir un défilement rapide.

Le décomptage débutera quelques secondes après la fin du réglage et sera visible en permanence sur l'affichage.

Nota : Il est possible d'annuler la programmation du minuteur

En fin de décomptage du temps choisi, une série de bips est émise (affichage 0:00). L'arrêt des bips se fait en appuyant une fois sur une touche quelconque

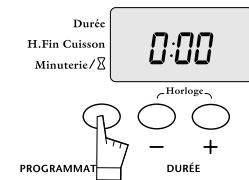
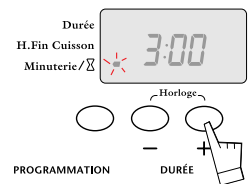
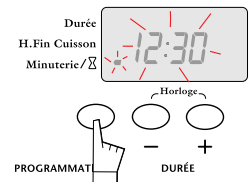

Comment utiliser votre four ? (Minuterie)

Détail de votre minuterie.

Elle permet d'obtenir l'arrêt automatique du four après le temps de cuisson affiché.

- Pour l'utiliser, amenez la manette sur la position correspondant au temps désiré (en minutes).

Exemple : 40 minutes

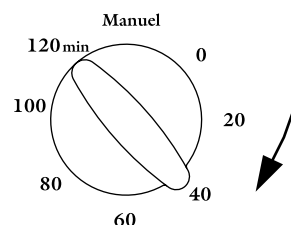

- Position ARRÊT en fin de cuisson

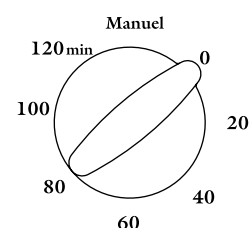

Si vous ne désirez pas utiliser la minuterie, mettez la manette en position « Manuel ».

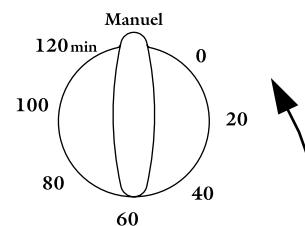

1. Comment faire une cuisson immédiate ?

- La minuterie doit être en position « Manuel »

a) Choisir la température de cuisson

Tournez le thermostat (sélecteur de température) sur la température recommandée par votre recette.

Exemple : repère de température 200°

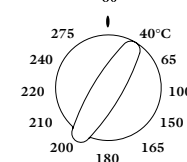
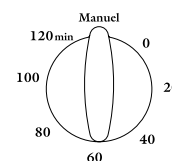

b) Choisir le mode de cuisson

Tournez le sélecteur de fonctions sur la position de votre choix

Exemple : position « Traditionnel ou Traditionnel pulsé »

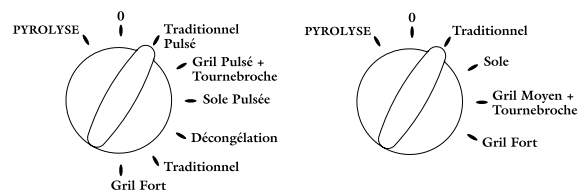

Après ces actions, le four chauffe : les voyants de thermostat et de sélection s'allument

NOTA : Après un cycle de cuisson, la turbine de refroidissement continue de fonctionner pendant un certain temps, afin de garantir une bonne fiabilité du four.

Comment utiliser votre four ? (Minuterie)

2. Comment faire une cuisson pendant une durée définie ?

a) Choisir le temps de cuisson

Tournez la minuterie jusqu'à l'affichage du temps désiré.

Exemple : 40 minutes de cuisson.

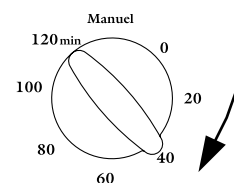

b) Choisir la température de cuisson

Aprenez le sélecteur de température (thermostat) sur la température choisie.

Exemple : repère de température 200°

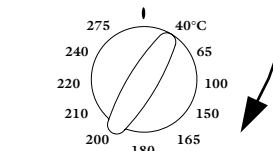

c) Choisir le mode de cuisson

Tournez le sélecteur de fonctions sur la position de votre choix.

Exemple : position « Traditionnel ou Traditionnel pulsé »

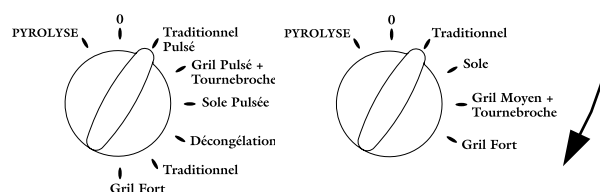

Après ces actions, le four chauffe : les voyants de thermostat et de sélection s'allument.

Il est possible de modifier à tout moment la durée de cuisson en effectuant l'opération décrite au début du paragraphe.

En fin de cuisson, la manette est en position 0.

NOTA : Il n'y a pas de signal sonore en fin de cuisson.

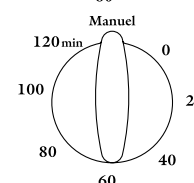
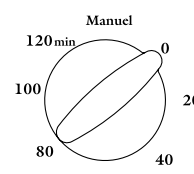

REMETTRE

- la minuterie sur la position « Manuel »
- le sélecteur de cuisson et le sélecteur de température (thermostat) sur la position «ARRET»

Modes de cuisson du four (Multifonction)

Première utilisation :

Avant d'utiliser votre four pour la première fois, laissez-le chauffer à vide, porte fermée, pendant 15 minutes environ sur la position maxi. La laine minérale qui entoure la cavité du four peut dégager, au début, une odeur particulière due à sa composition. De même, vous constaterez peut être un dégagement de fumée à la première chauffe du four.

Votre four est équipé d'un préchauffage automatique.

Cette fonction vous permet d'introduire certains de vos mets à cuire au début de la chauffe, sans attendre que le four ait atteint la température de réglage.

Ce préchauffage automatique n'existe pas dans les fonctions gril.

TRADITIONNEL PULSE

- La cuisson s'effectue par les éléments chauffants inférieur et supérieur (non visible) auxquels vient s'ajouter l'hélice de brassage d'air pour assurer l'uniformité de la cuisson.
- Montée rapide en température : les préparations peuvent être introduites directement dans le four froid.
- Les températures préconisées sont plus basses que dans les modes de cuisson n'utilisant pas l'hélice de brassage.
- Moins de graisses brûlées.
- Moins de projections, moins de risque de fumées.
- Limite les pertes de poids des aliments. Les légumes fragiles (tomates farcies) ne sont pas écrasés, éclatés, le gratin dauphinois sera moelleux et coloré.

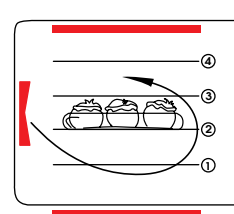

GRIL PULSE + TOURNEBROCHE

- La cuisson s'effectue par l'élément chauffant supérieur, auquel vient s'ajouter l'hélice de brassage d'air, pour assurer la bonne répartition de la cuisson.
- Vous y cuirez toutes vos volailles, à l'aide du tournebroche qui se compose d'une broche munie de 2 pics pour maintenir la pièce à rôtir, que vous devez centrer correctement.
- Vérifiez que la broche est bien engagée dans l'axe du moteur et repose correctement sur le berceau.
- Disposez le plat lèchefrite au 1^{er} gradin ou sur la sole du four si la pièce à rôtir est importante.

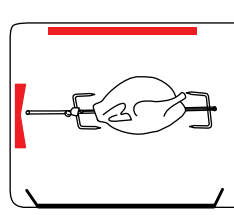

SOLE PULSEE

- La cuisson s'effectue par l'élément chauffant inférieur associé à un léger dosage de gril pour dorer, l'hélice brassant l'air pour assurer l'uniformité de la cuisson, et du dorage des mets.
- Sélection de cuisson recommandée pour pizzas, quiches, tartes aux fruits juteux, brioches, cakes... Les pâtes détremées seront parfaitement cuites dessous. Les pâtes levées (brioches...), les pâtes poussées (cakes...), les soufflés ne seront pas bloqués par la formation d'une croûte.

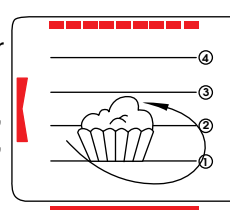

DECONGELATION

- Vous pouvez décongeler dans votre four avec apport limité de chaleur, l'hélice brassant l'air accélère les échanges de températures.
- Ce mode convient particulièrement aux aliments fragiles destinés à être consommés crus (fraises, framboises...)
- Vous pouvez augmenter la température pour décongeler des aliments destinés à être cuits immédiatement après décongélation (viandes...). Procéder avec précaution pour éviter un début de cuisson en surface. Les viandes seront placées sur une grille, 2^e gradin, pour ne pas être en contact avec le jus de décongélation ; le plat lèchefrite multi-usages au 1^{er} gradin.

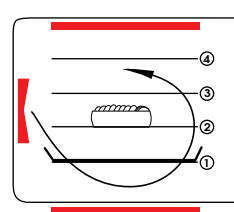

TRADITIONNEL

- La cuisson s'effectue par les éléments chauffants inférieur et supérieur.
- Vous y cuirez la majorité de vos plats.

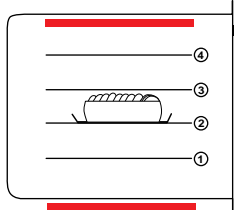

GRIL FORT

- Sélection adaptée pour griller.
- Effectuez un préchauffage de 5 minutes avec la grille dans le four puis posez les grillades sur celle-ci au gradin adéquat (selon épaisseur).
- Positionnez le plat lèchefrite au 1^{er} gradin.

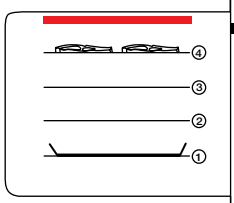

Vous pouvez y verser un verre d'eau ; cette astuce présente l'avantage de réduire les fumées et les odeurs, particulièrement lors des cuissons de grillades, de saucisses...

Idéal pour les toasts, le pain grillé...

Modes de cuisson du four (Conv. naturelle)

Première utilisation :

Avant d'utiliser votre four pour la première fois, laissez-le chauffer à vide, porte fermée, pendant 15 minutes environ sur la position maxi. La laine minérale qui entoure la cavité du four peut dégager, au début, une odeur particulière due à sa composition. De même, vous constaterez peut être un dégagement de fumée à la première chauffe du four.

Votre four est équipé d'un préchauffage automatique.

Cette fonction vous permet d'introduire certains de vos mets à cuire au début de la chauffe, sans attendre que le four ait atteint la température de réglage.

Ce préchauffage automatique n'existe pas dans les fonctions gril.

TRADITIONNEL

- La cuisson s'effectue par les éléments chauffants inférieur et supérieur.
- Vous y cuirez la majorité de vos plats.

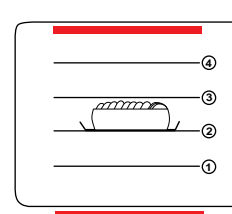

SOLE

- La cuisson s'effectue par l'élément chauffant inférieur associé à un léger dosage de gril pour dorer.
- Sélection de cuisson recommandée pour pizzas, quiches, tartes aux fruits juteux, brioches, cakes... Les pâtes détremées seront parfaitement cuites dessous. Les pâtes levées (brioches...), les pâtes poussées (cakes...), les soufflés ne seront pas bloqués par la formation d'une croûte.



GRIL MOYEN + TOURNEBROCHE

- La cuisson s'effectue par l'élément chauffant supérieur.
- Vous y cuirez toutes vos volailles, à l'aide du tournebroche qui se compose d'une broche munie de 2 pics pour maintenir la pièce à rôtir, que vous devez centrer correctement.
- Vérifiez que la broche est bien engagée dans l'axe du moteur et repose correctement sur le berceau.
- Disposez le plat lèchefrite au 1^{er} gradin ou sur la sole du four si la pièce à rôtir est importante.

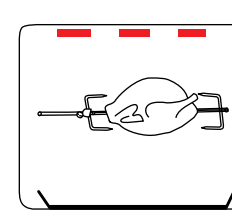

GRIL FORT

- Sélection adaptée pour griller.
- Effectuez un préchauffage de 5 minutes avec la grille dans le four puis posez les grillades sur celle-ci au gradin adéquat (selon épaisseur).
- Positionnez le plat lèchefrite au 1^{er} gradin.

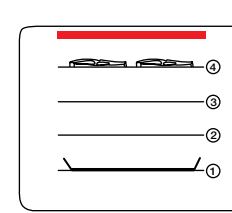

Vous pouvez y verser un verre d'eau ; cette astuce présente l'avantage de réduire les fumées et les odeurs, particulièrement lors des cuissons de grillades, de saucisses...

Idéal pour les toasts, le pain grillé...

GRILLE CAMBRÉE (selon modèle)

La grille peut être utilisée pour supporter tous les plats et moules contenant des aliments à cuire ou à gratiner. Elle sera utilisée pour les grillades (à poser directement dessus).

Le retournement de cette grille vous permet de bénéficier de hauteurs d'enfournement supplémentaires.

ou

GRILLE PLATE (selon modèle)

La grille plate peut être utilisée pour supporter tous les plats et moules contenant des aliments à cuire ou à gratiner. Elle sera utilisée pour les grillades (à poser directement dessus).

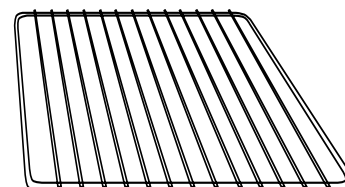
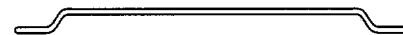
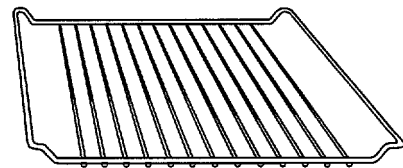

PLAT LÈCHEFRITE MULTI-USAGES

Il sert de plat à gâteaux et dispose d'un rebord incliné. Il s'utilise pour la cuisson de pâtisseries telles que choux à la crème, meringues, madeleines, pâtes feuilletées...

Inséré dans les gradins sous la grille, il recueille les jus et les graisses des grillades.

Il peut aussi être utilisé à demi rempli d'eau pour des cuissons au bain-marie.

Évitez de mettre dans la lèchefrite des rôtis ou des viandes car vous aurez automatiquement d'importantes projections sur les parois du four.

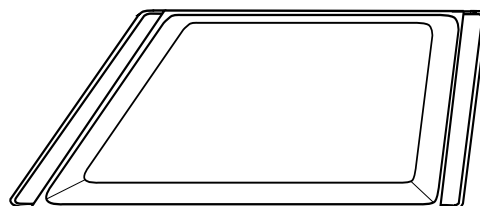

TOURNEBROCHE

La cuisson au tournebroche est très pratique et permet d'obtenir, en particulier, des viandes savoureuses et régulièrement cuites.

Pour l'utiliser :

- disposez le plat lèchefrite multi-usages au gradin inférieur pour recueillir les jus de cuisson.
- enfiler une des fourchettes sur la broche ; embrochez la pièce à rôtir ; enfiler la deuxième fourchette ; centrez et serrez en vissant les deux fourchettes.
- placez la broche sur son berceau.
- poussez légèrement pour engager la pointe de la broche dans le carré d'entraînement situé au fond du four.
- engagez le berceau de la broche au 3e gradin à partir du bas.

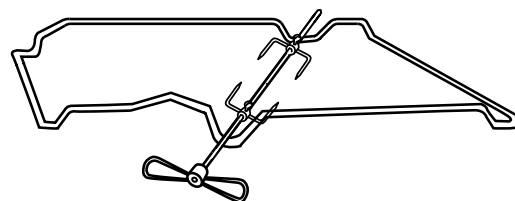

Comment faire une pyrolyse ? (Modèle programmeur)

Qu'est-ce une pyrolyse ?

-Votre four se nettoie par élimination à haute température des salissures qui proviennent des éclaboussures ou des débordements. Les fumées et odeurs dégagées sont détruites par le passage dans un catalyseur. **Il ne faut pas attendre que le four soit trop chargé de graisses pour effectuer ce nettoyage.**

- La pyrolyse n'est toutefois pas nécessaire après chaque cuisson, mais seulement si le degré de salissure le justifie.
- Par mesure de sécurité, l'opération de nettoyage ne s'effectue qu'après blocage automatique de la porte. Dès que la température à l'intérieur du four dépasse les températures de cuisson, il est impossible de déverrouiller la porte même en positionnant la manette «sélecteur de fonctions» sur 0.

Comment faire une pyrolyse ?

a) Retirez la casserolierie du four et **enlevez les débordements importants qui auraient pu se produire.**

b) Vérifiez que le programmeur affiche l'heure du jour et que celle-ci ne clignote pas.



c) Positionnez la manette «sélecteur de fonctions» sur la position «PYROLYSE».

La durée d'indisponibilité du four est de 2h30 (non modifiable). Ce temps prend en compte la durée de refroidissement jusqu'au déverrouillage de la porte.

- Au cours du cycle de pyrolyse, le voyant de verrouillage s'allume pour vous indiquer que la porte est verrouillée.

- Le voyant de thermostat s'allume lorsque le four chauffe.

- La pyrolyse s'arrête automatiquement, **le voyant de verrouillage s'éteint**, il est alors possible d'ouvrir la porte.

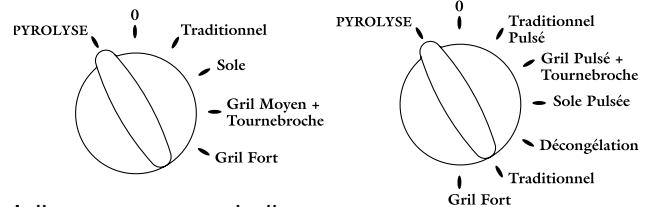

d) Ramenez le sélecteur de fonctions sur la position 0.

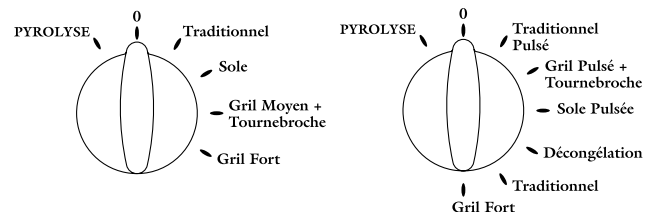

e) Lorsque le four est refroidi, utilisez un chiffon humide pour enlever la cendre blanche.

Le four est propre et à nouveau utilisable pour effectuer une cuisson de votre choix.

Une pyrolyse n'est pas plus coûteuse que la valeur d'un timbre poste.

REMARQUE : Le cycle de pyrolyse sera encore plus économique s'il est effectué aux «heures creuses» éventuellement prévues au contrat EDF.

AVERTISSEMENT

Pendant le nettoyage, la façade du four devient plus chaude que pendant une cuisson.

Eloignez les jeunes enfants.

Entretien général

Avant de procéder au nettoyage, laissez refroidir l'appareil et vérifiez que toutes les manettes sont sur la position 0.

De façon générale, les poudres abrasives et les éponges métalliques ainsi que les objets tranchants sont à proscrire.

Pyrolyse : Enlevez les débordements importants qui auraient pu se produire.

Il ne faut pas attendre que le four soit trop chargé de graisses pour effectuer ce nettoyage.

Comment faire une pyrolyse ? (Modèle Minuterie)

Qu'est-ce une pyrolyse ?

-Votre four se nettoie par élimination à haute température des salissures qui proviennent des éclaboussures ou des débordements. Les fumées et odeurs dégagées sont détruites par le passage dans un catalyseur. **Il ne faut pas attendre que le four soit trop chargé de graisses pour effectuer ce nettoyage.**

- La pyrolyse n'est toutefois pas nécessaire après chaque cuisson, mais seulement si le degré de salissure le justifie.

- Par mesure de sécurité, l'opération de nettoyage ne s'effectue qu'après blocage automatique de la porte. Dès que la température à l'intérieur du four dépasse les températures de cuisson, il est impossible de déverrouiller la porte même en positionnant la manette «sélecteur de fonctions» sur **0**.

Comment faire une pyrolyse ?

a) Retirez la casserolierie du four et enlevez les débordements importants qui auraient pu se produire

b) Vérifiez que la manette «Minuterie» est en position «Manuel».

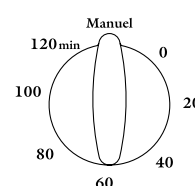

c) Positionnez la manette «sélecteur de fonctions» sur la position «PYROLYSE».

La durée d'indisponibilité du four est de 2h30 (non modifiable). Ce temps prend en compte la durée de refroidissement jusqu'au déverrouillage de la porte.

• Au cours du cycle de pyrolyse, le voyant de verrouillage s'allume pour vous indiquer que la porte est verrouillée.

• Le voyant de thermostat s'allume lorsque le four chauffe.

• La pyrolyse s'arrête automatiquement, **le voyant de verrouillage s'éteint**, il est alors possible d'ouvrir la porte.

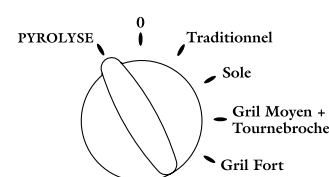
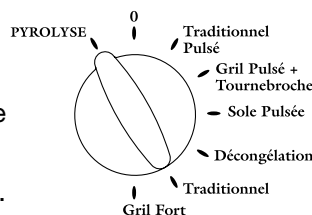

d) Ramenez le sélecteur de fonctions sur la position 0.

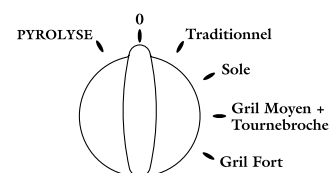
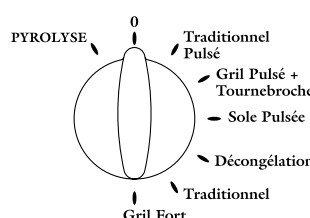

e) Lorsque le four est refroidi, utilisez un chiffon humide

pour enlever la cendre blanche.

Le four est propre et à nouveau utilisable pour effectuer une cuisson de votre choix.

Une pyrolyse n'est pas plus coûteuse que la valeur d'un timbre poste.

REMARQUE : Le cycle de pyrolyse sera encore plus économique s'il est effectué aux «heures creuses» éventuellement prévues au contrat EDF.

AVERTISSEMENT

Pendant le nettoyage, la façade du four devient plus chaude que pendant une cuisson.

Entretien général

Avant de procéder au nettoyage, laissez refroidir l'appareil et vérifiez que toutes les manettes sont sur la position **0**.

De façon générale, les poudres abrasives et les éponges métalliques ainsi que les objets tranchants sont à proscrire.

Pyrolyse : Enlevez les débordements importants qui auraient pu se produire.

Il ne faut pas attendre que le four soit trop chargé de graisses pour effectuer ce nettoyage.

Comment raccorder votre four ?

- Avant d'effectuer le branchement, s'assurer que les fils de votre installation électrique sont d'une section suffisante pour alimenter normalement l'appareil (section au minimum égale à celle du câble d'alimentation). Le fusible de votre installation doit être de 16 Ampères.
- Le raccordement électrique est à réaliser avant la mise en place de l'appareil dans le meuble.
- **Le four doit être branché avec un câble d'alimentation (normalisé) à 3 conducteurs de 1,5 mm² (2 phases + terre) qui doivent être raccordés sur réseau \perp 230 V monophasé par l'intermédiaire d'une prise de courant 2 phases + terre normalisée CEE 7 ou d'un dispositif à coupure omnipolaire ayant une distance d'ouverture des contacts d'au moins 3 mm. Le fil de protection (vert-jaune) est relié à la borne de l'appareil et doit être relié à la terre de l'installation.**
- **Notre responsabilité ne saurait être engagée en cas d'accident consécutif à une mise à la terre inexistante, défectueuse ou incorrecte.**
- Les fours sont livrés avec un câble d'alimentation à 3 conducteurs de 1,5 mm² et doivent être branchés sur le 230 V monophasé, le fil de protection (jaune/vert) est relié à la borne de terre \perp de l'appareil. Le neutre du four (fil bleu) doit être raccordé au neutre du réseau.
- Le câble d'alimentation (H05 RR-F, H05 RN-F ou H05 VV-F) doit avoir une longueur telle qu'il puisse être raccordé au four à encastrer posé au sol devant le meuble.
- Dans le cas d'un branchement avec prise de courant, celle-ci doit rester accessible après l'installation de l'appareil.

Exemple de raccordement

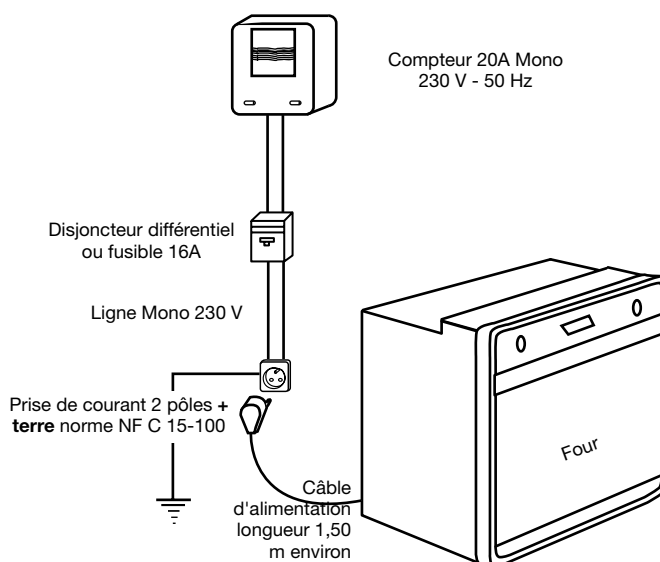

Il y a possibilité de changer le câble d'alimentation (si celui-ci est trop court).

Pour cela : (l'appareil étant déconnecté du réseau)

- Ouvrez la trappe située en bas à droite du capot arrière en dévissant les 2 vis, puis faites pivoter la trappe.
- Dénudez chaque fil du nouveau câble d'alimentation sur 12mm.
- Torsadez soigneusement les brins.
- Desserrez les vis du bornier et retirez le cordon d'alimentation à changer.
- Introduire le câble d'alimentation par le côté du capot dans le serre-câble situé à droite du bornier
- Raccordez les fils du câble conformément au(x) repère(s) écrit(s) sur le bornier.
- Tous les brins des fils d'alimentation doivent être emprisonnés sous les vis.
- Le fil de la phase sur la borne **L / 1**.
- Le fil de terre couleur vert-jaune doit être relié à la borne \perp .
- Le fil du neutre sur la borne **N / 2**.
- Vissez à fond les vis du bornier et vérifiez le branchement en tirant sur chaque fil.
- Fixez le câble au moyen du serre-câble situé à droite du bornier.
- Refermez la trappe à l'aide des 2 vis.

Comment encastrer votre four ?

Votre four possède une circulation d'air optimisée qui permet d'obtenir des résultats de cuisson et de nettoyage remarquables en respectant les éléments suivants :

- Le four peut indifféremment être installé sous un plan de travail ou dans un meuble en colonne ayant les dimensions d'encastrement adaptées (voir schéma ci-contre).
- Centrez le four dans le meuble de façon à garantir une distance de 2 mm avec le meuble voisin.
- La matière du meuble d'encastrement doit résister à la chaleur (ou être revêtu d'une telle matière).
- Pour plus de stabilité, fixer le four dans le meuble par 2 vis dans les trous prévus à cet effet sur les montants latéraux (cf schéma). Auparavant, effectuer un trou de \varnothing 3 mm dans la paroi du meuble pour éviter l'éclatement du bois.

NB - Il est conseillé de faire installer ce matériel par un spécialiste électroménager.

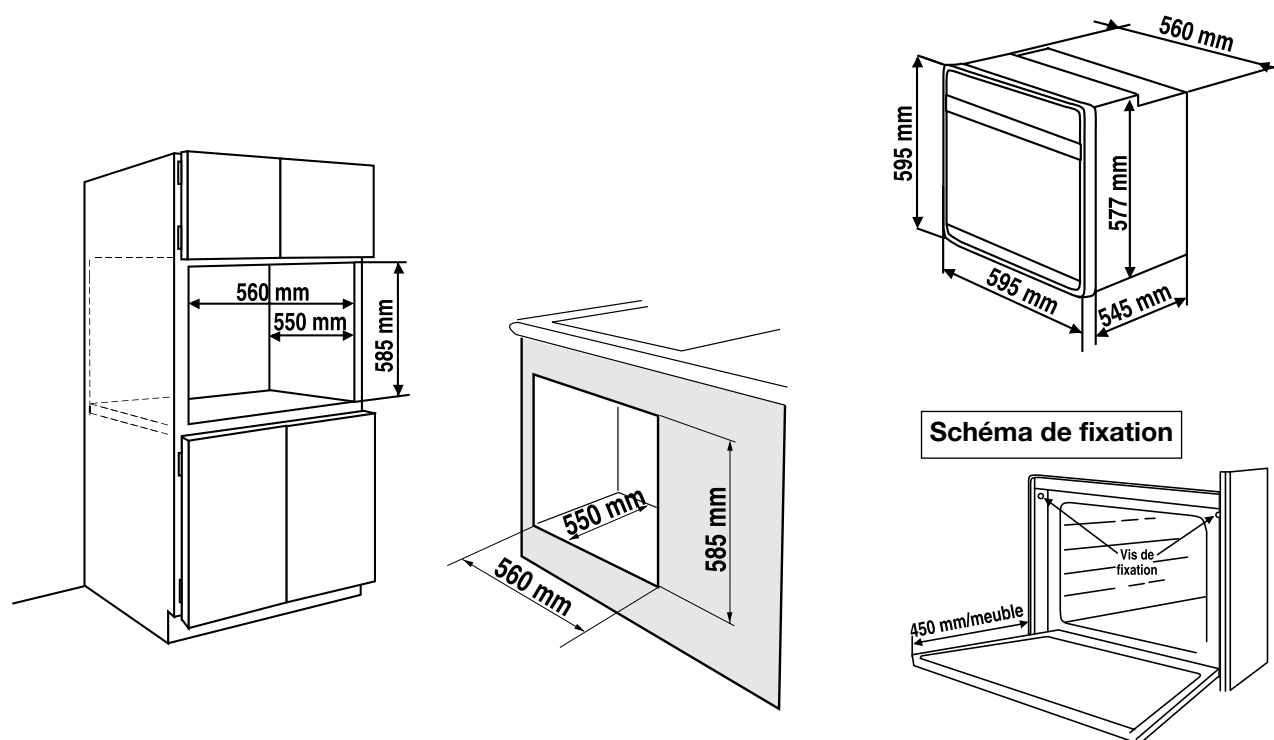

Comment changer l'ampoule ?

- L'ampoule se situe au plafond de la cavité de votre four.

ATTENTION ! Débrancher votre four avant toute intervention sur l'ampoule et laisser refroidir si besoin l'appareil.

- Tournez le hublot vers la gauche d'un quart de tour.
- Dévissez l'ampoule dans le même sens.

Caractéristiques de l'ampoule :

- 15 W
- 220/240 V
- 300°C
- culot E 14

- Changer l'ampoule puis remonter le hublot et rebrancher votre four

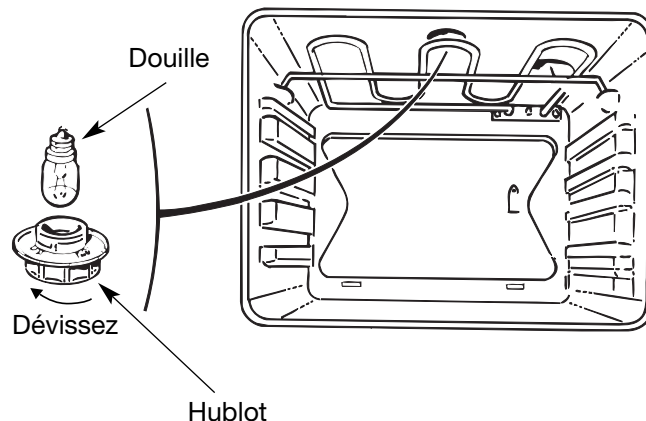

Remarque : pour dévisser le hublot et la lampe, utiliser un gant de caoutchouc qui facilitera le démontage.

Anomalies ?

Vous avez un doute sur le bon fonctionnement de votre four, ceci ne signifie pas forcément qu'il y a une panne. Dans tous les cas, vérifiez les points suivants :

| VOUS CONSTATEZ QUE... | LES CAUSES POSSIBLES | QUE FAUT-IL FAIRE ? |
|--|--|---|
| Le four ne chauffe pas. | <ul style="list-style-type: none"> ● Le four n'est pas branché. ● Le fusible de votre installation est hors service. ● La température sélectionnée est trop basse. ● Le capteur est défectueux ● Le thermostat est défectueux. ● Le four a subi une surchauffe, il s'est mis en sécurité | <ul style="list-style-type: none"> - Brancher le four. - Changer le fusible de votre installation et vérifier sa valeur (16A). - Augmenter la température sélectionnée. - Faire appel au Service Après-Vente. - Faire appel au Service Après-Vente. - Faire appel au Service Après-Vente. |
| L'indicateur de verrouillage clignote. (Pyrolyse) | <ul style="list-style-type: none"> ● Défaut de verrouillage de la porte. ● Capteur de température défectueux . ● La porte n'est pas fermée. ● Le contact de détection de "porte fermée" est défectueux. | <ul style="list-style-type: none"> - Faire appel au Service Après-Vente.. - Faire appel au Service Après-Vente. - Fermer la porte. - Faire appel au Service Après-Vente. |
| La lampe du four ne fonctionne plus. | <ul style="list-style-type: none"> ● La lampe est hors service. ● Le four n'est pas branché ou le fusible est hors service. | <ul style="list-style-type: none"> - Changer la lampe. - Brancher le four ou changer le fusible. |
| Le ventilateur de refroidissement continue de tourner à l'arrêt du four. (multifonction) | <ul style="list-style-type: none"> ● La ventilation doit s'arrêter après 1 heure maximum, ou dès que la température de votre four est descendue à environ 125°C. ● Si pas d'arrêt après 1 heure | <ul style="list-style-type: none"> - R.A.S. - Faire appel au Service Après-Vente. |
| Le nettoyage par pyrolyse ne se fait pas. | <ul style="list-style-type: none"> ● La porte est mal fermée. ● Le système de verrouillage est défectueux. ● Le capteur est défectueux. ● Le contact de détection de «porte fermée» est défectueux. | <ul style="list-style-type: none"> - Vérifier la fermeture de la porte. - Faire appel au Service Après-Vente. - Faire appel au Service Après-Vente. - Faire appel au Service Après-Vente. |
| Le four ne chauffe pas. | <ul style="list-style-type: none"> ● Une coupure ou une micro coupure de courant s'est produite. L'affichage clignote. | <ul style="list-style-type: none"> - Mettre le programmeur à l'heure. |
| Le four reste verrouillé après la pyrolyse. | <ul style="list-style-type: none"> ● Une coupure ou une micro coupure de courant s'est produite pendant la pyrolyse. | <ul style="list-style-type: none"> - Relancer une pyrolyse complète. |

Dans tous les cas, si votre intervention n'est pas suffisante, contacter sans attendre le Service Après-Vente.

Service après-vente

Les éventuelles interventions sur votre appareil doivent être effectuées par un professionnel qualifié dépositaire de la marque. Lors de votre appel, mentionnez la référence complète de votre appareil (modèle, type, numéro de série). Ces renseignements figurent sur la plaque signalétique.

PIECES D'ORIGINE : lors d'une intervention d'entretien, demandez l'utilisation exclusive de **PIÈCES DÉTACHÉES CERTIFIÉES D'ORIGINE.**



Conseils et astuces

V I A N D E S

Choisir un plat aux dimensions bien adaptées à la pièce à cuire ; trop grand : les sucs brûlent, la réalisation d'une sauce est impossible. Préférer les plats en terre à feu, les plats en verre provoquant davantage de projections grasses.

Avant d'être mises au four, toutes les viandes doivent rester au moins 1 heure à température ambiante. Les éponger puis les rouler dans très peu d'huile (1 cuillère à café) additionnée de sel et poivre (sauf la viande de boeuf qui doit être salée en fin de cuisson, le sel ferait ressortir le sang et dessècherait la pièce). Les rôtis sont souvent entourés d'une barde qui empêche la formation d'une croûte dorée. La supprimer au maximum sur les rôtis de viandes rouges pour éviter odeurs et fumées. Sa présence reste toutefois utile pour certains morceaux qui peuvent devenir secs à la cuisson tels que la sous-noix de veau, le filet de porc.

En cours de cuisson, le boeuf et l'agneau n'ont pas besoin d'être arrosés, alors que volailles, porc, veau ne seront que meilleurs s'ils sont arrosés régulièrement avec le jus de cuisson. Ajouter quelques cuillerées d'eau chaude au fond du plat afin d'éviter la carbonisation du jus.

| | |
|-----------------|---------------------------|
| . rôti de boeuf | de 10 à 15 min pour 500g |
| . rôti de porc | de 35 à 40 min pour 500g |
| . rôti de veau | de 30 à 40 min pour 500 g |

Si le rôti est long et d'un petit diamètre, le temps de cuisson conseillé pour 500 g doit être diminué.

En fin de cuisson, Il est indispensable de laisser reposer les viandes hors du four, emballées dans du papier aluminium (face brillante côté viande). Cette attente favorise la détente des fibres, l'uniformisation de la couleur, les viandes blanches ou les volailles garderont leur moelleux.

Pour les grillades : enduire les pièces à griller d'une très fine couche d'huile ; cette pellicule de matière grasse (appliquée au pinceau) régularise la répartition de la chaleur et évite à l'aliment "d'attacher". Les grillades de viandes rouges ne se piquent pas. L'utilisation de la fourchette étant déconseillée, les retourner à l'aide d'une spatule.

P O I S S O N S

Ils seront cuits au plat pour une dorade farcie par exemple, en papillotes ou au gril pour des poissons portions (sardines, rougets...) ou des darnes (saumon...).

L E G U M E S

Cuisson des tomates farcies : choisissez des tomates bien fermes. Coupez un chapeau, ôtez les graines avec une petite cuillère, salez légèrement l'intérieur et retournez les sur une grille pour qu'elles s'égouttent. Avant d'y placer la farce, déposez dans chacune d'elle une vingtaine de grains de riz cru. A la cuisson, le riz absorbera l'eau superflue.

Pour peler des poivrons : faites les griller sous le gril bien rougi en les retournant de temps en temps ; lorsque la peau se boursoufle, mettez-les à tiédir dans un sac plastique ou enveloppez-les dans du papier aluminium puis pelez-les.

Pour le gratinage d'aliments cuits (endives au jambon, pâtes au fromage...), la position gril ou gril pulsé sera parfaite.

P A T I S S E R I E S

La pâte feuilletée se fait toujours cuire sur une plaque humide non graissée : en s'évaporant, l'eau favorise le gonflement de la pâte.

Choix des moules en pâtisserie

Les moules en aluminium ou autres alliages légers sont les moins chers mais ont vite tendance à se déformer. Les moules en tôle noire absorbent bien la chaleur qui se transmet directement à la pâte assurant une bonne qualité de cuisson. Les moules recouverts de matière anti-adhésive permettent un démoulage et un nettoyage faciles, une cuisson régulière et une belle couleur de gâteaux. Le verre à feu est mauvais conducteur de la chaleur mais il permet de suivre les différents stades de la cuisson. La céramique et la porcelaine ne sont pas non plus de bons conducteurs de chaleur mais ils conviennent parfaitement aux cuissons lentes.

Astuces de démoulage : Les moules doivent être beurrés avant de recevoir la pâte ; les mettre ensuite au réfrigérateur : le beurre durcit et ne se mélangera pas à la pâte. Le papier sulfurisé beurré sert à recouvrir les parois et le fond des moules lisses ; le démoulage ne posera pas de problème. Démouler toujours le gâteau à chaud et le poser sur une grille à pâtisserie pour qu'il refroidisse.

Conseils : Une température trop élevée forme une croûte qui empêche le gâteau de monter et l'intérieur cuit mal. Ne pas ouvrir la porte du four lors des cuissons fragiles : choux, soufflés... Si vous devez ajouter de la levure chimique à une pâte, faites le toujours en fin d'opération, sinon elle perd ses propriétés. Ne la mettez pas non plus avec le sel car il dégrade les qualités de celle-ci.

Si en cours de cuisson, le four fume :

- Vérifier que vous êtes sur la position conseillée dans votre livret d'utilisation, à la bonne hauteur de gradin, à la bonne température.
- Vérifier que votre four n'est pas particulièrement sale et ne nécessite pas un nettoyage.

Guide de cuisson (Multifonction)

| EQUIVALENCE : POSITION THERMOSTAT → °C | | | | | | | | | |
|--|------|------|-------|-------|-----------|-----------|-------|-------|-------|
| CHIFFRE °C | 1 | 2 | 3 | 4-5 | 5 | 6 | 7 | 8 | MAXI |
| | 40°C | 65°C | 100°C | 150°C | 150-165°C | 180-200°C | 210°C | 240°C | 275°C |

| RECETTES | SÉLECTEUR DE CUISSON | POSITION THERMOSTAT | GRADIN | ACCESSOIRES | TEMPS | OBSERVATIONS |
|---|---|--|--|--|---|---|
| ENTRÉES LÉGUMES PIZZA ☼ QUICHE LORRAINE SOUFFLÉ FROMAGE GRATIN DAUPHINOIS TOMATES FARCIES TOMATES PROVENÇALES LASAGNES | SOLE PULSEE SOLE PULSEE SOLE PULSEE TRADITIONNEL PULSE TRADITIONNEL PULSE TRADITIONNEL PULSE TRADITIONNEL PULSE | 220°C 200°C 180°C 200°C-180°C 200°C 220°C 220°C | 2em 1er 1er 1er 1er 2em 1er | PLAT À GÂTEAUX MOULE SUR GRILLE MOULE SUR GRILLE PLAT SUR GRILLE PLAT SUR GRILLE PLAT SUR GRILLE PLAT SUR GRILLE | 18-20 min 30-35 min 35 min 45-50 min 40-45 min 20 min 45-50 min | SELON ÉPAISSEUR MOULE 28 cm SELON QUANTITÉ- REDUIRE APRÈS 30 min |
| POISSONS DORADE MAQUEREAUX ☼ | TRADITIONNEL PULSE GRIL FORT | 200°C 275°C | 1er 3e ou 4e | PLAT SUR GRILLE POSÉS SUR GRILLE | 25-30 min 6-7 min PAR FACE | SELON GROSSEUR LÈCHEFRITE 1 ^{er} GRADIN |
| VIANDES COTES D'AGNEAU ☼ POULET BROCHE GIGOT RÔTI DE BOEUF ☼ RÔTI DE BOEUF RÔTI DE PORC/VEAU POULET PINTADE/LAPIN | GRIL FORT GRIL PULSE GRIL PULSE TRADITIONNEL OU TRADITIONNEL PULSE TRADITIONNEL PULSE TRADITIONNEL PULSE TRADITIONNEL PULSE | 275°C 210°C 200°C 240°C 220°C 200°C 200°C 200°C | 4e 1er 1er 1er 1er 1er 1er | VIANDE SUR GRILLE TOURNEBROCHE VIANDE SUR GRILLE PLAT SUR GRILLE PLAT SUR GRILLE PLAT SUR GRILLE PLAT SUR GRILLE PLAT SUR GRILLE | 5-6 min PAR FACE 20-25 min/500g 15-20 min/500g 10-15 min/500g 10-15 min/500g 35-40 min/500g 25 min/500g 20-25 min/500g | LÈCHEFRITE 1 ^{er} GRADIN LÈCHEFRITE 1 ^{er} GRADIN, REDUIRE À 200°C SI POULET SUPÉRIEUR À 1,2kg LÈCHEFRITE SUR SOLE SALER ET RETOURNER EN COURS DE CUISSON POUR LES PETITES PIÈCES ENFOURNER FOUR CHAUD |
| PÂTISSERIES BRIOCHE CAKE SABLÉS ☼ QUATRE-QUARTS TARTE FRUITS JUTEUX TARTE POMMES PÂTE FEUILLETÉE ☼ CHOUX CRÊMES MÉRINGUES GÉNOISE - BISCUIT SAVOIE PAIN GRILLÉ | SOLE PULSEE SOLE PULSEE SOLE PULSEE SOLE PULSEE SOLE PULSEE SOLE PULSEE SOLE PULSEE SOLE PULSEE TRADITIONNEL SOLE PULSEE SOLE PULSEE GRIL FORT | 165°C 165°C 165°C 165°C 210°C 210°C 220°C 180°C 165°C 100°C 165°C 275°C | 1er 1er 3e 1er 1er 1er 2e 2e 2e 1er 1er 4em | MOULE SUR GRILLE MOULE SUR GRILLE PLAT À GÂTEAUX MOULE SUR GRILLE MOULE SUR GRILLE MOULE SUR GRILLE PLAT À GÂTEAUX PLAT À GÂTEAUX PLAT LÈCHEFRITE PLAT LÈCHEFRITE MOULE SUR GRILLE SUR GRILLE | 35 min 45-50 min 15-18 min 45 min 35-40 min 35-40 min 15 min 30 min 20 min 90 min 35-40 min 2-3 min | MOULE DIAMÈTRE 28 cm MOULE DIAMÈTRE 28 cm 6 RAMEQUINS AU BAIN-MARIE LAISSER SÉCHER FOUR ÉTEINT +5 min FOUR ÉTEINT PRÉCHAUFFER 5 min |

☼ Dans ce cas, il est préférable d'enfourner four chaud.

TOUTES LES CUISSONS S'EFFECTUENT PORTE FERMÉE

C u i s s o n s u r 2 n i v e a u x

- Les cuissons sur 2 niveaux se font sélecteur sur position " "
 - Il est possible de cuire des mets identiques ou différents cuisant à la même température.
 - Attention si la cuisson est programmée, le temps doit être le même pour les 2 mets.
- Ne les enfourner qu'après avoir laissé préchauffer le four à la température de cuisson : cette opération vous garantit les meilleurs résultats.

| RECETTES | TEMPÉRATURE | TEMPS | GRADINS | |
|--|-------------|------------------|---------|--|
| QUICHES | 205°C | 30min | 1 et 3 | |
| TARTE AUX POMMES | 205°C | 25 à 30 min | 1 et 3 | |
| GRATIN DAUPHINOIS + RÔTI DE PORC | 200°C | 45 min 70 min | 3 1 | |
| PETITS GÂTEAUX | 165°C | 8 à 10 min | 2 et 3 | |

Guide de cuisson (Convection naturelle)

| RECETTES | SÉLECTEUR DE CUISSON | POSITION THERMOSTAT | GRADIN | ACCESSOIRES | TEMPS | OBSERVATIONS |
|----------------------------|----------------------|---------------------|------------------|-------------------|------------------|--------------------------------------|
| ENTRÉES LÉGUMES | | | | | | |
| PIZZA ☼ | SOLE | 240°C | 2e | PLAT LÈCHEFRITE | 20-25 min | SELON ÉPAISSEUR |
| QUICHE LORRAINE ☼ | TRADI | 210°C | 1er | MOULE SUR GRILLE | 35-40 min | |
| SOUFFLÉ FROMAGE | SOLE | 180°C | 1er | MOULE SUR GRILLE | 50 min | SELON DIAMÈTRE DU MOULE |
| GRATIN DAUPHINOIS | TRADITIONNEL | 200°C | 2e | PLAT SUR GRILLE | 45-50 min | SELON QUANTITÉ |
| TOMATES FARCIES | TRADITIONNEL | 200°C | 2e | PLAT SUR GRILLE | 40-45 min | |
| TOMATES PROVENÇALES ☼ | GRIL | 220°C | 3e | PLAT SUR GRILLE | 20-25 min | |
| GRATIN(PÂTES...) | GRIL | 210°C | 2e | PLAT SUR GRILLE | 10-15 min | PRÉCHAUFFER 5 min |
| POISSONS | | | | | | |
| DORADE | TRADITIONNEL | 220°C | 2e | PLAT SUR GRILLE | 25-30 min | SELON GROSSEUR |
| MAQUEREAUX ☼ | GRIL | 275°C | 3e ou 4e | POSÉS SUR GRILLE | 6-7 min PAR FACE | LÈCHEFRITE 1 ^{er} GRADIN |
| VIANDES | | | | | | |
| COTES D'AGNEAU ☼ | GRIL | 275°C | 4e | VIANDE SUR GRILLE | 5-6 min PAR FACE | LÈCHEFRITE 1 ^{er} GRADIN |
| POULET BROCHE | GRIL + TOURNEBROCHE | 210°C | | TOURNEBROCHE | 20-25min/500g | LÈCHEFRITE 1 ^{er} GRADIN |
| GIGOT ☼ | TRADITIONNEL | 240°C - 210°C | 1er | PLAT SUR GRILLE | 15 min/500g | |
| RÔTI DE BOEUF ☼ | TRADITIONNEL | 240°C | 1er ou 2e | PLAT SUR GRILLE | 10-15 min/500g | PRÉCHAUFFAGE À 275°C |
| RÔTI DE PORC/VEAU | TRADITIONNEL | 220°C | 1er ou 2e | PLAT SUR GRILLE | 35-40 min/500g | |
| POULET | TRADITIONNEL | 220°C | 1er | PLAT SUR GRILLE | 25 min/500g | |
| PINTADE/LAPIN | TRADITIONNEL | 220°C | 1er ^a | PLAT SUR GRILLE | 20-25 min/500g | |
| PÂTISSERIES | | | | | | |
| BRIOCHE ☼ | SOLE | 165°C | 1er | MOULE SUR GRILLE | 35-40 min | |
| CAKE | SOLE | 180°C | 1er | MOULE SUR GRILLE | 60-70 min | |
| QUATRE-QUARTS ☼ | SOLE | 165°C | 1er | MOULE SUR GRILLE | 55 min | |
| CHOUX ☼ | SOLE | 180°C - 200°C | 1er | PLAT LÈCHEFRITE | 45 min | + 5 min FOUR ÉTEINT |
| GÉNOISE | SOLE | 180°C | 1er | MOULE SUR GRILLE | 55 min | + 5 min FOUR ÉTEINT |
| CRÈME | TRADITIONNEL | 165°C | 2e | PLAT LÈCHEFRITE | 25 min | 6 RAMEQUINS AU BAIN-MARIE |
| SABLÉS ☼ | TRADITIONNEL | 180°C | 2e | PLAT LÈCHEFRITE | 12-15 min | |
| TARTE POMMES ☼ | TRADITIONNEL | 210°C - 220°C | 1er | MOULE SUR GRILLE | 40-45 min | MOULE DIAMÈTRE 28 cm |
| TARTE FRUITS JUTEUX ☼ | TRADITIONNEL | 210°C - 220°C | 1er | MOULE SUR GRILLE | 40-45 min | MOULE DIAMÈTRE 28 cm |
| PÂTE FEUILLETÉE ☼ | TRADITIONNEL | 220°C | 2e | PLAT LÈCHEFRITE | 10-15 min | PÂTE SANS GARNITURE |
| BISCUIT ROULÉ ☼ | TRADITIONNEL | 220°C | 2e | PLAT À GÂTEAUX | 8-10 min | PLAT RECOUVERT D'UN PAPIER SULFURISÉ |
| TOURTE ☼(fruits, viandes) | TRADITIONNEL | 200°C | 1er | MOULE SUR GRILLE | 40-45 min | |
| PAIN GRILLÉ | GRIL | 275°C | 4e | SUR GRILLE | 2-3 min | PRÉCHAUFFER 5 min |

☼ Dans ce cas, il est préférable d'enfourner four chaud.

TOUTES LES CUISSONS S'EFFECTUENT PORTE FERMÉE

| EQUIVALENCE : POSITION THERMOSTAT → °C | | | | | | | | | |
|--|------|------|-------|-------|-----------|-----------|-------|-------|-------|
| CHIFFRE | 1 | 2 | 3 | 4-5 | 5 | 6 | 7 | 8 | MAXI |
| °C | 40°C | 65°C | 100°C | 150°C | 150-165°C | 180-200°C | 210°C | 240°C | 275°C |

Relations consommateurs

BRANDT c'est aussi le minitel...

3615*
Brandt

0,197 € TTC la minute
tarif en vigueur à la date
d'impression du document

... pour en savoir plus sur tous les produits de la marque :

informations, conseils, les points de vente, les spécialistes après-vente.

... pour communiquer :

nous sommes à l'écoute de toutes vos remarques, suggestions, propositions auxquelles nous vous répondrons personnellement.

Vous pouvez aussi nous écrire : SERVICE CONSOMMATEURS BRANDT - BP 9526 - 95069 CERGY PONTOISE CEDEX

ou nous téléphoner au :

0,150 € TTC/min
N°Indigo 0 825 06 16 05

Service Consommateurs BRANDT

⇒ tarif en vigueur à la date d'impression du document.