

**CONSIGLI PRATICI
E GUIDA ALL'USO
DEL VOSTRO
ELETTRODOMESTICO**

SANSIORGIO

• Raccomandazioni di sicurezza	4	
• Rispetto dell'ambiente e risparmio	4	
• Descrizione della macchina	5	
1 - Come procedere per la prima installazione		
• Rimozione delle staffe dall'elettrodomestico.....	6 e 7	
• Spostamento della macchina	7	
• Allacciamento alla rete idrica	8	
• Allacciamento al condotto di scarico	8	
• Allacciamento alla rete elettrica	9	
• Installazione dell'elettrodomestico	9	
2 - Come utilizzare la lavatrice ?		
• Simboli per il trattamento della biancheria	10	
• Preparazione della biancheria (separazione, test colori, pesi e verifiche)	11	
• Trattamento delle macchie difficili	12	
• Caricamento della biancheria	13	
• Caricamento dei detersivi.....	13 e 14	
• Prima del primo lavaggio	14	
• Programmazione / Annullamento di un programma	15 a 17	
• Descrizione dettagliata delle funzioni	18 e 19	
• Modifica di un programma di lavaggio.....	19	
• Dispositivi di sicurezza automatici	20	
3 - Manutenzione ordinaria della macchina		
• Pulizia dell'apparecchio, delle parti interne	21	
• Rischio di gelo	21	
• Controllo e sostituzione dei tubi.....	21	
• Pulizia della vaschetta dei detersivi	21	
• Pulizia del filtro	25 e 26	
4 - Possibili anomalie		
• Il ciclo non si avvia	• Forti vibrazioni durante la centrifuga	22
• La biancheria non è stata centrifugata, o insufficientemente centrifugata.....		22
• Una pozza d'acqua si forma attorno alla macchina.....		22
• La macchina non scarica.....	• Il coperchio non si apre.....	22
• Apertura del cestello		22
5 - Significato delle spie lampeggianti della centrifuga		
• Diagnostica automatica dei difetti	23 e 24	
• Pulizia del filtro 	25 e 26	

Nel susseguirsi delle pagine di questa nota, scoprirete i seguenti simboli che vi segneranno :



Le raccomandazioni di sicurezza (per voi, la vostra macchina, o la vostra biancheria) da rispettare in modo tassativo,



Un pericolo elettrico,



I consigli e le informazioni importanti

Care Signore, Cari Signori,

grazie per avere acquistato una lavabiancheria SANGIORGIO. Con l'acquisto del nostro elettrodomestico avete scelto un prodotto affidabile e dalle alte prestazioni, discreto, efficiente, utile.

Oggi più che mai, qualunque siano le vostre esigenze e i vostri desideri, SANGIORGIO vi offre gli elettrodomestici che semplificano e abbelliscono la vostra vita quotidiana per lunghi anni.

Il vostro nuovo apparecchio è facile da usare. Vi preghiamo comunque di leggere attentamente le istruzioni, in modo da scoprire quei piccoli accorgimenti che vi consentiranno di sfruttare al massimo le potenzialità del vostro apparecchio risparmiando energia.

Certi che l'utilizzo vi soddisferà, ci auguriamo di avervi sempre come nostri clienti.

Prima di avviare la lavabiancheria leggere attentamente queste istruzioni che vi permetteranno di prendere rapidamente confidenza con il suo funzionamento

Allo scopo di migliorare costantemente i nostri prodotti, ci riserviamo il diritto di apportare alle loro caratteristiche tecniche, funzionali o estetiche tutte le modifiche connesse alla loro evoluzione.

Raccomandazioni di sicurezza

Questa lavatrice, destinata ad un uso esclusivamente domestico, è stata progettata per lavare, sciacquare e centrifugare i capi lavabili in lavatrice.

⚠️ Rispettate tassativamente le seguenti raccomandazioni. Decliniamo ogni responsabilità e garanzia in caso del mancato rispetto di queste raccomandazioni che può provocare danni materiali o fisici.

- L'apparecchio deve essere usato in conformità alle istruzioni per l'uso, per evitare danni alla vostra biancheria e al vostro apparecchio. Utilizzate solo prodotti di lavaggio e di manutenzione certificati per l'uso nelle lavatrici ad uso domestico.
- Se prima del lavaggio trattate le macchie difficili con smacchiatori, solventi, e in generale con prodotti infiammabili o a forte potere esplosivo, attendere prima di introdurre i capi trattati nella lavatrice (vedi capitolo "TRATTAMENTO DELLE MACCHIE DIFFICILI").
Vi raccomandiamo inoltre di non usare solventi o prodotti in bombolette spray in prossimità della lavatrice o di altri apparecchi elettrici in locali poco ventilati (rischi d'incendio o di esplosione).
- Se avvengono incidenti che non potete risolvere con i rimedi che noi vi raccomandiamo (vedere capitolo "POSSIBILI ANOMALIE"), chiamate un professionista qualificato.
- Se durante il ciclo di lavaggio dovete aprire la lavatrice (ad esempio per aggiungere o togliere dei capi), a seconda della fase in cui si trova il programma (essenzialmente durante il lavaggio), porre particolare attenzione alla temperatura interna, a volte molto elevata (rischi di gravi ustioni).
- Nel caso di una nuova installazione, l'apparecchio deve essere allacciato alla rete di alimentazione idrica con un tubo nuovo; non utilizzare quello vecchio. Controllate a intervalli regolari i tubi d'alimentazione e di scarico dell'acqua, potrete così evitare i danni dell'acqua.
- Non lasciate che i bambini giochino con l'apparecchio ed allontanate gli animali domestici.
- Gli apparecchi inutilizzabili devono essere immediatamente resi inutilizzabili. Staccate e tagliate il cavo d'alimentazione rasente all'apparecchio. Chiudete l'alimentazione dell'acqua e togliete il tubo. Rendete inutilizzabile la chiusura del coperchio.

Rispetto dell'ambiente e risparmio

- Programmate il prelavaggio solo quando è assolutamente necessario: es. : per capi sportivi o da lavoro molto sporchi, ecc.
- Per biancheria poco o mediamente sporca, un programma a bassa temperatura sarà sufficiente per ottenere ottimi risultati di lavaggio.
- Per biancheria poco sporca scegliete un ciclo di lavaggio rapido (per es.: **FLASH 30'**).
- Dosate il prodotto di lavaggio secondo la durezza dell'acqua, il grado di sporizia e la quantità di biancheria e rispettate i consigli riportati sulle confezioni dei prodotti detersivi.
- L'imballaggio e i pezzi che compongono la macchina sono fabbricati con materiali riciclabili. Occorre tenerne conto per lo smaltimento.
Rivolgetevi al vostro rivenditore o all'ente locale competente che vi forniranno informazioni sulle possibilità di rottamazione ecologica.

Descrizione dell'apparecchio

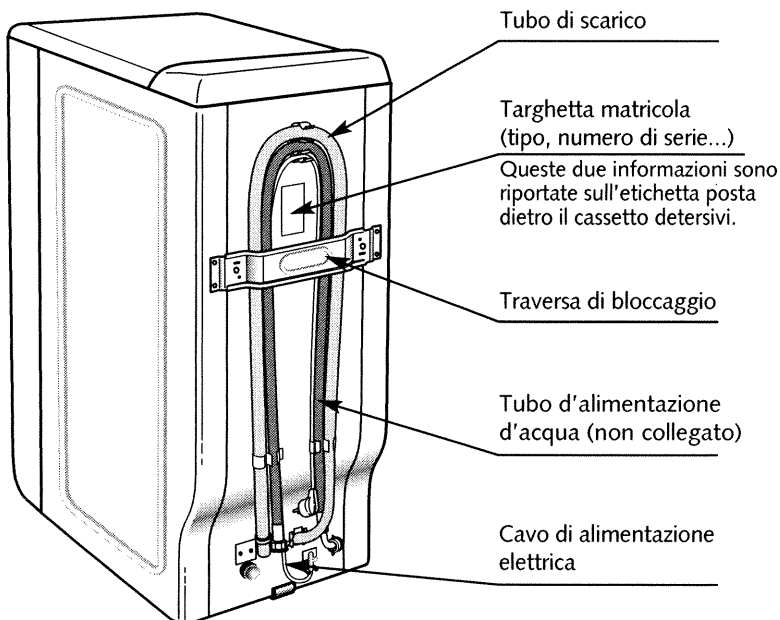
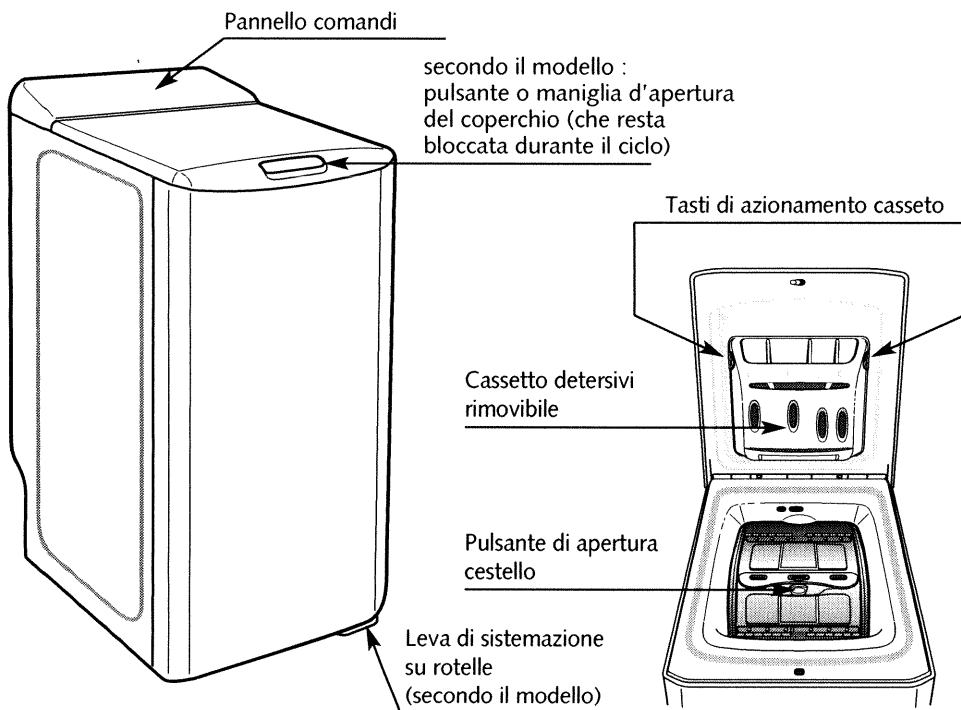

Rimozione delle staffe dall'elettrodomestico



PRIMA DELL'USO È OBBLIGATORIO ESEGUIRE LE SEGUENTI OPERAZIONI.

Queste operazioni consistono nel togliere tutti i pezzi che servono a tenere immobile la vasca interna del vostro apparecchio durante il trasporto.

Queste operazioni, chiamate di "rimozione staffe", sono necessarie per il buon funzionamento del vostro apparecchio ed il rispetto delle norme in vigore in materia di sicurezza.

Se queste operazioni non venissero effettuate nella loro totalità, ciò potrebbe causare gravi danni al vostro apparecchio durante il funzionamento.

- 1 - Togliete la lavatrice dalla sua base (verificate che lo spessore «A», che serve da sostegno del motore, non sia rimasto bloccato sotto la lavatrice) (Figura 1).
- 2 - Togliete le 4 viti «B» con un cacciavite (Figura 2.1).
- 3 - Togliete la traversa «C» svitando le due viti «D» (Figura 2.2) con una chiave da 10 o da 13 (secondo il modello).

(quando si esegue questa operazione, bisogna assicurarsi che i due tiranti di plastica fissati alla traversa vengano via insieme a quest'ultima).

Rimettete le viti «B» al loro posto iniziale.

- 4 -  Chiudete tassativamente i due fori con i coprifori «E» previsti a tal fine (forniti nel sacchetto degli accessori) (Figura 2.3).

Figura 1



Figura 2.1



Figura 2.2

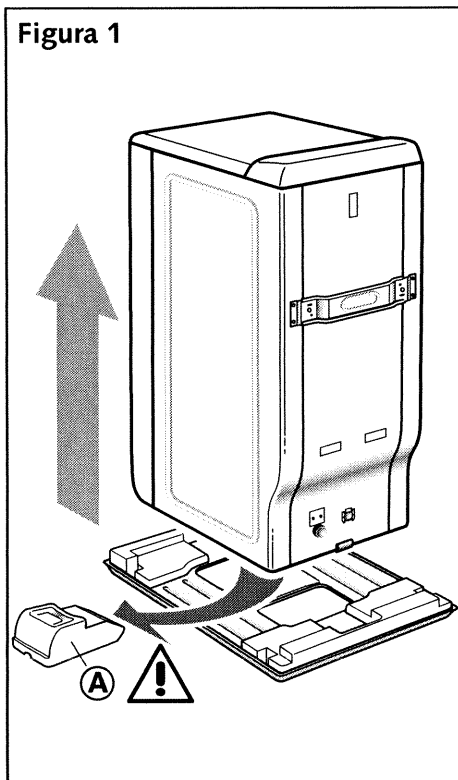

Figura 2.3

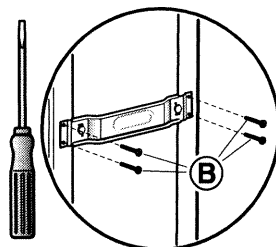

Rimozione delle staffe dall'elettrodomestico

- 5 - Togliete lo spessore d'immobilizzazione posto sul cestello-vasca (Figura 3).
Procedendo come segue :
- sollevate il coperchio della macchina
 - togliete lo spessore «F»
 - togliete lo spessore «G» ruotandolo d'un quarto di giro

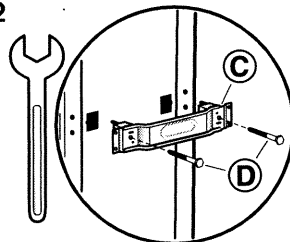
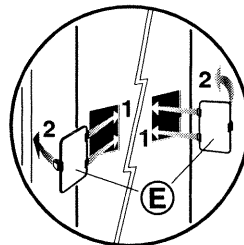
- liberate le portelle del cestello, bloccate in basso, premendo contemporaneamente sulle due antine.

- 6 - **⚠** Togliete i collarini di supporto dei tubi ① e chiudere tassativamente i fori con i coprifori ② (forniti nel sacchetto degli accessori) (Figura 4).

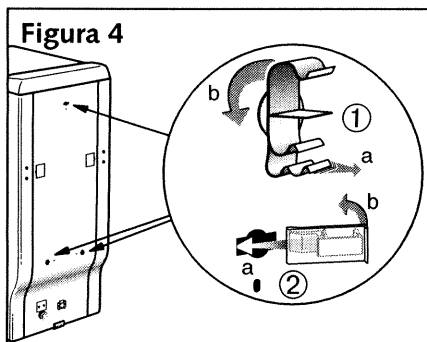
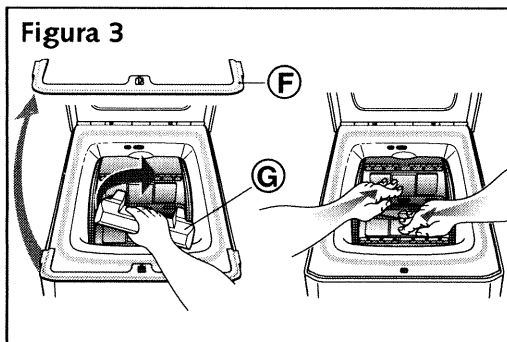

i Prima di uscire dalla fabbrica, il vostro apparecchio è stato minuziosamente controllato; è possibile che voi constatiate la presenza di un po' d'acqua nella vasca o nel cassetto dei detersivi.

i Consigliamo di conservare con cura tutti gli elementi di bloccaggio e trasporto, poiché sarà assolutamente necessario rimontarli qualora si dovesse trasportare nuovamente la macchina.

Spostamento della macchina

Sistemazione su rotelle :

Se la lavatrice è fornita di rotelle estraibili, è possibile spostarla facilmente. Per metterla su rotelle, fate ruotare la leva, che si trova nella parte inferiore della macchina, da destra fino all'estremità sinistra (Figura 5).

⚠ Quando è in funzione, la lavatrice non deve trovarsi appoggiata sulle due rotelle anteriori : non dimenticate di riportare la leva nella posizione iniziale.

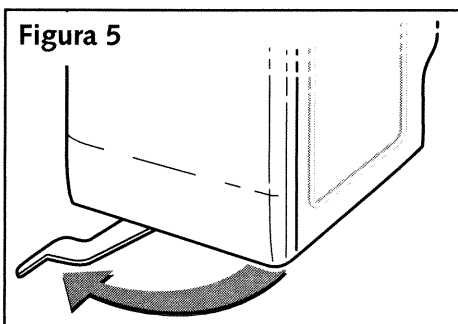

Collegamenti dell'elettrodomestico

Alimentazione acqua fredda

Collegate il tubo d'alimentazione (Figura 6):

- da un'estremità, al raccordo posto dietro la macchina
- dall'altra estremità, ad un rubinetto munito di bocca filettata diam 20x27 (3/4 gas).
Se si utilizza un attacco autoforante, l'apertura praticata deve avere un diametro di almeno 6 cm.

Arrivo dell'acqua:

- Pressione acqua min. : 0,1 MPa o 1 bar
- Pressione acqua max. : 1 MPa o 10 bar

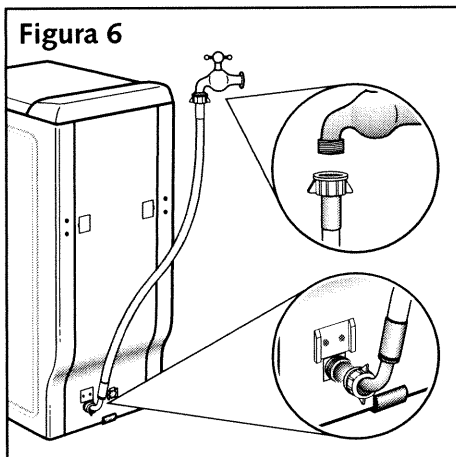

Scarico delle acque usate

Dopo avere montato all'estremità il supporto a gancio rigido fornito con la lavatrice, collegate il tubo di scarico (Figura 7.1):

- o, in modo provvisorio, ad un lavabo o ad una vasca
- o, in modo permanente, ad un condotto di scarico ventilato.

Se l'impianto non è fornito di sifone ventilato, controllate che il collegamento non sia stagnato. Infatti, per evitare qualsiasi ritorno di acque usate nella lavatrice, è vivamente raccomandato lasciare libero il passaggio dell'aria tra il tubo di scarico della lavatrice e il condotto di scarico.

In ogni caso, il supporto a gancio rigido dello scarico dovrà essere posto ad un'altezza compresa tra 90 e 65 cm rispetto alla base della macchina.

⚠ Bloccate il tubo di scarico con uno spago, in modo da impedire che il supporto a gancio non si stacchi durante lo scarico dell'acqua, provocando un allagamento.

È possibile far passare il tubo di scarico sotto il pavimento, a condizione che lo stesso si trovi ad un'altezza compresa tra 90 e 65 cm rispetto alla base della macchina (Figura 7.2).

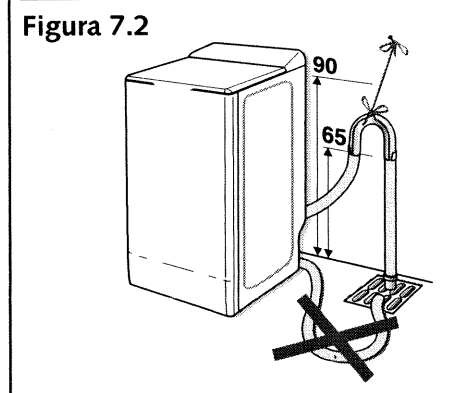
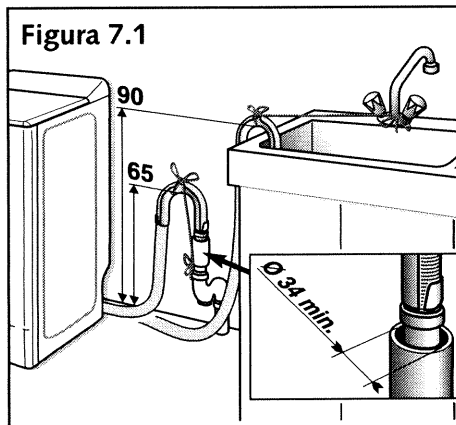

Collegamenti dell'elettrodomestico

⚠ Per motivi di sicurezza, è obbligatorio attenersi alle indicazioni date qui di seguito.

Collegamento elettrico

L'impianto elettrico deve essere conforme alle norme vigenti nel Paese interessato, in **particolar modo per ciò che riguarda la presa di terra.**

Linea 3x2,5 mm² mono 230V collegata a:

- un contatore 20A mono 230V - 50 Hz
- un interruttore differenziale ed un fusibile singolo (10 o 16A, a seconda del modello)
- una presa di corrente 10/16A 2 poli + terra.

Decliniamo ogni responsabilità per eventuali incidenti derivanti da una cattiva messa a terra della macchina.

ⓘ Consigli per l'installazione elettrica della vostra macchina

- Non usare prolunghes, adattatori o prese multiple
- Non togliere **mai** la messa a terra
- Vi consigliamo di collegare la lavatrice ad una presa facilmente accessibile, ma fuori dalla portata dei bambini.

In caso di dubbi, si rivolga al Suo installatore.

La macchina è conforme alle direttive europee CEE/73/23 (sicurezza elettrica) e CEE/89/336 (compatibilità elettromagnetica), e successive modifiche introdotte dalla direttiva CEE/93/68.

Installazione dell'elettrodomestico

Sistemazione dell'elettrodomestico:

ⓘ Se la macchina viene posta di fianco ad un altro elettrodomestico o ad un mobile, Vi consigliamo di lasciare un po' di spazio tra i due in modo da facilitare la circolazione dell'aria.

⚠ Inoltre Vi sconsigliamo vivamente :

- di installare il vostro apparecchio in un ambiente umido e mal aerato.
- di installare il vostro apparecchio in un luogo ove potrebbe essere esposto a getti d'acqua.
- di installare la macchina su pavimenti in moquette.

Qualora non fosse possibile evitarlo, prendere ogni precauzione per garantire la circolazione dell'aria alla base, in modo da assicurare una buona ventilazione delle parti interne.

Livellamento :

Con l'aiuto di una livella, verificare che il pavimento sia orizzontale : inclinazione massima 2°, ovvero uno scarto di circa 1 cm misurato sulla larghezza e di 1,5 cm misurato sulla profondità della lavatrice.

Figura 8

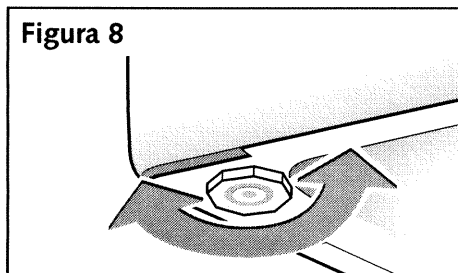

























Alcune macchine sono equipaggiate con due piedini regolabili collocati anteriormente che permettono di compensare le disuguaglianze del pavimento. Per regolare la posizione orizzontale e la stabilità della macchina, procedere come segue :

- mettete la macchina sulle sue rotelle (oppure fatela inclinare leggermente indietro se non è munita di rotelle)
- in funzione della configurazione del pavimento, avvitate o svitate il piedino o i piedini per regolarlo o regolarli in altezza (Figura 8)
- rimettete la macchina sui suoi piedini e verificate la stabilità.

Simboli per il trattamento della biancheria

❶ Per aiutarla nella cura della Sua biancheria, all'interno dei capi sono presenti delle etichette con tutte le informazioni necessarie. Queste sono indicate con simboli internazionali che presentiamo qui di seguito :

LAVAGGIO		CANDEGGINA			
 Temperatura massima : 95°C - Agitazione normale - Risciacquo normale - Centrifuga normale	 - Agitazione ridotta - Risciacquo a temperatura decrescente - Centrifuga ridotta	 Candeggina diluita e a freddo	 Non candeggiare		
Temperatura massima : 60 o 50°C  - Agitazione normale - Risciacquo normale - Centrifuga normale  - Agitazione ridotta - Risciacquo a temperatura decrescente - Centrifuga ridotta  - Agitazione ridotta - Risciacquo a temperatura decrescente - Centrifuga ridotta	STIRATURA				
	 200°C Alta temperatura	 150°C Media temperatura	 110 °C Bassa temperatura	 Non stirare (non usare vapore)	
Temperatura massima : 40°C  - Agitazione normale - Risciacquo normale - Centrifuga normale  - Agitazione ridotta - Risciacquo a temperatura decrescente - Centrifuga ridotta  - Agitazione molto ridotta - Risciacquo normale - Centrifuga normale	PULITURA A SECCO				
	 Tutti i solventi	 Benzina minerale	 Benzina minerale e solvente fluorato F113	 Non pulire a secco, non usare smacchiatori con solventi	
	Processo normale				
Temperatura massima : 30°C  - Agitazione molto ridotta - Risciacquo normale - Centrifuga ridotta	ASCIUGATURA A TAMBURO				
	 Lavaggio a mano Temperatura max 40°C (Alcuni apparecchi ora sono dotati di un programma che permette di lavare in macchina questo tipo di tessuti)	 Asciugatura ad alta temperatura	 Asciugatura a bassa temperatura	 Non asciugare	
 Non lavare					

© COFREET

Preparazione della biancheria

Separazione della biancheria

Richiamarsi alla tabella precedente per separare la biancheria e scegliere il programma secondo le indicazioni riportate sulle etichette. Nel caso di carichi misti, usare il programma corrispondente al capo più delicato.

Per i capi nuovi, cercare di verificare prima di tutto che il tessuto non stinga : vedi "**Il test colore**" riportato qui sotto.

Il test colore

Un capo di biancheria colorato stinge molto spesso al primo lavaggio, a meno che non sia garantito. Prima di metterlo in lavatrice, fare il test seguente :

- Prendere un lembo non visibile del capo
- Inumidirlo in acqua calda

- Quindi premerlo contro un pezzo di stoffa bianco

- Se il capo non stinge, lo potete lavare normalmente a macchina.
- Se il capo stinge, lavarlo **separatamente** a mano o in lavatrice.

Non superate mai i seguenti carichi massimi :

COTONE / COLORE / FIBRE MISTE :	5 kg
SINTETICHE :	2,5 kg
LANA :	1,5 kg
DELICATO / SETA :	1 kg

Pesi medi di qualche capo di biancheria asciutta "poco spessa"

Lenzuolo 1 piazza.....	400 a 500 g	T-shirt cotone grande taglia	150 g
Lenzuolo 2 piazza.....	800 g	Canovaccio.....	100 g
Federa	200 g	Tovaglia	250 g
Camicia da notte leggera	150 g	Biancheria intima delicata	50 g
Pantaloni tela bambino.....	120 g	Indumento lana sintetica bambino	50 g
Pantaloni tela adulto.....	500 g	Calzini	20 g
Camicia uomo cotone / poliestere	200 g	Pigiama tela adulto.....	250 g

Pesi medi di qualche capo di biancheria asciutta "spessa"

Blue-jeans adulto.....	800 g a 1 kg	Pigiama spugna bambino	100 g
Telo spugna	700 g	Accappatoio	1200 g
Asciugamano spugna	300 g	Felpa	250 g
Pantaloni jogging adulto.....	350 g	Copripiumino	1500 g

Verifica della biancheria

⚠ Il non rispetto dei seguenti consigli può causare danni gravi, se non addirittura irrimediabili (cestello deteriorato, biancheria strappata, ecc...) e annulla la garanzia.

- Svuotare le tasche.
- Chiudete le chiusure a lampo e quelle a pressione.
- Togliere i gancetti dalle tende, oppure mettere le tende in un sacchetto per lavare i capi delicati in lavatrice.

- Togliere i bottoni cuciti male, gli spilli e le spille

- Mettere i capi di biancheria piccoli (nastri, fazzolettini, ecc...) in un sacchetto per lavare i capi delicati in lavatrice.

- Rivoltate i capi multistrato (sacco a pelo, giacca a vento...).
- Rivoltate le maglie, i capi con motivi ad inserto, i pantaloni e i vestiti in maglia.

Trattamento delle macchie difficili

Le macchie di sudore, sangue, frutta, vino, cioccolato di solito spariscono con detersivi contenenti elementi biologici; altre macchie, invece, hanno bisogno di un trattamento specifico **prima** di essere messi in lavatrice. Prima di tutto, fare una prova su un punto poco visibile del capo e sciacquare abbondantemente. Se si utilizza uno smacchiatore, cominciare sempre dalla parte esterna della macchia per evitare le aureole.

ERBA : tamponare la macchia con aceto bianco o alcool a 90* (se il tipo di tessuto lo consente), quindi sciacquare e procedere al lavaggio.

PENNA A SFERA - PENNARELLO : tamponare la macchia con della carta assorbente per rimuovere il massimo d'inchiostro. Mettere uno straccio pulito dietro la macchia e tamponare la macchia stessa con un altro straccio imbevuto di aceto bianco per le fibre sintetiche e artificiali, o di alcool a 90* per le altre fibre (se il tipo di tessuto lo consente).

RUGGINE : per le macchie leggere, ricoprire di sale, spremere del succo di limone sul sale e lasciare riposare una notte; quindi sciacquare abbondantemente e proseguire al lavaggio normale. Per macchie più importanti, utilizzare un prodotto antiruggine, seguendo attentamente le istruzioni del produttore.

CHEWING-GUM : raffreddare con un cubetto di ghiaccio. Quando è sufficientemente indurito, grattare leggermente con l'unghia. Eliminare l'alone rimanente con del prodotto sgrassante*.

MORCHIA - CATRAME :

spalmare del burro fresco sulla macchia, lasciare riposare, quindi tamponare con dell' essenza di trementina*.

VERNICE : non lasciare asciugare i depositi di vernice. Trattarli immediatamente con il solvente indicato sulla confezione della vernice (acqua, trementina*, white spirit*). Insaponare e sciacquare.

CERA DI CANDELA : grattare la cera in modo da eliminarne il più possibile. Mettere della carta assorbente su entrambi i lati del tessuto e passare il ferro da stiro sulla macchia per sciogliere la cera rimanente.

USO DEGLI SMACCHIATORI :

Per evitare qualsiasi rischio d'incendio o di esplosione :

- (*) se utilizzate i prodotti raccomandati nei trattamenti sopraelencati, abbiate cura di sciacquare abbondantemente la vostra biancheria prima di introdurla nella lavatrice**
- se utilizzate gli smacchiatori venduti in commercio, attenetevi alle raccomandazioni del fabbricante del prodotto**

 Ricordiamo che, di solito, le macchie trattate subito si eliminano facilmente. Al contrario, le macchie più vecchie che sono state stirate o asciugate con l'asciugatrice, non possono più essere tolte.

PRODOTTI DA TRUCCO : appoggiare il lato del capo macchiato su carta assorbente, quindi inumidire l'altro lato con dell'alcool a 90* se il tipo di tessuto lo consente e se la macchia non è grassa. Altrimenti, utilizzare un prodotto sgrassante (tipo trielina*).

CAFFÈ - TÈ :

- sui tessuti bianchi in cotone : tamponare la macchia con acqua ossigenata* prima di procedere al lavaggio normale

- sui tessuti colorati in cotone : tamponare la macchia con una soluzione d'acqua e aceto (2 cucchiaini di aceto bianco per un ¼ di litro d'acqua) prima di procedere al lavaggio normale

- per i tessuti di lana : tamponare la macchia con una miscela composta in parti equivalenti da alcool* e aceto bianco, prima di lavare il capo.

CIOCCOLATO - FRUTTA - SUCCO DI FRUTTA

- **VINO** : Tamponare la macchia con una soluzione d'acqua e aceto (2 cucchiaini di aceto bianco per un ¼ di litro d'acqua). Sciacquare abbondantemente e lavare normalmente.

GRASSO : cospargere il tessuto di talco. Lasciare asciugare e spazzolare dolcemente per eliminare il talco. Quindi tamponare con un prodotto sgrassante di tipo benzina minerale *. Sciacquare e lavare normalmente.

SANGUE : immergere immediatamente il tessuto macchiato in acqua fredda salata, quindi procedere al lavaggio normale.

KETCHUP - SALSA DI POMODORO : preparare una soluzione composta da 1 volume di glicerina per 1 volume d'acqua calda. Lasciare a mollo il capo per un'ora, quindi procedere al lavaggio normale.

Caricamento della biancheria

Eseguite le operazioni nel seguente ordine:

Apertura della macchina

- Verificate che il tasto "D" non sia premuto.
- A seconda del modello, sollevate la maniglia d'apertura o premete il relativo pulsante. Il coperchio si apre.
- Aprite il cestello facendo pressione sul pulsante che si trova sullo sportellino anteriore.

Introduzione della biancheria

Per ottenere ottime prestazioni di lavaggio, introdurre nel tamburo la biancheria, preventivamente separata, senza stiparla troppo e distribuendola uniformemente. Mescolare i capi più grossi con quelli piccoli per impedire eventuali sbilanciamenti e per ottenere quindi un'asciugatura perfetta.

Chiusura del cestello

Verificate che il cestello sia ben chiuso.

- ⚠ **Controllate che i tre ganci e il profilo del pulsante siano ben visibili.**

Caricamento dei detersivi



Figura 9

- ① | Vaschetta prelavaggio (polvere)
- ② || Vaschetta lavaggio (polvere o liquido)
- ③ ☼ Ammorbidente
- ④ ☒ Candeggina

 : DETERSIVO IN POLVERE

 : DETERSIVO LIQUIDO

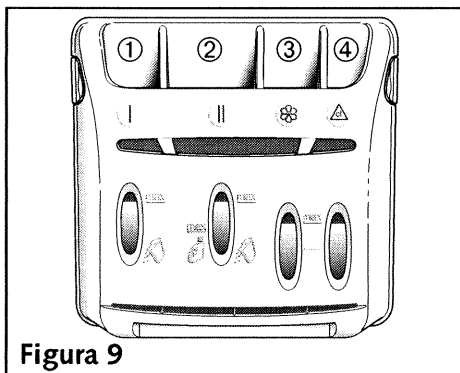
- ⚠ La vaschetta "LAVAGGIO" può contenere polveri e liquidi. Non utilizzare tuttavia detersivo liquido per i programmi **CON** pre-lavaggio e/o **CON** una "partenza ritardata".
- ⚠ L'ammorbidente concentrato deve essere diluito con acqua calda.

- ⚠ La candeggina concentrata deve essere assolutamente diluita.
- ⚠ Per un carico corretto delle vaschette dei detersivi, mettere il coperchio nella posizione di apertura massima.
- ⚠ Non sorpassare il livello massimo **MAX**

Caricamento dei detersivi

Dosaggio del detersivo

La quantità di detersivo da utilizzare dipende dalla durezza dell'acqua, dal grado di sporco della biancheria e del carico.

Riferitevi sempre alle istruzioni per il dosaggio riportate sulle confezioni dei prodotti di lavaggio.

Attenzione : generalmente, i dosaggi raccomandati dai fabbricanti si riferiscono ad un carico massimo del cestello. Adeguate in modo corretto il dosaggio al peso della biancheria introdotta nella lavatrice.

Queste raccomandazioni vi eviteranno un dosaggio eccessivo, responsabile di eventuali eccessi di schiuma. Un eccesso di schiuma rischia di ridurre le prestazioni della macchina e di aumentare la durata del lavaggio e il consumo d'acqua.

Detersivi per lana e tessuti delicati

Per il lavaggio di questi tessuti, è raccomandato usare un detersivo appropriato (evitare di mettere questo ultimo direttamente sul cestello perché alcuni di questi prodotti sono aggressivi per il metallo).

Consigli per il carico dei detersivi

La vaschetta dei detersivi di questo apparecchio è stata studiata per accettare la maggior parte dei prodotti in commercio. Tuttavia, con alcuni prodotti e in certe condizioni d'utilizzo, è tassativo utilizzare una pallina dosatore.

Attenetevi alle informazioni fornite dalla tabella qui sotto riportata.

	Partenza immediata			Partenza ritardata		
	vaschetta prelavaggio	vaschetta lavaggio	pallina dosatore	vaschetta prelavaggio	vaschetta lavaggio	pallina dosatore
Detersivo "in polvere" utilizzato da solo	✓	✓	✓	✓	✓	✓
Detersivo "in polvere" <u>con</u> additivo sbiancante	- Detersivo	✓	✓	✓	✓	✓
		- Additivo	✓	✓		✓
Detersivo "liquido" utilizzato da solo		✓	✓			✓
Detersivo "liquido" <u>con</u> additivo sbiancante	- Detersivo		✓			✓
		- Additivo		✓		✓

Prima del primo lavaggio

Prima di effettuare il primo lavaggio, si raccomanda di fare un ciclo di lavaggio "COTONE 90° senza prelavaggio", senza biancheria e con una 1/2 dose di detersivo, ciò per eliminare gli eventuali residui di fabbricazione presenti all'interno della lavatrice.

Scelta del programma di lavaggio

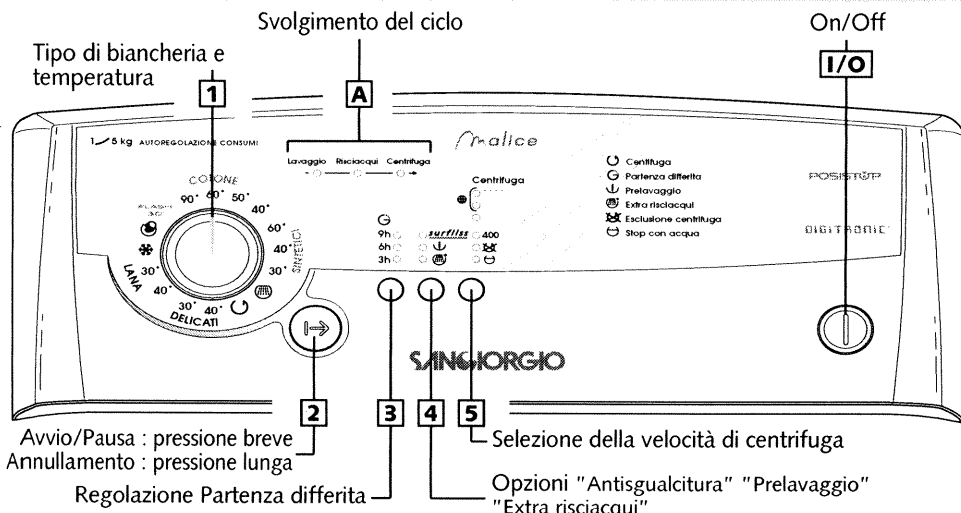

Avvio/Pausa : pressione breve
Annullamento : pressione lunga

Regolazione Partenza differita

Selezione della velocità di centrifuga

Opzioni "Antisgualcitura" "Prelavaggio"
"Extra risciacqui"

- ❗ Tutti i tasti, ad esclusione del tasto "On/Off", sono tattili e quindi non rimangono premuti. La programmazione può essere effettuata mantenendo premuti tutti i tasti, ad esclusione del tasto "Avvio/Pausa". Tuttavia, per una regolazione più precisa, si consiglia di operare per brevi pressioni. Normalmente il tasto "Avvio/Pausa" va premuto brevemente. Quando invece dovete annullare un programma* o azzerare il contacicl*, occorre mantenerlo premuto a lungo.
(*) La descrizione dettagliata di queste funzioni è riportata nelle pagine seguenti.
- ❗ All'accensione della macchina, se una delle spie di svolgimento del ciclo **A** è accesa, prima di qualsiasi altra azione occorre procedere all'annullamento.
Attenzione : il tasto "On/Off" non serve per annullare il programma.



Programmazione del ciclo di lavaggio di base :

	Spie
<ul style="list-style-type: none"> • Premete il tasto "On/Off" I/O (1). 	
<ul style="list-style-type: none"> • Ruotate la manopola 1 per selezionare il programma e la temperatura di lavaggio. La macchina propone la velocità di centrifuga più adeguata al tipo di biancheria selezionato. 	Spia della velocità di centrifuga raccomandata
<ul style="list-style-type: none"> • Se la velocità di centrifuga consigliata vi conviene e se non desiderate scegliere altre opzioni o una partenza differita, premete su "Avvio/Pausa" 2. Il ciclo di lavaggio si avvia. 	Spia della velocità di centrifuga raccomandata + spia "Lavaggio" (le spie A si accendono in successione fino al termine del ciclo)
<ul style="list-style-type: none"> • Alla fine del ciclo, le tre spie di svolgimento del ciclo si accendono con luce fissa. Rilasciate il tasto "On/Off" I/O e aspettate 1 o 2 minuti in modo che il dispositivo di sicurezza del coperchio si sblocchi (2). POSISTOP : per facilitare l'accesso alla biancheria, l'apertura del cestello è automaticamente posizionata verso l'alto. 	Le 3 spie A sono accese con luce fissa

⚠ (1) - Prima di accendere la lavatrice, verificate che la spina sia inserita nella presa della corrente elettrica e che il rubinetto dell'acqua sia aperto. Controllate inoltre che gli sportelli del cestello e il coperchio della macchina siano ben chiusi.

(2) - Come misura di sicurezza, alla fine del ciclo, è consigliato staccare la spina dalla presa di corrente elettrica e chiudere il rubinetto dell'acqua.

Scelta del programma di lavaggio

Programmazione completa del ciclo di lavaggio :	Spie
<ul style="list-style-type: none"> • Premete il tasto "On/Off" I/O. 	
<ul style="list-style-type: none"> • Ruotate la manopola 1 per selezionare il programma e la temperatura di lavaggio. La macchina propone la velocità di centrifuga più adeguata al tipo di biancheria selezionato. 	Spia della velocità di centrifuga raccomandata
<ul style="list-style-type: none"> • Per mezzo del tasto 5, potete : <ul style="list-style-type: none"> - modificare la velocità di centrifuga proposta - scegliere l'opzione "Esclusione centrifuga". Il ciclo si concluderà con una centrifuga delicata a 100 giri/min. - scegliere l'opzione "Stop con acqua". La macchina si fermerà con l'acqua in vasca, prima della centrifuga finale. 	Spia "800" ad es. o spia  o spia 
<ul style="list-style-type: none"> • Per mezzo del tasto 4, potete scegliere una delle seguenti opzioni : "Antisgualcitura", "Prelavaggio" o "Extra risciacqui" 	Spie opzioni selezionate + spia velocità di centrifuga selezionata
<ul style="list-style-type: none"> • Selezionate un avvio immediato premendo il tasto "Avvio/Pausa" 2 ... 	Spia "Lavaggio"
<ul style="list-style-type: none"> • ... oppure selezionate una partenza differita di 3, 6 o 9 ore per mezzo del tasto 3. 	Spia "3h" "6h" o "9h" lampeggiante in funzione del tempo selezionato



Introduzione o rimozione dei capi di biancheria durante il ciclo (impossibile in fase di centrifuga) :

<ul style="list-style-type: none"> • Premete il tasto "Avvio/Pausa" 2 per interrompere il ciclo. • Inserite o togliete uno o più capi di biancheria*. • Premete il tasto "Avvio/Pausa" 2 per riavviare il ciclo. (*attendere 1 o 2 minuti in modo che il dispositivo di sicurezza del coperchio si sblocchi. <p>i Se avete scelto una partenza differita, potete accedere istantaneamente al cestello in qualsiasi momento durante la fase precedente l'avvio del ciclo di lavaggio senza interrompere e riavviare il ciclo.</p>	Spia A lampeggiante Spia A accesa con luce fissa
--	---

Annullamento durante la programmazione, il lavaggio o una pausa :

<ul style="list-style-type: none"> • Premete il tasto "Avvio/Pausa" 2 per almeno un secondo. Questa operazione è possibile in qualsiasi momento durante il ciclo, la programmazione o una pausa. <p>i Qualora questa operazione avvenisse durante il periodo di attesa di una partenza differita, verrà annullata solo la partenza differita.</p>	Ritorno all'impostazione iniziale
--	-----------------------------------

Mantenimento delle prestazioni della lavatrice :

<ul style="list-style-type: none"> • Quando alla fine del ciclo le due spie  lampeggiano, dovete pulire il filtro della pompa (vedi capitolo "PULIZIA DEL FILTRO"). 	Le 3 spie A accese con luce fissa +  lampeggiante
<ul style="list-style-type: none"> • Dopo la pulizia del filtro, azzerare il contacilci mantenendo premuto il tasto "Avvio/Pausa" 2 fino allo spegnimento delle due spie. 	Le 3 spie A accese con luce fissa

Per maggiori informazioni sulle diverse funzioni, riferirsi al capitolo "DESCRIZIONE DETTAGLIATA DELLE FUNZIONI".

i **Importante** : dopo aver premuto il tasto "On/Off" o dopo un'interruzione della corrente, il ciclo di lavaggio riprenderà dal punto in cui era stato interrotto.

Scelta del programma di lavaggio

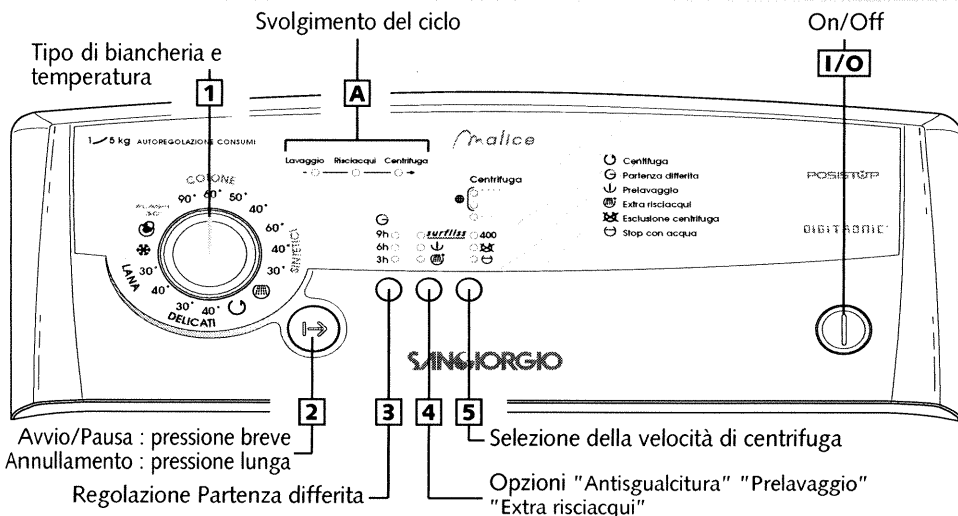

Per impostare il programma più adeguato al tipo di biancheria, attenersi alle indicazioni riportate sulle etichette presenti sulla maggior parte dei capi tessuti.

Tabella dei programmi				surfliss	↻	⌂	⊗	⌂
Tipo di tessuto		Temperature (°C)	Carico max (kg)	Anti-sgualcitura	Prelavaggio	Extra risciacqui	Esclusione centrifuga	Stop con acqua
	COTONE	40°-90°	5,0	●	●	●	●	●
	SINTETICI	30°-60°	2,5	●	●	●	●	●
	DELICATI	30°-40°	1,0	●		●	●	●
	LANA	❄-40°	1,5			●	●	●
⌂	BIANCHERIA DELICATA DA LAVARE A MANO	❄	1,0			●	●	●
Programmi speciali								
	FLASH 30'	40°	2,5				●	●
⌂	Solo RISCIAQUO		Secondo il tipo di tessuto				●	●
↻	Solo CENTRIFUGA							

● : Queste funzioni possono essere utilizzate singolarmente o combinate tra loro.

Non possono essere impostate combinazioni illogiche.

❗ Per il rispetto della vostra biancheria, la macchina vieta la programmazione simultanea delle opzioni "Antisgualcitura" e "Prelavaggio" perché i loro rispettivi procedimenti di lavaggio sono incompatibili.

Descrizione dettagliata delle funzioni

Programmi

I principali programmi proposti da questa lavatrice sono i seguenti :

COTONE

Per un carico formato da COTONE bianco resistente o colorato

⚠ Con i capi colorati, non deve mai essere superata la temperatura di 60°.

i *Nei primi minuti del programma, la lavatrice calcola automaticamente il carico di biancheria introdotta e adeguata di conseguenza il consumo d'acqua e la durata del programma per garantire un lavaggio perfetto.*

SINTETICI

Per un carico formato da SINTETICI RESISTENTI o FIBRE MISTE

DELICATI

Per un carico formato da TENDAGGI, TESSUTI DELICATI e BIANCHERIA FRAGILE

i *Programma con azione meccanica ridotta e centrifuga delicata, adeguate a questo tipo di biancheria.*

LANA

Per un carico formato da LANA "LAVABILE IN LAVATRICE"

i *Programma con cicli di agitazione e di centrifuga adeguati a questo tipo di biancheria*

BIANCHERIA DA LAVARE A MANO

Per un carico formato da SETA o da TESSUTI MOLTO DELICATI

i *Programma con azione meccanica molto ridotta e senza centrifuga intermedia durante i risciacqui.*

Il ciclo termina con una centrifuga molto delicata e progressiva, limitata a 600 giri/min.

FLASH 30'

Questo programma permette il lavaggio rapido di un carico di biancheria poco sporca di 2,5 kg formato da COTONE, BIANCO, COLORATI o SINTETICI RESISTENTI.

Il tempo massimo è di 30 minuti.

Con questo programma, la temperatura di lavaggio è automaticamente impostata a 40°C.

⚠ Per questo programma, occorrerà ridurre della metà le dosi di detersivo.

SOLO RISCIAQUO

Risciacquo separato seguito, a scelta :

- da una centrifuga con scarico
- solo da uno scarico (opzione "Esclusione centrifuga")
- da un arresto con acqua in vasca.

SOLO CENTRIFUGA

Per una centrifuga separata con scarico.

⚠ Nel caso di un "solo risciacquo" seguito da una centrifuga o da "solo centrifuga", impostate una velocità di centrifuga adeguata al tipo di biancheria introdotta nella macchina.

Opzioni

Antisgualcitura *surfliss*

Facilita la stiratura della biancheria.

Questa opzione permette di lavare e di centrifugare delicatamente la biancheria pur mantenendo buone prestazioni di lavaggio.

Pre lavaggio

Specificamente studiato per la biancheria molto sporca (fango, sangue...).

Il ciclo di riscaldamento a 30°C è preceduto da una prima agitazione a freddo.

Questa agitazione a freddo permette di rimuovere le particelle di sporco sui capi prima del riscaldamento.

⚠ Occorre introdurre il detersivo nella vaschetta "I" del cassetto detersivo.

Extra risciacqui

"Speciale pelli sensibili ed allergiche" : aggiunge un risciacquo supplementare nel ciclo di lavaggio.

Descrizione dettagliata delle funzioni

Partenza differita ☺

È possibile posticipare la partenza del programma di 3, 6 o 9 ore, in modo da usufruire di tariffe convenienti o da ottenere un fine ciclo ad una certa ora.

Selezionare l'ora di avvio del ciclo per mezzo del tasto [3].

❶ Quando si imposta una "partenza differita", per tutto il periodo di attesa l'accensione delle spie varia in funzione del tempo rimanente.

Ad esempio: per un ritardo programmato di 9 ore, inizialmente lampeggerà la spia "9h".

Poi ogni tre ore la spia lampeggiante cambierà, passando successivamente da "6h" a "3h". 5 minuti prima del termine del tempo programmato, la spia "3h" comincerà a lampeggiare in modo rapido per segnalare l'avvio imminente del ciclo di lavaggio.

La spia "3h" si spegnerà quando il tempo programmato sarà scaduto e il ciclo si avvierà.

Stop con acqua ☹

Questa funzione va utilizzata quando si vuole escludere il ciclo di centrifuga o quando si prevede un'assenza prolungata alla fine del lavaggio.

Con la selezione di questa opzione, il ciclo termina prima della centrifuga finale. La biancheria rimane immersa nell'acqua, evitando di ammassarsi e di formare pieghe difficili da eliminare.

❶ Quando la macchina si ferma con l'acqua in vasca, la spia di svolgimento del ciclo "Centrifuga" lampeggia.

In seguito, è possibile impostare:

- **uno scarico con una centrifuga.**

In questo caso, selezionate una velocità di centrifuga adeguata al tipo di biancheria per mezzo del tasto "Centrifuga" [5]. Il programma si fermerà automaticamente.

- **oppure solamente lo scarico.**

In questo caso, selezionate la funzione "Esclusione centrifuga" (spia "☹") per mezzo del tasto [5].

Modifica di un programma di lavaggio

Durante la programmazione:

Prima di premere il tasto "Avvio/Pausa" [2] "I→", è possibile effettuare qualsiasi tipo di modifica.

Dopo l'avvio del ciclo:

• è impossibile modificare il tipo di biancheria (ad esempio passare da "COTONE" a "SINTETICI", da "SINTETICI" a "DELICATI", ecc...).

❶ Se ruotate la manopola dei programmi [1] per selezionare un altro tipo di biancheria, la spia accesa di svolgimento del ciclo [A] lampeggerà per qualche secondo, per segnalare che la modifica è impossibile e che essa non verrà presa in considerazione.

❶ Per cambiare tipo di biancheria durante il ciclo, occorre **annullare** il programma in corso e riprogrammare un nuovo ciclo.

• Invece, per uno stesso tipo di biancheria, potete modificare la temperatura all'inizio della fase di lavaggio.

• Potete cambiare la velocità di centrifuga durante l'intero ciclo.

• Potete selezionare "esclusione centrifuga" e "stop con acqua" fino alla fine del risciacquo (ossia fino allo spegnimento della spia di svolgimento del ciclo "Risciacqui").

• Potete modificare la durata della "partenza differita" durante il periodo di attesa della partenza effettiva del ciclo.

❶ Se desiderate annullare la "partenza differita" durante il periodo di attesa, premete il tasto [3] fino a quando le tre spie "☺" si spegneranno; quindi premete brevemente il tasto [2] "I→". Il ciclo si avvierà immediatamente.

• Potete attivare le opzioni "U" (Prelavaggio) e "surfliss" (Antisgualcitura) solo durante il periodo di attesa di una "partenza differita".

• Potete attivare l'opzione "☹" (Extra risciacqui) fino all'inizio del risciacquo (ossia fino all'accensione della spia di svolgimento del ciclo "Risciacqui").

• Potete disattivare tutte le opzioni durante l'intera durata del ciclo se la loro azione non è terminata.

Dispositivi di sicurezza automatici

Sicurezza apertura coperchio :

Non appena il ciclo di lavaggio è avviato, il coperchio della lavatrice si blocca.

Non appena il ciclo di lavaggio è terminato o allorché la lavatrice venga fermata con la vasca piena d'acqua, il coperchio si sblocca.

Quando viene impostata una "partenza differita", il coperchio rimane sbloccato per tutto il periodo di attesa dell'avvio del ciclo.

Se volete aprire il coperchio durante il ciclo, premete brevemente il tasto **2** "I→" e aspettate 1 o 2 minuti in modo che il dispositivo di sicurezza del coperchio si sblocchi.

i *La durata varia in funzione del momento in cui si desidera aprire il coperchio durante il ciclo; a volte occorre aggiungere un periodo di raffreddamento.*

Infatti, durante il ciclo la sicurezza del coperchio si sblocca solo quando la temperatura interna della macchina non supera un certo valore, ciò per eliminare ogni pericolo di ustioni.

Sicurezza acqua :

Durante il funzionamento della lavatrice, il controllo continuo assicura il non superamento del livello dell'acqua.

Sicurezza di centrifuga:

La vostra lavabiancheria è dotata d'un sistema di sicurezza che può limitare la centrifuga quando viene rivelata un'erronea distribuzione del carico.

In questo caso il vostro bucato potrà essere poco centrifugato.

Allora distribuite uniformemente gli indumenti nel cestello e programmate una nuova centrifuga.

Sicurezza antischiuma :

La lavatrice individua gli eccessi di schiuma durante la centrifuga.

In questo caso, la centrifuga si ferma e la macchina effettua uno scarico.

Quindi si riavvia il ciclo che adegua le fasi di centrifuga e aggiunge un risciacquo supplementare se occorre.

Programma per i test comparativi e standardizzati

Programma	COTONE 60°
Carico	5 kg
Durata	01 : 58
Energia	0,95 kWh
Acqua	42 l

In base a quanto dichiarato sull' etichetta energetica, i test sono fatti secondo la direttiva europea 92/75/CEE, a capacità nominale assicurando l'uso completo del detergente CEI dall'inizio della fase di lavaggio.

Manutenzione ordinaria

Pulizia dell'apparecchio

⚠ Per la pulizia della carrozzeria, del pannello dei comandi, e, in via più generale, di tutte le parti di plastica, utilizzate una spugna o un panno inumidito solo con acqua e sapone liquido.

In qualsiasi caso **evitare**:

- le polveri abrasive
- le spugne metalliche o di plastica
- i prodotti a base d'alcool (alcool, diluenti, ecc...)

Manutenzione delle parti interne

Per garantire una migliore igiene, vi raccomandiamo di :

- lasciare il coperchio aperto per un po' di tempo dopo il lavaggio
- pulire, circa una volta al mese, le parti in plastica e in gomma d'accesso alla vasca, con un prodotto leggermente a base di cloro. Per eliminare tutti i residui di questo prodotto, effettuare un risciaquo.
- fare un ciclo di lavaggio a 90° almeno una volta al mese.

Rischio di gelo

In caso di rischio di gelo, disinserite il tubo di arrivo dell'acqua e svuotate l'acqua che si potrebbe trovare nel tubo di scarico, mettendo quest'ultimo in un catino il più in basso possibile.

Controlli periodici

Raccomandiamo di controllare lo stato dei tubi di arrivo dell'acqua e di scarico. Se si nota anche la più piccola fessura, sostituirli immediatamente con tubi identici, disponibili presso il produttore o presso i Centri Assistenza.

Cambio del tubo di alimentazione idrica

Al momento del cambio, fare attenzione al corretto serraggio e alla presenza della guarnizione alle due estremità.

⚠ Sostituzione del cavo d'alimentazione elettrica

Per vostra maggior sicurezza, questa operazione deve essere tassativamente effettuata dal servizio post-vendita del fabbricante o da un professionista qualificato.

Pulizia della vaschetta dei detersivi.

Pulite regolarmente la vaschetta dei detersivi:

- premendo simultaneamente sulle parti concave ai lati della vaschetta, questa si estrae dal suo vano (*Figura 10*).
- togliete i sifoni collocati dietro la vaschetta e separate quest'ultima dal suo frontale decorativo (*Figura 11*)
- sciacquate tutto sotto il rubinetto (facendo bene attenzione di togliere l'acqua eccedente che potrebbe trovarsi all'interno della vaschetta)
- rimontate tutti gli elementi della vaschetta facendo attenzione che la parte vaschetta propriamente detta sia ben fissata alla parte del frontale, poi riposizionate l'insieme al suo posto sotto il coperchio della macchina.

Figura 10



Figura 11



Possibili anomalie

Durante il funzionamento della macchina possono verificarsi delle anomalie; ecco alcune cose da controllare.

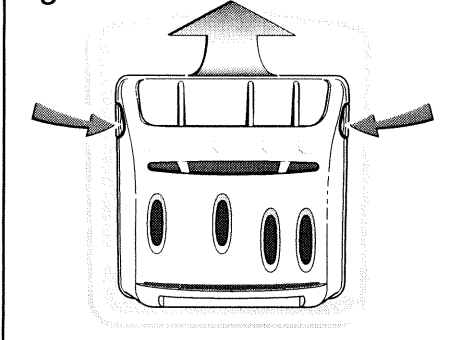
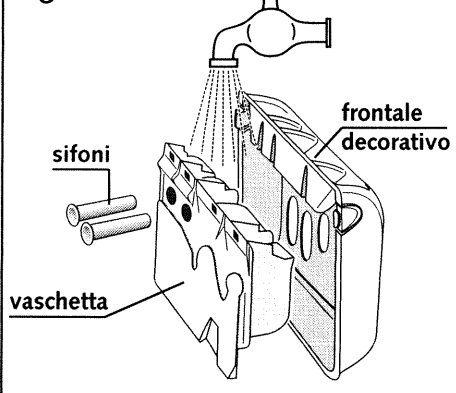
Guasti

Il ciclo non si avvia

Possibili cause / Rimedi

- Il tasto "Avvio/Pausa" non è stato premuto.
- L'apparecchio non è più alimentato da elettricità :
 - verificate se la presa di corrente è correttamente inserita.
 - verificate l'interruttore automatico, i fusibili.
- Il rubinetto di alimentazione dell'acqua è chiuso.
- Il coperchio dell'apparecchio è chiuso male.

Forti vibrazioni durante la centrifuga

- L'operazione di disimballo non è stata eseguita in modo corretto :
 - verificate se tutti i tacchi serviti per il trasporto sono stati ben tolti (vedere capitolo "RIMOZIONE DELLE STAFFE DALL' ELETTRODOMESTICO")
- Il pavimento non è orizzontale.

La biancheria non è stata centrifugata

- Avete selezionato un programma senza centrifuga, per es.: "Esclusione Centrifuga".
- La sicurezza della centrifuga ha rivelato una cattiva ripartizione di biancheria nel cestello :
 - sistemate la biancheria stipata e programmate una nuova centrifuga.

Una pozzanghera d'acqua si forma attorno alla macchina

⚠ Togliete innanzitutto la presa di corrente o tagliate il fusibile corrispondente.

Durante il funzionamento dell'apparecchio, il controllo costante del livello impedisce che l'acqua fuoriesca. Se, malgrado ciò, dell'acqua esce dalla macchina, può darsi che :

- la testa a croce dello scarico sia mal posizionato nel condotto di scarico.
- i collegamenti del tubo d'alimentazione dell'acqua sulla macchina e sul rubinetto non siano a tenuta stagna :
 - verificate la presenza delle guarnizioni e del serraggio dei raccordi.

La macchina non scarica

- Avete programmato un "Stop con acqua in vasca".
- Il filtro della pompa d'evacuazione è ostruito :
 - pulite questi ultimi (vedere modo di procedere nel capitolo "PULIZIA DEL FILTRO").
- Il tubo di scarico è piegato o schiacciato.

Il coperchio non si apre

- Il programma non è ancora terminato.
Il coperchio resta bloccato durante tutta la durata del programma.

Le portelle del cestello si aprono troppo lentamente
(per le macchine equipaggiate di porte ad apertura controllata)

- La lavatrice non è stata utilizzata da molto tempo.
- La macchina è installata in un locale troppo freddo.
- Le cerniere sono bloccate da residui di detersivo (polvere).
 - in ogni caso, l'anomalia si risolve dopo la prima apertura.

⚠ In generale, e qualunque sia il tipo di anomalia, conviene sempre spegnere la macchina, scollegare il cavo dell'alimentazione elettrica e chiudere il rubinetto di alimentazione dell'acqua.

Diagnostica automatica dei difetti

Il vostro apparecchio sa identificare automaticamente certi difetti di funzionamento. Un lampeggiamento particolare delle spie della regolazione di fine ciclo (Centrifuga) vi indica quali sono queste anomalie :

Spie lampeggianti

Possibili cause / Rimedi

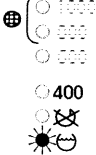
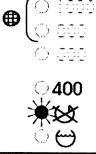
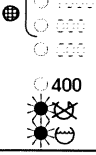
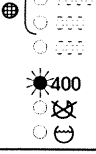
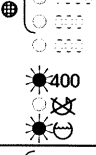
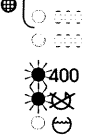
Spie lampeggianti	Possibili cause / Rimedi
<p>Centrifuga</p>  <p>400</p>	<p>Difetto di riempimento. Verificate l'apertura del rubinetto d'immissione d'acqua, poi premete nuovamente il tasto "I→" per riattivare il ciclo. Se il difetto persiste, rivolgetevi al vostro Tecnico.</p>
 <p>400</p>	<p>Difetto d'evacuazione. Pulite il filtro della pompa (vedasi prassi nel capitolo "PULIZIA DEL FILTRO"), dopodiché premete nuovamente il tasto "I→" per riattivare il ciclo. Se il difetto persiste, rivolgetevi al vostro Tecnico.</p>
 <p>400</p>	<p>Difetto di riscaldamento. Questo messaggio, appare alla fine del ciclo e vi segnala che la temperatura di lavaggio da voi selezionata non è stata raggiunta dalla macchina. Rivolgetevi al vostro Tecnico.</p>
 <p>400</p>	<p>Difetto sulla scheda elettronica. Per sicurezza, la macchina è fuori servizio. Rivolgetevi al vostro Tecnico.</p>
 <p>400</p>	<p>Difetto di temperatura. Rivolgetevi al vostro Tecnico.</p>
 <p>400</p>	<p>Difetto di rotazione del cestello. Dopo aver spento la lavatrice, verificate che un lembo del vostro bucato o un oggetto non sia passato fra la vasca e il cestello, bloccando quest'ultimo (per accedere al fondo della vasca, vedere capitolo "PULIZIA DEL FILTRO"). Se il difetto persiste, rivolgetevi al vostro Tecnico.</p>

Seguito e fine a pagina seguente

i Quando si produce uno dei sopracitati difetti, ricordatevi di prendere nota delle spie che si accendono, per comunicarlo al vostro Tecnico e facilitare così la sua operazione.

Diagnostica automatica dei difetti (seguito)

Spie lampeggianti

Possibili cause / Rimedi

Centrifuga

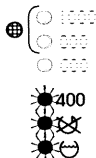

Difetto di bloccaggio. Verificate la chiusura del coperchio, dopodiché premete nuovamente "I→" per riattivare il ciclo. Se il difetto persiste, rivolgetevi al vostro Tecnico.

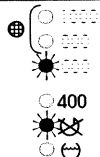

Difetto di traboccamento. Quando tale difetto viene rivelato, l'alimentazione d'acqua è automaticamente interrotta, la macchina si svuota e il ciclo si ferma. Rivolgetevi al vostro Tecnico.

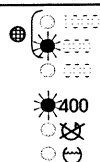

Difetto di distribuzione d'acqua nella vaschetta dei detersivi. Rivolgetevi al vostro Tecnico.

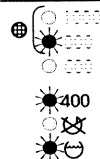

Difetto sul modulo elettronico. Per sicurezza, la macchina è fuori servizio. Rivolgetevi al vostro Tecnico.

i Quando si produce uno dei sopracitati difetti, ricordatevi di prendere nota delle spie che si accendono, per comunicarlo al vostro Tecnico e facilitare così la sua operazione.

Pulizia del filtro

Dopo un dato numero di cicli, la lavatrice vi segnala che occorre pulire il filtro della pompa di scarico.

Alla fine del ciclo le due spie  lampeggiano.

Per annullare questa informazione, dovete azzerare il contacicli. Altrimenti, essa riapparirà alla fine di ogni ciclo.

Per azzerare il contacicli quando le spie lampeggiano, mantenete premuto il tasto "I→" fino allo spegnimento delle spie stesse.

⚠ La mancata pulizia periodica del filtro della pompa può incidere sulle prestazioni della macchina.

Pulizia del filtro della pompa

Questo filtro recupera i piccoli oggetti da voi eventualmente dimenticati negli abiti e che potrebbero compromettere il funzionamento della pompa.

Per pulirlo procedete come segue:

- aprite i portelli del cestello. In fondo a quest'ultimo vedete apparire un elemento di plastica «A» (Figura 12)

- sbloccate questo elemento (Figura 13).

A tal fine:

- introducete un'asta (una matita o un cacciavite ad esempio) nel foro posto sul pezzo «A»
- premendo sempre verso l'alto con l'asta, spingete il pezzo «A» verso destra fino a rimuoverlo dal suo alloggiamento.

- rimuovete il pezzo «A»

- girate leggermente il cestello, con i portelli aperti, verso la parte anteriore della macchina (Figura 14)

Attraverso le aperture lasciate libere dalla rimozione del pezzo «A», accesso al filtro della pompa «B».

- rimuovetelo dal suo alloggiamento (Figura 14)

Figura 12



Figura 13



Figura 14

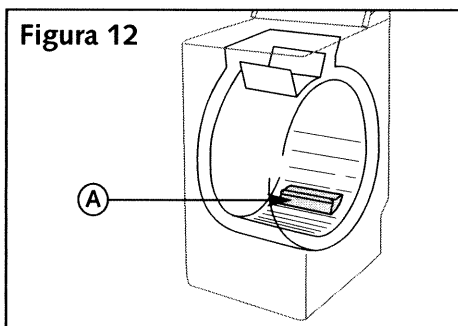

Seguito e fine a pagina seguente

Pulizia del filtro (seguito)

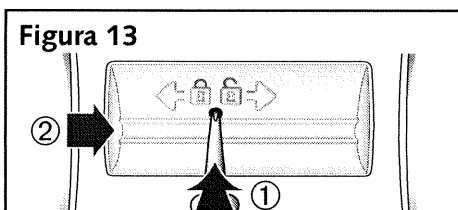
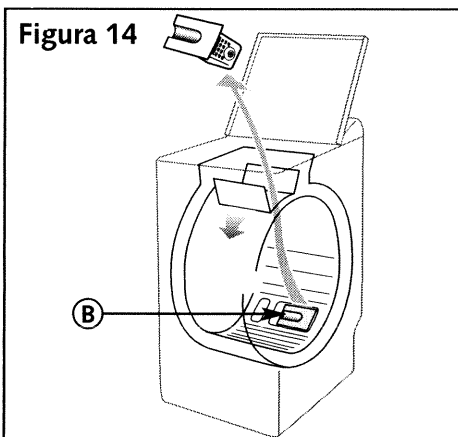
- rimuovete i vari oggetti rimasti all'interno
- sciacquarlo sotto il rubinetto (Figura 15)
- rimettetelo al suo posto spingendolo bene in fondo al suo alloggiamento dopo averlo pulito, se necessario

Figura 15

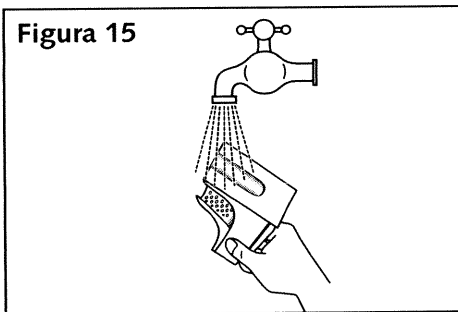

- riposizionate con cura il pezzo «A» nelle apposite aperture poste in fondo al cestello, quindi spingetelo verso sinistra fino ad udire lo scatto di avvenuto bloccaggio (Figura 16).

Figura 16

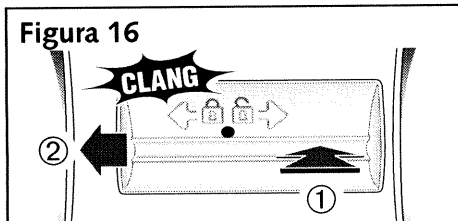

Assistenza Tecnica

Gli eventuali interventi sull'elettrodomestico devono essere effettuati da personale qualificato depositario del marchio.

Al momento della chiamata, specificare la referenza completa della lavatrice (modello, tipo, numero di serie).

Queste informazioni sono riportate sul certificato di garanzia e sulla targhetta di identificazione della lavatrice.

PEZZI ORIGINALI : chiedere sempre che vengano utilizzati esclusivamente **PEZZI DI RICAMBIO ORIGINALI CERTIFICATI**.



SANGIORGIO vi offre un servizio di assistenza tecnica rapido ed efficace grazie ad un numero unico per tutta l'Italia.

Componendo questo numero sarete immediatamente in contatto con il centro di assistenza tecnica del distretto telefonico da cui state chiamando.

Il servizio non è attivo per i telefoni cellulari.

85 X 0228

SANGIORGIO

Brandt Italia S.p.A. - Via Ceraloma, 70 - 25124 Brescia

Tel. 030/2294411 - Fax 030/2294430

Brandt Italia S.p.A. - Viale Europa, 5/7 - 25028 Verolanuova (BS)

Tel. 030 93671 - Fax 030 9920909