

DÉBRIDAGE DU LAVE-LINGE

AVANT LA PREMIÈRE UTILISATION,
EFFECTUER OBLIGATOIREMENT
LE DÉBRIDAGE ET L'INSTALLATION
DE VOTRE LAVE-LINGE

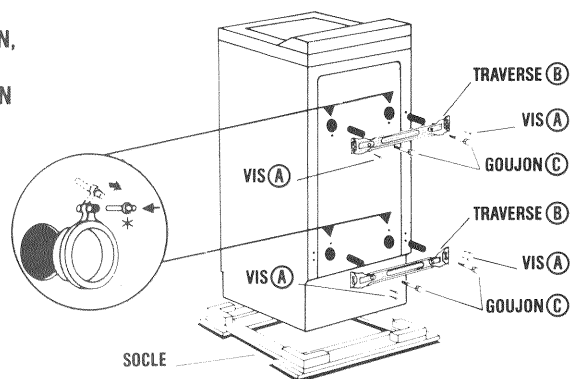

RETIREZ LE LAVE-LINGE DE SON SOCLE

DEBLOQUEZ LE LAVE-LINGE

- Dévissez les six vis **A** à l'aide d'une clef de **7**
- Déposez les deux traverses **B** en dévissant les quatre goujons **C** à l'aide d'une clef de **13**.

Nous vous conseillons de conserver soigneusement toutes les pièces d'arrimage, car il faudra obligatoirement les remonter si vous devez, par la suite, transporter votre machine.

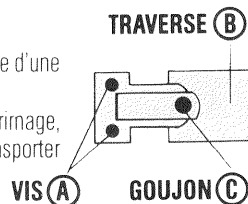

OBSTRUEZ LES QUATRE TROUS

Avant de procéder aux raccordements, n'oubliez pas d'obstruer les quatre trous à l'aide des quatre cache-orifices prévus à cet effet.

- Détachez le clou plastique *
- Mettez le cache-orifice en place. Bloquez ce dernier en enfonçant le clou dans le trou.

Certains lave-linge sont équipés de roulettes. Dans ce cas mettez l'appareil sur ses roulettes pour le déplacer.

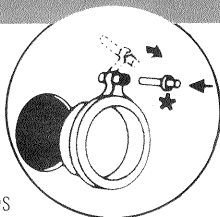

Brandt

vous propose également une gamme complète de :

- MICRO-ONDES • CUISINIÈRES • ENCASTRABLES
 - SÈCHE-LINGE • LAVE-VAISSELLE
 - RÉFRIGÉRATEURS • DUOS • COMBI-FROID • CONGÉLATEURS
- consultez nos différents catalogues.

1000

LAVE-LINGE

Brandt

NOTICE D'UTILISATION

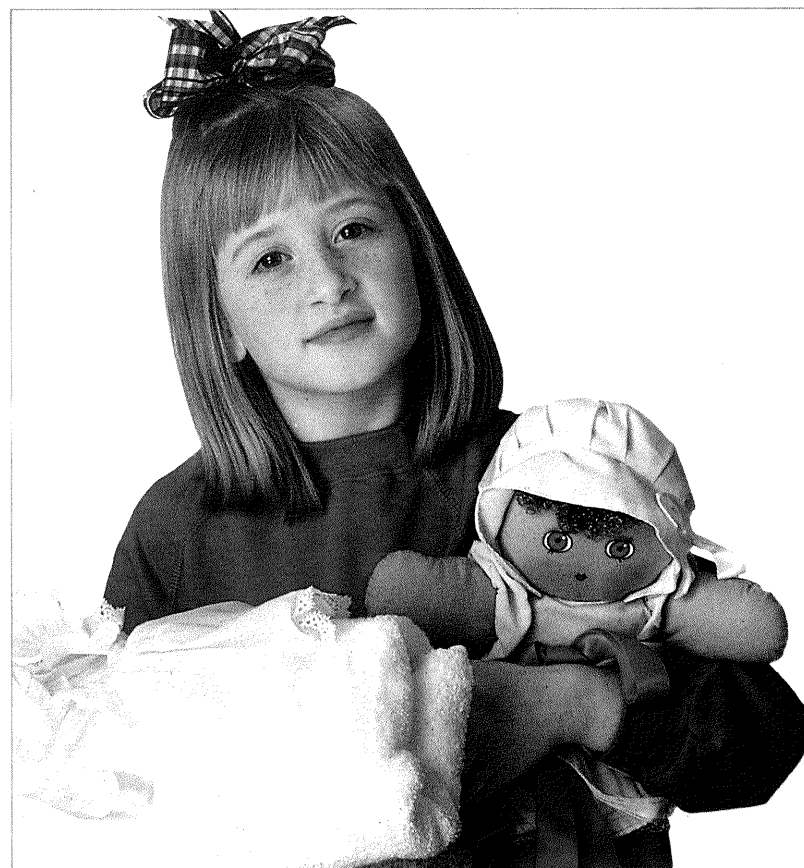

MACHINE À LAVER 5 kg 500 tr. / min.

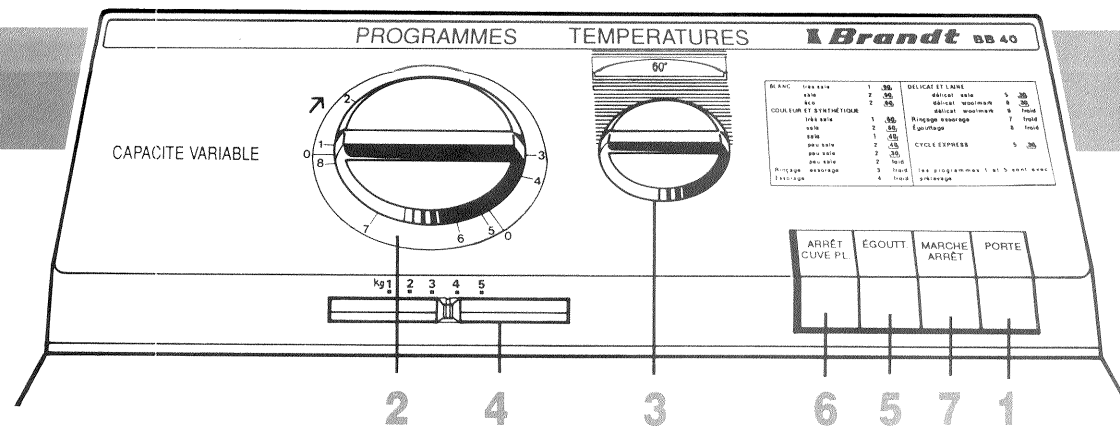

OBTENEZ LES MEILLEURS RÉSULTATS DE LAVAGE

La **BB 40 CAPACITÉ VARIABLE** a été conçue pour s'adapter à tous les textiles et toutes les salissures et aussi pour permettre de réaliser des économies importantes en eau, en lessive, en électricité et en temps.

AVANT LA PREMIÈRE UTILISATION, EFFECTUEZ OBLIGATOIREMENT LE DÉBRIDAGE ET L'INSTALLATION DE VOTRE LAVE-LINGE.

1 OUVERTURE DE PORTE

Appuyez sur le bouton d'ouverture de porte.

SÉCURITÉ DE PORTE :

Le bouton d'ouverture de porte reste verrouillé 2 minutes environ après la fin d'un programme ou en cas d'interruption d'une période de vidange ou d'essorage.

La mise en marche de la machine n'est possible que si la porte est bien fermée.

INTRODUCTION DU LINGE DANS LA MACHINE

INTRODUCTION DES PRODUITS

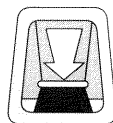
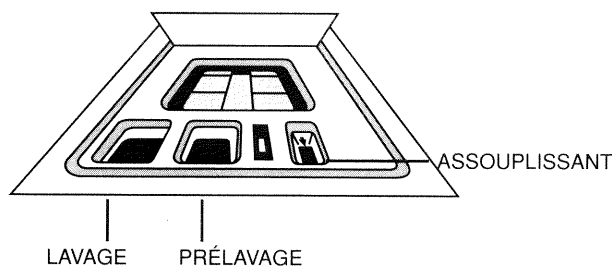

IMPORTANT
NE PAS DÉPASSER LE NIVEAU MAXI
ENLEVEZ ET RINCEZ LE GODET RÉGULIÈREMENT

CAPACITÉ VARIABLE	POUDRE			LIQUIDE
	pré lavage	lavage	lavage seul	lavage seul
1 - 2 kg	1 cube	1 cube	1 cube	1 cube
3 kg	2 cubes	2 cubes	2 cubes	2 cubes
4 - 5 kg	3 cubes	3 cubes	3 cubes	3 cubes

■ = 65 g ou 12 cl. environ

2 PROGRAMMATION DU LAVAGE

Sélectionnez le programme choisi en fonction du linge introduit dans la machine. (voir le Tableau des Programmes).

3 SÉLECTION DE LA TEMPÉRATURE

Choisissez la température la mieux adaptée à la nature du textile introduit dans la machine. "AUTO" vous pouvez sélectionner cette position lorsque vous avez affiché un programme pour lequel elle est conseillée (voir le tableau des programmes), la température sera réglée automatiquement.

4 SÉLECTION DE LA QUANTITÉ DE LINGE A LAVER

La **BB 40 CAPACITÉ VARIABLE** vous permet de réaliser des économies importantes en eau, en lessive, en électricité et en temps. Déplacez le curseur jusqu'à la position (de 1 kg à 5 kg) correspondant au poids du linge introduit dans la machine.

5 CHOISISSEZ UN ÉGOUTTAGE

Fonction adaptée aux linges délicats. Cette touche vous permet de limiter la vitesse d'essorage à 120 tr. / min.

6 PROGRAMMATION D'UN ARRÊT CUVE PLEINE

Appuyez sur cette touche pour interrompre le programme avant l'essorage final. **Nota** : pour continuer le programme, relâchez cette même touche.

7 MISE EN MARCHÉ DE LA MACHINE

Appuyez sur la touche MARCHÉ / ARRÊT pour démarrer le programme.

MAINTENANT TOUT EST AUTOMATIQUE JUSQU'À LA FIN DU PROGRAMME.

7 ARRÊT DE LA MACHINE

Le programme terminé, relâchez la touche MARCHÉ / ARRÊT et par mesure de sécurité, débranchez le lave-linge et fermez le robinet d'alimentation en eau.

TABLEAU DES PROGRAMMES

NATURE DU LINGE DEGRÉ DE SALISSURE		TEMPÉRATURES	N° PROGRAMME	Nbre RINÇAGES	DURÉE APPROXIMATIVE DU PROGRAMME
CYCLE AVEC PRÉLAVAGE	BLANC très sale	90°	1	4	2 h 00
	COULEUR et SYNTHÉTIQUE très sale	60°	1	4	1 h 35
	COULEUR et SYNTHÉTIQUE sale	auto	1	4	1 h 25
	DÉLICAT et LAINE sale CYCLE EXPRESS*	auto	5	3	45 min.
	COULEUR et SYNTHÉTIQUE sale	froid	1	4	1 h 20
CYCLE SANS PRÉLAVAGE	BLANC sale	90°	2	4	1 h 50
	BLANC éco	60°	2	4	1 h 25
	COULEUR et SYNTHÉTIQUE sale	60°	2	4	1 h 25
	COULEUR et SYNTHÉTIQUE peu sale	auto	2	4	1 h 15
	COULEUR et SYNTHÉTIQUE peu sale	froid	2	4	1 h 05
	DÉLICAT et LAINE Woolmark	auto	6	3	40 min.
	DÉLICAT et LAINE Woolmark	froid	6	3	40 min.
	Rinçage - Javel COTON	froid	3	1	40 min.
	Essorage COULEUR et SYNTHÉTIQUE	froid	4		10 min.
	Rinçage - Essorage DÉLICAT et LAINE	froid	7		15 min.
Essorage DÉLICAT et LAINE	froid	8	1	5 min.	

Les durées indiquées sont celles des programmes à pleine charge. (Le CURSEUR DE CAPACITÉ VARIABLE est sur la position 5 kg.).

***CYCLE EXPRESS** : Programme idéal pour les délicats et économique pour du linge peu sale.

Les températures indiquées sur le tableau des programmes ne sont pas forcément les températures effectivement atteintes par la machine : elles ne sont que la représentation symbolique correspondant aux diverses catégories de linge pour lesquelles les programmes ont été établis.

L'INSTALLATION DU LAVE-LINGE



1 ALIMENTATION EN EAU :

Arrivée d'eau froide.
Pression : 0,5 à 10 kg cm² (5 à 100 N/cm²)
Robinet auto-perceur, ouverture pratique
Ø 6 mm minimum
Filetage : Ø 20 x 27 (3/4 BSP).

JOINT

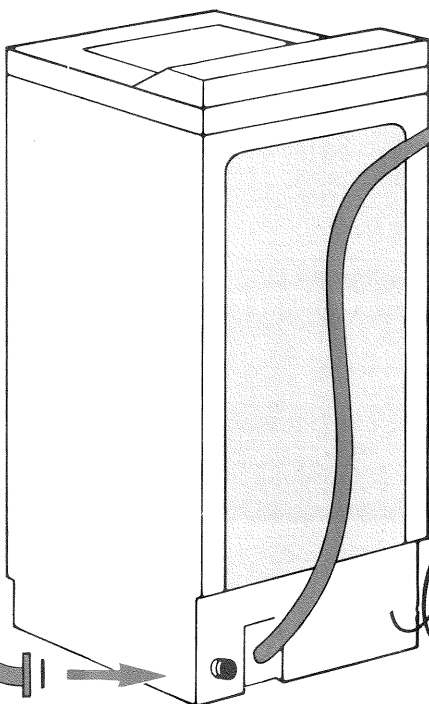

JOINT

1 TUYAU D'ALIMENTATION EN EAU :

Longueur 1,25 m env. à retirer du tambour et à brancher à l'endroit indiqué en posant les joints fournis à chaque extrémité.

2 TUYAU D'ÉVACUATION

3 CORDON D'ALIMENTATION ÉLECTRIQUE :
Longueur 1,50 m env.

2 ÉVACUATION DES EAUX USÉES.

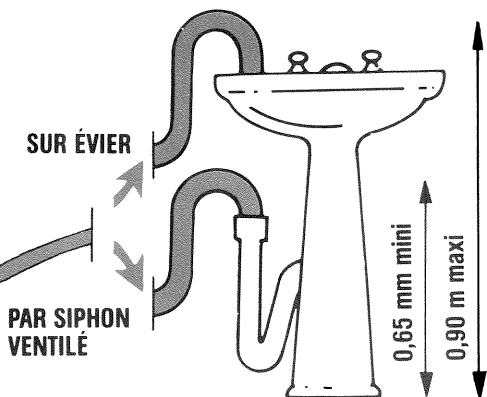

3 ALIMENTATION ÉLECTRIQUE :

220 V - 16 A. Selon normes en vigueur.
Avec prise de terre.

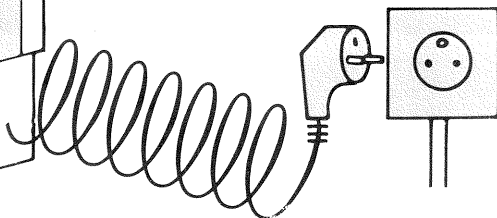

Notre responsabilité ne saurait être engagée pour tout incident et ses conséquences éventuelles qui pourraient survenir à l'usage d'un appareil non relié à la terre ou dont la prise de terre serait défectueuse.