

## Garantie

Le certificat de garantie livré avec votre magnétope porte le type et le numéro de fabrication de votre appareil. Conservez-le avec la facture. Ils constituent les documents indispensables pour faire valoir vos droits à la garantie.

- **Toute réparation pendant la période de garantie doit être effectuée par un technicien agréé représentant notre marque.**
- **Toute dérogation à cette règle entraîne l'annulation de vos droits à la garantie.**
- **N'ouvrez jamais votre appareil vous-même. Cela peut être dangereux pour vous, ou pourrait endommager l'appareil.**

## Précautions

**Installation** - Assurez-vous que la tension secteur de votre habitation est conforme à celle indiquée sur l'étiquette d'identification, située à l'arrière de votre appareil. Installez le magnétope horizontalement, loin de toute source de chaleur importante (cheminée...) ou d'appareils produisant des champs magnétiques ou électriques élevés.



Si vous installez votre magnétope dans un meuble prévu à cet effet, vérifiez que l'aération n'est pas obstruée. Laissez 10 cm minimum de chaque côté ainsi qu'à l'arrière de l'appareil et 7 cm minimum au dessus.

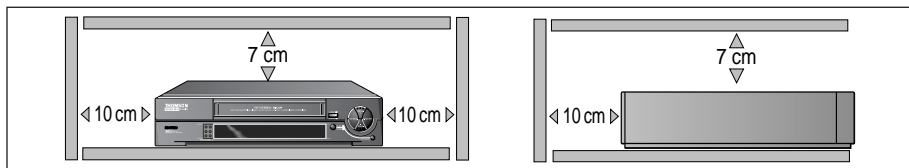

**Utilisation** - Si votre appareil, ou si une cassette, a séjourné dans une atmosphère froide quelque temps, comme par exemple après un transport l'hiver, attendez environ 2 heures avant d'utiliser votre magnétope. Les ouvertures situées au-dessus et en-dessous sont prévues pour la ventilation. Elles ne doivent pas être obstruées. En cas d'orage, il est conseillé de débrancher l'appareil de la prise reliée à l'antenne extérieure.

Même lorsque l'interrupteur marche/arrêt est en position arrêt, le magnétope n'est pas complètement séparé du secteur. Afin de le déconnecter complètement, il est nécessaire de débrancher la fiche secteur de la prise d'alimentation.

Cet appareil ne doit en aucun cas être utilisé à des fins industrielles. Il est uniquement prévu pour un usage domestique.

**Entretien** - Utilisez un chiffon doux, sec et propre, en excluant tout produit décupant, solvant, abrasif, etc... Si un objet ou un liquide pénètre dans l'appareil, débranchez-le immédiatement et faites-le vérifier par un technicien agréé.

**La copie totale ou partielle d'enregistrements protégés par la législation sur les droits d'auteur, sans autorisation explicite du titulaire des droits, contrevient à la législation en vigueur.**

# SOMMAIRE

! Avant d'utiliser votre magnétoscope vous devez suivre la procédure d'installation et de réglages décrite dans le manuel d'installation (1).

## Garanties - Précautions

Commander le magnétoscope 3

Contrôler le fonctionnement 4

Les menus 5

Regarder une cassette 6

Enregistrer une émission  
Préparation - Enregistrement 7  
Enregistrement avec arrêt automatique

Programmer un enregistrement  
Avec les codes ShowView 8-9  
Sans les codes ShowView

Recherche d'images  
Position temps réel - Position temps restant 10-11  
Système d'indexation

Audio/Video 1 - 2 12

Magnétoscope HiFi et effet stéréo 13

Système HiFi  
Son des chaînes 14  
Son des cassettes

Système VPS/PDC  
Programmation d'enregistrement VPS/PDC 15  
Fonctions uniquement disponibles en VPS

A propos des programmations  
Options de programmation  
Quand le magnétoscope est programmé  
Vérifier la programmation 16  
Effacer la programmation  
Enregistrement programmé par un appareil programmé

Réglage de l'image  
Phase/Tracking - Piqué d'image - Stabilité 17  
Films en noir et blanc - Meseecam - 16:9 et 4:3

Informations supplémentaires  
Bip sonore - Mode écologie - Passage à l'an 2000  
Clé électronique - Exit/Status - Lecture en NTSC  
Langue des menus - AutoLongplay - Modulateur  
Indication ou modification du nom de la chaîne 18-21  
Protection des cassettes - Casette non standard ?  
Ré-enregistrement/copie - Mise à l'heure automatique  
Lecture et enregistrement en boucle - Vérification des  
numéros ShowView - Showview et démodulateur satellite

Caractéristiques techniques 22

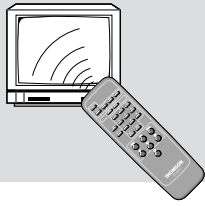

# COMMANDER le magnétoscope

FRANCAIS

Dans le cas d'un branchement avec seulement le cordon d'antenne, vous devez d'abord mettre en marche le téléviseur sur la chaîne attribuée au magnétoscope.

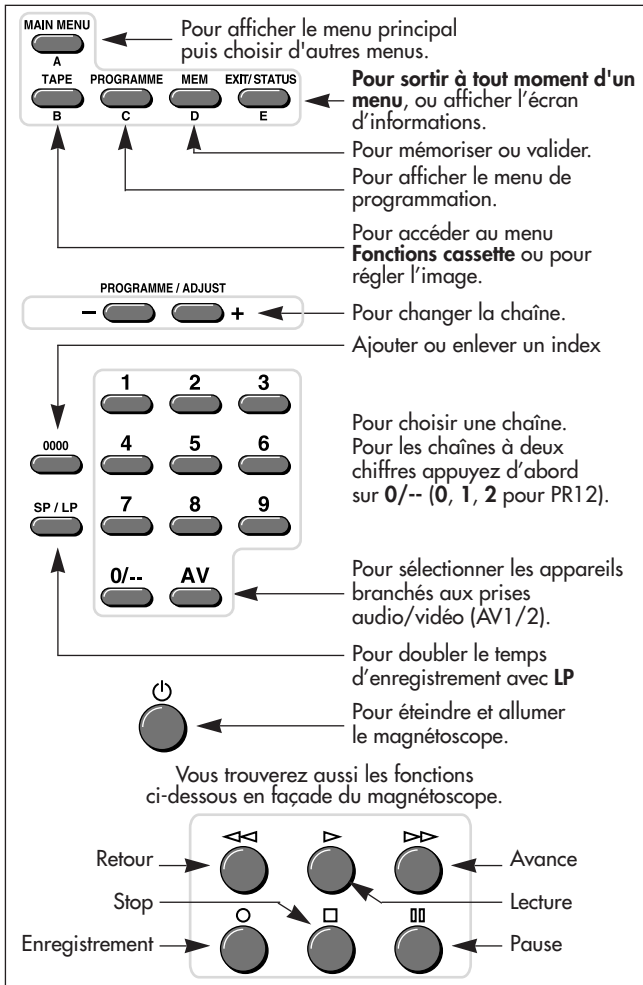

Diriger la télécommande vers le magnétoscope quand vous appuyez sur une touche.

# CONTROLLER

## le fonctionnement

.....

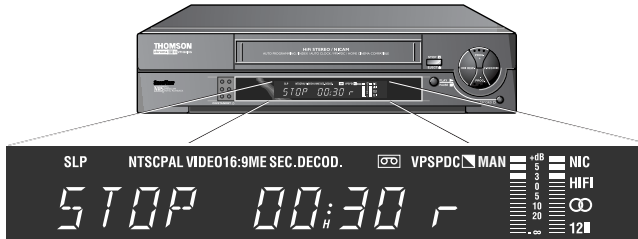

### Sur l'afficheur

**STOP** : Stop - Cassette à l'arrêt  
**AV R** : Avance  
**RET R** : Retour (rembobinage)

**LECT** : Lecture  
**RR** : Lecture accélérée  
**RAL** : Ralenti variable  
**PRUSE** : Arrêt sur image

**ENR P** : Pause-enregistrement  
**ENREG** : Enregistrement en cours  
**AUTO** : Enregistrement programmé

**Pr** : Images et son d'une chaîne TV  
**AV1-2** : AV1-AV2 - Images et son d'un appareil branché sur les prises scart-péritelévision (AUDIO/VIDEO) à l'arrière du magnéscope.

**0115 35** : Compteur de bande  
**09:53** : Heure

Affichage de l'horloge ou du temps : la durée de lecture écoulée depuis le début de la cassette pendant la lecture ou l'enregistrement, le temps restant jusqu'en fin de bande (r) en STOP.

**SP** : Lecture/enregistrement en vitesse normale (Standard Play)

**LP** : Lecture/enregistrement en longue durée (Long Play)

**SLP** : Lecture en très longue durée de cassette NTSC (Super Long Play)

**NTSC PAL** : Lecture en NTSC pour un téléviseur PAL

**VIDEO** : Le magnéscope transmet l'image et le son au téléviseur

**16/9** : Lecture/enregistrement au format 16/9

**MESEC** : Lecture/enregistrement en Mesecam

**DECOD** : Un décodeur ou tout autre appareil branché sur la prise AUDIO/VIDEO 2 est en marche

 : Présence d'une cassette dans le magnéscope

**VPS** : L'émission en cours est en VPS

**PDC** : L'émission en cours est en PDC

**NIC** : Son Nicam

**HIFI** : Son HiFi

 : Voie mixte } Le son proposé par la chaîne ou la cassette

**1** : Voie gauche

**2** : Voie droite

 : Piste mono

### Sur l'écran

Votre magnéscope reconnaît automatiquement les cassettes de durée standard (E30, 60, 120, ...) Si vous affichez l'écran d'information, le magnéscope indique le type de cassette, le temps restant avant la fin de la bande.

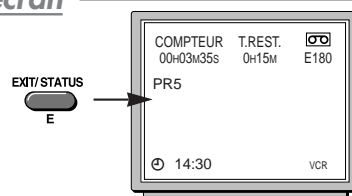

# L E S m e n u s

Les menus permettent d'accéder à des fonctions en sélectionnant les numéros correspondants.

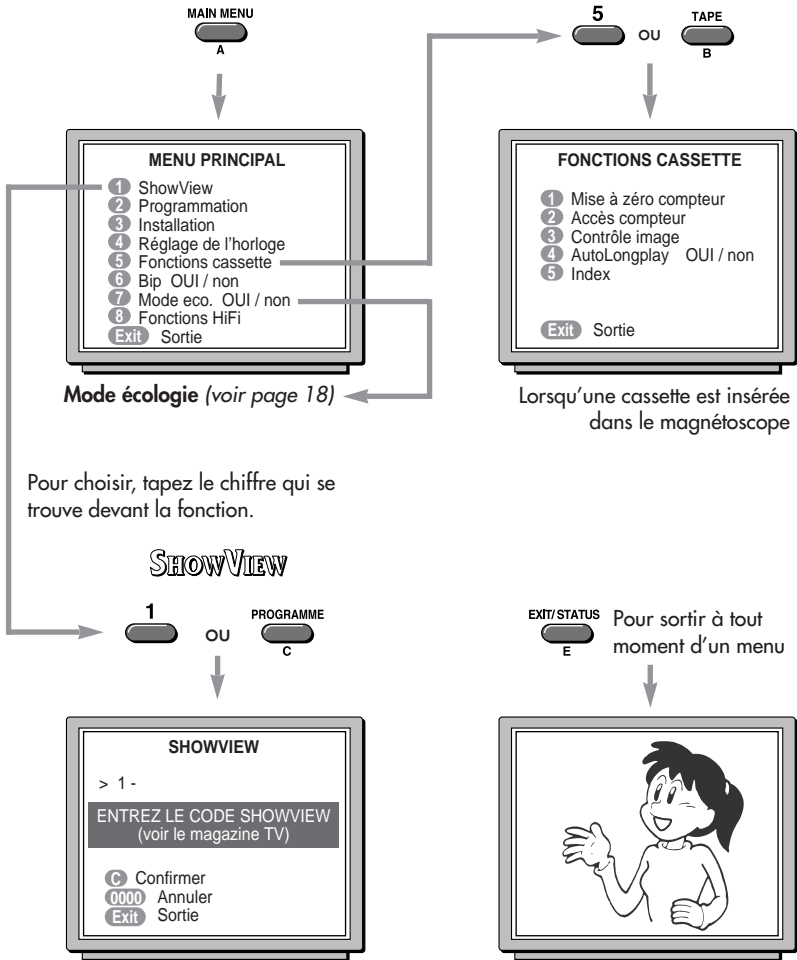

# REGARDER une cassette

*Pour visionner une cassette et explorer les enregistrements, faire un arrêt sur image et retrouver des scènes précises avec la lecture accélérée, rembobiner jusqu'au début ou à la fin de la bande.*

## Lecture

Si les images sont de mauvaise qualité, vérifiez que la fonction MESECAM est désactivée (touches **B**, **3**, **5**).

### Lecture accélérée

Appuyez plusieurs fois sur les touches pour faire varier la vitesse et le sens de lecture accélérée.

### Arrêt sur image - Pause

Appuyez plusieurs fois sur cette touche pour avancer image par image.

### Ralenti variable

Appuyez plusieurs fois sur les touches pour faire varier la vitesse et le sens du ralenti.

### Stop

Appuyez la touche.

### Avance ou Retour

Appuyez plusieurs fois sur les touches.

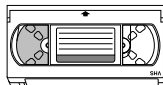

Début  
de cassette

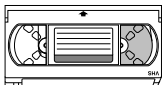

Fin  
de cassette

### Ejection de la cassette

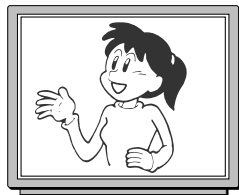
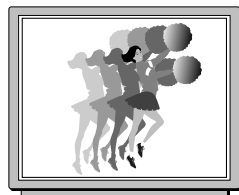

# ENREGISTRER une émission

*Vous pouvez enregistrer des programmes TV ou des images transmises par un appareil branché à l'arrière du magnéto (prises scart-péritélévision, AV1/AV2).*

## Préparation

Introduisez une cassette.



Affichez toujours l'écran d'informations pour définir votre enregistrement.



Choisissez une chaîne ou un appareil branché aux prises audio-vidéo **AV1** ou **AV2**.

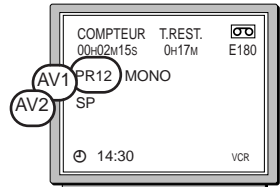

Sélectionnez les prises avec **AV**.

Pour les chaînes à 2 chiffres appuyez d'abord sur **0/--** (0, 1, 2 pour PR 12).

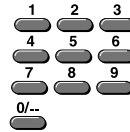

Choisissez la durée **SP** ou **LP**.  
**SP** pour une durée normale,  
**LP** pour la longue durée.

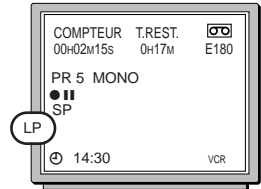

## Enregistrement

Mettez en pause-enregistrement, puis déclenchez l'enregistrement.



Faites une pause et reprenez l'enregistrement.



Terminez l'enregistrement.



## Enregistrement avec arrêt automatique

Appuyez 2 fois sur la touche.



Tapez l'heure de fin de l'émission en cours à l'aide des touches numériques.

**!** Impossible d'enregistrer : Vérifiez que la languette de protection de la cassette n'est pas cassée.

# PROGRAMMER un enregistrement

*Vous pouvez programmer un enregistrement avec les codes ShowView de votre magazine TV ou en utilisant la programmation manuelle si vous ne connaissez pas les codes.*

## avec les codes ShowView

Faites apparaître le menu **SHOWVIEW**.



Tapez le code de l'émission.

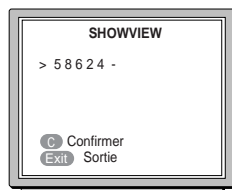
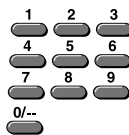

Confirmez.



Lors d'une première programmation sur une chaîne, le magnétoscope vous demande de confirmer le numéro.

Appuyez sur **C**. Choisissez le numéro de chaîne (Pr -) avec +/- et confirmez avec **C**.

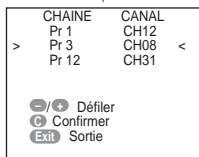

Vous disposez d'un certain nombre d'options pour compléter votre programmation. Reportez-vous aux pages 15 et 16.

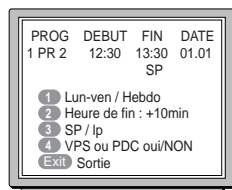

Eteignez le magnétoscope pour le mettre en Veille-enregistrement.



sur l'afficheur





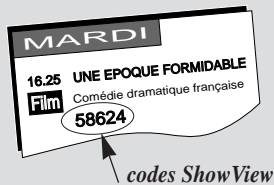

Votre magnétoscope possède 8 mémoires de programmation. Vous pourrez donc programmer 8 enregistrements sur 1 an. Le numéro de la mémoire est indiqué en haut à gauche de l'écran.

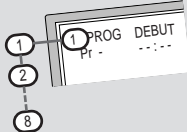

## sans les codes ShowView

Affichez le menu **MENU PRINCIPAL**.

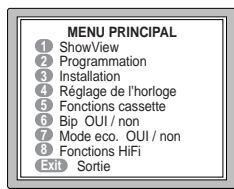

Sélectionnez **Programmation**.



Sélectionnez **Entrer les infos**.



Programmez l'enregistrement des images d'une chaîne en tapant son numéro (PR-) ou sélectionnez un appareil branché aux prises audio-video **AV1** ou **AV2** si la programmation doit être déclenchée par un autre appareil programmé (récepteur satellite).

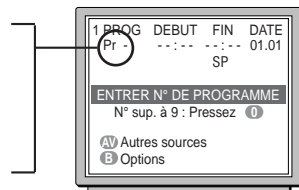
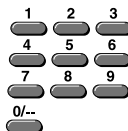

Pour les chaînes à 2 chiffres appuyez d'abord sur **0/--** (0, 1, 2 pour PR 12).



Tapez ensuite

- l'heure de début,
- l'heure de fin de l'émission, et
- la date, si l'enregistrement n'est pas prévu pour le jour même.

Pour les options de programmation, appuyez sur **B** et reportez-vous aux pages 15 et 16.

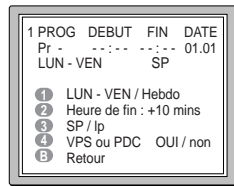

Eteignez le magnétoscope pour le mettre en veille-enregistrement.



sur l'afficheur

**!** Selon la langue des menus l'indication **AUTO** ou **TIMER** sur l'afficheur, confirme une programmation réussie.

# RECHERCHE d'images

Voici comment retrouver des séquences précises à l'aide du COMPTEUR et des index.

Le compteur TEMPS RÉEL indique le temps écoulé en heures, minutes et secondes (menu d'état de fonctionnement, mode copie). Le décompte est effectué à partir du chargement de la cassette ou de la position 00:00:00 du compteur.

## Position temps réel

Faites apparaître le menu **FONCTIONS CASSETTE**.

Sélectionnez **Accès Compteur**.

Tapez le nombre à six chiffres correspondant à la position de bande recherchée (si celle-ci se trouve avant 00:00:00, appuyez sur la touche -).

Pour accéder à la position 00:00:00, il suffit d'appuyer sur **0000**.

Le magnéscope rembobine immédiatement jusqu'à la position recherchée (et démarre la lecture à cet endroit si vous avez pris soin de terminer votre entrée en appuyant sur ▷ (PLAY)).

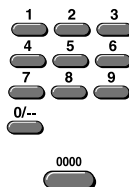
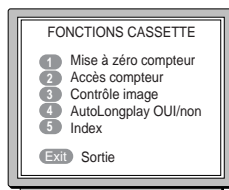
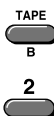

## Position temps restant

Si vous savez combien d'heures et de minutes séparent la position de bande recherchée de la fin de la cassette, sélectionnez **Temps Restant**.

Tapez le nombre à 3 chiffres correspondant à la position de bande recherchée.

Le magnéscope rembobine immédiatement jusqu'à la position recherchée (et démarre la lecture à cet endroit si vous avez pris soin de terminer votre entrée en appuyant sur ▷ (PLAY)).

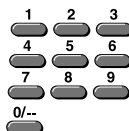
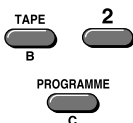

## Le système d'indexation

Les index permettent de repérer des passages de bande (début de film, séquences ...) pour pouvoir les retrouver rapidement. Au début de tout enregistrement, le magnétoscope marque automatiquement un index sur la bande.

### Passer au prochain index

Sélectionnez **Index** dans le menu **FONCTIONS CASSETTE**.

Désirez-vous accéder à l'index suivant ou à l'index précédent?

Le magnétoscope rembobine immédiatement jusqu'à la position recherchée (et démarre la lecture à cet endroit si vous avez pris soin de terminer votre entrée en appuyant sur **>** (**PLAY**)).

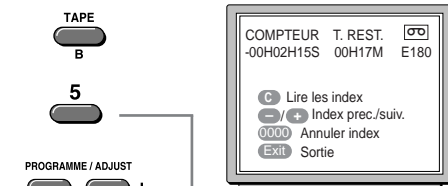

### Intro - recherche d'index

La recherche d'index fournit un aperçu de tous les index de la cassette. Elle explore la bande en avance rapide avec lecture momentanée en accéléré de tous les index.

Sélectionnez **Lire les Index**.

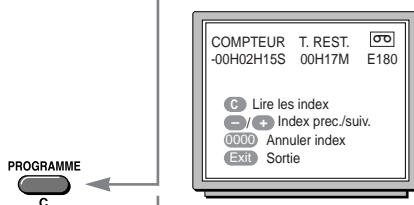

### Effacer un index

Recherchez d'abord l'index comme décrit précédemment. Le magnétoscope s'arrête devant l'index. Effacez l'index (en mode STOP seulement).



**EFFAC**

**!** Impossible d'utiliser les index : Vérifiez que la languette de protection de la cassette n'est pas cassée.

# AUDIO/VIDEO

## 1 / 2

Pour voir et/ou recopier les images d'un appareil connecté.

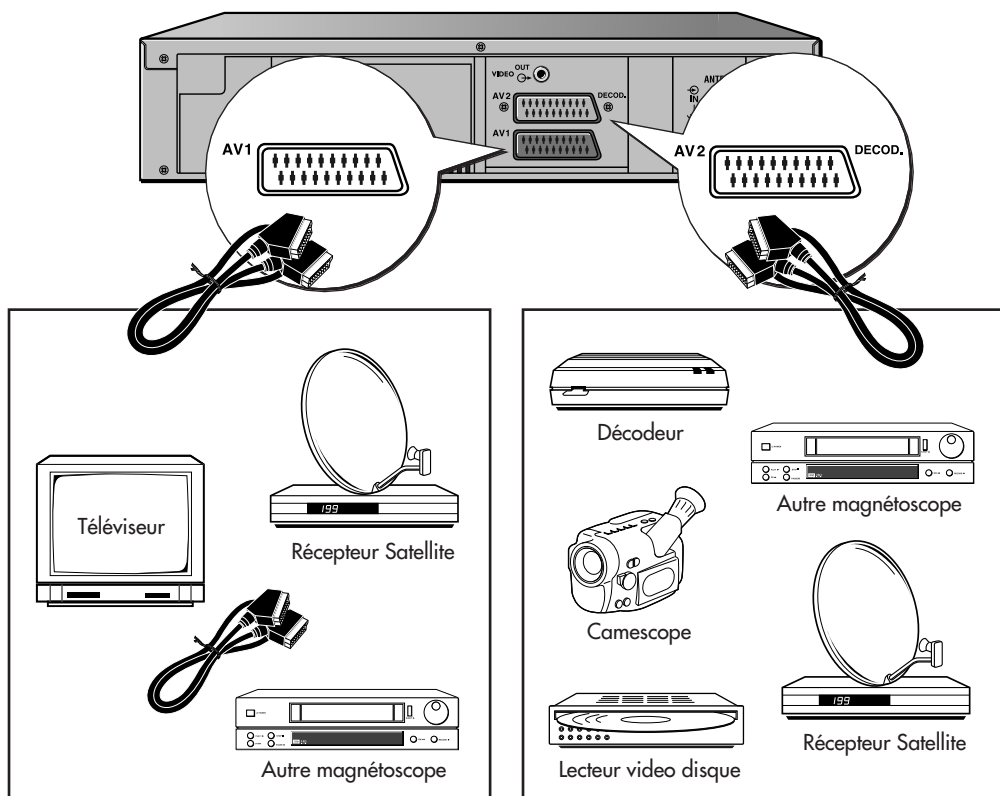

Affichez l'écran de contrôle avec la touche **E** et sélectionnez la prise AV1 ou AV2 avec la touche **AV** de la télécommande.

Les images d'un appareil, en lecture, connecté sur AV2 sont acheminées à la prise AV1. Si votre téléviseur est raccordé à cette prise, vous pourrez voir les images de l'appareil connecté.

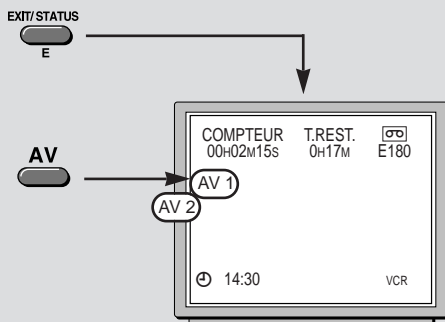

# MAGNETOSCOPE HIFI et effet stéréo

.....

FRANCAIS

Pour plus d'informations concernant les appareils connectés à votre magnéscope, reportez-vous à leur manuel d'utilisation ou renseignez-vous auprès de votre revendeur.

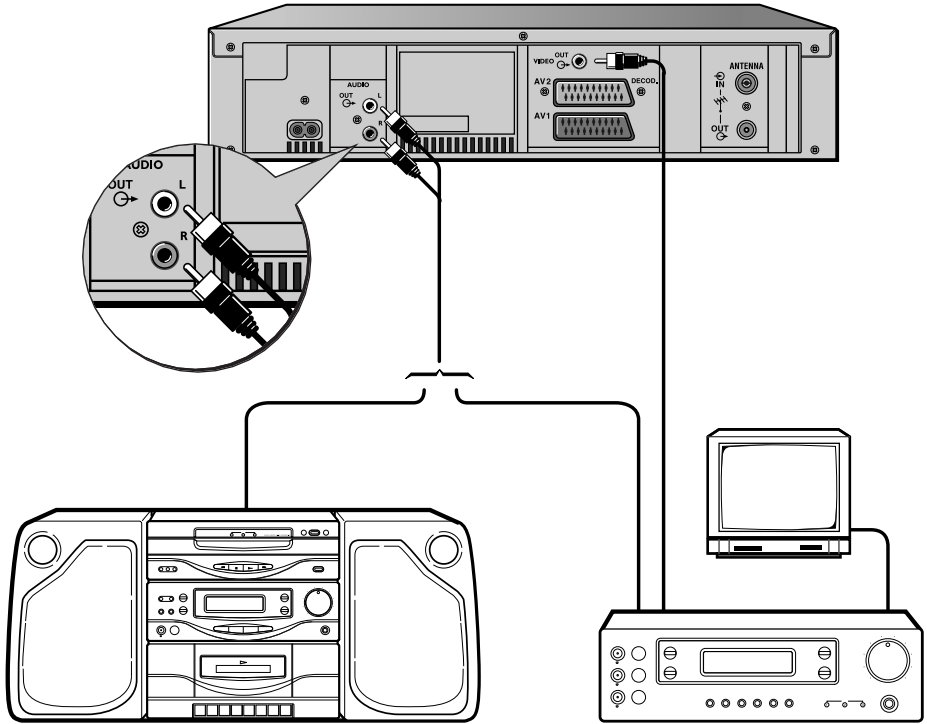

## Chaîne HiFi

Les deux prises cinch **AUDIO OUT** (rouge et blanche) vous permettent de relier votre magnéscope à votre chaîne HiFi Stéréo.

Vous pourrez ainsi restituer tous les effets sonores de vos cassettes (comédies musicales, films...) sur votre chaîne HiFi stéréo.

## Amplificateur Audio/Video ou amplificateur Dolby Pro Logic

Les deux prises cinch **AUDIO OUT** (rouge et blanche) et la prise cinch **VIDEO OUT** (jaune) vous permettent de relier votre magnéscope à un amplificateur Audio/Video.

# S Y S T E M E

# H I F I

.....

Votre magnétoscope reçoit et enregistre le son numérique NICAM diffusé par certaines chaînes en Europe. Il reste compatible avec le son du système stéréo analogique transmis par les autres pays d'Europe.

Le niveau du son des chaînes est différent d'une chaîne à l'autre. Si la qualité du son d'un de vos enregistrements est mauvaise vous devrez régler le niveau. Un réglage plus précis est possible uniquement pour les chaînes dont la réception est en stéréo.

## Réglage du niveau d'enregistrement

Appuyez sur **E**  
et sélectionnez votre chaîne.



Appuyez sur **A**,  
sélectionnez **Fonctions HiFi**.

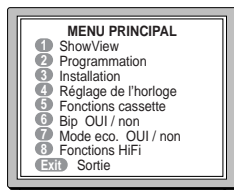
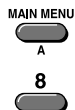

## Le son des chaînes

Modifiez à votre convenance le son de votre chaîne avec les touches + et -.  
Sélectionnez **1** pour un réglage auto ou sélectionnez les autres pistes sonores avec la touche **2** et régler avec les touches + et -.

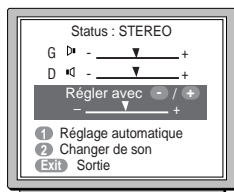

## Le son des cassettes

Si la cassette est enregistrée en son Dolby Surround ou Dolby Pro logic Surround, vous pouvez obtenir, après branchement d'un amplificateur Audio Vidéo spécifique, la restitution de ces effets sonores.

Lorsque vous visualisez une cassette HIFI-STEREO, vous pouvez choisir les pistes son avec les touches **1, 2, 3, 4** sur l'écran.

- **STEREO** : Son stéréo des pistes HiFi
- **MONO** : Son mono de la piste linéaire
- **VOIE GAUCHE** : Son de la piste gauche
- **VOIE DROITE** : Son de la piste droite
- **VOIE MIXTE** : Sons des pistes HiFi et mono mélangés.

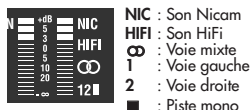
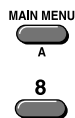

**NIC** : Son Nicam  
**HIFI** : Son HiFi  
∞ : Voie mixte  
**1** : Voie gauche  
**2** : Voie droite  
■ : Piste mono

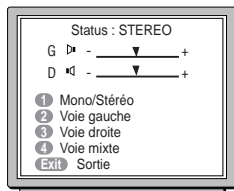
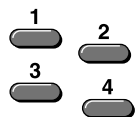

Certains programmes diffusés par certaines chaînes sont transmis avec des signaux VPS (Video Programm System) ou PDC (Programme Delivery Control). Ces signaux permettent un déclenchement ou un arrêt précis d'un enregistrement quel que soit le retard dans les programmes. Votre magnétoscope reconnaît ces signaux.

S Y S T E M E  
V P S / P D C  
.....

L'indication VPS ou PDC est présente sur l'écran de contrôle lorsque l'émission que vous regardez est transmise en VPS ou en PDC.

Dans ce cas vous pouvez utiliser les fonctions ci-dessous.

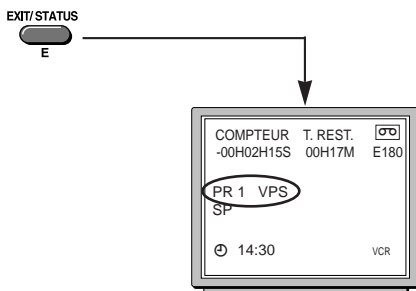

## Programmation d'enregistrement VPS/PDC

Le menu de programmation (pages 8, 9) vous propose des options parmi lesquelles vous trouverez la ligne VPS ou PDC.

Sélectionnez cette option pour un déclenchement et un arrêt d'une programmation aux heures réelles.

## Fonctions disponibles uniquement en VPS

### Enregistrement arrêté par VPS

Pendant l'enregistrement d'une émission VPS en cours, appuyez sur la touche **D**. L'enregistrement s'arrête lorsque l'émission s'achève réellement.

### Enregistrement déclenché par VPS

Mettez le magnétoscope en pause-enregistrement puis appuyez sur la touche **D**. Dès que la prochaine émission VPS commence le magnétoscope déclenche l'enregistrement.

# À PROPOS

## des programmations

.....

### Options de programmation

Au cours de la procédure de programmation vous pouvez sélectionner la ligne options qui offre les autres possibilités d'enregistrement suivants :

- (1) **Lun – Ven / Hebdo.** – pour enregistrer la même émission chaque jour du lundi au vendredi ou chaque semaine à la même heure.
- (2) **Heure de fin: +10 min** – pour ajouter 10, 20, 30 minutes à l'heure de fin pour les décalages d'émissions et les dépassements d'horaire.
- (3) **sp/LP** – pour doubler la durée d'enregistrement disponible sur la bande (LP).
- (4) **VPS ou PDC OUI/non** – VPS/PDC pour enregistrer à l'instant où l'émission débute réellement, quel que soit le retard, à condition que la chaîne diffuse ces signaux (VPS ou PDC sur l'écran de contrôle du magnétoscope).

### Quand le magnétoscope est programmé

Il est en attente de l'heure de déclenchement de l'enregistrement, une indication spéciale est présente sur l'afficheur (AUTO, TIMER, selon les cas). Vous ne pouvez plus utiliser le magnétoscope à moins de sortir de ce mode en appuyant sur la touche  (VEILLE). Vous pouvez néanmoins vérifier ou effacer la programmation.

### Vérifier la programmation

Avec **AUTO** ou **TIMER** sur l'afficheur du magnétoscope, allumez le téléviseur et appuyez sur la touche **C** de la télécommande pour afficher l'écran de vérification.

### Effacer la programmation

Allumez le magnétoscope et sélectionnez **Programmation** dans le menu principal. Recherchez la programmation au moyen de +/- et effacez-la en appuyant sur **2**.

### Enregistrement programmé par un appareil connecté

L'enregistrement d'une émission peut-être déclenché par le récepteur satellite, ou un autre appareil prévu à cet effet (tension de commande sur la broche 8), et connecté sur la prise AV1 ou AV2, avec un cordon scart-péritelévision. Ceci vous évitera de programmer les deux appareils. Programmez l'appareil connecté et sélectionnez uniquement dans le menu programmation de magnétoscope la prise AV1 ou AV2 concernée.

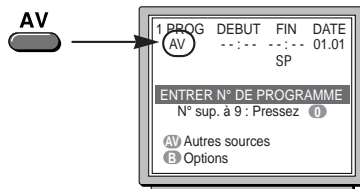



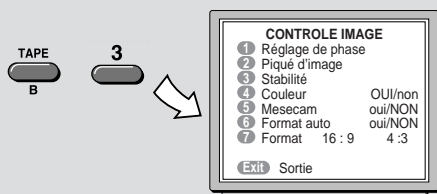

# REGLAGE de l'image

## Phase/Tracking (suivi)

La lecture de certaines cassettes enregistrées sur d'autres appareils peut provoquer des lignes parasites, des scintillements d'images, en haut ou en bas de l'écran. Pour diminuer ces effets, choisissez la ligne **Réglage de phase** (touches **B, 3, 1**), et réglez à l'aide des touches +/- . Revenez au réglage standard avec la touche **0000** ou sélectionnez **Phase auto** avec la touche **1**.

## Piqué d'image

Pour améliorer la netteté de l'image, choisissez en lecture **Piqué d'image** (Touches **B, 3, 2**), et réglez à l'aide des touches +/- . Revenez au réglage standard avec la touche **0000**.

## Stabilité

Au ralenti ou en arrêt sur image, il arrive que l'image sautille. Pour diminuer cet effet, choisissez **Stabilité** (touches **B, 3, 3**) puis réglez à l'aide des touches +/- . Revenez au réglage standard avec la touche **0000**.

## Films en noir et blanc

Si les images du film que vous souhaitez enregistrer sont de mauvaise qualité (réception TV brouillée), si le film est en noir et blanc, ou si vous souhaitez donner un effet de vieux film à votre enregistrement, choisissez **Couleur NON** (touches **B, 3, 4**).

## Mesecam

Si vous souhaitez échanger des cassettes avec des personnes habitant le Moyen Orient, vous devrez enregistrer ou lire en MESECAM. Si vous désirez enregistrer ou lire une émission en Mesecam choisissez **Mesecam OUI** (touches **B, 3, 5**). L'indication **MESEC** apparaît alors sur l'afficheur du magnétoscope. A la fin de l'enregistrement, n'oubliez pas de revenir à **Mesecam NON**.

## 16:9 et 4:3

Pour enregistrer ou lire en 16/9, (D2 MAC, Visiopass, Décodeur PAL+, Télévision numérique DVBS), à partir de la prise **AV2** ou **AV1 (VIDEO)** ne doit pas être présent dans l'afficheur du magnétoscope). Sélectionnez **Format auto OUI/non** (touches **B, 3, 6**).

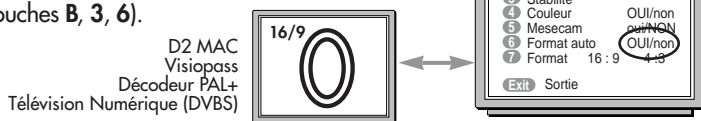

Pour enregistrer ou lire dans un autre format d'image, sélectionnez **Format auto oui/NON** avec la touche **6**, puis **4:3** avec la touche **7**.

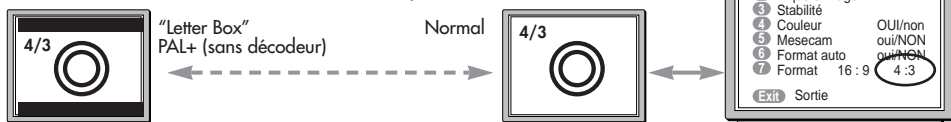

# INFORMATIONS

## supplémentaires

.....

### Bip sonore

Chaque fois que vous appuyez sur une touche (télécommande ou magnétoscope), vous avez la possibilité de ponctuer votre action par un bip de touche.

Faites apparaître le menu principal, puis sélectionnez **Bip OUI** (touches **A**, **6**).

### Mode écologie

Votre magnétoscope économise l'énergie grâce à sa fonction ECO qui permet d'abaisser sa consommation lorsqu'il est en veille en ne laissant allumé qu'un voyant rouge. Dans ce cas l'heure n'est plus affichée.

Sélectionnez **OUI** pour activer cette fonction dans ce menu, (touches **A**, **7**).

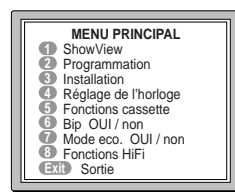

### Passage à l'an 2000

Le 31 décembre 1999, à minuit, l'horloge de votre appareil passera à l'an 2000.

Cependant, si votre appareil est débranché durant ce moment, vous devrez changer manuellement l'année. Procédez comme suit : appuyez sur **A**, **4**, entrez l'heure, le jour, le mois. Avec les touches **+** et **-**, placez-vous sur le 1 de 199-, appuyez sur **2**. Remplacez les autres chiffres de la même façon. Mémorisez avec **D**.

### Clé électronique (sécurité enfant)

Pour interdire l'utilisation du magnétoscope, les touches disposées en façade peuvent être verrouillées. Appuyez sur la touche **⏻** (**VEILLE**) de la télécommande pendant 10 s et rangez-la dans un endroit sûr.

Déverrouillez, le magnétoscope avec la touche **⏻** (**VEILLE**) de la télécommande.

### Exit/Status

La touche **E** permet de sélectionner l'image visible à l'écran. Appuyez successivement sur cette touche pour visualiser :



- (1) • l'image du téléviseur,
- (2) • l'image du magnétoscope avec affichage de l'état de fonctionnement,
- (3) • l'image du magnétoscope,
- (1) • l'image du téléviseur...

Quand **VCR** figure sur l'écran, c'est l'image du magnétoscope que vous voyez.

# INFORMATIONS supplémentaires

## Lecture en NTSC

**NTSC** est le standard de télévision utilisé aux Etats-Unis, au Japon et dans d'autres pays. Votre magnétope peut lire les cassettes **VHS-NTSC** mais votre téléviseur doit être au standard **PAL**. La plupart des téléviseurs **PAL** permettent une restitution correcte des images des cassettes **NTSC**.

**SLP** dans l'afficheur du magnétope indique que la cassette a été enregistrée en Super Long Play (très longue durée).

## Langue des menus

Pour changer la langue des menus, affichez un menu (touche **A**, **1**) et appuyez sur la touche **E** jusqu'à ce que le menu change de langue (allemand, italien, espagnol, polonais, tchèque, français, anglais).

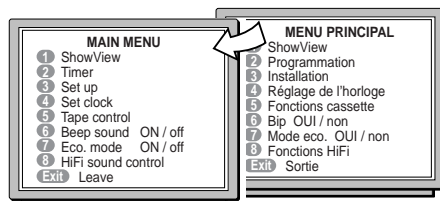

## AutoLongplay (Longue durée auto)

Le magnétope est équipé d'une fonction AutoLongplay (touches **A**, **5**, **4**) : Si vous avez programmé un enregistrement qui dépasse le temps d'enregistrement restant sur la bande, le magnétope passe automatiquement en mode Longue durée (LP).

## Modulateur

Dans de très rare cas il est possible que des interférences apparaissent sur l'écran de bienvenue (étape 2 de la page «Réglage du téléviseur» du manuel d'Installation), même après avoir effectué le réglage manuel du canal de sortie (entre 21 et 69) de l'étape 3.

Dans ce cas, en répétant les étapes 2 et 3 décrites ci-dessus, recherchez le canal qui procure l'image avec le moins d'interférences et appuyez sur la touche **0000** pour effacer le carré blanc de l'écran.

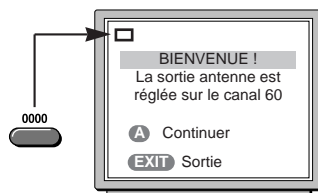

## Indication ou modification du nom de la chaîne

Choisissez **Nom de la chaîne** (touches **A**, **3**, **3**). Choisissez les lettres avec les touches numériques **1** et **2**, et changez de caractère avec les touches **+** et **-**.

**Touche numérique 1** - progression normale : A, B, ... Y, Z, 0, 1, ... 9, -

**Touche numérique 2** - progression inverse : -, 9, ... 1, 0, Z, Y, ... B, A

Mémoirisez et poursuivez en appuyant sur la touche **+** ou sortez du menu en appuyant sur **E**.

# INFORMATIONS supplémentaires

.....

## Protection des cassettes

Afin d'éviter tout effacement par réenregistrement involontaire de vos cassettes, nous vous recommandons de les protéger en cassant la languette de sécurité.

Pour réutiliser une cassette protégée, il suffit de coller un morceau de ruban adhésif sur ce même emplacement.



## Cassette non standard ?

Le magnéscope détecte le type de cassette standard chargé (E60, E120, ... E180 pour 180 minutes d'enregistrement) pour pouvoir afficher correctement le temps écoulé et le temps restant d'une cassette.

Les cassettes de films de location, par ex., présentent des durées d'enregistrement tout à fait variables. Pour disposer également dans ce cas d'un affichage correct du temps, appuyez d'abord sur **B** puis sur **0000**. Tapez après **E** la durée d'enregistrement de la cassette (la durée et le type figurent fréquemment à côté de l'évidement de protection).

## Réenregistrement / copie

Pour obtenir une qualité d'image optimale, utilisez les prises AUDIO/VIDEO 1 ou 2.

- A partir de votre magnéscope vers un autre ne disposant pas de fonction copie : Appuyez sur **II (PAUSE)**, puis sur **0000** et lancez la lecture au moyen de **▷ (PLAY)**. L'afficheur indique - "PB-C".
- A partir d'un autre magnéscope sans fonction copie vers le vôtre : Appuyez sur **O (REC)**, puis sur **0000** et lancez l'enregistrement au moyen de **▷ (PLAY)**. L'afficheur indique - "REC-C".

## Mise à l'heure automatique

Dans certains pays, certaines chaînes (EUROSPORT, ARTE, TF1, ...) transmettent des signaux pour la mise à l'heure automatique de votre magnéscope. Pour la mise à l'heure automatique sélectionnez **Heure Auto OUI/non** (touches **A, 4, B**). Pour que la mise à l'heure automatique fonctionne correctement, ces chaînes doivent avoir les numéros suivants :

- 12 pour EUROSPORT ou ARTE
- 1 pour TF1

Cependant, selon l'heure de référence de ces chaînes, il est possible que l'heure ne corresponde pas à l'heure de votre pays. Dans ce cas sélectionnez **Heure Auto oui/NON** (touches **A, 4, B**).

## Lecture et enregistrement en boucle

Les cassettes peuvent être lues et enregistrées en boucle. En fin de bande, le magnéscope rembobine avant de recommencer la lecture ou l'enregistrement.

Pour la lecture, appuyez 5 s sur **▷ (PLAY)**.

Pour l'enregistrement sur **O (REC)**, puis 5 s sur **▷ (PLAY)**. L'indication **↺↻** est affichée.

# INFORMATIONS supplémentaires

.....

## Vérification des numéros ShowView

La plupart des magazines des programmes TV comportent une liste des numéros ShowView attribués aux chaînes. Si une programmation ShowView sur une chaîne n'a pas fonctionné correctement (déclenchement sur une mauvaise chaîne, erreur dans les heures), vérifiez et corrigez le numéro ShowView.

Appuyez sur **A**, pour afficher le menu principal.

Sélectionnez **Installation** avec la touche **3**.

Sélectionnez **Chaînes ShowView** avec la touche **4**.

Vérifiez les numéros avec les touches **+/-**.

Annulez un numéro erroné avec la touche **0000**.

Tapez le numéro indiqué par votre magazine et mémorisez-le avec **D**.

Quittez le menu avec **E**.

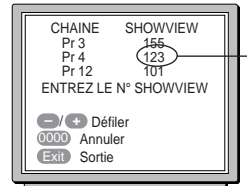

Vous trouverez les numéros Showview dans la plupart des magazines de programmes TV

Certains journaux de programmes de télévision indiquent les numéros correspondants aux chaînes. Suivez les indications de l'écran pour vérifier et changer les numéros ShowView.

Certaines chaînes câblées partagent le même canal de transmission. Pour une programmation ShowView réussie sur ces chaînes, chaque chaîne devra être installée avec un numéro de chaîne (Pr) différent et posséder également un numéro ShowView différent.

Reportez-vous au manuel d'installation séparé pour éventuellement modifier les numéros de chaînes (chapitre Installation manuelle, échange de chaîne).

**NB :** Si le numéro de la chaîne satellite que vous sélectionnez pour la programmation est supérieur à **9**, appuyez sur **0**.

## ShowView et démodulateur satellite

Si vous programmez un enregistrement avec les codes ShowView d'une émission diffusée par satellite, le programmeur ShowView peut vous demander de confirmer le numéro de programme (Pr99).

**Branchement par cordon d'antenne** - Lors de l'installation automatique le magnétoscope a attribué le n° de chaîne 99 pour le récepteur satellite connecté par la prise antenne.

Sélectionnez ce numéro pour voir les images des chaînes satellites. Si les images n'apparaissent pas, reportez-vous au manuel d'installation, chapitre «Installation manuelle des chaînes».

**Branchement par la prise AUDIO/VIDEO 1 ou 2** - Si votre récepteur satellite est branché au magnétoscope par la prise audio vidéo, ne choisissez pas de numéro mais sélectionnez la prise AV1 ou AV2.

# CARACTÉRISTIQUES

## t e c h n i q u e s

.....

Alimentation secteur	200 à 240 V $\pm$ 10% - 50/60 Hz
Puissance consommée	22 watts en fonctionnement - 3 watts en mode eco.
Autonomie horloge	30 minutes environ
Dimensions (L/H/P)	393 x 90 x 307,5 mm
Poids	4,0 kg environ
Température de fonctionnement	+5°C à + 40°C - humidité ambiante de 80 % maximum
Têtes de lecture	VIDEO - 4 têtes rotatives AUDIO - 2 têtes rotatives (HiFi) 1 tête fixe (piste linéaire - mono)
Bande passante HiFi	20 à 20 000 Hz
Dynamique	80 dB
Tuner	Type PLL, VPS/PDC
Bandes de réception	I-III-IV Hertiennes (antenne) Inter-bande (réseau câblé) Hyperbande (réseau câblé)
Gammes de fréquences	45 à 855,25 MHz
Système couleur	PAL - MESECAM lecture de cassette NTSC sur TV PAL 60Hz
Norme de réception	BG / DK
Nombre de chaînes mémorisables	99
Modulateur	UHF Canal 21 à 69 - Préréglage usine sur canal 60 Norme G / K
Télécommande	Infrarouge 33 Khz - Piles 2 x 1,5 V (AAA)
Langue des menus	Allemand - italien - espagnol - polonais - tchèque français - anglais
Fonctions automatiques	Marche (par n'importe quelle touche) Lecture (avec cassette protégée) Rembobinage (en fin de bande) Longue durée (LP) Très longue durée (SLP)
Cassettes	Format VHS Temps de rebobinage = 105 secondes avec E 180

*Soucieux d'améliorer la qualité de nos produits, nous nous réservons le droit d'en modifier les caractéristiques.  
Les informations contenues dans cette notice sont donc susceptibles de changer et ne sont pas contractuelles.*