

#

EV210
EV410

SHOWVIEW

VP2920G
VP4920G

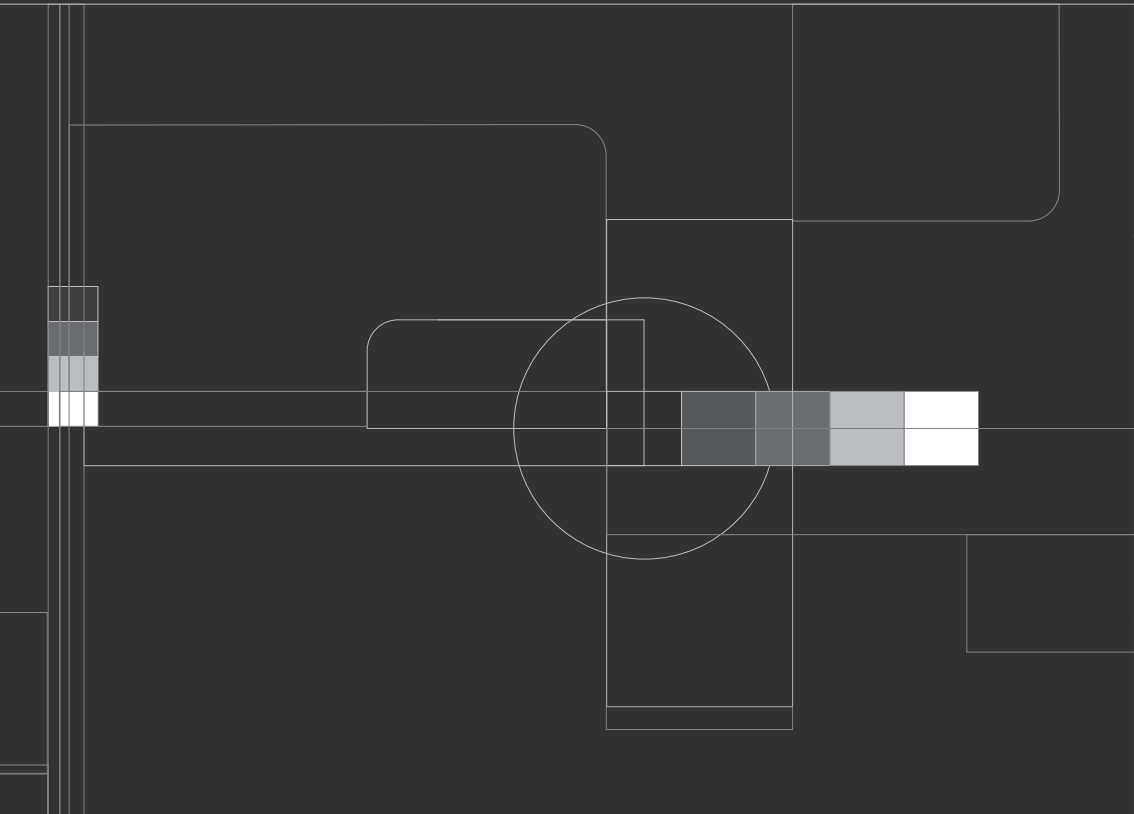

F Garantie

NL Garantie

(F) Le certificat de garantie livré avec votre magnéscope porte le type et le numéro de fabrication de votre appareil. Conservez-le avec la facture. Ils constituent les documents indispensables pour faire valoir vos droits à la garantie.

(NL) Het bij uw apparaat meegeleverde garantiebewijs bevat het type- en serienummer. Bewaar het met de factuur. Deze documenten zijn noodzakelijk wanneer u uw garantie wilt laten gelden.

(F)

- **Toute réparation pendant la période de garantie doit être effectuée par un technicien agréé représentant notre marque.**
- **Toute dérogation à cette règle entraîne l'annulation de vos droits à la garantie.**
- **N'ouvrez jamais votre appareil vous-même. Cela peut être dangereux pour vous, ou pourrait endommager l'appareil.**
- **Thomson Multimédia dégage sa responsabilité en cas d'utilisation non conforme aux indications de cette notice.**

(NL)

- **Reparaties die tijdens de garantieperiode gedaan worden, moeten door een door ons merk erkende technicus worden uitgevoerd.**
- **Inbreuk op deze bepaling brengt verlies van de garantierechten met zich mee.**
- **Open nooit zelf uw apparaat. Dit kan gevaarlijk voor u zijn en het apparaat schaden.**
- **Thomson Multimédia wijst elke verantwoordelijkheid af bij een gebruik dat niet conform is aan de voorschriften van deze gebruiksaanwijzing.**

F Précautions

NL Voorzorgmaatregelen

(F) **Installation** - Assurez-vous que la tension-secteur de votre habitation est conforme à celle indiquée sur l'étiquette d'identification, située à l'arrière de votre appareil. Installez le magnéscope horizontalement, loin de toute source de chaleur importante (cheminée...) ou d'appareils produisant des champs magnétiques ou électriques élevés.

(NL) **Installeren**- Zorg dat de netspanning van uw woning conform de op het etiket vermelde gegevens is, dat zich aan de achterkant van uw apparaat bevindt. Installeer de videorecorder horizontaal, uit de buurt van warmtebronnen (open haard...) of apparaten die sterke magnetische of elektrische velden kunnen genereren.

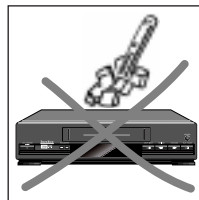
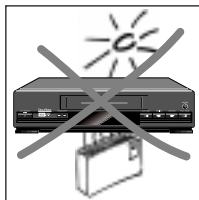

(F) Si vous installez votre magnéscope dans un meuble prévu à cet effet, vérifiez que l'aération n'est pas obstruée. Laissez 10 cm minimum de chaque côté ainsi qu'à l'arrière de l'appareil et 7 cm minimum au dessus.

(NL) Als u de videorecorder in een daarvoor bestemd meubelstuk installeert, dient u te controleren of de ventilatieopeningen niet geblokkeerd zijn. Laat 10 cm vrij aan weerszijden en aan de achterzijde van het apparaat en tenminste 7 cm boven het apparaat.

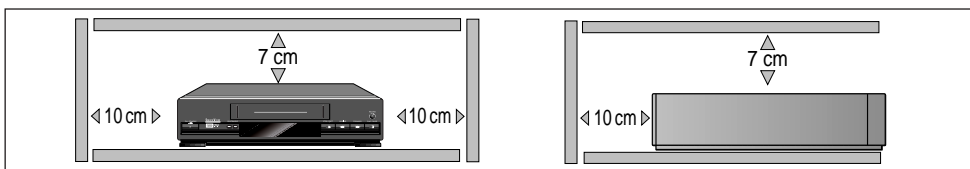

- (F) Utilisation** - Si votre appareil, ou si une cassette, a séjourné dans une atmosphère froide quelque temps, comme par exemple après un transport l'hiver, attendez environ 2 heures avant d'utiliser votre magnéto. Les ouvertures situées au-dessus et en-dessous sont prévues pour la ventilation. Elles ne doivent pas être obstruées. En cas d'orage, il est conseillé de débrancher l'appareil de la prise reliée à l'antenne extérieure.

Même lorsque l'interrupteur marche/arrêt est en position arrêt, le magnéto n'est pas complètement séparé du secteur. Afin de le déconnecter complètement, il est nécessaire de débrancher la fiche secteur de la prise d'alimentation.

Cet appareil ne doit en aucun cas être utilisé à des fins industrielles. Il est uniquement prévu pour un usage domestique.

Il est important d'utiliser uniquement le cordon secteur fourni (celui-ci est équipé d'un filtre spécial).

Entretien - Utilisez un chiffon doux, sec et propre, en excluant tout produit décapant, solvant, abrasif, etc... Si un objet ou un liquide pénètre dans l'appareil, débranchez-le immédiatement et faites-le vérifier par un technicien agréé.

- (NL) Gebruik**- Als uw apparaat, of een cassette enige tijd in een vochtige omgeving is bewaard, bijvoorbeeld na vervoer in de winter, wacht u ongeveer 2 uur voordat u de videorecorder gebruikt. De openingen aan de boven- en de onderkant zijn bestemd voor ventilatiedoeleinden. Zij mogen niet worden afgesloten. Bij onweer is het raadzaam de antennestekker te verwijderen die het apparaat met de buitenantenne verbindt.

Zelfs als de aan/uit schakelaar op uit staat, blijft de videorecorder aangesloten op het elektriciteitsnet. Om hem volledig uit te schakelen, moet de stekker uit het stopcontact getrokken worden.

Het apparaat mag in geen geval voor industriële doeleinden worden gebruikt. Het is uitsluitend bestemd voor huishoudelijk gebruik.

Het is belangrijk enkel het geleverde elektriciteitsnoer te gebruiken (deze is uitgerust met een speciale filter).

Onderhoud- Gebruik een zachte, droge en schone doek. Gebruik geen bijtende, schurende schoonmaakmiddelen met verdunner enz. Als een voorwerp of vloeistof het apparaat binnendringt, dient u onmiddellijk de stekker uit het stopcontact te verwijderen en het apparaat door een erkende technicus te laten nazien.

- (F) La copie totale ou partielle d'enregistrements protégés par la législation sur les droits d'auteur, sans autorisation explicite du titulaire des droits, contrevient à la législation en vigueur.**

- (NL) Het kopiëren, geheel of gedeeltelijk, van door de wet op auteursrechten beschermde opnamen, zonder uitdrukkelijke toestemming van de houder van deze rechten, is een inbreuk op de wetgeving.**

- (F) A PROPOS DE CETTE NOTICE** - Ce document est commun à plusieurs modèles de magnéto. Par conséquent certaines fonctions ou certains réglages peuvent être absents du modèle que vous avez acheté.

- (NL) BETREFT DEZE GEBRUIKSAANWIJZING** - Dit document dient voor verschillende modellen videorecorders. Bijgevolg is het mogelijk dat sommige functies of sommige afstellingen niet bestaan op het model dat u gekocht hebt.

ⓕ GarantieII
Ⓝ GarantieII
ⓕ PrécautionsII
Ⓝ VoorzorgsmaatregelenII
ⓕ Avant de commencer4
Ⓝ Voordat u begint4
ⓕ Insérer et éjecter une cassette4
Ⓝ Een cassette insteken en eruit halen4
ⓕ Principes de navigation5
Ⓝ De navigatieprincipes5
ⓕ Branchements6
Ⓝ Verbindingen6
ⓕ Réglage du magnétoscope7
Ⓝ Het afstellen van de videorecorder7
ⓕ Réglage du téléviseur8
Ⓝ Afstelling van de televisie8
ⓕ Installation automatique9
Ⓝ Automatische installatie9
ⓕ Mise à l'heure9
Ⓝ Het uur regelen9
ⓕ Classer vos chaînes10
Ⓝ Uw kanalen rangschikken10
ⓕ Installation manuelle11-12
Ⓝ De handmatige installatie11-12
ⓕ Utiliser les fonctions de base du magnétoscope12-13
Ⓝ De voornaamste basisfuncties van de videorecorder gebruiken12-13
ⓕ Enregistrer immédiatement une émission TV14
Ⓝ Een TV-uitzending onmiddellijk opnemen14

ⓕ	Programmer un enregistrement avec les codes ShowView	14
Ⓝ	Een opname programmeren aan de hand van de ShowView-codes.	14
ⓕ	Programmer un enregistrement sans les codes ShowView.	15-16
Ⓝ	Een opname programmeren zonder de ShowView-codes.	15-16
ⓕ	Supprimer une programmation	16
Ⓝ	Een programmering schrappen.	16
ⓕ	Menu Préférences	17
Ⓝ	Menu Voorkeuren.	17
ⓕ	Commander le téléviseur	18
Ⓝ	Het televisietoestel in werking stellen	18
ⓕ	Passage à l'an 2000	19
Ⓝ	De overgang naar het jaar 2000	19
ⓕ	Lecture en NTSC	19
Ⓝ	Weergave in NTSC	19
ⓕ	Contrôle de bande/Les Compteurs.	19
Ⓝ	Bandcontrole/De tellers.	19
ⓕ	Protection des cassettes	20
Ⓝ	Cassettes beveiligen.	20
ⓕ	Enregistrement programmé par un appareil connecté	20
Ⓝ	Opname geprogrammeerd door een aangesloten apparaat	20
ⓕ	Faire disparaître instantanément les informations à l'écran	20
Ⓝ	Het onmiddellijk laten verdwijnen van de inlichtingen op het scherm	20
ⓕ	Vérification des numéros ShowView	20-21
Ⓝ	Nakijken van de ShowView-nummers	20-21
ⓕ	ShowView et démodulateur satellite	21
Ⓝ	ShowView en satellietontvanger.	21
ⓕ	Caractéristiques techniques	22
Ⓝ	Technische eigenschappen.	23
ⓕ	Identifier et résoudre les problèmes.	22
Ⓝ	De problemen herkennen en oplossen	23

F Avant de commencer

NL Voordat u begint

- F Déballez complètement votre matériel et enlevez les films de protection.
Avant d'installer votre magnéto, vous devez être en possession de ces éléments.
- NL Verwijder de verpakking en de beschermfolies.
Voordat u de videorecorder installeert, dient u over de volgende accessoires te beschikken.

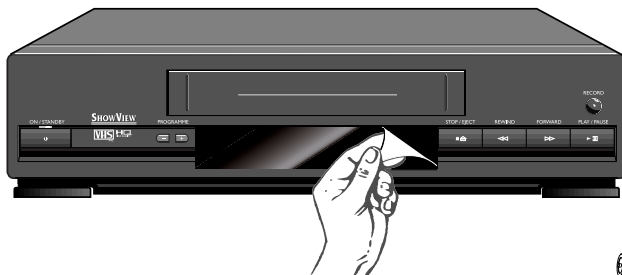

F Cordon d'antenne

F Cordon d'alimentation

F Télécommande et Piles

NL Antennekabel

NL Netsnoer

NL Afstandsbediening en batterijen

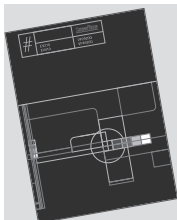

F Manuel d'utilisation

Respectueux de l'environnement, nous avons imprimé ce document sur du papier recyclé non blanchi.

NL Gebruiksaanwijzing

Uit respect voor de natuur hebben wij dit document op gerecycleerd niet gewit papier gedrukt.



F Insérer et éjecter une cassette

NL Een cassette insteken en eruit halen

F Insérer une cassette.

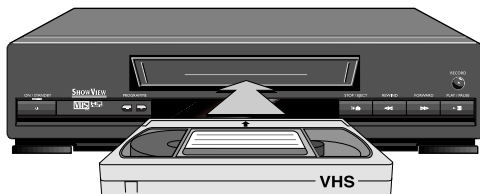

NL Een cassette insteken.

F Ejecter la cassette.

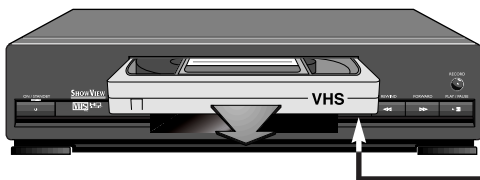

NL Een cassette eruit halen.









F **Pensez toujours à diriger la télécommande vers le magnétoscope.**



F **APPEL D'UN MENU**

La touche  sur la télécommande, affiche le menu qui vous permettra d'utiliser les fonctions de votre magnétoscope ou de le régler.

F **NAVIGATION DANS LES MENUS**

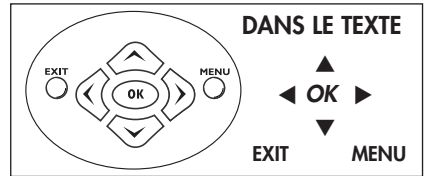
- 1 - Pour sélectionner une fonction, choisissez une ligne avec  ou .
- 2 - Pour confirmer votre choix appuyez sur .
- 3 - Pour effectuer un réglage, (sélectionner une option, augmenter ou diminuer une valeur) utilisez les touches  ou .
- 4 - Pour sortir d'un menu, appuyez sur .









EXEMPLE : les symboles ◀ et ▶ sur l'écran indiquent qu'une option est accessible. Pour sélectionner une option, appuyez sur les touches  ou .

NL **Denk eraan dat de afstandsbediening altijd naar de videorecorder gericht moet worden.**



NL **HET OPROEPEN VAN EEN MENU**

De toets  van de afstandsbediening doet het menu verschijnen dat u in staat zal stellen de functies van uw videorecorder te gebruiken of af te stellen.

NL **HET NAVIGEREN IN DE MENU'S**

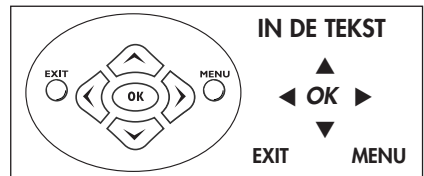
- 1 - Om een functie te selecteren, kies dan de lijn met  of .
- 2 - Om uw keuze te bevestigen, druk dan op .
- 3 - Om een afstelling uit te voeren, (een optie selecteren, een waarde verhogen of verminderen), gebruik dan de toetsen  of .
- 4 - Om een menu te verlaten, druk dan op .



BIJVOORBEELD: de symbolen ◀ en ▶ op het scherm duiden aan dat een optie toegankelijk is. Om een optie te selecteren, druk dan op de toetsen  en .

F **MISE EN PLACE DES PILES**

NL **PLAATSEN VAN DE BATTERIJEN**

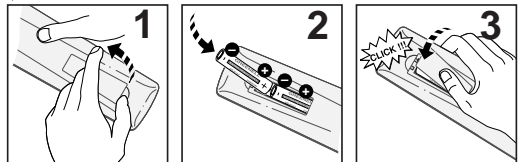

F **Respectez l'environnement ! Avant de jeter des piles, informez-vous auprès de votre distributeur qui pourra se charger de les récupérer si elles font l'objet d'un recyclage spécial.**

NL **Hou rekening met het milieu! Doe batterijen nooit bij uw huisvuil. Informeer bij uw gemeente waar u de batterijen kunt deponeren of geef ze af in de winkel waar u nieuwe batterijen koopt.**



F BRANCHEMENTS DE BASE

NL BASISAANSLUITINGEN

- 1 **F** Débranchez le câble de l'antenne extérieure du téléviseur et rebranchez-le sur la prise **(RF IN)** de votre magnétoscope.
- 2 **F** Reliez le téléviseur au magnétoscope (prise **RF OUT**) à l'aide du cordon d'antenne livré.
- 3 **F** Branchez le magnétoscope à une prise secteur avec le cordon d'alimentation. L'afficheur du magnétoscope s'allume.

- 1 **NL** Maak de externe antennekabel los en sluit deze aan op bus **(RF IN)** van uw videorecorder.
- 2 **NL** Sluit de televisie aan op de videorecorder via (bus **RF OUT**) met de meegeleverde antennekabel.
- 3 **NL** Sluit de videorecorder aan op een stopcontact via het netsnoer. Het display van de videorecorder gaat aan.

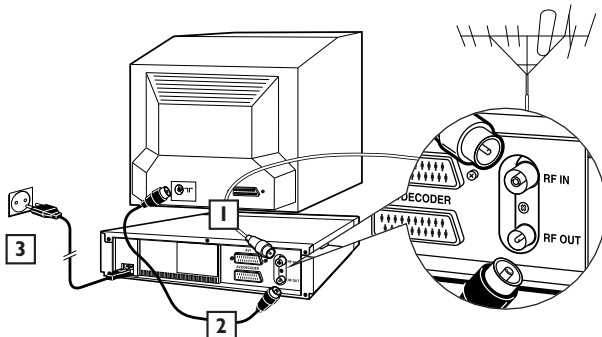

F BRANCHEMENTS COMPLEMENTAIRES

Pour voir et / ou copier les images d'un appareil connecté sur les prises AV1 ou AV2.

NL BIJKOMENDE AANSLUITINGEN

Voor het bekijken en/of kopiëren van beelden van een aangesloten AV-apparaat.

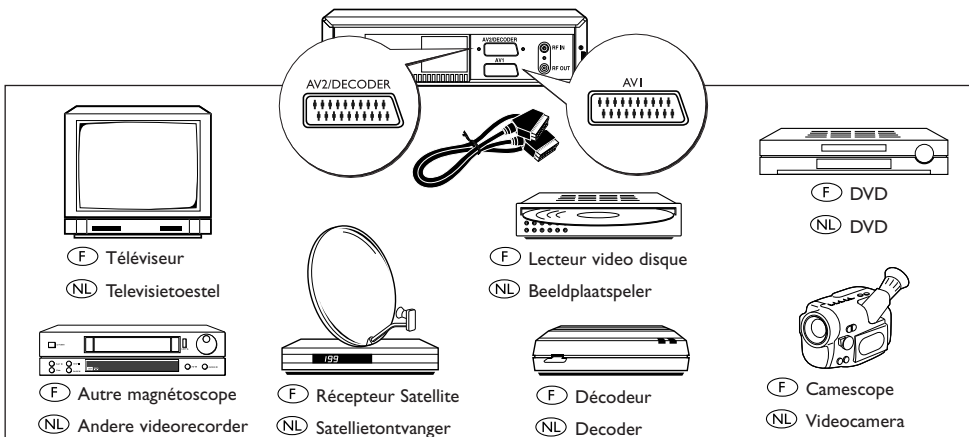

F Affichez l'écran de contrôle avec la touche **STATUS** puis sélectionnez la prise **AV1** ou **AV2** avec la touche **AV** de la télécommande.

NL Zet de display op het controlescherm met de toets **status** en kies de aansluiting **AV1** of **AV2** met de toets **AV** van de afstandsbediening.

F Réglage du magnétoscope

Après avoir effectué les branchements de base de la page précédente

NL Het afstellen van de videorecorder

na de basisaansluitingen van de voorgaande pagina uitgevoerd te hebben

F Pour la mise en service de votre magnétoscope vous devez vous munir du manuel d'utilisation de votre téléviseur. Nous vous conseillons de suivre sans interruption toutes les phases d'installation jusqu'à la page 10. Appuyez sur la touche **VCR** de votre télécommande.



NL Om uw videorecorder gebruiksklaar te maken dient u de gebruiksaanwijzing van uw televisietoestel bij de hand te nemen. Wij raden u aan alle installatiestappen tot pagina 10 zonder onderbreking te volgen.

Druk op de toets **VCR** van uw afstandsbediening.

2

F Appuyez sur la touche **(*) MENU** de la télécommande jusqu'à ce que SY 2 apparaisse sur l'afficheur.

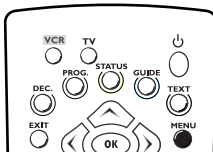

NL Druk op de toets **MENU** van de afstandsbediening totdat SY 2 op het videoschermje verschijnt.

3

F Appuyez sur ► pour sélectionner la norme de votre téléviseur.
SY 1 : Norme L (France)
SY 2 : Norme BG (Europe de l'Ouest)
SY 3 : Norme DK (Europe de l'Est)

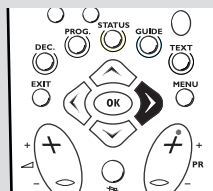

NL Druk op ► om de norm van uw televisietoestel te kiezen.
SY 1 : Norm L (Frankrijk)
SY 2 : Norm BG (West-Europa)
SY 3 : Norm DK (Oost-Europa)

4

F Validez votre choix avec la touche **OK**.

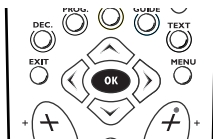

NL Valideer uw keuze aan de hand van de toets **OK**.

5

F Attendez, le magnétoscope recherche un canal de 21 à 69 disponible pour la transmission des images au téléviseur.

NL Wacht even, de videorecorder spoort een beschikbaar kanaal van 21 tot 69 op om de beelden op het televisietoestel weer te geven.

6

F Après un moment, l'afficheur du magnétoscope indique le canal de communication du téléviseur.

NL Na een ogenblik duidt de videorecorder op het schermje het afstellingskanaal van het televisietoestel aan.

7

F Continuez l'installation comme indiqué à la page suivante.

NL Zet de installatie voort zoals aangeduid op de volgende pagina.

! **F** Vous pouvez trouver les principales fonctions de votre télécommande en façade du magnétoscope.
NL U kunt de belangrijkste functies van uw afstandsbediening aan de voorkant van de videorecorder terugvinden.

F (*) : sur modèles équipés

NL (*) : Op modellen die hiervan voorzien zijn

1 **F** Allumez votre téléviseur et sélectionnez un numéro de chaîne disponible.

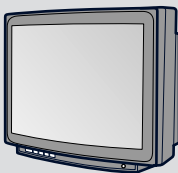

NL Schakel het televisietoestel in en kies een ongebruikt kanaal.

2 **F** Prenez le manuel d'utilisation de votre téléviseur.

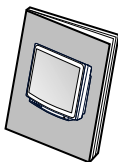

NL Neem de gebruiksaanwijzing van het televisietoestel.

3 **F** Suivez les instructions du manuel d'utilisation du téléviseur pour trouver le canal vidéo du magnétoscope.

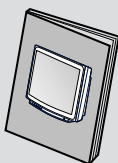

NL Volg de aanwijzingen in de handleiding van het televisietoestel om het videokanaal van de videorecorder terug te vinden.

4 **F** Dès que vous avez trouvé le canal vidéo du magnétoscope, un message apparaît à l'écran.
*Note : si l'image est mauvaise (neige, déchirement), changez le canal de communication du magnétoscope avec les touches **PR+ / PR-** (dans ce cas, l'image disparaît jusqu'à ce qu'un autre canal soit trouvé).*

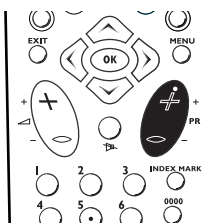

NL Zodra u het videokanaal van de videorecorder gevonden hebt, verschijnt er een bericht op het scherm.
*Nota: Indien het beeld slecht is (sneeuw, scheuring), verander dan het communicatiekanaal van de videorecorder aan de hand van de toetsen **PR+ / PR-** (in dat geval verdwijnt het beeld tot de ontvangst van een nieuw kanaal).*

5 **F** Toujours en suivant les instructions de votre manuel T.V., attribuez un numéro de chaîne disponible au canal vidéo du magnétoscope.
Note : souvenez vous de ce numéro de chaîne car vous en aurez besoin pour regarder vos cassettes vidéo ou vos programmes télévisés.

NL Ken het videokanaal van de videorecorder een ongebruikt kanaalnummer toe en volg hiervoor nog steeds de aanwijzingen van de handleiding van het televisietoestel.
Nota : onthou dit nummer aangezien u dit nodig heeft om uw videocassettes of uw televisieprogramma's te zien.

6 **F** Appuyez sur la touche **OK**.

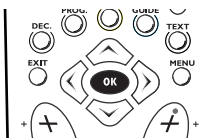

NL Druk op de toets **OK**.

7 **F** Continuez l'installation en page suivante.

NL Zet de installatie voort zoals aangeduid op de volgende pagina.

F Installation automatique

Pour compléter l'installation d'une chaîne cryptée (décodeur Canal+) reportez-vous à la page 11.

NL Automatische installatie

Om de installatie van een gecodeerd kanaal te vervolledigen (decoder Canal+) neemt u pagina 11.

F Appuyez sur la touche **VCR** de votre télécommande.

VCR



NL Druk op de toets **VCR** van uw afstandsbediening.

1

F Appuyez sur la touche ◀ ou ▶ jusqu'à ce que la langue que vous préférez pour l'affichage des menus soit sélectionnée.



NL Druk op de toets ◀ of ▶ om de taal van de menu's, die uw voorkeur geniet, te kiezen.

2

F Appuyez sur **OK** pour valider.



NL Druk op de toets **OK** om dit te bevestigen.

3

F Appuyez sur la touche ◀ ou ▶ pour sélectionner le pays où vous résidez habituellement.



NL Druk op de toets ◀ of ▶ totdat u het land, waarin u gewoonlijk verblijft, gekozen heeft.

4

F Appuyez sur **OK** pour valider.



NL Druk op de toets **OK** om dit te bevestigen.

5

F Un message vous indique que votre magnéscope recherche et mémorise les chaînes que vous pouvez recevoir dans votre région. Attendez un long moment, puis continuez pour régler l'heure.

NL Een bericht meldt u dat uw videorecorder de kanalen die u in uw streek kunt ontvangen, opspoot en deze memoriseert. Wacht gedurende een lange tijd en regel vervolgens het uur.

F **Mise à l'heure** Selon les cas, l'heure et la date sont correctes.

NL **Het uur regelen** Naargelang het geval zijn het uur en de datum correct.

1

F Si l'heure et la date sont correctes, appuyez sur **EXIT** pour quitter les menus.



NL Indien het uur en de datum correct zijn, druk dan op **EXIT** om de menu's te verlaten.

2

F Sinon, réglez l'horloge à l'aide des touches numériques (0 à 9). Appuyez sur la touche ▶, puis entrez l'heure et la date dans l'ordre suivant : heure, minutes, jour, mois, année.

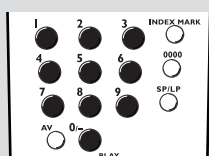

NL Zo niet, stel dan de klok af aan de hand van de numerieke toetsen (0 tot 9). Druk op de toets ▶, en tik het uur en de datum in in de volgende orde: uur, minuten, dag, maand, jaar.

3

F Validez avec **OK** et tapez **EXIT** pour sortir.



NL Valideer aan de hand van **OK** en druk op **EXIT** om het te verlaten.

F Classer vos chaînes

Pour vous aider à identifier les chaînes, nous vous suggérons d'avoir en main un programme TV.

NL Uw kanalen rangschikken

Om u te helpen uw kanalen te identificeren raden wij u aan een TV-programma bij de hand te nemen.

- F Appuyez sur la touche **VCR** de votre télécommande.



- NL Druk op de toets **VCR** van uw afstandsbediening.

- F La recherche automatique des chaînes attribue des numéros de chaînes dans un ordre préétabli. Les n° de chaînes peuvent ne pas correspondre aux numéros réels des chaînes.

- NL De automatische opsporing van de kanalen kent kanaalnummers toe in een vooraf vastgestelde orde. Deze kanaalnr.'s stemmen niet altijd overeen met de werkelijke nummers van de kanalen.

- 1 F Appuyez sur la touche **MENU**. La ligne **Installation** est déjà sélectionnée. Appuyez sur **OK**. Sélectionnez **Echange chaînes**, validez avec **OK**.

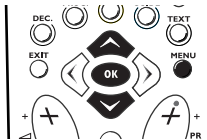

- NL Druk op de toets **MENU**. De lijn **Installatie** werd reeds gekozen. Druk op **OK**. Kies **Kanaal verwisseling**, valideer aan de hand van **OK**.

2

- F Si le numéro de chaîne proposé correspond à l'image affichée, appuyez sur **OK** pour passer à la chaîne suivante.



- NL Indien het voorgestelde kanaalnummer overeenstemt met het gevonden beeld, druk dan op **OK** om over te gaan naar een ander kanaal.

3

- F Si le numéro de chaîne ne correspond pas à l'image que vous voyez, faites défiler les n° de canaux avec **◀ / ▶**.



- NL Indien het kanaalnummer niet overeenstemt met het beeld dat u ziet, overloop dan de nr.'s van de kanalen aan de hand van **◀ / ▶**.

4

- F Lorsque le numéro de chaîne correspond à l'image, appuyez sur **OK** pour valider et passer à la chaîne suivante.



- NL Wanneer het kanaalnummer met het beeld overeenstemt, valideer dan en ga over naar het volgende kanaal via de toets **OK**.

5

- F Pour supprimer une chaîne appuyez sur **0000**.

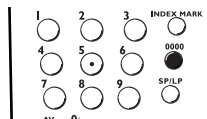

- NL Om een kanaal te schrappen drukt u op **0000**.

6

- F Lorsque toutes les chaînes sont classées, appuyez sur **EXIT** pour quitter les menus.

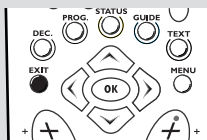

- NL Wanneer alle kanalen gerangschikt zijn, druk dan op **EXIT** om de menu's te verlaten.

F Appuyez sur la touche **VCR** de votre télécommande.



NL Druk op de toets **VCR** van uw afstandsbediening.

F Appuyez sur la touche **MENU**. La ligne **Installation** est déjà sélectionnée. Appuyez sur **OK**. Sélectionnez **Installation manuelle**, validez avec **OK**.



NL Druk op de toets **MENU**. De lijn **Installatie** werd reeds gekozen. Druk op **OK**. Kies **Handmatige instelling**, valideer aan de hand van **OK**.

2 **F** La ligne **Standard** est déjà sélectionnée. Appuyez sur ◀ ou ▶ pour choisir la norme de réception :
L : (France)
BG : (Europe de l'Ouest)
DK : (Europe de l'Est)

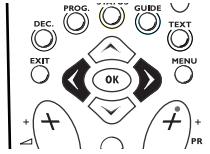

NL De lijn **Norm** werd reeds gekozen.
(*) Druk op ◀ of ▶ om de ontvangstnorm te kiezen.
L : (Frankrijk)
BG : (West-Europa)
DK : (Oost-Europa)

3 **F** Sélectionnez la ligne **Réception** avec ▼ et choisissez **CH** ou **CC** avec ◀ ou ▶ (CH pour les chaînes captées par votre antenne de toit, CC pour les chaînes du Câble).



NL Kies de lijn **Ontvangst** aan de hand van ▼ en kies **CH** of **CC** aan de hand van ◀ of ▶ (CH voor de kanalen ontvangen via uw dakantenne, CC voor de kanalen van de Kabel).

4 **F** Appuyez sur ▼ pour sélectionner la ligne **Rech. auto.**



NL Druk op ▼ om de lijn **Auto. zoek.** te kiezen.

5 **F** Appuyez sur ◀ ou ▶ pour commencer la recherche (vous pouvez aussi entrer directement un numéro avec les touches 0 à 9). Lorsqu'une chaîne est trouvée, les images apparaissent.

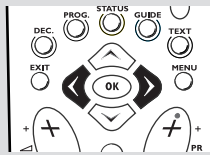

NL Druk op ◀ of ▶ om het opsporen te starten (U kunt aan de hand van de toetsen **0** tot **9** een nummer rechtstreeks inbrengen). Wanneer het kanaal gevonden wordt, verschijnen de beelden.

6 **F** Si l'image est de mauvaise qualité : essayez le réglage fin (</>) avec ▼, puis ◀ ou ▶.



NL Indien het beeld van slechte kwaliteit is: probeer dan de fijne afstelling (</>) aan de hand van ▼, vervolgens ◀ of ▶.

7 **F** Si la chaîne est cryptée (décodeur), appuyez sur la touche **DEC.** de la télécommande. (Le symbole  s'affiche à l'écran).

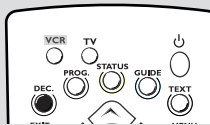

NL Indien het kanaal gecodeerd is (Decoder), druk dan op de toets **DEC.** van de afstandsbediening. (Het symbool  verschijnt op het scherm).

8 **F** N° Showview ! Facultatif : ces codes s'inscrivent automatiquement lors de la première programmation. Pour réussir vos enregistrements programmés avec des codes ShowView, vérifiez ces numéros. La plupart des magazines de programmes TV comportent une liste des numéros guide ShowView attribués aux chaînes satellites et terrestre.

NL ShowView-nr! Facultatief: deze codes worden automatisch ingebracht bij de eerste programmering. Om uw geprogrammeerde opnames aan de hand van de ShowView-codes correct te verwezenlijken kijkt u deze nummers na. De meeste tijdschriften met TV-programma's bevatten een lijst met de nummers van de gids ShowView toegekend aan de satelliet- en de landkanalen.

9 **F** Positionnez-vous sur **Pr** et attribuez un numéro de chaîne à l'aide des touches numériques 0 à 9 (ex : 0, 1 pour Pr I).

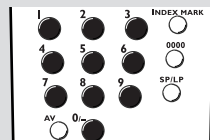

NL Plaats u op **Pr** en ken een kanaalnummer toe aan de hand van de numerieke toetsen **0** tot **9** (bijv.: **0, 1** voor Pr I).

10

F Appuyez sur **OK** pour mémoriser ce numéro.



NL Druk op **OK** om dit nummer te memoriseren.

11

F Si vous désirez poursuivre la recherche des chaînes T.V., répétez les étapes 3 à 9. Sinon appuyez sur **EXIT**.



NL Indien u het opsporen van de TV-kanalen wenst voort te zetten, herhaal dan de stappen 3 tot 9. Zo niet, druk dan op **EXIT**.

F Utiliser les fonctions de base du magnétoscope

NL De voornaamste basisfuncties van de videorecorder gebruiken

F Appuyez sur la touche **VCR** de votre télécommande.

VCR



NL Druk op de toets **VCR** van uw afstandsbediening.

F Pour allumer et/ou mettre en veille le magnétoscope : appuyez sur la touche .

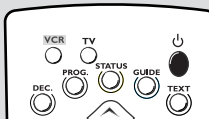

NL Om uw videorecorder te starten en/of in standby te zetten: druk op de toets .

F Pour lire une cassette vidéo : appuyez sur la touche **PLAY**.

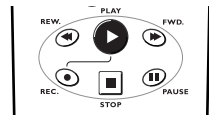

NL Om een videocassette af te spelen: druk op de toets **PLAY**.

F Pour arrêter la lecture d'une cassette vidéo : Appuyez sur la touche **STOP**.

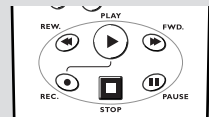

NL Om een videocassette af te zetten: druk op de toets **STOP**.

F Pour chercher un enregistrement vidéo vers l'avant : Appuyez sur la touche **FWD**. (magnétoscope en lecture). Appuyez une deuxième fois pour accélérer la recherche.

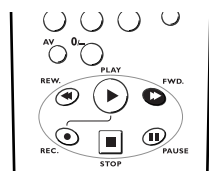

NL Om een video-opname te zoeken op het einde van een cassette: druk op de toets **FWD**. (de videorecorder staat aan). Druk een tweede maal om het opsporen te versnellen.

F Pour chercher un enregistrement vidéo vers l'arrière : Appuyez sur la touche **REW**. (Magnétoscope en lecture). Appuyez une deuxième fois pour accélérer la recherche.

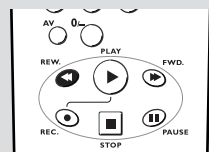

NL Om een video-opname te zoeken aan het begin van een cassette: druk op de toets **REW**. (de videorecorder staat aan). Druk een tweede maal om het opsporen te versnellen.

F Pour arrêter momentanément la lecture d'un enregistrement vidéo : Appuyez sur la touche **PAUSE**.

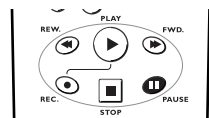

NL Om het afspelen van een video-opname tijdelijk te onderbreken: druk op de toets **PAUSE**.

F Vous ne pouvez activer les fonctions principales de votre magnétoscope (lecture, rembobinage), si un menu est présent à l'écran.

NL U kunt de belangrijkste functies van uw videorecorder slechts activeren (afspelen, terugspoelen) indien het menu op het scherm afgebeeld is.

- (F)** **Ralenti variable :**
(*) Appuyez plusieurs fois sur la touche **REW.** ou **FWD.**
 (magnéscope en pause).

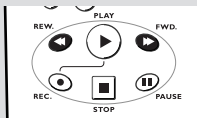

- (NL)** **Variabel vertraagd afspelen:**
(*) Druk verschillende malen op de toets **REW.** of **FWD.**
 (Videorecorder in de stand pauze).

- (F)** **Pour reprendre la lecture d'un enregistrement vidéo :**
 Appuyez sur la touche **PLAY.**

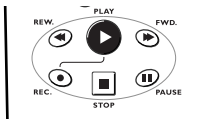

- (NL)** **Om de video-opname opnieuw te laten afspelen:**
 druk op de toets **PLAY.**

- (F)** **Pour faire avancer la bande rapidement :**
 Appuyez sur la touche **FWD.**
 (magnéscope en stop).

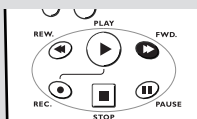

- (NL)** **Om de band versneld verder te spelen:**
 druk op de toets **FWD.**
 (de videorecorder staat af).

- (F)** **Pour rembobiner :**
 Appuyez sur la touche **REW**
 (magnéscope en stop).

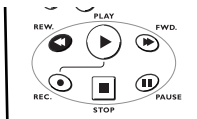

- (NL)** **Om terug te spelen:**
 druk op de toets **REW**
 (de videorecorder staat af).

- (F)** **Pour améliorer l'image (phase) :**
 Appuyez sur la touche **PR+ / PR-**
 (magnéscope en lecture, en ralenti ou en pause).
 Revenez au réglage standard avec la touche **0000.**

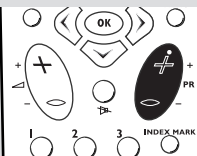

- (NL)** **Om het beeld (fase) te verbeteren:**
 Druk op de toets **PR+ / PR-**
 (videorecorder in de stand afspelen, vertraagd afspelen of in de stand pauze). Ga terug naar de standaardafstelling via de toets **0000.**

- (F)** **Pour afficher l'écran d'informations (source, SP/LP, état du compteur) :**
 Appuyez sur la touche **STATUS.**
 Appuyez sur **EXIT** pour sortir.

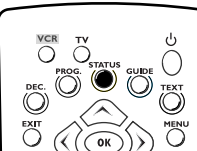

- (NL)** **Om het informatiescherm te doen afbeelden (bron, SP/LP, staat van de teller):**
 Druk op de toets **STATUS.**
 Druk op **EXIT** om het te verlaten.

- (F)** **Pour sélectionner durée normale (SP) ou longue durée (LP) :**
 Appuyez sur la touche **SP/LP**
 (magnéscope en stop).

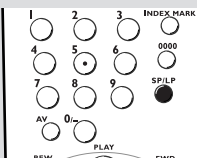

- (NL)** **Om de normale tijdsduur (SP) of de lange tijdsduur (LP) te kiezen :**
 druk op de toets **SP/LP**
 (de videorecorder staat af).

- (F)** **Pour regarder les chaînes TV installées sur votre magnéscope :**
 Appuyez sur les touches numériques (**0 à 9**) ou sur **PR+ / PR-**.

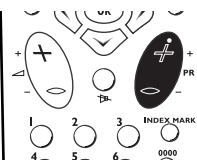

- (NL)** **Om de TV-kanalen, vastgelegd in uw videorecorder, te bekijken:**
 druk op de numerieke toetsen (**0 tot 9**) of op **PR+ / PR-**.

! **(F)** Vous ne pouvez activer les fonctions principales de votre magnéscope (lecture, rembobinage), si un menu est présent à l'écran.

● **(NL)** U kunt de belangrijkste functies van uw videorecorder slechts activeren (afspelen, terugspelen) indien het menu op het scherm afgebeeld is.

(F) **(*)** : sur modèles équipés

(NL) **(*)** : Op modellen die hiervan voorzien zijn

F Enregistrer immédiatement une émission TV

NL Een TV-uitzending onmiddellijk opnemen

1

F Appuyez sur les touches numériques (0 à 9) ou sur **PR+/PR-** pour sélectionner la chaîne diffusant l'émission à enregistrer.

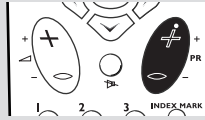

NL Druk op de numerieke toetsen (0 tot 9) of op **PR+/PR-** om het kanaal te kiezen dat de op te nemen uitzending weergeeft.

2

F Appuyez sur la touche **REC.** après avoir introduit une cassette.

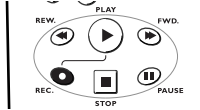

NL Druk op de toets **REC.** na de cassette ingebracht te hebben.

3

F Appuyez de nouveau sur la touche **REC.** ou sur la touche **PLAY** pour lancer l'enregistrement.

*Note : Un écran d'information s'affiche sur votre téléviseur, mais il ne sera pas enregistré sur la cassette. Faites le disparaître en appuyant sur **EXIT**.*

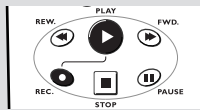

NL Druk opnieuw op de toets **REC.** of op de toets **PLAY** om de opname te starten.

*Note: het informatiescherm verschijnt op het scherm van uw televisietoestel, maar wordt niet opgenomen. Om het te doen verdwijnen drukt u op de toets **EXIT**.*

F Programmer un enregistrement avec les codes ShowView

NL Een opname programmeren aan de hand van de ShowView-codes

F Appuyez sur la touche **VCR** de votre télécommande.



NL Druk op de toets **VCR** van uw afstandsbediening.

1

F Appuyez sur la touche **PROG.** pour faire apparaître le menu **ShowView**.

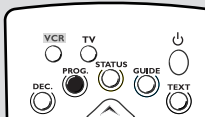

NL Druk op de toets **PROG.** om het menu **ShowView** te doen verschijnen.

2

F Tapez le code de l'émission.

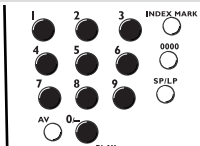

NL Tik de code van de uitzending in.

3

F Validez avec **OK**.
Note : lors d'une première programmation sur une chaîne, le magnéscope vous demande de confirmer le numéro (voir page 20, Vérification des numéros ShowView).

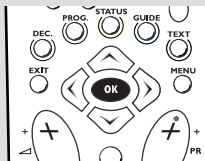

NL Validez aan de hand van **OK**.
Note: bij een eerste programmering op een kanaal zal de videorecorder u vragen het nummer te bevestigen (zie pagina 20, Het nakijken van de ShowView-nummers).

4

F Vous disposez d'un certain nombre d'options pour compléter votre programmation. Reportez-vous à la page 15 (§6-7-8).

NL U beschikt over een bepaald aantal opties om uw programmering te vervolledigen. Neem daarvoor pagina 15 (§6-7-8).

5

F Eteignez le magnéscope pour le mettre en veille-enregistrement.



NL Schakel de videorecorder uit om deze in Standby-opname te zetten.

F Programmer un enregistrement sans les codes ShowView

NL Een opname programmeren zonder de ShowView-codes

- F Appuyez sur la touche **VCR** de votre télécommande.

VCR



- NL Druk op de toets **VCR** van uw afstandsbediening.

- F Appuyez sur la touche **MENU**. Sélectionnez **Programmation** avec \blacktriangledown , validez avec **OK**.



- NL Druk op de toets **MENU**. Kies **Opname Timer** aan de hand van \blacktriangledown , valideer aan de hand van **OK**.

2

- F Appuyez sur la touche \blacktriangle ou \blacktriangledown pour sélectionner une ligne vierge dans le menu des enregistrements programmés.
Note : si vous n'en trouvez pas, allez à la page 16 pour savoir comment libérer une ligne en effaçant une programmation.

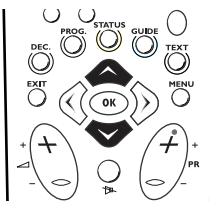

- NL Druk op de toets \blacktriangle of \blacktriangledown om een nieuwe lijn te kiezen in het menu van de geprogrammeerde opnamen.
Indien u er geen vindt, neem dan pagina 16 om te ontdekken hoe een lijn vrijgemaakt kan worden door een programmering uit te wissen.

3

- F Appuyez sur les touches numériques (0 à 9) pour programmer l'enregistrement d'une émission télévisée (0, 1 pour Pr1) ou sur la touche **AV** pour programmer l'enregistrement à partir d'un autre appareil Audio Vidéo.

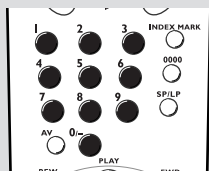

- NL Druk op de numerieke toetsen (0 tot 9) om de opname van een televisieuitzending te programmeren (0, 1 voor Pr1) of op de toets **AV** om de opname te programmeren vanaf een ander Audio Video apparaat.

4

- F Appuyez sur les touches numériques (0 à 9) pour entrer l'heure de début et de fin d'enregistrement.
Note : vérifiez que l'heure de début n'empiète pas sur la plage horaire d'un autre enregistrement programmé.

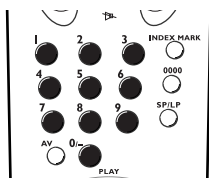

- NL Druk op de numerieke toetsen (0 tot 9) om het begin- en einduur van een opname in te brengen.
Note: kijk na of het begin- en einduur geen inbreuk maken op de tijdsduur van een ander geprogrammeerde opname.

5

- F Appuyez sur les touches numériques (0 à 9) pour entrer la date à laquelle l'enregistrement devra avoir lieu (format jj mm).

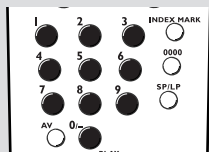

- NL Druk op de numerieke toetsen (0 tot 9) om de datum in te tikken waarop de opname zal dienen te gebeuren (vorm dd mm).

6

- F Appuyez sur la touche **OK** pour sélectionner la fréquence de l'enregistrement programmé : une seule fois, du lundi au vendredi (5/7) ou chaque semaine (1/7).



- NL Druk op de toets **OK** om de frequentie van de geprogrammeerde opname te kiezen: éénmaal, van maandag tot vrijdag (5/7) of elke week (1/7).

7

- (F) Appuyez sur la touche **SP/LP** (*) pour choisir entre un enregistrement en durée normale (SP) ou en longue durée (LP).
Note : l'enregistrement en longue durée vous permet de doubler la capacité de la cassette.

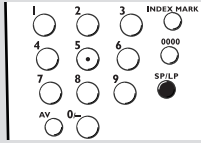

- (NL) Druk op de toets **SP/LP** om te (*) kiezen tussen een opname met een normale tijdsduur (SP) of met een lange tijdsduur (LP).
Nota : de opname met een lange tijdsduur stelt u in staat de capaciteit van de cassette te verdubbelen.

8

- (F) **VPS/PDC :** (*) Cochez cette option (☑) afin d'enregistrer à l'instant où l'émission débute réellement, à condition que la chaîne diffuse les signaux VPS ou PDC (information disponible sur l'écran du téléviseur).

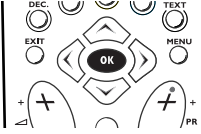

- (NL) **VPS/PDC :** (*) Kruis deze optie (☑) aan om op het moment dat een uitzending werkelijk begint, op te nemen, op voorwaarde dat het kanaal de signalen VPS of PDC uitzendt (de informatie is beschikbaar op het controleschermje van de videorecorder).

9

- (F) Appuyez sur **OK** pour confirmer la programmation de l'enregistrement.



- (NL) Druk op de toets **OK** om de programmering van de opname te bevestigen.

10

- (F) Pour programmer d'autres enregistrements, répétez les étapes 2 à 8. Appuyez sur **EXIT** pour quitter les menus.

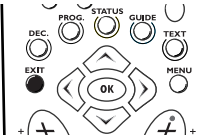

- (NL) Om andere opnamen te programmeren, herhaal de stappen 2 tot 8. Zo niet, druk op de toets **EXIT** om het menu te verlaten.

11

- (F) Eteignez le magnéscope pour le mettre en veille-enregistrement.

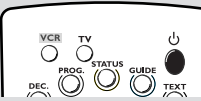

- (NL) Schakel de videorecorder uit om deze in Standby-opname te zetten.

(F) Supprimer une programmation

(NL) Een programmering schrappen

- (F) Appuyez sur la touche **VCR** de votre télécommande.



- (NL) Druk op de toets **VCR** van uw afstandsbediening.

1

- (F) Appuyez sur la touche **MENU**. Sélectionnez **Programmation** avec ▼, validez avec **OK**.



- (NL) Druk op de toets **MENU**. Kies **Opname Timer** aan de hand van ▼, valideer aan de hand van **OK**.

2

- (F) Appuyez sur les touches ▲ ou ▼ jusqu'à ce que la ligne du menu que vous souhaitez effacer soit sélectionnée.



- (NL) Druk op de toetsen ▲ of ▼ totdat de lijn van het menu dat u wenst uit te wissen, gekozen is.

3

- (F) Appuyez sur la touche **0000** pour effacer la ligne sélectionnée dans le menu de programmation des enregistrements.

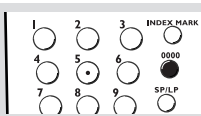

- (NL) Druk op de toets **0000** om de gekozen lijn uit te wissen in het menu voor de programmering van de opnamen.

4

- (F) Appuyez sur **EXIT** pour quitter le menu.



- (NL) Druk op de toets **EXIT** om het menu te verlaten.

- (F) Pour personnaliser votre magnéscope, automatiser certaines fonctions, compléter vos programmations ou modifier des réglages.
Appuyez sur la touche **MENU**. Sélectionnez **Préférences** avec ▼, validez avec **OK**.
- (NL) Om uw videorecorder te individualiseren, bepaalde functies te automatiseren, uw programmeringen te vervolledigen of de afstellingen te wijzigen.
Druk op de toets **MENU**. Kies **Voorkeuren** aan de hand van ▼, valideer aan de hand van **OK**.

(F) **Pour changer la langue des menus qui apparaîtront à l'écran (français, anglais, allemand, (*) italien, espagnol, néerlandais...) :**
utilisez les touches ◀ / ▶.

(NL) **Om de taal van de afgebeelde menu's te wijzigen die op het scherm verschijnen (frans, (*) engels, Duits, italiaans, spaans, nederlands...):**
druk op de toetsen ◀ / ▶.

(F) **Pour baisser la consommation de votre magnéscope lorsqu'il est en veille (dans ce cas l'heure n'est (*) plus affichée) :** positionnez vous sur la ligne **Mode Eco**. avec la touche ▼ puis cochez la case (☑) avec la touche **OK** pour activer la fonction.

(NL) **Om het verbruik van uw videorecorder te verminderen wanneer hij in standby staat (in dat geval (*) wordt het uur niet meer aangeduid):** plaats u op de lijn **Eco stand** aan de hand van de toets ▼ kruis vervolgens aan de hand van de toets **OK** het vakje (☑) aan om de functie te activeren.

(F) Votre appareil possède un système de mise à l'heure automatique. Dans certains pays, certaines chaînes peuvent (*) transmettre des signaux pour la mise à l'heure automatique de votre magnéscope.
Si la mise à l'heure automatique de votre région ne correspond pas à l'heure du lieu ou vous résidez : positionnez vous sur la ligne **Heure auto** avec la touche ▼ puis désactivez cette fonction (☐) et réglez l'horloge de votre magnéscope manuellement.

(NL) Uw apparatuur is van een automatische gelijkstelling van de klok voorzien. In sommige landen kunnen enkele zenders (*) signalen uitzenden voor de automatische gelijkstelling van de klok van uw videorecorder.
Indien de automatische en dagelijkse uuraanduiding van uw streek niet beantwoordt aan het uur van de plaats waar u verblijft: plaats u op de lijn **Eco stand** aan de hand van de toets ▼ schakel deze functie (☐) dan uit en stel de klok van uw videorecorder handmatig af.

(F) **Pour enregistrer une émission ou lire une cassette en MESECAM (si vous souhaitez échanger des cassettes avec des personnes habitant un pays qui utilise ce standard) :** positionnez vous sur la ligne **Mesecam** avec la touche ▼ puis cochez la case (☑) avec la touche **OK** pour activer la fonction.

(NL) **Om een uitzending in MESECAM op te nemen of af te spelen (indien u cassettes wenst uit te wisselen met personen die in het buitenland wonen):** plaats u op de lijn **Mesecam** aan de hand van de toets ▼ kruis vervolgens aan de hand van de toets **OK** het vakje (☑) aan om de functie te activeren.

(F) **Pour toujours ajouter 10 minutes à l'heure de fin de vos enregistrements ShowView :** positionnez vous sur la ligne **Showview +10 min** avec la touche ▼ puis cochez la case (☑) avec la touche **OK** pour activer la fonction.

(NL) **Om telkens 10 minuten toe te voegen aan het einduur van uw opnames ShowView:** plaats u op de lijn **ShowView +10 min** aan de hand van de toets ▼ kruis vervolgens aan de hand van de toets **OK** het vakje (☑) aan om de functie te activeren.

(F) Appuyez sur la touche **EXIT** pour quitter le menu.

(NL) Druk op de toets **EXIT** om het menu te verlaten.

F Votre télécommande peut être utilisée pour commander certaines fonctions de la plupart des téléviseurs de notre marque. Pour ce faire vous devez la programmer avec un des deux codes suivants : **000** pour les téléviseurs de dernière génération, **001** pour les autres. Selon le modèle de téléviseur que vous possédez, il est possible cette télécommande ne soit pas compatible ou que certaines fonctions ne soient pas disponibles.

NL Uw afstandsbediening kan gebruikt worden om bepaalde functies van de meeste televisietoestellen van ons merk te besturen. Om dit te kunnen doen dient u deze te programmeren aan de hand van één van de twee volgende codes: **000** voor de televisietoestellen van de laatste generatie, **001** voor de andere. Afhankelijk van het merk van uw televisie, is het mogelijk dat deze afstandsbediening niet compatibel is of dat sommige functies niet kunnen worden gebruikt.

F Mémorisation du code TV :

- appuyez sur la touche **TV** de la télécommande.
- appuyez sur la touche **MENU** et tout en la maintenant enfoncée, tapez un des deux codes suivants : **000** ou **001**.
- relâchez la touche **MENU**.



NL Het memoriseren van uw TV-code:

- Druk op de toets **TV** van de afstandsbediening.
- Druk op de toets **MENU** en terwijl u deze ingedrukt houdt, tikt u één van de twee volgende codes in: **000** of **001**.
- Laat de toets **MENU** los.

F Pour commander le téléviseur :

- appuyez d'abord sur la touche **TV**.
- Pour allumer et/ou mettre en veille le magnétoscope :**
- appuyez sur la touche **⏻**.

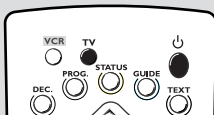

NL Om uw televisietoestel te bedienen:

- druk eerst op de toets **TV**.
- Om de videorecorder te starten en/of in standby te zetten:**
- druk op de toets **⏻**.

F Ces touches ont les mêmes fonctions que certaines touches de la télécommande de votre téléviseur (si celui-ci est de notre marque).



NL Deze toetsen hebben dezelfde functies als sommige toetsen van de afstandsbediening van uw televisietoestel (indien deze ons merknaam draagt).

F Pour choisir une chaîne :

- utilisez ces touches.

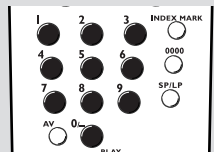

NL Om een kanaal te kiezen:

- gebruik deze toetsen.

F Pour régler le volume sonore :

- utilisez la touche **▲/+** de la télécommande.

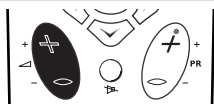

NL Om het geluidsvolume af te stellen:

- gebruik de toets **▲/+** van de afstandsbediening.

F Pour couper le son :

- appuyez sur la touche.



NL Om het geluid te onderbreken:

- druk op de toets.

F Pour sélectionner une prise Scart-péritélévision et voir les images de l'appareil connecté à cette prise. :
- utilisez la touche **AV**.

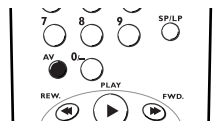

NL Om een aansluiting Scart te kiezen en om de beelden van het aangesloten apparaat op deze aansluiting te bekijken: - gebruik de toets **AV**.

F Le 31 décembre 1999, à minuit, l'horloge de votre appareil passera à l'an 2000. Cependant, si votre appareil est débranché durant ce moment, vous devrez changer manuellement l'année.

NL Op 31 december 1999 om middernacht zal het uurwerk van uw apparaat overgaan naar het jaar 2000. Indien echter uw apparaat op dat moment niet aangesloten is, dient u het jaar manueel te wijzigen.

F Appuyez sur **MENU**, sélectionnez la ligne **Réglage de l'heure** avec ▼, validez avec **OK**.



NL Druk op de toets **MENU**. Kies **Clok instelling** aan de hand van ▼, valideer aan de hand van **OK**.

2

F Avec ◀ / ▶, positionnez-vous sur le 1 de 1999, appuyez sur **2**. Remplacez les autres chiffres de la même façon. Mémorisez avec **OK**.

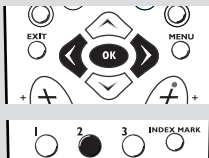

NL Plaats u op 1 van 199- via de toetsen ◀ / ▶, en druk op **2**. Wijzig de andere cijfers op dezelfde wijze. Memoriseer via **OK**.

F NTSC est le standard de télévision utilisé aux Etats-Unis, au Japon et dans d'autres pays. Votre magnétoscope peut lire les cassettes VHS-NTSC mais votre téléviseur doit être au standard PAL. La plupart des téléviseurs PAL permettent une restitution correcte des images des cassettes NTSC.

NL NTSC is de televisiestandaard die in de Verenigde Staten, Japan en andere landen wordt gebruikt. Uw videorecorder kan de cassettes VHS-NTSC aflezen, maar uw televisie moet ingesteld zijn op PAL. De meeste PAL televisies hebben een goede beeldweergave van NTSC-cassettes.

F Les index permettent de repérer des passages de bande (début de films, séquences...) pour (*) pouvoir les retrouver rapidement. Au début de tout enregistrement, le magnétoscope marque automatiquement un index sur la bande. Pour accéder à l'index suivant ou précédent appuyez sur ◀/▶.

Le compteur indique le temps écoulé en heures, minutes, et secondes (menu **STATUS**). Le décompte est effectué à partir du chargement de la cassette ou de la position 00h 00m 00s du compteur. Pour remettre le compteur à zéro (0:00:00), appuyez sur la touche **0000** en mode STOP.

NL De indexen maken het mogelijk sommige delen van de band (begin van een film, scènes...) (*) snel terug te vinden. Aan het begin van iedere opname, merkt de videorecorder automatisch een index op de band. Toegang tot de volgende of de voorafgaande index aan de hand van ◀/▶.

De teller duidt de verlopen tijd aan in uren, minuten en seconden (menu **STATUS**). De telling wordt uitgevoerd vanaf het opladen van de cassette of van de stand 00h 00m 00s van de teller. Druk op de toets **0000** in de stand STOP om de teller terug op nul (0:00:00), te zetten.

F Protection des cassettes

NL Cassettes beveiligen

- F Afin d'éviter tout effacement par réenregistrement involontaire de vos cassettes, nous vous recommandons de les protéger en cassant la languette de sécurité. Pour réutiliser une cassette protégée, il suffit de coller un morceau de ruban adhésif sur ce même emplacement.
- NL Om te voorkomen dat cassettes door ongewenst opnemen worden gewist, raden wij u aan om ze te beveiligen door het veiligheidsnokje af te breken. Om een beveiligde cassette terug te kunnen gebruiken volstaat het een stukje kleefband op dezelfde plaats te plakken.

F non protégée

NL niet-beveiligd

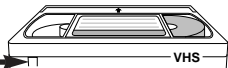

F protégée

NL beveiligd

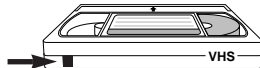

F Enregistrement programmé par un appareil connecté

NL Opname geprogrammeerd door een aangesloten apparaat

- F L'enregistrement d'une émission peut-être déclenché par le récepteur satellite, ou un autre appareil prévu à cet effet (tension de commande sur la broche 8), et connecté sur la prise AV1 ou AV2, avec un cordon scart-péritelévision. Ceci vous évitera de programmer les deux appareils. Programmez l'appareil connecté et sélectionnez uniquement dans le menu programmation du magnétoscope la prise AV1 ou AV2 concernée.
- NL De opname van een uitzending kan gestart worden door een satellietontvanger of een ander daartoe uitgerust apparaat (spanning van de inwerkingstelling op de poot 8) aangesloten op de aansluiting AV1 of AV2 met een peritel scart-snoer. Hierdoor hoeft u niet beide apparaten te programmeren. Programmeer het aangesloten apparaat en kies uitsluitend de betreffende AV1- of AV2-aansluiting in het programmamenu van de videorecorder.

F Faire disparaître instantanément les informations à l'écran.

NL Het onmiddellijk laten verdwijnen van de inlichtingen op het scherm

- F Lors de la lecture d'un de vos enregistrements, des informations apparaîtront en incrustation sur l'écran pendant plusieurs secondes. Faites les disparaître instantanément avec la touche **EXIT**.
- NL Bij het afspelen van één van uw opnames zullen er inlichtingen overheen de beelden op het scherm verschijnen gedurende enkele seconden. Doe deze onmiddellijk verdwijnen aan de hand van de toets **EXIT**.

F Vérification des numéros ShowView

NL Nakijken van de ShowView-nummers

- F La plupart des magazines des programmes TV comportent une liste des numéros ShowView attribués aux chaînes. Si une programmation ShowView sur une chaîne n'a pas fonctionné correctement (déclenchement sur une mauvaise chaîne, erreur dans les heures), vérifiez et corrigez le numéro ShowView.
- NL De meeste televisiebladen publiceren een lijst van de ShowView-nummers die aan de zenders zijn toegekend. Als een ShowView-programmering niet juist is uitgevoerd (inzetten van de verkeerde zender, tijdsverginging), kijk dan het ShowView-nummer na en verbeter het.

- F Appuyez sur la touche **MENU**. La ligne **Installation** est déjà sélectionnée. Appuyez sur **OK**. Sélectionnez **Installation manuelle**, validez avec **OK**.



- NL Druk op de toets **MENU**. De lijn **Installatie** werd reeds gekozen. Druk op **OK**. Kies **Handmatige instelling**, valideer aan de hand van **OK**.

2

- (F)** Avec ▲ ou ▼, positionnez-vous sur la ligne **ShowView**. Vérifiez les numéros à l'aide des touches **PR-/PR+**. Appuyez un numéro erroné avec la touche **0000**.

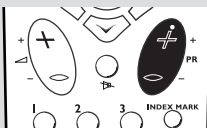

- (NL)** Plaats u op de lijn **ShowView** aan de hand van de toetsen ▲ of ▼. Kijk de nummers na aan de hand van de toetsen **PR- / PR+**. Schrap een foutief nummer aan de hand van de toets **0000**.

3

- (F)** Tapez le numéro indiqué par votre magazine et mémorisez-le avec **OK**. Quittez le menu avec **EXIT**.



- (NL)** Tik het nummer in aangeduid in uw tijdschrift en memoriseer het via **OK**. Verlaat het menu via **EXIT**.

- (F)** Certains journaux de programmes de télévision indiquent les numéros correspondants aux chaînes. Suivez les indications de l'écran pour vérifier et changer les numéros ShowView. Certaines chaînes câblées partagent le même canal de transmission. Pour une programmation ShowView réussie sur ces chaînes, chaque chaîne devra être installée avec un numéro de chaîne (Pr) différent et posséder également un numéro ShowView différent.
- (NL)** Sommige televisieprogrammabladen geven de nummers, die met de zenders overeenkomen, aan. Volg de indicaties op het scherm om de ShowView-nummers na te kijken en te veranderen. Sommige zenders delen hetzelfde uitzendingskanaal. Voor een geslaagde ShowView-programmering op deze zenders, moet iedere zender in het bezit zijn van een verschillend zendernummer (Pr) en ShowView-nummer.

(F) ShowView et démodulateur satellite

(NL) ShowView en satellietontvanger

- (F)**
- Si vous programmez un enregistrement avec les codes ShowView d'une émission diffusée par satellite, le programmeur ShowView peut vous demander de confirmer le numéro de programme (Pr99).
 - **Branchement par cordon d'antenne** - Lors de l'installation automatique le magnétoscope a attribué le n° de chaîne 99 pour le récepteur satellite connecté par la prise antenne. Sélectionnez ce numéro pour voir les images des chaînes satellites. Si les images n'apparaissent pas, reportez-vous au chapitre «Installation manuelle».
 - **Branchement par la prise AUDIO/VIDEO 1 ou 2** - Si votre récepteur satellite est branché au magnétoscope par la prise audio vidéo, ne choisissez pas de numéro mais sélectionnez la prise AV1 ou AV2.
- (NL)**
- Indien u een opname van een uitzending, verspreid via satelliet, programmeert met de codes ShowView, dan zal het ShowView-apparaat u vragen het nummer van het programma te bevestigen (Pr99).
 - **Aansluiting via een antennesnoer** - Bij de automatische installatie heeft de videorecorder het kanaalnummer 99 toegekend aan de satellietontvanger aangesloten via een antenne-aansluiting. Kies dat nummer om de beelden van de satellietkanalen te zien. Indien de beelden niet verschijnen, neem dan de hoofdstuk «De handmatige installatie».
 - **Aansluiting met de aansluiting AUDIO/VIDEO 1 of 2** - Als de satellietontvanger is aangesloten op de videorecorder met de audio/video-aansluiting, kiest u geen nummer maar de AV1- of AV2-aansluiting.

- (F)** ShowView est une marque déposée par Gemstar Development Corporation.

Le système ShowView est fabriqué sous licence de Gemstar Development Corporation.

- (NL)** ShowView is een handelsmerk van Gemstar Development Corporation.

Het ShowView systeem wordt gefabriceerd onder licentie van Gemstar Development Corporation.

F Caractéristiques techniques

Alimentation secteur	200 à 240 V \pm 10% - 50/60 Hz
Puissance consommée (*)	16 watts en fonctionnement (environ) - 4 watts en MODE ECO.
Autonomie horloge	30 minutes environ
Dimensions (L/H/P)	393 x 94 x 278 mm
Poids	4,0 kg environ
Température de fonctionnement	+5°C à + 40°C - humidité ambiante de 80 % maximum
Têtes de lecture (*)	Vidéo : 2 / 4 têtes rotatives Audio : 1 tête fixe (mono)
Tuner	Type PLL, VPS/PDC
Bandes de réception	I-III-IV Hertzienne (antenne) Inter-bande (réseau câblé) Hyperbande (réseau câblé)
Gammes de fréquences	45 à 855,25 MHz
Système couleur (*)	PAL - SECAM - MESECAM
Norme de réception (*)	lecture de cassette NTSC sur TV PAL 60Hz
Nombre de chaînes mémorisables	L - BG - DKK' 99
Modulateur (*)	UHF Canal 21 à 69 - Préréglage usine sur canal 60 Norme L - G - K
Télécommande	Infrarouge 33 Khz - Piles 2 x 1,5V (AA)
Langue des menus (*)	Français - anglais - allemand - italien - espagnol - danois - suédois - néerlandais - polonais - tchèque - hongrois - russe
Fonctions automatiques	MARCHE (par n'importe quelle touche) LECTURE (avec cassette protégée) REBOBINAGE (en fin de bande)
Cassettes	Format VHS - Temps de rebobinage = 130 secondes avec E 180

F Identifier et résoudre les problèmes

Si vous rencontrez quelques problèmes, suivez les conseils figurant en regard des symptômes énumérés ci-dessous.

Si le problème persiste, notez le numéro de type et le numéro de série qui se trouvent à l'arrière de votre magnétoscope et contactez votre revendeur ou le Service Après Vente agréé le plus proche de votre domicile.

Le magnétoscope ne s'allume pas.	1. Vérifiez que la prise du cordon d'alimentation est branchée à une prise secteur fournissant du courant alternatif. 2. Vérifiez que l'interrupteur Marche/Arrêt est en position Marche.
La télécommande fonctionne par intermittence ou ne fonctionne pas du tout.	1. Orientez la télécommande vers le magnétoscope. Rien ne doit interrompre le faisceau infrarouge entre la télécommande et le magnétoscope. 2. Changez les piles. Celles de la télécommande sont peut-être usées.
Image avec effet de "neige". Son de mauvaise qualité.	1. Vérifiez les raccordements du magnétoscope à l'antenne ou au câble. 2. Vérifiez les raccordements de l'antenne au magnétoscope et à la prise secteur.
Lignes en pointillés ou stries. Image tachetée (diaphonie). Lignes ou rayures sur l'image (interférences).	1. Ceci peut provenir d'interférences dans le voisinage (par exemple automobiles, enseignes au néon, sèche-cheveux, ordinateurs, appareils audio, téléphones mobiles, émetteurs radio, etc.). Essayez d'éloigner l'appareil provoquant des interférences ou réglez l'antenne.
Image double ou image "fantôme".	1. Une antenne directionnelle pourrait améliorer l'image. Ces phénomènes peuvent provenir de l'effet de réflexion causé par les montagnes ou les immeubles des alentours.
L'image est bonne mais le son mauvais.	1. Vérifier la norme de transmission sélectionnée pour le programme en cours sur le magnétoscope.
Pas d'image. Pas de son.	1. Vérifiez que l'interrupteur Marche/Arrêt est en position marche. 2. Vérifiez le raccordement de l'antenne.
MESECAM	1. Si les images sont de mauvaise qualité (pas ou peu de couleur), vérifiez que la fonction Mesecam est désactivée dans le menu Préférences.
Impossible d'enregistrer.	1. Vérifiez que la languette de protection de la cassette n'est pas cassée. 2. Vérifiez en page 13 les différentes étapes de préparation de votre enregistrement.

Soucieux d'améliorer la qualité de nos produits, nous nous réservons le droit d'en modifier les caractéristiques. Les informations contenues dans cette notice sont donc susceptibles de changer et ne sont pas contractuelles.

NL Technische eigenschappen

Voedingsspanning (lichtnet)	200 - 240 V \pm 10% - 50/60 Hz
Opgenomen vermogen (*)	16 watts in bedrijf - 4 Ww in economische stand
Autonomie klok	ongeveer 30 minuten
Afmetingen (BxHxD)	393 x 94 x 278 mm
Gewicht	ongeveer 4,0 kg
Bedrijfstemperatuur	+5°C tot 40°C - relatieve vochtigheid van hoogstens 80%
Weergave-koppen (*)	video: 2 / 4 draaikoppen audio: 1 vaste kop (lineaal mono spoor)
Tuner	Type PLL,VPS/PDC
Ontvangsbereik	I-III-IV Hertz (antenne) tussenband (kabelnetwerk) Hyperband (kabelnetwerk)
Golflengtebereik	45 tot 85,25 MHz
Kleursysteem (*)	PAL - SECAM - MESECAM
Ontvangstnorm (*)	Cassette-weergave NTSC op TV PAL 60 Hz
Aantal voorkeuzezenders	L - BG - DKK' 99
Modulator (*)	UHF Kanaal 21 tot 69 - Fabrieksvoorafstelling Kanal 60 Norme L - G - K
Afstandsbediening	Infrarood 33KHz - Batterijen 2 x 1,5V (AA)
Taal van de menu's (*)	Frans - Engels - Duits - Italiaans - Spaans - Zweeds - Deens - Nederlands - Pools Tsjechisch - Hongaars - Russisch
Automatische functies	Aan (met een willekeurige toets) Weergave (met een beschermde cassette) Terugspoelen (aan het einde van de band)
Cassettes	Format VHS - Terugspoelingstijd: 130s met E180

NL De problemen herkennen en oplossen

Indien u enkele problemen ondervindt, volg dan de raadgevingen op die hier vermeld worden rekening houdend met de symptomen hieronder opgesomd. Indien het probleem blijft bestaan, noteer dan het typenummer en het serienummer die zich aan de achterkant van uw videorecorder bevinden, en raadpleeg uw verkoper of de erkende Klantendienst, die het dichtst bij uw woonplaats gelegen is.

De videorecorder start niet.	1. Kijk na of de aansluiting van het elektriciteits snoer aangesloten is aan de aansluiting, die wisselstroom levert. 2. Kijk na of de schakelaar Aan/Uit in de stand Aan staat.
De afstandsbediening werkt af en toe of werkt helemaal niet.	1. Richt de afstandsbediening naar de videorecorder. De infrarode bundel tussen de afstandsbediening en de videorecorder mag door niets onderbroken worden. 2. Verwissel de batterijen. Deze van de afstandsbediening zijn misschien verbruikt.
Beeld met "sneueffect". Geluid van een slechte kwaliteit.	1. Kijk de aansluitingen van de videorecorder voor de antenne of voor de kabel na. 2. Kijk de aansluitingen van het antennesnoer aan de videorecorder en aan het stopcontact in de muur na.
Stippelijnen of lijnen met streepjes Beeld met vlekken (overspraak). Lijnen of strepen in het beeld (interferenties).	1. Dit kan afkomstig zijn van interferenties in de onmiddellijke omgeving (bijvoorbeeld auto's, neonreclameborden, haardrogers, computers, audio-apparaten, draagbare telefoons, radio-zenders, enzv.) Probeer het apparaat, dat de interferenties veroorzaakt, te verwijderen of regel de antenne.
Dubbel beeld of "spookbeeld".	1. Een vastgerichte antenne zou het beeld kunnen verbeteren. Deze fenomenen zijn afkomstig van het weerkaatsingseffect veroorzaakt door de bergen of de flatgebouwen in de omgeving.
Het beeld is goed, maar het geluid is slecht.	1. Kijk de transmissienorm na die gekozen werd voor het lopende programma op de videorecorder.
Geen beeld. Geen geluid.	1. Kijk na of de schakelaar Aan/Uit in de stand Aan staat. 2. Kijk de aansluiting van de antenne na.
MESECAM	1. Indien de beelden van een slechte kwaliteit zijn, kijk dan na of de functie MeseCam in het menu Voorkeuren uitgeschakeld is.
Onmogelijk op te nemen.	1. Kijk na of de beschermingsklep van de cassette niet stuk is. 2. Kijk op pagina 13 de verschillende stappen na om uw opname voor te bereiden.

Met het oog op een voortdurende verbetering van de kwaliteit van onze producten behouden wij ons het recht voor de eigenschappen ervan te wijzigen. De informatie in deze handleiding kan zonder voorafgaande kennisgeving worden gewijzigd en is niet contractueel.



THOMSON multimedia

46 quai A. Le Gallo
92648 Boulogne
Cedex France
RCS NANTERRE B 322 019 464



The pages
of this
publication
are printed
on recycled
paper

20994270