



# Panasonic®

## Operating Instructions Air Conditioner

**Model No.**

**Indoor Unit**

**CS-MRE7MKE**

**CS-MRE9MKE**

**CS-MRE12MKE**

**Multi Split  
Outdoor Unit**

**CU-2RE15MBE**

**CU-2RE18MBE**



### ENGLISH

Before operating the unit, read these operating instructions thoroughly and keep them for future reference.

### FRANÇAIS

Avant d'utiliser l'appareil, lisez ce mode d'emploi dans son intégralité et conservez-le pour toute référence ultérieure.

### ESPAÑOL

Antes de utilizar la unidad, sírvase leer atentamente estas instrucciones de funcionamiento y conservarlas como futuro elemento de consulta.

### DEUTSCH

Bevor Sie das Gerät in Betrieb nehmen, lesen Sie bitte diese Bedienungsanleitung aufmerksam durch und bewahren Sie sie für die künftige Verwendung auf.

### ITALIANO

Prima di utilizzare l'unità si prega di leggere attentamente le istruzioni e di conservare questo opuscolo per potervi fare riferimento in futuro.

### NEDERLANDS

Lees voor u het apparaat gebruikt deze gebruiksinstructies grondig en bewaar ze voor toekomstig gebruik.



**QUICK GUIDE  
GUIDE RAPIDE  
GUÍA RÁPIDA  
KURZANLEITUNG  
GUIDA RAPIDA  
SNELLE GIDS**



© Panasonic HA Air-Conditioning (M) Sdn. Bhd. 2010.  
Unauthorized copying and distribution is a violation  
of law.

F567913

## TABLE OF CONTENTS

## SAFETY PRECAUTIONS

4~5

## REMOTE CONTROL

6~7

## INDOOR UNIT

8

## TROUBLESHOOTING

9

## MULTI AIR CONDITIONER SYSTEM

10

## INFORMATION

11

## QUICK GUIDE

BACK COVER

## TABLE DES MATIÈRES

## CONSIGNES DE SÉCURITÉ

12~13

## TÉLÉCOMMANDE

14~15

## UNITÉ INTÉRIEURE

16

## DÉPANNAGE

17

SYSTÈME DE CLIMATISATION  
MULTIPLE

18

## INFORMATIONS

19

## GUIDE RAPIDE

DOS DE COUVERTURE

## CONTENIDO

## PRECAUCIONES DE SEGURIDAD

20~21

## MANDO A DISTANCIA

22~23

## UNIDAD INTERIOR

24

## LOCALIZACIÓN DE AVERÍAS

25

SISTEMA DE AIRE  
ACONDICIONADO MÚLTIPLE

26

## INFORMACIÓN

27

## GUÍA RÁPIDA

CUBIERTA TRASERA

## OPERATION CONDITION

Use this air conditioner under the following temperature range

Temperature (°C)		Indoor		Outdoor	
		*DBT	*WBT	*DBT	*WBT
COOLING	Max.	32	23	43	26
	Min.	16	11	16	11
HEATING	Max.	30	-	24	18
	Min.	16	-	-10	-11

\*DBT: Dry bulb temperature \*WBT: Wet bulb temperature

**NOTE :** The illustrations in this manual are for explanation purposes only and may differ from the actual unit. It is subjected to change without notice for future improvement.

## CONDITION D'UTILISATION

Utilisez ce climatiseur en respectant la plage de températures suivante

Température (°C)		Unité intérieure		Unité extérieure	
		*DBT	*WBT	*DBT	*WBT
REFROIDISSEMENT	Max.	32	23	43	26
	Min.	16	11	16	11
CHAUFFAGE	Max.	30	-	24	18
	Min.	16	-	-10	-11

\*DBT: Température sèche \*WBT: Température humide

**REMARQUE :** Les illustrations de ce mode d'emploi sont fournies à titre d'exemple uniquement et peuvent présenter des différences par rapport à l'appareil proprement dit. Celui-ci peut être modifié sans préavis à des fins d'amélioration.

## CONDICIONES DE FUNCIONAMIENTO

Utilice este aparato de aire acondicionado dentro del siguiente intervalo de temperaturas

Temperatura (°C)		Interior		Exterior	
		*DBT	*WBT	*DBT	*WBT
ENFRIAMIENTO	Máx.	32	23	43	26
	Mín.	16	11	16	11
CALENTAMIENTO	Máx.	30	-	24	18
	Mín.	16	-	-10	-11

\*DBT: Temperatura en seco \*WBT: Temperatura en húmedo

**NOTA :** Las ilustraciones de este manual sirven únicamente para describir las explicaciones y pueden no coincidir exactamente con las del aparato suministrado. Están sujetas a cambios sin previo aviso con el fin de mejorar el producto.

## INHALT

## SICHERHEITSHINWEISE

28~29

## FERNBEDIENUNG

30~31

## INNENGERÄT

32

## STÖRUNGSSUCHE

33

## MULTI-SPLIT-KLIMASYSTEM

34

## INFORMATIONEN

35

## KURZANLEITUNG

RÜCKSEITE

## BETRIEBSBEREICHE

Verwenden Sie dieses Klimagerät in folgenden Temperaturbereichen

Temperatur (°C)		Innen		Außen	
		*DBT	*WBT	*DBT	*WBT
KÜHLEN	Max.	32	23	43	26
	Min.	16	11	16	11
HEIZEN	Max.	30	-	24	18
	Min.	16	-	-10	-11

\*TK: Trockenkugeltemperatur \*FK: Feuchtkugeltemperatur

**HINWEIS** : Die Abbildungen in diesem Handbuch dienen nur Erläuterungszwecken und können sich von dem tatsächlichen Gerät unterscheiden. Sie können durch künftige Verbesserungen am Gerät ohne vorherige Ankündigung geändert werden.

## ITALIANO

Grazie per aver acquistato un climatizzatore Panasonic

## INDICE

## PRECAUZIONI PER LA SICUREZZA

36~37

## TELECOMANDO

38~39

## UNITÀ INTERNA

40

## SOLUZIONE DEI PROBLEMI

41

## MULTI SISTEMA DI CLIMATIZZAZIONE

42

## INFORMAZIONI

43

## GUIDA RAPIDA

COPERCHIO POSTERIORE

## CONDIZIONI OPERATIVE

Questo condizionatore può essere utilizzato con temperature rientranti nel seguente intervallo

Temperatura (°C)		Interna		Esterna	
		*DBT	*WBT	*DBT	*WBT
RAFFREDDAMENTO	Max.	32	23	43	26
	Min.	16	11	16	11
RISCALDAMENTO	Max.	30	-	24	18
	Min.	16	-	-10	-11

\*DBT: Temperatura con bulbo secco \*WBT: Temperatura con bulbo bagnato

**NOTA** : Le illustrazioni contenute in questo manuale sono riportate esclusivamente a scopo esplicativo e potrebbero differire dall'apparecchio vero e proprio. I contenuti del presente manuale sono soggetti a modifica senza preavviso e verranno aggiornati in base alle innovazioni future.

## NEDERLANDS

Hartelijk dank voor de aanschaf van de Panasonicairconditioner

## INHOUDSOPGAVE

## VEILIGHEIDSMATREGELEN

44~45

## AFSTANDBEDIENING

46~47

## BINNENUNIT

48

## PROBLEMEN OPLOSSEN

49

## MULTI- AIRCONDITIONING SYSTEEM

50

## INFORMATIE

51

## SNELLE GIDS

ACHTERKLEP

## GEBRUIKSOMSTANDIGHEDEN

Gebruik deze airconditioner binnen het volgende temperatuurbereik

Temperatuur (°C)		Binnen		Buiten	
		*DBT	*WBT	*DBT	*WBT
KOELEN	Max.	32	23	43	26
	Min.	16	11	16	11
VERWARMEN	Max.	30	-	24	18
	Min.	16	-	-10	-11

\*DBT: Droge boltemperatuur \*WBT: Natte boltemperatuur

**OPMERKING** : De afbeeldingen in deze handleiding zijn alleen bedoeld als toelichting en kunnen afwijken van het daadwerkelijke uiterlijk van het apparaat. Deze handleiding kan zonder voorafgaande kennisgeving worden gewijzigd ter verbetering.

# CONSIGNES DE SÉCURITÉ

Pour éviter des blessures corporelles sur vous-même et sur les autres ou des dégâts matériels, respectez les instructions ci-dessous.

Tout dysfonctionnement dû au non-respect des instructions peut occasionner des nuisances ou des dégâts dont la gravité est classée comme décrit ci-après :



## AVERTISSEMENT

Ce symbole signale la présence d'un danger pouvant provoquer des blessures graves ou mortelles.



## ATTENTION

Ce symbole signale la présence d'un danger pouvant provoquer des blessures corporelles ou des dégâts matériels.

Les instructions à respecter sont classées d'après les symboles suivants :



Ce symbole désigne une action **INTERDITE**.



Ces symboles désignent des actions **OBLIGATOIRES**.

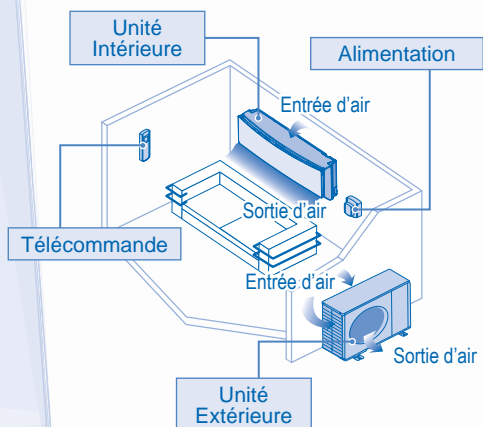

## AVERTISSEMENT

### UNITÉ INTÉRIEURE ET UNITÉ EXTÉRIEURE



Cet appareil n'est pas conçu pour être utilisé par des personnes (y compris les enfants) aux capacités physiques, sensorielles ou mentales diminuées, ou manquant d'expérience ou de connaissances, sauf si une personne responsable de leur sécurité leur a expliqué le fonctionnement de l'appareil et les garde sous surveillance. Les enfants doivent être supervisés afin qu'ils ne jouent pas avec l'appareil.

Veillez consulter un revendeur agréé ou un spécialiste pour le nettoyage des pièces internes et pour la réparation, l'installation, le retrait et la réinstallation de l'unité. Une installation et une manipulation incorrectes pourraient occasionner des fuites, un choc électrique ou un incendie.



N'installez pas l'appareil dans une atmosphère potentiellement explosive ou inflammable. Sinon, il y a un risque d'incendie.

N'insérez jamais vos doigts ou des objets dans l'unité intérieure ou extérieure du climatiseur, les parties tournantes peuvent causer des blessures.



Ne touchez pas l'unité extérieure au cours d'un orage, cela pourrait provoquer un choc électrique.

Ne vous exposez pas directement à de l'air froid pendant une période prolongée afin d'éviter un refroidissement excessif.

Ne vous asseyez pas et ne montez pas sur l'unité, vous risquez de tomber accidentellement.



### TÉLÉCOMMANDE



Maintenez la télécommande hors de portée des bébés et des enfants pour éviter qu'ils n'avalent accidentellement les piles.

### ALIMENTATION



N'utilisez pas de cordon modifié, de raccords, de rallonge ou de cordon non spécifié afin d'éviter une surchauffe et un incendie.



Pour éviter une surchauffe, un incendie ou un choc électrique :

- Ne partagez pas la prise d'alimentation avec un autre appareil.
- N'utilisez pas l'unité avec des mains mouillées.
- Ne pas plier excessivement la fiche électrique.
- Ne pas opérer ou arrêter l'unité en insérant ou en tirant sur la fiche électrique.



## AVERTISSEMENT

### ALIMENTATION



Si le cordon d'alimentation est endommagé, il doit être remplacé par le fabricant, par un de ses techniciens ou par une personne qui possède des qualifications équivalentes afin d'éviter tout risque.

Il est fortement conseillé d'installer un disjoncteur-détecteur de fuite à la terre (DDFT) ou un dispositif à courant résiduel (DCR) afin d'éviter un choc électrique ou un incendie.

Pour éviter une surchauffe, un incendie ou un choc électrique :

- Insérez la fiche d'alimentation correctement.
- Il faut régulièrement essuyer la poussière sur la fiche d'alimentation à l'aide d'un chiffon sec.

Cesser d'utiliser le produit lorsqu'une anomalie ou défaillance quelconque se produit et débrancher la fiche d'alimentation ou mettre hors tension l'interrupteur et le disjoncteur.

(Risque de fumée / feu / choc électrique)

Exemples d'anomalie ou défaillance

- L'ELCB se déclenche fréquemment.
- Odeur de brûlé est observée.
- Un bruit ou des vibrations anormales de l'unité sont observés.
- Fuite d'eau de l'unité intérieure.
- Le cordon d'alimentation ou la prise deviennent anormalement chaud.
- La vitesse du ventilateur ne peut pas être contrôlée.
- L'unité s'arrête de fonctionner immédiatement même si elle est activée pour opérer.
- Le ventilateur ne s'arrête pas même si l'opération est arrêtée.

Contactez immédiatement votre revendeur local pour l'entretien / réparation.



Cet équipement doit être raccordé à la terre afin d'éviter un choc électrique ou un incendie.



Prévenez les chocs électriques en coupant l'alimentation et en débranchant l'unité lorsque :

- Avant le nettoyage ou l'entretien.
- En cas de non-utilisation prolongée.
- En cas d'activité orageuse anormalement forte.



## ATTENTION

### UNITÉ INTÉRIEURE ET UNITÉ EXTÉRIEURE



Afin d'éviter des dommages ou de la corrosion sur l'unité, ne nettoyez pas l'unité intérieure avec de l'eau, du benzène, du solvant ou de la poudre à récurer.

N'utilisez pas l'unité pour conserver des appareils de précision, des aliments, des plantes, des œuvres d'art ou autres objets. Cela pourrait entraîner une détérioration de la qualité, etc..

N'utilisez pas d'appareil à combustibles dans la direction du flux d'air afin d'éviter toute propagation du feu.

N'exposez pas des plantes ou des animaux de compagnie directement au flux d'air pour éviter des blessures, etc..

Ne touchez pas l'ailette pointue d'aluminium, les parties pointues peuvent causer des dommages.



Ne mettez pas l'unité intérieure sous tension lorsque vous cirez le sol. Après le cirage, aérez suffisamment la pièce avant de faire fonctionner l'unité.

Afin d'éviter d'endommager l'unité, ne l'installez pas dans des zones grasses et enfumées.

Afin d'éviter des blessures, ne démontez pas l'unité pour la nettoyer.

Afin d'éviter des blessures, ne marchez pas sur un banc instable lors du nettoyage de l'unité.

Ne placez pas de vas ou de récipient d'eau sur l'unité. De l'eau peut pénétrer à l'intérieur de l'unité et dégrader l'isolation. Cela pourrait entraîner un choc électrique.

Ne pas ouvrir la fenêtre ou la porte pendant longtemps au cours du fonctionnement en mode REFROIDISSEMENT/DÉSHUMIDIFICATION.



Afin d'éviter de fuites d'eau, veillez à ce que le tuyau de vidange soit correctement raccordé et que la sortie de vidange ne touche pas de gouttière, de récipients et qu'elle n'est pas immergée dans de l'eau.

Après une longue période d'utilisation ou après une utilisation avec un appareil à combustibles, aérez régulièrement la pièce.

Après une longue période d'utilisation, assurez-vous que le support d'installation n'est pas détérioré afin d'éviter une chute de l'unité.

### TÉLÉCOMMANDE



N'utilisez pas de piles rechargeables (Ni-Cd). Cela pourrait endommager la télécommande.



Pour éviter tout dysfonctionnement ou dommages à la télécommande :

- Retirez les piles si vous envisagez de ne pas utiliser l'appareil pendant une période prolongée.
- De nouvelles piles du même type doivent être insérées en respectant la polarité indiquée.

### ALIMENTATION



Ne tirez pas sur le cordon pour débrancher la fiche afin d'éviter un choc électrique.

# TÉLÉCOMMANDE

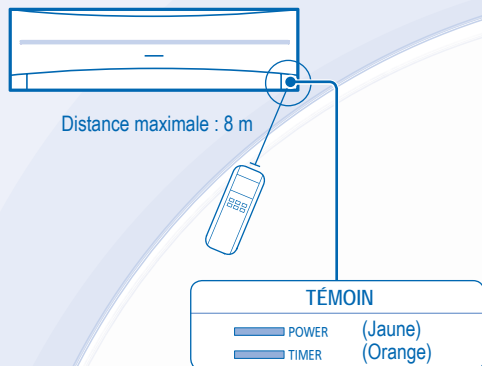

## Appuyez sur la touche de la télécommande

### 1 POUR METTRE L'APPAREIL SOUS/ HORS TENSION

- Soyez attentif à l'indication OFF sur l'afficheur de la télécommande afin d'éviter que l'unité ne démarre/ ne s'arrête de façon incorrecte.

### 2 POUR RÉGLER LA TEMPÉRATURE

- Plage de sélection: 16°C ~ 30°C.
  - Le fait de faire fonctionner l'appareil dans la plage de température recommandée peut induire des économies d'énergie.
- MODE DE CHAUFFAGE : 20°C ~ 24°C.  
 MODE DE REFROIDISSEMENT : 26°C ~ 28°C.  
 MODE DÉSHUMIDIFICATION : Inférieure de 1°C à 2°C par rapport à la température de la pièce.

### 3 POUR SÉLECTIONNER UN MODE DE FONCTIONNEMENT

#### MODE AUTO - Selon vos préférences

- Lors de la sélection du mode de fonctionnement, le voyant d'alimentation clignote.
- L'unité choisit le mode d'opération toutes les 3 heures selon le réglage de la température extérieure et ambiante.

#### MODE DE CHAUFFAGE - Pour un air chaud

- L'appareil met un certain temps à démarrer. Le voyant d'alimentation clignote en cours de fonctionnement.

#### MODE DE REFROIDISSEMENT - Pour un air frais

- Utilisez des rideaux pour faire barrage à la lumière du soleil et à la chaleur extérieure pour réduire la consommation d'énergie en mode de refroidissement.

#### MODE DÉSHUMIDIFICATION - Pour déshumidifier l'atmosphère

- L'unité fonctionne en vitesse lente du ventilateur pour fournir un refroidissement en douceur.

### 4 POUR SÉLECTIONNER LA VITESSE DU VENTILATEUR (5 OPTIONS)



- Pour AUTO, la vitesse du ventilateur intérieur est automatiquement ajustée en fonction du mode de fonctionnement.

### 5 POUR AJUSTER L'ORIENTATION VERTICALE DU FLUX D'AIR (5 OPTIONS)



- Permet de ventiler la pièce.
- En mode REFROIDISSEMENT/DÉSHUMIDIFICATION, si AUTO est défini, le volet oscille automatiquement vers le haut et vers le bas.
- En mode CHAUFFAGE, si AUTO est défini, le volet se fixe dans une position prédéterminée.

### 6 Maintenez la touche enfoncée pendant 5 secondes pour atténuer ou restaurer la luminosité du voyant de l'unité.

### 7 Maintenez la touche enfoncée pendant environ 10 secondes pour que le réglage de la température passe en °C ou en °F.

### 8 Appuyez pour revenir aux réglages par défaut de la télécommande.

### 9 Non utilisé dans les opérations normales.



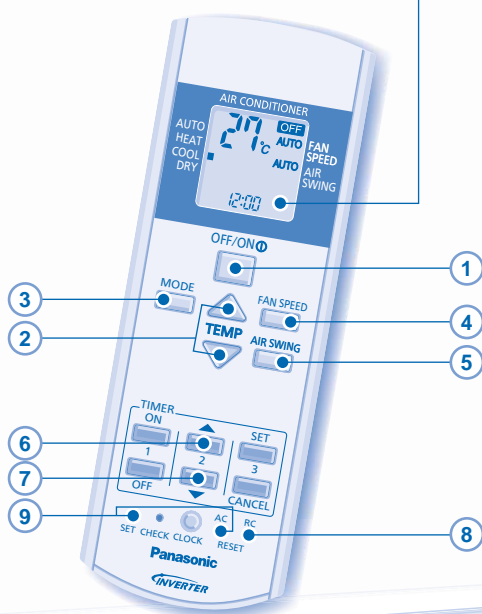

## Affichage de la télécommande



## POUR RÉGLER L'HEURE

- Pour mettre l'appareil sous ou hors tension à une heure prédéfinie.

 <p>ON</p> <p>1</p>  <p>OFF</p> <p>Sélectionnez le mode marche (ON) ou arrêt de la minuterie (OFF)</p>	 <p>2</p>  <p>Réglez l'heure</p>	 <p>TIMER</p>  <p>SET</p> <p>Confirmez</p>
--	--	--

- Pour annuler le mode marche (ON) ou arrêt de la minuterie (OFF), appuyez sur  ou sur , puis sur .
- Lorsque le mode minuterie est activé, il se peut que l'appareil démarre avant l'heure réelle définie de façon à atteindre la température que vous avez choisie (environ 35 minutes avant).
- L'opération de minuterie se base sur le réglage de l'horloge de la télécommande et se répète quotidiennement une fois définie. Pour régler l'horloge, veuillez consulter la Préparation de la télécommande sur le couvercle arrière.
- Si la minuterie est annulée manuellement ou par une panne de courant, vous pouvez restaurer le réglage antérieur (une fois le courant rétabli) en appuyant sur .

# UNITÉ INTÉRIEURE



## ATTENTION

- Coupez l'alimentation et débranchez l'appareil avant le nettoyage.
- Ne touchez pas l'ailette en aluminium, la partie tranchante peut provoquer des blessures.

## INSTRUCTIONS DE NETTOYAGE

- N'utilisez pas de benzène, de diluant ou de poudre à récurer.
- Utilisez uniquement du savon ( $\approx$  pH7) ou un détergent ménager neutre.
- N'utilisez pas de l'eau dont la température est supérieure à 40°C.

## CONSEIL

- Pour garantir une performance optimale de l'unité, un nettoyage d'entretien doit être effectué à intervalles réguliers. Une unité encrassée peut provoquer des dysfonctionnements et produire le code d'erreur « H99 ». Veuillez consulter un revendeur agréé.

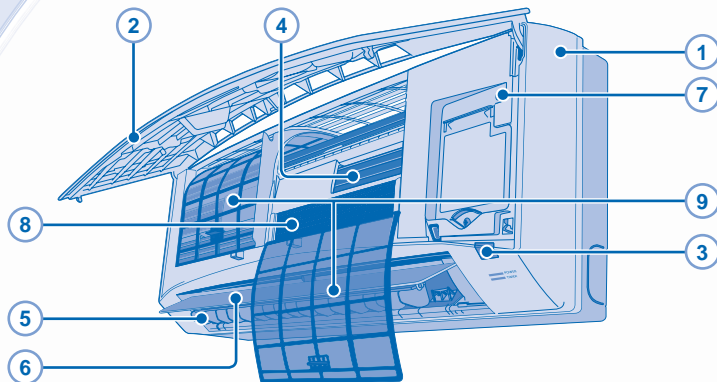

### 1 UNITÉ INTÉRIEURE

- Frottez délicatement l'appareil avec un chiffon doux et sec.

### 2 PANNEAU AVANT

Retrait du panneau avant

- Soulevez et tirez pour retirer le panneau avant.
- Lavez avec soin et séchez.

Fermeture du panneau avant



- Appuyez sur chaque extrémité du panneau avant pour bien le refermer.

### 3 RÉCEPTEUR DE LA TÉLÉCOMMANDE

### 4 AILETTE EN ALUMINIUM

### 5 VOLETS DE DIRECTION DU FLUX D'AIR HORIZONTAL

- Ajustable manuellement.



### 6 VOLET DE DIRECTION DU FLUX D'AIR VERTICAL

- Ne faites pas de réglage manuellement.

### 7 TOUCHE AUTO OFF/ON (MARCHE/ARRÊT AUTOMATIQUE)

- Utilisée lorsque la télécommande est perdue ou en panne.

Action	Mode de fonctionnement
Appuyez une fois sur la touche.	Automatique
Maintenez la touche enfoncée jusqu'au retentissement d'1 bip, puis relâchez.	Refroidissement
Maintenez la touche enfoncée jusqu'au retentissement d'1 bip, puis relâchez. Appuyez à nouveau jusqu'à entendre 2 bips, puis relâchez.	Chauffage
Appuyez sur la touche pour mettre l'appareil hors tension.	

### 8 FILTRE SUPER ALLERU-BUSTER



Aspirez le filtre anti-allergènes «super alleru-buster».

- Aspirez le filtre si nécessaire.
- Changez le filtre tous les 10 ans et remplacez tous les filtres endommagés.  
N° de référence: CZ-SA16P

### 9 FILTRE À AIR

- Il est recommandé de nettoyer les filtres à air toutes les deux semaines.
- Lavez/rincez les filtres avec précaution avec de l'eau afin d'éviter d'endommager leur surface.
- Séchez complètement les filtres à l'ombre, à distance du feu ou de la lumière directe du soleil.
- Si le filtre est endommagé, remplacez-le immédiatement.



# DÉPANNAGE

## Les phénomènes suivants ne correspondent pas à un dysfonctionnement.

PHÉNOMÈNE	CAUSE
De la vapeur se dégage de l'unité intérieure.	► Il s'agit d'un effet de condensation dû au refroidissement.
Lors du fonctionnement, vous entendez un bruit d'eau qui coule.	► Fluide frigorigène à l'intérieur de l'appareil.
La pièce a une odeur étrange.	► Il est possible qu'il s'agisse d'une odeur d'humidité provenant du mur, du tapis, d'un meuble ou d'un vêtement.
En mode de réglage automatique de la vitesse du ventilateur, le ventilateur intérieur s'arrête de temps en temps.	► Ceci contribue à dissiper les odeurs ambiantes.
Le flux d'air continue même après l'arrêt de l'unité.	► Extraction de la chaleur restante dans l'unité intérieure (30 seconde maximum).
Le fonctionnement ralentit quelques minutes après avoir remis en marche l'appareil.	► Le ralentissement est une protection du compresseur de l'appareil.
L'unité extérieure dégage de la vapeur ou de l'eau.	► De l'eau se condense ou s'évapore dans les tuyaux.
Le témoin de la minuterie reste allumé.	► Une fois qu'une minuterie est réglée, son fonctionnement est quotidien.
Le voyant d'alimentation clignote pendant le mode CHAUFFAGE sans fourniture d'air chaud (et le volet est fermé).	► L'unité est en mode dégivrage (et la fonction d'oscillation de l'air (AIR SWING) est réglée sur AUTO).
En mode de chauffage, le ventilateur intérieur s'arrête de temps en temps.	► Pour éviter un effet de refroidissement indésirable.
Le voyant de mise sous tension clignote avant que l'unité ne soit mise en route.	► C'est une étape de préparation préliminaire à la mise en route lorsque la minuterie de départ ON a été réglée.
Bruit de craquement pendant le fonctionnement.	► Les fluctuations de température provoquent l'expansion/la contraction de l'appareil.

## Vérifiez les éléments suivants avant de faire appel au service de maintenance.

PHÉNOMÈNE	VÉRIFICATION
La fonction chauffage/refroidissement ne fonctionne pas efficacement.	► Réglez la température correctement. ► Fermez toutes les portes et fenêtres. ► Nettoyez ou remplacez les filtres. ► Dégagez toute obstruction dans les ouvertures d'entrée et de sortie d'air.
L'appareil fait du bruit lorsqu'il fonctionne.	► Vérifiez que l'appareil est installé sans inclinaison. ► Fermez correctement le panneau avant.
La télécommande ne fonctionne pas. (L'affichage est atténué ou le signal émis est faible.)	► Insérez les piles correctement. ► Remplacez les piles faibles.
L'appareil ne fonctionne pas.	► Vérifiez si le coupe-circuit est déclenché. ► Vérifiez si des minuteries ont été réglées.
L'appareil ne reçoit pas le signal de la télécommande.	► Vérifiez que le récepteur n'est pas obstrué. ► Certaines lampes fluorescentes peuvent interférer avec le signal de l'émetteur. Veuillez contacter le revendeur autorisé.

## L'appareil s'arrête et le voyant de minuterie clignote.

Utilisez la télécommande pour récupérer le code d'erreur.

- Appuyez sur cette touche pendant au moins 5 secondes.
- Appuyez à nouveau sur cette touche lorsque la vérification est terminée.

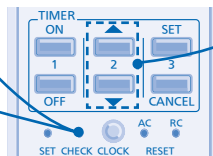

- Appuyez sur cette touche jusqu'à ce que vous entendiez un bip, puis notez le code d'erreur.

### Remarque:

- Pour certaines erreurs, il suffit de redémarrer l'unité en fonctionnement limité avec 4 bips au cours du démarrage.

- Débranchez l'unité et indiquez le code d'erreur au revendeur autorisé.

# SYSTÈME DE CLIMATISATION MULTIPLE

Unité extérieure Multisplit  
(CU-2RE15MBE, CU-2RE18MBE)

## DÉFINITION

Les systèmes de climatisation multiple permettent une économie d'espace en reliant plusieurs unités intérieures à une seule unité extérieure.

### UNITÉ INTÉRIEURE

- Il est possible de faire fonctionner les unités intérieures individuellement ou simultanément. Le mode de fonctionnement prioritaire est celui qui utilise la première unité mise en route.
- Pendant le fonctionnement, le mode de chauffage et le mode de refroidissement ne peuvent pas être activés en même temps sur différentes unités intérieures.  
Le voyant d'alimentation clignote pour indiquer que l'unité intérieure attend un mode de fonctionnement différent.

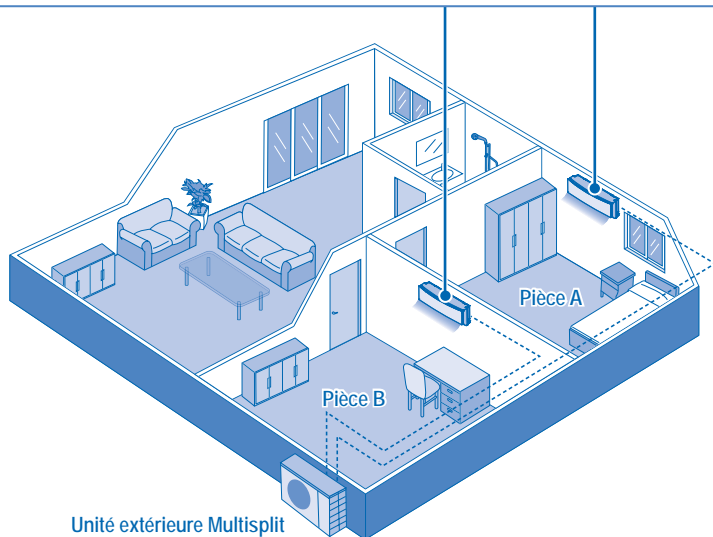

\* Remarque: Pour la combinaison de produits complète, veuillez vous référer au catalogue.

## INSPECTION ANNUELLE APRÈS UNE PÉRIODE PROLONGÉE D'INUTILISATION

- Vérifiez que les piles de la télécommande sont en bon état.
- Assurez-vous de l'absence d'obstruction des orifices d'entrée et de sortie d'air.
- Utilisez le bouton automatique d'arrêt et de marche OFF/ON pour choisir l'opération de refroidissement/réchauffement, après 15 minutes d'opération, il est normal d'avoir la différence suivante de température entre la prise d'air et la sortie de bouches d'aération :  
Refroidissement :  $\geq 8^{\circ}\text{C}$     Chauffage :  $\geq 14^{\circ}\text{C}$

## PRÉPARATION EN CAS D'INUTILISATION PROLONGÉE

- Une autre solution consiste à activer le mode Chauffage pendant 2 à 3 heures pour éliminer en profondeur l'humidité restée dans les pièces internes afin d'éviter la formation de moisissures.
- Coupez d'alimentation et débranchez.
- Retirez les piles de la télécommande.

## PIECES NON SUSCEPTIBLES D'ÊTRE REPARÉES PAR VOS SOINS

COUPEZ L'ALIMENTATION ÉLECTRIQUE ET DÉBRANCHEZ LA PRISE, puis contactez un revendeur agréé dans les conditions suivantes :

- Bruits anormaux pendant la mise en service.
- Pénétration d'eau ou de corps étrangers à l'intérieur de la télécommande.
- Fuite d'eau de l'unité intérieure.
- Désactivation fréquente du disjoncteur.
- Le cordon d'alimentation est inhabituellement chaud.
- Les interrupteurs ou les boutons ne fonctionnent pas correctement.

## Avis aux utilisateurs concernant la collecte et l'élimination des piles et des appareils électriques et électroniques usagés



Apposé sur le produit lui-même, sur son emballage, ou figurant dans la documentation qui l'accompagne, ce pictogramme indique que les piles et appareils électriques et électroniques usagés doivent être séparés des ordures ménagères.

Afin de permettre le traitement, la valorisation et le recyclage adéquats des piles et des appareils usagés, veuillez les porter à l'un des points de collecte prévus, conformément à la législation nationale en vigueur ainsi qu'aux directives 2002/96/CE et 2006/66/CE.

En éliminant piles et appareils usagés conformément à la réglementation en vigueur, vous contribuez à prévenir le gaspillage de ressources précieuses ainsi qu'à protéger la santé humaine et l'environnement contre les effets potentiellement nocifs d'une manipulation inappropriée des déchets.

Pour de plus amples renseignements sur la collecte et le recyclage des piles et appareils usagés, veuillez vous renseigner auprès de votre mairie, du service municipal d'enlèvement des déchets ou du point de vente où vous avez acheté les articles concernés.

Le non-respect de la réglementation relative à l'élimination des déchets est passible d'une peine d'amende.



Pour les utilisateurs professionnels au sein de l'Union européenne

Si vous souhaitez vous défaire de pièces d'équipement électrique ou électronique, veuillez vous renseigner directement auprès de votre détaillant ou de votre fournisseur.

[Information relative à l'élimination des déchets dans les pays extérieurs à l'Union européenne]

Ce pictogramme n'est valide qu'à l'intérieur de l'Union européenne. Pour connaître la procédure applicable dans les pays hors Union Européenne, veuillez vous renseigner auprès des autorités locales compétentes ou de votre distributeur.



Pb

Note relative au pictogramme à apposer sur les piles (voir les 2 exemples ci-contre):

Le pictogramme représentant une poubelle sur roues barrée d'une croix est conforme à la réglementation.

Si ce pictogramme est combiné avec un symbole chimique, il remplit également les exigences posées par la Directive relative au produit chimique concerné.

# QUICK GUIDE/GUIDE RAPIDE/GUÍA RÁPIDA/ KURZANLEITUNG/GUIDA RAPIDA/SNELLE GIDS

Remote Control Preparation • Préparation De La Télécommande • Preparación Del Mando A Distancia •  
Vorbereitung der Fernbedienung • Telecomando: Operazioni Preliminari • De Afstandsbediening Gereedmaken

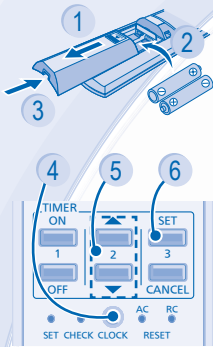

- 1 Pull out • Retirez • Quite • Nach unten ziehen • Estrarre • Verwijderen
- 2 Insert AAA or R03 batteries (can be used ~ 1 year) •  
Placez des piles AAA ou R03 (valables environ 1 an) •  
Inserte pilas AAA o R03 (puede ser usado ~ 1 año) •  
Batterien einlegen (AAA oder R03) (Betriebsdauer etwa ein Jahr) •  
Inserire batterie AAA o R03 (può essere utilizzato per circa 1 anno) •  
Plaats AAA- of R03-batterijen (kan ~ 1 jaar gebruikt worden)
- 3 Close the cover • Fermez le couvercle • Cierre la tapa • Batteriefach schließen •  
Chiudere il coperchio • Sluit het deksel
- 4 Press CLOCK • Appuyez sur CLOCK • Presione CLOCK • CLOCK drücken •  
Premere CLOCK • Druk op CLOCK
- 5 Set time • Réglez l'heure • Ajuste la hora • Uhrzeit einstellen • Impostare l'ora •  
Tijd instellen
- 6 Confirm • Confirmez • Confirmar • Bestätigen • Confermare • Bevestig

## 1

### MODE

AUTO → HEAT  
DRY ← COOL

Select the desired mode.  
Sélectionnez le mode de fonctionnement souhaité.  
Seleccione el modo deseado.  
Wählen Sie die gewünschte Betriebsart aus.  
Selezionare la modalità desiderata.  
Selecteer de gewenste stand.

## 2

### OFF/ON

Start/stop the operation.  
Mettez l'appareil sous/hors tension.  
Inicie/detenga el funcionamiento.  
Schalten Sie das Gerät ein bzw. aus.  
Avviare/arrestare l'apparecchio.  
Start/stop het apparaat.

## 3

### TEMP

Select the desired temperature.  
Sélectionnez la température souhaitée.  
Seleccione la temperatura deseada.  
Stellen Sie die gewünschte Temperatur ein.  
Selezionare la temperatura desiderata.  
Stel de gewenste temperatuur in.

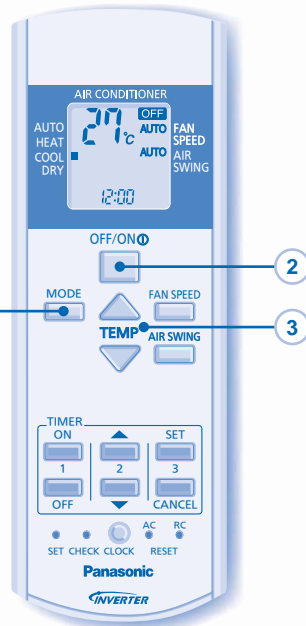

Pursuant to at the directive 2004/108/EC, article 9(2)  
Panasonic Testing Centre  
Panasonic Service Europe, a division of  
Panasonic Marketing Europe GmbH  
Winsbergring 15, 22525 Hamburg, F.R. Germany

**Panasonic Corporation**  
Website: <http://panasonic.net/>