



Bedienungsanleitung
Istruzioni per l'uso
Mode d'emploi
Instrucciones de funcionamiento

CD-Stereoanlage Impianto stereo CD Chaîne stéréo CD Sistema estéreo con reproductor de discos compactos

Model No. **SC-PM38**

Sehr geehrter Kunde,

wir möchten Ihnen dafür danken, dass Sie sich für dieses Gerät entschieden haben.

Bitte lesen Sie diese Bedienungsanleitung vor dem Anschließen, Inbetriebnehmen oder Einstellen dieses Gerätes vollständig durch. Heben Sie diese Anleitung auf, um sie später zum Nachschlagen griffbereit zu haben.

Caro cliente

La ringraziamo dell'acquisto di questo prodotto.

Prima di collegare, far funzionare o regolare l'apparecchio, leggere completamente queste istruzioni.

Conservare questo manuale per un riferimento futuro.

Cher client

Merci d'avoir porté votre choix sur cet appareil.

Avant de brancher, d'utiliser ou de régler cet appareil, veuillez lire l'ensemble des présentes instructions.

Conservez ce manuel pour pouvoir vous y référer ultérieurement.

Estimado cliente

Muchísimas gracias por haber adquirido este aparato.

Antes de conectar, utilizar o ajustar este producto, lea con detenimiento estas instrucciones.

Guarde este manual para su consulta en el futuro.

Diese Bedienungsanleitung bezieht sich auf die folgenden Bausteine.

Queste istruzioni per l'uso sono applicabili ai sistemi seguenti.

Ce mode d'emploi concerne les produits suivants.

Estas instrucciones de funcionamiento son para el sistema siguiente.

Anlage/Systema/Système/Sistema	SC-PM38
Hauptgerät/Unità principale/Appareil principal/Unidad principal	SA-PM38
Lautsprecher/Difusori/Enceintes/Altavoces	SB-PM48

Die Bedienvorgänge in diesem Handbuch beziehen sich auf die Fernbedienung. Sie können jedoch die Bedienschritte auch am Hauptgerät vornehmen, falls die Bedienelemente identisch sind. Ihr Gerät kann von der Abbildung abweichen.

Le operazioni indicate in queste istruzioni sono descritte principalmente con riferimento al telecomando, ma è possibile eseguire le operazioni sull'unità principale se i tasti sono identici. L'unità può non essere uguale a quella illustrata in questo manuale.

Les opérations décrites dans ce mode d'emploi sont effectuées à l'aide de la télécommande, mais vous pouvez les effectuer à partir de l'appareil principal si les commandes sont identiques. L'appareil dont vous disposez peut différer légèrement des illustrations.

Las operaciones de estas instrucciones se describen principalmente usando el mando a distancia, pero puede realizar las mismas operaciones en el aparato principal si los controles son los mismos. Es posible que su unidad no se parezca exactamente a la que se muestra.

MITGELIEFERTES ZUBEHÖR ACCESSORI IN DOTAZIONE ACCESSOIRES FOURNIS ACCESORIOS SUMINISTRADOS



Kontrollieren Sie bitte das mitgelieferte Zubehör.

Controllare e individuare gli accessori in dotazione.

Vérifiez que vous disposez bien de tous les accessoires fournis en cochant les cases correspondantes.

Por favor, verifique e identifique los accesorios suministrados.

- 1 x Fernbedienung
- 1 x Telecomando
- 1 x Télécommande
- 1 x Mando a distancia (N2QAYB000429)



- 2 x Batterien für die Fernbedienung
- 2 x Pile del telecomando
- 2 x Batteries pour télécommande
- 2 x Pilas del mando a distancia

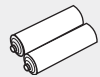

- 1 x Netzkabel
- 1 x Cavo di alimentazione CA
- 1 x Cordon d'alimentation CA
- 1 x Cable de alimentación de CA



- 1 x MW-Rahmenantenne
- 1 x Antenna AM a quadro
- 1 x Antenne cadre AM
- 1 x Antena de cuadro de AM



- 1 x UKW-Zimmerantenne
- 1 x Antenna FM interna
- 1 x Antenne FM intérieure
- 1 x Antena interior de FM

oder
o
ou
o



Inhaltsverzeichnis

Anordnung der Lautsprecher	2
Sicherheitsmaßnahmen	2
Einfache Einrichtung	4
Vorbereiten der Fernbedienung	5
Demonstrations-Funktion	5
Übersicht über die Bedienelemente	6
Discs	7
Verwendung des UKW/MW-Radios	9
Verwendung der Zeitschaltuhr	10
Verwendung von Klangeffekten	11
Gebrauch anderer Geräte	12
Störungsbeseitigung	14
Technische Daten	15
Pflege und Instandhaltung	15

Anordnung der Lautsprecher



Die Lautsprecher sind von der Bauweise her identisch. Sie müssen deshalb nicht darauf achten, ob Sie die Lautsprecher links oder rechts platzieren.

Verwenden Sie ausschließlich die mitgelieferten Lautsprecher.

Die Kombination des Hauptgerätes mit den Lautsprechern ergibt die besten Klangergebnisse. Durch den Anschluss anderer Lautsprecherboxen kann die Anlage beschädigt werden, und die Klangqualität wird beeinträchtigt.

Hinweis

- Um eine ausreichende Belüftung zu gewährleisten, sollte ein Mindestabstand von 10 mm zwischen den Lautsprecherboxen und der Anlage eingehalten werden.
- Diese Lautsprecherboxen sind nicht mit einer magnetischen Abschirmung ausgestattet. Sie dürfen daher nicht in der Nähe eines Fernsehgerätes, Personalcomputers oder anderen Gerätes aufgestellt werden, das für magnetische Einstreuungen empfindlich ist.
- Vermeiden Sie eine Berührung der Konuslautsprecher bei abgenommenen Frontgittern, um eine Beschädigung der Lautsprecher zu verhindern.
- Wiedergabe mit hohem Lautstärkepegel über längere Zeiträume hinweg kann zu einer Beschädigung der Lautsprecher und einer Verkürzung ihrer Lebensdauer führen.
- Verringern Sie den Lautstärkepegel in den folgenden Situationen, um eine Beschädigung der Lautsprecher zu vermeiden.
 - Bei der Wiedergabe von verzerrtem Ton.
 - Bei der Einstellung der Klangqualität.
 - Beim Ein- und Ausschalten des Gerätes.

ACHTUNG

- **Verwenden Sie diese Lautsprecherboxen ausschließlich mit der dafür vorgesehenen Anlage. Andernfalls können der angeschlossene Verstärker und die Lautsprecherboxen beschädigt werden und es besteht Brandgefahr. Falls eine Beschädigung aufgetreten ist oder sich die Wiedergabeleistung plötzlich verschlechtert, wenden Sie sich bitte an eine qualifizierte Service-Kraft.**
- Diese Lautsprecherboxen dürfen nicht an einer Wand oder an der Decke befestigt werden.

Sicherheitsmaßnahmen

Aufstellung

Stellen Sie das Gerät auf einer ebenen Fläche auf, die nicht direktem Sonnenlicht, hohen Temperaturen, hoher Luftfeuchtigkeit und starken Vibrationen ausgesetzt ist. Derartige Umgebungsbedingungen können eine Beschädigung des Gehäuses und anderer Bauteile des Geräts verursachen, wodurch seine Lebensdauer verkürzt wird.

Platzieren Sie das Gerät mind. 15 cm von Wänden entfernt, damit Rauschen und unerwünschte akustische Effekte vermieden werden. Stellen Sie keine schweren Gegenstände auf das Gerät.

Spannung

Verwenden Sie keine Hochspannungs-Stromquellen. Diese können das Gerät überlasten und einen Brand verursachen.

Verwenden Sie keine Gleichstromquelle. Überprüfen Sie die Stromquelle sorgfältig, wenn Sie das Gerät auf einem Schiff oder an einem anderen Ort benutzen, an dem Gleichstrom verwendet wird.

Schutz des Netzkabels

Vergewissern Sie sich, dass das Netzkabel richtig angeschlossen und unbeschädigt ist.

Ein unzureichender Anschluss und eine Beschädigung des Kabels können einen Brand oder elektrischen Schlag verursachen.

Vermeiden Sie Ziehen, Knicken oder Belasten des Kabels mit schweren Gegenständen.

Fassen Sie den Stecker beim Abziehen des Kabels fest an. Ziehen am Kabel kann einen elektrischen Schlag verursachen.

Fassen Sie den Stecker nicht mit nassen Händen an. Es kann sonst zu einem elektrischen Schlag kommen.

Fremdkörper

Achten Sie darauf, dass keine Metallgegenstände in das Gerät gelangen, weil dadurch elektrische Schläge oder Fehlfunktionen verursacht werden können.

Achten Sie darauf, dass keine Flüssigkeiten in das Gerät gelangen, weil dadurch elektrische Schläge oder Fehlfunktionen verursacht werden können. Sollte dies geschehen, trennen Sie das Gerät unverzüglich vom Stromnetz und wenden Sie sich an Ihren Fachhändler.

Sprühen Sie keine Insektensprays auf oder in das Gerät. Diese enthalten brennbare Gase, die sich beim Sprühen in das Gerät entzünden können.

Wartung

Versuchen Sie nicht, das Gerät selbst zu reparieren. Falls Unterbrechungen im Ton auftreten, Anzeigen nicht mehr leuchten, Rauch aus dem Gerät entweicht oder andere Probleme auftreten, die nicht in dieser Bedienungsanleitung behandelt werden, ziehen Sie unverzüglich den Netzstecker und wenden Sie sich an Ihren Fachhändler oder eine Kundendienststelle.

Wenn das Gerät von unqualifizierten Personen repariert, zerlegt oder wieder zusammengebaut wird, können elektrische Schläge oder Beschädigungen des Geräts verursacht werden.

Verlängern Sie die Lebensdauer des Geräts, indem Sie es von der Stromquelle trennen, wenn es längere Zeit nicht benutzt werden soll.

WARNUNG!

DIESES PRODUKT ERZEUGT LASERSTRAHLUNG. DURCHFÜHRUNG ANDERER VORGÄNGE ALS DER HIER ANGEGBENEN KANN ZU GEFÄHRLICHER STRAHLUNG FÜHREN. REPARATUREN DÜRFEN NUR VON QUALIFIZIERTEM FACHPERSONAL DURCHGEFÜHRT WERDEN.

WARNUNG!

- **UM AUSREICHENDE BELÜFTUNG ZU GEWÄHRLEISTEN, DARF DIESES GERÄT NICHT IN EINEM BÜCHERREGAL, EINBAUSCHRANK ODER EINEM SONSTIGEN ENGEN RAUM INSTALLIERT ODER AUFGESTELLT WERDEN. SORGEN SIE DAFÜR, DASS DER BELÜFTUNGSZUSTAND NICHT DURCH VORHÄNGE ODER ANDERE MATERIALIEN BEHINDERT WIRD, UM STROMSCHLAG- ODER FEUERGEFAHR DURCH ÜBERHITZUNG ZU VERMEIDEN.**
- **ACHTEN SIE DARAUF, DIE ENTLÜFTUNGSSCHLITZE DES GERÄTES NICHT DURCH GEGENSTÄNDE AUS PAPIER ODER STOFF ZU BLOCKIEREN, Z.B. ZEITUNGEN, TISCHDECKEN UND VORHÄNGE.**
- **STELLEN SIE KEINE QUELLEN OFFENER FLAMMEN, Z.B. BRENNENDE KERZEN, AUF DAS GERÄT.**
- **BEACHTEN SIE BEI DER ENTSORGUNG VERBRAUCHTER BATTERIEN DIE EINSCHLÄGIGEN UMWELTSCHUTZBESTIMMUNGEN.**

WARNUNG:

ZUR REDUZIERUNG DER GEFAHR VON BRAND, ELEKTRISCHEM SCHLAG UND BESCHÄDIGUNG:

- **DIESES GERÄT SORGFÄLTIG VOR NÄSSE, FEUCHTIGKEIT, SPRITZ- UND TROPFWASSER ZU SCHÜTZEN; BLUMENVASEN UND ANDERE MIT FLÜSSIGKEITEN GEFÜLLTE BEHÄLTER DÜRFEN NICHT AUF DIESES GERÄT GESTELLT WERDEN.**
- **AUSSCHLIESSLICH DAS EMPFOHLENE ZUBEHÖR VERWENDEN.**
- **AUF KEINEN FALL DIE ABDECKUNG (ODER RÜCKWAND) ABSCHRAUBEN; IM GERÄTEINNEREN BEFINDEN SICH KEINE TEILE; DIE VOM BENUTZER GEWARTET WERDEN KÖNNEN. REPARATURARBEITEN SIND GRUNDSÄTZLICH DEM KUNDENDIENSTPERSONAL ZU ÜBERLASSEN.**

DIESES GERÄT IST FÜR DEN BETRIEB IN LÄNDERN MIT GEMÄSSIGTEM KLIMA BESTIMMT.

Dieses Gerät kann beim Betrieb Hochfrequenzstörungen auffangen, die von einem in der Nähe verwendeten Handy verursacht werden. Falls eine solche Störbeeinflussung festgestellt wird, sollte das Handy in größerer Entfernung von diesem Gerät betrieben werden.

Das Gerät sollte in der Nähe einer Netzsteckdose so aufgestellt werden, dass im Störfall jederzeit ein unbehinderter Zugang zum Netzstecker gewährleistet ist. Ein unbehinderter Zugang zum Netzstecker muss stets gewährleistet sein. Um dieses Gerät vollständig vom Netz zu trennen, den Netzstecker aus der Netzsteckdose ziehen.

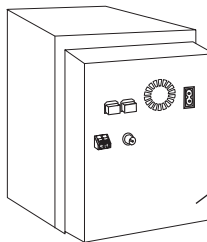

CLASS 1
LASER PRODUCT

CAUTION	- CLASS 1M INVISIBLE LASER RADIATION WHEN OPEN. DO NOT VIEW DIRECTLY WITH OPTICAL INSTRUMENTS. IEC60825-1+A2: Class 1M
WARNING	- KLASS 1M OSYNLIG LASERSTRÅLNING NÄR DENNA DEL ÄR ÖPPNAD. BETRÄKTA EJ STRÅLEN DIREKT GENOM OPTISKT INSTRUMENT.
FORSIGTIG	- USYNLIG LASERSTRÅLNING KLASSE 1M, NÄR LÅGERT ER ÅBENT. UNDGÅ AT SE LUGE PÅ MED OPTISKE INSTRUMENTER.
VARO!	- AVATTRESSA OLET ALTIIN LUKKAN 1M NÄKYMÄTÖNTÄ LASERSÄTELYÄ. ÄLÄ KÄTISO OPTISELLÄ LÄMITEELLÄ SUOJAAIN SÄTEESEEN.
VORSICHT	- UNSICHTBARE LASERSTRÅLNING KLASSE 1M, VENN ABDECKUNG GEÖFFNET, NICHT DIREKT MIT OPTISCHEN INSTRUMENTEN BETRACHTEN.
ATTENTION	- RAYONNEMENT LASER INVISIBLE, CLASSE 1M, EN CAS D'OUVERTURE, NE PAS REGARDER DIRECTEMENT À L'AVEC DES INSTRUMENTS D'OPTIQUE.
注意	- ここを開くと不可視レーザー光が出ます。ビームを見たり、触れたりしないでください。
注意	- 打开时有不可见激光辐射。避免光照射。 GB2411.1-2001GB 类 RCLM001

Im Inneren des Gerätes

Benutzerinformation zur Sammlung und Entsorgung von veralteten Geräten und benutzten Batterien



Diese Symbole auf den Produkten, Verpackungen und/oder Begleitdokumenten bedeuten, dass benutzte elektrische und elektronische Produkte und Batterien nicht in den allgemeinen Hausmüll gegeben werden sollen. Bitte bringen Sie diese alten Produkte und Batterien zur Behandlung, Aufarbeitung bzw. zum Recycling gemäß Ihrer Landesgesetzgebung und den Richtlinien 2002/96/EG und 2006/66/EG zu Ihren zuständigen Sammelpunkten.

Indem Sie diese Produkte und Batterien ordnungsgemäß entsorgen, helfen Sie dabei, wertvolle Ressourcen zu schützen und eventuelle negative Auswirkungen auf die menschliche Gesundheit und die Umwelt zu vermeiden, die anderenfalls durch eine unsachgemäße Abfallbehandlung auftreten können.

Wenn Sie ausführlichere Informationen zur Sammlung und zum Recycling alter Produkte und Batterien wünschen, wenden Sie sich bitte an Ihre örtlichen Verwaltungsbehörden, Ihren Abfallentsorgungsdienstleister oder an die Verkaufseinrichtung, in der Sie die Gegenstände gekauft haben.

Gemäß Landesvorschriften können wegen nicht ordnungsgemäßer Entsorgung dieses Abfalls Strafgerichte verhängt werden.



Für geschäftliche Nutzer in der Europäischen Union

Wenn Sie elektrische oder elektronische Geräte entsorgen möchten, wenden Sie sich wegen genauerer Informationen bitte an Ihren Händler oder Lieferanten.

[Informationen zur Entsorgung in Ländern außerhalb der Europäischen Union]

Diese Symbole gelten nur innerhalb der Europäischen Union. Wenn Sie solche Gegenstände entsorgen möchten, erfragen Sie bitte bei den örtlichen Behörden oder Ihrem Händler, welches die ordnungsgemäße Entsorgungsmethode ist.



Hinweis zum Batteriesymbol (unten zwei Symbolbeispiele):

Dieses Symbol kann in Kombination mit einem chemischen Symbol verwendet werden. In diesem Fall erfüllt es die Anforderungen derjenigen Richtlinie, die für die betreffende Chemikalie erlassen wurde.

Einfache Einrichtung

Herstellen der Anschlüsse

Schließen Sie das Netzkabel erst an, nachdem alle anderen Anschlüsse hergestellt wurden.

Anschließen der Lautsprecherkabel.

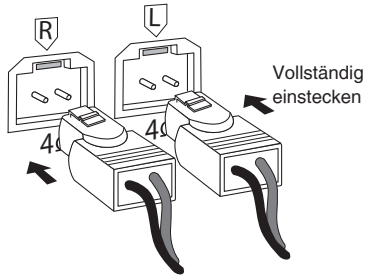

Anschließen der UKW-Zimmerantenne.

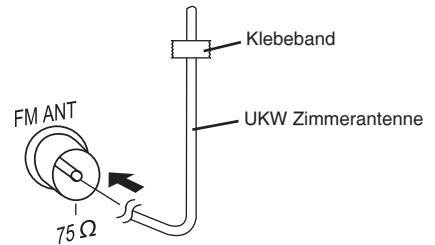

Befestigen Sie die Antenne an einer Wand oder Säule, wo es möglichst wenige Empfangsstörungen gibt.

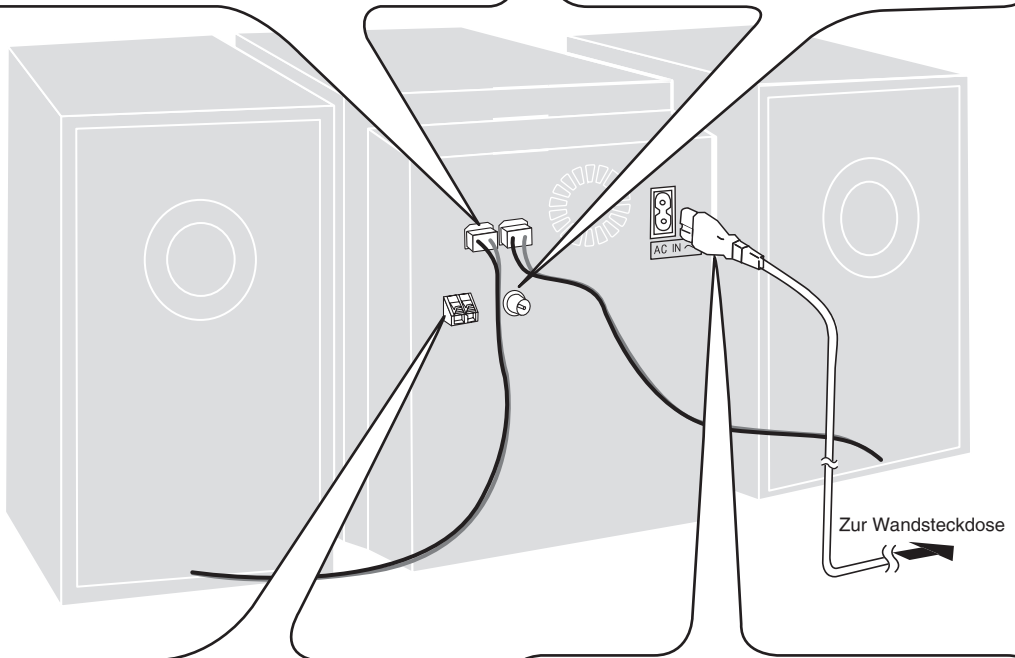

Anschließen der MW-Rahmenantenne.

MW-Rahmenantenne

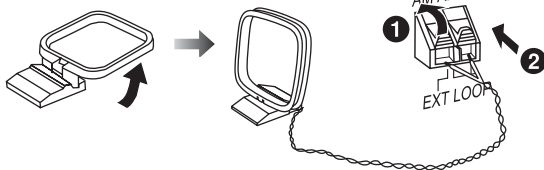

Stellen Sie die Rahmenantenne auf ihre Halterung. Halten Sie das Antennenkabel von anderen Drähten und Kabeln fern.

Anschließen des Netzkabels.

Das mitgelieferte Netzkabel ist ausschließlich für den Gebrauch mit dieser Anlage bestimmt. Verwenden Sie dieses Netzkabel auf keinen Fall für andere Geräte. Verwenden Sie kein Netzkabel von anderen Geräten mit diesem.

Anschließen des Steckverbinders an den Netzeingang

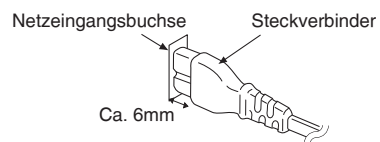

Auch nach einwandfreiem Anschluss des Netzkabelsteckers kann es je nach Ausführung des Netzeingangs am Gerät vorkommen, dass der vordere Teil des Steckverbinders geringfügig aus dem Netzeingang hervorsteht. Die einwandfreie Gerätefunktion wird dadurch jedoch nicht beeinträchtigt.

Optionale Antennenanschlüsse

UKW-Außenantenne

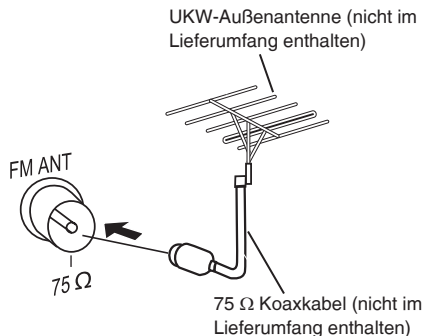

MW-Außenantenne

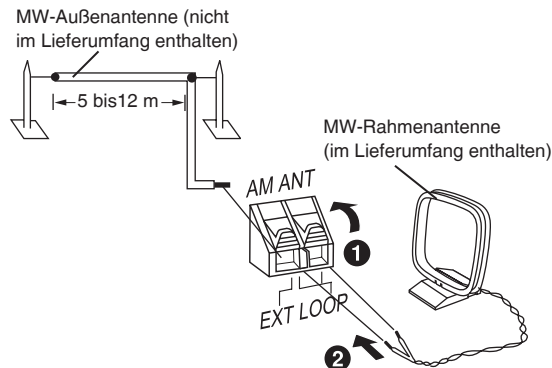

- Verwenden Sie Außenantennen niemals bei Gewitter.
- Sie können die UKW-Außenantenne anschließen, um einen besseren Empfang zu erhalten. Bei Fragen zur Installation wenden Sie sich an Ihren Fachhändler.
- Trennen Sie die UKW-Zimmerantenne bei Verwendung einer UKW-Außenantenne.
- Schließen Sie die MW-Außenantenne an, ohne die MW-Rahmenantenne zu entfernen. Verlegen Sie einen isolierten Draht mit einer Länge von 5 bis 12 m horizontal an einem Fenster usw. entlang.

Vorbereiten der Fernbedienung

■ Batterien

- Verwenden Sie eine manganhaltige oder alkalische Trockenbatterie.
- Legen Sie die Batterien so ein, dass die Pole (+ und -) mit den Bezeichnungen in der Fernbedienung übereinstimmen.
- Nehmen Sie die Batterien heraus, wenn die Fernbedienung für längere Zeit nicht verwendet werden soll.
- Bewahren Sie die Batterien an einem kühlen, dunklen Ort auf.
- Keiner Hitze aussetzen oder in die Nähe von offenen Flammen bringen.
- Lassen Sie die Batterien niemals für längere Zeit in einem Fahrzeug liegen, das direktem Sonnenlicht ausgesetzt ist und dessen Türen und Fenster geschlossen sind.
- Ein unsachgemäßer Umgang mit Batterien in der Fernbedienung kann zum Auslaufen von Elektrolyt führen, was einen Brand verursachen kann.
- Verbrauchte Batterien sachgerecht entsorgen.

■ Verwendung

Richten Sie die Fernbedienung aus einer Entfernung von maximal 7 m auf den Fernbedienungssensor, der durch keine Hindernisse verdeckt sein darf. Sie müssen sich dabei direkt vor dem Gerät befinden. Informationen über die Position des Sensors der Fernbedienung finden Sie auf Seite 6.

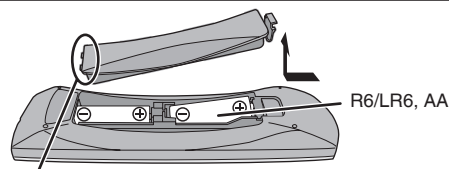

Setzen Sie diese Seite zuerst ein

Beachten Sie folgende Hinweise:

- verwenden Sie nie alte und neue Batterien zusammen;
- verwenden Sie niemals verschiedene Batterietypen gemeinsam;
- nehmen Sie sie nicht auseinander, und schließen Sie sie auch nicht kurz;
- versuchen Sie niemals, alkalische oder manganhaltige Batterien wiederaufzuladen;
- verwenden Sie keine Batterien, deren Ummantelung abgelöst ist.

ACHTUNG

Explosionsgefahr bei falschem Anbringen der Batterie. Ersetzen Sie nur mit einem äquivalentem vom Hersteller empfohlenem Typ. Behandeln Sie gebrauchte Batterien nach den Anweisungen des Herstellers.

Demonstrations-Funktion



Wenn das Gerät zum ersten Mal angeschlossen wird, erscheint u. U. eine Demonstration seiner Funktionen auf dem Display. Wenn die Demo-Einstellung deaktiviert ist, können Sie die Demonstration anzeigen, indem Sie „DEMO ON“ wählen.

Halten Sie die Taste [-, -DEMO] gedrückt.

Bei jedem Gedrückthalten der Taste, wechselt das Anzeigefeld wie folgt:



Wählen Sie zur Verringerung des Stromverbrauchs im Standby-Modus die Einstellung „DEMO OFF“.

Übersicht über die Bedienelemente

Hauptgerät

Seiten mit Hinweisen werden in Klammern angezeigt.

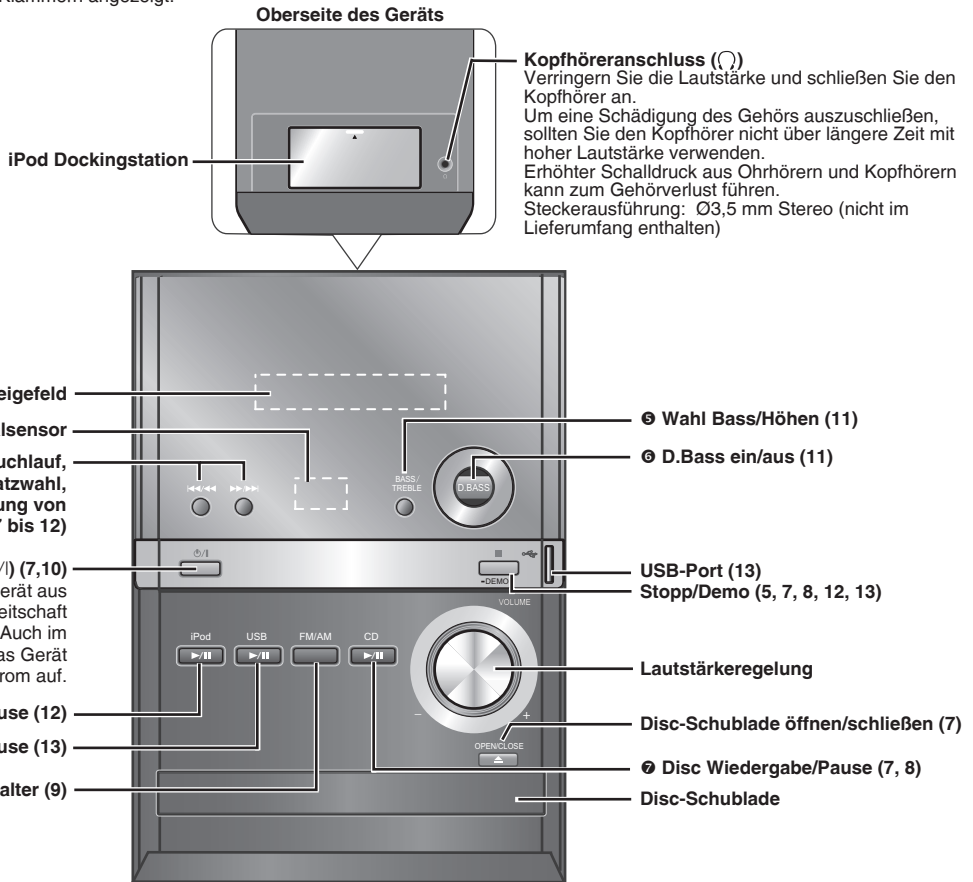

Fernbedienung

Tasten, wie z. B. 1, haben die gleiche Funktion wie die entsprechenden Tasten am Hauptgerät.

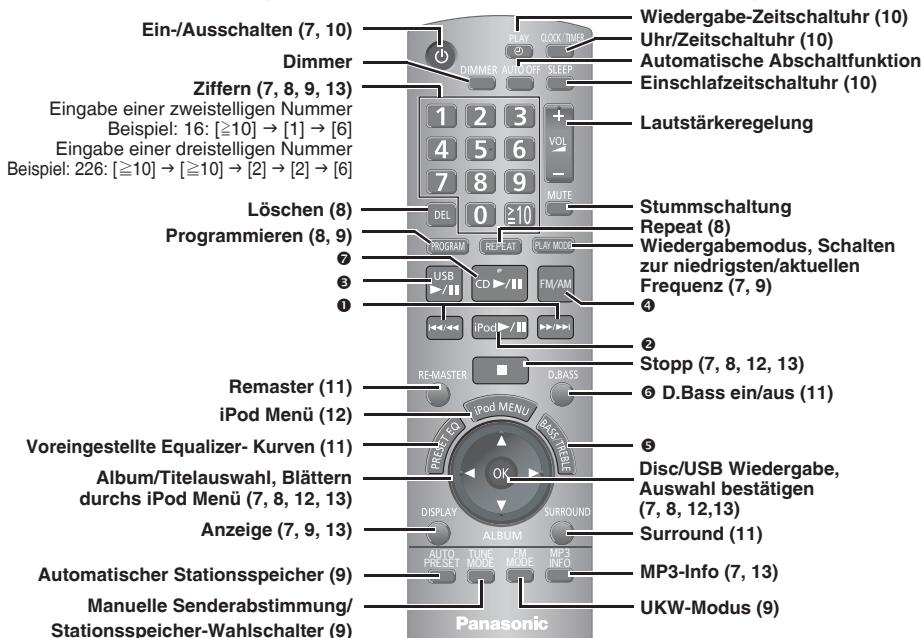

Über diese Funktion können Sie das Gerät automatisch ausschalten lassen, wenn das Gerät 10 Minuten lang nicht verwendet wird (funktioniert nur im **Disc-** oder **USB-Modus**). Die Einstellung wird beibehalten, auch wenn das Gerät ausgeschaltet wird.



- Zum Aktivieren der Funktion diese Taste drücken.
- Wenn Sie die Taste erneut drücken, schalten Sie die Funktion wieder aus.

Discs

Einfache Wiedergabe



CD MP3

- 1 Drücken Sie [⏻], um das Gerät anzuschalten.
- 2 Drücken Sie [▲, OPEN/CLOSE], um das CD-Fach zu öffnen und die CD einzulegen. Drücken Sie [▲, OPEN/CLOSE] erneut, um die Schublade zu schließen.

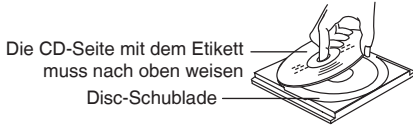

- 3 Drücken Sie [CD ▶/||] oder [OK], um mit der Wiedergabe zu beginnen.
- 4 Regeln Sie die Lautstärke.

Funktion	Auszuführende Schritte
Anhalten der Disc	Drücken Sie [■].
Wiedergabe unterbrechen	Betätigen Sie [CD ▶/]. Drücken Sie die Taste erneut, um die Wiedergabe fortzusetzen.
Titel überspringen	Drücken Sie [◀◀/▶▶] oder [▶▶/▶▶].
Suche nach Titeln CD	Halten Sie [◀◀/▶▶] oder [▶▶/▶▶] während der Wiedergabe oder Pause gedrückt.
Album überspringen MP3	Betätigen Sie [▲, ▼] im Wiedergabe-Modus. Drücken Sie im Stopp-Zustand einmal [▲, ▼] und dann die Zifferntasten.

Funktion Wiedergabemodi



- 1 Drücken Sie [CD ▶/||].
- 2 Drücken Sie [PLAY MODE], um den gewünschten Modus auszuwählen.

Modus	Wiedergabe
1-TRACK 1TR	eines ausgewählten Titels auf der Disc. Wählen Sie mithilfe der Zifferntasten den Titel aus.
1-ALBUM 1ALBUM MP3	eines ausgewählten Albums auf der Disc. Betätigen Sie [▲, ▼], um das Album zu wählen.
RANDOM RND	einer Disc in zufälliger Reihenfolge.
1-ALBUM RANDOM 1ALBUM RND MP3	aller Titel eines ausgewählten Albums in zufälliger Reihenfolge. Betätigen Sie [▲, ▼], um das Album zu wählen.

Hinweis

- Während der Zufallswiedergabe (RANDOM) oder der Zufallswiedergabe eines Albums (1-ALBUM RANDOM) können Sie nicht zu Titeln wechseln, die bereits abgespielt wurden.
- Nach Öffnen der Disc-Schublade wird der aktuelle Wiedergabe-Modus gelöscht.

CD

- Während der Zufallswiedergabe (RANDOM) können Sie nur innerhalb des aktuellen Titels vorwärts oder rückwärts suchen.

Anzeige-Funktion



Mit dieser Funktion können Sie die Informationen des aktuellen Titels anzeigen lassen.
Drücken Sie im Wiedergabe- oder Pause-Modus die Taste [DISPLAY].

CD



MP3

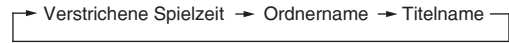

Drücken Sie im Wiedergabe- oder Pause-Modus die Taste [MP3 INFO].

MP3

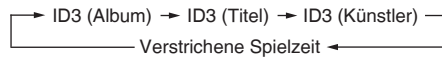

Hinweis

- Maximale Anzahl der angezeigten Zeichen: ca. 30
- Diese Stereoanlage unterstützt 1.0 & 1.1 ID3 Tags. Nicht unterstützte Textdaten werden nicht angezeigt.
- Bei „ID3 Tag“ handelt es sich um Titelinformationen in Form von Textdaten, die in MP3-Titeln eingebettet sind.

Erweiterte Wiedergabefunktionen

Wiederhol-Wiedergabe

REPEAT

Sie können die Programmwiedergabe oder einen anderen gewählten Wiedergabemodus wiederholen.

CD MP3

Drücken Sie vor oder während der Wiedergabe die Taste [REPEAT]. „ON REPEAT“ und „“ wird angezeigt.

Deaktivieren der Funktion

Drücken Sie erneut [REPEAT].

„OFF REPEAT“ wird angezeigt und „“ wird gelöscht.

Programmierte Wiedergabe

PROGRAM

Mit dieser Funktion können Sie bis zu 24 Titel programmieren.

CD

- 1 Drücken Sie [CD ▶/||] und danach [■].
- 2 Drücken Sie [PROGRAM].
- 3 Wählen Sie mithilfe der Zifferntasten den gewünschten Titel aus.
Wiederholen Sie diesen Schritt, um weitere Titel zu programmieren.
- 4 Drücken Sie [CD ▶/||], um mit der Wiedergabe fortzusetzen.

MP3

- 1 Drücken Sie [CD ▶/||] und danach [■].
- 2 Drücken Sie [PROGRAM].
- 3 Drücken Sie [▲, ▼], um das gewünschte Album auszuwählen.
- 4 Drücken Sie [◀/◀◀] oder [▶▶/▶] einmal und danach die Zifferntasten, um den gewünschten Titel auszuwählen.
- 5 Drücken Sie [OK].
Wiederholen Sie die Schritte 3 bis 5, um weitere Titel zu programmieren.
- 6 Drücken Sie [CD ▶/||], um mit der Wiedergabe fortzusetzen.

Funktion	Auszuführende Schritte
Abbrechen des Programm-Modus	Drücken Sie [PROGRAM] im Stopp-Zustand.
Wiederholen des Programms	Betätigen Sie [PROGRAM], danach [CD ▶/].
Überprüfen des Programminhalts	Drücken Sie [◀◀/◀] oder [▶▶/▶], wenn „PGM“ im Stopp-Zustand erscheint. Um die Überprüfung während des Programmierens durchzuführen, drücken Sie zweimal [PROGRAM], nachdem „PGM“ erscheint. Betätigen Sie dann [◀◀/◀] oder [▶▶/▶].
Der Vorprogrammierung hinzufügen	CD Wiederholen Sie im Stopp-Zustand Schritt 3. MP3 Wiederholen Sie im Stopp-Zustand die Schritte 3 bis 5.
Löschen des letzten Titels	Drücken Sie [DEL] im Stopp-Modus.
Löschen aller programmierten Titel	Drücken Sie [■] im Stopp-Modus. Daraufhin erscheint „CLR ALL“ im Display. Drücken Sie die Taste innerhalb von 5 Sekunden erneut, um alle Titel aus dem Programmspeicher zu löschen.

Hinweis

- Wenn Sie versuchen, mehr als 24 Titel zu programmieren, wird „PGM FULL“ angezeigt.
- Der Programmspeicher wird gelöscht, wenn Sie die Disc-Schublade öffnen.

CD

- Während der Programmwiedergabe können Sie nur innerhalb des aktuellen Titels vorwärts oder rückwärts suchen.

Hinweis

Dieses Gerät kann MP3 Dateien und finalisierte CD-R/RW Dateien im CD-DA Format wiedergeben.

CD

- Diese Anlage kann auf bis zu 99 Titel zugreifen.
- Unter Umständen ist die Wiedergabe von CD-R/RWs aufgrund des gewählten Aufnahmeverfahrens nicht möglich.
- Verwenden Sie keine unregelmäßig geformten Discs.
- Verwenden Sie keine Discs mit Aufklebern und Etiketten, die sich lösen oder deren Klebstoff bereits hervortritt.
- Bringen Sie keine zusätzlichen Etiketten oder Aufkleber auf der Disc an.
- Beschriften Sie die Disc nicht.

Verwendung von DualDisc

Die „CD“ Seite der DualDisc ist nicht konform mit dem CD-DA Standard. Somit können sie evtl. nicht mit diesem Gerät abgespielt werden.

MP3

Dateien werden als Titel behandelt, während Ordner als Alben angesehen werden.

- Dieses Gerät kann auf bis zu 999 Titel, 255 Alben und 20 Aufzeichnungssitzungen (Sessions) zugreifen.
- Dateien müssen die folgenden Erweiterungen haben: „.MP3“ oder „.mp3“
- Discs müssen dem Format ISO9660 Stufe 1 oder 2 entsprechen (außer erweiterte Formate).
- Abspielen in einer bestimmten Reihenfolge: Stellen Sie Ordner und Dateinamen jeweils eine dreistellige Zahl in der gewünschten Abspielreihenfolge voran.

Verwendung des UKW/MW-Radios

Manuelle Abstimmung



- 1 Betätigen Sie [FM/AM] zur Wahl von „FM“ (UKW) oder „AM“ (MW).
- 2 Drücken Sie [TUNE MODE], um „MANUAL“ auszuwählen.
- 3 Drücken Sie [◀◀/▶▶] oder [▶▶/▶▶], um die Frequenz des gewünschten Senders auszuwählen.

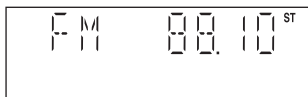

„ST“ wird angezeigt, wenn eine UKW Stereo-Sender Radiosendung empfangen wird.

Automatische Abstimmung

Drücken Sie kurz [◀◀/▶▶] oder [▶▶/▶▶] bis die Frequenz beginnt durchzulaufen. Sobald ein Sender während der Abstimmung gefunden wurde, ändert sich die Frequenz nicht mehr.

- Wenn der Empfang stark gestört ist, arbeitet die automatische Abstimmungsfunktion u.U. nicht.
- Um die automatische Senderabstimmung abzubrechen, drücken Sie nochmals [◀◀/▶▶] oder [▶▶/▶▶].

Verbessern der UKW-Tonqualität



Drücken Sie [FM MODE], um „MONO“ anzuzeigen.

Deaktivieren der Funktion

Drücken Sie [FM MODE] erneut, bis „MONO“ erlischt.

- MONO wird auch deaktiviert, wenn die Frequenz geändert wird.
- Für die normale Wiedergabe schalten Sie „MONO“ aus.

RDS-Radiosender



Es wird der Name des Rundfunksenders bzw. der Programmtyp angezeigt.

Drücken Sie [DISPLAY], um folgendes anzuzeigen:

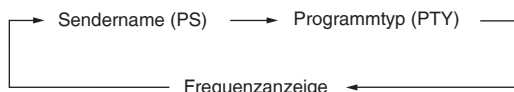

Bei schlechtem Empfang sind RDS-Anzeigen unter Umständen nicht verfügbar.

Programmtyp Anzeige

NEWS	VARIED	FINANCE	COUNTRY
AFFAIRS	POP M	CHILDREN	NATIONAL
INFO	ROCK M	SOCIAL A	OLDIES
SPORT	M-O-R M ※	RELIGION	FOLK M
EDUCATE	LIGHT M	PHONE IN	DOCUMENT
DRAMA	CLASSICS	TRAVEL	TEST
CULTURE	OTHER M	LEISURE	ALARM
SCIENCE	WEATHER	JAZZ	

※ M-O-R M = Middle-of-the-Road-Musik

Stationspeicher



Bis zu 30 UKW- und 15 MW-Sender können gespeichert werden.

Vorbereitung

Betätigen Sie [FM/AM] zur Wahl von „FM“ oder „AM“.

Automatische Senderabstimmung



- 1 Drücken Sie [PLAY MODE], um zwischen der „LOWEST“ oder „CURRENT“ Frequenz hin- und herzuschalten.
- 2 Drücken Sie [AUTO PRESET], um die Senderabstimmung zu starten.

Manuelle Abstimmung



- 1 Drücken Sie [TUNE MODE], um „MANUAL“ auszuwählen.
- 2 Drücken Sie [◀◀/▶▶] oder [▶▶/▶▶], um den gewünschten Sender abzustimmen.
- 3 Drücken Sie [PROGRAM].
- 4 Wählen Sie mithilfe der Zifferntasten einen Speicherplatz aus. Falls ein Speicherplatz bereits mit einem Radiosender belegt ist, wird dieser durch Einspeichern einer neuen Frequenz gelöscht.
- 5 Wiederholen Sie die Schritte 2 bis 4, um weitere Sender einzustellen.

Auswählen eines programmierten Senders



Wählen Sie mithilfe der Zifferntasten den Speicherplatz aus. ODER

- 1 Drücken Sie [TUNE MODE], um „PRESET“ auszuwählen.
- 2 Drücken Sie [◀◀/▶▶] oder [▶▶/▶▶], um den Speicherplatz zu wählen.

Verwendung der Zeitschaltuhr

Einstellen der Uhrzeit

CLOCK/TIMER

Dies ist eine Uhr mit 24-Stundenanzeige.

- 1 Drücken Sie [CLOCK/TIMER], um „CLOCK“ auszuwählen. Mit jedem Betätigen der Taste:



- 2 Drücken Sie innerhalb 5 Sekunden [◀◀/▶▶] oder [▶▶/▶▶], um die Zeitschaltuhr einzustellen.



- 3 Drücken Sie erneut [CLOCK/TIMER], um Ihre Einstellungen zu bestätigen.

Anzeige der Uhrzeit

Drücken Sie einige Sekunden lang [CLOCK/TIMER], um die Uhr anzuzeigen.

Hinweis

Die Uhr kann mit der Zeit geringfügig vor- oder nachgehen. Stellen Sie sie bei Bedarf nach.

Verwendung der Wiedergabe-Zeitschaltuhr

PLAY

Sie können die Zeitschaltuhr so einstellen, dass Sie zu einem bestimmten Zeitpunkt geweckt werden.

Vorbereitung

- Schalten Sie das Gerät ein, und stellen Sie die Uhr.
- Bereiten Sie die vorgesehene Programmquelle (Disc, Radio, USB oder iPod) vor und stellen Sie die Lautstärke ein.

- 1 Drücken Sie wiederholt [CLOCK/TIMER], um die Funktion Wiedergabetimer zu wählen.



- 2 Drücken Sie innerhalb 5 Sekunden [◀◀/▶▶] oder [▶▶/▶▶], um den Aufnahmebeginn einzustellen.

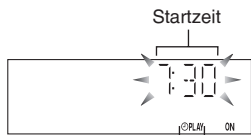

Anzeige der Wiedergabe-Zeitschaltuhr

- 3 Drücken Sie [CLOCK/TIMER], um Ihre Einstellungen zu bestätigen.
- 4 Wiederholen Sie die Schritte 2 und 3, um die Endzeit einzustellen.

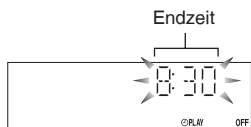

So aktivieren Sie die Zeitschaltuhr

- 5 Drücken Sie [⏪, PLAY], um die Wiedergabe-Zeitschaltuhr zu aktivieren.



- 6 Drücken Sie [⏪], um das Gerät auszuschalten.

Funktion	Auszuführende Schritte
Ändern der Einstellungen	Führen Sie die Schritte 1 bis 4 und 6 durch.
Ändern der Programmquelle oder der Lautstärke	1) Drücken Sie [⏪, PLAY], um die Anzeige der programmierten Zeit vom Display zu entfernen. 2) Ändern Sie die Programmquelle, oder regeln Sie die Lautstärke. 3) Führen Sie die Schritte 5 und 6 durch.
Überprüfen Sie die Einstellungen (wenn das Gerät eingeschaltet ist oder sich im Standby-Modus befindet)	Drücken Sie mehrmals [CLOCK/TIMER], um ⏪PLAY auszuwählen.
Abbrechen	Drücken Sie [⏪, PLAY], um die Zeitschaltuhr-Anzeigen auf dem Display auszublenden.

Hinweis

- Der Wiedergabetimer wird zum voreingestellten Zeitpunkt beginnen, die Lautstärke nach und nach bis zum voreingestellten Pegel zu erhöhen.
- Wenn die Zeitschaltuhr aktiviert ist, startet das Gerät täglich zur voreingestellten Zeit die timergesteuerte Aufnahme/Wiedergabe.
- Die Anlage muss sich im Standby-Modus befinden, damit die Zeitschaltuhr wirksam ist.
- Wenn das Gerät aus- und erneut eingeschaltet wird, während eine Zeitschaltuhr-Funktion aktiviert ist, wird die Einstellung der Ausschaltzeit nicht aktiviert.

Verwendung der Einschlaf-Zeitschaltuhr

SLEEP

Über diese Funktion können Sie das Gerät automatisch nach einer bestimmten voreingestellten Zeit ausschalten lassen.

- Drücken Sie mehrmals [SLEEP], um die gewünschte Zeit auszuwählen.

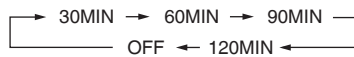

Anzeige für die Einschlaf-Zeitschaltuhr

Deaktivieren der Funktion

Drücken Sie [SLEEP], um „OFF“ auszuwählen.

Ändern der verbleibenden Zeit

Drücken Sie [SLEEP], um die verbleibende Zeit anzuzeigen. Anschließend drücken Sie erneut [SLEEP], um die gewünschte Zeit auszuwählen.

Hinweis

Die Wiedergabe- und Einschlaf-Zeitschaltuhr kann gemeinsam verwendet werden. Die Einschlaf-Zeitschaltuhr hat dabei stets Priorität. Stellen Sie sicher, dass sich die voreingestellten Zeiten nicht überlappen.

Verwendung von Klangeffekten

Auswählen von Klangeffekten

Sie können den Klangeffekt ändern, indem Sie „Preset EQ“ (die voreingestellten Equalizer-Kurven) auswählen oder die Bässe oder Höhen anpassen.

Voreingestellte Equalizer-Kurven



Drücken Sie wiederholt [PRESET EQ], um die gewünschte Einstellung auszuwählen.

HEAVY → CLEAR → SOFT → VOCAL → FLAT

Einstellung	Effekt
HEAVY	Verleiht Rocksongs mehr Durchschlagskraft
CLEAR	Sorgt für klare Töne im höheren Frequenzbereich
SOFT	Für Hintergrundmusik
VOCAL	Verleiht Gesangsstimmen mehr Glanz
FLAT	Kein Effekt

Bässe oder Höhen



Dient zum Hervorheben der tiefen und hohen Töne.

1 Drücken Sie wiederholt [BASS/TREBLE], um die gewünschte Einstellung auszuwählen.



Einstellung	Effekt
BASS	Zum Verstärken der tiefen Töne
TREBLE	Zum Verstärken der hohen Töne

2 Drücken Sie [◀◀/▶▶] oder [▶▶/▶▶], um den gewünschten Pegel einzustellen.

Hinweis

Der Klangpegel kann zwischen -4 bis +4 eingestellt werden.

Wiedergabe von Surround-Effekten



Mit dieser Funktion können Sie dem Stereosound eine natürliche Breite und Tiefe verleihen.

Aktivieren der Funktion

Drücken Sie [SURROUND], um „■■■■■■■■“ anzuzeigen.

Deaktivieren der Funktion

Drücken Sie erneut [SURROUND], um die Anzeige „■■■■■■■■“ auszublenden.

Hinweis

- Der Surround-Sound ist über Kopfhörer weniger gut wahrnehmbar.
- Wenn die Störungen des UKW-Stereoempfangs zunehmen, deaktivieren Sie den Surround-Effekt.

Verstärkung der Bässe



Damit können Sie kraftvolle Basseffekte erzielen.

Drücken Sie [D.BASS], um die D.BASS Funktion ein/auszuschalten.

Hinweis

Der tatsächliche Effekt hängt von der Musikquelle ab.

Remaster – Für eine natürlichere Tonqualität



MP3

Digital Remaster funktioniert bei CD (MP3) und USB

Analog-Remaster funktioniert bei iPod

Mit dieser Funktion können die während der Aufzeichnung verloren gegangenen Frequenzen reproduziert werden, um einen dem Originalton ähnlichen Sound zu erzeugen.

Drücken Sie während der Wiedergabe [RE-MASTER], um „ON RE-MASTER“ auszuwählen.

- Mit jedem Drücken der Taste:
ON RE-MASTER ↔ OFF RE-MASTER

Gebrauch anderer Geräte

iPod

- 1 Öffnen Sie die Klappe der integrierten Docking-Station für iPod.
- 2 Platzieren Sie den für Ihren iPod passenden Docking-Adapter in der Station.
- 3 Stellen Sie Ihren iPod in die Docking-Station.
 - Reduzieren Sie die Lautstärke am Hauptgerät auf ein Minimum, bevor Sie den iPod anschließen/entfernen.
 - Halten Sie die Anlage fest, wenn Sie den iPod anschließen/entfernen.
 - Der iPod beginnt mit dem Ladevorgang, sobald er eingelegt wird.

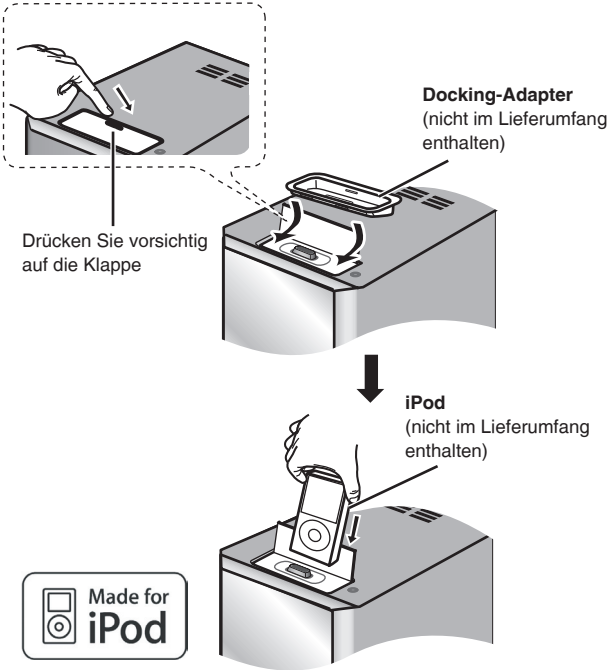

Hinweis

Es wird empfohlen, den original Docking-Adapter von Apple zu verwenden.

Wiedergabe des iPods



Vorbereitung

- Überprüfen Sie den iPod Anschluss. (→ siehe oben)
- ① Drücken Sie [iPod ►||], um den iPod abzuspielen.
 - ② Regulieren Sie die Lautstärke am Hauptgerät.

	Fernbedienung	Hauptgerät
iPod Menüanzeige (Während der Wiedergabe/Pause)	Drücken Sie [iPod MENU].	—
Auswahl von iPod Menüpunkten (Während der Wiedergabe/Pause)	Drücken Sie [▲, ▼] und bestätigen Sie mit [OK].	—
Song unterbrechen	Drücken Sie [iPod ►] oder [■].	Drücken Sie [iPod ►] oder [■].
Überspringen eines Titels (Während der Wiedergabe/Pause)	Drücken Sie [◀◀/▶▶] oder [▶▶/▶▶].	Drücken Sie [◀◀/▶▶] oder [▶▶/▶▶].
Suchlauf beim aktuellen Titel (Während der Wiedergabe/Pause)	Halten Sie [◀◀/▶▶] oder [▶▶/▶▶] gedrückt.	Halten Sie [◀◀/▶▶] oder [▶▶/▶▶] gedrückt.

Hinweis

Wenn Sie eine andere Programmquelle wählen oder die Stereoanlage ausschalten, schaltet sich der iPod ebenfalls aus.

Laden des iPods

- Der iPod beginnt mit dem Ladevorgang, unabhängig davon, ob dieses Gerät ein- oder im Standby-Betrieb ist.
- Auf dem Display der Stereoanlage erscheint „IPOD *“, während der iPod im Standby-Betrieb aufgeladen wird.
- Überprüfen Sie am iPod, ob der Akku vollständig aufgeladen ist.
- Wenn Sie Ihren iPod für längere Zeit nicht in Betrieb nehmen, nachdem der Ladevorgang abgeschlossen wurde, entfernen Sie diesen von der Stereoanlage, da sich der Akku von selbst entlädt. (Sobald sich der Akku vollständig aufgeladen hat, erfolgt kein weiteres Aufladen.)
- Der iPod wird nicht geladen, wenn sich das Hauptgerät im USB-Modus befindet.

Kompatible iPods

Typ	Speichergröße
iPod touch 2. Generation	8 GB, 16 GB, 32 GB
iPod nano 4. Generation (Video)	8 GB, 16 GB
iPod classic	120 GB
iPod touch 1. Generation	8 GB, 16 GB, 32 GB
iPod nano 3. Generation (Video)	4 GB, 8 GB
iPod classic	80 GB, 160 GB
iPod nano 2. Generation (Aluminum)	2 GB, 4 GB, 8 GB
iPod 5. Generation (Video)	60 GB, 80 GB
iPod 5. Generation (Video)	30 GB
iPod nano 1. Generation	1 GB, 2 GB, 4 GB
iPod 4. Generation (Farbdisplay)	40 GB, 60 GB
iPod 4. Generation (Farbdisplay)	20 GB, 30 GB
iPod 4. Generation	40 GB
iPod 4. Generation	20 GB
iPod mini	4 GB, 6 GB

- Die Kompatibilität hängt von der Softwareversion Ihres iPods ab.

iPod ist ein Warenzeichen von Apple Inc., registriert in den USA und anderen Ländern.

USB Massenspeichergerät



Die USB Konnektivität ermöglicht Ihnen den Anschluss und das Abspielen von MP3 Dateien auf Massenspeichergeräten, Klasse USB. In der Regel sind dies USB-Speichergeräte. (nur Bulk-Übertragung)

Vorbereitung

Ehe Sie ein USB-Massenspeichergerät an das Hauptgerät anschließen, stellen Sie sicher, dass von den darin gespeicherten Daten eine Sicherungskopie angelegt wurde. Es ist abzuraten, ein USB Verlängerungskabel zu verwenden. Das Gerät, das über ein Kabel verbunden ist, wird vom Hauptgerät nicht erkannt.



USB fähiges Gerät
(nicht im Lieferumfang enthalten)

- 1 Verringern Sie die Lautstärke und schließen Sie das USB-Massenspeichergerät an.
- 2 Drücken Sie [USB ▶/||] oder [OK], um die Wiedergabe zu starten.

Funktion	Auszuführende Schritte
Wiedergabe unterbrechen	Drücken Sie [USB ▶/]. Drücken Sie die Taste erneut, um die Wiedergabe fortzusetzen.
Wiedergabe stoppen	Drücken Sie [■]. „RESUME“ wird angezeigt. Diese Position ist gespeichert. Drücken Sie [USB ▶/], um die Wiedergabe fortzusetzen. Drücken Sie nochmals [■], um die Position zu löschen.
Überspringen von Titeln	Drücken Sie [◀, ▶].
Überspringen eines Albums	Drücken Sie [▲, ▼] im Wiedergabe-Modus. Drücken Sie einmal [▲, ▼] und dann die Zifferntasten (im Stopp-Modus).

Kompatible Geräte

Geräte, die als Massenspeicher-Klasse USB definiert werden:

- USB Geräte, die nur eine Bulk-Übertragung unterstützen.
- USB Geräte die USB 2.0 bei voller Geschwindigkeit unterstützen.

Unterstützte Formate

Dateien müssen die Erweiterung „.mp3“ oder „.MP3“ haben.

Hinweis

- CBI (Control/Bulk/Interrupt) wird nicht unterstützt.
- Ein Gerät, das ein NTFS Dateisystem verwendet, wird nicht unterstützt. [Nur das FAT12/16/32 (File Allocation Table 12/16/32) Dateisystem wird unterstützt].
- Abhängig von der Sektorgröße des Dateisystems funktionieren u.U. manche MP3-Dateien nicht.
- Dieses Gerät kann auf bis zu 255 Alben (einschließlich der leeren Ordner) und 2500 Titeln zugreifen.
- Die maximale Titellanzahl in einem Ordner ist 999 Titel.
- Wird ein mehrfacher USB-Kartenleser angeschlossen, dann wird nur eine Speicherkarte ausgewählt. Normalerweise ist es die erste eingelegte Speicherkarte.
- Entfernen Sie das USB-Gerät nicht während des Lesens oder der Wiedergabe.
- Trennen Sie den USB Kartenleser vom Gerät, sobald Sie die Speicherkarte entfernen. Bei Nichteinhaltung können u.U. Fehlfunktionen am Gerät auftreten.
- Falls Sie einen kompatiblen digitalen Audio-Player an einen USB-Port anschließen, kann die Aufladung u.U. aktiviert werden. Er wird nicht geladen, wenn die Anlage in den Standby- oder iPod-Betrieb geschaltet wurde.

Ändern des Codes der Fernbedienung

Ändern Sie den Code, falls die Fernbedienung unabsichtlich auch andere Geräte steuert.

Ändern Sie den Code des Hauptgeräts

Vorbereitung

Stellen Sie sicher, dass sich keine Disc in der Disc-Schublade befindet.

Halten Sie zuerst [CD ▶/||] auf der Stereoanlage gedrückt und dann [2] (oder [1]) auf der Fernbedienung.

„REMOTE 2“ (oder „REMOTE 1“) wird angezeigt.

Ändern des Codes der Fernbedienung

Halten Sie auf der Fernbedienung die Tasten [OK] und [2] (oder [1]) für mindestens 2 Sekunden gedrückt.

Falls die Fernbedienung und das Hauptgerät unterschiedliche Codes verwenden, erscheint auf dem Hauptgerät eine Mitteilung mit dem aktuellen Code des Hauptgeräts. Führen Sie die oben genannten Schritte durch, um den Code der Fernbedienung anzupassen.

Anzeige-Funktion



Drücken Sie im Wiedergabe- oder Pause-Modus mehrmals die Taste [DISPLAY].



Drücken Sie im Wiedergabe- oder Pause-Modus mehrmals die Taste [MP3 INFO].

MP3

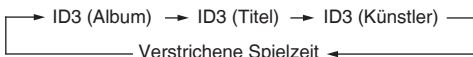

Die anderen Betriebsfunktionen ähneln denen, die unter „Discs“ beschrieben sind (⇒ Seite 7 und 8).

Störungsbeseitigung

Bevor Sie bei einer Funktionsstörung dieser Anlage den Kundendienst in Anspruch nehmen, überprüfen Sie bitte die Hinweise in der folgenden Liste. Falls Sie Zweifel bei einigen Prüfpunkten haben oder das Problem sich durch die in der Tabelle vorgeschlagenen Abhilfemaßnahmen nicht beheben lässt, wenden Sie sich an Ihren Fachhändler.

Häufig auftretende Probleme

Kein Ton.	<ul style="list-style-type: none"> • Erhöhen Sie die Lautstärke. • Die Lautsprecherkabel sind u.U. nicht korrekt angeschlossen. Schalten Sie die Anlage aus, überprüfen und korrigieren Sie ggf. die Anschlüsse und schalten Sie die Anlage wieder ein (⇒ Seite 4).
Der Ton schwankt, die Kanäle sind vertauscht, oder Ton wird nur von einer Lautsprecherbox abgegeben.	<ul style="list-style-type: none"> • Überprüfen Sie die Anschlüsse der Lautsprecherboxen (⇒ Seite 4).
Während der Wiedergabe ertönen Brummgeräusche.	<ul style="list-style-type: none"> • Ein Netzkabel oder eine Leuchtstoffröhre befindet sich in der Nähe der Kabel. Halten Sie die Kabel dieser Stereoanlage von anderen Elektrogeräten und deren Kabeln fern. • Falls dies bei Ihrer Anlage möglich ist, vertauschen Sie die Polarität des Kabels, indem Sie den Netzstecker oder den Steckverbinder am anderen Ende des Netzkabels umgedreht wieder an die Netzsteckdose bzw. den Netzeingang an der Rückwand der Anlage anschließen.
Die Fehlermeldung „ERROR“ erscheint am Display.	<ul style="list-style-type: none"> • Ein Bedienfehler wurde gemacht. Bitte lesen Sie den betreffenden Abschnitt der Bedienungsanleitung durch und bedienen Sie die Anlage korrekt.
Die Anzeige „-:-“ erscheint am Display.	<ul style="list-style-type: none"> • Diese Anzeige erscheint beim erstmaligen Anschließen des Netzkabels sowie nach Auftreten eines Stromausfalls. • Stellen Sie die Uhr ein (⇒ Seite 10).
Der Fehlercode „F76“ erscheint am Display.	<ul style="list-style-type: none"> • Überprüfen Sie die Anschlüsse der Lautsprecherkabel und korrigieren Sie diese ggf (⇒ Seite 4). • Falls sich dieses Problem auf diese Weise nicht beseitigen lässt, liegt eine Störung der Stromversorgung vor. Bitte wenden Sie sich an Ihren Fachhändler. • Trennen Sie das USB-Gerät. Schalten Sie das Gerät aus und anschließend wieder an.

Rundfunkempfang

Der Rundfunkempfang ist verrauscht. Die Stereoanzeige flackert oder leuchtet überhaupt nicht auf. Der Klang ist verzerrt.	<ul style="list-style-type: none"> • Installieren Sie eine Außenantenne (⇒ Seite 5).
Ein Interferenzpfeifen wird gehört.	<ul style="list-style-type: none"> • Schalten Sie ein evtl. in der Nähe betriebenes Fernsehgerät aus oder sorgen Sie für einen größeren Abstand zu dieser Anlage.
Beim MW-Empfang wird ein tiefes Brummgeräusch gehört.	<ul style="list-style-type: none"> • Verlegen Sie die Antenne nicht gemeinsam mit anderen Kabeln.

Bei Betrieb eines Fernsehgerätes in der Nähe der Anlage

Das Bild verschwindet, oder Streifen erscheinen auf dem Bildschirm.	<ul style="list-style-type: none"> • Position oder Ausrichtung der Antenne sind ungeeignet. Installieren Sie ggf. eine Außenantenne (⇒ Seite 5). • Das Fernsehantennenkabel ist zu nah an der Anlage verlegt. Verlegen Sie das Fernsehantennenkabel in größerer Entfernung von der Anlage.
--	--

CD-Wiedergabe

Die korrekten Anzeigen erscheinen nicht im Display, oder die Wiedergabe startet nicht.	<ul style="list-style-type: none"> • Die Disc ist u. U. verkehrt herum in die Disc-Schublade gelegt worden (⇒ Seite 7). • Reiben Sie die Disc mit einem sauberen Tuch ab. • Wechseln Sie die Disc aus, falls sie zerkratzt, gewellt oder nicht normgerecht ist. • Im Inneren des CD-Spielers hat sich möglicherweise Kondenswasser aufgrund einer abrupten Änderung der Umgebungstemperatur gebildet. Bitte warten Sie etwa eine Stunde, bevor Sie den Betrieb fortsetzen.
---	--

Fernbedienung

Die Fernbedienung funktioniert nicht.	<ul style="list-style-type: none"> • Vergewissern Sie sich, dass die Batterien polaritätsgerecht eingelegt sind (⇒ Seite 5). • Wechseln Sie erschöpfte Batterien ggf. aus.
--	--

iPod

Der iPod lässt sich nicht einschalten.	<ul style="list-style-type: none"> • Stellen Sie sicher, dass der Akku des iPods nicht erschöpft ist, bevor Sie ihn an das Gerät schließen. • Schalten Sie sowohl die Stereoanlage als auch den iPod aus, bevor Sie letzteren in die Docking-Station legen. Schalten Sie das Gerät ein und wählen Sie die entsprechende Programmquelle.
Aus den Lautsprechern erfolgt keine Tonausgabe.	<ul style="list-style-type: none"> • Der iPod ist nicht korrekt in die Docking-Station eingelegt. Schalten Sie den iPod aus, entfernen Sie ihn vom Docking-Anschluss. Legen Sie ihn erneut in die Station. • Vergewissern Sie sich, dass der iPod ein Musikstück abspielt. • Regulieren Sie Lautstärke.
Die Musik klingt verzerrt bzw. der Ton ist zu leise.	<ul style="list-style-type: none"> • Vergewissern Sie sich, dass die Equalizer-Funktion Ihres iPods ausgeschaltet ist.
Der iPod kann nicht über die Stereoanlage bedient werden.	<ul style="list-style-type: none"> • Stellen Sie sicher, dass der iPod korrekt in die Docking-Station eingelegt wurde. • Überprüfen Sie den Docking-Anschluss und vergewissern Sie sich, dass iPod als Musikquelle gewählt wurde. (⇒ Seite 12)
Der iPod lässt sich nicht laden.	<ul style="list-style-type: none"> • Überprüfen Sie alle Anschlüsse. (⇒ Seite 12)

Störungsbehebung (Fortsetzung)

USB

Der USB-Treiber oder sein Inhalt kann nicht gelesen werden.	<ul style="list-style-type: none"> Das USB Treiberformat oder seine Inhalte ist/sind mit dem System nicht kompatibel (→ Seite 13). Die USB-Hostfunktion dieses Produkts funktioniert u.U. nicht bei einigen USB-Geräten. USB Geräte mit einer Speicherkapazität von mehr als 8 Gigabytes funktionieren u.U. manchmal nicht.
Langsamer Betrieb des USB Flash Drive.	<ul style="list-style-type: none"> Große Dateien oder USB Flash Drive mit hoher Speicherkapazität brauchen länger, um gelesen zu werden.
„NO PLAY“	<ul style="list-style-type: none"> Prüfen Sie den Inhalt. Nur Dateien im MP3-Format können wiedergegeben werden.

Technische Daten

■ VERSTÄRKERTEIL

Ausgangsleistung EFF, Stereo Modus
Frontkanal (beide Kanäle angesteuert)
 20 W pro Kanal (4 Ω), 1 kHz,
 10% Gesamtklirrfaktor

Kopfhörerbuchse
Anschluss Stereo, 3,5 mm

■ TUNER TEIL

Programmplätze FM 30 Sender
 AM 15 Sender

■ Frequenzmodulation (FM)

Frequenzbereich 87,50 MHz bis 108,00 MHz
 (in 50-kHz Schritten)

Antennenklemme 75 Ω (unsymmetrisch)

■ MW-Modulation (AM)

Frequenzbereich 522 kHz bis 1629 kHz
 (in 9-kHz Schritten)

■ CD TEIL

■ Abspielbare Disc [8 cm oder 12 cm]

- (1) CD-Audio (CD-DA)
- (2) CD-R/RW (CD-DA, MP3)
- (3) MP3

■ Abtastung

Wellenlänge 785 nm

Laserleistung CLASS I (CD)

■ Audioausgang (Disc)

Anzahl der Kanäle FL, FR, 2-Kanal

■ USB-TEIL

Unterstütztes Audiodateiformat MP3 (*.mp3)

Max. Buchsenleistung 500 mA

■ LAUTSPRECHER-TEIL

Typ 2-Wege, 2 Lautsprecher-System
 (Bassreflexion)

■ Lautsprecher

Basslautsprecher 10 cm Konus

Hochtonlautsprecher 6 cm Konus

Impedanz 4 Ω

Eingangsleistung (IEC) 20 W (MAX)

Ausgangs-Schalldruck 80,5 dB/W (1,0 m)

Frequenzbereich 52 Hz bis 31 kHz (-16 dB)

74 Hz bis 27 kHz (-10 dB)

■ Abmessungen (B x H x T)

145 mm x 226 mm x 197 mm

Masse 1,9 kg

■ ALLGEMEIN

■ Stromversorgung

220 bis 240 V Wechselstrom, 50 Hz

Leistungsaufnahme 73 W

■ Abmessungen (B x H x T)

153 mm x 226 mm x 292 mm

Masse 2,5 kg

Betriebstemperaturbereich 0°C bis +40°C

■ Betriebsbedingung: Feuchtigkeit

35 % bis 80 % RH (Ohne Kondensation)

Leistungsaufnahme im Standby-Modus
0,6 W (ca.)

■ Hinweis

- Änderung der technischen Daten ohne vorherige Ankündigung vorbehalten.
- Der Gesamtklirrfaktor wurde mit einem Digital-Spektralanalysator gemessen.

Pflege und Instandhaltung

Wenn das Gehäuse verschmutzt ist

Wischen Sie das Gehäuse zum Reinigen mit einem weichen, trockenen Tuch ab.

- Verwenden Sie niemals Alkohol, Farbverdünner oder Benzin zum Reinigen dieses Geräts.
- Bevor Sie ein chemisch behandeltes Tuch benutzen, lesen Sie bitte die Gebrauchsanleitung des Tuchs sorgfältig durch.

Sommario

Disposizione dei diffusori.....	2
Precauzioni per la sicurezza.....	2
Installazione semplice.....	4
Preparazione del telecomando.....	5
Funzione DEMO.....	5
Panoramica dei comandi.....	6
Dischi.....	7
Utilizzo della radio FM/AM.....	9
Utilizzo del timer.....	10
Utilizzo degli effetti sonori.....	11
Utilizzo di un'altra apparecchiatura.....	12
Guida all'eliminazione di eventuali problemi.....	14
Dati tecnici.....	15
Manutenzione.....	15

Disposizione dei diffusori



I diffusori sono identici, per cui non è necessario orientare il canale destro o sinistro in una certa direzione.

Utilizzare soltanto i diffusori in dotazione.

La combinazione dell'unità principale e dei diffusori produce il suono migliore. Usando diffusori diversi si potrebbe danneggiare l'unità e causare il deterioramento della qualità del suono.

Nota

- Per una ventilazione adeguata, tenere i diffusori ad almeno 10 mm di distanza dal sistema.
- I diffusori non hanno schermatura magnetica. Non collocarli vicino al televisore, al personal computer o ad altri dispositivi facilmente influenzati dal magnetismo.
- Per evitare di danneggiare i diffusori, non toccare i coni dei diffusori se si sono tolte le griglie.
- La riproduzione di suono ad alto volume per lunghi periodi di tempo, può danneggiare i diffusori e accorciarne il tempo di funzionamento.
- Nei casi seguenti il volume deve essere abbassato in modo da evitare danni.
 - Quando si riproduce un suono distorto.
 - Quando si regola la qualità del suono.
 - Quando si spegne o si accende l'unità.

PRECAUZIONE

- Usare i diffusori soltanto con il sistema consigliato. In caso contrario, si potrebbero danneggiare l'amplificatore e/o i diffusori e creare un pericolo di incendio. Rivolgersi al rivenditore se si è verificato un danno o si nota un improvviso cambiamento delle prestazioni.
- Non attaccare questi diffusori alle pareti o al soffitto.

Precauzioni per la sicurezza

Installazione

Posizionare l'unità su una superficie piana lontana dalla luce diretta del sole, dalle temperature elevate, dall'umidità elevata e dalle vibrazioni eccessive. Queste condizioni possono danneggiare il cabinet e altri componenti, riducendo di conseguenza la vita utile dell'unità.

Posizionare l'unità almeno a 15 cm dalle superfici dei muri per evitare distorsione ed effetti acustici indesiderati.

Non collocare oggetti pesanti sull'unità.

Tensione

Non utilizzare sorgenti di corrente ad alta tensione, perché possono sovraccaricare l'unità e provocare incendi.

Non utilizzare una sorgente di corrente CC. Controllare attentamente la sorgente se si utilizza l'unità su una nave o in altro luogo in cui si impiegano correnti continue.

Protezione del cavo di alimentazione CA

Assicurarsi che il cavo di alimentazione CA sia collegato correttamente e che non sia danneggiato. Se il cavo non è collegato correttamente ed è danneggiato, può provocare incendi o scosse elettriche.

Non tirare e non piegare il cavo e non collocare oggetti pesanti sul cavo.

Per scollegare il cavo afferrare saldamente la spina. Se si tira il cavo di alimentazione CA si possono provocare scosse elettriche.

Non toccare la spina con le mani bagnate. Altrimenti si possono provocare scosse elettriche.

Oggetti estranei

Non far cadere oggetti metallici all'interno dell'unità. Altrimenti si possono provocare scosse elettriche o guasti.

Non far entrare liquidi nell'unità. Altrimenti si possono provocare scosse elettriche o guasti. Se ciò si dovesse verificare, scollegare immediatamente l'unità dall'alimentazione e contattare il rivenditore.

Non spruzzare insetticidi sopra o all'interno dell'unità, perché contengono gas infiammabili che altrimenti potrebbero prendere fuoco.

Manutenzione

Non cercare di riparare l'unità da soli. Se il suono si interrompe, gli indicatori non si accendono, esce fumo o si verifica qualsiasi altro problema non contemplato nelle presenti istruzioni, scollegare il cavo di alimentazione CA e rivolgersi al rivenditore o a un centro di assistenza autorizzato.

Se l'unità viene riparata, smontata o rimontata da personale non qualificato si possono verificare scosse elettriche o danni.

Per prolungare la durata di esercizio scollegare l'unità dall'alimentazione CA se non si intende utilizzarla per un periodo di tempo prolungato.

ATTENZIONE!

QUESTO APPARECCHIO UTILIZZA UN LASER.
L'USO DI APPARECCHI DI CONTROLLO O DI
REGOLAZIONE, O PROCEDURE DI UTILIZZAZIONE
DIVERSE DA QUELLE INDICATE IN QUESTO MANUALE
DI ISTRUZIONI, POSSONO CAUSARE L'ESPOSIZIONE A
RADIAZIONI PERICOLOSE.
NON APRIRE I COPERCHI E NON CERCARE DI
RIPARARE DA SOLI. PER QUALSIASI RIPARAZIONE
RIVOLGERSI A PERSONALE QUALIFICATO.

ATTENZIONE!

- PER MANTENERE UNA BUONA VENTILAZIONE, NON INSTALLARE O SISTEMARE QUESTA UNITÀ IN UNO SCAFFALE DEI LIBRI, ARMADIETTO INCORPORATO OD ALTRO SPAZIO RISTRETTO. PER PREVENIRE I RISCHI DI SCOSSE O INCENDIO DOVUTI A SURRISCALDAMENTO, ACCERTARSI CHE TENDE OD ALTRO MATERIALE NON OSTRUISCANO LE CONDIZIONI DI VENTILAZIONE.
- NON OSTRUIRE LE APERTURE DI VENTILAZIONE DELL'UNITÀ CON GIORNALI, TOVAGLIE, TENDE ED ALTRI OGGETTI SIMILI.
- NON METTERE SULL'UNITÀ SORGENTI DI FIAMME NUDE, COME CANDELE ACCESE.
- DISFARSI DELLE PILE RISPETTANDO L'AMBIENTE.

ATTENZIONE:

PER RIDURRE IL RISCHIO D'INCENDIO, SCOSSE ELETTRICHE O DANNI AL PRODOTTO,

- NON ESPORLO ALLA PIOGGIA, UMIDITÀ, GOCCIOLAMENTI O SPRUZZI ED EVITARE DI METTERVI SOPRA OGGETTI PIENI DI LIQUIDI, COME VASI.
- USARE SOLTANTO GLI ACCESSORI CONSIGLIATI.
- NON RIMUOVERE IL COPERCHIO (O RETRO); ALL'INTERNO NON CI SONO PARTI RIPARABILI DALL'UTENTE. PER LE RIPARAZIONI, RIVOLGERSI AL PERSONALE DI ASSISTENZA QUALIFICATO.

QUESTA UNITÀ È PROGETTATA PER L'USO NEI PAESI CON CLIMA MITE.

Durante l'uso, questo prodotto potrebbe essere soggetto all'interferenza radio causata dal cellulare. Se si dovesse verificare tale interferenza, aumentare la distanza tra questo prodotto e il cellulare.

La presa di corrente deve trovarsi vicino all'apparecchio ed essere facilmente accessibile.

La spina del cavo di alimentazione deve rimanere sempre facilmente accessibile.

Per isolare completamente l'apparecchio dalla fonte di alimentazione principale, staccare la spina del cavo di alimentazione dalla presa di corrente.

Solo per l'Italia

Il produttore "Panasonic Corporation, 1-15 Matsuo-cho, Kadoma, Osaka 571- 8504 Giappone" di questo modello numero SC-PM38, dichiara che esso è conforme al D.M. 28/08/1995 Nr. 548, ottemperando alle prescrizioni di cui al D.M. 25/06/1985 (paragrafo 3, Allegato A) e D.M. 27/08/1987 (paragrafo 3, Allegato I).

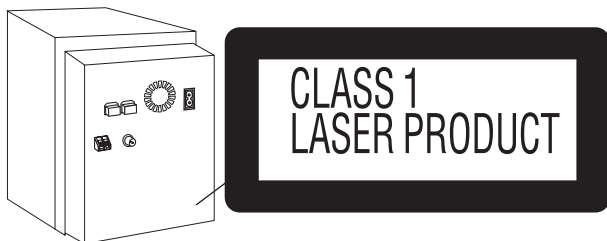

CAUTION	- CLASS 1M INVISIBLE LASER RADIATION WHEN OPEN. DO NOT VIEW DIRECTLY WITH OPTICAL INSTRUMENTS. IEC20395-1 + J2 Class III
WARNING	- KLASS 1M OSYNLIG LASERSTRÅLNING NÄR DENNA DEL ÄR ÖPPNAD. BETRÄKTA EJ STRÅLEN DIREKT GENOM OPTISKA INSTRUMENT.
FORSIGTIG	- USYNLIG LASERSTRÅLNINGSKLASSE 1M, NÄR LÅSET ER ÅBENT. UNDGLÅT SE ISESE PÅ MED OPTISKE INSTRUMENTER.
VARO!	- AVHÄTTAESA OLET ALTTIINA LUKKAN MIIN KÄYTTÖTILINTÄ LASERSÄTELYÄ. ÄLÄ KATSO OPTISELLA LAITTEILLA SUORAAN SÄTEESEEN.
VORSICHT	- UNSICHTBARE LASERSTRAHLUNG KLASSE 1M, WENN ABDECKUNG GEÖFFNET. NICHT DIREKT MIT OPTISCHEN INSTRUMENTEN BETRACHTEN.
ATTENTION	- RAYONNEMENT LASER INVISIBLE, CLASSE 1M, EN CAS D'OUVERTURE. NE PAS REGARDER DIRECTEMENT À L'AIDE D'INSTRUMENTS D'OPTIQUE.
注意	- ここを開くと不可視レーザー光が出ます。ビームを見たり、触れたりしないでください。
注意	- 打开时有不可见激光辐射。避免光束照射。 GB7243.1-2001GB 类 IEC20395-1

All'interno del prodotto

Informazioni per gli utenti sulla raccolta e l'eliminazione di vecchie apparecchiature e batterie usate



Questi simboli sui prodotti, sull'imballaggio, e/o sulle documentazioni o manuali accompagnanti i prodotti indicano che i prodotti elettrici, elettronici e le batterie usate non devono essere buttati nei rifiuti domestici generici.

Per un trattamento adeguato, recupero e riciclaggio di vecchi prodotti e batterie usate, vi preghiamo di portarli negli appositi punti di raccolta, secondo la legislazione vigente nel vostro Paese e le Direttive 2002/96/EC e 2006/66/EC.

Smaltendo correttamente questi prodotti e le batterie, contribuirete a salvare importanti risorse e ad evitare i potenziali effetti negativi sulla salute umana e sull'ambiente che altrimenti potrebbero verificarsi in seguito ad un trattamento inappropriato dei rifiuti.

Per ulteriori informazioni sulla raccolta e sul riciclaggio di vecchi prodotti e batterie, vi preghiamo di contattare il vostro comune, i vostri operatori per lo smaltimento dei rifiuti o il punto vendita dove avete acquistato gli articoli.

Sono previste e potrebbero essere applicate sanzioni qualora questi rifiuti non siano stati smaltiti in modo corretto ed in accordo con la legislazione nazionale.



Per utenti commerciali nell'Unione Europea

Se desiderate eliminare apparecchiature elettriche ed elettroniche, vi preghiamo di contattare il vostro commerciante od il fornitore per maggiori informazioni.

[Informazioni sullo smaltimento rifiuti in altri Paesi fuori dall'Unione Europea]

Questi simboli sono validi solo all'interno dell'Unione Europea. Se desiderate smaltire questi articoli, vi preghiamo di contattare le autorità locali od il rivenditore ed informarvi sulle modalità per un corretto smaltimento.



Nota per il simbolo delle batterie (esempio con simbolo chimico riportato sotto il simbolo principale):

Questo simbolo può essere usato in combinazione con un simbolo chimico; in questo caso è conforme ai requisiti indicati dalla Direttiva per il prodotto chimico in questione.

Installazione semplice

Collegamento

Collegare il cavo di alimentazione CA a una presa di corrente domestica soltanto dopo aver completato tutti gli altri collegamenti.

Collegare i cavi dei diffusori.

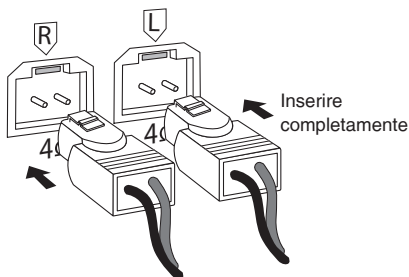

Collegare l'antenna FM interna.

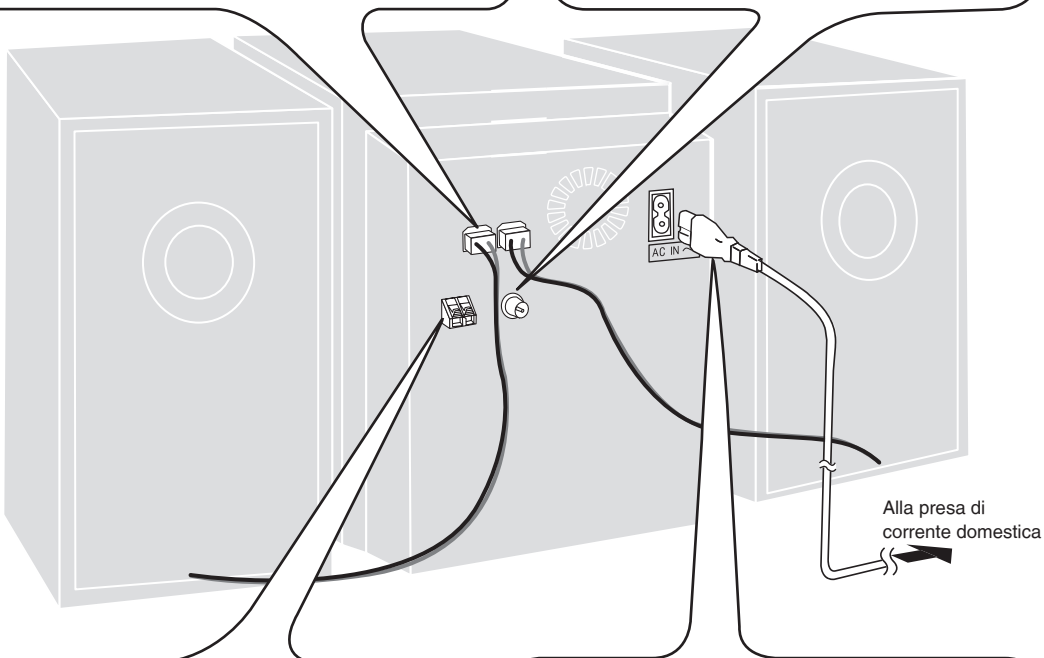
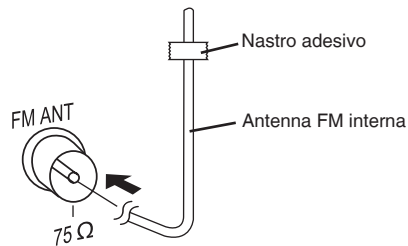

Collegare l'antenna AM a quadro.

Antenna AM a quadro

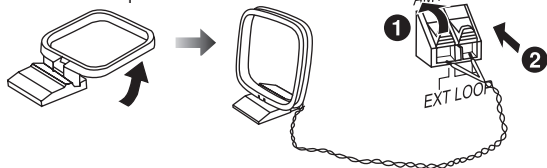

Posizionare l'antenna sulla relativa base. Tenere il cavo dell'antenna lontano da altri fili e cavi.

Collegare il cavo di alimentazione.

Il cavo di alimentazione c.a. in dotazione deve essere usato soltanto con questa unità. Non usarlo con altri componenti. Con questa unità non si deve usare un cavo di alimentazione c.a. di un qualsiasi altro tipo di apparecchio.

Inserimento del connettore

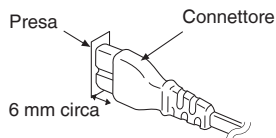

Anche quando il connettore è perfettamente inserito, a seconda del tipo di presa utilizzata, la parte anteriore del connettore potrebbe sporgere come mostrato in figura. Ciò tuttavia non costituisce alcun problema per l'utilizzo dell'unità.

Installazione semplice (segue)

Collegamento delle antenne opzionali

Antenna FM esterna

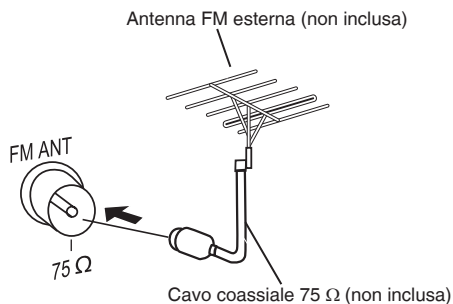

Antenna AM esterna

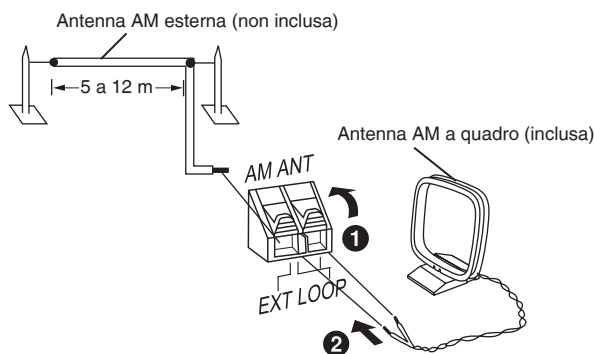

- Non utilizzare mai l'antenna esterna durante un temporale.
- Collegare l'antenna FM esterna per una migliore ricezione. Per l'installazione rivolgersi al rivenditore specializzato.
- Scollegare l'antenna FM interna se è installata un'antenna FM esterna.
- Collegare l'antenna esterna AM senza rimuovere l'antenna AM a quadro. Stendere un filo elettrico isolato di una lunghezza compresa tra 5 a 12 m orizzontalmente lungo una finestra o altro luogo adatto.

Preparazione del telecomando

■ Pile

- Utilizzare una pila a secco al manganese o una pila a secco alcalina.
- Allineare correttamente le polarità (+ e -) quando si inseriscono le pile.
- Togliere le pile se non si intende utilizzare il telecomando per un lungo periodo di tempo.
- Conservarle in un luogo fresco e buio.
- Non scaldare e non esporre a fiamme libere.
- Non lasciare le pile in un'automobile esposta alla luce diretta del sole per un periodo di tempo prolungato con porte e finestrini chiusi.
- L'uso scorretto delle pile del telecomando può causare perdite di elettroliti ed eventuali incendi.

■ Utilizzo

Puntare verso il sensore del telecomando, evitando ostacoli, a una distanza massima di 7 m direttamente di fronte all'unità.
Fare riferimento a pagina 6 per la posizione del sensore del telecomando.

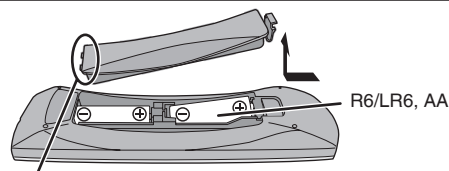

Inserire prima questo lato e poi l'altro

Non:

- mischiare pile vecchie e nuove;
- utilizzare tipi di pile diversi contemporaneamente;
- smontare e non cortocircuitare;
- cercare di ricaricare pile alcaline o al manganese;
- utilizzare le pile se il coperchio è stato rimosso.

PRECAUZIONE

Se la batteria non è sostituita correttamente, potrebbe verificarsi un'esplosione. Per la sostituzione utilizzare solo batterie dello stesso tipo o di tipo equivalente consigliate dal produttore. Per lo smaltimento delle batterie usate attenersi alle istruzioni del produttore.

Funzione DEMO



Quando si collega l'unità per la prima volta, sul display viene visualizzata una dimostrazione delle funzioni.

Se l'impostazione demo è disattivata, è possibile visualizzarla selezionando "DEMO ON".

Tenere premuto [■, -DEMO].

Il display cambia ogni volta che si tiene premuto il tasto.



Per ridurre il consumo energetico in modalità standby, selezionare "DEMO OFF".

Panoramica dei comandi

Unità principale

Fare riferimento ai numeri tra parentesi per la pagina di riferimento.

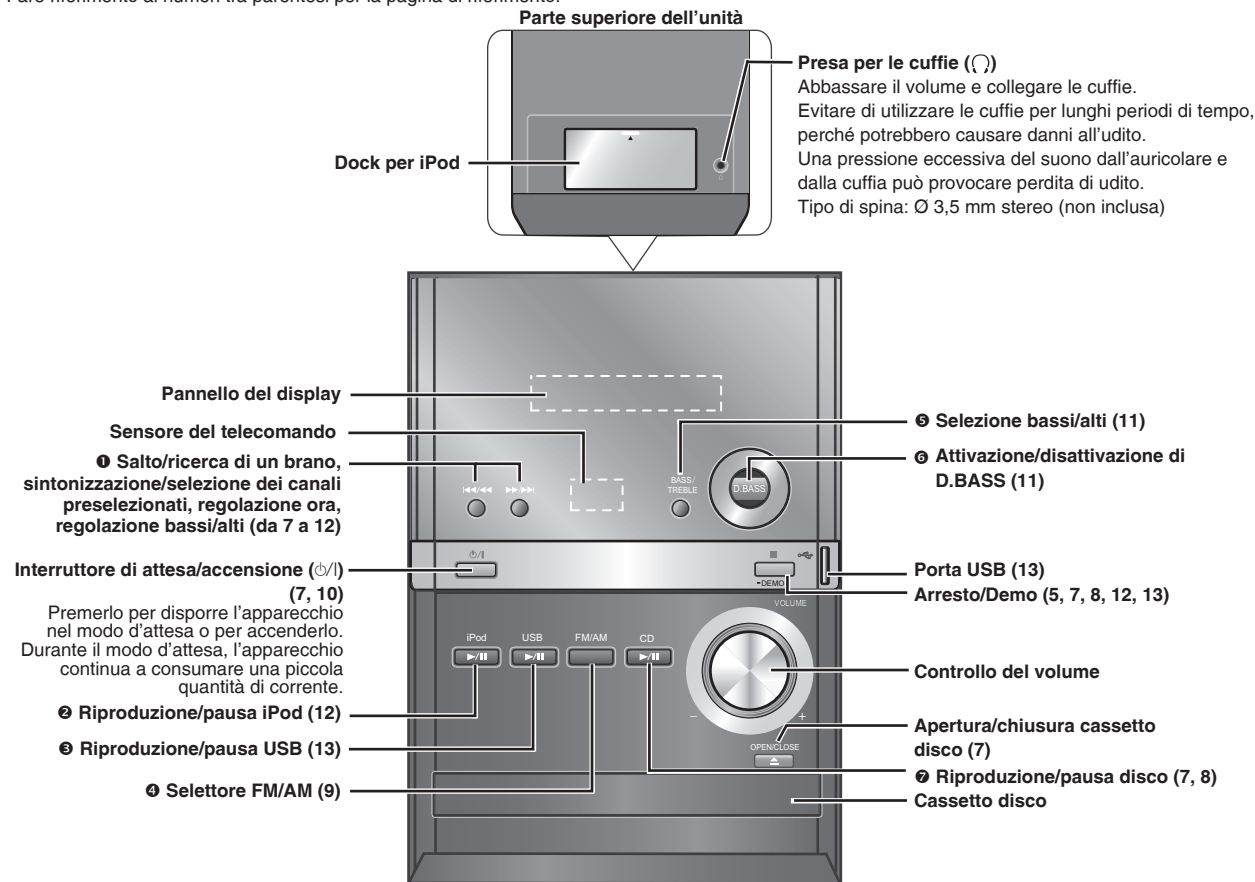

Telecomando

Tasti come 1 funzionano esattamente come i tasti sull'unità principale.

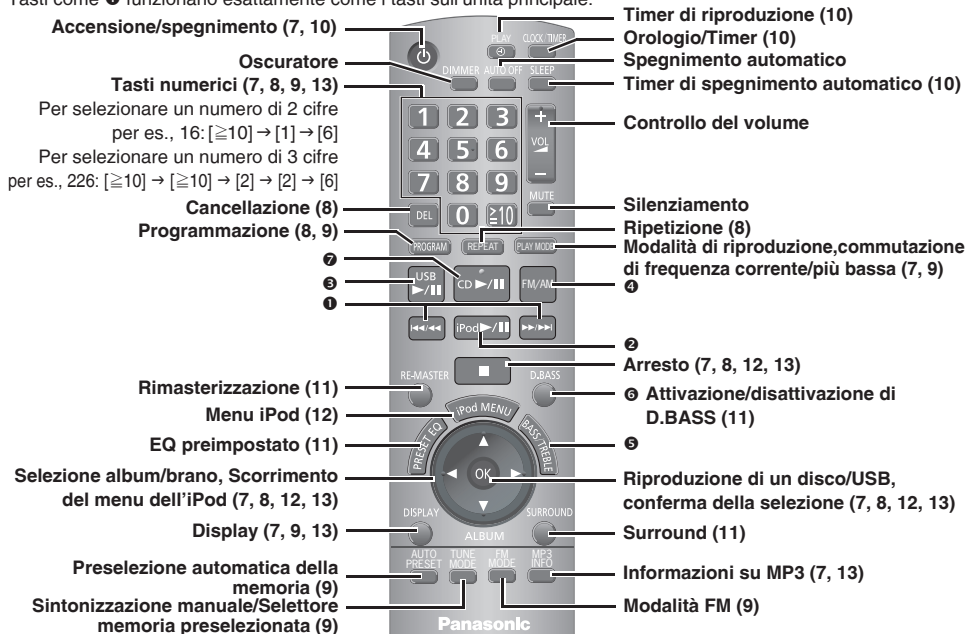

Questa funzione consente lo spegnimento dell'unità in modalità **disco** o **USB** solo dopo che è rimasta inutilizzata per 10 minuti. L'impostazione rimane invariata anche se si spegne l'unità.

AUTO OFF

DIMMER Per ridurre la luminosità del pannello del display

MUTE Per silenziare il volume.

- Premere il tasto per attivare la funzione.
- Premere nuovamente per disattivarla.

Riproduzione base



CD MP3

- 1 Premere [⏻] per accendere l'unità.
- 2 Premere [▲, OPEN/CLOSE] per aprire il cassetto disco e caricare il disco. Premere nuovamente [▲, OPEN/CLOSE] per chiudere il cassetto.

L'etichetta deve essere rivolta verso l'alto

Cassetto disco

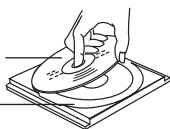

- 3 Premere [CD ▶/||] o [OK] per avviare la riproduzione.
- 4 Regolare il volume.

Per	Azione
fermare il disco	Premere [■].
mettere in pausa la riproduzione	Premere [CD ▶/]. Premerlo nuovamente per continuare la riproduzione.
saltare i brani	Premere [◀◀/▶▶] o [▶▶▶▶].
effettuare una ricerca tra i brani	Tenere premuto [◀◀/▶▶] o [▶▶▶▶] durante la riproduzione o la pausa.
saltare un album	Premere [▲, ▼] in modalità di riproduzione. Premere una volta [▲, ▼], quindi i tasti numerici in modalità di arresto.

Funzione di visualizzazione



Questa funzione consente di visualizzare le informazioni sul brano corrente.

Premere ripetutamente [DISPLAY] durante la modalità di riproduzione o pausa.

CD

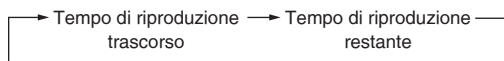

MP3

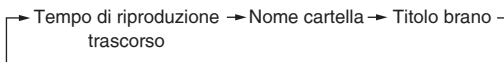

Premere ripetutamente [MP3 INFO] durante la modalità di riproduzione o pausa.

MP3

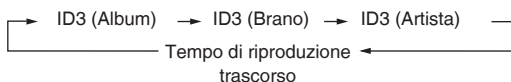

Nota

- Numero massimo di caratteri visualizzabili: circa 30
- Questa unità supporta tag ver. 1.0 e 1.1 ID3. I dati di testo che l'unità non supporta non vengono visualizzati.
- ID3 è un tag inserito nei brani MP3 per fornire le informazioni sui brani.

Funzione modalità di riproduzione



- 1 Premere [CD ▶/||].
- 2 Premere [PLAY MODE] per selezionare la modalità desiderata.

Modalità	Per riprodurre
1-TRACK 1TR	un brano selezionato nel disco. Premere i tasti numerici per selezionare il brano.
1-ALBUM 1ALBUM MP3	un album selezionato nel disco. Premere [▲, ▼] per selezionare l'album.
RANDOM RND	un disco in ordine casuale.
1-ALBUM RANDOM 1ALBUM RND MP3	tutti i brani di un album in ordine casuale. Premere [▲, ▼] per selezionare l'album.

Nota

- Durante la riproduzione RANDOM o 1-ALBUM RANDOM, non è possibile saltare i brani che sono stati riprodotti.
- La modalità di riproduzione corrente viene cancellata quando si apre il cassetto disco.

CD

- Durante la riproduzione RANDOM, è possibile effettuare una ricerca in avanti o all'indietro all'interno del brano attuale.

Riproduzione avanzata

Ripetizione della riproduzione

REPEAT

È possibile ripetere la riproduzione programmata o un'altra modalità di riproduzione selezionata.

CD MP3

Premere [REPEAT] prima o durante la lettura.

Vengono visualizzati "ON REPEAT" e "[REPEAT]".

Per annullare

Premere nuovamente [REPEAT].

Viene visualizzato "OFF REPEAT" e "[REPEAT]" viene cancellato.

Riproduzione programmata

PROGRAM

Questa funzione permette di programmare fino a 24 brani.

CD

- 1 Premere [CD ▶/||] e [■].
- 2 Premere [PROGRAM].
- 3 Premere i tasti numerici per selezionare il brano desiderato. Ripetere questo passaggio per programmare altri brani.
- 4 Premere [CD ▶/||] per avviare la riproduzione.

MP3

- 1 Premere [CD ▶/||] e [■].
- 2 Premere [PROGRAM].
- 3 Premere [▲, ▼] per selezionare l'album desiderato.
- 4 Premere una volta [◀◀/▶▶] o [▶▶/▶▶], quindi i tasti numerici per selezionare il brano desiderato.
- 5 Premere [OK].
Ripetere i passaggi da 3 a 5 per programmare altri brani.
- 6 Premere [CD ▶/||] per avviare la riproduzione.

Per	Azione
annullare la modalità di riproduzione programmata	Premere [PROGRAM] in modalità di arresto.
ripetere la programmazione	Premere [PROGRAM] e [CD ▶/].
controllare il contenuto della programmazione	Premere [◀◀/▶▶] o [▶▶/▶▶] quando "PGM" viene visualizzato in modalità di arresto. Per controllare durante la programmazione, premere due volte [PROGRAM] dopo la visualizzazione di "PGM", quindi premere [◀◀/▶▶] o [▶▶/▶▶].
aggiungere brani alla programmazione	CD Ripetere il passaggio 3 in modalità di arresto. MP3 Ripetere i passaggi da 3 a 5 in modalità di arresto.
cancellare l'ultimo brano	Premere [DEL] in modalità di arresto.
cancellare tutti i brani programmati	Premere [■] in modalità di arresto. Viene visualizzato "CLR ALL". Premere di nuovo il tasto entro 5 secondi per cancellare tutti i brani.

Nota

- Se si cerca di programmare più di 24 brani sul display viene visualizzato "PGM FULL".
- La memoria di programmazione viene cancellata quando si apre il cassetto disco.

CD

- Durante la riproduzione programmata, è possibile effettuare una ricerca all'indietro o in avanti soltanto all'interno del brano corrente.

Nota

Questa unità può leggere i file MP3 e i CD-R/RW audio del formato CD-DA che sono stati finalizzati.

CD

- L'unità può accedere a un massimo di 99 brani.
- Potrebbe non essere in grado di leggere alcuni CD-R/RW a seconda delle condizioni della registrazione.
- Non utilizzare dischi con forma irregolare.
- Non utilizzare dischi con etichette e adesivi che si possono staccare o con la colla che fuoriesce da sotto le etichette e gli adesivi.
- Non attaccare etichette o adesivi aggiuntivi sul disco.
- Non scrivere niente sul disco.

Utilizzo dei CD DualDisc

I lati "CD" dei DualDisc non sono conformi allo standard CD-DA pertanto è possibile che non vengano riprodotti in questa unità.

MP3

I file vengono trattati come brani e le cartelle come album.

- L'unità può accedere a 999 brani, 255 album e 20 sessioni.
- I file devono avere l'estensione: ".MP3" o ".mp3"
- I dischi devono essere conformi allo standard ISO9660 di livello 1 o 2 (eccetto i formati estesi).
- Per la riproduzione dei brani in un certo ordine, fare precedere i nomi delle cartelle e dei file da numeri di 3 cifre nell'ordine di riproduzione desiderato.

Utilizzo della radio FM/AM

Sintonizzazione manuale



- 1 Premere [FM/AM] per selezionare "FM" o "AM".
- 2 Premere [TUNE MODE] per selezionare "MANUAL".
- 3 Premere [◀◀/▶▶] o [▶▶/▶▶] per selezionare la frequenza della stazione richiesta.

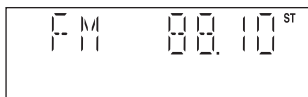

"ST" viene visualizzato quando si riceve una trasmissione FM stereo.

Per sintonizzare automaticamente

Premere [◀◀/▶▶] o [▶▶/▶▶] per alcuni secondi finché la frequenza non inizia a cambiare rapidamente. L'unità avvia la sintonizzazione automatica e si arresta quando trova una stazione.

- La funzione di sintonizzazione automatica potrebbe non funzionare se sono presenti interferenze eccessive.
- Per annullare la sintonizzazione automatica, premere ancora una volta [◀◀/▶▶] o [▶▶/▶▶].

Per migliorare la qualità dell'audio FM



Premere [FM MODE] per visualizzare "MONO".

Per annullare

Premere nuovamente [FM MODE] finché "MONO" scompare.

- La funzione MONO viene annullata anche se si cambia la frequenza.
- Spegnerne "MONO" per l'ascolto normale.

Trasmissioni RDS



Consente di visualizzare il nome di una stazione di trasmissione o un tipo di programma.

Premere [DISPLAY] per visualizzare:

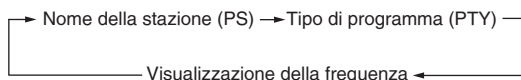

Le indicazioni RDS potrebbero non essere disponibili se la ricezione è scadente.

Visualizzazioni dei tipi di programma

NEWS	VARIED	FINANCE	COUNTRY
AFFAIRS	POP M	CHILDREN	NATIONAL
INFO	ROCK M	SOCIAL A	OLDIES
SPORT	M-O-R M ※	RELIGION	FOLK M
EDUCATE	LIGHT M	PHONE IN	DOCUMENT
DRAMA	CLASSICS	TRAVEL	TEST
CULTURE	OTHER M	LEISURE	ALARM
SCIENCE	WEATHER	JAZZ	

※ M-O-R M = Middle-on-the-Road music (Musica leggera)

Preselezione della memoria



È possibile preselezionare fino a 30 stazioni nella banda FM e 15 stazioni nella banda AM.

Preparativi

Premere [FM/AM] per selezionare "FM" o "AM".

Preselezione automatica



- 1 Premere [PLAY MODE] per alternare tra frequenza "LOWEST" e "CURRENT".
- 2 Premere [AUTO PRESET] per avviare la preselezione.

Preselezione manuale



- 1 Premere [TUNE MODE] per selezionare "MANUAL".
- 2 Premere [◀◀/▶▶] o [▶▶/▶▶] per sintonizzare la stazione richiesta.
- 3 Premere [PROGRAM].
- 4 Premere i tasti numerici per selezionare un canale. La stazione che occupa un canale viene cancellata se si preseleziona un'altra stazione nello stesso canale.
- 5 Ripetere i passaggi da 2 a 4 per preselezionare più stazioni.

Selezione di una stazione preselezionata



Premere i tasti numerici per selezionare il canale.

OPPURE

- 1 Premere [TUNE MODE] per selezionare "PRESET".
- 2 Premere [◀◀/▶▶] o [▶▶/▶▶] per selezionare il canale.

Utilizzo del timer

Regolazione dell'orologio

CLOCK/TIMER

Questo è un orologio con visualizzazione delle 24 ore.

1 Premere [CLOCK/TIMER] per selezionare "CLOCK".

A ogni pressione del tasto:

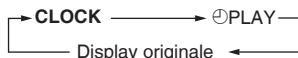

2 Entro 5 secondi premere [◀◀/▶▶] o [▶▶/▶▶] per impostare l'ora.



3 Premere nuovamente [CLOCK/TIMER] per confermare.

Visualizzazione dell'orologio

Premere [CLOCK/TIMER] per visualizzare l'orologio per alcuni secondi.

Nota

L'orologio potrebbe andare indietro o avanti di alcuni minuti dopo un certo periodo di tempo. Se necessario, eseguire nuovamente la regolazione.

Utilizzo del timer di riproduzione

PLAY

È possibile impostare il timer per l'attivazione della sveglia a una data ora.

Preparativi

- Accendere l'unità e regolare l'orologio.
- Preparare la sorgente audio (disco, radio, USB o iPod) e impostare il volume.

1 Premere ripetutamente [CLOCK/TIMER] per selezionare il timer di riproduzione.

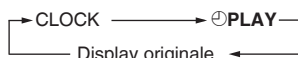

2 Entro 5 secondi premere [◀◀/▶▶] o [▶▶/▶▶] per impostare l'ora iniziale.

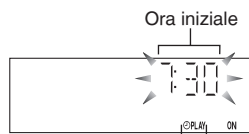

Indicatore del timer di riproduzione

3 Premere [CLOCK/TIMER] per confermare.

4 Ripetere i passaggi 2 e 3 per impostare l'ora finale.

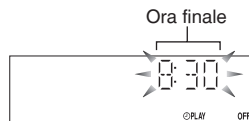

Per attivare il timer

5 Premere [◻, PLAY] per attivare il timer di riproduzione.

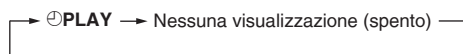

6 Premere [◻] per spegnere l'unità.

Per	Azione
cambiare le impostazioni	Ripetere i passaggi da 1 a 4 e il 6.
cambiare la sorgente o il volume	1) Premere [◻, PLAY] per cancellare l'indicatore del timer dal display. 2) Cambiare la sorgente o il volume. 3) Eseguire i passaggi 5 e 6.
controllare le impostazioni (quando l'unità è accesa o è in modalità standby)	Premere ripetutamente [CLOCK/TIMER] per selezionare ◻PLAY.
cancellare	Premere [◻, PLAY] per cancellare l'indicatore del timer dal display.

Nota

- Il timer di riproduzione si avvia all'ora preimpostata con il volume che aumenta gradualmente fino al livello preimpostato.
- Il timer si accende ogni giorno all'ora regolata se è attivato.
- Il timer funziona solo se l'unità si trova in modalità standby.
- Se si spegne e si riaccende l'unità quando un timer è in funzione, l'impostazione dell'ora finale non viene attivata.

Utilizzo del timer di spegnimento automatico

SLEEP

Questa funzione consente di spegnere automaticamente l'unità dopo un tempo impostato.

Premere ripetutamente [SLEEP] per selezionare l'ora desiderata.

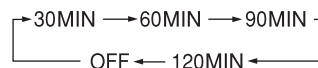

Indicatore del timer di spegnimento automatico

Per annullare

Premere [SLEEP] per selezionare "OFF".

Modifica del tempo restante

Premere [SLEEP] per visualizzare il tempo restante e premere nuovamente [SLEEP] per selezionare l'ora desiderata.

Nota

Il timer di riproduzione e quello di spegnimento automatico si possono utilizzare insieme. Il timer di spegnimento automatico ha sempre la priorità. Assicurarsi di non sovrapporre le impostazioni dei timer.

Utilizzo degli effetti sonori

Selezione degli effetti sonori

È possibile modificare l'effetto sonoro, selezionando EQ preimpostato o regolando l'effetto dei bassi e degli alti.

EQ preimpostato



Premere ripetutamente [PRESET EQ] per selezionare l'impostazione desiderata.

HEAVY → CLEAR → SOFT → VOCAL → FLAT
↑

Impostazione	Effetto
HEAVY	Aggiunge vigore al rock
CLEAR	Migliora le frequenze più alte
SOFT	Per la musica di sottofondo
VOCAL	Aggiunge brillantezza alla voce
FLAT	Nessun effetto

Bassi o alti



Consentono di godere dei suoni bassi e alti.

1 Premere ripetutamente [BASS/TREBLE] per selezionare l'impostazione desiderata.

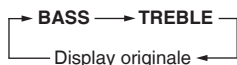

Impostazione	Effetto
BASS	Per suoni bassi
TREBLE	Per suoni alti

2 Premere [◀◀/▶▶] o [▶▶/▶▶] per regolare il livello.

Nota

Il livello del tono può essere variato nell'intervallo compreso tra -4 a +4.

Effetto surround

SURROUND



Consente di aggiungere l'ampiezza e la profondità naturale al suono stereo.

Per attivare

Premere [SURROUND] per visualizzare l'indicatore "■ ■ ■ ■ ■ ■ ■ ■ ■ ■".

Per annullare

Premere nuovamente [SURROUND] per cancellare l'indicatore "■ ■ ■ ■ ■ ■ ■ ■ ■ ■".

Nota

- Durante l'ascolto con le cuffie l'effetto surround si percepisce meno.
- Se le interferenze nella ricezione stereo FM aumentano, disattivare l'effetto surround.

Aumento dei bassi

D.BASS



Consente la riproduzione con bassi più potenti.

Premere [D.BASS] per attivare/disattivare la funzione D.BASS.

Nota

L'effetto corrente dipende dalla sorgente audio.

Rimasterizzazione - Per un suono più naturale

RE-MASTER



MP3

La rimasterizzazione digitale è possibile su CD (MP3) e USB

La rimasterizzazione analogica è possibile sull'iPod

Questa funzione riproduce le frequenze perse durante la registrazione per ottenere un suono più simile all'originale.

Premere [RE-MASTER] durante la riproduzione per selezionare "ON RE-MASTER".

- Ad ogni pressione del tasto:

ON RE-MASTER ↔ OFF RE-MASTER

Utilizzo di un'altra apparecchiatura

iPod

- 1 **Aprire lo sportello del dock integrato per iPod.**
- 2 **Inserire l'adattatore dock adatto per l'iPod.**
- 3 **Inserire l'iPod nel dock.**
 - Ridurre il volume dell'unità principale al minimo prima di collegare/scollegare l'iPod.
 - Tenere il set quando si collega/scollega l'iPod.
 - La ricarica inizia quando si inserisce l'iPod.

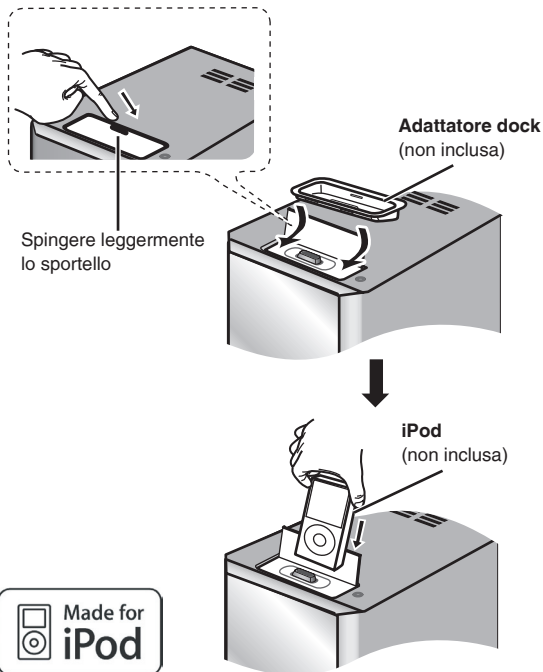

Nota

Si consiglia di utilizzare l'adattatore dock Apple.

Riproduzione dell'iPod



Preparativi

Controllare il collegamento dell'iPod. (➔ sopra)

- ① Premere [iPod ▶/||] per riprodurre l'iPod.
- ② Regolare il volume dell'unità principale.

	Telecomando	Unità principale
Per visualizzare il menu dell'iPod (Durante la riproduzione/pausa)	Premere [iPod MENU].	—
Per selezionare i contenuti dal menu dell'iPod (Durante la riproduzione/pausa)	Premere [▲, ▼] seguito da [OK].	—
Per mettere in pausa un brano	Premere [iPod ▶/] o [■].	Premere [iPod ▶/] o [■].
Per saltare un brano (Durante la riproduzione/pausa)	Premere [◀◀/▶▶] o [▶▶/▶▶].	Premere [◀◀/▶▶] o [▶▶/▶▶].
Per cercare il brano corrente (Durante la riproduzione/pausa)	Tenere premuto [◀◀/▶▶] o [▶▶/▶▶].	Tenere premuto [◀◀/▶▶] o [▶▶/▶▶].

Nota

Quando si seleziona un'altra sorgente o si spegne l'unità principale, l'iPod si spegne.

Carica dell'iPod

- L'iPod inizia la ricarica indipendentemente dalla condizione di accensione o standby dell'unità.
- "IPOD *" viene visualizzato sul display dell'unità principale durante la carica dell'iPod in modalità standby dell'unità principale.
- Controllare che la batteria dell'iPod sia caricata completamente.
- Se si prevede di non utilizzare l'iPod per un periodo di tempo prolungato al termine della ricarica, scollegarlo dall'unità principale, perché la batteria si scarica naturalmente. (Una volta caricata completamente, la ricarica si interrompe.)
- L'iPod non si carica quando l'unità principale è in modalità USB.

iPod compatibili

Nome	Dimensioni memoria
iPod touch 2a generazione	8 GB, 16 GB, 32 GB
iPod nano 4a generazione (video)	8 GB, 16 GB
iPod classic	120 GB
iPod touch 1a generazione	8 GB, 16 GB, 32 GB
iPod nano 3a generazione (video)	4 GB, 8 GB
iPod classic	80 GB, 160 GB
iPod nano 2a generazione (alluminio)	2 GB, 4 GB, 8 GB
iPod 5a generazione (video)	60 GB, 80 GB
iPod 5a generazione (video)	30 GB
iPod nano 1a generazione	1 GB, 2 GB, 4 GB
iPod 4a generazione (display a colori)	40 GB, 60 GB
iPod 4a generazione (display a colori)	20 GB, 30 GB
iPod 4a generazione	40 GB
iPod 4a generazione	20 GB
iPod mini	4 GB, 6 GB

- La compatibilità dipende dalla versione del software dell'iPod.

iPod è un marchio commerciale Apple Inc., registrato negli U.S.A. e in altri paesi.

Periferica di memoria di massa USB



La connettività USB consente di collegare e riprodurre brani MP3 da periferiche di memoria di massa USB. Di norma, le periferiche di memoria USB. (Trasferimento Bulk only)

Preparativi

Prima di collegare la periferica di memoria di massa USB all'unità, accertarsi di aver effettuato il backup dei dati in essa contenuti. Non si consiglia di utilizzare una prolunga USB. La periferica collegata tramite il cavo non viene riconosciuta da questa unità.



- 1 **Abbassare il volume e collegare la periferica di memoria di massa USB.**
- 2 **Premere [USB ▶/||] o [OK] per avviare la riproduzione.**

Per	Azione
mettere in pausa la riproduzione	Premere [USB ▶/]. Premerlo nuovamente per continuare la riproduzione.
interrompere la riproduzione	Premere [■]. "RESUME" viene visualizzato. La posizione viene memorizzata. Premere [USB ▶/] per riprendere la riproduzione. Premere nuovamente [■] per cancellare la posizione.
saltare un brano	Premere [◀▶].
saltare un album	Premere [▲▼] in modalità di riproduzione. Premere una volta [▲▼], quindi i tasti numerici in modalità di arresto.

Funzione di visualizzazione



Premere ripetutamente [DISPLAY] durante la modalità di riproduzione o pausa.

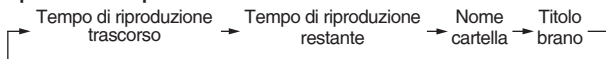

Premere ripetutamente [MP3 INFO] durante la modalità di riproduzione o pausa.

MP3

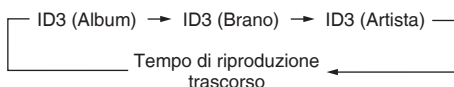

Le altre funzioni operative sono simili a quelle descritte nella sezione "Dischi" (➔ pagina 7 e 8).

Periferica compatibile

Periferiche definite unità di memoria di massa USB:

- Periferiche USB che supportano il trasferimento Bulk only.
- Periferiche USB che supportano USB 2.0 ad alta velocità.

Formato supportato

I file devono avere l'estensione ".mp3" o ".MP3".

Nota

- CBI (Control/Bulk/Interrupt) non supportato.
- Non è supportata una periferica che utilizza un file system NTFS [è supportato solo il file system FAT12/16/32 (File Allocation Table 12/16/32)].
- A seconda delle dimensioni di settore, alcuni file potrebbero non funzionare.
- Questa unità è in grado di accedere fino a 255 album (comprese le cartelle vuote) e a 2500 brani.
- La capacità massima di una cartella è 999 brani.
- Viene selezionata solo una scheda di memoria quando si collega un lettore di schede USB con più porte. Di norma, la prima scheda di memoria inserita.
- Non scollegare la periferica USB durante la lettura o la riproduzione.
- Scollegare il lettore di schede USB dall'unità quando si desidera estrarre la scheda di memoria. La mancata osservanza di questa procedura può causare danni al dispositivo.
- Quando si collega un lettore audio digitale compatibile alla porta USB, è possibile che la carica venga attivata. La carica non viene eseguita quando l'unità passa in modalità standby o in modalità iPod.

Modifica del codice del telecomando

Modificare il codice se si scopre che il telecomando controlla involontariamente altre apparecchiature.

Modificare il codice dell'unità principale

Preparativi

Assicurarsi che il cassetto disco sia vuoto.

Tenere premuto [CD ▶/||] sull'unità principale, quindi tenere premuto [2] (o [1]) sul telecomando.

"REMOTE 2" (o "REMOTE 1") viene visualizzato.

Modificare il codice del telecomando

Tenere premuto [OK] e [2] (o [1]) sul telecomando per almeno 2 secondi.

Se il telecomando e l'unità principale utilizzano codici differenti, viene visualizzato un messaggio sul display dell'unità principale, a indicare il codice corretto dell'unità. Procedere come indicato al passaggio precedente per modificare il codice del telecomando in modo che corrisponda a quello dell'unità.

Guida all'eliminazione di eventuali problemi

Prima di contattare il tecnico per la riparazione, eseguire i controlli indicati di seguito. In caso di dubbi su alcuni punti di controllo o nel caso in cui le soluzioni indicate nella tabella non risolvano il problema, rivolgersi a un rivenditore per le istruzioni.

Problemi comuni

Suono assente.	<ul style="list-style-type: none">Alzare il volume.I cavi dei diffusori potrebbero non essere collegati correttamente. Spegnerne l'unità, controllare ed eseguire correttamente i collegamenti, quindi accendere l'unità (⇒ pagina 4).
Il suono non è stabile, è invertito o esce solo da un diffusore.	<ul style="list-style-type: none">Controllare i collegamenti dei diffusori (⇒ pagina 4).
Si sente un ronzio durante il funzionamento.	<ul style="list-style-type: none">Vicino ai cavi vi è un cavo di alimentazione CA o una lampada a fluorescenza. Tenere le altre apparecchiature e cavi lontani dai cavi dell'unità.Se localmente possibile, girare la spina del cavo di alimentazione CA o il connettore per invertire la polarità del cavo.
Viene visualizzato "ERROR".	<ul style="list-style-type: none">È stata eseguita un'operazione scorretta. Leggere le istruzioni e riprovare.
Sul display viene visualizzato "- - - -".	<ul style="list-style-type: none">Il cavo di alimentazione CA è stato collegato per la prima volta o recentemente si è verificata un'interruzione di corrente.Regolare l'ora (⇒ pagina 10).
Viene visualizzato "F76".	<ul style="list-style-type: none">Controllare ed eseguire correttamente i collegamenti dei cavi dei diffusori (⇒ pagina 4).Se il problema non si risolve, vuol dire che si è verificato un problema di alimentazione. Rivolgersi al rivenditore.Scollegare la periferica USB. Spegnerne e riaccendere l'unità.

Ascolto della radio

Si sente rumore. L'indicatore stereo lampeggia o non si accende. Il suono è distorto.	<ul style="list-style-type: none">Utilizzare un'antenna esterna (⇒ pagina 5).
Si sente un battito.	<ul style="list-style-type: none">Spegnerne il televisore o allontanarlo dall'unità.
Si sente un ronzio durante la trasmissione AM.	<ul style="list-style-type: none">Allontanare l'antenna dagli altri cavi.

Se nelle vicinanze vi è un televisore

Le immagini scompaiono dal televisore o sullo schermo appaiono alcune bande.	<ul style="list-style-type: none">La posizione e l'orientamento dell'antenna sono scorretti. Se si utilizza un'antenna interna, sostituirla con un'antenna esterna (⇒ pagina 5).Il cavo dell'antenna del televisore è troppo vicino all'unità. Allontanarlo dall'unità.
---	--

Riproduzione dei dischi

Il display è sbagliato o la lettura non comincia.	<ul style="list-style-type: none">Il disco potrebbe essere capovolto (⇒ pagina 7).Pulire il disco.Sostituire il disco se è graffiato, ondulato o non standard.All'interno dell'unità si potrebbe essere formata un po' di condensa per un'improvvisa variazione della temperatura. Attendere circa un'ora che evaporino e riprovare.
--	---

Telecomando

Il telecomando non funziona.	<ul style="list-style-type: none">Accertarsi che le pile siano inserite correttamente (⇒ pagina 5).Sostituire le pile se sono scariche.
-------------------------------------	--

iPod

L'iPod non si accende.	<ul style="list-style-type: none">Verificare che la batteria dell'iPod non sia scarica prima di collegarlo all'unità.Prima di inserire l'iPod nel dock, spegnere l'unità e iPod. Accendere l'unità e selezionare la sorgente appropriata.
Dai diffusori non fuoriesce alcun suono.	<ul style="list-style-type: none">L'iPod non è inserito correttamente nel dock. Spegnerne l'iPod e rimuoverlo dal connettore del dock. Inserirlo e accenderlo nuovamente.Assicurarsi che l'iPod stia riproducendo un brano.Regolare il volume.
L'audio è distorto o il livello del suono è troppo basso.	<ul style="list-style-type: none">Assicurarsi che la funzione equalizzatore dell'iPod sia disattivata.
Impossibile controllare l'iPod sull'impianto stereo CD.	<ul style="list-style-type: none">Assicurarsi che l'iPod sia inserito correttamente nel dock.Controllare il collegamento del dock e assicurarsi che l'iPod sia selezionato come sorgente audio. (⇒ pagina 12)
L'iPod non si carica.	<ul style="list-style-type: none">Controllare tutti i collegamenti. (⇒ pagina 12)

Guida all'eliminazione di eventuali problemi (segue)

USB

Non è possibile rilevare l'unità USB o leggerne i contenuti.	<ul style="list-style-type: none">• Il formato dell'unità USB o i relativi contenuti non sono compatibili con il sistema (➔ pagina 13). La funzione host USB di questo prodotto può non essere compatibile con alcune periferiche USB.• In alcuni casi, può accadere che le periferiche USB dotate di una capacità di memoria superiore a 8 gigabyte non funzionino.
L'unità di memoria flash USB funziona lentamente.	<ul style="list-style-type: none">• La lettura delle unità di memoria di grandi dimensioni o flash USB richiede più tempo.
"NO PLAY"	<ul style="list-style-type: none">• Controllare il contenuto.• È possibile riprodurre solo file in formato MP3.

Dati tecnici

■ SEZIONE AMPLIFICATORE

Modalità stereo potenza di uscita RMS

Canale anteriore (canale pilotato)

20 W per canale (4 Ω), 1 kHz, 10% THD

Presa per cuffie

Terminale Stereo, 3,5 mm

■ SEZIONE SINTONIZZATORE

Stazione preselezionata 30 stazioni FM

15 stazioni AM

Modulazione di frequenza (FM)

Intervallo di frequenza

Da 87,50 MHz a 108,00 MHz

(intervallo di 50 kHz)

Terminali antenna 75 Ω (non bilanciato)

Modulazione AM (AM)

Intervallo di frequenza

Da 522 kHz a 1629 kHz

(intervallo di 9 kHz)

■ SEZIONE DISCO

Dischi utilizzabili [8 cm o 12 cm]

(1) CD-Audio (CD-DA)

(2) CD-R/RW (CD-DA, MP3)

(3) MP3

Pick-up

Lunghezza d'onda 785 nm

Potenza laser CLASS I (CD)

Uscita audio (Disco)

Numero di canali FL, FR, 2 canali

■ SEZIONE USB

Formato file audio supportato MP3 (*.mp3)

Potenza massima porta 500 mA

■ SEZIONE DIFFUSORI

Tipo Sistema di 2 diffusori a 2 vie (bass reflex)

Diffusori

Woofers A cono di 10 cm

Tweeters A cono di 6 cm

Impedenza 4 Ω

Potenza di ingresso (IEC) 20 W (MAX)

Pressione suono in uscita 80,5 dB/W (1,0 m)

Intervallo di frequenza

Da 52 Hz a 31 kHz (-16 dB)

Da 74 Hz a 27 kHz (-10 dB)

Dimensioni (L x A x P)

145 mm x 226 mm x 197 mm

Peso 1,9 kg

■ GENERALI

Alimentazione Da 220 a 240 V CA, 50 Hz

Consumo di corrente 73 W

Dimensioni (L x A x P)

153 mm x 226 mm x 292 mm

Peso 2,5 kg

Intervallo di temperature di esercizio

Da 0°C a +40°C

Intervallo di umidità di esercizio

Dal 35 % al 80 % di umidità relativa

(senza condensa)

**Consumo di corrente in modalità standby
0,6 W (circa)**

Nota

1. I dati tecnici sono soggetti a modifiche senza preavviso.
2. La distorsione armonica totale viene misurata con un analizzatore digitale di spettro.

Manutenzione

Superfici sporche

Per pulire l'unità, utilizzare un panno morbido e asciutto.

- Per pulire l'unità non utilizzare mai alcol, diluenti per vernici o benzina.
- Prima di utilizzare un panno trattato chimicamente, leggere attentamente le istruzioni che lo accompagnano.

Table des matières

Emplacement des enceintes	2
Précautions de sécurité	2
Installation simple	4
Préparation de la télécommande	5
Fonction de démonstration	5
Présentation des commandes.....	6
Disques.....	7
Utilisation de la radio FM/AM	9
Utilisation de la minuterie.....	10
Utilisation des effets sonores	11
Utilisation d'autres appareils	12
Guide de dépannage	14
Spécifications	15
Entretien	15

Emplacement des enceintes



Les enceintes étant conçues de manière identique, leur orientation par rapport aux canaux de gauche et de droite n'est pas nécessaire.

N'utiliser que les enceintes fournies.

La combinaison de cet appareil et de ces enceintes fournit une qualité de son optimale. L'utilisation d'autres enceintes peut endommager l'appareil et nuire à la qualité du son.

Remarque

- Maintenez les enceintes à une distance d'au moins 10 mm de l'appareil principal pour assurer une ventilation adéquate.
- Ces enceintes n'ont pas de blindage magnétique. Ne les placez pas près de téléviseurs, d'ordinateurs ou d'autres dispositifs dont le fonctionnement peut être facilement affecté par un champ magnétique.
- Pour éviter d'endommager les enceintes, ne touchez pas les cônes d'enceinte quand les grilles sont retirées.
- Une écoute à très fort volume sur une longue durée peut endommager vos enceintes et réduire leur durée de vie.
- Réduisez le volume pour éviter tout dommage dans les cas suivants.
 - Lors de l'écoute de sons distordus.
 - Lors du réglage de la qualité du son.
 - Lors de la mise en marche ou de l'arrêt de l'appareil.

ATTENTION

- **Utilisez les enceintes uniquement avec la chaîne recommandée. Dans le cas contraire, vous risquez d'endommager l'amplificateur et les enceintes et de provoquer un incendie. En cas de dommages ou de changement brusque des performances, adressez-vous à un technicien qualifié.**
- **Ne fixez pas ces enceintes au mur, ni au plafond.**

Précautions de sécurité

Emplacement

Placez l'appareil sur une surface plane, ne l'exposez pas aux rayons du soleil ou aux températures élevées, et préservez-le d'une humidité élevée et de vibrations excessives. Ces facteurs peuvent endommager le boîtier et les autres composants de l'appareil, raccourcissant ainsi sa durée de service.

Placez-le à une distance d'au moins 15 cm des surfaces du mur pour éviter les distorsions et effets acoustiques indésirés.

Ne placez aucun objet lourd sur l'appareil.

Tension

N'utilisez aucune source d'alimentation à haute tension. Cela risquerait de surcharger l'appareil et de causer un incendie.

N'utilisez aucune source d'alimentation en courant continu (« CC »). Vérifiez attentivement la source utilisée si vous installez l'appareil sur un navire ou en tout autre endroit où du courant continu est utilisé.

Protection du cordon d'alimentation

Assurez-vous que le cordon d'alimentation est bien branché et qu'il n'est pas endommagé.

Il y a risque d'incendie ou de choc électrique si le cordon est mal branché ou endommagé.

Évitez de tirer sur le cordon ou de le plier et ne placez aucun objet lourd dessus.

Pour débrancher le cordon, saisissez-le fermement par sa fiche. Il y a risque de choc électrique si vous tirez sur le cordon d'alimentation lui-même.

Ne manipulez pas la fiche avec les mains mouillées. Cela peut provoquer un choc électrique.

Corps étrangers

Prenez garde de ne pas laisser tomber d'objets métalliques dans l'appareil. Cela peut provoquer un choc électrique ou un dysfonctionnement.

Prenez garde de ne pas renverser de liquide dans l'appareil. Cela peut provoquer un choc électrique ou un dysfonctionnement. Si cela se produit, débranchez immédiatement l'appareil de la prise secteur et contactez votre revendeur.

Ne vaporisez aucun insecticide sur l'appareil ou à l'intérieur de celui-ci. Ces produits contiennent des gaz inflammables qui peuvent prendre feu s'ils sont vaporisés dans l'appareil.

Service

N'essayez pas de réparer cet appareil vous-même. Si le son est interrompu, si les témoins ne s'allument pas, si de la fumée apparaît ou si tout autre problème non mentionné dans ce mode d'emploi survient, débranchez le cordon d'alimentation et contactez votre revendeur ou un centre de service agréé.

Il y a risque de choc électrique ou d'endommagement de l'appareil si une personne non qualifiée tente de le réparer, de le démonter ou de le remonter.

Pour augmenter la durée de vie de l'appareil, débranchez-le de sa source d'alimentation si vous ne l'utilisez pas pendant une longue période.

AVERTISSEMENT!

CET APPAREIL UTILISE UN LASER.
L'UTILISATION DE COMMANDES OU DE RÉGLAGES
OU L'EXÉCUTION DE PROCÉDURES AUTRES QUE
CELLES SPÉCIFIÉES ICI PEUVENT PROVOQUER UNE
EXPOSITION À DES RADIATIONS DANGEREUSES.
NE PAS OUVRIR LES COUVERCLES NI ESSAYER
DE RÉPARER SOI-MÊME. CONFIER TOUT TRAVAIL
D'ENTRETIEN À UN PERSONNEL QUALIFIÉ.

AVERTISSEMENT!

- NE PAS INSTALLER NI PLACER L'APPAREIL DANS UNE BIBLIOTHÈQUE, UN PLACARD RENFERMÉ NI AUCUN AUTRE ESPACE RÉDUIT DE FAÇON À ASSURER UNE BONNE VENTILATION. VÉRIFIER QU'AUUCUN RIDEAU NI AUCUN AUTRE MATÉRIAU NE BLOQUE LA VENTILATION DE FAÇON À ÉVITER TOUT RISQUE DE CHOC ÉLECTRIQUE OU DE FEU DÙ À UNE SURCHAUFFE.
- NE BOUCHEZ PAS LES OUVERTURES D'AÉRATION DE L'APPAREIL AVEC DES JOURNAUX, NAPPES, RIDEAUX OU OBJETS SIMILAIRES.
- NE PLACEZ PAS DE SOURCES DE FLAMMES VIVES TELLES QUE BOUGIES ALLUMÉES SUR L'APPAREIL.
- JETEZ LES PILES D'UNE MANIÈRE COMPATIBLE AVEC L'ENVIRONNEMENT.

AVERTISSEMENT:

POUR RÉDUIRE LES RISQUES D'INCENDIE,
D'ÉLECTROCUTION OU DE DOMMAGES AU PRODUIT,
• N'EXPOSEZ PAS CET APPAREIL À LA PLUIE, À L'HUMIDITÉ, À UNE CHUTE DE GOUTTES OU À DES ÉCLABOUSSURES ET NE PLACEZ AUCUN RÉCIPIENT CONTENANT UN LIQUIDE TEL QU'UN VASE AU-DESSUS.

• N'UTILISEZ QUE LES ACCESSOIRES RECOMMANDÉS.

• NE RETIREZ PAS LE COUVERCLE (OU L'ARRIÈRE) : IL N'Y A AUCUNE PIÈCE RÉPARABLE PAR L'UTILISATEUR À L'INTÉRIEUR. CONFIEZ TOUTE INTERVENTION À UN PERSONNEL DE DÉPANNAGE QUALIFIÉ.

CET APPAREIL EST DESTINÉ AUX CLIMATS TEMPÉRÉS.

Ce produit peut être perturbé par les ondes des téléphones mobiles pendant l'utilisation. Si vous constatez une telle interférence, éloignez le téléphone mobile du produit.

Veillez à ce que la prise de courant se trouve près de l'équipement et soit facilement accessible. Vous devez pouvoir débrancher et rebrancher facilement la fiche du cordon d'alimentation secteur. Pour isoler complètement cet appareil du secteur, débranchez le cordon d'alimentation secteur de la prise de courant.

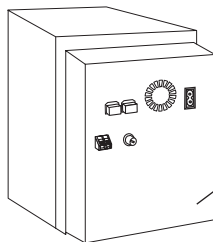

CLASS 1
LASER PRODUCT

CAUTION	— CLASS 1M INVISIBLE LASER RADIATION WHEN OPEN. DO NOT VIEW DIRECTLY WITH OPTICAL INSTRUMENTS. IEC60825-1 +A2 Class 1M.
WARNING	— KLASS 1M OSYNLIG LASERSTRÅLNING NÄR DENNA DEL ÄR ÖPPNAD. BETRÄKTA EJ STRÅLEN DIREKT GENOM OPTISKT INSTRUMENT.
FORSIGTIG	— USYNLIG LASERSTRÅLING KLASSE 1M, NÄR LÅGET ER ÅBENT. UNDGÅ AT SE LIGE PÅ MED OPTISKE INSTRUMENTER.
VARO!	— AVATTRESSA OLET ALLTIINA LUOKAN 1M NÄKYMÄTÖNTÄ LASERSÄTELYÄ, ÄLÄ KATSO OPTISELLÄ LAITTEELLA SUORAAN SÄTEESEEN.
VORSICHT	— UNSICHTBARE LASERSTRAHLUNG KLASSE 1M, WENN ABERDECKUNG GEÖFFNET. NICHT DIREKT MIT OPTISCHEN INSTRUMENTEN BETRACHTEN.
ATTENTION	— RAYONNEMENT LASER INVISIBLE CLASSE 1M, EN CAS D'OUVERTURE, NE PAS REGARDER DIRECTEMENT À L'AVEC DES INSTRUMENTS D'OPTIQUE.
注意	— ここを覗くと不可視レーザー光が出ます。ビームを直射したり、触れたりしないでください。
注意	— 打开时有不可见激光辐射。避免光束直射。 GB/T2411.1-2001 附录 R0LX5001

À l'intérieur de l'appareil

Avis aux utilisateurs concernant la collecte et l'élimination des piles et des appareils électriques et électroniques usagés



Apposé sur le produit lui-même, sur son emballage, ou figurant dans la documentation qui l'accompagne, ce pictogramme indique que les piles et appareils électriques et électroniques usagés doivent être séparés des ordures ménagères. Afin de permettre le traitement, la valorisation et le recyclage adéquats des piles et des appareils usagés, veuillez les porter à l'un des points de collecte prévus, conformément à la législation nationale en vigueur ainsi qu'aux directives 2002/96/CE et 2006/66/CE.

En éliminant piles et appareils usagés conformément à la réglementation en vigueur, vous contribuez à prévenir le gaspillage de ressources précieuses ainsi qu'à protéger la santé humaine et l'environnement contre les effets potentiellement nocifs d'une manipulation inappropriée des déchets.

Pour de plus amples renseignements sur la collecte et le recyclage des piles et appareils usagés, veuillez vous renseigner auprès de votre mairie, du service municipal d'enlèvement des déchets ou du point de vente où vous avez acheté les articles concernés.

Le non-respect de la réglementation relative à l'élimination des déchets est passible d'une peine d'amende.



Pour les utilisateurs professionnels au sein de l'Union européenne

Si vous souhaitez vous défaire de pièces d'équipement électrique ou électronique, veuillez vous renseigner directement auprès de votre détaillant ou de votre fournisseur.

[Information relative à l'élimination des déchets dans les pays extérieurs à l'Union européenne]

Ce pictogramme n'est valide qu'à l'intérieur de l'Union européenne. Pour connaître la procédure applicable dans les pays hors Union Européenne, veuillez vous renseigner auprès des autorités locales compétentes ou de votre distributeur.



Note relative au pictogramme à apposer sur les piles (voir les 2 exemples ci-contre)

Le pictogramme représentant une poubelle sur roues barrée d'une croix est conforme à la réglementation. Si ce pictogramme est combiné avec un symbole chimique, il remplit également les exigences posées par la Directive relative au produit chimique concerné.

Installation simple

Raccordements

Branchez le cordon d'alimentation dans la prise secteur une fois que tous les autres raccordements ont été effectués.

Raccorder les câbles d'enceinte.

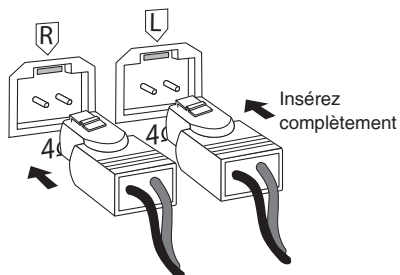

Raccorder l'antenne FM intérieure.

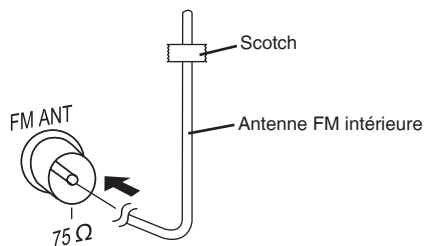

Fixez l'antenne à un mur ou à un montant et disposez-la de façon à ce qu'il y ait le moins d'interférence possible.

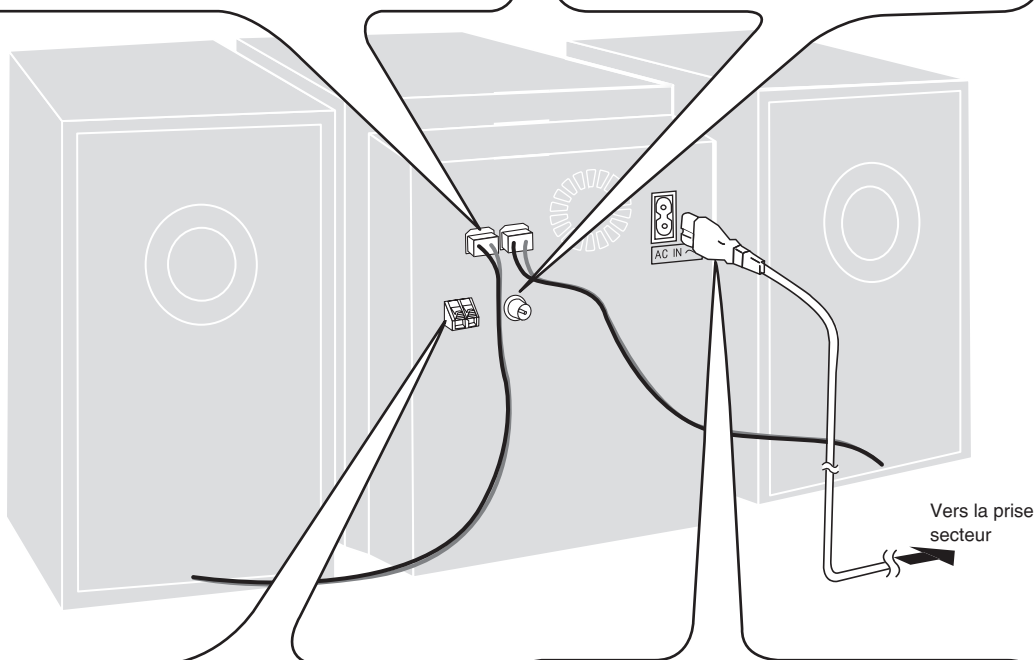

Raccorder l'antenne-cadre AM.

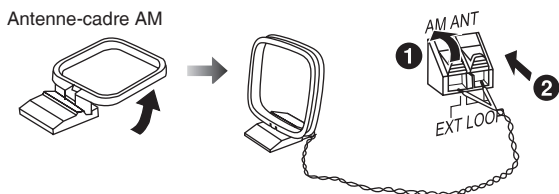

Placez l'antenne debout sur sa base. Maintenez l'excédent de cordon d'antenne à l'écart des autres fils et cordons.

Raccorder le cordon d'alimentation.

Le cordon d'alimentation fourni ne doit être utilisé qu'avec cet appareil. Ne l'utilisez avec aucun autre appareil. N'utilisez pas de cordon d'un autre type d'appareil avec cet appareil.

Insertion du connecteur

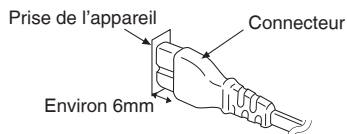

Même si le connecteur est parfaitement inséré, la partie avant de la fiche peut éventuellement dépasser selon le type de prise utilisé, comme le montre l'illustration. Cela ne cause toutefois aucun problème d'utilisation de l'appareil.

Installation simple (suite)

Raccordements d'antenne facultatifs

Antenne FM extérieure

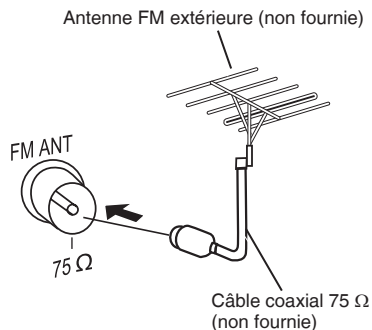

Antenne AM extérieure

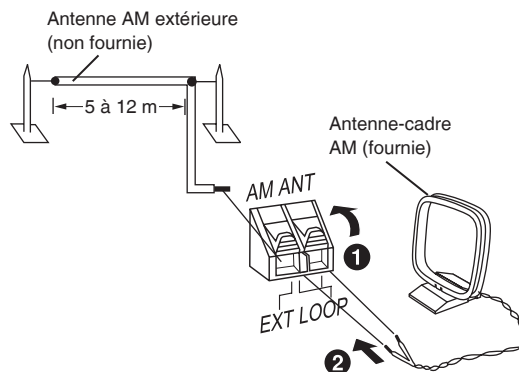

- Ne jamais utiliser une antenne extérieure pendant un orage.
- Il est possible de brancher l'antenne FM extérieure pour améliorer la réception. Consultez votre revendeur pour l'installation.
- Débranchez l'antenne FM intérieure si une antenne FM extérieure est installée.
- Raccordez l'antenne AM extérieure sans enlever l'antenne-cadre AM. Faites passer 5 à 12 m de fil à gaine de vinyle à l'horizontale le long d'une fenêtre ou dans tout autre endroit approprié.

Préparation de la télécommande

■ Batteries

- Utilisez des batteries de type manganèse ou alcaline sèches.
- Insérez les batteries de sorte que leurs pôles (+ et -) correspondent à ceux de la télécommande.
- Retirez les batteries lorsque vous prévoyez de ne pas utiliser la télécommande pendant longtemps.
- Conservez-les dans un endroit frais et à l'abri de la lumière.
- Ne les chauffez pas et ne les exposez pas aux flammes.
- Ne laissez pas les batteries dans un véhicule exposé aux rayons du soleil pendant une période prolongée avec les portes et vitres fermées.
- Toute erreur de manipulation des batteries dans la télécommande peut entraîner une fuite d'électrolytes susceptible de provoquer un incendie.

■ Utilisation

Orientez la télécommande en direction du capteur situé à l'avant de la chaîne, en évitant tout obstacle et à une distance maximum de 7 m. Reportez-vous à la page 6 pour savoir comment positionner le capteur de signal de la télécommande.

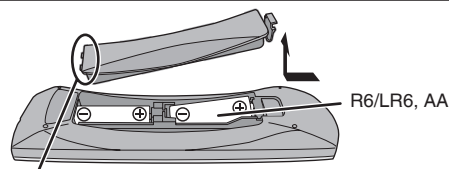

Insérez d'abord ce côté lorsque vous refermez

Ne pas:

- mélanger de nouvelles batteries avec de plus anciennes;
- utiliser plusieurs types de batteries en même temps;
- retirer les batteries ou créer un court-circuit;
- tenter de recharger des batteries alcalines ou contenant du manganèse;
- utiliser de batteries dont la pellicule de protection a été retirée.

MISE EN GARDE

Une batterie de remplacement inappropriée peut exploser. Ne remplacez qu'avec une batterie identique ou d'un type recommandé par le fabricant. L'élimination des batteries usées doit être faite conformément aux instructions du manufacturier.

Fonction de démonstration



La première fois que vous mettez la chaîne sous tension, il est possible qu'une démonstration de ses fonctions soit affichée.

Si la fonction de démonstration est désactivée, vous pouvez l'activer en sélectionnant « DEMO ON ».

Appuyez sur la touche [■, -DEMO] et maintenez-la enfoncée.

À chaque pression de la touche, l'affichage change comme suit:

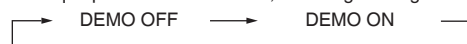

En mode de veille, sélectionnez « DEMO OFF » pour réduire la consommation d'énergie.

Présentation des commandes

Appareil principal

Référez-vous aux numéros de page entre parenthèses.

Partie supérieure de la chaîne

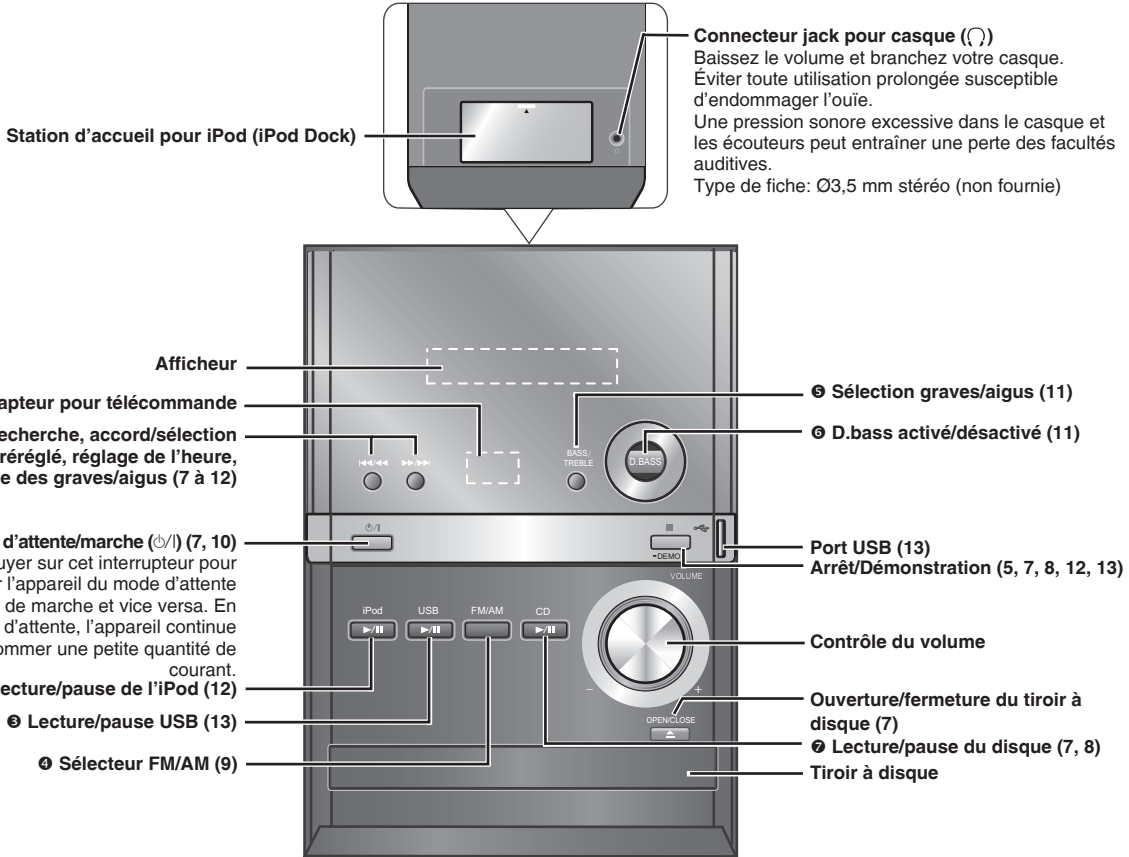

Télécommande

Les touches telles que 1 fonctionnent de la même façon que celles situées sur l'appareil principal.

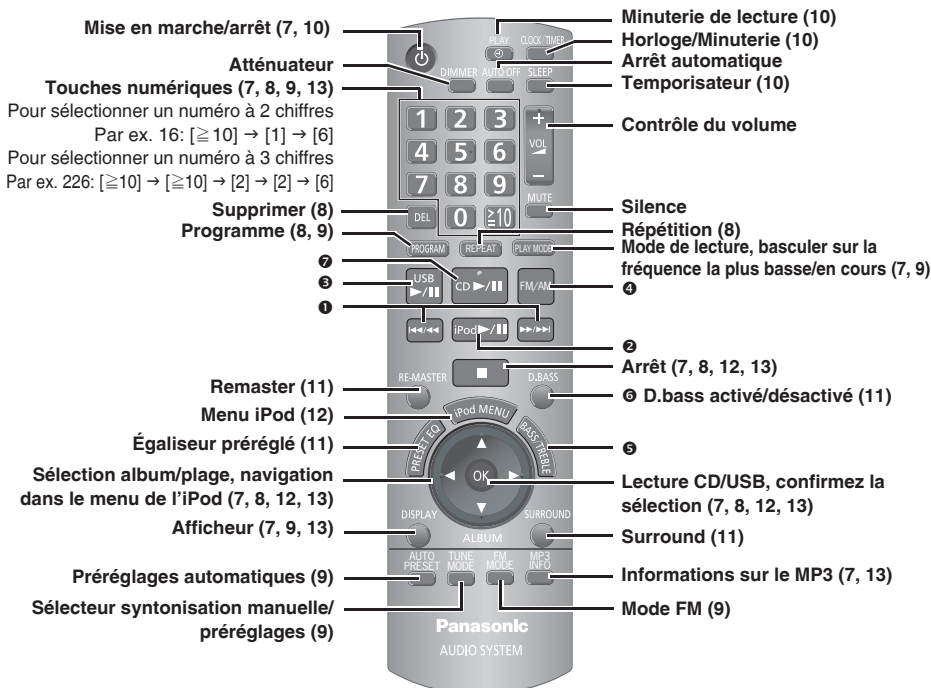

Cette fonction permet de mettre l'appareil hors tension en mode **disque** ou **USB** uniquement s'il reste inutilisé pendant 10 minutes. Le réglage est conservé même si l'appareil est mis hors tension.

AUTO OFF

DIMMER Atténue la luminosité de l'afficheur.

MUTE Coupe le son.

- Appuyez sur cette touche pour activer la fonction.
- Appuyez à nouveau pour annuler.

Disques

Lecture de base OPEN/CLOSE CD ▶/||

CD MP3

- 1 Appuyez sur [⏻] pour mettre l'appareil en marche.
- 2 Appuyez sur [▲, OPEN/CLOSE] pour ouvrir le tiroir et charger le disque. Appuyez une nouvelle fois sur [▲, OPEN/CLOSE] pour fermer le tiroir.

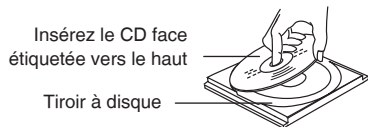

- 3 Appuyez sur [CD ▶/||] ou [OK] pour démarrer la lecture.
- 4 Réglez le volume.

Pour	Action
arrêter le disque	Appuyez sur [■].
suspendre la lecture	Appuyez sur [CD ▶/]. Appuyez de nouveau pour reprendre la lecture.
sauter des plages	Appuyez sur [◀◀/▶▶] ou [▶▶/▶▶].
parcourir les plages	Appuyez et maintenez enfoncée la touche [◀◀/▶▶] ou [▶▶/▶▶] en cours de lecture ou en mode pause.
sauter un album	Appuyez sur [▲, ▼] en mode lecture. Appuyez une fois sur [▲, ▼], puis sur les touches numériques en mode arrêt.

Mode de lecture CD ▶/|| PLAY MODE

- 1 Appuyez sur [CD ▶/||].
- 2 Appuyez sur [PLAY MODE] pour sélectionner le mode désiré.

Mode	Pour lire
1-TRACK 1TR	une plage sélectionnée sur le disque. Appuyez sur la touche numérique correspondant à la plage pour la sélectionner.
1-ALBUM 1ALBUM MP3	un album sélectionné sur le disque. Appuyez sur [▲, ▼] pour sélectionner l'album souhaité.
RANDOM RND	un disque de manière aléatoire.
1-ALBUM RANDOM 1ALBUM RND MP3	toutes les plages d'un album sélectionné de manière aléatoire. Appuyez sur [▲, ▼] pour sélectionner l'album souhaité.

Remarque

- Lorsque vous sélectionnez le mode de lecture aléatoire RANDOM ou 1-ALBUM RANDOM, il n'est pas possible d'accéder directement aux plages qui ont déjà été lues.
- Le mode de lecture en cours est annulé lorsque vous ouvrez le tiroir à disque.

CD

- En mode de lecture aléatoire (RANDOM), seule la plage en cours de lecture peut faire l'objet d'une recherche avant ou arrière.

Fonctions d'affichage DISPLAY MP3 INFO

Cette fonction permet d'afficher les informations concernant la plage en cours de lecture.

Appuyez plusieurs fois sur [DISPLAY] pendant la lecture ou en mode pause.

CD



MP3

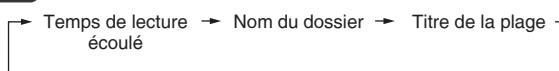

Appuyez plusieurs fois sur [MP3 INFO] pendant la lecture ou en mode pause.

MP3

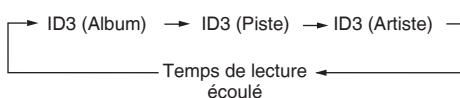

Remarque

- Nombre maximum de caractères affichables: environ 30
- Cet appareil prend en charge les balises ID3 ver. 1.0 & 1.1. Les données textuelles non prises en charge par l'appareil ne seront pas affichées.
- ID3 désigne une balise incorporée à une plage MP3 fournissant des informations à son sujet.

Lecture avancée

Lecture répétée REPEAT

Il est possible de répéter la lecture programmée ou tout autre mode de lecture sélectionné.

CD MP3

Appuyez sur [REPEAT] avant ou pendant la lecture.

« ON REPEAT » et «  » s'affichent.

Pour annuler

Appuyez de nouveau sur [REPEAT].

« OFF REPEAT » est affiché et «  » disparaît.

Lecture programmée PROGRAM

Cette fonction permet de programmer un maximum de 24 plages.

CD

- 1 Appuyez sur [CD ▶/||].
- 2 Appuyez sur [PROGRAM].
- 3 Appuyez sur les touches numériques pour sélectionner la plage souhaitée.
Répétez cette étape pour programmer d'autres plages.
- 4 Appuyez sur [CD ▶/||] pour démarrer la lecture.

MP3

- 1 Appuyez sur [CD ▶/||] puis [■].
- 2 Appuyez sur [PROGRAM].
- 3 Appuyez sur [▲, ▼] pour sélectionner l'album souhaité.
- 4 Appuyez une fois sur [◀/◀◀] ou [▶▶/▶▶], puis sur les touches numériques en mode arrêt pour sélectionner la plage de votre choix.
- 5 Appuyez sur [OK].
Répétez les étapes 3 à 5 pour programmer d'autres plages.
- 6 Appuyez sur [CD ▶/||] pour démarrer la lecture.

Pour	Action
annuler le mode de lecture programmée	Appuyez sur [PROGRAM] en mode arrêt.
relancer la lecture programmée	Appuyez sur [PROGRAM] puis sur [CD ▶/].
vérifier le contenu de la programmation	Appuyez sur [◀◀/◀◀] ou [▶▶/▶▶] lorsque « PGM » s'affiche en mode arrêt. Pour vérifier les plages en cours de programmation, appuyez deux fois sur [PROGRAM] une fois « PGM » affiché, puis sur [◀◀/◀◀] ou [▶▶/▶▶].
ajouter à la programmation	CD Répétez l'étape 3 en mode arrêt. MP3 Répétez les étapes 3 à 5 en mode arrêt.
supprimer la dernière plage	Appuyez sur [DEL] en mode arrêt.
supprimer toutes les plages programmées	Appuyez sur [■] en mode arrêt. « CLR ALL » est affiché. Dans les cinq secondes qui suivent, appuyez de nouveau sur la touche pour supprimer toutes les plages.

Remarque

- Si vous essayez de programmer plus de 24 plages, « PGM FULL » s'affiche.
- La programmation mémorisée est effacée à l'ouverture du tiroir à disque.

CD

- En mode lecture programmée, seule la plage en cours de lecture peut faire l'objet d'une recherche avant ou arrière.

Remarque

Cet appareil peut lire les fichiers MP3 et les CD-R/RW audio au format CD-DA finalisés.

CD

- Cet appareil peut accéder à un maximum de 99 pages.
- Il est possible qu'il ne puisse pas lire certains CD-R/RW selon leurs conditions d'enregistrement.
- N'utilisez pas de disques de forme irrégulière.
- N'utilisez pas de disques avec des étiquettes décollées ou de la colle dépassant des étiquettes ou autocollants.
- N'apposez pas d'autres étiquettes ou autocollants sur le disque.
- N'écrivez pas sur le disque.

Utilisation de disques « DualDisc »

La face « CD » des DualDisc ne répond pas à la norme CD-DA, leur lecture sur cet appareil n'est donc pas garantie.

MP3

- Les fichiers sont traités comme des pages et les dossiers comme des albums.
- Cet appareil peut accéder à un maximum de 999 pages, 255 albums et 20 sessions.
 - Les fichiers doivent avoir une extension : « .MP3 » ou « .mp3 »
 - Les disques doivent être conformes à la norme ISO9660, niveau 1 ou 2 (sauf pour les formats étendus).
 - Pour effectuer la lecture dans un ordre donné, faites précéder les noms de fichiers et de dossiers de numéros à 3 chiffres dans l'ordre désiré.

Utilisation de la radio FM/AM

Syntonisation manuelle



- 1 Appuyez sur [FM/AM] pour sélectionner « FM » ou « AM ».
- 2 Appuyez sur [TUNE MODE] pour sélectionner « MANUAL ».
- 3 Appuyez sur [◀◀/▶▶] ou [▶▶/▶▶] pour sélectionner la fréquence de la station recherchée.

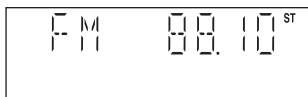

« ST » s'affiche lorsqu'une émission FM stéréo est captée.

Syntonisation automatique

Appuyez sur la touche [◀◀/▶▶] ou [▶▶/▶▶] et maintenez-la enfoncée pendant un moment, jusqu'à ce que la fréquence commence à changer rapidement. L'appareil commence la syntonisation automatique et s'arrête lorsqu'il capte une station.

- En cas de parasites excessifs, il est possible que la syntonisation automatique ne fonctionne pas.
- Pour annuler la syntonisation automatique, appuyez à nouveau sur [◀◀/▶▶] ou [▶▶/▶▶].

Pour améliorer la qualité du son FM



Appuyez sur [FM MODE] pour afficher « MONO ».

Pour annuler

Appuyez de nouveau sur [FM MODE] jusqu'à ce que « MONO » s'efface.

- MONO est également annulé si vous changez la fréquence.
- Désactivez « MONO » pour une écoute en mode normal.

Diffusion RDS



Vous permet d'afficher le nom de la station ou du type de programme.

Appuyez sur [DISPLAY] pour afficher:

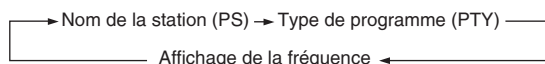

Il se peut que les affichages RDS ne soient pas disponibles si la réception est mauvaise.

Affichage des types de programmes

NEWS	VARIED	FINANCE	COUNTRY
AFFAIRS	POP M	CHILDREN	NATIONAL
INFO	ROCK M	SOCIAL A	OLDIES
SPORT	M-O-R M ※	RELIGION	FOLK M
EDUCATE	LIGHT M	PHONE IN	DOCUMENT
DRAMA	CLASSICS	TRAVEL	TEST
CULTURE	OTHER M	LEISURE	ALARM
SCIENCE	WEATHER	JAZZ	

※ M-O-R M = Middle-of-the-Road music (Musique grand public)

Mémorisation des stations



Vous pouvez mémoriser 30 stations de la gamme FM et 15 stations de la gamme AM.

Préparatifs

Appuyez sur [FM/AM] pour sélectionner « FM » ou « AM ».

Mémorisation automatique



- 1 Appuyez sur [PLAY MODE] pour sélectionner « LOWEST » (fréquence la plus basse) ou « CURRENT » (fréquence en cours).
- 2 Appuyez sur [AUTO PRESET] pour démarrer le prééglage.

Mémorisation manuelle



- 1 Appuyez sur [TUNE MODE] pour sélectionner « MANUAL ».
- 2 Appuyez sur [◀◀/▶▶] ou [▶▶/▶▶] pour sélectionner la station recherchée.
- 3 Appuyez sur [PROGRAM].
- 4 Appuyez sur les touches numériques pour sélectionner un canal.

Si vous mémorisez une station sur un canal dans lequel vous avez déjà enregistré une autre station, cette dernière est remplacée.

- 5 Répétez les étapes 2 à 4 à pour mémoriser d'autres stations.

Sélection d'une station mémorisée



Appuyez sur les touches numériques pour sélectionner le canal. OU

- 1 Appuyez sur [TUNE MODE] pour sélectionner « PRESET ».
- 2 Appuyez sur [◀◀/▶▶] ou [▶▶/▶▶] pour sélectionner le canal.

Utilisation de la minuterie

Réglage de l'horloge

CLOCK/TIMER

Cette horloge fonctionne avec un cycle horaire de 24 heures.

- Appuyez sur [CLOCK/TIMER] pour sélectionner « CLOCK ». À chaque pression sur la touche :



- En moins de 5 secondes, appuyez sur [◀◀/▶▶] ou [▶▶▶▶] pour régler l'heure.



- Appuyez de nouveau sur [CLOCK/TIMER] pour confirmer.

Affichage de l'horloge

Appuyez sur [CLOCK/TIMER] pour afficher l'horloge quelques secondes.

Remarque

Il est possible que l'horloge retarde ou avance après un certain temps. Si nécessaire, modifiez son réglage.

Utilisation de la lecture différée

PLAY

Vous pouvez régler la minuterie pour que la lecture se déclenche et vous réveille à une heure donnée.

Préparatifs

- Mettez l'appareil en marche et réglez l'horloge.
- Préparez la source musicale (disque, radio, USB ou iPod) et réglez le volume.

- Appuyez sur [CLOCK/TIMER] à plusieurs reprises pour sélectionner la lecture différée.

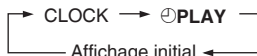

- En moins de 5 secondes, appuyez sur [◀◀/▶▶] ou [▶▶▶▶] pour régler l'heure de début.

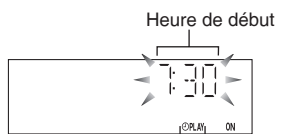

Indicateur de minuterie de lecture

- Appuyez sur [CLOCK/TIMER] pour confirmer.
- Répétez les étapes 2 et 3 à pour régler l'heure de fin.

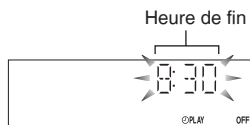

Pour activer la minuterie

- Appuyez sur [◻, PLAY] pour activer la fonction de lecture différée.

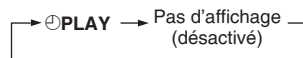

- Appuyez sur [◻] pour éteindre l'appareil.

Pour	Action
modifier les réglages	Répéter les étapes 1 à 4 et 6.
changer la source ou le volume	1) Appuyez sur [◻, PLAY] pour faire disparaître la minuterie de l'afficheur. 2) Modifiez la source ou le volume. 3) Effectuez les étapes 5 et 6.
vérifier les réglages (lorsque l'appareil est en marche ou en mode veille)	Appuyez plusieurs fois sur [CLOCK/TIMER] pour sélectionner ◻PLAY.
annuler	Appuyez sur [◻, PLAY] pour faire disparaître la minuterie de l'afficheur.

Remarque

- La lecture différée débutera à l'heure prédéfinie par une augmentation de volume graduelle jusqu'au niveau pré-réglé.
- La minuterie se déclenche chaque jour à l'heure spécifiée si la fonction est activée.
- Pour que la minuterie puisse fonctionner, l'appareil doit être en marche ou en mode veille.
- Si vous éteignez l'appareil, puis le remettez en marche pendant que la minuterie fonctionne, le réglage de l'heure de fin ne sera pas activé.

Utilisation de la minuterie d'arrêt programmé

SLEEP

Cette fonction permet de programmer l'appareil pour qu'il s'arrête et s'éteigne après la durée sélectionnée.

- Appuyez sur [SLEEP] le nombre de fois nécessaire pour obtenir la durée désirée.

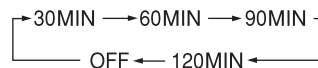

Indicateur de minuterie d'arrêt programmé.

Pour annuler

Appuyez sur [SLEEP] pour sélectionner « OFF ».

Pour changer le temps restant

Appuyez sur [SLEEP] pour afficher le temps restant et appuyez de nouveau sur [SLEEP] pour sélectionner la durée voulue.

Remarque

Les minuteries de lecture différée et d'arrêt programmé peuvent être utilisées ensemble. La minuterie d'arrêt programmé a toujours la priorité. Assurez-vous que les réglages des minuteries ne se chevauchent pas.

Utilisation des effets sonores

Sélection des effets sonores

Il est possible de changer l'effet sonore en sélectionnant l'égaliseur pré-réglé ou en réglant les basses et les aigus.

Égaliseur pré-réglé



Appuyez à plusieurs reprises sur [PRESET EQ] pour sélectionner le réglage souhaité.

HEAVY → CLEAR → SOFT → VOCAL → FLAT
 ↑
 └──┘

Réglages	Effet
HEAVY	Apporte plus de dynamique aux sons rock
CLEAR	Clarifie les hautes fréquences
SOFT	Pour la musique de fond
VOCAL	Polit les fréquences vocales
FLAT	Aucun effet

Basses ou aigus



Permet de relever ou d'abaisser la hauteur tonale des sons.

1 Appuyez à plusieurs reprises sur [BASS/TREBLE] pour sélectionner le réglage souhaité.

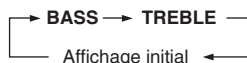

Réglages	Effet
BASS	Pour une tonalité inférieure
TREBLE	Pour une tonalité supérieure

2 Appuyez sur [◀◀/▶▶] ou [▶▶/▶▶] pour régler le niveau.

Remarque

La hauteur tonale peut être ajustée dans une plage de -4 à +4.

Fonction Surround

SURROUND



Cette fonction vous permet d'ajouter une amplitude et une profondeur naturelles au son stéréo.

Pour l'activer

Appuyez sur [SURROUND] pour afficher l'indicateur « ■■■■ ■■■■ ».

Pour annuler

Appuyez de nouveau sur [SURROUND] pour effacer l'indicateur « ■■■■ ■■■■ ».

Remarque

- Lorsque vous utilisez un casque, l'effet surround est moins perceptible qu'avec des enceintes.
- Si les interférences dans la réception FM augmentent, désactivez l'effet surround.

Amélioration des basses (graves)

D.BASS



Cette fonction vous permet de bénéficier d'un effet de basses puissant. Appuyez sur [D.BASS] pour activer/désactiver la fonction D.BASS.

Remarque

L'effet réel dépend de la source musicale.

Re-mastérisation – Bénéficiez d'un son plus naturel

RE-MASTER



MP3

La re-mastérisation numérique fonctionne sur CD (MP3) et USB

La re-mastérisation analogique fonctionne sur iPod

Cette fonction reproduit les fréquences perdues lors de l'enregistrement afin de vous procurer un son plus fidèle à celui de l'original.

Appuyez sur [RE-MASTER] en cours de lecture pour sélectionner « ON RE-MASTER ».

- À chaque pression sur la touche:
 ON RE-MASTER ↔ OFF RE-MASTER

Utilisation d'autres appareils

iPod

- Ouvrez le capot de la station d'accueil intégrée pour iPod.
- Insérez l'adaptateur correspondant à votre iPod.
- Insérez l'iPod dans la station d'accueil.
 - Diminuez le volume sur l'appareil principal au minimum avant de brancher/débrancher l'iPod
 - Maintenez l'ensemble lorsque vous branchez/débranchez l'iPod.
 - Le rechargement commence lorsque l'iPod est inséré.

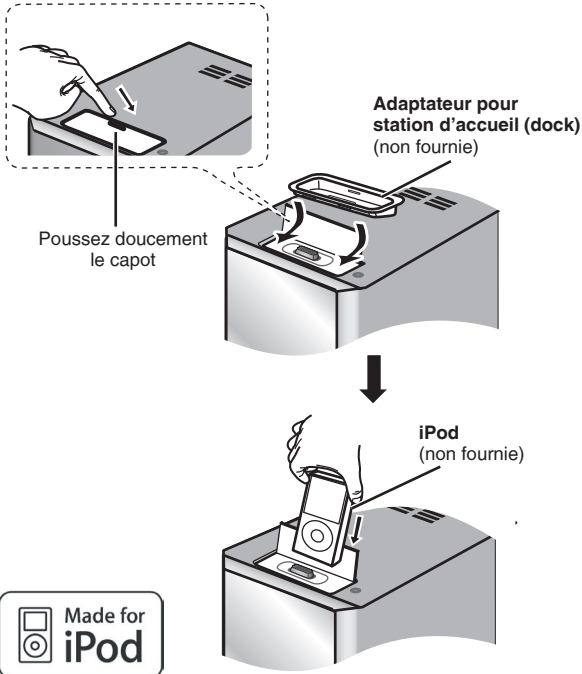

Remarque

Il est recommandé d'utiliser la station d'accueil (dock) vendue par Apple.

Utilisation de l'iPod



Préparatifs

Confirmez le branchement de l'iPod. (→ ci-dessus)

- Appuyez sur [iPod ▶/||] pour lire la musique stockée sur l'iPod.
- Réglez le volume sur l'appareil principal.

	Télécommande	Appareil principal
Pour afficher le menu de l'iPod (en mode lecture/pause)	Appuyez sur [iPod MENU].	—
Pour sélectionner des contenus à partir du menu de l'iPod (en mode lecture/pause)	Appuyez sur [▲, ▼] puis sur [OK].	—
Pour mettre en pause	Appuyez sur [iPod ▶/] ou [■].	Appuyez sur [iPod ▶/] ou [■].
Pour sauter une plage (en mode lecture/pause)	Appuyez sur [◀◀/▶▶] ou [▶▶/▶▶].	Appuyez sur [◀◀/▶▶] ou [▶▶/▶▶].
Pour effectuer une recherche sur la plage en cours de lecture (en mode lecture/pause)	Appuyez sur la touche [◀◀/▶▶] ou [▶▶/▶▶] et maintenez-la enfoncée.	Appuyez sur la touche [◀◀/▶▶] ou [▶▶/▶▶] et maintenez-la enfoncée.

Remarque

Si vous sélectionnez une autre source ou éteignez l'appareil principal, l'iPod s'éteindra aussi.

Chargement de l'iPod

- L'iPod commence à recharger que l'appareil soit en marche ou en mode veille.
- Lorsque l'iPod se recharge alors que l'appareil principal est en mode veille, l'afficheur de ce dernier indique « IPOD * ».
- Vérifiez sur l'iPod pour voir si sa batterie est totalement rechargée.
- Si vous n'utilisez pas l'iPod pendant une période prolongée après l'avoir rechargé, débranchez-le de l'appareil principal car la batterie se déchargera naturellement. (Une fois totalement chargée, il est inutile d'effectuer une recharge supplémentaire.)
- L'iPod ne se chargera pas lorsque l'appareil principal est en mode USB.

iPod compatibles

Nom	Capacité de mémoire
iPod touch 2 ^e génération	8 Go, 16 Go, 32 Go
iPod nano 4 ^e génération (vidéo)	8 Go, 16 Go
iPod classic	120 Go
iPod touch 1 ^e génération	8 Go, 16 Go, 32 Go
iPod nano 3 ^e génération (vidéo)	4 Go, 8 Go
iPod classic	80 Go, 160 Go
iPod nano 2 ^e génération (aluminium)	2 Go, 4 Go, 8 Go
iPod 5 ^e génération (vidéo)	60 Go, 80 Go
iPod 5 ^e génération (vidéo)	30 Go
iPod nano 1 ^e génération	1 Go, 2 Go, 4 Go
iPod 4 ^e génération (affichage couleur)	40 Go, 60 Go
iPod 4 ^e génération (affichage couleur)	20 Go, 30 Go
iPod 4 ^e génération	40 Go
iPod 4 ^e génération	20 Go
iPod mini	4 Go, 6 Go

- La compatibilité dépend de la version logicielle de votre iPod.

iPod est une marque de Apple Inc., déposée aux USA et dans d'autres pays.

Périphérique de stockage USB



La connectivité USB vous permet de raccorder un périphérique de stockage de masse USB et de lire les fichiers MP3 qu'il contient. De manière générale, il s'agit de périphériques mémoire USB. (transfert en masse uniquement)

Préparatifs

Avant de connecter tout périphérique de stockage de masse USB à l'appareil, assurez-vous que les données contenues ont été sauvegardées. L'utilisation d'un câble d'extension USB est déconseillée. Le périphérique raccordé par le biais du câble ne sera pas reconnu par cet appareil.



Périphérique USB (non fournie)

- 1 Réduisez le volume et connectez le périphérique de stockage de masse USB.
- 2 Appuyez sur [USB ▶/||] ou [OK] pour lancer la lecture.

Pour	Action
suspendre la lecture	Appuyez sur [USB ▶/]. Appuyez de nouveau pour reprendre la lecture.
arrêter la lecture	Appuyez sur [■]. « RESUME » est affiché. La position est mise en mémoire. Appuyez sur [USB ▶/] pour reprendre. Appuyez de nouveau sur [■] pour effacer la position.
sauter une page	Appuyez sur [◀, ▶].
sauter un album	Appuyez sur [▲, ▼] en mode lecture. Appuyez une fois sur [▲, ▼] puis sur les touches numériques en mode arrêt.

Fonctions d'affichage



Appuyez plusieurs fois sur [DISPLAY] pendant la lecture ou en mode pause.

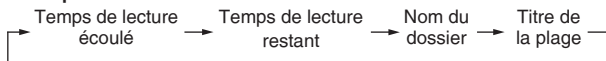

Appuyez plusieurs fois sur [MP3 INFO] pendant la lecture ou en mode pause.

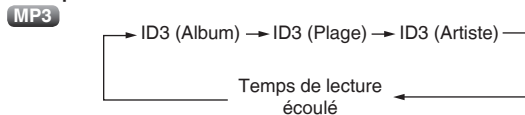

Les autres fonctions d'utilisation sont similaires à celles décrites dans la section « Disques » (→ page 7 et 8).

Appareils compatibles

Appareils définis comme appartenant à la classe des périphérique de stockage de masse USB:

- périphériques USB prenant en charge le transfert en masse uniquement.
- périphériques USB prenant en charge l'USB 2.0 haut débit.

Format pris en charge

Les fichiers doivent avoir une extension « .mp3 » ou « .MP3 ».

Remarque

- L'appareil ne prend pas en charge le protocole CBI (Control/Bulk/Interrupt).
- L'appareil ne prend pas en charge les équipements utilisant le système de fichier NTFS [Seul le système FAT12/16/32 (File Allocation Table 12/16/32) est pris en charge].
- Selon la taille du secteur, il est possible que certains fichiers ne fonctionnent pas.
- Cet appareil peut accéder à 255 albums (y compris des dossiers vides) et à 2500 pages.
- Chaque dossier peut contenir un maximum de 999 pages.
- Lors de la connexion d'un lecteur de cartes USB multiport, une seule carte mémoire sera sélectionnée. Il s'agit généralement de la première carte insérée.
- Ne débranchez pas le périphérique USB en cours d'utilisation ou de lecture.
- Débranchez le lecteur de carte USB de l'appareil lorsque vous retirez la carte mémoire. Dans le cas contraire, cela risque d'engendrer un dysfonctionnement du lecteur.
- Quand vous connectez un lecteur audio numérique compatible au port USB, il se peut que le chargement soit activé. Le chargement ne se fait pas si l'appareil est en mode veille ou en mode iPod.

Changer le code de la télécommande

Changez le code si vous remarquez que la télécommande contrôle également involontairement d'autres appareils.

Modification du code de l'appareil principal

Préparatifs

Assurez-vous que le tiroir à disque est vide.

Appuyez sur la touche [CD ▶/||] de l'appareil principal et maintenez-la enfoncée, puis appuyez sur la touche [2] (ou [1]) de la télécommande en la maintenant enfoncée.

« REMOTE 2 » (ou « REMOTE 1 ») s'affiche.

Modification du code de la télécommande

Appuyez sur les touches [OK] et [2] (ou [1]) de la télécommande et maintenez-les enfoncées pendant au moins 2 secondes.

Si la télécommande et l'appareil principal utilisent des codes différents, un message apparaît sur l'afficheur de l'appareil principal indiquant le code actuel de l'appareil principal. Effectuez la démarche ci-dessus pour modifier le code de la télécommande afin de le faire correspondre.

Guide de dépannage

Avant de contacter le service après-vente, vérifiez les points ci-dessous. En cas de doute sur certains des points de vérification, ou si les solutions décrites dans le tableau ne permettent pas de résoudre votre problème, contactez votre revendeur pour obtenir la marche à suivre.

Problèmes courants

Absence de son.	<ul style="list-style-type: none">• Augmentez le volume.• Les câbles d'enceintes sont peut-être mal branchés. Mettez l'appareil hors tension, vérifiez et corrigez les raccordements, puis remettez l'appareil sous tension (⇒ page 4).
Le son n'est pas constant, est inversé ou n'est émis que par une seule enceinte.	<ul style="list-style-type: none">• Vérifiez les branchements des enceintes (⇒ page 4).
Un bourdonnement se fait entendre durant la lecture.	<ul style="list-style-type: none">• Un cordon d'alimentation ou une lumière fluorescente se trouve à proximité des câbles. Maintenez les câbles de l'appareil à l'écart des autres appareils et cordons.• Si cela est possible dans votre région, raccordez le connecteur d'alimentation ou branchez la fiche d'alimentation dans le sens contraire pour inverser les pôles du cordon.
« ERROR » s'affiche.	<ul style="list-style-type: none">• Exécution d'une commande incorrecte. Lisez les instructions et essayez de nouveau.
« - - - » apparaît sur l'afficheur.	<ul style="list-style-type: none">• Vous avez branché le cordon d'alimentation pour la première fois ou une panne d'électricité s'est produite récemment.• Réglez l'heure (⇒ page 10).
« F76 » s'affiche.	<ul style="list-style-type: none">• Vérifiez et corrigez les raccordements des câbles d'enceintes (⇒ page 4).• Si cela ne règle pas le problème, il y a un problème d'alimentation électrique. Contactez votre revendeur.• Déconnectez le périphérique USB. Éteignez l'appareil, puis remettez-le en marche.

Écoute de la radio

Vous entendez du bruit (parasites). Le témoin stéréo clignote ou ne s'allume pas. Le son est distordu.	<ul style="list-style-type: none">• Utilisez une antenne extérieure (⇒ page 5).
Vous entendez des battements (interférence).	<ul style="list-style-type: none">• Éteignez le téléviseur ou éloignez-le de l'appareil.
Vous entendez un léger bourdonnement lorsque vous écoutez une émission AM.	<ul style="list-style-type: none">• Éloignez l'antenne des autres câbles et cordons.

Si un téléviseur est placé à proximité

L'image du téléviseur disparaît ou des bandes apparaissent à l'écran.	<ul style="list-style-type: none">• La position ou l'orientation de l'antenne est incorrecte. Si vous utilisez une antenne intérieure, remplacez-la par une antenne extérieure (⇒ page 5).• Le cordon d'antenne du téléviseur est trop près de l'appareil. Éloignez le cordon d'antenne du téléviseur de l'appareil.
--	---

Lecture de disques

L'indication de l'afficheur est incorrecte ou la lecture ne commence pas.	<ul style="list-style-type: none">• Le disque est peut-être à l'envers (⇒ page 7).• Essuyez le disque.• Remplacez le disque s'il est rayé, déformé ou non standard.• Il est possible que de la condensation se soit formée à l'intérieur de l'appareil en raison d'un changement brusque de température. Attendez environ une heure pour qu'elle disparaisse et essayez de nouveau.
--	--

Télécommande

La télécommande ne fonctionne pas.	<ul style="list-style-type: none">• Vérifiez que les batteries sont insérées correctement (⇒ page 5).• Remplacez-les si elles sont usées.
---	--

iPod

Impossible de mettre en marche l'iPod.	<ul style="list-style-type: none">• Vérifiez que la batterie de l'iPod n'est pas épuisée avant de le connecter à l'appareil.• Avant d'insérer votre iPod dans la station d'accueil, éteignez à la fois l'appareil et l'iPod. Mettez l'appareil en marche et sélectionnez la source appropriée.
Les enceintes n'émettent aucun son.	<ul style="list-style-type: none">• L'iPod n'est pas inséré correctement dans la station d'accueil. Éteignez l'iPod et retirez-le de la station d'accueil. Insérez-le à nouveau et mettez-le en marche.• Assurez-vous que l'iPod est bien en cours de lecture d'un morceau.• Réglez le volume.
Son déformé ou niveau de volume trop faible.	<ul style="list-style-type: none">• Vérifiez que la fonction égaliseur de l'iPod est désactivée.
Impossible de contrôler l'iPod à partir de la chaîne stéréo.	<ul style="list-style-type: none">• Assurez-vous que l'iPod est correctement inséré dans la station d'accueil.• Vérifiez le branchement de la station d'accueil et assurez-vous que l'iPod est sélectionné comme source de musique. (⇒ page 12)
L'iPod ne se charge pas.	<ul style="list-style-type: none">• Vérifiez tous les branchements. (⇒ page 12)

USB

Impossible de lire la clé USB ou son contenu.	<ul style="list-style-type: none"> Le format du périphérique USB ou son contenu n'est pas compatible avec le système (→ page 13). La fonction hôte USB de ce produit peut ne pas fonctionner avec certains périphériques USB. Les périphériques USB dont la capacité de stockage est supérieure à 8 Go peuvent ne pas fonctionner dans certains cas.
La clé USB à mémoire flash est lente.	<ul style="list-style-type: none"> La lecture d'un fichier volumineux ou d'une clé USB de grande capacité prend plus de temps.
« NO PLAY »	<ul style="list-style-type: none"> Vérifiez le contenu. Seuls les fichiers MP3 peuvent être lus.

Spécifications

SECTION AMPLIFICATEUR

Puissance de sortie RMS mode stéréo
Canal avant (deux canaux entraînés)
 20 W par canal (4 Ω), 1 kHz, 10% THD

Prise de casque
Borne Stéréo, 3,5 mm

SECTION TUNER

Stations mémorisées 30 stations FM
 15 stations AM

Modulation de fréquence (FM)

Gamme de fréquence
 87,50 MHz à 108,00 MHz
 (pas de 50 kHz)

Bornes d'antenne 75 Ω (asymétrique)

Modulation d'amplitude (AM)

Gamme de fréquence 522 kHz à 1629 kHz
 (pas de 9 kHz)

SECTION CD

Disques pris en charge [8 cm ou 12 cm]
 (1) CD-Audio (CD-DA)
 (2) CD-R/RW (CD-DA, ou disque contenant des fichiers MP3)
 (3) MP3

Captage

Longueur d'onde 785 nm
Puissance laser CLASS I (CD)
Sortie audio (Disque)
Nombre de canaux FL, FR, 2 canaux

SECTION USB

Format de fichier audio pris en charge MP3 (*.mp3)
Puissance de port maximale 500 mA

SECTION ENCEINTES

Type Système à 2 enceintes, 2 voies (Bass reflex)
Haut-parleur(s)
Woofer à cône de 10 cm
Tweeter à cône de 6 cm
Impédance 4 Ω
Puissance d'entrée (IEC) 20 W (MAX)
Niveau de pression sonore de sortie 80,5 dB/W (1,0 m)
Gamme de fréquence 52 Hz à 31 kHz (-16 dB)
 74 Hz à 27 kHz (-10 dB)
Dimensions (L x H x P) 145 mm x 226 mm x 197 mm
Poids 1,9 kg

GENERALITES

Alimentation CA 220 à 240 V, 50 Hz
Consommation électrique 73 W
Dimensions (L x H x P) 153 mm x 226 mm x 292 mm
Poids 2,5 kg
Plage de températures en fonctionnement 0°C à +40°C
Plage d'humidité de fonctionnement 35 % à 80 % de HR (pas de condensation)

Consommation électrique en mode veille
 0,6 W (environ)

Remarque

- Les caractéristiques peuvent être modifiées sans préavis.
- La distorsion harmonique totale est mesurée au moyen d'un analyseur de spectre numérique.

Entretien

Si les surfaces sont sales

Pour nettoyer l'appareil, essayez-le avec un chiffon doux et sec.

- N'utilisez jamais d'alcool, de diluant à peinture ou de benzine pour nettoyer cet appareil.
- Avant d'utiliser un chiffon imprégné d'un produit chimique, lisez attentivement les instructions qui l'accompagnent.

Índice

Colocación de los altavoces	2
Precauciones de seguridad.....	2
Instalación sencilla.....	4
Preparando el mando a distancia	5
Función de demostración.....	5
Controles.....	6
Discos.....	7
Utilización de la radio FM/AM.....	9
Utilización del temporizador.....	10
Utilización de los efectos de sonido.....	11
Utilización de otro equipo.....	12
Guía para la solución de problemas.....	14
Especificaciones	15
Mantenimiento	15

Colocación de los altavoces



Los altavoces han sido diseñados idénticamente por lo que no es necesario orientar el canal derecho o izquierdo.

Utilice solamente los altavoces suministrados.

La combinación del aparato principal y los altavoces proporciona el mejor sonido. El uso de otros altavoces puede dañar el aparato y el sonido quedar afectado negativamente.

Nota

- Mantenga sus altavoces alejados un mínimo de 10 mm del sistema para tener una ventilación apropiada.
- Estos altavoces no disponen de blindaje magnético. No los coloque cerca de televisores, ordenadores personales u otros dispositivos a los que afecte fácilmente el magnetismo.
- Para evitar estropear los altavoces, no toque sus conos si ha quitado las redes.
- Si reproduce sonido a un nivel alto de reproducción durante largos períodos de tiempo, podrá estropear sus altavoces y reducir su duración.
- Para evitar daños, reduzca el volumen en los casos siguientes.
 - Cuando reproduzca sonido distorsionado.
 - Cuando ajuste la calidad del sonido.
 - Cuando encienda o apague el aparato.

CUIDADO

- Use los altavoces sólo con el sistema recomendado. De lo contrario, se podrían dañar el amplificador y los altavoces, y se podría ocasionar un incendio. Consulte a un técnico de servicio especializado si se ha producido algún daño o si se ha producido un cambio repentino en su funcionamiento.
- No instale estos altavoces en paredes ni techos.

Precauciones de seguridad

Instalación

Coloque la unidad sobre una superficie lisa lejos de la luz directa del sol, de zonas de temperatura y humedad elevadas y una vibración excesiva. Estas condiciones pueden dañar la caja y otros componentes, y por lo tanto acortar la vida útil de la unidad. Coloque el aparato a una distancia de al menos 15 cm de la pared para evitar distorsiones y efectos acústicos no deseados. No coloque objetos pesados encima del aparato.

Voltaje

No utilice fuentes de alimentación de alto voltaje. Esto puede sobrecargar la unidad y causar un incendio. No use una fuente de alimentación de CC. Verifique cuidadosamente la fuente cuando coloque la unidad en una embarcación u otro lugar donde se utilice CC.

Protección del cable de alimentación de CA

Asegúrese de que el cable de alimentación de CA está bien conectado y que no está dañado. Una mala conexión y un cable dañado pueden ser la causa de un incendio o una descarga eléctrica. No tire del cable de alimentación, ni lo doble, ni coloque objetos pesados encima de él. Agarre el enchufe firmemente cuando desenchufe el cable. Si tira del cable de corriente puede provocar una descarga eléctrica. No manipule el enchufe con manos mojadas. Esto puede provocar una descarga eléctrica.

Materias extrañas

No permita que ningún objeto de metal caiga en el interior del aparato. Esto puede causar una descarga eléctrica o una avería. No permita la entrada de líquidos en la unidad. Esto puede causar una descarga eléctrica o una avería. Si esto ocurre, desconecte inmediatamente la unidad de la fuente de alimentación y póngase en contacto con su distribuidor. No rocíe insecticidas sobre o dentro del aparato. Contienen gases inflamables que pueden arder al ser rociados dentro de la unidad.

Servicio

No intente reparar el aparato usted mismo. Si el sonido se interrumpe, los indicadores no se iluminan, sale humo o sucede cualquier otro problema que no se indica en estas instrucciones, desconecte el adaptador de la CA y póngase en contacto con su distribuidor o centro de servicio autorizado. Si el aparato es reparado, desarmado o reconstruido por personas no cualificadas podrían producirse descargas eléctricas o daños. Prolongará la vida útil de la unidad si desconecta la fuente de alimentación cuando no vaya a utilizarlo durante mucho tiempo.

¡ADVERTENCIA!

ESTE APARATO UTILIZA UN LÁSER.

EL USAR LOS CONTROLES, HACER LOS REGLAJES O LOS PASOS REQUERIDOS EN FORMA DIVERSA DE LA AQUÍ EXPUESTA PUEDE REDUNDAR EN EXPOSICIÓN PELIGROSA A LA RADIACIÓN.

NO ABRA LAS TAPAS NI HAGA REPARACIONES USTED MISMO. EN CASO DE PRODUCIRSE ANOMALÍAS SOLICITE AYUDA DE PERSONAL CUALIFICADO.

¡ADVERTENCIA!

- PARA MANTENER BIEN VENTILADA ESTA UNIDAD, NO LA INSTALE NI PONGA EN UN ESTANTE DE LIBROS, MUEBLE EMPOTRADO U OTRO ESPACIO DE DIMENSIONES REDUCIDAS. ASEGÚRESE QUE CORTINAS Y OTROS MATERIALES NO OBSTRUYAN LAS CONDICIONES DE VENTILACIÓN PARA PREVENIR EL RIESGO DE SACUDIDAS ELÉCTRICAS O INCENDIOS DEBIDOS AL RECALENTAMIENTO.
- NO OBSTRUYA LAS ABERTURAS DE VENTILACIÓN DE LA UNIDAD CON PERIÓDICOS, MANTELES, CORTINAS U OBJETOS SIMILARES.
- NO COLOQUE OBJETOS CON LLAMA DESCUBIERTA, UNA VELA POR EJEMPLO, ENCIMA DE LA UNIDAD.
- TIRE LAS PILAS DE FORMA QUE NO CONTAMINE EL MEDIO AMBIENTE.

ADVERTENCIA:

PARA REDUCIR EL RIESGO DE INCENDIOS, DESCARGAS ELÉCTRICAS O DAÑOS EN EL PRODUCTO,

- NO EXPONGA ESTE APARATO A LA LLUVIA, HUMEDAD, GOTEJO O SALPICADURAS, Y NO COLOQUE ENCIMA DEL MISMO OBJETOS CON LÍQUIDOS COMO, POR EJEMPLO, FLOREROS.
- UTILICE SOLAMENTE LOS ACCESORIOS RECOMENDADOS.
- NO quite la cubierta (o el panel trasero); en el interior no hay piezas que pueda reparar el usuario. Solicite las reparaciones al personal de servicio cualificado.

ESTA UNIDAD HA SIDO DISEÑADA PARA SER UTILIZADA EN CLIMAS MODERADOS.

Este producto puede tener interferencias causadas por teléfonos móviles durante su utilización. Si tales interferencias resultan evidentes, aumente la separación entre el producto y el teléfono móvil.

La toma de corriente deberá estar instalada cerca del equipo y donde se pueda acceder a ella fácilmente.

El enchufe del cable de la alimentación deberá estar siempre listo para ser utilizado.

Para desconectar completamente este aparato de la red de CA, desconecte el enchufe del cable de alimentación del receptáculo de CA.

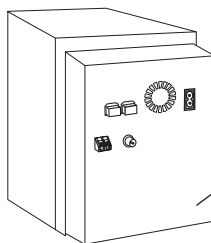

CLASS 1
LASER PRODUCT

CAUTION	- CLASS 1M INVISIBLE LASER RADIATION WHEN OPEN. DO NOT VIEW DIRECTLY WITH OPTICAL INSTRUMENTS. EC08826-1 +A2: Class 1M.
WARNING	- KLASS 1M OSYNLIG LASERSTRÅLNING NÄR DENNA DEL ÄR ÖPPNAD. BETRÄKTA EJ STRÅLEN DIREKT GENOM OPTISKT INSTRUMENT.
FORSIGTIG	- USYNLIG LASERSTRÅLNING KLASSE 1M. NÄR LÄGET ÄR ÖBENT. UNDGÅ AT SE LIGE PÅ MED OPTISKE INSTRUMENTER.
VARO!	- AVATTIENNA OLET ALTIINA LUOKAN 1M NÄKYMÄTÖNTÄ LASERSÄTELYÄ. ÄLÄ KATSO OPTISELLA LAITTEILLA SUORAAN SÄTTEESEEN.
VORSICHT	- UNSICHTBARE LASERSTRAHLUNG KLASSE 1M. WENN ABERDECKUNG GEÖFFNET. NICHT DIREKT MIT OPTISCHEN INSTRUMENTEN BETRACHTEN.
ATTENTION	- RAYONNEMENT LASER INVISIBLE, CLASSE 1M, EN CAS D'OUVERTURE. NE PAS REGARDER DIRECTEMENT À L'AIDE D'INSTRUMENTS D'OPTIQUE.
注意	- ここを開くと不可視レーザー光が出ます。 ビームを見たり、触れたりしないでください。
注意	- 打开时有不可见激光辐射。避免光束照射。 GB7241.1-2001GB 类 RQLX001

Parte interior del aparato

Información para Usuarios sobre la Recolección y Eliminación de aparatos viejos y baterías usadas



Estos símbolos en los productos, embalajes y/o documentos adjuntos, significan que los aparatos eléctricos y electrónicos y las baterías no deberían ser mezclados con los desechos domésticos.

Para el tratamiento apropiado, la recuperación y el reciclado de aparatos viejos y baterías usadas, por favor, observe las normas de recolección aplicables, de acuerdo a su legislación nacional y a las Directivas 2002/96/CE y 2006/66/CE.

Al desechar estos aparatos y baterías correctamente, Usted estará ayudando a preservar recursos valiosos y a prevenir cualquier potencial efecto negativo sobre la salud de la humanidad y el medio ambiente que, de lo contrario, podría surgir de un manejo inapropiado de los residuos.

Para mayor información sobre la recolección y el reciclado de aparatos y baterías viejos, por favor, contacte a su comunidad local, su servicio de eliminación de residuos o al comercio donde adquirió estos aparatos. Podrán aplicarse penas por la eliminación incorrecta de estos residuos, de acuerdo a la legislación nacional.



Para usuarios empresariales en la Unión Europea

Si usted desea descartar aparatos eléctricos y electrónicos, por favor contacte a su distribuidor o proveedor a fin de obtener mayor información.

[Información sobre la Eliminación en otros Países fuera de la Unión Europea]

Estos símbolos sólo son válidos dentro de la Unión Europea. Si desea desechar estos objetos, por favor contacte con sus autoridades locales o distribuidor y consulte por el método correcto de eliminación.



Nota sobre el símbolo de la batería (abajo, dos ejemplos de símbolos):

Este símbolo puede ser usado en combinación con un símbolo químico. En este caso, el mismo cumple con los requerimientos establecidos por la Directiva para los químicos involucrados.

Instalación sencilla

Conexiones

Conecte el cable de alimentación de CA sólo después de haber realizado todas las demás conexiones.

Conecte los cables de los altavoces.

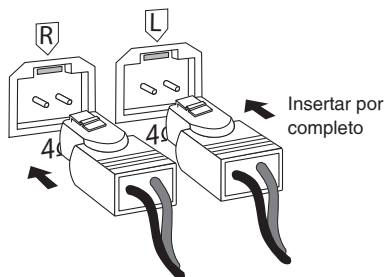

Conecte la antena interior de FM.

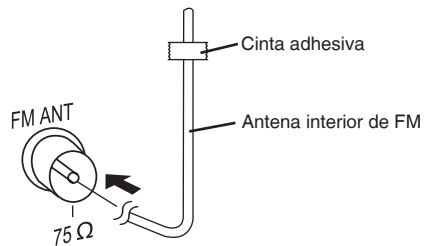

Fije la antena en una pared o columna en una posición en que la señal de radio se reciba con las menores interferencias.

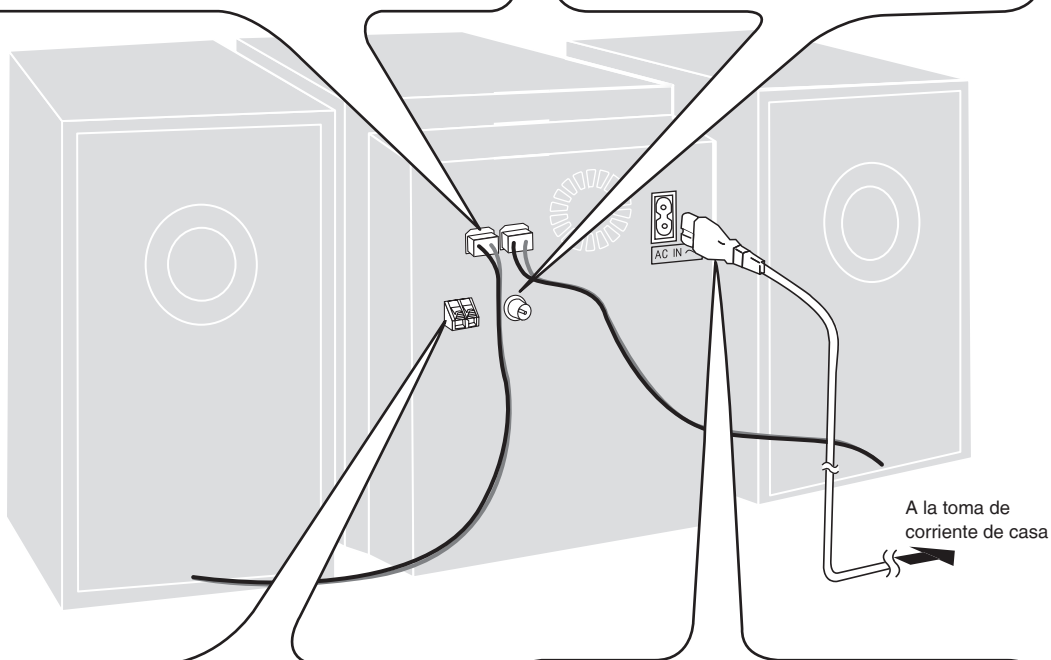

Conecte la antena de cuadro de AM.

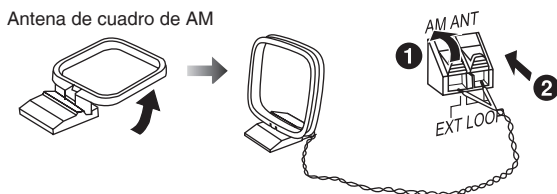

Coloque la antena en posición vertical sobre su base. Mantenga el cable de la antena alejado de otros cables.

Conecte el cable de alimentación de CA.

El cable de alimentación de CA suministrado está diseñado para su uso con esta unidad solamente. No lo utilice con ningún otro equipo.

No utilice con esta unidad el cable de alimentación de CA de ningún otro equipo.

Inserción del conector

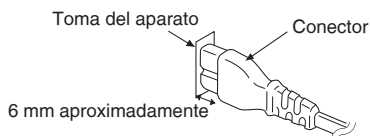

Incluso cuando el conector está bien insertado, dependiendo del tipo de toma usada, la parte delantera del conector puede sobresalir como se muestra en la figura. Sin embargo, no habrá problemas para usar el aparato.

Conexiones de antenas opcionales

Antena exterior de FM

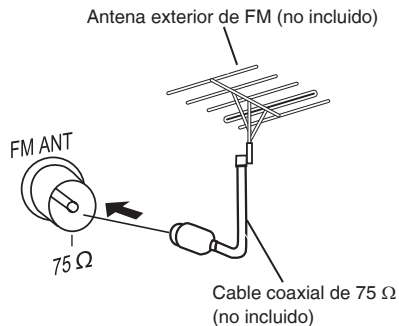

Antena exterior de AM

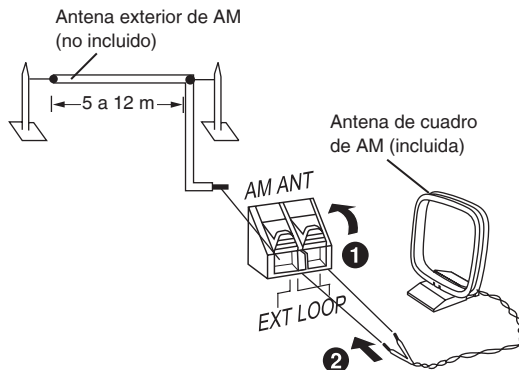

- Nunca utilice una antena exterior durante una tormenta eléctrica.
- Puede conectar la antena exterior de FM para conseguir una mejor recepción. Consulte con su distribuidor para la instalación.
- Desconecte la antena interior de FM si se encuentra instalada una antena exterior de FM.
- Conecte la antena exterior de AM sin quitar la antena de cuadro de AM. Pase horizontalmente de 5 a 12 m de conductor cubierto de vinilo a lo largo de una ventana o de otro lugar conveniente.

Preparando el mando a distancia

■ **Pilas**

- Utilice pilas secas de manganeso o una pila seca alcalina.
- Introduzca las pilas de forma que los polos (+ y -) coincidan con los del mando a distancia.
- Retire las pilas si no va a utilizar el mando a distancia durante un periodo de tiempo largo.
- Guárdelas en un lugar fresco y oscuro.
- No las caliente ni exponga a las llamas.
- No deje las baterías en un automóvil directamente al sol durante un periodo de tiempo prolongado con las puertas y ventanillas cerradas.
- Un mal manejo de pilas en el mando a distancia puede provocar fugas electrolíticas, que pueden provocar fuego.

■ **Utilización**

Apunte al sensor del mando a distancia, evitando los obstáculos, desde una distancia máxima de 7 m directamente delante del aparato. Consulte la página 6 para ver la posición del sensor de la señal del mando a distancia.

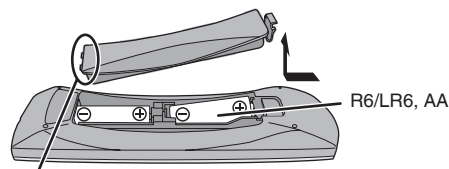

Introduzca este lado antes que el otro

No:

- mezcle pilas viejas y nuevas;
- utilice pilas de diferentes tipos a la vez;
- desmonte las pilas ni las cortocircuite;
- intente recargar pilas alcalinas o de manganeso;
- utilice pilas cuya cubierta protectora esté levantada.

CUIDADO

Hay peligro de explosión por si se sustituye incorrectamente la batería. Sólo sustituya con el mismo tipo recomendado por el fabricante o que sea equivalente. Deseche las baterías usadas según instruye el fabricante.

Función de demostración



Cuando el equipo se conecta por primera vez, puede aparecer una demostración de sus funciones en el visualizador.

Si la función de demostración está desactivada, podrá ver una demostración si selecciona "DEMO ON".

Mantenga pulsado [■, -DEMO].

La pantalla cambia cada vez que se mantiene pulsado el botón.

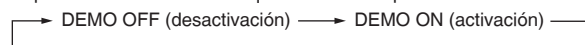

Cuando esté en modo de espera, seleccione "DEMO OFF" para reducir el consumo de electricidad.

Controles

Unidad principal

Los números entre paréntesis indican la página de referencia.

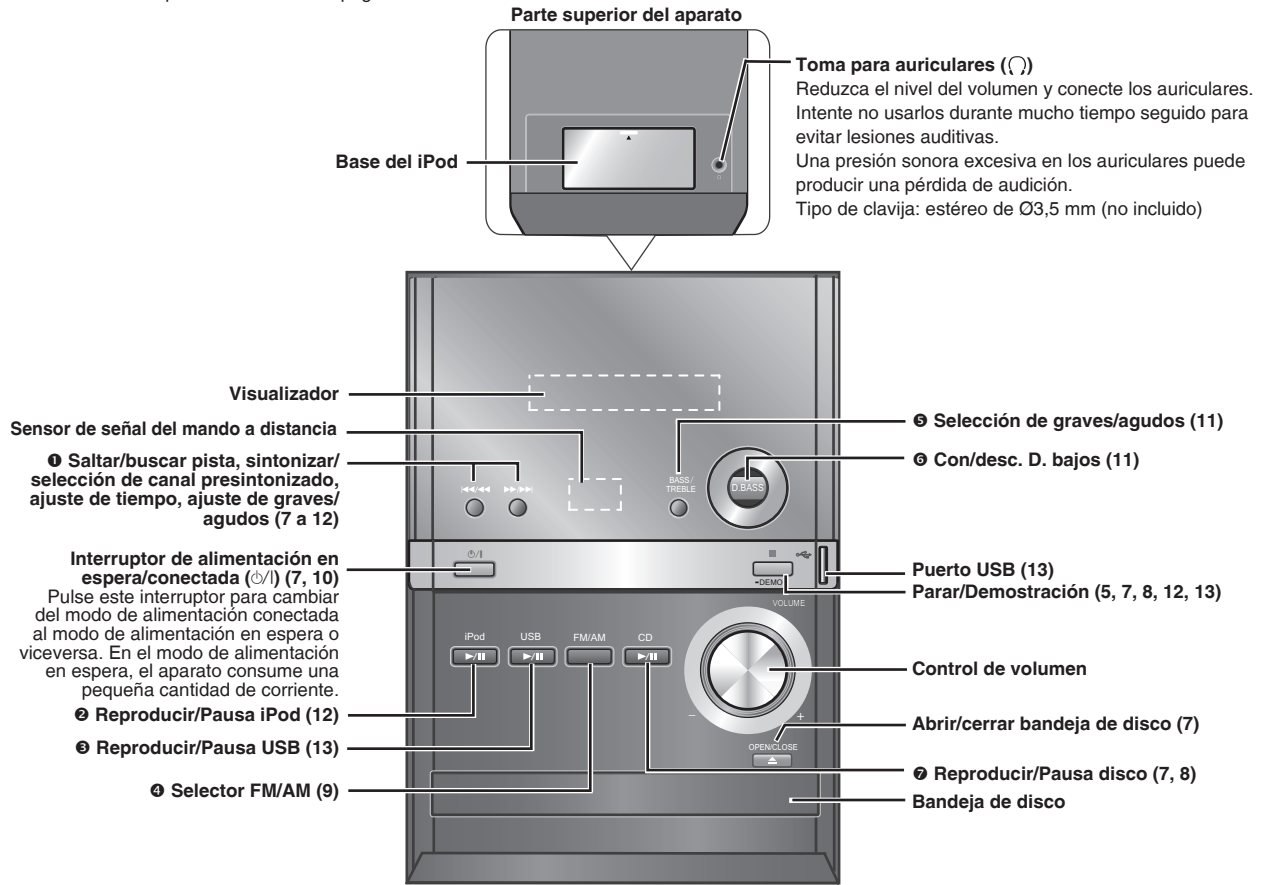

Mando a distancia

Los botones como 1 funcionan del mismo modo que los botones de la unidad principal.

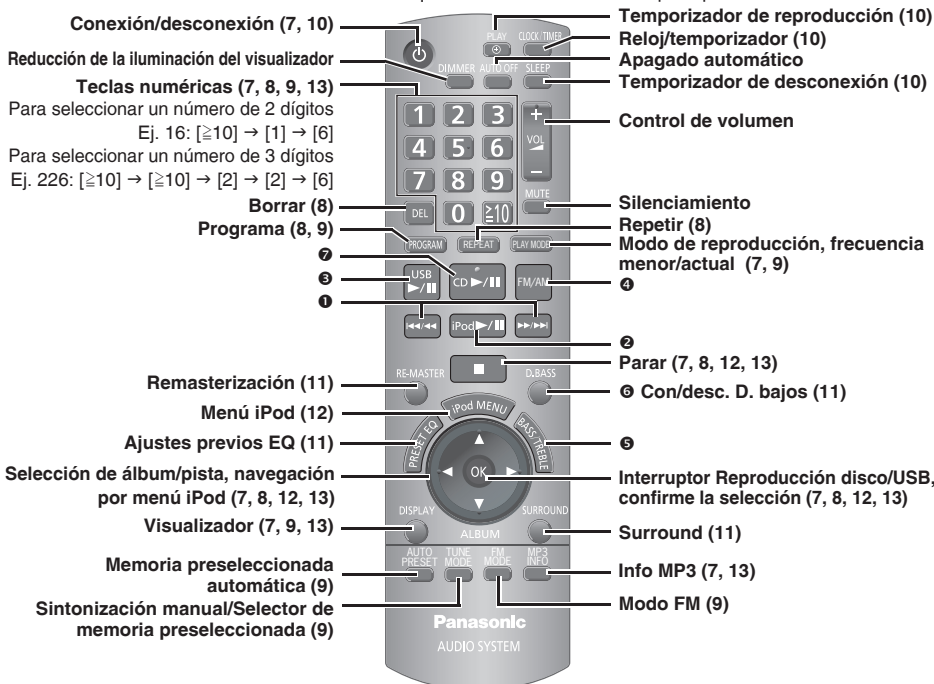

Esta función le permite apagar la unidad en modo **disco** o **USB** sólo después de 10 minutos de inactividad. El ajuste se mantiene aunque el aparato esté apagado.

AUTO OFF Reduce la iluminación del visualizador.

DIMMER Silencia el sonido.

- Pulse el botón para activarlo.
- Vuélvalo a pulsar para cancelar.

Discos

Reproducción básica



CD MP3

- 1 Pulse [⏻] para encender la unidad.
- 2 Pulse [▲, OPEN/CLOSE] para abrir la bandeja del disco y luego cargue el disco. Pulse [▲, OPEN/CLOSE] de nuevo para cerrar la bandeja.

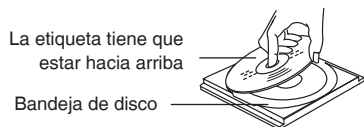

- 3 Pulse [CD ▶/||] o [OK] para iniciar la reproducción.
- 4 Ajuste el volumen.

Para	Acción
detener el disco	Pulse [■].
interrumpir la reproducción	Pulse [CD ▶/]. Pulse de nuevo para reanudar la reproducción.
saltar pistas	Pulse [◀◀/▶▶] o [▶▶/▶▶].
buscar por pistas	Mantenga pulsado [◀◀/▶▶] o [▶▶/▶▶] durante la reproducción o la pausa.
saltar álbum	Pulse [▲, ▼] en el modo de reproducción. Pulse [▲, ▼] una vez y luego los botones numéricos en el modo de parada.

Función de visualización



Esta función le permite visualizar la información de la pista actual. Pulse [DISPLAY] repetidamente durante el modo de reproducción o de pausa.

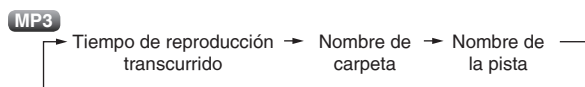
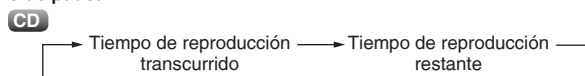

Pulse [MP3 INFO] repetidamente durante el modo de reproducción o de pausa.

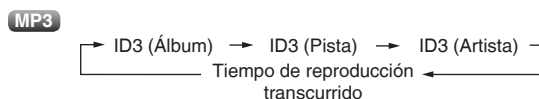

Nota

- Número máximo de caracteres que pueden visualizarse: aproximadamente 30
- Esta unidad admite etiquetas ID3 versión 1.0 y 1.1. Los datos de texto no compatibles no se pueden visualizar.
- ID3 es una etiqueta incluida en las pistas MP3 para proporcionar información acerca de las propias pistas.

Función de modo de reproducción



- 1 Pulse [CD ▶/||].
- 2 Pulse [PLAY MODE] para seleccionar el modo deseado.

Modo	Para reproducir
1-TRACK 1TR	una pista seleccionada del disco. Pulse las teclas numéricas para seleccionar la pista.
1-ALBUM 1ALBUM MP3	un álbum seleccionado del disco. Pulse [▲, ▼] para seleccionar el álbum.
RANDOM RND	un disco aleatoriamente.
1-ALBUM RANDOM 1ALBUM RND MP3	todas las pistas de un álbum seleccionado aleatoriamente. Pulse [▲, ▼] para seleccionar el álbum.

Nota

- Durante la reproducción RANDOM o 1-ALBUM RANDOM, no puede saltar pistas que ya han sido reproducidas.
- El modo actual de reproducción se borra cuando abre la bandeja del disco.

CD

- Durante la reproducción RANDOM, podrá buscar hacia delante o hacia atrás dentro de la pista actual solamente.

Reproducción avanzada

Repetición de reproducción

REPEAT

Puede repetir una reproducción programada u otro modo de reproducción que haya seleccionado.

CD MP3

Pulse [REPEAT] antes o durante la reproducción.

Se visualizarán "ON REPEAT" y .

Para cancelar

Pulse otra vez [REPEAT].

Se visualizará "OFF REPEAT" y  se borrará de la pantalla.

Reproducción programada

PROGRAM

Esta función le permite programar hasta 24 pistas.

CD

- 1 Pulse [CD ▶/||] y luego [■].
- 2 Pulse [PROGRAM].
- 3 Pulse los botones numéricos para seleccionar la pista deseada.
Repita este paso para programar otras pistas.
- 4 Pulse [CD ▶/||] para iniciar la reproducción.

MP3

- 1 Pulse [CD ▶/||] y luego [■].
- 2 Pulse [PROGRAM].
- 3 Pulse [▲, ▼] para seleccionar el álbum deseado.
- 4 Pulse [◀◀/▶▶] o [▶▶/▶▶] una vez y posteriormente los botones numéricos para seleccionar la pista que desee.
- 5 Pulse [OK].
Repita los pasos 3 a 5 para programar otras pistas.
- 6 Pulse [CD ▶/||] para iniciar la reproducción.

Para	Acción
cancelar el modo de programación	Pulse [PROGRAM] en el modo de parada.
reproducir el programa otra vez	Pulse [PROGRAM] luego [CD ▶/].
verificar el contenido del programa	Pulse [◀◀/▶▶] o [▶▶/▶▶] cuando aparezca en pantalla "PGM" en el modo de parada. Para realizar la comprobación mientras se programa, pulse [PROGRAM] dos veces tras aparecer "PGM" en pantalla, luego pulse [◀◀/▶▶] o [▶▶/▶▶].
añadir al programa	CD Repita el paso 3 en el modo de parada. MP3 Repita los pasos 3 a 5 en el modo de parada.
cancelar la última pista	Pulse [DEL] en el modo de parada.
cancelar todas las pistas programadas	Pulse [■] en el modo de parada. Se visualizará "CLR ALL". Pulse el botón antes de que pasen 5 segundos para cancelar todas las pistas.

Nota

- Si intenta programar más de 24 pistas, aparecerá "PGM FULL".
- La memoria del programa se borra cuando se abre la bandeja de disco.

CD

- Durante la reproducción programada, podrá buscar hacia delante o hacia atrás dentro de la pista actual solamente.

Nota

Esta unidad puede reproducir archivos MP3 y CD-R/RW de audio con formato CD-DA que hayan sido finalizados.

CD

- Esta unidad puede tener acceso a un máximo de 99 pistas.
- Algunos CD-R/RW tal vez no puedan ser reproducidos debido al estado de la grabación.
- No utilice discos con forma irregular.
- No utilice discos con etiquetas y pegatinas que puedan desprenderse o con posible liberación del adhesivo de las etiquetas o pegatinas.
- No adhiera otras etiquetas o pegatinas al disco.
- No escriba nada en el disco.

Utilización de DualDisc

Las caras del "CD" de DualDisc no cumplen el estándar CD-DA por lo que no es posible reproducirlos en esta unidad.

MP3

Los archivos son tratados como pistas y las carpetas como álbumes.

- Esta unidad puede tener acceso a un máximo de 999 pistas, 255 álbumes y 20 sesiones.
- Los archivos deben tener la extensión: ".MP3" o ".mp3"
- Los discos deben cumplir con la norma ISO9660 nivel 1 ó 2 (excepto para los formatos extendidos).
- Para reproducir en cierto orden, añada a los nombres de las carpetas y los archivos un prefijo con números de 3 dígitos en el orden en que quiera reproducirlos.

Utilización de la radio FM/AM

Sintonización manual



- 1 Pulse [FM/AM] para seleccionar la banda de "FM" o "AM".
- 2 Pulse [TUNE MODE] para seleccionar "MANUAL".
- 3 Pulse [◀◀/▶▶] o [▶▶/▶▶] para seleccionar la frecuencia de la emisora que necesite.

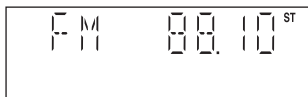

Cuando se esté recibiendo una emisión en estéreo FM se visualizará "ST".

Para sintonizar automáticamente

Pulse [◀◀/▶▶] o [▶▶/▶▶] durante un momento hasta que la frecuencia comience a cambiar rápidamente. La unidad comienza la sintonización automática y se detiene cuando encuentra una emisora.

- La sintonización automática tal vez no funcione cuando la interferencia sea excesiva.
- Para cancelar la sintonización automática, pulse [◀◀/▶▶] o [▶▶/▶▶] una vez más.

Para mejorar la calidad del sonido de FM



Pulse [FM MODE] para visualizar "MONO".

Para cancelar

Pulse [FM MODE] de nuevo hasta que desaparezca "MONO".

- MONO también se cancelará si se cambia la frecuencia.
- Deje "MONO" apagado para la escucha normal.

Emisiones RDS

DISPLAY



Le permite visualizar el nombre de una emisora o un tipo de programa.

Pulse [DISPLAY] para visualizar:

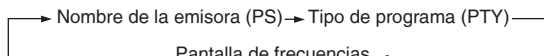

Las visualizaciones RDS tal vez no se encuentren disponibles si la recepción no es adecuada.

Visualización de tipos de programas

NEWS	VARIED	FINANCE	COUNTRY
AFFAIRS	POP M	CHILDREN	NATIONAL
INFO	ROCK M	SOCIAL A	OLDIES
SPORT	M-O-R M ※	RELIGION	FOLK M
EDUCATE	LIGHT M	PHONE IN	DOCUMENT
DRAMA	CLASSICS	TRAVEL	TEST
CULTURE	OTHER M	LEISURE	ALARM
SCIENCE	WEATHER	JAZZ	

※ M-O-R M = Middle-of-the-Road music (Música para todos los públicos)

Grabación de emisoras en memoria



Se pueden presintonizar un máximo de 30 emisoras en la banda FM y 15 en la banda de AM.

Preparación

Pulse [FM/AM] para seleccionar la banda de "FM" o "AM".

Presintonización automática



- 1 Pulse [PLAY MODE] para cambiar entre las frecuencias "LOWEST" (MÁS BAJA) y "CURRENT" (ACTUAL).
- 2 Pulse [AUTO PRESET] para iniciar la presintonización.

Presintonización manual



- 1 Pulse [TUNE MODE] para seleccionar "MANUAL".
- 2 Pulse [◀◀/▶▶] o [▶▶/▶▶] para sintonizar la emisora que desee.
- 3 Pulse [PROGRAM].
- 4 Pulse los botones numéricos para seleccionar un canal. La emisora que ocupa un canal se borrará si se presintoniza otra emisora en ese canal.
- 5 Repita los pasos 2 a 4 para presintonizar más emisoras.

Selección de una emisora presintonizada



Pulse los botones numéricos para seleccionar el canal.

- 0
- 1 Pulse [TUNE MODE] para seleccionar "PRESET".
- 2 Pulse [◀◀/▶▶] o [▶▶/▶▶] para seleccionar el canal.

Utilización del temporizador

Ajuste del reloj



El reloj de la unidad es del tipo de 24 horas.

1 Pulse [CLOCK/TIMER] para seleccionar "CLOCK".

Cada vez que pulse el botón:

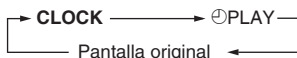

2 Antes de 5 segundos, pulse [◀◀/▶▶] o [▶▶/▶▶] para ajustar la hora.



3 Vuelva a pulsar [CLOCK/TIMER] para confirmar.

Visualización del reloj

Pulse [CLOCK/TIMER] para visualizar el reloj durante unos segundos.

Nota

El reloj puede atrasarse o adelantarse a lo largo del tiempo. Si fuera necesario, puede volver a ajustarlo.

Utilización del temporizador de reproducción



Es posible configurar el temporizador para que se active a una hora determinada para que le despierte.

Preparación

- Encienda la unidad y ponga en hora el reloj.
- Prepare la fuente de música (disco, radio, USB o iPod) y fije el volumen.

1 Pulse [CLOCK/TIMER] varias veces para seleccionar el temporizador de reproducción.

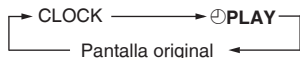

2 Antes de 5 segundos, pulse [◀◀/▶▶] o [▶▶/▶▶] para ajustar la hora de inicio.

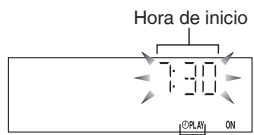

3 Pulse [CLOCK/TIMER] para confirmar.

4 Repita los pasos 2 y 3 para ajustar la hora de finalización.

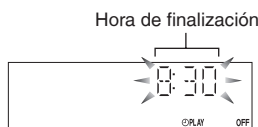

Para activar el temporizador

5 Pulse [⏪, PLAY] para encender el temporizador de reproducción.

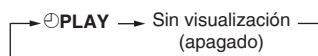

6 Pulse [⏻] para apagar la unidad.

Para	Acción
cambiar los ajustes	Repita los pasos 1 a 4 y 6.
cambiar la fuente o el volumen	1) Pulse [⏪, PLAY] para borrar el indicador del temporizador de la pantalla. 2) Cambie la fuente o el volumen. 3) Realice los pasos 5 y 6.
verificar los ajustes (cuando la unidad está encendida o en modo de espera)	Pulse [CLOCK/TIMER] varias veces para seleccionar ⏪PLAY.
cancelar	Pulse [⏪, PLAY] para apagar los indicadores del temporizador del visualizador.

Nota

- El temporizador de reproducción se pondrá en marcha a la hora programada y el volumen aumentará gradualmente hasta el nivel seleccionado.
- Si el temporizador está activo, se encenderá todos los días a la hora fijada.
- La unidad debe estar en modo de espera para que el temporizador funcione.
- Si apaga la unidad y la vuelve a encender mientras está funcionando un temporizador, no se activará el ajuste de hora de finalización.

Utilización del temporizador de desconexión



Esta función le permite apagar la unidad automáticamente después de la hora fijada.

Pulse [SLEEP] repetidamente para seleccionar la hora deseada.

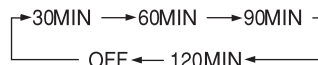

Indicador del temporizador de desconexión

Para cancelar

Pulse [SLEEP] para seleccionar "OFF".

Modificación del tiempo restante

Pulse [SLEEP] para mostrar el tiempo restante, y pulse de nuevo [SLEEP] para seleccionar la hora que desee.

Nota

Es posible usar a la vez el temporizador de reproducción y de desconexión automática. El temporizador de desconexión automática siempre tiene prioridad. Asegúrese de no solapar la configuración de la desconexión automática.

Utilización de otro equipo

iPod

- 1 Abra la tapa de la base integrada para iPod.
- 2 Introduzca el adaptador de la base adecuado para su iPod.
- 3 Inserte el iPod en la base.
 - Baje el volumen de la unidad principal hasta el nivel mínimo antes de conectar/desconectar el iPod.
 - Sostenga el aparato cuando conecte/desconecte el iPod.
 - La recarga comienza cuando se inserta el iPod.

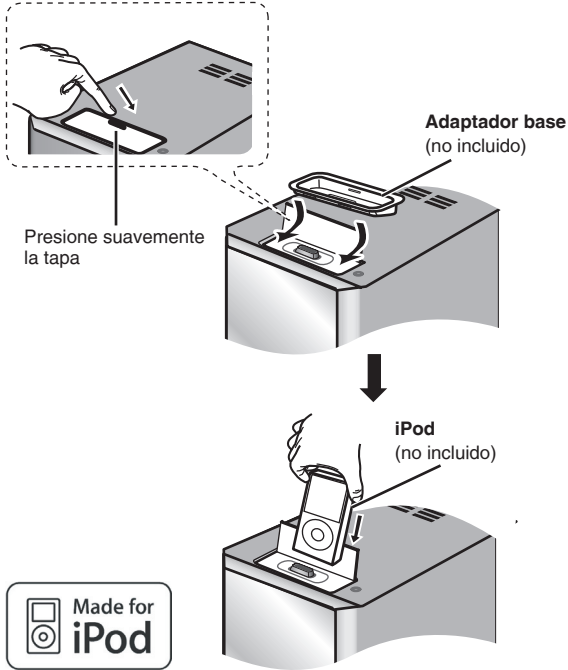

Nota

Se recomienda usar el adaptador para la base de Apple.

Reproducción desde el iPod



Preparación

Confirme la conexión del iPod. (→ anterior)

- ① Pulse [iPod ▶/||] para reproducir desde el iPod.
- ② Ajuste el volumen de la unidad principal.

	Mando a distancia	Unidad principal
Para visualizar el menú del iPod (Durante la reproducción/pausa)	Pulse [iPod MENU].	—
Para seleccionar los contenidos del menú iPod (Durante la reproducción/pausa)	Pulse [▲, ▼] seguido de [OK].	—
Para realizar una pausa de la pista	Pulse [iPod ▶/] o [■].	Pulse [iPod ▶/] o [■].
Para saltar una pista (Durante la reproducción/pausa)	Pulse [◀◀/▶▶] o [▶▶/▶▶].	Pulse [◀◀/▶▶] o [▶▶/▶▶].
Para buscar la pista actual (Durante la reproducción/pausa)	Mantenga pulsado [◀◀/▶▶] o [▶▶/▶▶].	Mantenga pulsado [◀◀/▶▶] o [▶▶/▶▶].

Nota

Si selecciona otra fuente, o desconecta la unidad principal, el iPod se apaga.

Carga del iPod

- El iPod comenzará a cargarse aunque esta unidad se encuentre en modo On o En espera.
- Aparecerá "IPOD ✱" en la pantalla de la unidad principal mientras se carga el iPod y la unidad se encuentra en modo En espera.
- Compruebe el iPod para ver si la batería se ha recargado por completo.
- Si no va a utilizar el iPod durante un periodo prolongado tras finalizar la recarga, desconéctelo de la unidad principal, ya que la batería se agotará de forma natural. (Una vez recargada por completo, no se producirán recargas adicionales).
- El iPod no se cargará cuando la unidad principal se encuentre en el modo USB.

iPod compatible

Nombre	Tamaño de la memoria
iPod touch 2ª generación	8 GB, 16 GB, 32 GB
iPod nano 4ª generación (vídeo)	8 GB, 16 GB
iPod classic	120 GB
iPod touch 1ª generación	8 GB, 16 GB, 32 GB
iPod nano 3ª generación (vídeo)	4 GB, 8 GB
iPod classic	80 GB, 160 GB
iPod nano 2ª generación (aluminio)	2 GB, 4 GB, 8 GB
iPod 5ª generación (vídeo)	60 GB, 80 GB
iPod 5ª generación (vídeo)	30 GB
iPod nano 1ª generación	1 GB, 2 GB, 4 GB
iPod 4ª generación (pantalla en color)	40 GB, 60 GB
iPod 4ª generación (pantalla en color)	20 GB, 30 GB
iPod 4ª generación	40 GB
iPod 4ª generación	20 GB
iPod mini	4 GB, 6 GB

- La compatibilidad depende de la versión del software de su iPod.

iPod es una marca de Apple Inc., registrada en EUA y otros países.

Dispositivo de almacenamiento masivo USB



La conectividad USB le permite conectarse y reproducir pistas MP3 desde un dispositivo de almacenamiento masivo USB. Generalmente, dispositivos de memoria USB (transferencia solo en masa).

Preparación

Antes de conectar un dispositivo de almacenamiento masivo USB a la unidad, asegúrese de que dispone de copia de seguridad de los datos almacenados en la misma.

No se recomienda usar un cable de extensión USB. El dispositivo conectado a través del cable no será reconocido por esta unidad.



Dispositivo compatible con USB (no incluido)

- 1 Reduzca el volumen y conecte el dispositivo de almacenaje masivo USB.
- 2 Pulse [USB ▶/||] o [OK] para iniciar la reproducción.

Para	Acción
interrumpir la reproducción	Pulse [USB ▶/]. Pulse de nuevo para reanudar la reproducción.
parar la reproducción	Pulse [■]. Se visualizará "RESUME". La posición se memorizará. Pulse [USB ▶/] para continuar. Pulse [■] de nuevo para borrar la posición.
saltar pistas	Pulse [◀, ▶].
saltar álbum	Pulse [▲, ▼] en el modo de reproducción. Pulse [▲, ▼] una vez y luego los botones numéricos en el modo de parada.

Función de visualización



Pulse [DISPLAY] repetidamente durante el modo de reproducción o de pausa.

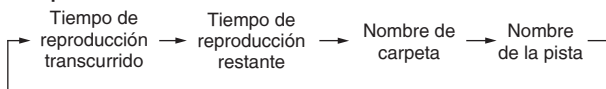

Pulse [MP3 INFO] repetidamente durante el modo de reproducción o de pausa.

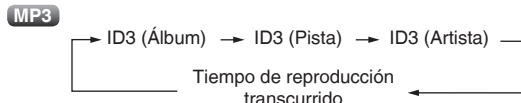

Para otras funciones existentes, son parecidas a las descritas en "Discos" (⇒ página 7 y 8).

Dispositivo compatible

Dispositivos que se incluyen dentro del grupo de almacenajes masivos USB:

- Dispositivos USB que admiten sólo transferencia en masa.
- Dispositivos USB que admiten velocidad total USB 2.0.

Formatos admitidos

Los archivos deben tener la extensión ".mp3" o ".MP3".

Nota

- CBI (en inglés, Control/Bulk/Interrupt) no es admitido.
- No se admiten dispositivos que utilizan el sistema de archivos NTFS [sólo se admiten sistemas de archivos FAT12/16/32 (Tabla de asignación de archivos 12/16/32)].
- Dependiendo del tamaño del sector, algunos archivos no funcionarán.
- Esta unidad puede acceder a hasta 255 álbumes (incluidas las carpetas vacías) y 2500 pistas.
- El número máximo de pistas de una carpeta es de 999.
- Sólo podrá seleccionarse una tarjeta de memoria cuando conecte un lector de tarjeta USB de puertos múltiples. Generalmente la primera tarjeta de memoria insertada.
- No desenchufe el dispositivo USB durante la lectura o reproducción.
- Desconecte el lector de tarjetas USB de la unidad cuando quite la tarjeta de memoria. No hacerlo puede provocar que funcione mal el dispositivo.
- Cuando conecte un reproductor de audio digital compatible al puerto USB, se activará la carga. No se cargará cuando se cambie la unidad al modo en espera o al modo iPod.

Cambio del código del mando a distancia

Modifique el código si observa que el mando a distancia controla involuntariamente otro equipo.

Cambie el código de la unidad principal

Preparación

Asegúrese de que la bandeja del disco está vacía.

Mantenga pulsado [CD ▶/||] en la unidad principal y a continuación mantenga pulsado [2] (o [1]) en el mando a distancia. Se mostrará "REMOTE 2" (o "REMOTE 1").

Cambie el código del mando a distancia

Mantenga pulsado [OK] y [2] (o [1]) en el mando a distancia durante al menos 2 segundos.

Si el mando a distancia y la unidad principal utilizan códigos diferentes, aparecerá un mensaje en la pantalla mostrando el código actual de la unidad principal. Siga el paso anterior para cambiar el código del mando a distancia correspondiente.

Guía para la solución de problemas

Realice las siguientes verificaciones antes de solicitar la ayuda del servicio técnico. Si no está seguro sobre cómo realizar algunas de las comprobaciones, o si los remedios indicados en la tabla no resuelven el problema, póngase en contacto con su distribuidor.

Problemas comunes

No hay sonido.	<ul style="list-style-type: none"> • Suba el volumen. • Los cables de los altavoces quizás no estén conectados correctamente. Apague la unidad, compruebe y corrija las conexiones y vuelva a conectar la unidad (⇒ página 4).
Sonido malo, invertido o sólo procede de un altavoz.	<ul style="list-style-type: none"> • Compruebe las conexiones de los altavoces (⇒ página 4).
Se oye ruido de zumbido durante la reproducción.	<ul style="list-style-type: none"> • Hay un cable de alimentación de CA o luces fluorescentes cerca de los cables. Mantenga otros aparatos y cables alejados de los cables de este aparato. • Si es posible en su zona, dé la vuelta al enchufe de alimentación de CA o conector para invertir la polaridad del cable.
Se visualiza "ERROR".	<ul style="list-style-type: none"> • Se ha realizado una operación incorrecta. Lea las instrucciones e inténtelo de nuevo.
"- - -" aparece en el visualizador.	<ul style="list-style-type: none"> • Ud. conectó la por primera vez el cable de alimentación o recientemente hubo un corte de corriente. • Ajuste la hora (⇒ página 10).
Se visualiza "F76".	<ul style="list-style-type: none"> • Compruebe y corrija la conexión de los cables de los altavoces (⇒ página 4). • Si esto no resuelve el problema, existe un problema con la fuente de alimentación. Consulte a su distribuidor. • Desconecte el dispositivo USB. Apague la unidad y vuélvala a encender.

Audición de la radio

Se oye ruido. El indicador de estéreo parpadea o no se enciende. El sonido está distorsionado.	<ul style="list-style-type: none"> • Utilice una antena exterior (⇒ página 5).
Se oye un ruido de golpeteo.	<ul style="list-style-type: none"> • Apague el televisor o sepárelo de la unidad.
Se oye un leve zumbido durante las emisiones en AM.	<ul style="list-style-type: none"> • Separe la antena de otros cables y conductores.

Cuando hay un televisor cerca

La imagen del televisor desaparece o aparecen franjas en la pantalla.	<ul style="list-style-type: none"> • La ubicación y orientación de la antena no son correctas. Si está utilizando una antena interior, cambie a una antena exterior (⇒ página 5). • El cable de antena de TV está demasiado cerca de la unidad. Separe el cable de antena del televisor de la unidad.
--	---

Reproducción de discos

La visualización es errónea o no empieza la reproducción.	<ul style="list-style-type: none"> • Puede que el disco esté al revés (⇒ página 7). • Limpie el disco. • Sustituya el disco si está rayado, deformado o no es un disco convencional. • Puede haberse formado condensación en el interior de la unidad debido a un cambio repentino de temperatura. Espere una hora aproximadamente hasta que desaparezca la condensación e inténtelo de nuevo.
--	--

El mando a distancia

El mando a distancia no funciona.	<ul style="list-style-type: none"> • Compruebe que las pilas estén correctamente insertadas (⇒ página 5). • Sustituya las pilas si están agotadas.
--	--

iPod

El iPod no se activa.	<ul style="list-style-type: none"> • Compruebe que la batería del iPod tiene carga antes de conectarlo a la unidad. • Apague la unidad y el iPod antes de insertarlo en la base. Encienda la unidad y seleccione la fuente adecuada.
No se escucha nada por los altavoces.	<ul style="list-style-type: none"> • El iPod no está bien asentado en la base. Desconecte el iPod, retírelo del conector de la base. Vuelva a colocarlo en la base y actívalo de nuevo. • Asegúrese de que el iPod realmente reproduce algo. • Ajuste el volumen.
La música aparece distorsionada o el nivel de sonido es demasiado bajo.	<ul style="list-style-type: none"> • Asegúrese de que la función del ecualizador del iPod está desactivada.
No se puede controlar el iPod desde el Sistema estéreo con reproductor con CD.	<ul style="list-style-type: none"> • Asegúrese de que el iPod está bien asentado en la base. • Compruebe la conexión de la base y asegúrese de que se selecciona el iPod como fuente de música. (⇒ página 12)
El iPod no carga.	<ul style="list-style-type: none"> • Compruebe todas las conexiones. (⇒ página 12)

USB

La unidad USB o sus contenidos no pueden leerse.	<ul style="list-style-type: none"> El formato de unidad USB o sus contenidos no es/son compatibles con el sistema (⇒ página 13). La función de almacenaje USB de este producto puede no funcionar con algunos dispositivos USB. Los dispositivos USB con una capacidad de almacenaje de más de 8 gigabytes pueden no funcionar en algunas ocasiones.
Bajo rendimiento de la unidad flash USB.	<ul style="list-style-type: none"> La lectura de archivos de gran tamaño o unidad flash USB de gran capacidad tarda mucho.
“NO PLAY”	<ul style="list-style-type: none"> Compruebe el contenido. Sólo se pueden reproducir archivos en formato MP3.

Especificaciones

■ **SECCIÓN DEL AMPLIFICADOR**

Potencia de salida RMS en el modo estéreo
Canal delantero (ambos canales activos)
 20 W por canal (4 Ω), 1 kHz, 10% THD
Toma de auriculares
Terminal Estéreo, 3,5 mm

■ **SECCIÓN DEL SINTONIZADOR**

Emisoras en presintonías 30 emisoras de FM
 15 emisoras de AM
Modulación de frecuencia (FM)
Gama de frecuencias
 87,50 MHz a 108,00 MHz
 (incrementos de 50 kHz)
Terminal(es) de antena
 75 Ω (desequilibrada)

Modulación AM (AM)

Gama de frecuencias
 522 kHz a 1629 kHz
 (incrementos de 9 kHz)

■ **SECCIÓN DE DISCOS COMPACTOS**

Discos reproducidos [8 cm o 12 cm]
 (1) CD-Audio (CD-DA)
 (2) CD-R/RW (CD-DA, MP3)
 (3) MP3
Recogida
Longitud de onda 785 nm
Potencia de láser CLASS I (CD)
Salida de audio (Disco)
Número de canales FL, FR, 2 canales

■ **SECCIÓN USB**

Formato de archivos de audio admitidos
 MP3 (*.mp3)
Potencia máxima del puerto 500 mA

■ **SECCIÓN DE ALTAVOCES**

Tipo Sistema de 2 altavoces de 2 vías
 (reflejo de graves)
Altavoces
Altavoz de graves Tipo cónico de 10 cm
Altavoz de agudos Tipo cónico de 6 cm
Impedancia 4 Ω
Potencia de entrada (IEC) 20 W (MÁX)
Nivel de presión acústica de salida
 80,5 dB/W (1,0 m)
Gama de frecuencias 52 Hz a 31 kHz (-16 dB)
 74 Hz a 27 kHz (-10 dB)
Dimensiones (An x Al x Prf)
 145 mm x 226 mm x 197 mm
Peso 1,9 kg

■ **GENERALIDADES**

Alimentación 220 a 240 V CA, 50 Hz
Consumo 73 W
Dimensiones (An x Al x Prf)
 153 mm x 226 mm x 292 mm
Peso 2,5 kg
Rango de temperatura operativa 0°C a +40°C
Rango de humedades de funcionamiento
 35 % a 80 % RH (sin condensación)

Consumo en el modo de espera 0,6 W (aprox.)

Nota

- Las especificaciones están sujetas a cambios sin previo aviso.
- La distorsión armónica total se mide mediante el analizador de espectro digital.

Mantenimiento

Si las superficies están sucias

Utilice un paño suave y seco para limpiar esta unidad.

- No utilice nunca alcohol, diluyente de pintura ni bencina para limpiar la unidad.
- Antes de utilizar un paño impregnado químicamente, lea con atención las instrucciones, suministradas con él.



Panasonic Corporation
Web Site: <http://panasonic.net>



Pursuant to at the directive 2004/108/EC, article 9(2)
Panasonic Testing Centre
Panasonic Marketing Europe GmbH
Winsbergring 15, 22525 Hamburg, Germany

RQTX0186-1D
H0209MT1029