

# **Platine tourne-disque**

Manuel d'utilisation

N° de modèle **SL-1210M5G**  
**SL-1200GLD**



# Technics®



Il est recommandé de lire attentivement le présent manuel avant d'utiliser l'appareil.  
Conserver ce manuel.

Nous vous remercions d'avoir arrêté votre choix sur cet appareil. Pour en tirer un rendement optimal, lire attentivement le présent manuel.

Le modèle SL-1210M5G est illustré dans ce manuel.

## Table des matières

Accessoires fournis .....	2
Précautions à prendre .....	3
Caractéristiques .....	4
Préparation de la cellule de lecture .....	4
Commandes .....	4
Assemblage du tourne-disque .....	5
Raccordements et installation .....	5
Raccordement à un amplificateur et	
branchement du cordon d'alimentation .....	5
Raccordement à un mélangeur (vendu séparément) .....	6
Installation .....	6
Réglages de mise en route .....	6
Équilibrage du bras et force d'appui .....	6
Antipatinage .....	7
Hauteur du lève-bras .....	7
Hauteur du bras de lecture .....	7
Mettre le couvercle en place .....	7
Lecture de disques .....	8
Réglages en cours de lecture .....	9
Réglage de la vitesse de rotation .....	9
Réglage de la poussée horizontale du bras pour	
réduire le patinage lors d'une lecture par va-et-vient (scratch) .....	9
Réglage de la vitesse de freinage du plateau .....	9
Entretien .....	10
Service après-vente .....	10
Guide de dépannage .....	11
Spécifications .....	11

Homologation:

DATE D'ACHAT \_\_\_\_\_  
 DÉTAILLANT \_\_\_\_\_  
 ADRESSE DU DÉTAILLANT \_\_\_\_\_  
 \_\_\_\_\_  
 N° DE TÉLÉPHONE \_\_\_\_\_

Il est recommandé de noter, dans l'espace prévu ci-dessous, le numéro de modèle et le numéro de série inscrits à l'arrière, ou sous le fond de l'appareil, et de conserver ce manuel pour référence ultérieure.

NUMÉRO DE MODÈLE SL-1210M5G/SL-1200GLD  
 NUMÉRO DE SÉRIE \_\_\_\_\_

### MISE EN GARDE:

**AFIN DE PRÉVENIR TOUT RISQUE D'INCENDIE OU DE CHOCS ÉLECTRIQUES, AINSI QUE TOUT DOMMAGE À L'APPAREIL, NE PAS L'EXPOSER À LA PLUIE, À DES ÉCLABOUSSURES OU À UNE HUMIDITÉ EXCESSIVE. ÉVITER ÉGALEMENT DE PLACER DES CONTENANTS AVEC DU LIQUIDE, TEL UN VASE, SUR L'APPAREIL.**

### ATTENTION!

**NE PAS INSTALLER CET APPAREIL DANS UNE BIBLIOTHÈQUE, UNE ARMOIRE OU TOUT AUTRE ESPACE CONFINÉ. S'ASSURER QUE LA VENTILATION DE L'APPAREIL EST ADÉQUATE. AFIN D'ÉVITER TOUT RISQUE DE CHOC ÉLECTRIQUE OU D'INCENDIE DÙ À UN SURCHAUFFEMENT, S'ASSURER QUE RIDEAUX OU TOUT OBJET QUELCONQUE NE BOUCHENT LES ÉVÉNEMENTS D'AÉRATION DE L'APPAREIL.**

## Accessoires fournis



Vérifier la présence et l'état des pièces et accessoires suivants.  
 Citer les numéros entre parenthèses pour commander les pièces de rechange.

- Tourne-disque** ..... 1  
 SL-1210M5G(SFTE172-01Z1)  
 SL-1200GLD(SFTE172-02Z)
- Contrepoids** ..... 1  
 SL-1210M5G(SFPWG17201BK)  
 SL-1200GLD(RYQ0156-N)

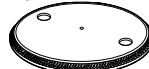

- Tapis du plateau** ..... 1  
 SL-1210M5G/SL-1200GLD  
 (RGS0008)
- Contrepoids supplémentaire** ..... 1  
 SL-1210M5G(SFPWG17202)  
 SL-1200GLD(RFE0024)

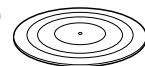

- Trousse-tapis glissant**  
 (fourni avec le SL-1210M5G  
 seulement) ..... 1  
 (RGS0005Z-1)  
 • **Tapis glissant**  
 • **Tapis transparent**
- Adaptateur pour 45 tours prolongé** ..... 1  
 SL-1210M5G(SFWE010A)  
 SL-1200GLD(SFWE010B)



- Tapis glissant doré** (fourni avec le SL-1200GLD seulement) ..... 2  
 (RGS0012Z)
- Contrepoids de la coquille** . 1  
 SL-1210M5G/SL-1200GLD  
 (SFPZB3501)

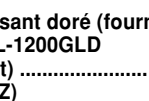

- Couvercle** ..... 1  
 SL-1210M5G(RYF0370A-X)  
 SL-1200GLD(RGD0078AZ-T)
- Jauge du porte-à-faux** .. 1  
 SL-1210M5G/SL-1200GLD  
 (SFK0135-01)



- Coquille avec contrepoids de la pointe de lecture** ... 1  
 SL-1210M5G(SFPCC31006K)  
 SL-1200GLD(SFPCC31007K)
- Ensemble de vis pour cellule de lecture** ..... 1  
 SL-1210M5G/SL-1200GLD  
 • **Écrous**(RHN26003)  
 • **Vis-courtes**(SFCZV8801-1)  
 • **Vis-longues**(SFPEV9801-1)  
 • **Rondelles**(SFPEW9601)

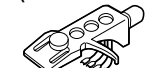

Cellule de lecture vendue séparément.

- Autocollant** ..... 1  
 SL-1210M5G(RQLC0142-1)  
 SL-1200GLD(RQLC0111-1)



**Même si l'interrupteur est à la position "off", l'appareil n'est pas entièrement déconnecté de la source d'alimentation. Débrancher la fiche de la prise secteur si l'appareil ne sera pas utilisé pendant une période prolongée. Placer l'appareil de façon que la fiche soit facilement accessible.**

La marque et le symbole suivants sont situés dessous l'appareil.



**ATTENTION**  
**RISQUE DE CHOC ÉLECTRIQUE**  
**NE PAS OUVRIR**



ATTENTION: AFIN DE PRÉVENIR LE RISQUE DE CHOCS ÉLECTRIQUES, NE PAS RETIRER LES VIS. TOUTE RÉPARATION DEVRAIT ÊTRE CONFIAÉE À UN PERSONNEL QUALIFIÉ.



Le symbole de l'éclair dans un triangle équilatéral indique la présence d'une tension suffisamment élevée pour engendrer un risque de chocs électriques.



Le point d'exclamation dans un triangle équilatéral indique que le manuel d'utilisation inclus avec l'appareil contient d'importantes recommandations quant au fonctionnement et à l'entretien de ce dernier.

# Précautions à prendre

Avant d'utiliser l'appareil, lire attentivement le présent manuel. Porter une attention toute particulière aux avis inscrits sur l'appareil et aux instructions décrites ci-dessous. Conserver ce manuel pour référence ultérieure.

- 1) Lire ces instructions.
- 2) Conserver ces instructions.
- 3) Respecter ces instructions.
- 4) Suivre toutes les instructions.
- 5) Ne pas utiliser cet appareil près de l'eau.
- 6) Nettoyer avec un chiffon sec seulement.
- 7) Ne pas bloquer les ouvertures pour ventilation. Installer selon les directives du fabricant.
- 8) Éloigner l'appareil de toute source de chaleur telle que radiateurs et autres éléments de chauffage (incluant les amplificateurs).
- 9) Ne pas tenter de contourner les mesures de sécurité des fiches polarisées. Une fiche polarisée possède une lame plus large que l'autre pour permettre la mise à la terre. Une fiche avec mise à la terre possède une troisième broche pour la mise à la terre. Si la fiche ne peut pas être branchée, communiquer avec un électricien pour faire changer la prise de courant.
- 10) Protéger le cordon secteur de manière qu'il ne soit pas piétiné ou écrasé par des objets. Faire particulièrement attention à ses extrémités de branchement, y compris sa fiche.
- 11) N'utiliser que les accessoires recommandés par le fabricant.
- 12) Ne placer l'appareil que dans une baie ou un support recommandé par le fabricant. Déplacer la baie ou le support avec le plus grand soin afin d'en éviter le renversement.
- 13) Débrancher durant un orage ou lors de non-utilisation prolongée.
- 14) Confier toute réparation à un technicien qualifié. Faire réparer l'appareil si le cordon ou la fiche a été endommagé, si l'appareil a été mouillé, si un objet est tombé sur l'appareil, s'il a été exposé à la pluie ou à de l'humidité, s'il ne fonctionne pas normalement ou s'il a été échappé.



## Caractéristiques

Un des tourne-disques les plus accomplis, de renommée mondiale.

**Haute précision de la vitesse de rotation grâce à l'asservissement à quartz**

- Le bouton  $[\pm 16/\pm 8]$  commande un réglage fin de la vitesse (pas sur une plage étendue entre  $-8\%$  et  $+8\%$  et  $-16\%$  et  $+16\%$ . L'indicateur à diode  $[\pm 16/\pm 8]$  s'allume dans l'obscurité.
- La vitesse de rotation peut être réglée avec précision sur une plage continue.
- Permet de rétablir instantanément la vitesse de rotation nominale (33 1/3 ou 45 tours/min) sur pression de la touche de rétablissement.
- La commande de vitesse de rotation se remplace facilement.

**Entraînement direct pour un couple élevé**

- Pleurage et scintillement inférieurs à  $0,01\%$ . Couple de démarrage de  $1,5\text{ kg-cm}$  permettant d'atteindre la vitesse nominale de 33 1/3 tours/min en seulement 0,7 seconde.
- Système de freinage électronique pour des arrêts en douceur. La vitesse de freinage se règle au moyen d'une molette.

**Bras de lecture avec suspension à cardan**

- À l'aide des unités de mesure du contrepois du bras de lecture, il est possible de modifier rapidement et aisément la force d'appui de la pointe de lecture.
- La commande réglage de la poussée horizontale permet de réduire le patinage pendant les va-et-vient.
- La hauteur du bras de lecture peut être réglée sur une plage de 6 mm et être verrouillée en position.

**Coffret anti-résonant à trois couches, avec pieds isolants grand format.**

**Dispositif d'éclairage escamotable de la pointe de lecture.**

- Une diode bleue éclaire la pointe de lecture.

## Commandes

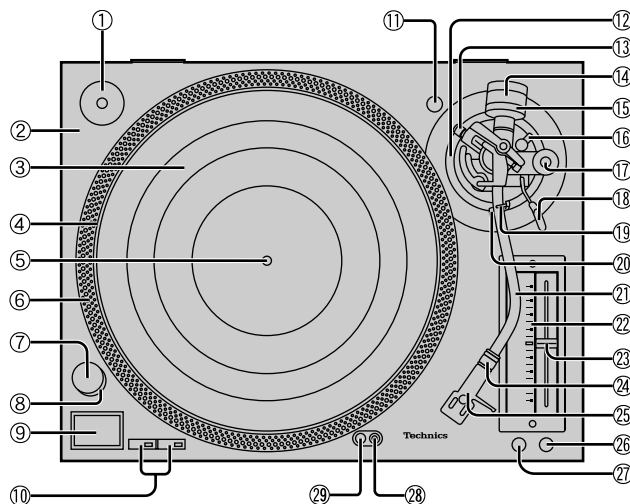

N°	Description	Page de référence
①	Adaptateur pour 45 tours prolongé	8
②	Base du tourne-disque	4
③	Tapis du plateau (ou tapis glissant)	5
④	Tourne-disque	5
⑤	Axe central	5
⑥	Repères stroboscopiques	9
⑦	Interrupteur (power)	8
⑧	Lampe stroboscopique, lampe témoin	8
⑨	Touche marche/arrêt (start-stop)	8
⑩	Sélecteurs de vitesse (33, 45)	8
⑪	Support de la coquille	4
⑫	Commande de hauteur du bras de lecture	7
⑬	Molette de commande de la poussée horizontale	9
⑭	Contrepois	5
⑮	Commande de la force d'appui	6
⑯	Verrouillage du bras	7
⑰	Commande d'antipatinage	6
⑱	Levier de positionnement du bras	6
⑲	Agrafe du bras	6
⑳	Reposoir	6
㉑	Bras de lecture	5
㉒	Voyant de vitesse de rotation	9
㉓	Commande de vitesse de rotation (pitch adj.)	9
㉔	Écrou de blocage	5
㉕	Coquille	5
㉖	Touche de rétablissement (reset)	8
㉗	Bouton de réglage fin de la vitesse ( $\pm 16/\pm 8$ )	9
㉘	Interrupteur de l'éclairage de la pointe de lecture	8
㉙	Éclairage de la pointe de lecture	8

## Préparation de la cellule de lecture

### 1 Fixer une cellule (vendue séparément)

- Suivre les instructions d'installation fournies avec la cellule.
- Utiliser le contrepois de la coquille (inclus) si une cellule légère (3,5 à 6,5 g) est utilisée.
  - Retirer le contrepois de la pointe de lecture. Utilisation du contrepois (➔ page 6).

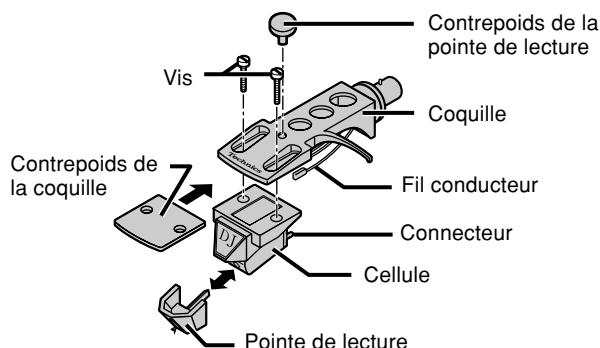

### 2 Réglage du porte-à-faux

- Fixer la jauge incluse à la coquille. Ajuster le porte-à-faux et la direction de la cellule, puis serrer la vis.
- Aligner la pointe de lecture avec la jauge.
  - La cellule devrait être parallèle avec la coquille.

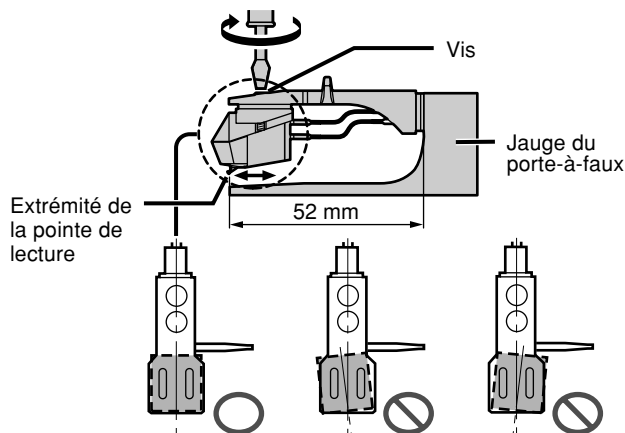

# Assemblage du tourne-disque

Dans le but de prévenir tout risque de dommages pendant l'expédition, le tourne-disque a été démonté.

Assembler le tourne-disque dans l'ordre suivant.

- Ne pas brancher le cordon d'alimentation avant d'avoir terminé l'assemblage.
- Ne mettre le couvercle en place qu'après avoir terminé les réglages.

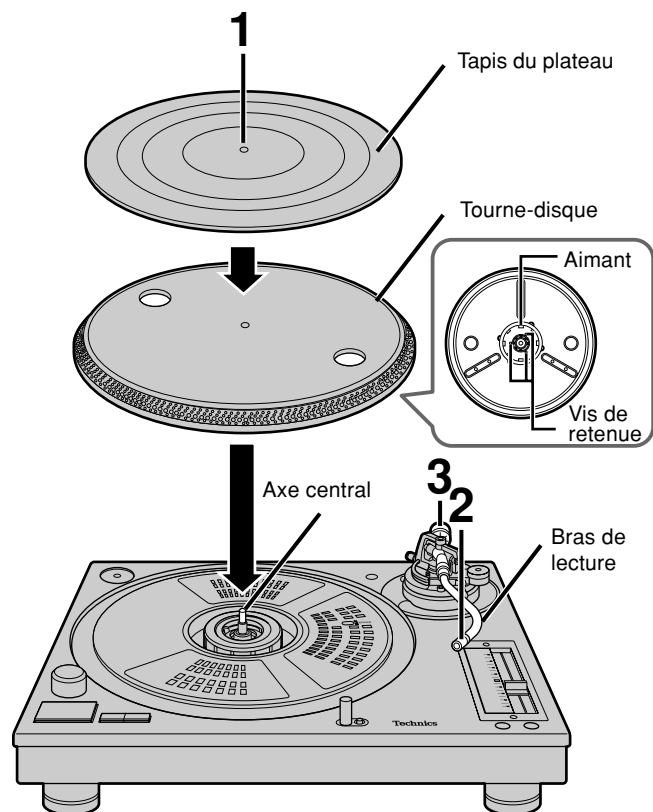

## 1 Mettre en place le plateau et le tapis du plateau.

Placer le plateau sur l'axe central, puis mettre le tapis dessus.

- Mettre le plateau en place avec le plus grand soin. L'aimant sous le plateau est réglé avec précision et tout heurt pourrait le déplacer, ce qui pourrait causer des problèmes de fonctionnement. S'assurer que l'aimant est libre de poussière et de limaille de fer.
- Ne pas régler les vis de fixation de l'aimant. Le rendement nominal de l'appareil ne peut être garanti si l'aimant a été déplacé.

## 2 Fixer la coquille.

Fixer la coquille à l'embout du bras, en veillant à ce qu'elle soit bien droite, puis serrer l'écrou de blocage.

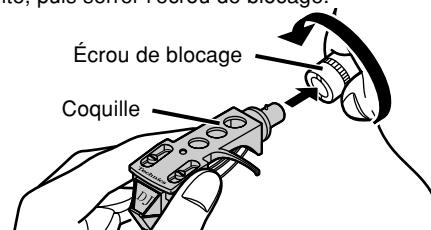

## 3 Fixer le contrepoids à l'arrière du bras.

Si la coquille pèse entre 10 et 13 grammes, fixer également le contrepoids supplémentaire fourni.

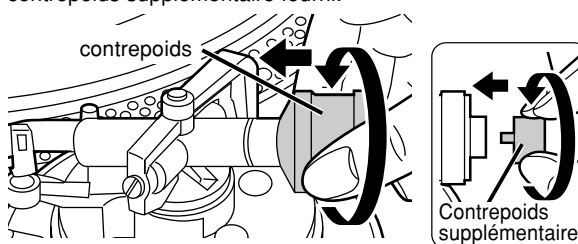

# Raccordements et installation

## Raccordement à un amplificateur et branchement du cordon d'alimentation

### 1. Connecter le fil de mise à la terre PHONO et les câbles de raccordement stéréo aux prises PHONO de l'amplificateur.

Câbles de raccordement stéréo Blanc [L(G)] Rouge [R(D)]

- Si le fil de terre n'est pas raccordé, un ronflement, produit par la source d'alimentation, sera entendu.
- Si l'amplificateur utilisé n'est pas muni de prises PHONO, ni le volume ni le rendu sonore ne seront adéquats.

### 2. Brancher le cordon d'alimentation.

- Ne brancher le cordon d'alimentation qu'après avoir effectué tous les autres raccordements.
- Vérifier le niveau de courant des prises d'alimentation sur les amplificateurs et les récepteurs avant d'y brancher cet appareil. Le tourne-disque consomme 14,5 W.

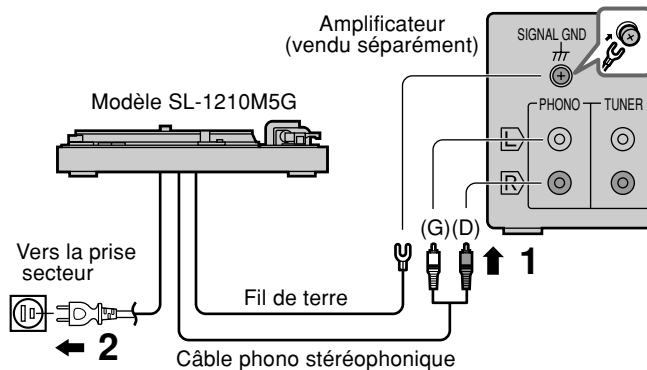

## Raccordement à un mélangeur (vendu séparément)

- Débrancher tous les appareils avant d'effectuer les raccordements.
- Ne rebrancher les cordons d'alimentation qu'après avoir terminé tous les raccordements.

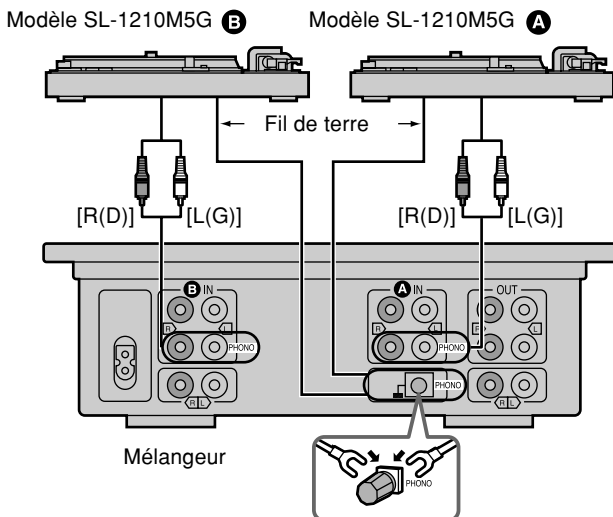

## Installation

- Installer l'appareil sur une surface de niveau, à l'abri de la vibration.
- Éloigner le tourne-disque de tout haut-parleur.

### Nota

- Protéger l'appareil contre les rayons solaires directs, la poussière, l'humidité et les sources de chaleur.
- Il est possible que l'appareil capte les interférences d'une radio. Ne pas placer le tourne-disque à proximité d'un récepteur radio.

### Réglage de la hauteur des pieds isolants

Placer l'appareil sur la surface où il doit être utilisé et régler la hauteur des pieds de manière qu'il soit bien de niveau.

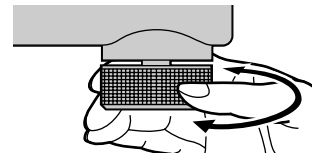

## Réglages de mise en route

### Équilibrage du bras et force d'appui

#### 1 Dégager le bras de lecture.

1. Retirer le couvercle de la pointe de lecture, prenant bien soin de ne pas l'abîmer, puis dégager l'agrafe du bras.
2. Dégager le bras de son reposoir.

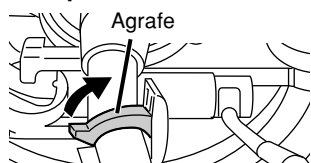

#### 2 Régler l'équilibre du bras.

1. Pousser sur le levier de positionnement du bras pour le baisser.
2. Mettre la commande d'antipatinage à la position "0".
3. Tourner le contrepois jusqu'à ce que le bras soit à peu près à l'horizontale.

Prendre soin que la pointe de lecture ne touche pas l'appareil.

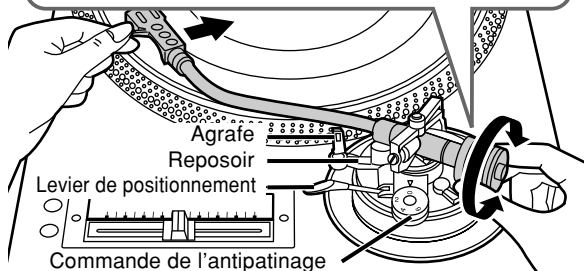
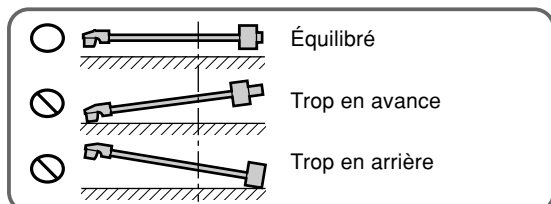

#### 3 Mettre la commande de la force d'appui à "0".

1. Remettre le bras sur son reposoir puis l'y assujettir avec l'agrafe.
2. Tourner la commande de la force d'appui à "0". Tenir le contrepois pendant ce réglage.

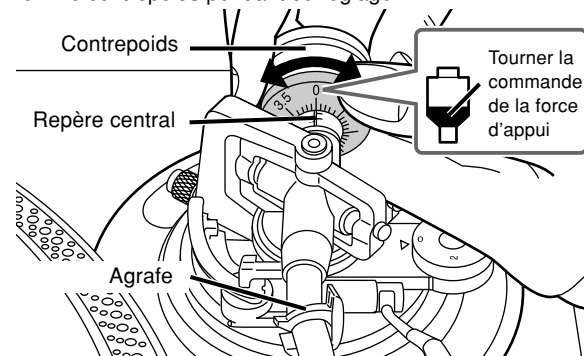

#### 4 Régler la force d'appui.

Tourner le contrepois de manière à assurer la force d'appui appropriée à la cellule utilisée.

Se reporter à la notice d'emploi de la cellule.

La commande de la force d'appui tourne par la même occasion. Tourner jusqu'à ce que le repère central soit vis-à-vis la pression requise.

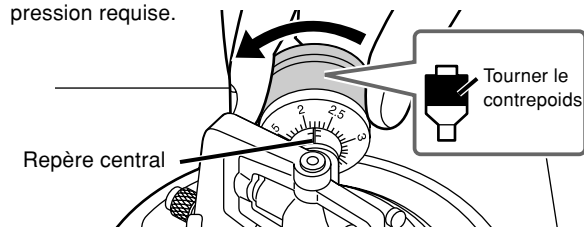

### Pour référence

Utiliser le contrepois de la pointe de lecture (inclus) pour augmenter la force d'appui de 4 grammes.

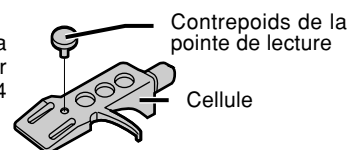

# Réglages de mise en route

## Utilisation du contrepoids

Noter le réglage du contrepoids recommandé pour la pointe de lecture utilisée. Il est possible de changer rapidement la force d'appui de la pointe de lecture sans avoir à rajuster la poussée horizontale du bras à chaque fois que la cellule est retirée et remise en place.

- ① Fixer la cellule au bras.
- ② Tourner la bague de réglage du contrepoids à la même valeur que celle précédemment utilisée pour équilibrer le poids du bras, cellule comprise.
- ③ Tourner la bague de réglage de la force d'appui de la pointe de lecture à la même valeur que celle précédemment utilisée pour équilibrer le poids du bras, cellule comprise.

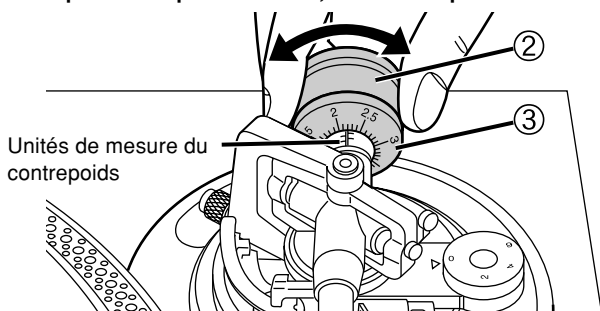

Unités de mesure du contrepoids

## Antipatinage

Régler la bague de réglage à la même valeur que celle de la force d'appui de la pointe de lecture utilisée pour une lecture normale.

### Pour action va-et-vient

Régler la commande de manière à réduire le patinage.

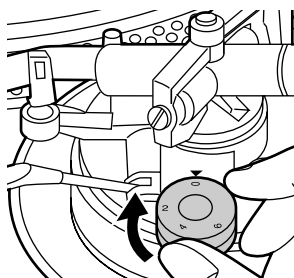

## Hauteur du lève-bras

### Préparatifs

1. Mettre un disque en place sur le plateau.
2. Retirer le protecteur de la pointe de lecture et dégager l'agrafe.

### Utiliser un tournevis pour tourner la vis du lève-bras.

Ne faire ce réglage que si la cellule utilisée le rend nécessaire.

- Tourner dans le sens horaire pour abaisser le lève-bras.
- Tourner dans le sens anti-horaire pour augmenter la hauteur du lève-bras.

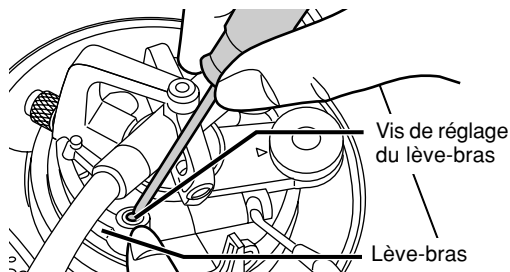

### Nota

La hauteur du lève-bras (la distance entre la surface du disque et la pointe de lecture lorsque le levier est relevé) est réglé en usine entre 8 et 13 mm.

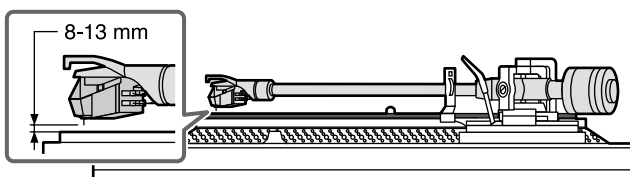

## Hauteur du bras de lecture

### 1. Dégager le bras de son agrafe.

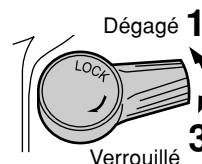

### 2. Régler la hauteur du bras.

- Tourner la bague en utilisant le tableau ci-dessous comme référence de manière que la hauteur du bras corresponde à la hauteur de la cellule. Les valeurs sont marquées par intervalles de 0,5 mm.

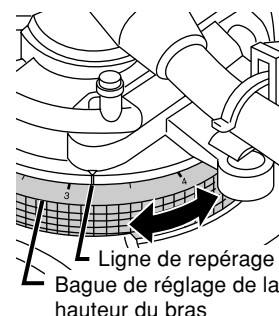

	Hauteur de la cellule (H) en mm	Position de la commande
	17	0
	18	1
	19	2
	20	3
	21	4
	22	5
	23	6

- Si la hauteur de la cellule n'est pas connue, déposer la pointe de lecture sur un disque, puis régler la commande de hauteur jusqu'à ce que le bras soit parallèle à la surface du disque.

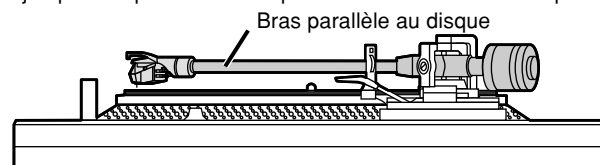

### 3. Verrouiller le bras.

## Mettre le couvercle en place

### SL-1210M5G

Tenir le couvercle des deux mains et le placer sur le tourne-disque à partir du haut.

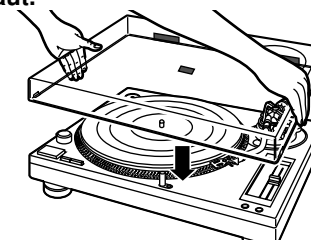

### SL-1200GLD

En tenant les deux côtés du couvercle, le placer sur le tourne-disque à partir du haut.

Pour retirer le couvercle, le soulever premièrement de la manière illustrée.

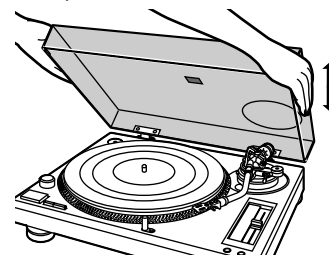

# Lecture de disques

## Préparatifs

1. Mettre un disque en place sur le plateau.
2. Enlever le protecteur de la pointe de lecture et dégager l'agrafe du bras.

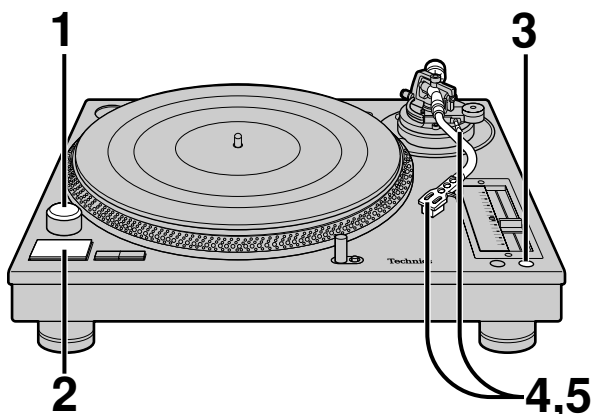

## Interruption momentanée de la lecture

Lever le levier de positionnement du bras.  
La pointe de lecture s'élève au-dessus du disque.

Se reporter à la page 9 pour les instructions relatives au réglage fin de la vitesse.

## Lecture de 45 tours prolongé

1. Sortir l'adaptateur de son support puis le mettre en place sur l'axe central.
2. Appuyer sur le sélecteur de vitesse [45] pour changer la vitesse.



## Après la fin de la lecture

1. Lever le levier de positionnement du bras et ramener le bras sur son reposoir.
2. Appuyer sur la touche [start-stop].  
Le frein électrique arrête la rotation du plateau en douceur.
3. Couper le contact en tournant la molette [power].
4. Agrafer le bras et remettre le protecteur de la pointe de lecture en place.

## Utilisation du tourne-disque pour la lecture par va-et-vient (scratch)

Utiliser le tapis glissant plutôt que le tapis du plateau. Cela permet une meilleure rotation du disque.

- Dessus (face imprimée) : placer le disque sur cette face.
- Dessous : face glissante

## Pour un glissement différent

Placer le tapis transparent sous le tapis glissant.

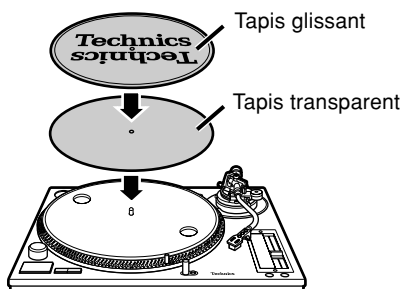

## 1 Mettre le tourne-disque sous tension en tournant la molette [power].

- La lampe témoin s'allume.
- La vitesse 33 1/3 tours est automatiquement sélectionnée et l'indicateur s'allume.
- Appuyer sur le sélecteur [45] pour la lecture d'un 45 tours.

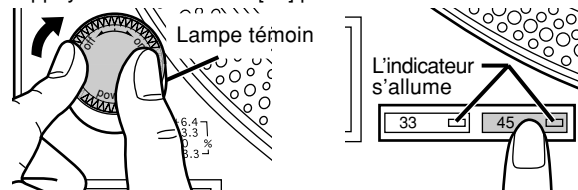

## 2 Appuyer sur la touche [start-stop].

La rotation du plateau s'amorce.

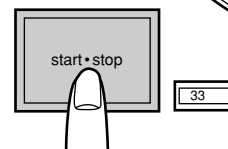

## 3 Appuyer sur la touche de rétablissement pour allumer la diode verte de commande de variation de la vitesse.

La vitesse nominale (33 1/3 tr/min. ou 45 tr/min) est automatiquement rétablie.

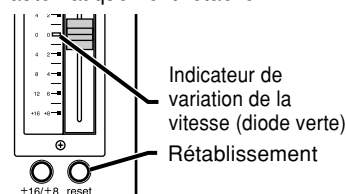

Utiliser la vitesse nominale indiquée plus haut pour la lecture ordinaire.

## 4 Soulever le levier de positionnement du bras et déplacer le bras au-dessus de la surface du disque.

Levier de positionnement du bras

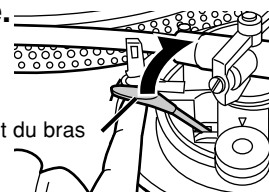

## 5 Abaisser le levier.

Le bras est abaissé et la lecture s'amorce.

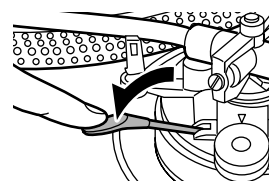

## Éclairage de la pointe de lecture

- Appuyer sur l'interrupteur de l'éclairage de la pointe. Une lampe bleue à diode s'allume et éclaire la pointe de lecture.
- Si aucun éclairage n'est nécessaire, appuyer sur la lampe pour la remettre en position abaissée. Cela a pour effet de l'éteindre.

### Nota

Appuyer à fond sur l'interrupteur, autrement la lampe pourrait s'allumer mais sans sortir de son logement.

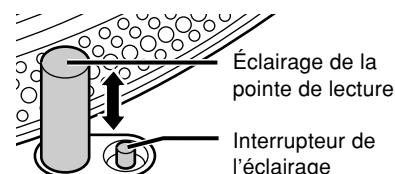



## Réglage de la vitesse de rotation

Cette commande permet un réglage fin de la vitesse de rotation du plateau (tr/min).

**1 Appuyer sur la touche de rétablissement pour éteindre la diode verte.**

**2 Appuyer sur [±16/±8] pour sélectionner la variation de la vitesse.**

- Lorsque [±16/±8] est pressé une fois (position haute), l'indicateur [ ±16] sur la coulisse de réglage s'allume.
- Lorsque [±16/±8] est pressé deux fois (position basse), l'indicateur [ ±8] sur la coulisse de réglage s'allume.

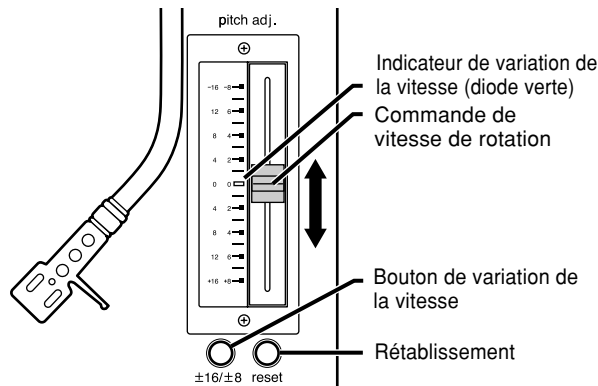

**3 Glisser la commande [pitch adj.] pendant la rotation du plateau.**

Glisser la coulisse à la position voulue.

- Les nombres indiquent le pourcentage approximatif de variation par rapport à la vitesse nominale.
- La vitesse peut être variée entre -8 % et +8 % ou entre -16 % et +16 %.

### Rétablissement de la vitesse nominale

Appuyer sur la touche [reset].

L'indicateur de variation de la vitesse (diode verte) s'allume et la vitesse nominale est immédiatement rétablie (33 1/3 ou 45 tr/min), indépendamment des réglages antérieurs.

Appuyer de nouveau sur la touche [reset] pour ramener la variation à sa valeur antérieure.

### Indication de la vitesse de rotation

Les quatre rangées de miroirs stroboscopiques sur le pourtour du plateau peuvent aider à régler la vitesse de rotation.

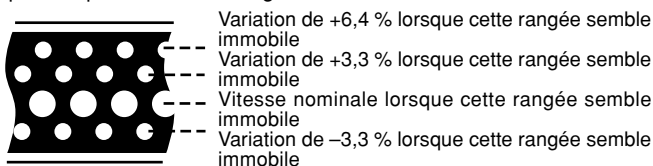

Ils sont éclairés par la lampe stroboscopique et chacune des rangées apparaît immobile à une vitesse donnée.

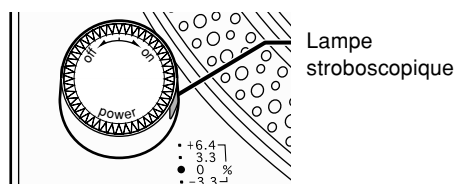

### Nota

Lors du remplacement de la coulisse, lire attentivement les directives supplémentaires de remplacement de la coulisse de réglage de la vitesse fournies.

## Réglage de la poussée horizontale du bras pour réduire le patinage lors d'une lecture par va-et-vient (scratch).

Il est possible de régler la poussée horizontale du bras de lecture au moyen de la bague de réglage de poussée horizontale – située sur la suspension à cardan – en vue de réduire le patinage pendant une lecture par va-et-vient (scratch).

### Pour la lecture par va-et-vient

Tourner la bague jusqu'au bout dans la direction de la marque "A" pour accroître la poussée horizontale.

### Pour la lecture normale

Tourner la bague jusqu'au bout dans la direction de la marque "B" pour réduire la poussée horizontale.

- Ne pas tourner la bague de réglage de la poussée horizontale pendant la lecture d'une pièce musicale.

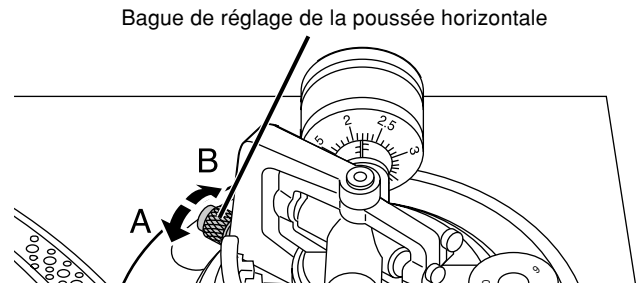

### Remplacement de la bague de réglage de poussée horizontale

Remplacer la bague usée par une bague de réglage neuve.

Desserrer la vis de fixation pour retirer la bague.

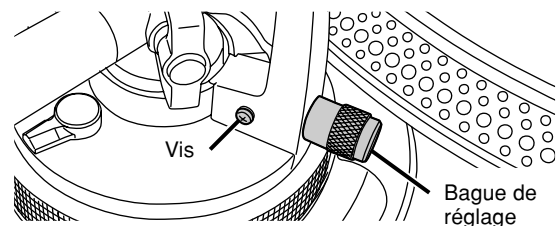

### Nota

Avant d'acheter la bague de rechange, consulter un revendeur spécialisé.

Citer le numéro de pièce suivant lors de l'achat : RGZ0053Z-S.

## Réglage de la vitesse de freinage du plateau

Il est possible de régler la vitesse de freinage en maintenant enfoncé le bouton marche-arrêt jusqu'à ce que le plateau soit immobilisé.

À l'aide d'un petit tournevis, serrer ou desserrer la vis de contrôle.

S : Immobilisation lente

F : Immobilisation rapide

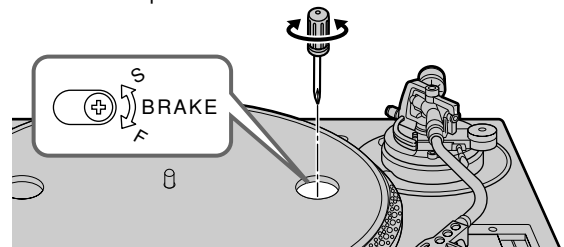

## Entretien des pièces

### Pour nettoyer l'appareil, utiliser un chiffon doux et sec.

- Ne jamais utiliser d'alcool, diluant pour peinture ni de benzine pour nettoyer l'appareil.
- Avant d'utiliser un chiffon traité chimiquement, lire attentivement les directives sur l'emballage du chiffon.

### Nota

Ne pas essuyer le couvercle pendant la lecture d'un disque. Cela pourrait causer de l'électricité statique susceptible de soulever le bras.

### Enlever toute poussière sur la pointe de lecture et le disque.

- Utiliser une petite brosse à soies souples pour nettoyer la pointe de lecture. Brosser depuis la base jusqu'à la pointe.
- Utiliser un nettoyant de disque de bonne qualité.

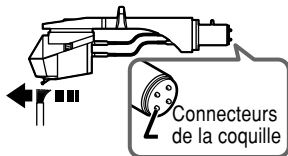

### Essuyer occasionnellement les connecteurs de la coquille.

Essuyer avec un chiffon doux. Couper le contact sur l'amplificateur avant de mettre en place ou d'enlever la coquille.

- Si le volume n'est pas coupé, les haut-parleurs pourraient être endommagés.
- Toujours remettre ou laisser le protecteur de la pointe de lecture en place avant de manipuler la coquille.

### Lubrification de l'axe central

Verser 2 à 3 gouttes de lubrifiant à toutes les 2 000 heures de fonctionnement. Utiliser de l'huile SFW0010 (vendue séparément).

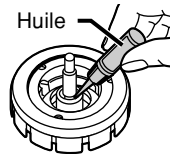

## Transport du tourne-disque

### Remettre l'appareil dans son emballage d'origine.

Si l'emballage d'origine n'a pas été conservé, procéder comme suit :

- Remettre le bras sur son reposoir et l'attacher avec du ruban adhésif.
- Retirer le contrepoids et la coquille du bras, et les emballer avec soin.
- Retirer le plateau et le tapis, et bien les emballer.
- Envelopper la base avec une serviette ou du papier.

- 1. En cas de dommage**—Confier l'appareil à un technicien qualifié dans les cas suivants:
  - (a) lorsque le cordon d'alimentation ou l'adaptateur secteur a été endommagé;
  - (b) lorsqu'un objet est tombé dans l'appareil ou si ce dernier a été mouillé;
  - (c) lorsque l'appareil a été exposé à la pluie;
  - (d) lorsque l'appareil semble ne pas fonctionner normalement ou que son rendement laisse à désirer;
  - (e) lorsque l'appareil a subi un choc violent ou que son coffret a été endommagé.
- 2. Réparation**—Ne faire aucun réglage ni ajustement autres que ceux décrits dans le présent manuel. Confier toute réparation à un centre de service Panasonic agréé.
- 3. Pièces de rechange**—S'assurer que le technicien utilise des pièces de rechange recommandées par le fabricant ou dont les caractéristiques sont les mêmes. L'utilisation de pièces de rechange non autorisées peut causer un incendie, des chocs électriques ou d'autres dangers.
- 4. Vérification de sécurité**—Demander au technicien qui a réparé l'appareil de soumettre ce dernier à des vérifications pour s'assurer qu'il peut être utilisé en toute sécurité.

## Demande d'informations

Pour toutes réparations, renseignements ou conseils sur le fonctionnement du produit:

Veillez contacter le service à la clientèle de Panasonic Canada Inc. au 905-624-5505, son site web ([www.panasonic.ca](http://www.panasonic.ca)) ou le centre de service agréé le plus proche.

# Guide de dépannage

Avant d'appeler un centre de service, faire les vérifications décrites ci-dessous. En cas de doute sur certains des points de vérification, ou si les solutions proposées dans le tableau ne résolvent pas le problème rencontré, veuillez contacter le service à la clientèle de Panasonic Canada Inc. au 905-624-5505, son site web ([www.panasonic.ca](http://www.panasonic.ca)) ou le centre de service agréé le plus proche.

Problème	Cause(s) probable(s)	Remède suggéré	Page(s)
Pas d'alimentation.	Le cordon d'alimentation est-il branché ?	Brancher le cordon en prenant soin d'introduire la fiche à fond dans la prise.	5
Aucun son n'est entendu. Le volume est faible.	Les connexions aux prises PHONO de l'amplificateur / récepteur sont-elles adéquates ?	Connecter les câbles de raccordement stéréophoniques aux prises PHONO de l'amplificateur.	5
Les signaux des canaux gauche et droit sont inversés.	Les câbles de raccordement sont-ils inversés ?	Vérifier tous les raccordements.	5
Un ronflement est produit pendant la lecture.	Les câbles stéréo se trouvent-ils près d'appareils électriques ou de leur cordon d'alimentation ?	Éloigner tout appareil électrique (et son cordon d'alimentation) du tourne-disque.	—
	Le fil de terre est-il raccordé ?	S'assurer que le fil de terre est bien raccordé.	5

## Spécifications

### Section tourne-disque

Type	À entraînement direct asservi par quartz ; manuel
Entraînement	Direct
Moteur	Moteur c.c., sans balais
Plateau	En aluminium moulé Diamètre : 33,2 cm (13 5/64 po) Poids : 1,7 kg (3,74 lb)
Vitesses de rotation	33 1/3 tr/min, 45 tr/min
Plage de variation de la vitesse	±8 %, ±16 % (deux réglages)
Couple de démarrage	1,5 kg·cm (1,3 lb·po)
Caractéristiques d'établissement	0,7 s, pour passer de l'arrêt à 33 1/3 tr/min
Système de frein	Électronique
Pleurage / scintillement	0,01 % eff. pondéré* 0,025 % eff. pondéré (JIS C5521) ± 0,035 % en crête (IEC 98A pondéré)
Ronflement en basse fréquence	– 56 dB (IEC 98A non pondéré) – 78 dB (IEC 98A pondéré)

\* Cette mesure ne concerne que le tourne-disque, avec le plateau, mais exclut les effets du disque, de la cellule et du bras. Mesure obtenue à partir du signal du générateur de fréquence du moteur.

### Section bras de lecture

Type	Universel
Longueur effective	230 mm (9 1/16 po)
Plage de réglage de la hauteur	0 – 6 mm
Porte-à-faux	15 mm (19/32 po)
Masse effective	12 g (sans la cellule)
Angle correcteur d'erreur de piste	22°
Friction	Moins de 7 mg (latérale, verticale)
Angle d'erreur de poursuite	En deçà de 2° 32' (au début d'un disque de 30 cm) En deçà de 0° 32' (à la fin d'un disque de 30 cm)
Force d'appui, plage de réglage	0 – 4 g
Poids de la cellule	3,5 – 13 g
(avec contrepoids additionnel)	9,5 – 13 g
(avec contrepoids de la coquille)	17 – 20,5 g (avec coquille) 3,5 – 6,5 g
Poids de la cellule	11 – 14 g (avec coquille) 7,5 g

### Divers

Alimentation	120 V c.a., 60 Hz
Consommation	14,5 W
Dimensions (LxHxP) SL-1210M5G	45,3 cm x 17,2 cm x 35,5 cm (17 27/32 po x 6 25/32 po x 13 31/32 po)
SL-1200GLD	45,3 cm x 17,2 cm x 36,0 cm (17 27/32 po x 6 25/32 po x 14 5/32 po)
Poids	11,7 kg (25,74 lb)

### Nota

Sujet à changements sans préavis.  
Le poids et les dimensions sont approximatifs.



Ce manuel a été imprimé avec de l'encre  
à base de soja.

---

**Panasonic Consumer Electronics  
Company, Division of Panasonic  
Corporation of North America**  
One Panasonic Way Secaucus,  
New Jersey 07094  
<http://www.panasonic.com>

**Panasonic Puerto Rico, Inc.**  
Ave. 65 de Infantería, Km. 9.5  
San Gabriel Industrial Park, Carolina,  
Puerto Rico 00985

**Panasonic Canada Inc.**  
5770 Ambler Drive  
Mississauga, Ontario L4W 2T3  
[www.panasonic.ca](http://www.panasonic.ca)



© 2003 Matsushita Electric Industrial Co., Ltd.  
Imprimé au Japon

RQT7021-2Y  
M0203TK2124