

# Portable CD Player

---

## Manual de instrucciones

### Acerca del código de zona

El código de zona del lugar donde adquirió el reproductor de CD se encuentra en la parte superior izquierda de la etiqueta del código de barras del paquete.

Con respecto a los accesorios suministrados con el reproductor de CD, compruebe el código de zona de su modelo y consulte "Accesorios (suministrados/opcionales)".

POR FAVOR LEA DETALLADAMENTE ESTE MANUAL DE INSTRUCCIONES ANTES DE CONECTAR Y OPERAR ESTE EQUIPO.

RECUERDE QUE UN MAL USO DE SU APARATO PODRÍA ANULAR LA GARANTÍA.



"WALKMAN" es una marca comercial de Sony Corporation.

## D-CJ501

## REPRODUCTOR PORTATIL DE DISCO COMPACTO

### ADVERTENCIA

Para evitar el riesgo de incendios o electrocución, no exponga la unidad a la lluvia o a la humedad.

No instale el aparato en un espacio cerrado, como una estantería para libros o un armario empotrado.

Para evitar incendios, no cubra la ventilación del aparato con periódicos, manteles, cortinas, etc. No coloque velas encendidas sobre el aparato.

Para evitar el riesgo de incendios o descargas eléctricas, no coloque recipientes llenos de líquido, como jarrones, sobre el aparato.

Es posible que en ciertos países se regule el desecho de la pila que se utiliza para alimentar este producto. Consulte con las autoridades locales.

### PRECAUCIÓN

- CUANDO EL DISPOSITIVO ESTÁ ABIERTO SE EMITE RADIACIÓN LÁSER INVISIBLE
- NO MIRE FIJAMENTE EL HAZ DE LUZ NI VISUALICE EL DISPOSITIVO DIRECTAMENTE CON INSTRUMENTOS ÓPTICOS

 La marca CE es válida solamente para los productos comercializados en la Unión Europea.

# Índice

## **Procedimientos iniciales**

Localización de los controles .....	4
-------------------------------------	---

## **Reproducción de un CD de audio o de archivos MP3**

1. Conecte el reproductor de CD .....	6
2. Inserte un CD .....	6
3. Reproduzca un CD .....	6

## **Opciones de reproducción**

Repetición de todas las pistas del CD de forma repetida (reproducción repetida – todas las pistas) .....	12
Reproducción de una sola pista (reproducción sencilla) .....	12
Reproducción de una sola pista seleccionada de forma repetida (reproducción repetida – una sola pista) .....	13
Reproducción de todas las pistas del CD en orden aleatorio y de forma repetida (reproducción aleatoria repetida) .....	13
Reproducción de todos los archivos de una carpeta seleccionada de forma repetida (reproducción repetida de carpeta) (sólo CD de MP3) .....	14
Reproducción de todos los archivos de una carpeta seleccionada en orden aleatorio y de forma repetida (reproducción aleatoria repetida de carpeta) (sólo CD de MP3) .....	14

## **Funciones disponibles**

Función G-PROTECTION .....	15
Visualización de información en forma de texto del CD .....	15

Comprobación del tiempo restante en el CD y del número de pistas restantes .....	16
Comprobación de la información de un CD con archivos MP3 .....	16
Acentuación del sonido de graves (SOUND) .....	17
Protección de los oídos (AVLS) .....	18
Bloqueo de los controles (HOLD) .....	18
Desactivación del pitido de funcionamiento .....	19

## **Conexión del reproductor de CD**

Conexión de un sistema estéreo .....	20
--------------------------------------	----

## **Conexión de una fuente de alimentación**

Uso de pilas secas .....	21
Notas sobre la fuente de alimentación .....	22

## **Información complementaria**

Precauciones .....	23
Mantenimiento .....	23
Solución de problemas .....	24
Especificaciones .....	26
Accesorios (suministrados/opcionales) .....	27
Acerca de “MP3” .....	28
Acerca de la “etiqueta ID3” .....	29

## Localización de los controles

Para obtener información detallada, consulte las páginas que están entre paréntesis.

### Reproductor de CD (parte frontal)

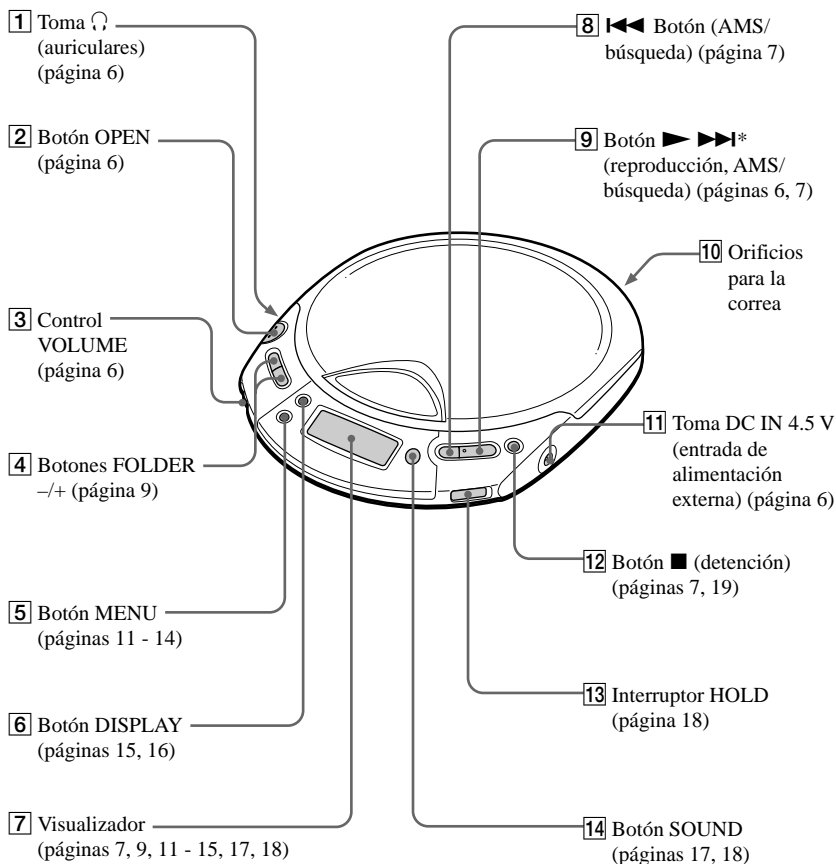

\*El botón tiene un punto táctil.

## Reproductor de CD (interior)

**15** Interruptor G-PRO (G-PROTECTION)  
(página 15)

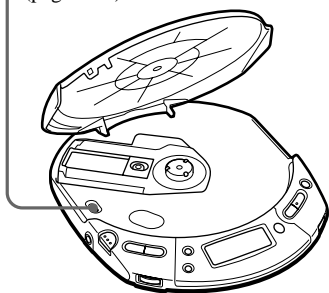

## Reproductor de CD (posterior)

**16** Compartimiento de las pilas  
(página 21)

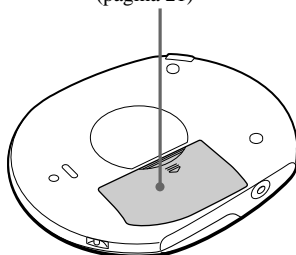

# Reproducción de un CD de audio o de archivos MP3

También puede utilizar pilas secas como fuente de alimentación.

## 1. Conecte el reproductor de CD.

- 1 Conecte el adaptador de alimentación de ca.
- 2 Conecte los auriculares.

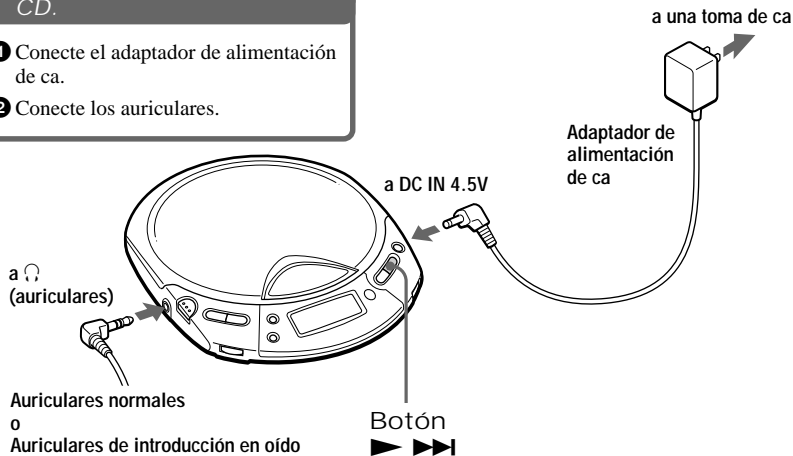

## 2. Inserte un CD.

- 1 Pulse OPEN para abrir la tapa.

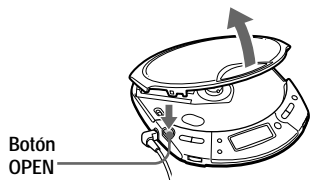

- 2 Coloque el CD en la bandeja y cierre la tapa.

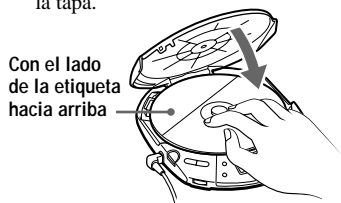

## 3. Reproduzca un CD.

Pulse ►►►I.

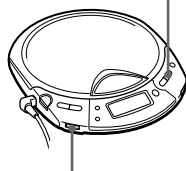

Para	Pulse
Reproducir (desde el punto en el que detuvo la reproducción)	▶▶▶▶ La reproducción comienza a partir del punto en que se detuvo.
Reproducir (desde la primera pista)	▶▶▶▶ durante 2 segundos o más
Parar	■*2
Buscar el comienzo de la pista actual (AMS*1)	◀◀ una vez rápidamente*2
Buscar el comienzo de las pistas anteriores (AMS)	◀◀ repetidamente*2, *3
Buscar el comienzo de la pista siguiente (AMS)	▶▶▶▶ una vez rápidamente*2, *3
Buscar el comienzo de las pistas siguientes (AMS)	▶▶▶▶ repetidamente*2, *3
Retroceder rápidamente	Mantenga pulsado ◀◀*2
Avanzar rápidamente	Mantenga pulsado ▶▶▶▶*2

\*1 Sensor automático de música

\*2 Estas operaciones se pueden realizar durante la reproducción.

\*3 Después de reproducirse la última pista, puede regresar al comienzo de la primera pulsando ▶▶▶▶. De forma similar, si está en la primera pista, puede localizar la última pulsando ◀◀.

## Acerca de la pantalla

- Cuando se pulsa ▶▶▶▶ después de cambiar el CD o de apagar y encender el reproductor, aparecerán en la pantalla el número total de pistas del CD y la duración total de la reproducción durante unos 2 segundos.
- Mientras se está reproduciendo una pista del CD de audio, aparecerán en la pantalla el número de dicha pista y el tiempo transcurrido desde que comenzó su reproducción.
- Durante la reproducción de un archivo en el CD de MP3, aparecerán en la pantalla el nombre del archivo y el tiempo transcurrido desde que comenzó su reproducción.

## Cuando se cierra la tapa del reproductor de CD con la fuente de alimentación conectada

Mientras parpadea “CD WALKMAN” en la pantalla, el CD empieza a girar y se detiene cuando el reproductor de CD lee la información del disco. Esto ayuda a reducir el tiempo de espera antes de que se inicie la reproducción.

## Si el nivel del volumen no aumenta

Si “AVLS” aparece en la pantalla, mantenga pulsado SOUND hasta que “AVLS” desaparezca de la pantalla. Para obtener más detalles, consulte “Protección de los oídos (AVLS)”.

(Continúa)

## Acerca de los CD-R o CD-RW y los archivos MP3

- Este reproductor de CD puede reproducir CD-R o CD-RW grabados en formato CD-DA\* y archivos MP3 grabados en formato CD-ROM, pero la capacidad de reproducción puede variar en función de la calidad del disco y el estado del dispositivo de grabación.
  - \* CD-DA es la abreviatura de Compact Disc Digital Audio (audio digital para discos compactos). Es un estándar de grabación utilizado para los CD de audio.
- Antes de usar el reproductor, finalice los CD-R o CD-RW y los archivos MP3. Si utiliza discos no finalizados, se tardará más en iniciar la reproducción.

## Extracción del CD

Extraiga el CD mientras pulsa el eje situado en el centro de la bandeja.

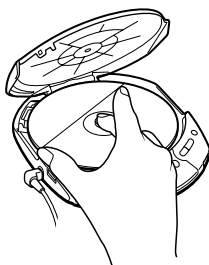



## Reproducción de un CD con archivos MP3

Prepare el reproductor de CD y el propio CD de la misma forma que un CD de audio.  
(Consulte “Acerca de MP3”).

### Pulse ►►►.

El reproductor de CD reproduce todos los archivos MP3 del CD.

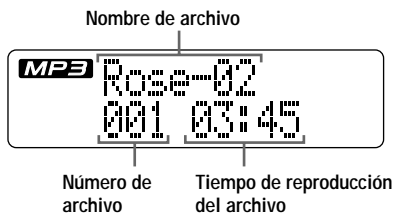

### Para seleccionar una carpeta

Utilice FOLDER + para avanzar o FOLDER – para retroceder.

### Para seleccionar un archivo

Utilice ►►► para avanzar y ◀◀◀ para retroceder.

### Notas

- Antes de reproducir un archivo, el reproductor de CD lee la información de los archivos y de la carpeta del CD. Mientras el reproductor lee la información del archivo, la pantalla muestra “CD WALKMAN” y un número de sesión. Mientras el reproductor lee la información de la carpeta, la pantalla muestra “READING”.
- Puede utilizar los botones que figuran en la tabla de la página 7 para las funciones adicionales del mismo modo que al reproducir un CD de audio.
- El reproductor de CD puede mostrar un tiempo de reproducción de hasta 99 minutos 59 segundos (“99:59”). Si la reproducción dura más, el indicador vuelve a mostrar “00:00” pero la reproducción continúa.

(Continúa)

## Ejemplo de estructura de carpetas y del orden de reproducción

El orden de reproducción de las carpetas y los archivos es el siguiente:

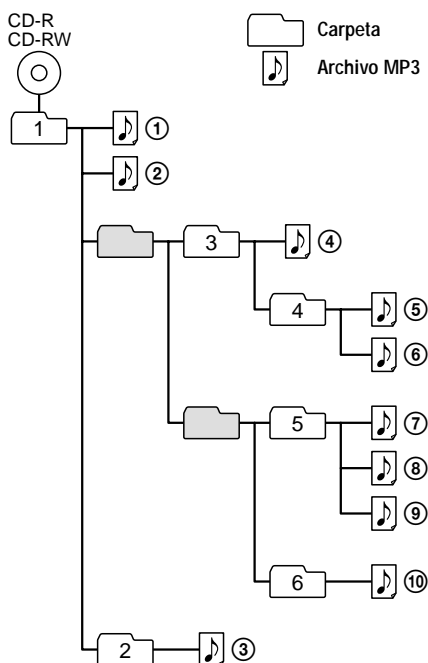

---

Modo File (archivo) Reproduce todos los archivos MP3 desde ①, ②, ③...⑨, ⑩.

Modo Folder (carpeta) Reproduce todos los archivos MP3 de la carpeta seleccionada.  
(Ejemplo: Si selecciona la carpeta 3, el reproductor de CD reproduce el archivo ④. Si selecciona la carpeta 4, reproduce los archivos ⑤ y ⑥.)

---

### Notas

- Se omitirán las carpetas que no contengan archivos MP3.
- Número máximo de carpetas y archivos: 511
- Los nombres de carpetas y archivos se pueden mostrar con un máximo de 64 caracteres. (Extensiones Joliet)
- En este reproductor de CD se pueden mostrar caracteres de la A a la Z, del 0 al 9 y \_.
- Al hacer referencia a discos CD de MP3, “carpeta” equivale a “álbum” y “archivo” a “pista”.

# Opciones de reproducción

Puede disfrutar de las diversas opciones de reproducción mediante MENU.

## Botón MENU

Cuando se pulsa este botón se cambia el modo de reproducción.

- Ninguna indicación  
(Reproducción normal)
- ↓ "↺"  
(Repetición de todas las pistas del CD)
- ↓ "1"  
(Reproducción de una sola pista)
- ↓ "↺ 1"  
(Repetición de una sola pista seleccionada)
- ↓ "↺ SHUF"  
(Repetición de todas las pistas del CD en orden aleatorio)
- ↓ "↺ [ ] "\*  
(Repetición de todos los archivos de una carpeta seleccionada)
- ↓ "↺ [ ] SHUF"\*  
(Repetición de todos los archivos de una carpeta en orden aleatorio)

\* Puede seleccionar este modo sólo cuando se reproducen archivos MP3.

## Visualizador

### Indicador de modo de reproducción

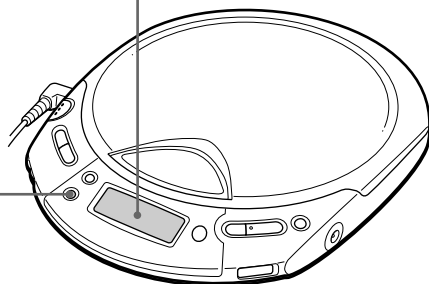
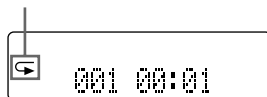

(Continúa)

---

## Repetición de todas las pistas del CD de forma repetida (reproducción repetida – todas las pistas)

Durante la reproducción, pulse repetidamente **MENU** hasta que aparezca “↶”.

CD de audio

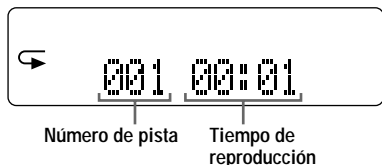

CD de MP3      Nombre del archivo

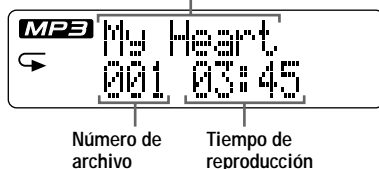

### Al reproducir archivos MP3

- En modo normal, el reproductor de CD reproduce todos los archivos (hasta 511) de un CD de forma repetida.
- En modo carpeta, el reproductor de CD reproduce todos los archivos (hasta 511) de la carpeta seleccionada de forma repetida.

---

## Reproducción de una sola pista (reproducción sencilla)

Durante la reproducción, pulse repetidamente **MENU** hasta que aparezca “1”.

CD de audio

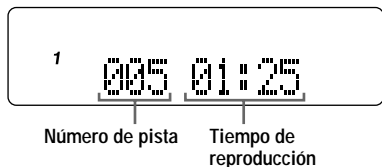

CD de MP3      Nombre del archivo

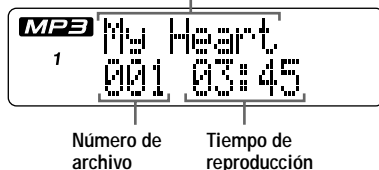

## Reproducción de una sola pista seleccionada de forma repetida (reproducción repetida – una sola pista)

Durante la reproducción, pulse repetidamente MENU hasta que aparezca “↶1”.

CD de audio

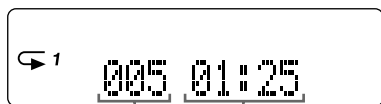

Número de pista

Tiempo de reproducción

CD de MP3 Nombre del archivo



Número de archivo

Tiempo de reproducción

## Reproducción de todas las pistas del CD en orden aleatorio y de forma repetida (reproducción aleatoria repetida)

Durante la reproducción, pulse repetidamente MENU hasta que aparezca “↶SHUF”.

CD de audio

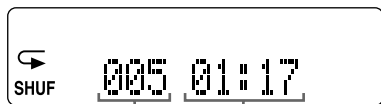

Número de pista

Tiempo de reproducción

CD de MP3 Nombre del archivo



Número de archivo

Tiempo de reproducción

### Al reproducir archivos MP3

- En modo aleatorio repetido, el reproductor de CD reproduce todos los archivos (hasta 511) de un CD en orden aleatorio.
- En este modo no podrá utilizar el botón FOLDER + o -.

## Reproducción de todos los archivos de una carpeta seleccionada de forma repetida

(reproducción repetida de carpeta) (sólo CD de MP3)

Durante la reproducción, pulse repetidamente MENU hasta que aparezca "↶ 📁".

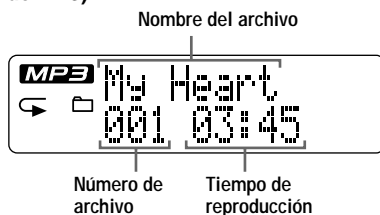

## Reproducción de todos los archivos de una carpeta seleccionada en orden aleatorio y de forma repetida (reproducción aleatoria repetida de carpeta)

(sólo CD de MP3)

Durante la reproducción, pulse repetidamente MENU hasta que aparezca "↶ 📁 SHUF".

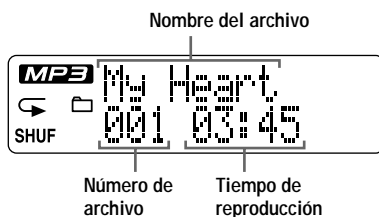

### Al reproducir archivos MP3

En modo aleatorio repetido de carpeta, el reproductor de CD reproduce todos los archivos (hasta 511) de una carpeta seleccionada en orden aleatorio.

## Función G-PROTECTION

La función G-PROTECTION se ha diseñado para proporcionar una excelente protección contra los saltos de sonido cuando se hace footing.

Cuando se coloca el interruptor G-PRO del reproductor de CD en "2", se mejorará la función G-PROTECTION con respecto a la opción "1".

Para utilizar el reproductor de CD mientras se camina y disfrutar de una alta calidad de sonido con la función G-PROTECTION, coloque el interruptor G-PRO en "1". Cuando se realiza un ejercicio físico más duro, es aconsejable colocarlo en "2".

**Coloque G-PRO (bajo la tapa) en "1" o en "2".**



### Nota

Es posible que se produzcan saltos de sonido:

- si el reproductor de CD recibe golpes continuos más fuertes de lo normal,
- si se reproduce un CD sucio o rayado,
- si se usan CD-R o CD-RW de baja calidad o si se produce un problema con el dispositivo de grabación original o con el software de la aplicación.

## Visualización de información en forma de texto del CD

Cuando se reproduce un CD de audio que contenga información en forma de texto, aparecerán en la pantalla el nombre de la pista, el nombre del disco, el nombre del artista, etc.

Pantalla del reproductor de CD

Marca de texto de CD

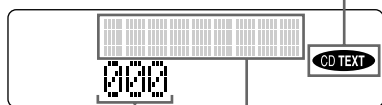

Aparecerá el "número de pista". En esta parte aparecerá el texto del CD.\*

\* Mientras el reproductor de CD esté leyendo la información del CD, aparecerá "READING" en la pantalla.

### Pulse DISPLAY.

Cada vez que pulse el botón, el indicador cambiará de la siguiente forma:

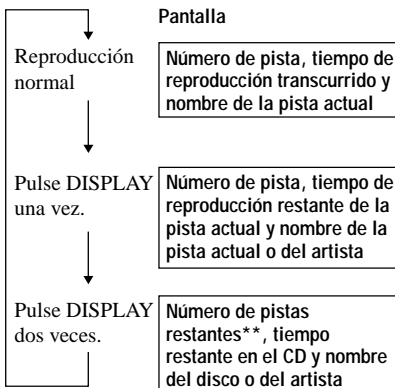

\*\* No se muestra durante la reproducción sencilla o aleatoria.

### Nota

El texto del CD que se muestra en este reproductor de CD sólo aparece en inglés.

---

## Comprobación del tiempo restante en el CD y del número de pistas restantes

Puede comprobar el tiempo restante en el CD y el número de pistas restantes mediante DISPLAY.

---

### Pulse DISPLAY.

Cada vez que pulse el botón, el indicador cambiará de la siguiente forma.

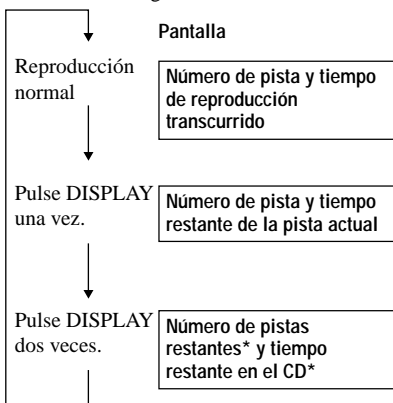

\* No se muestra durante la reproducción sencilla o aleatoria.

---

## Comprobación de la información de un CD con archivos MP3

Puede comprobar la información de un CD con archivos MP3 mediante DISPLAY. También puede comprobar la información de la etiqueta ID3 (versión 1.1) si el archivo la tiene almacenada. (Consulte “Acerca de la etiqueta ID3”).

---

### Pulse DISPLAY.

Cada vez que pulse el botón, el indicador cambiará de la siguiente forma.

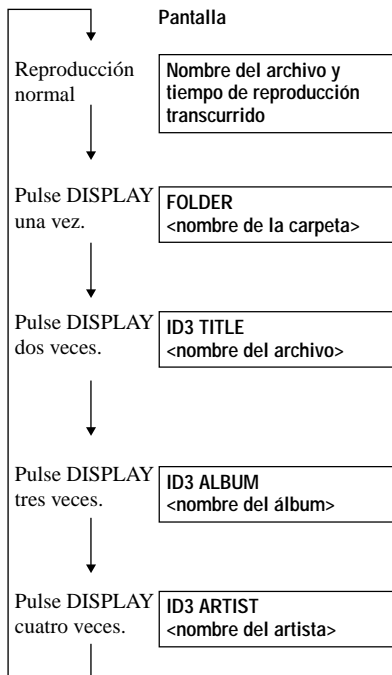



## Comprobación del número total de archivos y carpetas de un CD con archivos MP3

Mientras mantiene pulsado DISPLAY, se muestra el número total de archivos y de carpetas.

Número total de carpetas  
Número total de archivos

### Notas

- Si la carpeta no tiene nombre, aparecerá "ROOT" en la pantalla.
- Si el archivo no contiene información de la etiqueta ID3, aparecerá "- - -" en la pantalla.

## Acentuación del sonido de graves (SOUND)

Puede acentuar el sonido con refuerzo de graves.

Pulse **SOUND** para seleccionar "**BASS 1**" o "**BASS 2**".



"BASS 2" mejora el sonido de graves más que "BASS 1".

### Nota

Si se distorsiona el sonido cuando se utiliza la función SOUND, baje el volumen.

---

## Protección de los oídos (AVLS)

La función AVLS (Automatic Volume Limiter System) mantiene reducido el volumen máximo para proteger los oídos.

---

Mantenga pulsado **SOUND** en el reproductor de CD hasta que aparezca “AVLS” en la pantalla.



### Nota

Si utiliza las funciones SOUND y AVLS a la vez, puede distorsionarse el sonido. En este caso, baje el volumen.

---

## Bloqueo de los controles (HOLD)

Puede bloquear los controles del reproductor de CD para evitar que se pulse accidentalmente un botón.

---

Deslice el interruptor HOLD en la dirección de la flecha.

HOLD →



Se visualiza cuando está activada la función HOLD.

---

### Para desbloquear los controles

Deslice el interruptor HOLD en la dirección opuesta a la flecha.

---

## Desactivación del pitido de funcionamiento

Puede desactivar el pitido que se oye a través de los auriculares cuando utiliza el reproductor de CD.

- 
- 1 Retire la fuente de alimentación (las pilas secas o el adaptador de ca) del reproductor de CD.**
  - 2 Conecte la fuente de alimentación mientras pulsa ■ en el reproductor de CD.**
- 

### Para activar el pitido

Retire la fuente de alimentación y, a continuación, conéctela sin pulsar ■.

## Conexión de un sistema estéreo

Podrá escuchar discos compactos y grabarlos en casetes a través de un sistema estéreo.

Para más información, consulte el manual de instrucciones suministrado con el dispositivo conectado.

Asegúrese de apagar todos los dispositivos conectados antes de realizar las conexiones.

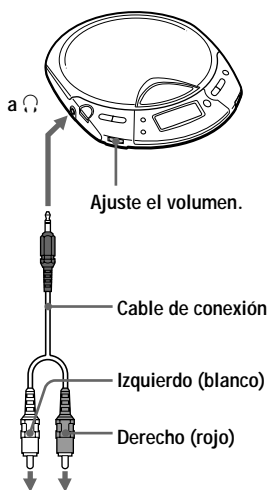

Sistema estéreo,  
grabadora de  
casetes, grabadora  
de radio y casetes,  
etc.

### Notas

- Antes de reproducir un CD, disminuya el volumen del dispositivo conectado para evitar dañar los altavoces conectados.
- Utilice el adaptador de alimentación de ca para grabar. Recuerde que si utiliza pilas secas como fuente de alimentación, durante la grabación éstas se pueden agotar completamente.
- Ajuste correctamente el volumen del reproductor de CD y el dispositivo conectado de modo que el sonido no se distorsione ni resulte excesivo.

### Acerca de las funciones G-PROTECTION y SOUND al emplear el cable de conexión

Para grabar sonido de CD de alta calidad, ajuste el interruptor G-PRO en "1".

## ► Conexión de una fuente de alimentación

Es posible emplear las siguientes fuentes de alimentación:

- Adaptador de alimentación de ca (consulte “Reproducción de un CD de audio o de archivos MP3”)
- Pilas alcalinas LR6 (tamaño AA)

Para obtener información acerca de la duración de las pilas, consulte la sección “Especificaciones”.

## Uso de pilas secas

### Nota

Asegúrese de desconectar el adaptador de alimentación de ca cuando utilice las pilas secas.

### 1 Abra la tapa del compartimiento de las pilas.

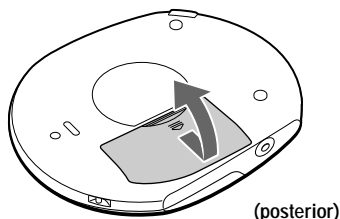

### 2 Inserte dos pilas LR6 (tamaño AA) de forma que la polaridad ⊕ coincida con la del diagrama del compartimiento de las mismas.

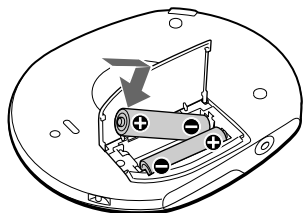

Introduzca el extremo ⊖ primero (ambas pilas).

### Para retirar las pilas secas

Retire las pilas según se indica a continuación.

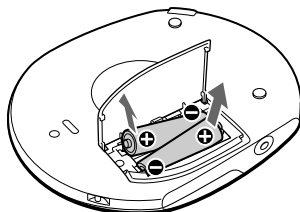

### Cuándo sustituir las pilas

Es posible comprobar la energía restante de las pilas en la pantalla.

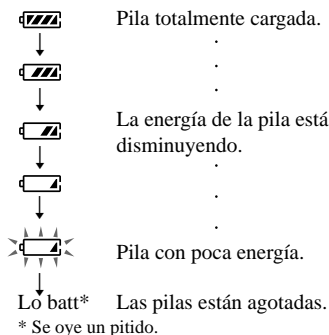

Cuando las pilas estén agotadas, sustituya las dos por unas nuevas.

### Notas

- Las secciones del indicador de muestran aproximadamente la energía restante de las pilas. Una sección no siempre indica un cuarto de energía de la pila.
- Dependiendo de las condiciones de empleo, las secciones del indicador de pueden aumentar o disminuir.

(Continúa)

### Para fijar la tapa del compartimiento de las pilas

Si esta tapa se desprende debido a una caída accidental, fuerza excesiva, etc., fíjela como se ilustra a continuación.

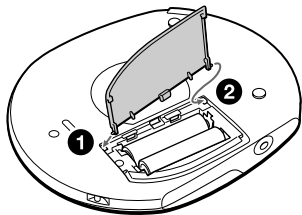

## Notas sobre la fuente de alimentación

Desconecte todas las fuentes de alimentación cuando no utilice el reproductor.

### Sobre el adaptador de alimentación de ca

- Utilice únicamente el adaptador de ca suministrado o el recomendado en la sección "Accesorios (suministrados/ opcionales)". No emplee ningún tipo de adaptador de ca. Pueden producirse fallos de funcionamiento.

#### Polaridad del enchufe



- Cuando desconecte el adaptador de ca de la toma de ca, tire del propio adaptador. No tire del cable.
- No toque el adaptador de ca con las manos mojadas.

### Sobre las pilas secas

- No cargue las pilas secas.
- No arroje las pilas al fuego.
- No transporte las pilas junto con monedas u otros objetos metálicos. Puede generarse calentamiento si los terminales positivo y negativo de la pila entran accidentalmente en contacto mediante un objeto metálico.
- No mezcle pilas recargables con secas.
- No mezcle pilas nuevas con usadas.
- No utilice diferentes tipos de pilas conjuntamente.
- Extraiga las pilas cuando no vaya a utilizarlas durante mucho tiempo.
- Si se producen fugas de las pilas, elimine los residuos del compartimiento de las mismas, e instale pilas nuevas. Si los residuos entran en contacto con el usuario, éste deberá lavarse a fondo para eliminárselos.

## Precauciones

### Sobre seguridad

- Si se introduce algún objeto sólido o líquido en el reproductor de CD, desenchúfelo y haga que sea revisado por personal especializado antes de volver a utilizarlo.
- No coloque objetos extraños en la toma DC IN 4.5 V (entrada de alimentación externa).

### Sobre el reproductor de CD

- Mantenga limpia la lente del reproductor de CD y no la toque. Si lo hace, dicha lente podría dañarse y el reproductor no funcionará correctamente.
- No coloque objetos pesados sobre el reproductor de CD. Éste y el CD podrían dañarse.
- No deje el reproductor en lugares próximos a fuentes de calor, sujetos a la luz solar directa, polvo excesivo o arena, humedad, lluvia, golpes mecánicos, superficies desniveladas ni en un automóvil con las ventanillas cerradas.
- Si el reproductor causa interferencias en la recepción de radio o televisión, apáguelo o aléjelo de la radio o del televisor.
- Los discos con formas no estándar (p. ej., corazón, cuadrado, estrella) no pueden reproducirse en este reproductor de CD. Si lo intenta, puede dañar el reproductor de CD. No utilice tales discos.

### Manejo de discos compactos

- Para mantener limpio el CD, agárrelo por los bordes. No toque su superficie.
- No adhiera papel ni cinta adhesiva sobre el CD.

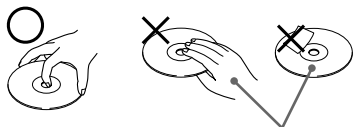

Así no

- No exponga el CD a la luz solar directa ni a fuentes de calor, como conductos de aire caliente. No deje el CD en un automóvil aparcado bajo la luz solar directa.

### Sobre los auriculares

#### Seguridad en carretera

No utilice auriculares mientras conduce, monta en bicicleta o maneja cualquier vehículo motorizado. Puede suponer un peligro para el tráfico y es ilegal en determinadas zonas. Igualmente, puede ser potencialmente peligroso escuchar el sonido por los auriculares a gran volumen mientras camina, especialmente en los pasos de peatones. Preste especial atención o deje de utilizarlos en situaciones potencialmente peligrosas.

#### Prevención de daños a los oídos

Evite emplear los auriculares a gran volumen. Los expertos en audición desaconsejan el uso continuo a gran volumen. Si experimenta pitidos en los oídos, reduzca el volumen o deje de utilizarlos.

#### Respeto por los demás

Mantenga el volumen en un nivel moderado. De esta forma, podrá escuchar los sonidos del exterior y será considerado con la gente que le rodea.

## Mantenimiento

### Para limpiar el exterior

Utilice un paño suave ligeramente humedecido con agua o con una solución detergente poco concentrada. No utilice alcohol, bencina ni diluyente.

## Solución de problemas

En caso de que persista algún problema tras haber comprobado los síntomas, consulte al distribuidor de Sony más cercano.

Problema	Causa y/o acciones correctivas
No aumenta el volumen ni ajustando el control VOLUME al máximo nivel.	→ Si "AVLS" aparece en la pantalla, mantenga pulsado SOUND hasta que "AVLS" desaparezca de la pantalla. (página 7)
No se oye ningún sonido o ruido.	→ Conecte firmemente los enchufes. (página 6) → Los enchufes están sucios. Limpie periódicamente los enchufes con un paño suave y seco. → Al reproducir un CD con archivos MP3 o archivos grabados en un formato diferente, ha seleccionado este último tipo. Este reproductor de CD puede reproducir pistas grabadas en formato CD-DA o archivos MP3 grabados sólo en formato para CD-ROM. (página 8)
El tiempo de reproducción es demasiado corto cuando se alimenta el reproductor con pilas secas.	→ Compruebe que utiliza pilas alcalinas y no de manganeso. (página 21) → Sustituya las pilas por otras nuevas alcalinas de tipo LR6 (tamaño AA). (página 21)
Aparece "Lo batt" o "000" en la pantalla. El CD no se reproduce.	→ Sustituya las pilas por otras nuevas alcalinas de tipo LR6 (tamaño AA). (página 21)
Aparece "HI dc In" en la pantalla.	→ Utilice sólo el adaptador de ca o el cable de la batería del automóvil que se especifica en "Accesorios (suministrados/ opcionales)". (página 27) → Retire todas las fuentes de alimentación y, a continuación, inserte las pilas o conecte de nuevo el adaptador de ca. (páginas 6, 21)
El CD no se reproduce o aparece "No disc" en la pantalla cuando se introduce un CD en el reproductor.	→ Los botones están bloqueados. Deslice hacia atrás el interruptor HOLD. (página 18) → El CD está sucio o es defectuoso. (página 23) → Compruebe que hay un CD insertado y que la etiqueta está hacia arriba. (página 6) → Se ha producido condensación de humedad. No utilice el reproductor de CD durante unas horas hasta que se evapore la humedad. → Cierre firmemente la tapa del compartimiento de pilas. (página 21) → Compruebe que las pilas están insertadas correctamente. (página 21) → Conecte firmemente el adaptador de ca a una toma de ca. (página 6) → Pulse ►►► cuando haya transcurrido un segundo como mínimo desde que se conectó el adaptador de ca. → El CD-R o CD-RW está en blanco. → Existe un problema con la calidad del CD-R o CD-RW, el dispositivo de grabación o el software de la aplicación. (página 8)
Aparece "HOLD" en la pantalla cuando se pulsa un botón y no se reproduce el CD.	→ Los botones están bloqueados. Deslice hacia atrás el interruptor HOLD. (página 18)



Problema	Causa y/o acciones correctivas
La reproducción comienza a partir del punto en que se detuvo. (función de continuar)	→ Está activada la función de continuar. Para iniciar la reproducción desde la primera pista, pulse ►►► durante 2 segundos o más, o abra la tapa del reproductor de CD. También puede quitar todas las fuentes de alimentación y, a continuación, insertar las pilas o conectar de nuevo el adaptador de ca. (páginas 6, 7, 21, 22)
Durante la reproducción de un CD de MP3, el CD no gira pero el sonido se emite con normalidad.	→ El reproductor de CD se ha diseñado para detener la rotación de un CD de MP3 durante la reproducción con el fin de reducir el consumo de energía. El reproductor no está averiado.
Aparece "NO FILE" en la pantalla después de pulsar ►►► o de cerrar la tapa del reproductor de CD.	→ No hay archivos MP3 en el CD. → Se está utilizando un CD-RW en el que se han borrado los datos. → El CD está sucio.
El CD no inicia la reproducción. Se tarda mucho tiempo en iniciar la reproducción.	→ Finalice el CD. (página 8)
Al cerrar la tapa del reproductor de CD, el CD empieza a girar.	→ El reproductor está leyendo la información del CD. El reproductor no está averiado.
Cuando se utiliza con un sistema estéreo conectado, el sonido se distorsiona o resulta excesivo.	→ Ajuste el volumen del reproductor de CD y del dispositivo conectado. (página 20)
Al reproducir un archivo MP3 avanzando o retrocediendo rápidamente, las indicaciones en la pantalla aparecen un tanto inestables.	→ Es posible que esto se produzca si utiliza un archivo MP3 que se ha comprimido con una velocidad de transferencia de bits que no sea "128 kbps". Se recomienda ajustar la velocidad de bits en "128 kbps".

# Especificaciones

## Sistema

Audio digital de discos compactos

## Propiedades del diodo láser

Material: GaAlAs

Longitud de onda:  $\lambda = 780 \text{ nm}$

Duración de la emisión: Continua

Salida láser: Inferior a 44,6  $\mu\text{W}$

(Esta salida es el valor medido a una distancia de 200 mm de la superficie de la lente objetiva del bloque de recogida óptica con una apertura de 7 mm.)

## Conversión D-A

Control tiempo-eje de cuarzo de 1 bit

## Respuesta de frecuencia

20 - 20 000 Hz  $_{-3}^{+1}$  dB (medido por JEITA CP-307)

## Salida (con nivel de entrada de 4,5 V)

Auriculares normales (minitoma estéreo)

Aprox. 5 mW + Aprox. 5 mW a 16  $\Omega$

(Aprox. 0,5 mW + Aprox. 0,5 mW a 16  $\Omega$ )\*

\* Para los clientes en Francia

## Requisitos de alimentación

Con respecto al código de zona del modelo adquirido, consulte la parte superior izquierda del código de barras del paquete.

- Dos pilas LR6 (tamaño AA): 3 V cc
- Adaptador de alimentación de ca (toma DC IN 4,5 V):

Modelo U/U2/CA2/E92/MX2/TW2/BR3:  
ca 120 V, 60 Hz

Modelo CED/CET/CEW/CEX/CE7/EE/EE1/  
E13/G5/G6/G7/G8/BR1: ca 220 - 230 V,  
50/60 Hz

Modelo CEK/3CE7: ca 230 - 240 V, 50 Hz

Modelo AU2: ca 240 V, 50 Hz

Modelo JE.W/E33/EA3/KR4: ca 100 - 240 V,  
50/60 Hz

Modelo HK2: ca 220 V, 50/60 Hz

Modelo AR1/CNA: ca 220 V, 50 Hz

## Duración de las pilas\* (horas aproximadas)

(Si emplea el reproductor de CD sobre una superficie plana y estable.)

El tiempo de reproducción varía en función de cómo utilice el reproductor de CD.

Las cifras entre paréntesis muestran el tiempo de reproducción de los archivos MP3.

Si utiliza	Función G-PROTECTION	
	"1"	"2"
Dos pilas alcalinas	32	30
Sony LR6(SG) (producidas en Japón)	[24]	[24]

\* Valor medido por el estándar de la JEITA (Japan Electronics and Information Technology Industries Association).

## Temperatura de empleo

5°C - 35°C

## Dimensiones (an/al/prf) (partes y controles salientes excluidos)

Aprox. 161,0 × 26,3 × 130,3 mm

## Peso (accesorios excluidos)

Aprox. 210 g

Diseño y especificaciones sujetos a cambios sin previo aviso.

## Accesorios

(suministrados/opcionales)

### Accesorios suministrados

Con respecto al código de zona del lugar en el que adquirió el reproductor de CD, consulte la parte superior izquierda del código de barras del paquete.

Adaptador de alimentación de ca (1)

Auriculares normales/de introducción en oído  
(1)

### Accesorios opcionales

Adaptador de alimentación de ca	AC-E45HG
Sistema de altavoces activos	SRS-A17
Cable de batería de automóvil	DCC-E345
Cable de batería de automóvil con paquete de conexión para automóvil	DCC-E34CP
Paquete de conexión para automóvil	CPA-9C
Cable de conexión	RK-G129 RK-G136
Auriculares de introducción en oído	MDR-E848LP MDR-EX70LP
Auriculares normales	MDR-A44L MDR-A110LP

En caso de que sean opcionales, utilice únicamente auriculares con minienchufes estéreo. No se pueden utilizar auriculares con microenchufes.

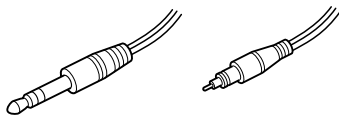

Minienchufe  
estéreo

Microenchufe

Es posible que su proveedor no disponga de algunos de los accesorios anteriormente mencionados. Pídale información detallada sobre los accesorios disponibles en su país.

## Acerca de "MP3"

### ¿Qué es el MP3?

MP3 (MPEG 1 Audio Layer-3) es una tecnología y formato estándar para comprimir una secuencia de sonido. El archivo se comprime a alrededor de 1/10 de su tamaño original. Los sonidos que quedan fuera del rango de la audición humana se comprimen mientras que no se comprimen aquéllos que son audibles.

### Archivos "MP3" reproducibles en este equipo

Sólo se pueden reproducir archivos MP3 grabados con los siguientes requisitos.

#### SOPORTES UTILIZABLES

CD-R y CD-RW

#### FORMATOS DE DISCO UTILIZABLES

Puede utilizar discos ISO 9660 nivel 1/2 y con extensiones tipo Joliet. Esta unidad sólo puede mostrar caracteres de 1 byte. (Los de 2 bytes, como los japoneses, aparecen como "-".)

La principal especificación del formato de disco utilizable es:

- Pasos máximos de directorio: 8
- Caracteres utilizables para un nombre de archivo o carpeta:  
A - Z, 0 - 9, \_ (subrayado)
- Número máximo de caracteres para un nombre de archivo: 64 y un código de extensión de 3 caracteres

#### Notas

- Cuando dé un nombre a un archivo o carpeta, asegúrese de añadir la extensión de archivo "mp3" a dicho nombre.
- Si añade la extensión "mp3" a un archivo que no sea de este tipo, el reproductor no podrá reconocerlo correctamente.
- El nombre del archivo no corresponde a la etiqueta de identificación.

## NÚMERO UTILIZABLE DE CARPETAS O ARCHIVOS

- Número máximo de carpetas: 511
- Número máximo de archivos: 511

## AJUSTES PARA EL SOFTWARE DE COMPRESIÓN Y DE ESCRITURA

- Para comprimir un origen para un archivo MP3, aconsejamos ajustar la velocidad de transferencia de bits del software de compresión en "44,1 kHz", "128 kbps" y "Constant Bit Rate".
- Para realizar una grabación a la capacidad máxima, ajústelo en "halting of writing".
- Para grabar de una vez a la máxima capacidad de un soporte vacío, configúrelo como "Disc at Once".

## NOTAS PARA GUARDAR ARCHIVOS EN EL SOPORTE

Cuando se inserta el disco, el reproductor lee todos los archivos que contiene. Si hay muchas carpetas o archivos que no sean MP3, puede tardar cierto tiempo en iniciarse la reproducción o en comenzar la reproducción del siguiente archivo MP3. No guarde carpetas o archivos innecesarios que no sean MP3 en el disco que vaya a utilizar para escuchar música en formato MP3.

Le aconsejamos que no guarde otros tipos de archivos ni carpetas innecesarias en un disco que contenga archivos MP3.

---

## Acerca de la "etiqueta ID3"

La etiqueta ID3 es un formato para añadir determinada información (nombre de la pista, nombre del álbum, nombre del artista, etc.) en archivos MP3.

### **Nota**

Este reproductor de CD se ajusta a la versión 1.1 del formato de etiqueta ID3. Si utiliza una versión diferente, la información de la etiqueta ID3 no aparecerá correctamente en la pantalla aunque el archivo se puede reproducir.





<http://www.sony.net/>

Sony Corporation Printed in China

---