

SONY[®]

3-866-417-11 (1)

Color Video Camera

Operating Instructions
Mode d'emploi

CVX-V18NS/V18NSP

©1999 by Sony Corporation

Before operating the unit, please read this instruction thoroughly and retain it for future reference.

Owner's Record

The model and serial numbers are located on the bottom. Record the serial number in the space provided below. Refer to these numbers whenever you call upon your Sony dealer regarding this product.

Model No. CVX-V18NS

Serial No. _____

WARNING

To prevent fire or shock hazard, do not expose the unit to rain or moisture.

For the customers in the United States and Canada



This symbol is intended to alert the user to the presence of important operating and maintenance (servicing) instructions in the literature accompanying the appliance.

DISPOSAL OF LITHIUM ION BATTERY. LITHIUM ION BATTERY. DISPOSE OF PROPERLY.

You can return your unwanted lithium ion batteries to your nearest Sony Service Center or Factory Service Center.

Note: In some areas the disposal of lithium ion batteries in household or business trash may be prohibited.

For the Sony Service Center nearest you call 1-800-222-SONY (United States only)

For the Sony Factory Service Center nearest you call 416-499-SONY (Canada only)

Caution: Do not handle damaged or leaking lithium ion battery.

For the customers in the United States

CAUTION

You are cautioned that any changes or modifications not expressly approved in this manual could void your authority to operate this equipment.

Note:

This equipment has been tested and found to comply with the limits for a Class B digital device, pursuant to Part 15 of the FCC Rules. These limits are designed to provide reasonable protection against harmful interference in a residential installation. This equipment generates, uses, and can radiate radio frequency energy and, if not installed and used in accordance with the instructions, may cause harmful interference to radio communications. However, there is no guarantee that interference will not occur in a particular installation. If this equipment does cause harmful interference to radio or television reception, which can be determined by turning the equipment off and on, the user is encouraged to try to correct the interference by one or more of the following measures:

- Reorient or relocate the receiving antenna.
- Increase the separation between the equipment and receiver.
- Connect the equipment into an outlet on a circuit different from that to which the receiver is connected.
- Consult the dealer or an experienced radio/TV technician for help.

For the customers in Germany

Directive: EMC Directive 89/336/EEC. 92/31/EEC

This equipment complies with the EMC regulations when used under the following circumstances:

- Residential area
- Business district
- Light-industry district

ATTENTION

The electromagnetic fields at the specific frequencies may influence the picture and sound of this camera.

Features

- NightShot function.
- Precision CCD with 470,000 pixel for CVX-V18NS and 570,000 pixel for CVX-V18NSP.
- Macro function 10 mm close-up shooting ability.
- The supplied adaptor allows connection to the DSR-V10/V10P VCR.
- Video/audio and S-Video outputs allow connections to other video equipment.

Table of contents

Features	4
Identifying the parts	6
Connections	8
Connecting the camera to the main unit	8
Connecting this unit to the Video Cassette Recorder (VCR)	9
Using this unit as a single video camera	11
Resetting the date and time	14
Recording	16
Recording on a VCR	16
Using the zoom feature	19
Using as the NightShot camera	21
Using various features	22
Shooting in the dark (NightShot)	22
Adjusting the exposure	23
Making your own title	24
Superimposing a title	25
Selecting the shutter speed	27
Changing the mode settings	29
Selecting the mode setting of each item	30
Turning off the screen display except date, time and menu	32
Displaying the date	32
Displaying the time	32
Precautions	33
Specifications	35

Identifying the parts

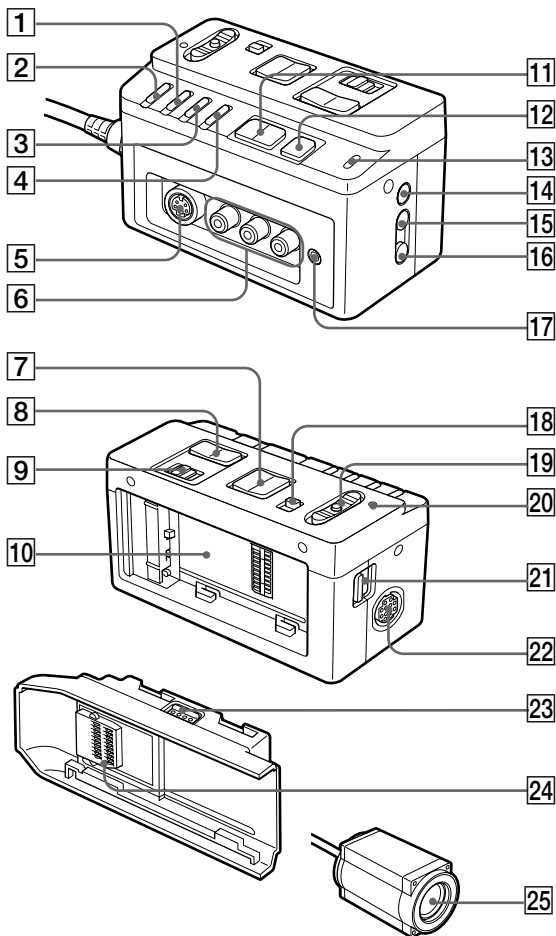

Main unit

- 1 SHUTTER button
- 2 EXPOSURE button
- 3 TITLE button
- 4 MENU button
- 5 S VIDEO jack
- 6 VIDEO/AUDIO OUTPUT jacks
- 7 ZOOM button
- 8 NEAR/FAR button
- 9 FOCUS switch
- 10 Battery pack/adaptor mounting surface
- 11 +/- button
- 12 EXEC button
- 13 BATT lamp
- 14 DISPLAY button
- 15 DATE button
- 16 TIME button
- 17 MIC (PLUG IN POWER) jack
Connect an external microphone (not supplied).
- 18 NIGHTSHOT switch
- 19 POWER switch
- 20 POWER lamp

21 BATTERY RELEASE button

22 Connector (for the camera cable)

Adaptor

23 RELEASE button

24 Connector

Camera

25 Lens

Connections

The DSR-V10/V10P VCR can be connected to this unit. The VCR supplies power to this unit.

When using this unit as a single video camera, connect this unit to a TV or VCR using the A/V connecting cable (not supplied). Refer to the operating instructions supplied with the equipment to be connected.

Connecting the camera to the main unit

Insert the camera plug to the connector on the main unit while aligning the arrow mark of the camera plug and main unit connector.

To remove the camera

Remove the camera by pulling the plug out while holding the plug lock. If you attempt to remove the camera without holding the plug lock, the plug and connector will be damaged.

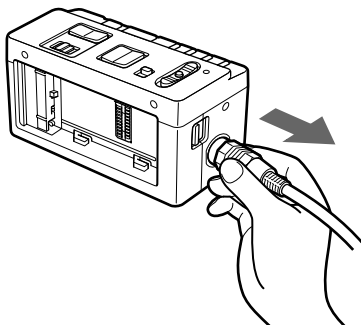

Connecting this unit to the Video Cassette Recorder (VCR)

The recommended VCR to be connected to this unit is the Sony DSR-V10/V10P. The DSR-V10 is used in the sample illustration.

- (1) Open the LCD screen on the VCR and remove the jack cover.

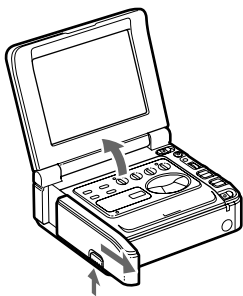

- (2) Attach the supplied adaptor to the VCR.

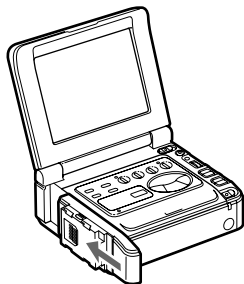

(3) Attach this unit to the supplied adaptor.

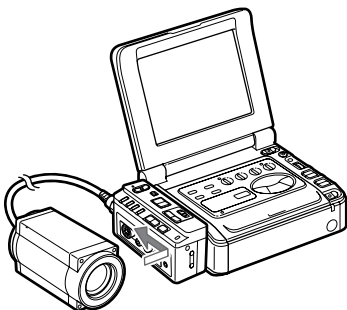

When removing this unit from the adaptor [a]
Slide the RELEASE button on this unit in the direction of the arrow.

When removing the adaptor from the VCR [b]
Slide the RELEASE button on the adaptor in the direction of the arrow.

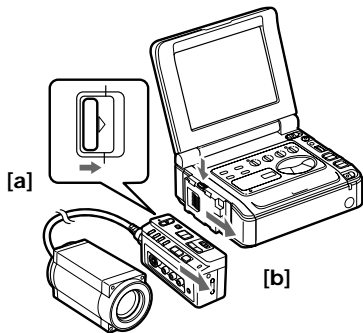

Notes

- When this unit is not connected to the VCR, be sure to attach the jack cover on the VCR for jack protection. The procedure for attaching the jack cover is same as the procedure for attaching the adaptor.
- The camera cable and the extension cable (not supplied) can only be connected to this model. Never connect to any other equipment.

Using this unit as a single video camera

- (1) Attach a charged battery pack (not supplied) to this unit.

The AC-V700 or AC-VQ800 power adaptor can be used to supply power from an AC power source when using the DK-415 connecting cable.

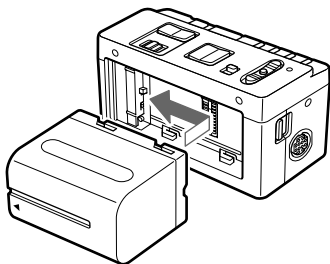

- (2) Connect other video equipment using the A/V connecting cable (not supplied).

Use an appropriate audio/video connecting cable to connect this unit to other video equipment. If the other video equipment has an S VIDEO jack, connect the S VIDEO jack instead of the yellow (video) jack. A clearer picture can then be obtained.

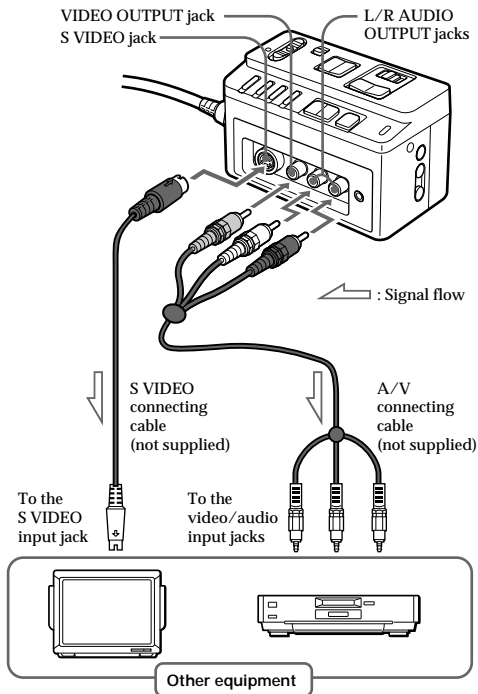

Notes

- If howling is heard from the speakers when using an external microphone, lower the volume level of the connected equipment or move the microphone away from the speakers.
- When using the extension camera cable (not supplied), supply power with the AC power adaptor or DC power adaptor. Do not use the battery pack.
- Up to 3 extension camera cables (1 cable: 10 m, not supplied) can be connected together to form one cable. The total length between the head of camera lens and the end of extension cables is approx. 33 m.
- When removing the camera, be sure to pull the plug out while holding the plug lock. Otherwise, the plug and connector will be damaged.

Resetting the date and time

You can reset the date and time in the menu system.

- (1) Press MENU to display the menu.
- (2) Press +/- to select ETC, then press EXEC.
- (3) Press +/- to select CLOCK SET, then press EXEC.
- (4) Press +/- to adjust the desired year, then press EXEC.
- (5) Set the month, day, hour and minute by pressing +/- and EXEC.
- (6) Press MENU to erase the menu display.

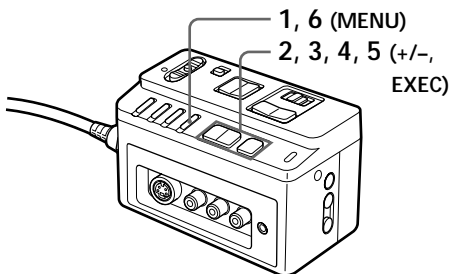

To correct the date and time setting

Repeat the above procedure.

To check the preset date and time

Press DATE to display the date indicator.

Press TIME to display the time indicator.

When you press the same button again, the indicator goes off.

The year changes as follows:

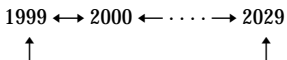

Notes on the time indicator

CVX-V18NS:

The internal clock of this unit operates on a 12-hour cycle.

- 12:00 AM Stands for midnight.
- 12:00 PM Stands for noon.

CVX-V18NSP:

The internal clock of this unit operates on a 24-hour cycle.

Recording

Pictures shot with this unit can be recorded onto a VCR, etc. Refer to the operating instructions supplied with the video equipment to be connected.

Recording on a VCR

The recommended VCR to be connected to this unit is the Sony DSR-V10/V10P. The DSR-V10 is used in the sample illustration.

- (1) When recording sound, connect an external microphone (not supplied).

Connect an external microphone to the MIC (PLUG IN POWER) jack.

The MIC (PLUG IN POWER) jack can also be connected to the plug-in-power microphone.

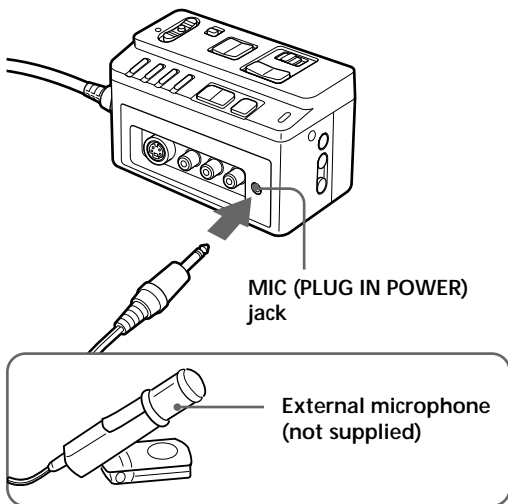

- (2) Turn on the power of the DSR-V10/V10P.
The POWER lamp on the DSR-V10/V10P lights up.
- (3) Turn on the power of this unit.
The POWER lamp on this unit lights up.
- (4) Insert a cassette into the DSR-V10/V10P and start recording.

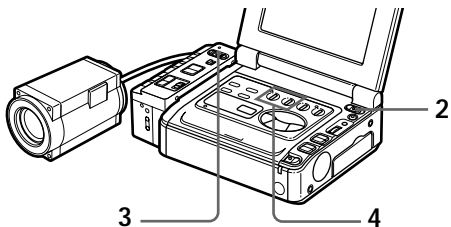

Notes on recording

- Contents of the recording cannot be compensated if recording is not made due to a malfunction of this unit, video tape, etc.
- When using this unit connected to a VCR, note that all the displayed characters and icons will be recorded.

Recording time with the battery pack

	Possible usage time (min.)	
Battery pack	Using with the DSR-V10/V10P	Stand alone use
NP-F750	80 (70)	610 (550)
NP-F950	130 (115)	930 (830)

When using a fully charged battery pack (Full charge), the numbers indicate the remaining recording time .
When using a normally charged battery pack (Normal charge), the numbers in parentheses indicate the remaining recording time.

Notes on the battery pack

- When the battery runs low, the BATT lamp lights up, and when the battery is empty, the BATT lamp goes off.
- When the power of the battery pack attached to the video equipment which is connected to this unit runs low, the POWER lamp on this unit goes off and then the power turns off automatically.
- When the NP-F330, NP-F530 or NP-F550 is used, the recording time may be shorter, or recording may not be performed. We recommend using a battery pack with a longer battery life.
- Depending on the type of battery, the BATT lamp may not light even when the battery runs low.

Using the zoom feature

This camera is equipped with zoom. When using the zoom, adjust manually.

“T” side: for telephoto (subject appears closer)

“W” side: for wide-angle (subject appears farther away)

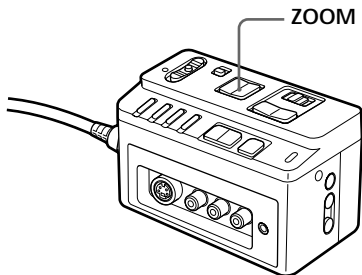

When you shoot a subject using a telephoto zoom

If you cannot get a sharp focus while in extreme telephoto zoom, move ZOOM to the “W” side until the focus is sharp. You can shoot a subject that is at least about 2 5/8 feet (about 80 cm) away from the lens surface in the telephoto position, or about 1/2 inch (about 1 cm) away in the wide-angle position.

Notes on digital zoom

- More than 18x zoom is performed digitally, and the picture quality deteriorates as you go toward the “T” side. If you do not want to use the digital zoom, set the D ZOOM function to OFF in the menu system.
- The right side [a] of the power zoom indicator shows the digital zooming zone, and the left side [b] shows the optical zooming zone. If you set the D ZOOM function to OFF, the [a] zone disappears.



Using as the NightShot camera

The NightShot function enables you to shoot a subject in a dark place. Use this function to record a clear picture without light.

This function may record picture nearly in monochrome.

Using the NightShot Light

When you set IR LIGHT to ON in the menu system, the picture will be more clear.

IR Light rays are infrared and are therefore invisible.

The maximum range of IR Light is about 16 feet (about 5 meters) when SLOW SHTR (SHUTTER) is set to MANUAL. When you set SLOW SHTR to AUTO in the menu system, the range of IR light is extended.

Notes on the NightShot

- When you keep setting NIGHTSHOT to ON in normal recording, picture may be recorded in incorrect/unnatural color.
- If focusing is difficult with the autofocus mode when using the NightShot function, focus manually.

Using various features

Shooting in the dark (NightShot)

Slide NIGHTSHOT to ON.

☐ appears on the monitor screen.

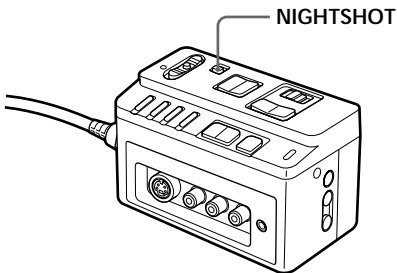

To cancel the NightShot function

Slide NIGHTSHOT to OFF.

Notes on the Nightshot

- You cannot adjust the exposure while using the Nightshot function.
- You cannot use the shutter with a shutter speed higher than the normal speed.
(Normal shutter speed: 1/60 for NTSC or 1/50 for PAL).

Adjusting the exposure

Adjust the exposure manually under the following cases.

- The background is too bright (back lighting)
- Insufficient light: most of the picture is dark
- Bright subject and dark background
- To record the darkness faithfully

(1) Press EXPOSURE.

(2) Press +/- to adjust the brightness.

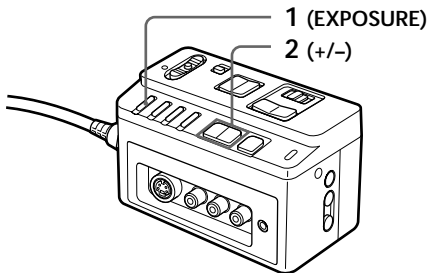

To return to automatic exposure mode

Press EXPOSURE again.

Shooting with the sun behind the subject

If the light source is behind your subject, or in the following situations, the subject will be recorded too dark.

- The subject is indoors and there is a window behind the subject.
- Bright light sources are included in the scene.
- When shooting a person wearing white or shiny clothes in front of a white background, the face will be recorded too dark.

Making your own title

You can make your own title of 20 characters.

- (1) Press TITLE to display the title menu.
- (2) Press +/- to select \varnothing , then press EXEC.
- (3) Press +/- to select the column of the desired character, then press EXEC.
- (4) Press +/- to select the desired character, then press EXEC.
- (5) Repeat step 3 and 4 until you finish the title.
- (6) For finishing the titling work, press +/- to select [SET], then press EXEC.

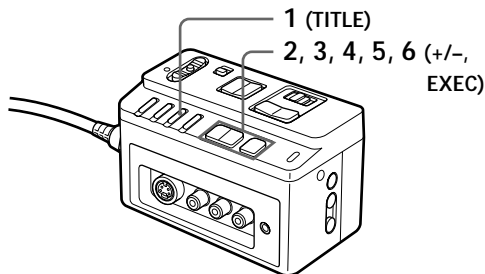

Note

You can not enter over 20 characters title.

To delete a title

In step 3, press +/- to select [←] then press EXEC. The last character is erased. Repeat this step until all characters are deleted.

Superimposing a title

You can select the color and position of the title to superimpose on the screen or even make it blink.

- (1) Press TITLE to display the title menu.
- (2) Press +/- to select , then press EXEC.
- (3) Press +/- to select the color or position, then press EXEC.
- (4) Press +/- to select the desired item, then press EXEC.
- (5) Repeat step 3 and 4 until the title is arranged as desired.
- (6) Press EXEC again to complete the setting.
- (7) When you want to stop recording the title, press TITLE.

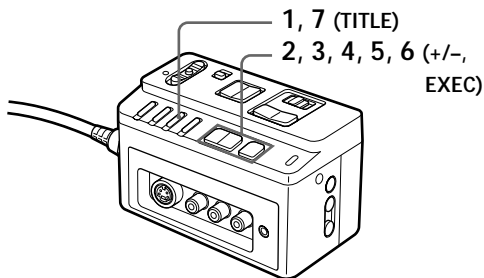

Note on superimposing a title

If you have not created a custom title, “- - - - ...” appears on the monitor screen.

Title color changes as follows :

WHITE ↔ YELLOW ↔ VIOLET ↔ RED ↔ CYAN
↔ GREEN ↔ BLUE

Title positions

You can select from among 11 positions vertically or 24 positions horizontally.

Title blinking selection changes as follows:

ON ↔ OFF

Notes on the title

- Depending on position of the title, both of date and time or either of them is not displayed.
- When a long title is positioned on the right side of the screen, the whole title may not be completely displayed.

Selecting the shutter speed

The shutter speed can be selected using the SHUTTER button.

- (1) Press SHUTTER.
- (2) Press +/- to select the shutter speed.

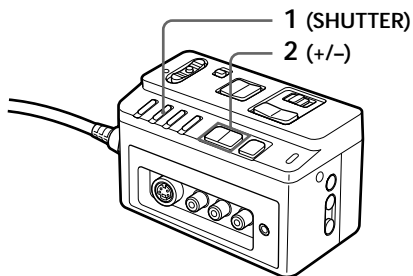

To adjust the shutter speed automatically

Press SHUTTER again.

CVX-V18NS

SETTING	SHUTTER SPEED
4	1/4
8	1/8
15	1/15
30	1/30
60	1/60
90	1/90
100	1/100
125	1/125
180	1/180
250	1/250
350	1/350
500	1/500
725	1/725
1000	1/1000
1500	1/1500
2000	1/2000
3000	1/3000
4000	1/4000
6000	1/6000
10000	1/10000

CVX-V18NSP

SETTING	SHUTTER SPEED
3	1/3
6	1/6
12	1/12
25	1/25
50	1/50
75	1/75
100	1/100
120	1/120
150	1/150
215	1/215
300	1/300
425	1/425
600	1/600
1000	1/1000
1250	1/1250
1750	1/1750
2500	1/2500
3500	1/3500
6000	1/6000
10000	1/10000

Changing the mode settings

You can change the mode settings in the menu system to further enjoy the features and functions of the camera.

- (1) Press MENU to display the menu.
- (2) Press +/- to select the desired icon in the left side of the menu, then press EXEC.
- (3) Press +/- to select the desired item, then press EXEC.
- (4) Press +/- to select the desired mode, and press EXEC. If you want to change the other modes, repeat steps 3 and 4. If you want to change the other items, select ↶ RETURN and press EXEC, then repeat steps from 2 to 4.
- (5) Press MENU or select ↶ icon to erase the menu display.

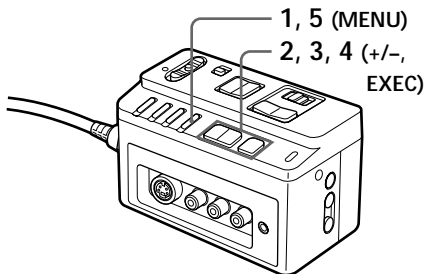

Selecting the mode setting of each item

CAMERA1 SET menu

D ZOOM

- Switches the digital zoom ON or OFF.
- Switch ON when using the digital zoom.

The digital zoom will enlarge any picture which cannot be sufficiently enlarged with the normal zoom.

However, note that the picture quality deteriorates when using the digital zoom compared with the normal zoom.

AF SENS.

- Switches the auto focus sensor setting to HIGH or LOW.
- Switch to HIGH to record fast-moving subjects clearly.

SLOW SHTR

- Switches the SLOW SHUTTER setting to MANUAL or AUTO.
- Switch to AUTO to record subjects in dark environments clearly.

IR LIGHT

- Switches the IR LIGHT ON or OFF.
- Switch ON to record subjects in dark environment clearly when using the NIGHTSHOT function without lighting.

CAMERA2 SET menu

STEADYSHOT

- Switches the STEADYSHOT ON or OFF.
- Switch ON to reduce camera shake even when using the zoom function.

MIRROR

- Switches the MIRROR mode ON or OFF.
- Switch ON to reverse left and right.

16:9 WIDE

- Toggles the ratio of the monitor screen between OFF, CINEMA and 16:9 FULL.
- CINEMA
Pictures recorded on CINEMA will appear normal on a wide-screen TV however, when played on a normal-screen TV, black bands will appear across the top and bottom of the screen.
- 16:9 FULL
Pictures recorded on 16:9 FULL will appear normal on a wide-screen TV however, when played on a normal-screen TV, the picture will appear horizontally compressed.

ETC menu

CLOCK SET

- Sets the built-in clock.

Using various features

Turning off the screen display except date, time and menu

Press DISPLAY.

To resume the screen display

Press DISPLAY again.

Displaying the date

Press DATE.

To turn off the date

Press DATE again.

Displaying the time

Press TIME.

To turn off the time

Press TIME again.

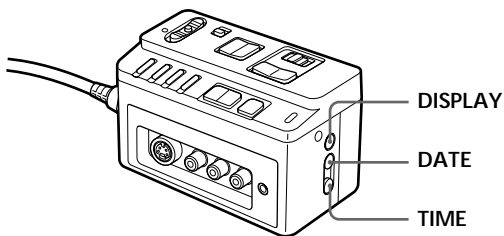

Precautions

On the jacks and cords

- Be sure that nothing metallic comes into contact with the metal part of the jacks. If this happens, a short may occur and the unit may be damaged.
- Always clean the jacks.
- Do not forcibly pull or tug on the cord.

On usage and storage

- Never leave the unit exposed to high temperatures, such as near a heater, in a car parked in the sun or under direct sunlight. This may cause the casing to deform, and the unit to malfunction.
- Do not get sand or dust into the unit. When you use the unit on a sandy beach or in a dusty place, protect it from the sand or dust. Sand or dust may cause the unit to malfunction, and sometimes this malfunction cannot be repaired.
- Keep the unit away from strong magnetic fields. Recording may not perform normally.
- Do not operate the unit for long periods of time tightly confined, such as wrapped in a bag. Doing so may cause heat to build up and result in malfunction of the unit.

Brightness of the subject

If the brightness of the subject exceeds the illumination range, the image may not be displayed clearly.

Prohibition on inappropriate usage

Do not focus on a stationary or bright subject for a long period of time. The CCD color filter may be damaged.

Transportation

Do not aim the lens towards a strong light source, such as the sun while transporting. The CCD color filter may be damaged.

On shooting

If you aim the lens towards a strong light source, such as the sun, a shadow or "ghost" may appear in the picture.

Care of this unit

Clean the unit body with a cloth lightly moistened with water, and then wipe the moisture with a dry soft cloth.

Specifications

System

Video signal

CVX-V18NS: NTSC color

CVX-V18NSP: PAL colour

Image device

1/4 inch color CCD,

CVX-V18NS: 470,000 pixel (total)

CVX-V18NSP: 570,000 pixel (total)

Lens

f=4.1-73.8 mm, x18 power zoom

F1.4-2.9

filter \varnothing 37mm

Minimum illumination

0.7 lux (at 25 IRE)

0 lux (when using IR light)

Illumination range

0.7 to 100,000 lux

Recommended illumination

more than 100 lux

Power requirement

7.2 V

Power consumption

approx. 2.2 W

When using IR light: approx. 3.2 W

Operating temperature

0°C to 40°C (32°F to 104°F)

Storage temperature

-20°C to +60°C (-4°F to 140°F)

Dimensions (w x h x d)

Camera: approx. 63 x 66 x 115 mm

(2 1/2 x 2 5/8 x 4 5/8 in.)

Main unit: approx. 50 x 59 x 110

mm (2 x 2 3/8 x 4 3/8 in.)

Cord length

approx. 3 m

Mass

Camera: approx. 343 g (12 oz)

Main unit: approx. 153 g (5 oz)

MIC input jack

Stereo minijack 0.388 mV

Low impedance with DC 2.5 to

3.5 V, output impedance 6.8

kilohms

Output jacks

Video output

Phono jack (1)

Luminance signal:

1 Vp-p, 75 ohms, unbalanced

Audio output

Phono jacks (2: stereo L and R)

327 mV (at output impedance

47 kilohms), impedance less than

2.2 kilohms)

S video output

4-pin mini DIN (1)

Luminance signal:

1 Vp-p, 75 ohms, unbalanced

Chrominance signal:

CVX-V18NS: 0.286 Vp-p, 75 ohms,

unbalanced

CVX-V18NSP: 0.3 Vp-p, 75 ohms,

unbalanced

Supplied accessories

Adaptor (1)

Operating instructions (1)

Design and specifications are subject to change without notice.

Avant d'utiliser l'appareil, veuillez lire attentivement ces instructions et les conserver pour toute référence ultérieure.

AVERTISSEMENT

Pour éviter un incendie ou une électrocution, n'exposez pas l'appareil à la pluie ou à l'humidité.

Pour les utilisateurs au Canada

DEPOT DES BATTERIES AU LITHIUM-ION

**MISE AU REBUT DES BATTERIES AU LITHIUM-ION AUX
ENDROITS RECOMMANDES.**

Vous pouvez rapporter les batteries au lithium-ion dans un centre de Service Sony ou dans un point de ramassage.

Remarque: Dans certains pays, il est interdit de jeter les batteries au lithium-ion avec les ordures ménagères ou dans les poubelles de bureau.

Pour connaître le centre de Service Sony le plus proche de chez vous, composez le 1-800-222-SONY (Etats-Unis uniquement)

Pour connaître le point de ramassage le plus proche de chez vous, composez le 416-499-SONY (Canada uniquement)

Avertissement: Ne pas utiliser des batteries au lithium-ion qui sont endommagées ou qui fuient.

ATTENTION

A certaines fréquences, les champs électriques peuvent perturber l'image et le son de la caméra.

Caractéristiques

- Fonction NightShot pour prise de vues dans l'obscurité.
- CCD de précision à 470 000 pixels pour la CVX-V18NS et 570 000 pixels pour la CVX-V18NSP.
- Enregistrement de gros-plans jusqu'à 10 mm grâce à la fonction Macro.
- Connexion au magnétoscope DSR-V10/V10P par l'adaptateur fourni.
- Sorties vidéo/audio et S-vidéo pour la connexion à d'autres appareils vidéo.

Table des matières

Caractéristiques	4
Nomenclature	6
Raccordements	8
Raccordement de la caméra à l'appareil principal	8
Raccordement de cet appareil au magnétoscope	9
Utilisation de l'appareil comme caméra vidéo indépendante	11
Réglage de la date et de l'heure	14
Enregistrement	16
Enregistrement sur un magnétoscope	16
Utilisation du zoom	19
Utilisation de la caméra pour la prise de vues nocturne	21
Utilisation des autres fonctions	22
Enregistrement dans l'obscurité (NightShot)	22
Réglage de l'exposition	23
Création d'un titre personnalisé	24
Incrustation d'un titre	25
Sélection de la vitesse d'obturation	27
Changement des réglages de mode	29
Sélection du réglage de mode de chaque paramètre	30
Extinction des indications sauf la date, l'heure et le menu	32
Affichage de la date	32
Affichage de l'heure	32
Précautions	33
Spécifications	35

Nomenclature

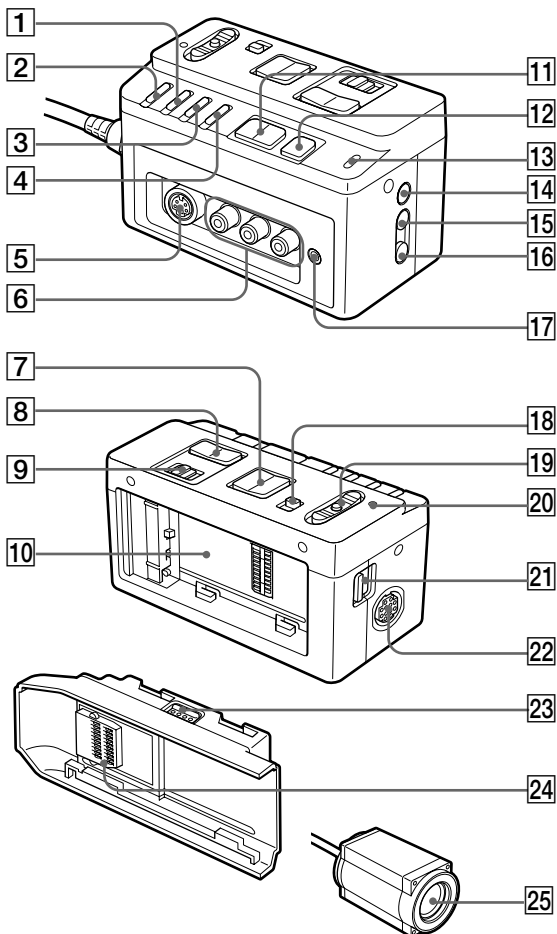

Appareil principal

- 1 Touche d'obturateur (SHUTTER)
- 2 Touche d'exposition (EXPOSURE)
- 3 Touche de titre (TITLE)
- 4 Touche de menu (MENU)
- 5 Prise S-vidéo (S VIDEO)
- 6 Prises de sortie audio/vidéo (VIDEO/AUDIO OUTPUT)
- 7 Touche de zoom (ZOOM)
- 8 Touche de réglage loin/près (NEAR/FAR)
- 9 Commutateur de mise au point (FOCUS)
- 10 Surface de montage de la batterie/l'adaptateur
- 11 Touche +/-
- 12 Touche de validation (EXEC)
- 13 Témoin de batterie (BATT)
- 14 Touche d'affichage des indications (DISPLAY)
- 15 Touche d'affichage de la date (DATE)
- 16 Touche d'affichage de l'heure (TIME)
- 17 Prise d'alimentation à l'enfichage (PLUG IN POWER)
Permet de brancher un microphone externe (non fourni)
- 18 Commutateur de prise de vues nocturne (NIGHTSHOT)
- 19 Interrupteur d'alimentation (POWER)
- 20 Témoin d'alimentation (POWER)
- 21 Bouton de libération de la batterie (BATTERY RELEASE)
- 22 Connecteur (pour le câble de caméra)

Adaptateur

- 23 Touche de libération (RELEASE)
- 24 Connecteur

Caméra

- 25 Objectif

Raccordements

Le magnétoscope DSR-V10/V10P peut être raccordé à cet appareil. Dans ce cas, le magnétoscope alimentera l'appareil.

Si vous utilisez cet appareil simplement comme caméra vidéo, raccordez-le à un téléviseur ou un magnétoscope à l'aide d'un cordon de liaison audio/vidéo (non fourni). Pour les liaisons, reportez-vous au mode d'emploi fourni avec l'appareil qui doit être raccordé.

Raccordement de la caméra à l'appareil principal

Insérez la prise de caméra dans le connecteur de l'appareil principal en alignant les flèches marquées sur la prise de caméra et sur le connecteur de l'appareil principal.

Pour débrancher la caméra

Tirez sur la prise en la tenant par le verrou. La prise et le connecteur risquent d'être endommagés si vous essayez de débrancher la caméra sans tenir le verrou.

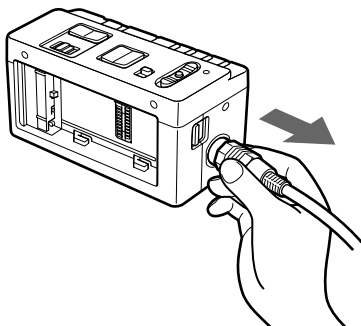

Raccordement de cet appareil au magnétoscope

Il est conseillé de raccorder le magnétoscope Sony DSR-V10/V10P à cet appareil. Les illustrations représentent le DSR-V10.

- (1) Ouvrez l'écran LCD du magnétoscope et retirez le cache-connecteur.

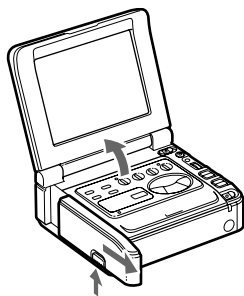

- (2) Fixez l'adaptateur fourni au magnétoscope.

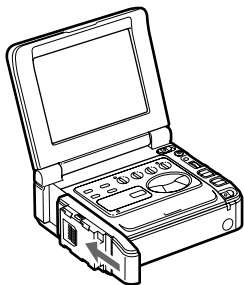

(3) Fixez cet appareil à l'adaptateur fourni.

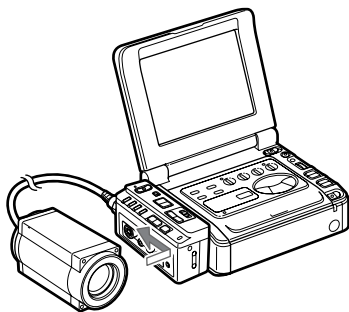

Pour débrancher l'appareil de l'adaptateur [a]
Faites glisser la touche RELEASE de cet appareil dans le sens de la flèche.

Pour débrancher l'adaptateur du magnétoscope [b]
Faites glisser la touche RELEASE de l'adaptateur dans le sens de la flèche.

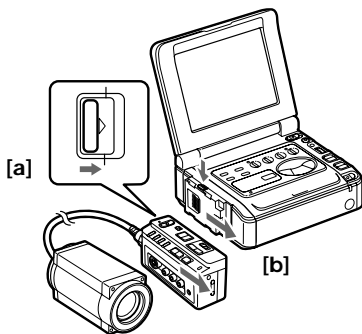

Remarques

- Veillez à remettre le cache-connecteur du magnétoscope lorsque cet appareil n'est pas raccordé au magnétoscope pour protéger le connecteur. Le cache-connecteur se met en place de la même façon que l'adaptateur.
- Le cordon de caméra et le cordon-rallonge (non fournis) ne doivent être branchés que sur ce modèle. Ne pas les utiliser pour raccorder d'autres appareils.

Utilisation de l'appareil comme caméra vidéo indépendante

- (1) Rattachez une batterie rechargée (non fournie) à cet appareil.

L'adaptateur secteur AC-V700 ou AC-VQ800 peut être utilisé pour alimenter l'appareil par une prise secteur lorsque le cordon de liaison DK-415 est raccordé.

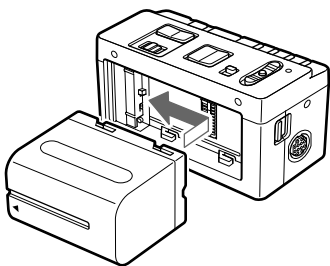

- (2) Raccordez l'autre appareil vidéo à l'aide d'un cordon de liaison audio/vidéo (non fourni).

Utilisez un cordon de liaison audio/vidéo approprié pour relier cet appareil à un autre appareil vidéo. Si l'autre appareil vidéo a une prise S VIDEO, raccordez cet appareil à la prise S VIDEO au lieu de la prise jaune (vidéo). L'image sera plus nette.

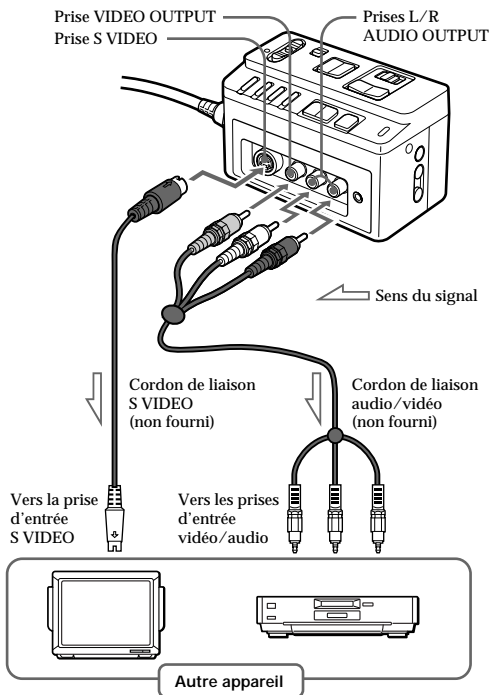

Remarques

- Réduisez le volume de l'appareil raccordé ou éloignez le microphone des haut-parleurs si ceux-ci produisent un sifflement est audible.
- Lorsque vous utilisez un cordon-rallonge de caméra (non fourni), alimentez cet appareil par l'adaptateur secteur ou un adaptateur de courant continu. N'utilisez pas la batterie rechargeable.
- Vous pouvez raccorder jusqu'à 3 cordons-rallonge de caméra (1 cordon : 10 m, non fourni) pour obtenir un cordon plus long. La longueur totale entre l'avant de l'objectif et l'extrémité des cordons-rallonge est d'environ 33 m.
- Tirez sur la prise en la tenant par le verr pour de'brancher la caméra ou. La prise et le connecteur risquent sinon d'être endommagés.

Réglage de la date et de l'heure

La date et l'heure peuvent être réglées dans le menu.

- (1) Appuyez sur MENU pour afficher le menu.
- (2) Appuyez sur +/- pour sélectionner ETC, puis appuyez sur EXEC.
- (3) Appuyez sur +/- pour sélectionner CLOCK SET, puis appuyez sur EXEC.
- (4) Appuyez sur +/- pour ajuster l'année, puis appuyez sur EXEC.
- (5) Ajustez ensuite le mois, le jour, les heures et les minutes de la même manière en appuyant sur +/- et EXEC.
- (6) Appuyez sur MENU pour fermer le menu.

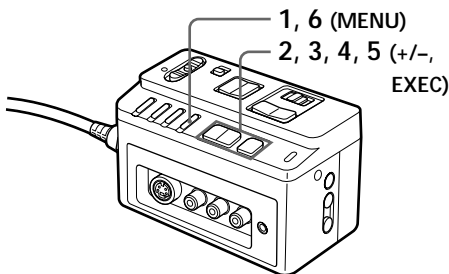

Pour corriger la date et l'heure

Effectuez les opérations précédentes.

Pour vérifier la date et l'heure préréglées

Appuyez sur DATE pour afficher la date.

Appuyez sur TIME pour afficher l'heure.

L'indication de l'heure ou de la date s'éteint par une nouvelle pression sur ces touches.

L'année change de la façon suivante :

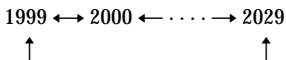

Remarques sur l'indication de l'heure

CVX-V18NS :

L'horloge interne de cet appareil fonctionne selon un cycle de 12 heures.

- 12:00 AM indique minuit.
- 12:00 PM indique midi.

CVX-V18NSP :

L'horloge interne de cet appareil fonctionne selon un cycle de 24 heures.

Enregistrement

Les prises de vues effectuées avec cet appareil peuvent être enregistrées sur un magnéscope ou un autre appareil. Pour l'enregistrement proprement dit, reportez-vous au mode d'emploi de l'appareil vidéo qui doit être raccordé.

Enregistrement sur un magnéscope

Il est conseillé de raccorder le magnéscope Sony DSR-V10/V10P à cet appareil. Les illustrations représentent le DSR-V10.

- (1) Pour enregistrer le son, raccordez un microphone externe (non fourni).

Raccordez un microphone externe à la prise MIC (PLUG IN POWER).

La prise MIC (PLUG IN POWER) peut être reliée à un microphone s'alimentant par une prise.

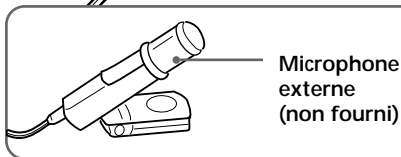
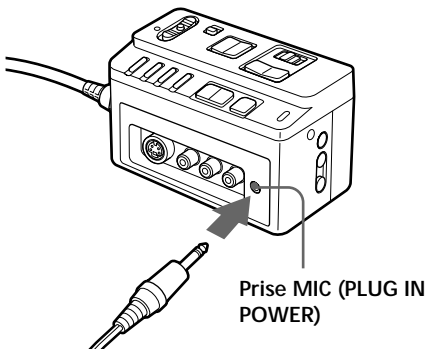

- (2) Mettez le DSR-V10/V10P sous tension.
Le témoin POWER du DSR-V10/V10P s'allume.
- (3) Mettez cet appareil sous tension.
Le témoin POWER de cet appareil s'allume.
- (4) Insérez une cassette dans le DSR-V10/V10P et commencez l'enregistrement.

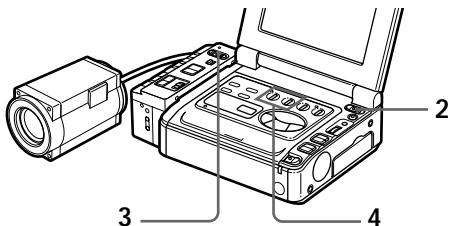

Remarques sur l'enregistrement

- Sony n'accordera aucune compensation si pour une raison quelconque, défaillance de l'appareil, de la vidéocassette, etc. un enregistrement n'a pas pu être réalisé.
- Lorsque vous raccordez cet appareil à un magnétoscope, tous les caractères et icônes affichés sont enregistrés.

Temps d'enregistrement avec la batterie rechargeable

Batterie rechargeable	Temps d'utilisation possible (min.)	
	Utilisation avec le DSR-V10/V10P	Utilisation autonome
NP-F750	80 (70)	610 (550)
NP-F950	130 (115)	930 (830)

Ces chiffres indiquent la durée restante d'enregistrement à l'emploi d'une batterie parfaitement rechargée (Pleine charge). Ceux entre parenthèses correspondent à la durée restante d'enregistrement à l'emploi d'une batterie normalement rechargée (Charge normale).

Remarques sur la batterie rechargeable

- Lorsque la batterie est faible, le témoin BATT s'allume et il s'éteint lorsqu'elle est vide.
- Lorsque la batterie rattachée à l'appareil vidéo qui est raccordé à cet appareil est faible, le témoin POWER de cet appareil s'éteint puis l'alimentation est coupée.
- Quando si usa lo NP-F330, NP-F530 o NP-F550, il tempo di registrazione può essere più breve o la registrazione può non essere eseguita. Consigliamo di usare un blocco batteria con una durata maggiore.
- Avec certains types de batterie, le témoin BATT risque de ne pas s'allumer quand la batterie est faible.

Utilisation du zoom

Cette caméra est équipée d'un zoom. Le réglage du zoom s'effectue manuellement.

Côté "T" : position téléobjectif (le sujet se rapproche)

Côté "W" : position grand-angle (le sujet s'éloigne)

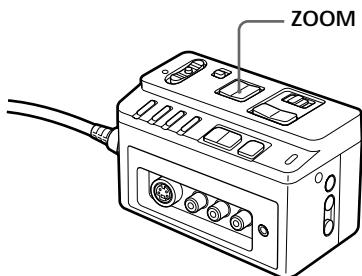

Si vous filmez un sujet en position téléobjectif

Si vous n'obtenez pas une image nette dans la position extrême du zoom, déplacez le levier de zoom dans le sens de "W" jusqu'à ce que l'image soit nette. Vous pouvez filmer un sujet à 80 cm environ (2 5/8 pieds environ) de la surface de l'objectif en position téléobjectif ou à 1 cm environ (1/2 pouce environ) dans la position grand-angle.

Remarques sur le zoom numérique

- Un grossissement supérieur à 18 fois l'image s'effectue numériquement et la qualité de l'image se dégrade lorsque vous atteignez le côté "T". Si vous ne voulez pas utiliser le zoom numérique, réglez la fonction D ZOOM sur OFF dans le menu.
- Le côté droit [a] de l'indication du zoom représente la zone du zoom numérique et le côté gauche [b] représente la zone du zoom optique. Si vous réglez la fonction D ZOOM sur OFF, la zone [a] disparaîtra.

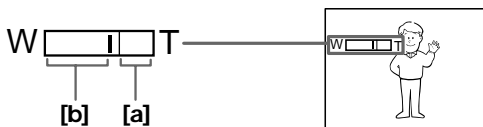

Utilisation de la caméra pour la prise de vues nocturne

La fonction NighShot (prise de vues nocturne) permet de filmer dans un lieu sombre. Utilisez cette fonction pour enregistrer une image nette même sans lumière. Lorsque cette fonction est utilisée, l'image risque d'être presque monochrome.

Utilisation de l'éclairage NightShot

Si vous réglez IR LIGHT sur ON dans le menu, l'image sera encore plus claire.

Les rayons de l'éclairage IR sont des rayons infrarouges donc invisibles.

La limite maximale d'utilisation de l'éclairage IR est de 5 mètres environ (16 pieds environ) lorsque SLOW SHTR (SHUTTER) est réglé sur MANUAL dans le menu. La plage d'éclairage IR est plus grande, lorsque SLOW SHTR est réglé sur AUTO dans le menu.

Remarques sur la fonction NightShot

- Si vous laissez le réglage NIGHTSHOT sur ON pendant la prise de vues normale, les couleurs de l'image enregistrée risquent d'être différentes et artificielles.
- Si la mise au point est difficile avec l'autofocus lorsque vous utilisez la fonction NightShot, effectuez-la manuellement.

Enregistrement dans l'obscurité (NightShot)

Réglez NIGHTSHOT sur ON.

☞ apparaît sur l'écran du moniteur.

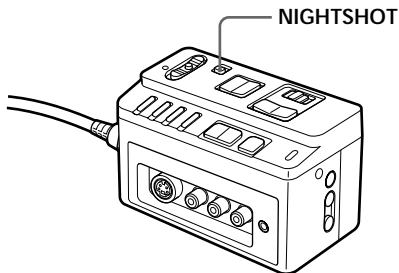

Pour annuler la fonction NightShot

Réglez NIGHTSHOT sur OFF.

Remarques sur la fonction Nightshot

- Vous ne pouvez pas ajuster l'exposition lorsque vous utilisez la fonction Nightshot.
- Vous ne pouvez pas utiliser l'obturateur à une vitesse d'obturation supérieure à la vitesse normale.
(Vitesse d'obturation normale : 1/60 pour NTSC ou 1/50 pour PAL)

Réglage de l'exposition

Réglez l'exposition manuellement dans les cas suivants.

- Le fond est trop lumineux (contre-jour)
- La lumière est insuffisante : la plus grande partie de l'image est sombre
- Le sujet est lumineux et le fond sombre
- Pour obtenir une image fidèle d'un sujet filmé dans l'obscurité

(1) Appuyez sur EXPOSURE.

(2) Appuyez sur +/- pour ajuster la luminosité.

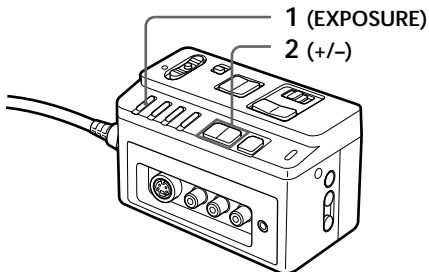

Pour revenir au mode d'exposition automatique

Appuyez une nouvelle fois sur EXPOSURE.

Prise de vues à contre-jour

Si la source de lumière est derrière le sujet ou dans les situations suivantes, le sujet enregistré sera trop sombre.

- Le sujet est en intérieur, devant une fenêtre.
- Des sources très lumineuses éclairent la scène.
- Vous filmez une personne portant des vêtements blancs et brillants devant un fond blanc. L'image enregistrée sera donc trop sombre.

Création d'un titre personnalisé

Vous pouvez créer un titre de 20 caractères au maximum.

- (1) Appuyez sur **TITLE** pour afficher le menu de titre.
- (2) Appuyez sur **+/-** pour sélectionner \varnothing , puis appuyez sur **EXEC**.
- (3) Appuyez sur **+/-** pour sélectionner la colonne du caractère souhaité, puis appuyez sur **EXEC**.
- (4) Appuyez sur **+/-** pour sélectionner le caractère souhaité, puis appuyez sur **EXEC**.
- (5) Répétez les étapes 3 et 4 jusqu'à ce que le titre soit complet.
- (6) Pour valider le titre, appuyez sur **+/-** pour sélectionner **[SET]**, puis appuyez sur **EXEC**.

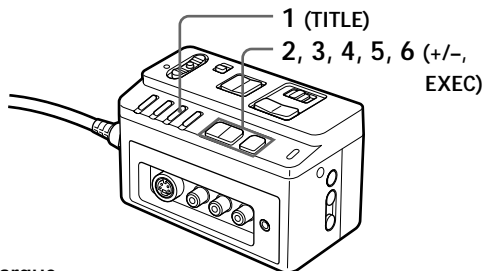

Remarque

Vous ne pouvez pas enregistrer un titre de plus de 20 caractères.

Pour effacer un titre

A l'étape 3, appuyez sur **+/-** pour sélectionner **[←]**, puis appuyez sur **EXEC**. Le dernier caractère est effacé.

Répétez cette opération jusqu'à ce que tous les caractères soient effacés.

Incrustation d'un titre

Vous pouvez sélectionner la couleur et la position du titre à incruster dans l'image ou même le rendre invisible.

- (1) Appuyez sur TITLE pour afficher le menu de titre.
- (2) Appuyez sur +/- pour sélectionner , puis appuyez sur EXEC.
- (3) Appuyez sur +/- pour sélectionner la couleur ou la position, puis appuyez sur EXEC.
- (4) Appuyez sur +/- pour sélectionner le titre souhaité, puis appuyez sur EXEC.
- (5) Répétez les étapes 3 et 4 jusqu'à ce que le titre soit tel que vous le voulez.
- (6) Appuyez une nouvelle fois sur EXEC pour valider le réglage.
- (7) Appuyez sur TITLE pour cesser d'enregistrer le titre.

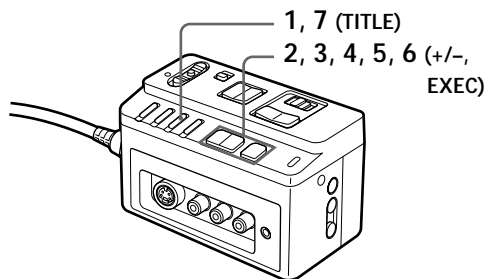

Remarque sur l'incrustation du titre

Si vous n'avez pas encore créé de titre

"- - - -..." apparaîtra sur l'écran du moniteur.

La couleur du titre change de la façon suivante:

WHITE (blanc) ↔ YELLOW (jaune) ↔ VIOLET
(violet) ↔ RED (rouge) CYAN ↔ GREEN (vert) ↔
Blue (bleu)

Position du titre

Vous pouvez choisir 11 positions verticales et 24 positions horizontales.

La sélection du clignotement du titre change comme suit :

ON ↔ OFF

Remarques sur le titre

- La date et l'heure, ou les deux, n'apparaissent pas à certaines positions du titre.
- Un titre long, placé sur le côté droit de l'écran, risque de ne pas apparaître complètement.

Sélection de la vitesse d'obturation

La vitesse d'obturation peut être sélectionnée à l'aide de la touche SHUTTER.

- (1) Appuyez sur SHUTTER.
- (2) Appuyez sur +/- pour sélectionner la vitesse d'obturation.

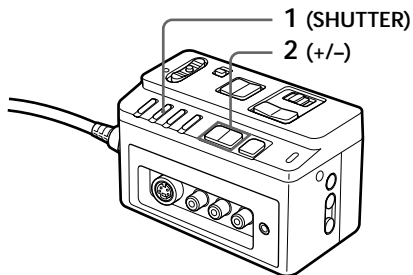

Pour revenir au réglage automatique de la vitesse d'obturation

Appuyez une nouvelle fois sur SHUTTER.

Utilisation des autres fonctions

CVX-V18NS

Réglage	Vitesse d'obturation
4	1/4
8	1/8
15	1/15
30	1/30
60	1/60
90	1/90
100	1/100
125	1/125
180	1/180
250	1/250
350	1/350
500	1/500
725	1/725
1000	1/1000
1500	1/1500
2000	1/2000
3000	1/3000
4000	1/4000
6000	1/6000
10000	1/10000

CVX-V18NSP

Réglage	Vitesse d'obturation
3	1/3
6	1/6
12	1/12
25	1/25
50	1/50
75	1/75
100	1/100
120	1/120
150	1/150
215	1/215
300	1/300
425	1/425
600	1/600
1000	1/1000
1250	1/1250
1750	1/1750
2500	1/2500
3500	1/3500
6000	1/6000
10000	1/10000

Changement des réglages de mode

Vous pouvez changer les réglages de mode dans le menu pour utiliser les autres fonctions et caractéristiques de la caméra.

- (1) Appuyez sur MENU pour afficher le menu.
- (2) Appuyez sur +/- pour sélectionner l'icône souhaitée sur le côté gauche du menu, puis appuyez sur EXEC.
- (3) Appuyez sur +/- pour sélectionner le paramètre souhaité, puis appuyez sur EXEC.
- (4) Appuyez sur +/- pour sélectionner le mode souhaité, puis appuyez sur EXEC. Pour changer les autres réglages de mode, répétez les étapes 3 et 4. Pour changer les autres paramètres, sélectionnez ↵ RETURN et appuyez sur EXEC, puis répétez les étapes 2 à 4.
- (5) Appuyez sur MENU ou sélectionnez l'icône ↵ pour fermer le menu.

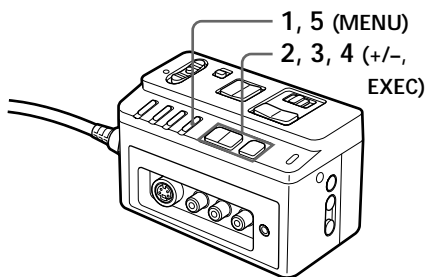

Sélection du réglage de mode de chaque paramètre

Menu CAMERA1 SET

D ZOOM

- Sert à valider (ON) ou invalider (OFF) le zoom numérique.
- Réglez sur ON si vous voulez utiliser le zoom numérique.

Le zoom numérique grossit l'image qui ne peut pas être suffisamment agrandie avec le zoom normal.

Il faut toutefois noter que la qualité de l'image se dégrade par rapport au zoom normal, lorsque le zoom numérique est utilisé.

AF SENS.

- Sert à régler le capteur de l'autofocus sur HIGH ou LOW.
- Réglez l'autofocus sur HIGH pour filmer clairement des sujets aux mouvements rapides.

SLOW SHTR

- Sert à commuter le réglage SLOW SHUTTER sur MANUAL ou AUTO.
- Réglez-le lent sur AUTO pour filmer clairement des sujets dans un environnement sombre.

IR LIGHT

- Sert à valider (ON) ou invalider (OFF) IR LIGHT.
- Réglez l'éclairage sur ON pour filmer clairement des sujets dans un environnement sombre, lorsque vous utilisez la fonction NIGHTSHOT sans éclairage.

Menu CAMERA2 SET

STEADYSHOT

- Sert à valider (ON) ou invalider (OFF) STEADYSHOT.
- Réglez le stabilisateur sur ON pour réduire les bougés de la caméra lorsque le zoom est utilisé.

MIRROR

- Sert à valider ou invalider le mode MIRROR (miroir) (ON ou OFF).
- Réglez le mode sur ON pour inverser la gauche et la droite.

16:9WIDE

- Sert à commuter le format de l'écran sur OFF, CINEMA et 16:9FULL.
- CINEMA

L'image enregistrée dans le format CINEMA apparaîtra normale sur un téléviseur grand-écran, mais avec des bandes noires en haut et en bas de l'écran sur un téléviseur normal.

- 16:9 FULL

L'image enregistrée dans le format 16:9 FULL apparaîtra normale sur un téléviseur grand-écran, mais horizontalement comprimée sur un téléviseur normal.

Menu ETC

CLOCK SET

- Sert à régler l'horloge intégrée.

Extinction des indications sauf la date, l'heure et le menu

Appuyez sur DISPLAY.

Pour rétablir les indications

Appuyez une nouvelle fois sur DISPLAY.

Affichage de la date

Appuyez sur DATE.

Pour éteindre la date

Appuyez une nouvelle fois sur DATE.

Affichage de l'heure

Appuyez sur TIME.

Pour éteindre l'heure

Appuyez une nouvelle fois sur TIME.

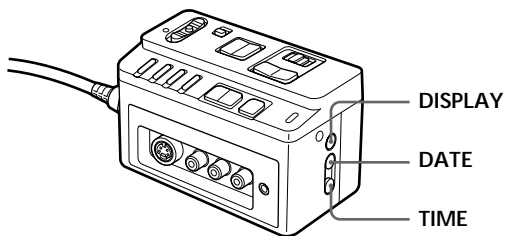

Prises et cordons

- Veillez à ce qu'aucun objet métallique ne touche la partie métallique des prises. Le cas échéant, un court-circuit peut se produire et endommager l'appareil.
- Nettoyez toujours les prises.
- Ne pas tirer avec force sur le cordon.

Utilisation et rangement

- Ne jamais exposer l'appareil à de hautes températures, comme près d'un chauffage, dans une voiture garée au soleil ou sous la lumière directe du soleil. Le boîtier pourrait se déformer et l'appareil de mal fonctionner.
- Ne pas laisser pénétrer de sable dans l'appareil. Si vous utilisez l'appareil sur une plage sableuse ou dans un endroit poussiéreux, protégez-le du sable ou de la poussière. Le sable et la poussière peuvent entraîner une panne, qu'il sera éventuellement impossible de réparer.
- Ne pas exposer l'appareil à des champs magnétiques puissants. Il se pourrait que l'enregistrement ne s'effectue pas normalement.
- Ne pas faire fonctionner l'appareil pendant de très longues périodes dans un endroit clos, par ex. enveloppé dans un sac. Une surchauffe interne peut se produire, entraînant une défaillance de l'appareil.

Luminosité du sujet

Si la luminosité du sujet dépasse la plage d'illumination, l'image risque de ne pas apparaître nettement.

Emploi inadéquat

Veillez à ne pas faire la mise au point sur un sujet stationnaire ou brillant pendant une très longue période. Le filtre couleur du CCD pourrait être endommagé.

Transport

Ne pas diriger l'objectif vers le soleil ou une source de lumière très puissante, lorsque vous transportez l'appareil. Le filtre couleur du CCD pourrait être endommagé.

Prise de vues

Si vous dirigez l'objectif vers le soleil ou une source de lumière très puissante, une ombre ou une image "rémanente" peut apparaître sur l'image.

Entretien de l'appareil

Nettoyez le boîtier avec un chiffon légèrement imprégné d'eau et essuyez l'humidité avec un chiffon doux et sec.

Spécifications

Système

Signal vidéo

CVX-V18NS : Couleur NTSC

CVX-V18NSP : Couleur PAL

Dispositif d'image

CCD couleur 1/4 de pouce,

CVX-V18NS : 470 000 pixels (total)

CVX-V18NSP : 570 000 pixels

(total)

Objectif

f= 4.1-73.8 mm, zoom électrique

x 18

f1.4-2.9

Filtre \varnothing 37 mm

Illumination minimale

0,7 lux (à 25 IRE)

0 lux (l'éclairage IR)

Plage d'illumination

0,7 à 100 000 lux

Illumination recommandée

Plus de 100 lux

Alimentation

7,2 V

Consommation

approx. 2,2 W

Avec l'éclairage IR : approx. 3,2 W

Température de fonctionnement

0°C à 40°C (32°F à 104°F)

Température de rangement

-20°C à +60°C (-4°F à 140°F)

Dimensions (l x h x p)

Caméra : approx. 63 x 66 x 115 mm

(2 1/2 x 2 5/8 x 4 5/8 po.)

Appareil principal : approx. 50 x 59

x 110 mm (2 x 2 3/8 x 4 3/8 po.)

Longueur du cordon

approx. 3 m

Poids

Caméra : approx. 343 g (12 on.)

Appareil principal : approx. 153 g

(5 on.)

Prise d'entrée MIC

Minijack stéréo, 0,388 mV

Basse impédance de 2,5 à 3,5 V CC,
impédance de sortie de 6,8 kilohms

Prises de sortie

Sortie vidéo

Prise cinch (1)

Signal de luminance: 1 Vc-c, 75

ohms, asymétrique

Sortie audio

Prises cinch (2 : stéréo G et D)

327 mV, (à impédance de charge de
47 kilohms), impédance inférieure
à 2,2 kilohms)

Sortie S vidéo

Minijack DIN 4 broches (1)

Signal de luminance: 1 Vc-c,

75 ohms, asymétrique

Signal de chrominance:

CVX-V18NS : 0,286 Vc-c, 75 ohms,

asymétrique

CVX-V18NSP : 0,3 Vc-c, 75 ohms,

asymétrique

Accessoires fournis

Adaptateur (1)

Mode d'emploi (1)

La conception et les spécifications
peuvent être modifiées sans
préavis.

Sony  line <http://www.world.sony.com/>

Printed on recycled paper

Printed in Japan
