

Généralités

Le code régional de cet appareil correspond à 2.

Les films DVD sortant habituellement à différents moments dans les diverses régions du monde, tous les Systèmes ont des codes régionaux et les disques peuvent avoir un code régional optionnel. Si vous insérez un disque ayant un code régional différent dans votre Système, l'avis concernant le code régional s'affichera à l'écran. Le disque ne sera pas lu et devra être éjecté.



Fabriqué sous licence de Dolby Laboratories. "Dolby", "Pro Logic" et le symbole double D sont des marques de commerce de Dolby Laboratories.

Fabriqué sous licence de Digital Theater Systems, Inc. Brevets américains n° 5,451,942, 5,956,674, 5,974,380, 5,978,762 et d'autres brevets mondiaux émis et en suspens. "DTS" et "DTS Digital Surround" sont des marques déposées de Digital Theater Systems, Inc. Copyright 1996, 2000 Digital Theater Systems, Inc. Tous droits réservés.

Ce produit est pourvu d'une technologie de protection du copyright sauvegardée par des droits de certains brevets d'invention américains et d'autres droits sur la propriété intellectuelle détenus par Macrovision Corporation et les autres détenteurs de ces droits. L'utilisation de cette technologie de protection du copyright doit être autorisée par Macrovision Corporation et n'est prévue que pour un usage domestique et limité, sauf autorisation contraire de Macrovision Corporation. L'ingénierie inverse ou le démontage sont interdits.

CE Le Système est conforme aux directives sur la compatibilité électromagnétique et la basse tension.

A l'usage du client:

Lisez attentivement les informations figurant au bas de votre Système et entrez le n° de série ci-après. Conservez ces informations pour pouvoir vous y reporter par la suite.

N° de modèle MX5100VR

N° de série _____

Sécurité du laser

Cet appareil utilise un laser. Vu les risques de lésions oculaires, seul un personnel qualifié est autorisé à retirer le couvercle ou effectuer l'entretien de cet appareil.

L'EMPLOI DE COMMANDES OU DE REGLAGES OU L'EXECUTION DE PROCEDURES AUTRES QUE CEUX QUI SONT SPECIFIES DANS CE MANUEL PEUVENT PROVOQUER UNE IRRADIATION DANGEREUSE.

LASER

Type	Laser semi-conducteur GaAlAs	
Longueur d'onde	655 nm (DVD)	790 nm (VCD/CD)
Puissance de sortie	0,8 mW (DVD)	0,5 mW (VCD/CD)

CLASS 1 LASER PRODUCT
KLASSE 1 LASER PRODUKT
KLASS 1 LASER APPARAT
CLASSE 1 PRODUIT LASER

EMPLACEMENT DES AVERTISSEMENTS:

SUR LA PLAQUE ARRIERE DE L'APPAREIL

A propos de la fonction PBC du VIDEO CD

Cet appareil est conforme à ver. 1.1 et ver. 2.0 de la norme VIDEO CD, avec fonction PBC.

Ver. 1.1. (sans fonction PBC): Vous pouvez apprécier la lecture d'images ainsi que de CD musicaux.

Ver. 2.0 (avec fonction PBC): A l'emploi d'un VIDEO CD avec fonction PBC, "PBC" s'affiche.

Qu'est-ce que PBC? "PBC" est l'abréviation de "Playback Control".

Vous pouvez lire un logiciel interactif avec un écran de menus. Consultez le mode d'emploi du VIDEO CD.

Remarque:

- A la lecture de CD vidéo avec fonction PBC, certaines opérations (par ex. sélection et répétition de plages) sont impossibles à moins que la fonction soit temporairement annulée (voir la page 16).

Merci d'avoir choisi ce Système Philips. Ce manuel du propriétaire explique le fonctionnement de base de ce Système.

Informations concernant l'environnement

Aucun emballage superflu n'a été utilisé.

L'emballage est facilement séparable en trois matériaux: carton (boîte), mousse de polystyrène (antichoc) et polyéthylène (cas, feuille de mousse protectrice).

Votre Système est constitué par des matériaux recyclables et réutilisables s'ils sont démontés par une société spécialisée.

Veuillez observer la législation locale en matière de mise au rebut des matériaux d'emballage, des piles usées et des appareils caducs.

Accessoires fournis

- Télécommande
- Piles (deux de format AA) pour la télécommande
- Câble SCART (*non disponible pour toutes les versions*)
- Antenne MW • Antenne FM • Enceintes
- Câble coaxial RF • Manuel du propriétaire

Informations concernant la sécurité

- Pour réduire le risque d'incendie ou d'électrocution, n'exposez pas cet appareil à la pluie ou à l'humidité.
- Avant d'utiliser le Système, vérifiez que la tension de fonctionnement indiquée sur la plaque du constructeur (ou l'indication de tension figurant à côté du sélecteur de tension) est identique à la tension de votre alimentation locale. Si ce n'est pas le cas, veuillez consulter votre revendeur.
- Placez le Système sur une surface plane, dure et stable.
- L'avant du Système doit être assez dégagé pour permettre l'ouverture du plateau.
- Dans un meuble, laissez environ 2,5 cm d'espace libre autour du Système pour favoriser la ventilation.
- N'exposez pas votre Système à des extrêmes de température ou d'humidité.
- Si le Système passe directement d'un endroit froid à un endroit chaud ou s'il est placé dans une pièce très humide, l'humidité peut former de la condensation sur l'objectif du Système. Dans ce cas, le Système ne fonctionnera pas normalement. Laissez le Système sous tension pendant environ une heure sans aucun disque dedans jusqu'à ce que la lecture puisse s'effectuer normalement.
- Les pièces mécaniques de l'appareil contiennent des roulements autolubrifiants et ne doivent être ni huilées ni lubrifiées.
- Ne renversez aucun liquide sur cet appareil. Si du liquide se répand à l'intérieur, consultez un ingénieur de service qualifié.
- **Lorsque le Système est en mode d'attente, il consomme un peu de courant. Pour mettre l'appareil totalement hors tension, retirez la fiche d'alimentation secteur de la prise murale.**

Symboles utilisés dans ce manuel

Les symboles ci-dessous apparaissent dans certains titres et remarques, et ont les significations suivantes:

	- La description se rapporte à la lecture de disques DVD vidéo.
	- La description se rapporte à la lecture de CD audio.
	- La description se rapporte à la lecture de fichiers MP3.
	- La description se rapporte à la lecture de CD vidéo.

Conseils utiles!

- Certains disques DVD vidéo exigent des fonctions spécifiques ou n'autorisent que des fonctions limitées durant leur lecture.
- "☒" peut apparaître à l'écran du téléviseur et signifie que la fonction n'est pas disponible sur ce disque DVD vidéo spécifique. Il peut aussi apparaître quand une opération interdite a été rencontrée par l'appareil ou le disque.

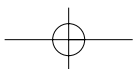

Généralités	
Informations concernant l'environnement	2
Accessoires fournis	2
Informations concernant la sécurité	2
Symboles utilisés dans ce manuel	2
Vue d'ensemble des fonctions	
Panneau avant	4
Messages affichés	4
Panneau arrière	5
Télécommande	5
Configuration du Système	
Raccordements de base	6
Raccordement à un téléviseur	6
Raccordement à un équipement en option (pour les fonctions DVD)	7
Raccordement de l'antenne	7
Raccordement des câbles d'enceintes aux prises des enceintes	7
Configuration du son surround	8
Mode d'entrée extérieure (pour les fonctions VCR)	8
Insertion des piles dans la télécommande	8
Emploi de la télécommande	8
Cassettes vidéo lisibles	8
Mise sous tension du Système	8
Réglage des canaux vidéo	9
Configuration automatique des canaux	9
Préréglage manuel des canaux	9
Suivi télévision (tri automatique des canaux de télévision)	9
Tri et suppression manuels des canaux de télévision	10
Réglage de la langue (pour les fonctions VCR)	10
Réglage de l'heure	10
Réglage du canal de sortie RF (pour les fonctions VCR)	10
Allocation du décodeur (pour les fonctions VCR)	10
Lecture sur le VCR	
Lecture de cassettes	11
Lecture de cassettes NTSC	11
Affichage de la position actuelle de la bande	11
Recherche d'une position de la bande avec image (balayage)	11
Arrêt sur image/ralenti	11
Recherche de la position de la bande sans image (bobinage en avant et rebobinage)	11
Recherche d'index	11
Alignement manuel	11
Enregistrement manuel VCR	
Informations générales	12
Enregistrement sans coupure automatique	12
Liaison d'enregistrements (assemblage de coupures)	12
Sélection de la vitesse d'enregistrement (SP ou LP)	12
Enregistrement automatiquement contrôlé d'un récepteur satellite (RECORD LINK)	12
'Enregistrement direct'	12
Activation ou désactivation de 'Enregistrement direct'	12
Copie directe	13
Enregistrement (d'un DVD à un VCR)	13

Programmation d'un enregistrement (TIMER)	
Informations générales	13
Programmation d'un enregistrement (avec le 'SHOWVIEW® system')	13
Programmation d'un enregistrement (sans le système SHOWVIEW)	14
OTR (Enregistrement One-Touch)	14
Comment contrôler ou supprimer un enregistrement programmé (TIMER)	14
Comment changer un enregistrement programmé (TIMER)	14
Conseils pour l'enregistrement avec minuterie	14

Autres fonctions	
Activation/désactivation de l'affichage d'état	15
Activation/désactivation du fond bleu	15
Affichage de l'horloge	15
Sélection du canal son	15
Digital Sound (son numérique)	15
Surround Sound (son surround)	15

Lecture d'un disque	
Lecture de Base	16
Caractéristiques générales	16
Pause	16
Menus de disque	16
Menu de tires	16
Appel d'un menu pendant la lecture	16
Lecture pas à pas	16
Reprise	16
Avance rapide/inversion rapide	16
Avance lente/inversion lente	16
Zoom	17
Plage	17
Recherche de titre/chapitre	17
Recherche temporelle	17
Répétition	17
Lecture programmée	18
Lecture aléatoire	18
Lecture MP3/JPEG	18
Informations sur l'écran	18
Sélection de plage	18
Lecture aléatoire	18
Lecture programmée	18
Langue parlée	18
Mode Son stéréo	18
Langue de sous-titrage	19
Angle de prise de vue	19
Modification de l'affichage sur écran	19
Blocage parental	19
Ecran de configuration des repères	19

Configuration du DVD	
Réglages audio	20
Temps de retard	20
Equilibre des enceintes	20
Réglage de la langue	20
Réglage de l'affichage	21

Radio FM/MW	
Sélection de la station de radio	22
Stations de radio pré-réglées	22

Entretien	22
Caractéristiques techniques	23
Dépannage	23

SHOWVIEW®

SHOWVIEW est une marque déposée par Gemstar Development Corporation.

Le système SHOWVIEW est fabriqué sous licence de Gemstar Development Corporation.

Vue d'ensemble des fonctions

Panneau avant

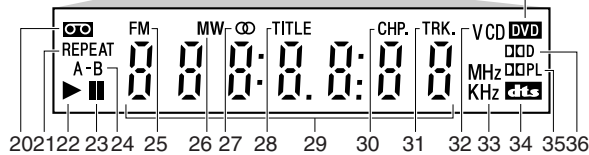
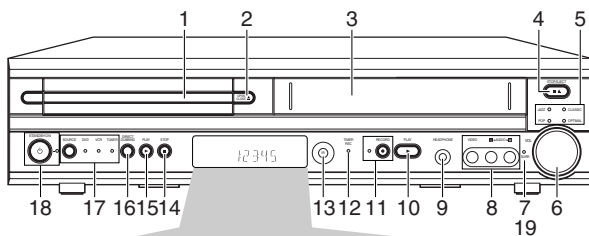

Français

1. **Plateau (DVD)**
insérez un disque ici.
2. **Touche OPEN/CLOSE ▲ (DVD)**
pour ouvrir/fermer
3. **Logement cassette (VCR)**
insérez une cassette ici
4. **Touche STOP/EJECT ■▲ (VCR)**
quand la lecture est arrêtée, appuyez pour éjecter la cassette
5. **Témoins son**
Chaque indicateur s'allume selon l'effet sonore sélectionné à la pression de SOUND sur la télécommande.
6. **Commande VOLUME**
tournez dans le sens horaire pour augmenter le volume, et dans le sens contraire pour diminuer le volume.
7. **Témoin SURR**
s'allume quand le son surround est activé.
8. **Prises d'entrée AUDIO et VIDEO**
raccordez aux prises AUDIO et VIDEO OUT d'une source audio
9. **Prise HEADPHONE**
branchez les écouteurs (non fournis) ici.
10. **Touche PLAY ► (VCR)**
pour lire une cassette
11. **Touche RECORD et témoin (VCR)**
Appuyez une fois pour démarrer l'enregistrement, plusieurs fois pour démarrer l'enregistrement One-Touch. S'allume pendant l'enregistrement, clignote pendant la pause d'enregistrement
12. **Témoin TIMER REC (VCR)**
apparaît quand le Système est en mode d'attente pour un enregistrement avec minuterie (s'allume aussi pendant l'enregistrement avec minuterie)
13. **Capteur de télécommande IR (infrarouge) (DVD, VCR, TUNER)**
reçoit les signaux de la télécommande
14. **Touche STOP ■ (DVD)**
pour arrêter la lecture.
15. **Touche PLAY ► (DVD)**
pour démarrer, faire une pause ou reprendre la lecture d'un disque.
16. **Touche DIRECT DUBBING (VCR)**
pour lire un disque DVD et enregistrer son contenu sur cassette vidéo en même temps
17. **Touche SOURCE et témoins (DVD, VCR, TUNER)**
pour sélectionner le mode DVD, VDR ou TUNER le témoin DVD apparaît quand le Système est en mode DVD le témoin VCR apparaît quand le Système est en mode VCR le témoin TUNER apparaît quand le Système est en mode TUNER
18. **Touche STANDBY-ON ◊ et témoin (DVD, VCR, TUNER)**
pour mettre le Système sous ou hors tension le témoin apparaît à la mise sous tension du Système.

19. **DVD**
S'allume à l'insertion d'un DVD dans le plateau.
20. **◊ (VCR)**
Apparaît au chargement d'une vidéocassette.
21. **REPEAT (DVD)**
Reste allumé quand la fonction de répétition est activée.
22. **► (DVD, VCR)**
Reste allumé à la lecture du disque ou de la cassette insérée.
23. **■ (DVD, VCR)**
S'allume quand le disque inséré passe en pause. (DVD)
S'allume à l'arrêt sur image ou en lecture au ralenti. (VCR)
24. **A-B (DVD)**
Reste allumé quand la fonction de répétition A-B est activée.
25. **FM (TUNER)**
Indique une station FM.
26. **MW (TUNER)**
Indique une station MW.
27. **◊ (TUNER)**
Indique un programme stéréo.
28. **TITLE (DVD)**
Reste allumé quand la fonction répétition de titre est activée.
29. **Affichage numérique (DVD, VCR, TUNER)**
Affiche la longueur lue du titre ou de la plage actuelle. En cas de commutation de chapitre ou plage, le numéro d'un nouveau titre, chapitre ou plage est affiché. (DVD)
Fonctionne comme une horloge, ou un compteur de bande. Affiche aussi un numéro de canal, et le temps restant pour OTR. (VCR)
Affiche la fréquence radio actuelle (numéro de station). (TUNER)
30. **CHP. (DVD)**
Reste allumé quand la fonction répétition de chapitre est activée.
31. **TRK (DVD)**
Reste allumé quand la fonction répétition de plage est activée.
32. **CD**
S'allume quand un CD est placé sur le plateau.
VCD
S'allume quand un VCD est placé sur le plateau.
33. **MHz**
Indique une station FM.
KHz
Indique une station MW.
34. **dts**
Indique que DTS est disponible.
35. **DDPL**
Indique que Dolby ProLogic est disponible.
36. **DDD**
Indique que Dolby Digital est disponible.

Messages affichés

- - - -	Apparaît après fermeture du plateau s'il est vide, en cas d'erreur de lecture du disque ou d'insertion d'un disque inacceptable.
OPEN	Le plateau s'ouvre ou est ouvert.
CLOSE	Le plateau se ferme. Apparaît aussi quand le Système essaie de charger un disque.
Load	Chargement d'un disque
Plc	S'allume quand le contrôle de lecture est activé.

Vue d'ensemble des fonctions

Panneau arrière

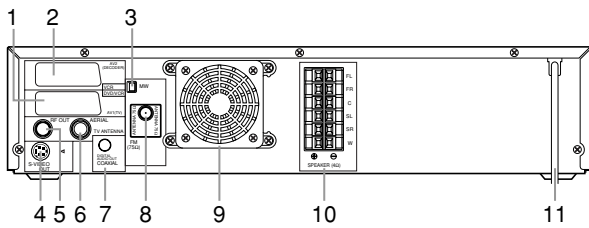

1. **Prise AV1 (TV)**
connectez le câble SCART au téléviseur.
2. **Prise AV2 (DECODER)(VCR seulement)**
raccordez le câble SCART à un autre DVD/VCR, caméscope ou une source audio/vidéo.
3. **Prise d'antenne MW**
raccordez l'antenne MW fournie à la prise MW.
4. **Prise de sortie S-Video (DVD seulement)**
raccordez un téléviseur avec entrées S-Video.
5. **Prise RF OUT**
utilisez le câble coaxial RF fourni pour raccorder à ANTENNA IN sur le téléviseur, une boîte de câblodivision ou un système de transmission directe.
6. **Prise AERIAL**
raccordez à une antenne ou câble.
7. **Prise COAXIAL (sortie audio numérique) (DVD seulement)**
raccordez aux entrées AUDIO d'un équipement audio numérique (coaxial)
8. **Prise d'antenne FM**
raccordez l'antenne FM fournie à la prise FM.
9. **Ventilateur**
10. **Prises SPEAKER**
raccordez les enceintes fournies avec les câbles d'enceinte fournis.
11. **MAINS (cordon secteur)**
raccordez à une prise secteur standard.

Télécommande

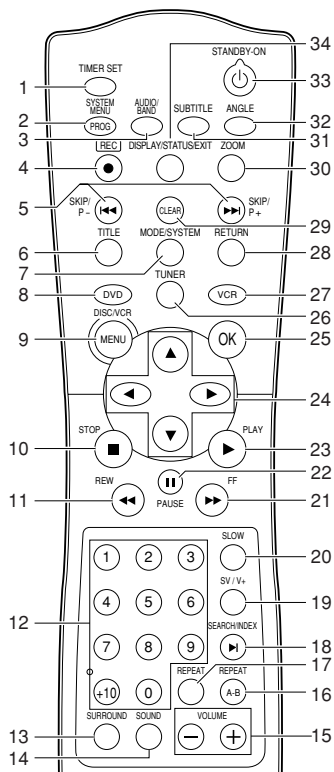

1. **TIMER SET**
pour mettre le Système en mode d'attente pour un enregistrement avec minuterie.
2. **SYSTEM MENU**
pour accéder ou supprimer le menu de configuration DVD (DVD)
PROG
pour préréglage les stations de radio en mode Tuner (TUNER)
3. **AUDIO/BAND**
pour choisir des langues audio ou modes sonores (DVD)
pour sélectionner des modes sonores (VCR)
pour sélectionner FM ou MW en mode Tuner (TUNER)
4. **REC ●**
pour enregistrer le canal TV sélectionné à ce moment-là ou appuyez plusieurs fois pour démarrer l'enregistrement One-Touch (VCR)
5. **SKIP/P- ◀◀ / SKIP/P+ ▶▶**
pour sauter un chapitre/plage (DVD)
pour changer de canal TV (VCR)
maintenez pressé pour rechercher une station de radio ou appuyez pour augmenter ou diminuer la fréquence d'un dixième (TUNER)
6. **TITLE**
pour afficher le menu de titres d'un disque (DVD)
7. **MODE/SYSTEM**
pour configurer la lecture programmée ou aléatoire (DVD, CD audio)
inutilisé (VCR)
8. **DVD**
appuyez pour mettre le Système en mode DVD et avant d'utiliser la télécommande pour contrôler les fonctions DVD
9. **DISC/VCR MENU**
pour afficher le menu du disque DVD ou accéder au menu VCR
10. **STOP ■**
pour arrêter la lecture d'un disque DVD (DVD)
pour arrêter la lecture, l'enregistrement (VCR)
pour effacer un préréglage (TUNER)
11. **REW ◀◀**
pour visualiser l'image DVD en marche arrière rapide (DVD)
pour rebobiner la bande (VCR)
12. **Clavier numérique 0-9/+10**
sélectionnez les articles numériques dans un menu utilisez la touche +10 pour entrer le numéro 10 et au-dessus (DVD)
pour sélectionner les canaux TV/entrer le numéro SHOWVIEW (VCR)
pour choisir une station de radio préréglée (TUNER)
13. **SURROUND**
pour activer ou désactiver le son surround
14. **SOUND**
pour choisir un effet Digital Sound
15. **VOLUME**
pour ajuster le volume
16. **REPEAT A-B**
répétition d'un segment spécifique (DVD)
17. **REPEAT**
répétition d'un chapitre, plage, titre, disque (DVD)
18. **SEARCH/INDEX ▶**
pour accéder ou supprimer un affichage de recherche (DVD)
pour avancer ou reculer rapidement la bande à un numéro index (VCR)
19. **SV/V+**
pour programmer l'enregistrement avec minuterie avec le système SHOWVIEW (VCR)
20. **SLOW**
pour la lecture de cassette au ralenti (VCR)
21. **FF ▶▶**
pour visualiser l'image DVD en avance rapide (DVD)
pour faire avancer rapidement la bande (VCR)

Vue d'ensemble des fonctions

22. **PAUSE II**
pause temporaire de lecture/lecture image par image (DVD)
pause de lecture et enregistrement temporaire (VCR)
23. **PLAY ►**
pour démarrer la lecture d'un disque DVD (DVD)
pour démarrer la lecture d'une cassette (VCR)
24. **◀▶ ▲ ▼**
(gauche/droite/haut/bas) sélectionnez une rubrique du menu.
◀▶ pour sélectionner une station radio préréglée (TUNER)
25. **OK**
acquitter la sélection de menu (DVD)
26. **TUNER**
appuyez pour mettre le Système en mode TUNER et avant d'utiliser la télécommande pour les fonctions TUNER.
27. **VCR**
appuyez pour mettre le Système en mode VCR et avant d'utiliser la télécommande pour les fonctions VCR.
28. **RETURN**
pour retourner au menu de configuration précédent ou le supprimer (DVD)
29. **CLEAR**
pour réinitialiser le réglage (DVD)
pour remettre le compteur à zéro (VCR)
pour supprimer la dernière entrée/supprimer un enregistrement programmé (TIMER) (VCR)
30. **ZOOM**
agrandit l'image vidéo DVD (DVD)
31. **SUBTITLE**
sélecteur de langue des sous-titres (DVD)
32. **ANGLE**
sélectionner l'angle de caméra DVD (DVD)
33. **STANDBY-ON ○**
met le Système sous ou hors tension
34. **DISPLAY/STATUS/EXIT**
pour accéder ou supprimer l'écran d'affichage pendant la lecture de DVD ou de CD audio (DVD)
pour accéder ou supprimer l'affichage d'état sur écran du VCR/pour supprimer le menu du VCR (VCR)

Configuration du Système

Raccordements de base

- Veuillez consulter le mode d'emploi de votre téléviseur, VCR, système stéréo ou autres dispositifs nécessaires pour effectuer les meilleurs raccordements.
- Effectuez un des raccordements suivants, selon les capacités de l'équipement existant.

Les suggestions suivantes sont des options pour obtenir la meilleure qualité d'image et de son disponible pour votre Système.

Image

- 1 Utilisez la sortie SCART RGB (DVD/VCR(AV1 TV)) pour obtenir la meilleure qualité d'image (pour les fonctions DVD).
- 2 Utilisez la sortie S-VIDEO pour obtenir une très bonne qualité d'image (pour les fonctions DVD seulement).
- 3 Utilisez la sortie SCART composite pour une bonne qualité d'image (pour les fonctions DVD et VCR).
- 4 Si votre téléviseur a une entrée de type RF (prise ANTENA IN ou 75 ohms), utilisez RF OUT pour le raccordement et réglez votre téléviseur au canal 22- 69 avec le même canal réglé pour le Système (pour les fonctions DVD et VCR).

Son

- 1 Les raccordements audio numériques fournissent le son le plus pur. Raccordez DIGITAL AUDIO OUT (COAXIAL) du Système à votre amplificateur ou récepteur (pour les fonctions DVD seulement).
- 2 Utilisez la sortie SCART (DVD/VCR (AV1 TV)) pour une meilleure qualité sonore (pour les fonctions DVD et VCR).

Attention!

- **N'effectuez et ne modifiez jamais les raccordements avec l'appareil sous tension.**
- **Raccordez le Système directement à votre téléviseur, au lieu d'un magnétoscope par exemple, pour éviter la distorsion due à la protection contre la copie des DVD.**
- **Si vous utilisez un câble audio/vidéo Euro, il est inutile d'utiliser d'autres câbles audio.**

Raccordement à un téléviseur

- 1 Déconnectez l'antenne ou le câble du téléviseur.
- 2 Raccordez l'antenne ou le câble à la prise AERIAL de votre Système.
- 3 Raccordez le câble coaxial RF noir à la prise RF OUT du panneau arrière du Système et à la prise ANTENNA IN du téléviseur.
- 4 Raccordez le jack AV1 (TV) du système au connecteur correspondant sur le téléviseur.

Remarque:

- **Vérifiez que l'indication "TV" sur le câble SCART est raccordée au téléviseur et que l'indication "DVD" sur le câble SCART est raccordée au Système.**

- 5 Branchez les cordons d'alimentation du téléviseur et du Système.

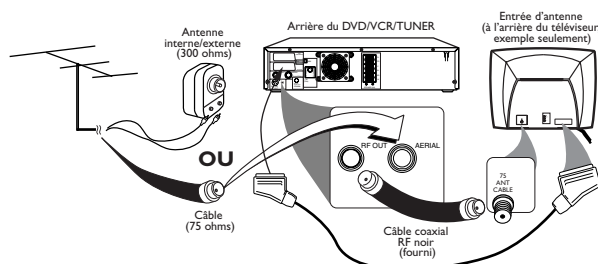

Configuration du Système

Si votre téléviseur est sans entrée SCART, vous pouvez sélectionner les raccordements suivants:

Si votre téléviseur a un connecteur d'entrée S-Video:

- 1 Raccordez l'antenne ou le câble à la prise AERIAL du Système.
- 2 Raccordez la prise de sortie S-Video du Système à la prise d'entrée S-Video du téléviseur.
- 3 Raccordez le COAXIAL (Sortie audio numérique) du système au jack coaxial du téléviseur.

Remarque:

– Vous aurez quand même besoin d'un câble SCART ou d'un câble coaxial RF pour les fonctions VCR.

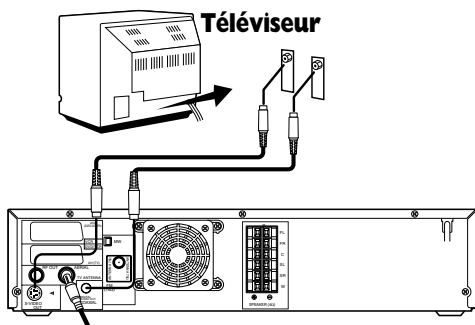

Raccordement à un équipement en option (pour les fonctions DVD)

- Un composant numérique avec décodeur MPEG-2 ou Dolby Digital™ intégré vous permet d'apprécier le son surround en produisant des effets comme dans une salle de cinéma ou une salle de concert.
- Le Système fournit des signaux de son surround du connecteur DIGITAL OUT COAXIAL.

Si votre récepteur a un décodeur MPEG-2 ou Dolby Digital™

- 1 Raccordez la prise COAXIAL DIGITAL AUDIO OUT du Système à la prise COAXIAL DIGITAL AUDIO IN du récepteur.

Remarques:

- Si le format audio de la sortie numérique ne correspond pas aux capacités de votre récepteur, celui-ci produira un son fort déformé ou pas de son du tout.
- Le son MP3 n'est pas disponible sur la sortie Digital.
- Vous aurez quand même besoin d'un câble vidéo ou d'un câble coaxial RF pour les fonctions VCR.

RECEPTEUR AUDIO

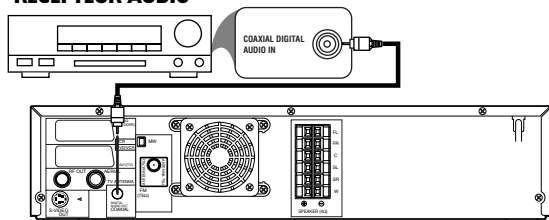

Raccordement de l'antenne

Antenne MW

- 1 Fixez le support d'antenne comme indiqué.

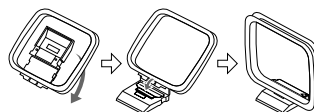

- 2 Raccordez l'antenne MW fournie à la prise MW, puis positionnez-la pour recevoir le son le plus pur.

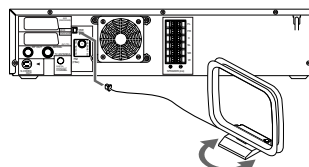

Antenne FM

- 1 Raccordez l'antenne FM fournie à la prise FM. Étendez le fil de l'antenne FM et fixez son extrémité au mur.

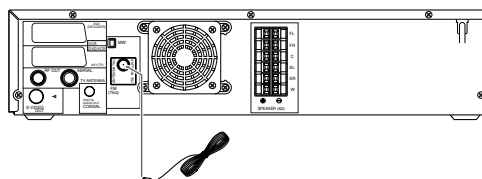

Remarques:

- Ne placez pas l'antenne MW sur le Système. Maintenez-la aussi loin que possible du Système et des câbles des enceintes. Maintenez-la éloignée des cordons d'alimentation du Système et des autres équipements.
- Pour une meilleure réception, raccordez une antenne FM extérieure (non fournie) à la prise ANTENNA 75 ohms.

Raccordement des câbles d'enceintes aux prises des enceintes

- 1 Raccordez les enceintes fournies avec les câbles d'enceinte fournis. Faites coïncider les couleurs des câbles avec les couleurs sur les prises. Appuyez sur l'ergot de la prise en insérant la partie dénudée du câble d'enceinte dans la prise. Puis, libérez l'ergot. Vérifiez que vous n'insérez pas les câbles trop loin. Aucun des câbles recouverts de caoutchouc ne doit être pincé par l'ergot de prise.

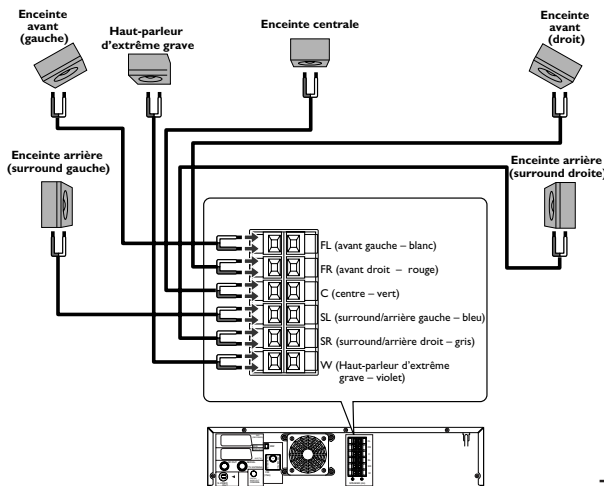
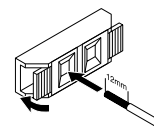

Configuration du Système

Configuration du son surround

Raccordez toutes les enceintes et configurez le Système correctement pour apprécier le Cinéma à domicile.

- 1 Placez les enceintes FRONT gauche et droite à distances égales du téléviseur et à un angle de 45° de la position d'écoute.
- 2 Placez l'enceinte CENTER au-dessus ou au-dessous du téléviseur pour localiser le son.
- 3 Placez les enceintes REAR (surround) au niveau de l'oreille d'écoute normale, face à face ou montée au mur. Utilisez les étriers de montage fournis pour monter les enceintes au mur.
- 4 Placez le haut-parleur d'extrême grave sur le plancher, près du téléviseur.

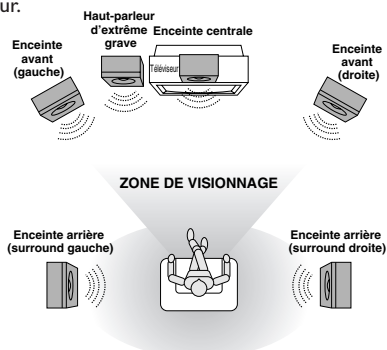

Remarques:

- Raccordez correctement les câbles d'enceinte. Un raccordement incorrect pourrait provoquer un court-circuit du Système.
- Pour un son optimal, utilisez les enceintes fournies.
- Ne raccordez pas plus d'une enceinte à une paire de prises d'enceinte du Système.
- Ne raccordez pas des enceintes à impédance inférieure à 6 ohms.
- Asseyez-vous à votre place d'écoute ordinaire pour régler l'équilibre des enceintes.
- Pour éviter l'interférence magnétique, ne placez pas des enceintes FRONT trop près du téléviseur.
- Placer les enceintes REAR (surround) plus loin de la position d'écoute que les enceintes FRONT et CENTER affaiblira l'effet son surround.
- Immobilisez toutes les enceintes pour éviter les accidents et améliorer la qualité sonore. Utilisez les étriers de montage fournis pour monter les enceintes au mur.

Mode d'entrée extérieure (pour les fonctions VCR)

Pour recevoir le signal d'une entrée extérieure (décodeur, récepteur satellite, vidéocaméra, autre magnétoscope etc.), raccordez à la douille AV2 (DECODER) et entrez "002" au clavier numérique pour afficher "AV2" sur l'écran du téléviseur.

Si vous utilisez la douille AV1 (TV), entrez "001" au clavier numérique pour afficher "AV1" sur l'écran du téléviseur.

Si vous utilisez les prises d'entrée AUDIO/VIDEO avant, entrez "003" au clavier numérique pour afficher "AV3" sur l'écran du téléviseur.

Insertion des piles dans la télécommande

- 1 Ouvrez le couvercle du logement des piles.
- 2 Insérez des piles (format AA) en respectant les polarités indiquées par les symboles + et - dans le logement.
- 3 Refermez le couvercle.

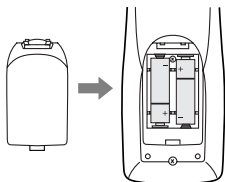

ATTENTION!

- Retirez les piles si elles sont épuisées ou doivent rester inutilisées pendant longtemps.
- Ne mélangez pas des piles neuve et ancienne ou des piles de types différents.
- Les piles contiennent des substances chimiques, elles doivent donc être jetées correctement et être conservées hors de portée des enfants.

8

Emploi de la télécommande

- Dirigez la télécommande vers le télé-détecteur du Système.
- Ne faites pas tomber la télécommande.
- Ne laissez pas la télécommande près d'un endroit très chaud ou très humide.
- Ne renversez pas d'eau ou ne posez rien de mouillé sur la télécommande.

Cassettes vidéo lisibles

Philips Consume Electronics vous informe que seules les cassettes vidéo portant la marque VHS et du système High Quality (HQ) sont compatibles avec ce Système. Ce Système est pourvu d'un nettoyeur de tête automatique.

Prévention des enregistrements

Les cassettes vidéos sont pourvues de languettes destinées à éviter l'effacement accidentel des enregistrements.

- 1 Pour éviter l'enregistrement, brisez la languette avec un tournevis.
- 2 Pour permettre l'enregistrement, couvrez le trou avec un ruban adhésif.

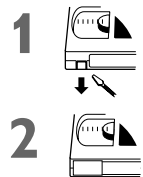

Remarques:

- Utilisez uniquement des cassettes de marque VHS.
- Retirez tout autocollant de la cassette avant de l'insérer dans le Système.
- L'entretien périodique est requis pour maintenir les performances du Système.
- Les têtes vidéo doivent être remplacées après un certain temps. Seul un centre de service autorisé peut assurer ce service.

Mise sous tension du Système

Procédez comme suit seulement quand AC PLUG est branché pour la première fois.

- 1 Mettez le téléviseur sous tension et sélectionnez le canal vidéo sur le téléviseur.
- 2 Branchez le Système.
- 3 Appuyez plusieurs fois sur ▲/▼ pour sélectionner la langue souhaitée.
- 4 Appuyez sur DISC/VCR MENU.
- 5 Confirmez avec SKIP/P+ ►►. La recherche automatique de canal TV commence.
- 6 'HEURE' et 'DATE' apparaissent sur l'écran TV.
- 7 Cochez 'HEURE'. Si requis, modifiez l'heure au clavier numérique.
- 8 Vérifiez si les réglages affichés pour 'JOUR', 'MOIS' et 'ANNEE' sont corrects.
- 9 Quand toutes les informations sont correctes, sauvegardez en appuyant sur DISPLAY/STATUS/EXIT. Les préparatifs pour l'emploi sont maintenant terminés.

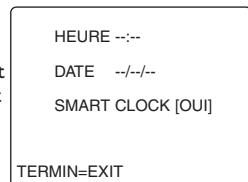
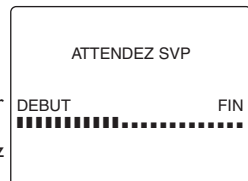
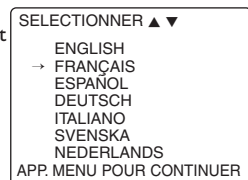

Remarque:

- Si RECHERCHE AUTO. du Système a achevé avec cette procédure, ce menu initial n'est jamais apparu même si une panne de courant est survenue ou que la fiche secteur a été réinsérée.

Configuration du Système

Réglage des canaux vidéo

Le réglage des canaux vidéo s'avérera nécessaire si le Système est raccordé à un téléviseur via le câble coaxial.

- 1 Insérez une cassette préenregistrée dans le Système. Il se mettra sous tension et la lecture commencera automatiquement. Si la lecture ne commence pas, appuyez sur PLAY ►.
- 2 Sélectionnez et ajustez votre téléviseur au canal 36.
 - Si l'image lue apparaît sur l'écran du téléviseur, passez à l'étape 8.
 - Si le canal 36 est utilisé pour la transmission, ou si des lignes parasites apparaissent sur l'image, le convertisseur RF doit être réglé à un canal différent entre CH22 et CH69. Passez à l'étape 3.
- 3 Appuyez sur DISC/VCR MENU.
- 4 Appuyez sur ▲/▼ pour sélectionner INSTALL. INITIALE. Puis appuyez sur ►.
- 5 Appuyez sur ▲/▼ pour sélectionner SORTIE RF, appuyez deux fois sur ►.
- 6 Appuyez sur ▲/▼ pour sélectionner un canal non utilisé pour la transmission entre les canaux 22 et 69 dans votre région, puis appuyez sur ►.
 - Vous pouvez aussi voir le canal RF sélectionné sur l'affichage.
- 7 Appuyez sur DISPLAY/STATUS/EXIT pour quitter. Réglez le canal de télévision au canal RF OUT CHANNEL sélectionné sur le Système. Une image du VCR apparaîtra sur l'écran du téléviseur. Si aucune image n'apparaît, répétez les étapes 3 à 7 avec d'autres canaux non utilisés pour la transmission.
- 8 Appuyez sur STOP ■ pour arrêter la bande.

SELECT ▲ ▼ SELECTIONNER ►
→ CA. SORTIE RF 36

CHOISIR=0-9
TERMIN=EXIT

Remarque:

– Vous pouvez aussi accéder au menu CA. SORTIE RF en maintenant DISC/VCR MENU pressé 3 secondes quand le Système est hors tension jusqu'à ce que le menu CA. SORTIE RF apparaisse.

Configuration automatique des canaux

Vous pouvez programmer le tuner pour balayer seulement les canaux recevables dans votre région.

- 1 Allumez le téléviseur et sélectionnez le canal de sortie vidéo sur le téléviseur.
- 2 Appuyez sur VCR, puis sur DISC/VCR MENU.
- 3 Appuyez sur ▲/▼ pour sélectionner INSTALLATION, puis sur ►.
- 4 Appuyez sur ▲/▼ pour sélectionner RECHERCHE AUTO., puis sur ►.
 - Le tuner balaya et mémorise tous les canaux actifs dans votre région. Après le balayage, il s'arrête au canal mémorisé le plus bas.
- 5 Appuyez sur SKIP/P+ ►► / SKIP/P- ◀◀ ou sur le clavier numérique pour balayer les canaux reçus.

ATTENDEZ SVP

DEBUT FIN

Préréglage manuel des canaux

- 1 Appuyez sur VCR, puis sur DISC/VCR MENU.
- 2 Appuyez sur ▲/▼ pour sélectionner INSTALLATION, puis sur ►.
- 3 Appuyez sur ▲/▼ pour sélectionner RECHERCHE MANUELLE, puis sur ►.
- 4 Appuyez sur ▲/▼ pour sélectionner PROGRAMME, puis sur ►.
- 5 Appuyez sur ▲/▼ ou sur le clavier numérique pour sélectionner le numéro de programme souhaité, puis sur ►.
 - Vous pouvez sélectionner un numéro de programme 01-99.

RECHERCHE MANUELLE

→ PROGRAMME P55
CANAL 055
DECODEUR [NON]
PROG. PREF. [NON]

CHOISIR=▲ ▼ OU 0-9
TERMIN=EXIT

- 6 Appuyez sur ▲/▼ pour sélectionner CANAL, puis sur ►.
- 7 Appuyez sur ▲/▼. Le tuner commencera automatiquement la recherche vers le haut ou le bas. Quand un canal est trouvé, le Système arrête la recherche et l'image apparaît sur l'écran du téléviseur.
 - Vous pouvez sélectionner le numéro de canal souhaité au clavier numérique. Vous devez vous référer au plan des canaux et appuyer sur trois chiffres pour sélectionner le numéro de canal. (Pour sélectionner le canal 24, appuyez d'abord sur "0", puis sur "2" et "4".)
 - Si c'est le canal souhaité, appuyez sur ►.
 - Si vous souhaitez retirer des signaux brouillés, appuyez sur ▲/▼ pour sélectionner DECODEUR. Puis, appuyez sur ► pour sélectionner [OUI].
- 8 Appuyez sur DISPLAY/STATUS/EXIT pour quitter.

Remarques:

- Pour confirmer l'addition d'un canal, appuyez sur les touches SKIP/P+ ►► / SKIP/P- ◀◀.
- Sélectionnez les canaux satellite à recevoir par le récepteur satellite directement sur le récepteur.

Suivi télévision

(tri automatique des canaux de télévision)

Quand la fonction de recherche automatique de canaux est activée, les canaux de télévision sont sauvegardés dans un ordre spécifique qui peut varier de l'ordre des canaux du téléviseur.

Cette fonction change l'ordre des canaux de télévision sauvegardés dans le Système pour les faire correspondre à ceux du téléviseur.

Vérifiez que le Système et le téléviseur sont raccordés par un câble SCART.

- 1 Appuyez sur VCR, puis sur DISC/VCR MENU.
- 2 Appuyez sur ▲/▼ pour sélectionner INSTALLATION, puis sur ►.
- 3 Appuyez sur ▲/▼ pour sélectionner 'FOLLOW TV', puis sur ►.
- 4 'P:01' apparaîtra sur l'affichage du Système.

SELECT ▲ ▼ SELECTIONNER ►

RECHERCHE AUTO.
RECHERCHE MANUELLE
→ FOLLOW TV
CLASSEMENT

TERMIN=EXIT

Je ne peux pas commuter mon téléviseur au numéro de programme '1'

* Si vous avez raccordé des dispositifs additionnels à la douille AV2(DECODER), déconnectez-les. A cause d'eux, le téléviseur ne pouvait pas commuter au numéro de programme de la prise SCART.

'PAS DE SIGNAL TV' apparaît sur l'écran du téléviseur. Le Système ne reçoit pas de signal vidéo du téléviseur.

Vérifiez la fiche du câble SCART.

Consultez le mode d'emploi du téléviseur pour voir si la prise SCART est utilisée pour des signaux vidéo.

Si cela ne vous aide pas, cette fonction est inutilisable. Lisez la section 'Tri et suppression manuels des canaux de télévision'.

- 5 Sélectionnez le numéro de programme '1' sur le téléviseur.
- 6 Confirmez avec ► sur la télécommande du Système. Le Système compare les canaux de télévision du téléviseur et le Système. Si le Système trouve un canal de télévision comme sur le téléviseur, il le sauvegarde comme 'P:01'.
- 7 Attendez que le numéro suivant, à savoir 'P:02' apparaisse sur l'affichage.
- 8 Sélectionnez le numéro de programme suivant sur le téléviseur, à savoir '2'.
- 9 Confirmez avec ►.
- 10 Répétez les étapes 7 à 9 jusqu'à ce qu'un numéro de programme soit assigné à tous les canaux de télévision.
- 11 Pour terminer, appuyez sur DISPLAY/STATUS/EXIT.

Configuration du Système

Tri et suppression manuels des canaux de télévision

Après la recherche automatique des canaux, vous pouvez ne pas être d'accord avec la séquence dans laquelle les canaux de télévision individuels ont été affectés aux positions de programme (numéros de programme) du Système. Vous pouvez utiliser cette fonction pour trier individuellement les canaux de télévision déjà sauvegardés ou pour supprimer les canaux indésirables ou ceux à mauvaise réception.

L'horloge se remet automatiquement à 0

Si vous sauvegardez un canal de télévision qui transmet TXT/PDC sur le numéro de programme 'P01', la date et l'heure seront remis à jour en continu. Il en résultera que l'heure change, à savoir l'heure d'été sera automatiquement réglée.

- Appuyez sur VCR, puis sur DISC/VCR MENU.
- Appuyez sur ▲/▼ pour sélectionner 'INSTALLATION', puis sur ►.
- Appuyez sur ▲/▼ pour sélectionner 'CLASSEMENT', puis sur ►.
- Appuyez sur ▲/▼ pour sélectionner le canal de télévision sauvegardé que vous voulez changer
- Confirmez avec ►.
- Déplacez le canal sélectionné avec ▲/▼ au numéro de programme que vous souhaitez assigner.
- Confirmez avec ►.
- Pour assigner d'autres canaux de télévision à un numéro de programme, répétez les étapes 4 à 7.
- Confirmez l'assignation du canal de télévision avec le menu CLASSEMENT.
- Pour quitter le menu CLASSEMENT, appuyez sur DISPLAY/STATUS/EXIT.

CLASSEMENT			
→ P01:	02	P06:	90
P02:	03	P07:	99
P03:	05	P08:	121
P04:	10	P09:	124
P05:	74	P10:	130

SELECT ▲ ▼ SELECTIONNER ►
TERMIN=EXIT

Réglage de la langue (pour les fonctions VCR)

Vous avez la possibilité de régler une des langues affichées sur le menu sur écran (OSD). Mais l'affichage du Système affichera seulement le texte en anglais, quel que soit ce réglage.

- Appuyez sur VCR, puis sur DISC/VCR MENU.
- Appuyez sur ▲/▼ pour sélectionner 'INSTALL. INITIALE', puis sur ►.
- Appuyez sur ▲/▼ pour sélectionner 'LANGUE', puis sur ►.
- Sélectionnez la langue souhaitée avec ▲/▼.
- Pour quitter, appuyez sur DISPLAY/STATUS/EXIT.

SELECTIONNER ▲ ▼	
ENGLISH	
→ FRANÇAIS	
ESPAÑOL	
DEUTSCH	
ITALIANO	
SVENSKA	
NEDERLANDS	
TERMIN=EXIT	

Réglage de l'heure

Si l'affichage indique une heure incorrecte ou "--:--", l'heure et la date doivent être réglées manuellement.

Si un canal de télévision qui transmet TXT/PDC (teletext/PDC) est sauvegardé sous le numéro de programme 'P:01', l'heure/date sera automatiquement prise de l'information TXT/PDC. (SMART CLOCK)

- Appuyez sur VCR, puis sur DISC/VCR MENU.
- Appuyez sur ▲/▼ pour sélectionner 'INSTALL. INITIALE', puis sur ►.
- Appuyez sur ▲/▼ pour sélectionner 'HORLOGE', puis sur ►.
- Vérifiez l'heure dans 'HEURE'. Si nécessaire, modifiez l'heure au clavier numérique.
- Vérifiez 'JOUR', 'MOIS' et 'ANNEE' de la même manière.
- Choisissez 'SMART CLOCK' OUI ou NON avec ►.
- Pour quitter, appuyez sur DISPLAY/STATUS/EXIT.

HEURE	--:--
DATE	--/--
SMART CLOCK	[OUI]
TERMIN=EXIT	

Réglage du canal de sortie RF (pour les fonctions VCR)

A certains emplacements de réception, il est possible qu'un canal de télévision soit sur la même fréquence ou sur une fréquence similaire à celle du Système.

Résultat: Dès que le Système mis sous tension, la qualité de la réception pour ce canal ou plusieurs canaux de télévision baissera. Procédez comme suit pour modifier la fréquence de 'transmission' (canal de sortie RF) préréglée du Système.

- Appuyez sur VCR, puis sur DISC/VCR MENU.
- Appuyez sur ▲/▼ pour sélectionner 'INSTALL. INITIALE', puis sur ►.

Qu'est-ce que le canal de sortie RF?

Ce composant électrique dans le Système permet à l'appareil de transmettre des signaux audio et vidéo via un câble aérien. Ces signaux peuvent être reçus sur un téléviseur comme des canaux de télévision.

Qu'est-ce que la fréquence du canal de sortie RF?

Cette fréquence ou canal indique le canal sur lequel le signal audio ou vidéo est transmis.

- Appuyez sur ▲/▼ pour sélectionner 'SORTIE RF', puis sur ►.
- Appuyez sur ►.
- Appuyez sur ▲/▼ ou le clavier numérique pour sélectionner un canal libre (non assigné) entre les canaux 22 et 69 dans votre région.
- Appuyez sur ►.
- Pour quitter, appuyez sur DISPLAY/STATUS/EXIT.

SELECT ▲ ▼ SELECTIONNER ►	
→ CA. SORTIE RF	36
TERMIN=EXIT	

Si vous ne pouvez pas obtenir une image et un son non parasités, coupez le modulateur intégré.

Appuyez plusieurs fois sur ▼ jusqu'à l'apparition de "--" à côté de "CA. SORTIE RF" sur l'écran de télévision.

Puis confirmez avec ►. Dans ce cas, raccordez votre VCR au téléviseur avec un câble SCART.

Allocation du décodeur (pour les fonctions VCR)

Certains canaux de télévision transmettent des signaux de télévision codés qui sont seulement visibles avec un décodeur acheté ou loué. Vous pouvez connecter un tel décodeur à ce Système. La fonction suivante activera automatiquement le décodeur connecté pour le canal de télévision souhaité.

- Allumez le téléviseur. Si applicable, sélectionnez le numéro de programme pour le fonctionnement du Système.
- Appuyez sur ▲/▼ ou sur le clavier numérique pour sélectionner le canal de télévision auquel vous souhaitez allouer le décodeur
- Appuyez sur DISC/VCR MENU. Le menu principal s'affichera.
- Appuyez sur ▲/▼ pour sélectionner 'INSTALLATION', puis sur ►.
- Appuyez sur ▲/▼ pour sélectionner 'RECHERCHE MANUELLE', puis sur ►.
- Appuyez sur ▲/▼ pour sélectionner 'DECODEUR'.
- Appuyez sur ► pour sélectionner 'OUI' (décodeur activé).

RECHERCHE MANUELLE	
PROGRAMME	P55
CANAL	055
→ DECODEUR	[NON]
PROG. PREF.	[NON]
SELECT ▲ ▼ SELECTIONNER ►	
TERMIN=EXIT	

Comment désactiver le décodeur?

Utilisez ► pour sélectionner 'NON' (décodeur désactivé).

- Pour quitter, appuyez sur DISPLAY/STATUS/EXIT. Le décodeur est maintenant alloué à ce canal de télévision.

Lecture de cassettes

Vous pouvez utiliser ce Système pour lire des vidéocassettes VHS enregistrées. Vous pouvez opérer le Système en utilisant la télécommande ou les touches à l'avant du Système.

Si vous appuyez sur PLAY, STOP, FF OU REW quand l'appareil est en mode d'attente, il sera automatiquement mis sous tension. De plus, si une cassette est déjà insérée, l'opération correspondante sera exécutée.

Votre Système peut seulement enregistrer et lire des cassettes VHS standard.

- 1 Placez une cassette dans le logement cassette. La cassette est automatiquement insérée.
- 2 Appuyez sur PLAY ► pour visualiser la cassette.
- 3 Pour arrêter la lecture, appuyez sur STOP ■ ou STOP/EJECT ■▲ sur le Système.
- 4 Pour éjecter la cassette, appuyez sur STOP/EJECT ■▲ sur le Système quand le Système arrête la lecture.

DIGITAL STUDIO PICTURE CONTROL

Philips a développé un système qui produit la meilleure qualité de lecture possible. Pour une cassette ancienne utilisée de nombreuses fois, ce système réduit les parasites. Pour les cassettes neuves ou de haute qualité, il accentue les détails.

Mauvaise qualité d'image/son

A la lecture de vidéo de location ou anciennes, de cassettes de mauvaise qualité, il peut être impossible d'éliminer totalement les parasites image et son. Ce n'est pas la faute de l'appareil. Lisez la section 'Alignement manuel'.

Est-ce que je dois changer la vitesse de lecture à la lecture d'enregistrements LP?

Pendant la lecture, la vitesse correcte sera automatiquement sélectionnée.

Pour plus d'informations, lisez la section 'Sélection de la vitesse d'enregistrement (SP ou LP)' dans le chapitre 'Enregistrement manuel VCR'.

Lecture de cassettes NTSC

Ce Système peut aussi lire des cassettes enregistrées en mode SP [Standard Play] ou SLP [Super Long Play] dans le standard NTSC (par exemple, des cassettes américaines).

Mais cela est possible sur les téléviseurs PAL adaptées à une fréquence d'image de 60 Hz.

Affichage de la position actuelle de la bande

L'information suivante est affichée sur l'écran; par ex. 0:02:45 indique le compteur en heures, minutes et secondes.

SLP/LP: indique la vitesse enregistrée sur vos cassettes.

'RES 0:06': indique le temps de lecture/enregistrement réel restant sur la bande en heures et minutes.

A la lecture de cassettes NTSC, le Système indique 'RES :-:'.
'RES :-:':

Comment régler le compteur à '0:00:00'?

Vous pouvez régler le compteur à '0:00:00' avec CLEAR. Quand vous mettez une cassette dans le Système, le compteur est automatiquement remis à '0:00:00'.

Le compteur ne change pas

Cela arrive quand il n'y a pas d'enregistrement sur une partie de la bande.

Ce n'est pas une anomalie du Système.

L'écran indique '-0:01:20'

Si vous rebobinez une cassette à partir de la position '0:00:00', le compteur indiquera par exemple '-0:01:20' (la cassette a été rebobinée à 1 minute et 20 secondes avant '0:00:00').

'-:-' s'affiche au compteur 'RES'

Ce compteur reconnaîtra automatiquement la longueur de la bande. De plus, quand vous insérez une cassette, le Système doit d'abord calculer le temps lu. Aussi, '-:-' apparaît en premier et seulement après le défilement de la bande quelques secondes, le temps de lecture correct apparaît.

Recherche d'une position de la bande avec image (balayage)

- 1 Pendant la lecture d'une cassette, appuyez sur REW ◀◀ (rebobinage) ou FF ▶▶ (avance) une ou plusieurs fois.
- 2 Appuyez sur PLAY ► pour reprendre la lecture.

Arrêt sur image/ralenti

- 1 Pendant la lecture, appuyez sur PAUSE ■■ pour arrêter la bande et afficher un arrêt sur image.
 - 2 Pendant la lecture, appuyez sur SLOW pour lire la bande au ralenti.
 - 3 Appuyez sur PLAY ► pour reprendre la lecture.
- Le balayage et l'arrêt sur image/ralenti interfèrent avec la qualité de l'image. Le son est coupé. Ce n'est pas une anomalie du Système.

Recherche de la position de la bande sans image (bobinage en avant et rebobinage)

- 1 Arrêtez la bande avec STOP ■.
- 2 Appuyez sur REW ◀◀ (rebobinage) ou FF ▶▶ (avance).
- 3 Pour arrêter la bande, appuyez sur STOP ■.

Recherche d'index

A chaque fois que la bande est enregistrée, un repère index est écrit sur la bande.

Ces positions marquées peuvent être trouvées rapidement et facilement.

- 1 Pour rechercher le repère précédent, appuyez sur SEARCH/INDEX ►I, puis REW ◀◀.
- 2 Pour le repère suivant, appuyez sur SEARCH/INDEX ►I, puis FF ▶▶.
- 3 Dès que le Système trouve ce repère, il commute automatiquement à la lecture.

Alignement manuel

Pour ajuster manuellement l'alignement pendant la lecture et la lecture au ralenti, appuyez sur SKIP/P+▶▶I ou SKIP/P-I◀◀.

L'alignement reviendra à Ajustement automatique de l'alignement à la pression de STOP ■, l'insertion d'une cassette ou la pression de PLAY ►.

Pour éliminer le clignotement vertical sur un arrêt sur image, appuyez sur SKIP/P+▶▶I ou SKIP/P-I◀◀.

Enregistrement manuel VCR

Informations générales

Utilisez 'Enregistrement manuel' pour effectuer un enregistrement spontané (par ex. un programme en cours de transmission).

Si vous souhaitez commencer et arrêter un enregistrement manuellement, lisez la section 'Enregistrement sans coupure automatique'.

Lisez la section 'Enregistrement direct' si vous souhaitez enregistrer un programme en cours de transmission.

Lisez la section 'Enregistrement automatiquement contrôlé d'un récepteur satellite (RECORD LINK)' si vous souhaitez contrôler un enregistrement automatiquement par un récepteur satellite.

Enregistrement sans coupure automatique

- 1 Insérez une cassette.
- 2 Utilisez SKIP/P+ ►►► ou SKIP/P- ◄◄◄ pour sélectionner le numéro du programme à enregistrer, par exemple 'P01'.
- 3 Pour démarrer l'enregistrement, appuyez sur REC ●.
- 4 Arrêtez l'enregistrement avec STOP ■.

Liaison d'enregistrements (assemblage de coupures)

Quand vous ajoutez un nouvel enregistrement à une cassette qui contient déjà un enregistrement, un petit blanc (scintillation) peut apparaître entre l'ancien et le nouvel enregistrements ou l'image elle-même peut clignoter.

Procédez comme suit pour aider à réduire cela:

- 1 Trouvez la position sur la bande sur l'ancien enregistrement où vous voulez insérer le nouvel enregistrement.
- 2 Regardez la dernière minute de l'ancien enregistrement (lecture).
- 3 Appuyez sur PAUSE ■■ à la position de la bande où le nouvel enregistrement doit entrer et appuyez sur REC ●.
- 4 Appuyez pour commencer l'enregistrement comme d'ordinaire en appuyant sur REC ● sur la télécommande.
- 5 Arrêtez l'enregistrement avec STOP ■.

Sélection de la vitesse d'enregistrement (SP ou LP)

LP permet de doubler la durée d'enregistrement sur la bande (par exemple six heures au lieu de 3 heures sur une cassette E180).

- 1 Allumez le téléviseur. Si nécessaire, sélectionnez un numéro de programme pour le Système.
- 2 Appuyez sur DISC/VCR MENU. Le menu principal apparaît.
- 3 Sélectionnez 'BANDE' avec ▲/▼ et confirmez avec ►.
- 4 Sélectionnez 'VITESSE ENREG.' avec ▲/▼.
- 5 Sélectionnez la vitesse d'enregistrement requise avec ►.

```
SELECT ▲ ▼ SELECTIONNER ►
→ VITESSE ENREG. [SP]
  DIRECT RECORD [NON]
  RECORD LINK [NON]

TERMIN=EXIT
```

'SP'/'LP'/'AUTO'

'SP': StandardPlay (vitesse de lecture normale) offre l'image de première qualité ordinaire.

'LP': LongPlay (enregistrement à la moitié de la vitesse, temps d'enregistrement double) 6 heures peuvent être enregistrées sur une cassette de 3 heures (E180) avec une qualité d'image un peu réduite.

'AUTO': AUTOMATIC Long Play. S'il y a suffisamment d'espace sur la bande pour faire un enregistrement programmé à la vitesse standard, l'enregistrement est automatiquement en 'LP' (LongPlay): Sinon, la vitesse d'enregistrement est 'SP' (StandardPlay).

- 6 Pour quitter, appuyez sur DISPLAY/STATUS/EXIT.

Enregistrement automatiquement contrôlé d'un récepteur satellite (RECORD LINK)

Cette fonction démarre automatiquement l'enregistrement sur le Système hors tension quand un signal vidéo est reconnu via le câble SCART raccordé. Si le récepteur satellite a une fonction de programmation, l'enregistrement démarrera automatiquement (tant que le récepteur satellite est sous tension).

- 1 Utilisez un câble SCART pour raccorder la douille SCART AV2(DECODER) sur le Système à la douille SCART correspondante sur le récepteur satellite.
- 2 Allumez le téléviseur. Si nécessaire, sélectionnez le numéro de programme pour le Système.
- 3 Appuyez sur DISC/VIDEO MENU. Le menu principal apparaît.
- 4 Sélectionnez 'BANDE' avec ▲/▼ et confirmez avec ►.
- 5 Sélectionnez 'RECORD LINK' avec ▲/▼.
- 6 Sélectionnez la fonction 'OUI' avec ►.
- 7 Pour quitter, appuyez sur DISPLAY/STATUS/EXIT.
- 8 Insérez une cassette.
- 9 Programmez le récepteur satellite avec les informations requises (numéro de programme du canal de télévision, heure de début, heure de fin). Si nécessaire, consultez le mode d'emploi de votre récepteur satellite.
- 10 Appuyez sur TIMER SET. Le système est maintenant prêt à enregistrer. Le début et la fin de l'enregistrement sont contrôlés via la douille SCART AV2(DECODER).

```
SELECT ▲ ▼ SELECTIONNER ►
VITESSE ENREG. [SP]
DIRECT RECORD [NON]
→ RECORD LINK [NON]

TERMIN=EXIT
```

'Enregistrement direct'

Avec l'Enregistrement direct, vous pouvez enregistrer le canal de télévision correct en quelques secondes même si le Système est hors tension. Si l'enregistrement est commencé manuellement, le Système utilise le canal de télévision actuellement réglé sur le téléviseur. Vous pouvez trouver plus d'informations sur comment activer ou désactiver 'Enregistrement direct' dans la section suivante. Vérifiez que la douille AV1(TV) du système et le téléviseur sont raccordés par un câble SCART.

- 1 Sur le téléviseur, sélectionnez le numéro de programme duquel vous voulez enregistrer.
- 2 Appuyez sur REC ● quand le Système est hors tension.
- 3 Arrêtez l'enregistrement avec STOP ■.

Comment fonctionne Enregistrement direct?

Le Système compare le canal de télévision sélectionné sur le téléviseur avec les canaux de télévision sauvegardés via le câble SCART. Si le même canal de télévision est trouvé, il commute le Système au numéro de programme correspondant et commence l'enregistrement. Ne changez pas de canal de télévision sur le téléviseur pendant la recherche pour ne pas affecter le processus.

Activation ou désactivation de 'Enregistrement direct'

- 1 Allumez le téléviseur. Si nécessaire, sélectionnez le numéro de programme pour le Système.
- 2 Appuyez sur DISC/VCR MENU. Le menu principal apparaît.
- 3 Sélectionnez 'BANDE' avec ▲/▼ et confirmez avec ►.
- 4 Dans 'DIRECT RECORD', sélectionnez 'NON' (Enregistrement direct désactivé) ou 'OUI' (Enregistrement direct activé) avec ►.
- 5 Pour quitter, appuyez sur DISPLAY/STATUS/EXIT.
- 6 Appuyez sur STANDBY-ON ○.

```
SELECT ▲ ▼ SELECTIONNER ►
VITESSE ENREG. [SP]
→ DIRECT RECORD [NON]
  RECORD LINK [NON]

TERMIN=EXIT
```

Enregistrement manuel VCR

Copie directe

Procédez comme suit pour copier un DVD ou un disque vidéo sur une vidéocassette. Ce sera possible seulement si le DVD n'est pas protégé contre la copie.

- 1 Mettez une vidéocassette dans le logement. Vérifiez que la languette d'enregistrement de la cassette est intacte et que la bande est suffisamment longue pour enregistrer le disque.
- 2 Appuyez sur VCR.
- 3 Sélectionnez la vitesse d'enregistrement.
Les détails sont sous "Sélection de la vitesse d'enregistrement (SP ou LP)".
- 4 Placez le DVD que vous souhaitez copier sur le plateau.
- 5 Appuyez sur DVD.
- 6 Appuyez sur PLAY ►. Pendant la lecture du disque, appuyez sur PAUSE ■■ au point où vous souhaitez commencer l'enregistrement.
- 7 Appuyez sur DIRECT DUBBING pour enregistrer.
Pour faire une pause d'enregistrement:
Appuyez sur PAUSE ■■.
Pour reprendre l'enregistrement
Appuyez à nouveau sur PAUSE ■■.
Pour arrêter l'enregistrement
Appuyez sur STOP ■.

Enregistrement (d'un DVD à un VCR)

- 1 Placez un DVD sans protection de copyright sur le plateau.
- 2 Insérez une cassette vidéo avec sa languette de protection contre l'effacement en place.
- 3 Sélectionnez la vitesse d'enregistrement.
Les détails sont sous "Sélection de la vitesse d'enregistrement (SP ou LP)".
- 4 Entrez "004" au clavier numérique pour faire apparaître "DISQUE" sur l'écran du téléviseur.
- 5 Appuyez sur REC ●.
- 6 Passez au mode de fonctionnement DVD.
- 7 Appuyez sur DVD, puis PLAY ► pour commencer la lecture d'un DVD.
- 8 Appuyez sur VCR, puis sur STOP ■ pour arrêter.

Programmation d'un enregistrement (TIMER)

Informations générales

Utilisez une programmation TIMER pour démarrer et arrêter automatiquement un enregistrement à effectuer à une heure ou date ultérieure. Le Système commutera au numéro de programme correct et commencera l'enregistrement à l'heure correcte. Avec ce Système, vous pouvez préprogrammer un maximum de huit enregistrements sur une période d'un an. Pour faire un enregistrement programmé, votre Système doit savoir:

- * la date à laquelle vous souhaitez faire l'enregistrement
- * le numéro de programme du canal de télévision
- * les heures de début et fin de l'enregistrement
- * activation ou désactivation de VPS ou PDC

Ces informations sont sauvegardées dans le bloc TIMER.

Qu'est-ce que 'VPS/PDC'?

'VPS' (Video Programming System)/ 'PDC' (Program Delivery Control) sont utilisés pour contrôler le début et la durée des enregistrements des canaux de télévision. Si un programme de télévision commence plus tôt ou se termine plus tard que prévu, le Système se met sous et hors tension à l'heure correcte.

Que devez-vous savoir à propos de 'VPS/PDC'?

Ordinairement, l'heure VPS ou PDC est la même que l'heure de début. Mais si le guide de télévision indique une heure VPS ou PDC différente de l'heure de début prévue du programme, par ex. 20,10 (VPS/PDC 20.14), vous devez entrer l'heure VPS/PDC exacte à la minute près. Si vous souhaitez une heure de début différente de l'heure VPS/PDC, vous devez couper VPS/PDC.

Programmation d'un enregistrement (avec le 'SHOWVIEW® system')

SHOWVIEW®

Inutile d'entrer la date, le numéro de programme, l'heure de début et de fin. Toutes les informations requises pour la programmation sont contenues dans le numéro de programmation SHOWVIEW. Vous pouvez trouver ce numéro SHOWVIEW dans la plupart des magazines de télévision inscrit à côté du programme concerné.

- 1 Appuyez sur SV/V+.
- 2 Entrez le numéro SHOWVIEW en entier.
Ce numéro d'un maximum de 9 chiffres se trouve à côté de l'heure de début du programme de télévision dans votre magazine de télévision. [par ex. 1-234-5 OU 1 234 5]
Si vous faites une erreur, vous pouvez effacer votre entrée avec CLEAR.
- 3 Appuyez sur SV/V+.
- 4 Sélectionnez l'enregistrement UNE FOIS, QUOTIDIEN ou HEBDOMADAIRE avec ▲/▼, puis appuyez sur ►.

système ShowView

ShowView No.

12345 - - - -

VALIDER=SV/V+
CORRIGER=CLEAR
TERMIN=EXIT

système ShowView

→ UNE FOIS
QUOTIDIEN
HEBDOMADAIRE

SELECT ▲ ▼ SELECTIONNER ►
TERMIN=EXIT

Sélection des enregistrements une fois/quotidien/hebdomadaire

Utilisez ▲/▼ pour sélectionner parmi les options suivantes:

- 'UNE FOIS': Enregistrement une fois
'QUOTIDIEN': Enregistrement répété tous les jours (lundi au vendredi)
'HEBDOMADAIRE': Enregistrement répété toutes les semaines (le même jour chaque semaine)

'- .' apparaît à PROG.

* Le numéro de programme du canal de télévision n'est pas encore assigné au numéro SHOWVIEW. Au clavier numérique, sélectionnez le numéro de programme correspondant (nom) du canal de télévision.

Le message suivant apparaît sur l'écran: 'ERREUR'

- * Le numéro SHOWVIEW entré est incorrect. Corrigez votre entrée ou quittez avec DISPLAY/STATUS/EXIT.
- * Vérifiez l'heure/date (voir le chapitre 'Installation de la vidéo', la section 'Réglage de l'heure et de la date').
- * Un enregistrement journalier a été entré pour le mauvais jour. La programmation journalière peut seulement être utilisée pour les enregistrements à faire du lundi au vendredi.

Le message suivant apparaît sur l'écran: 'TIMER INCOMPLET'

* Le canal est incorrect.

Programmation d'un enregistrement (TIMER)

- Les données décodées apparaissent après confirmation. Vous pouvez retourner pour changer les données. Sélectionnez le champ d'entrée correspondant en utilisant ► ou CLEAR. Changez les données au clavier numérique.
- Quand toutes les entrées sont correctes, appuyez sur DISPLAY/STATUS/EXIT. Les informations de programmation sont sauvegardées dans un bloc Timer.

Commutation sur 'VPS/PDC' dans le champ d'entrée 'DEBUT'
Sélectionnez 'VPS/PDC' avec ► ou CLEAR. Appuyez sur '1' pour désactiver 'VPS/PDC' ou sur '2' pour activer 'VPS/PDC'.

- Insérez une cassette avec languette de sécurité intacte (non protégée).
- Appuyez sur TIMER SET.
'TIMER REC' s'allume sur le Système.

Programmation d'un enregistrement (sans le système SHOWVIEW)

- Appuyez sur VCR, puis sur DISC/VCR MENU.
- Sélectionnez 'TIMER' avec ▲/▼, puis appuyez sur ►.
- Sélectionnez l'enregistrement UNE FOIS, QUOTIDIEN ou HEBDOMADAIRE avec ▲/▼, puis appuyez sur ►. Si tous les blocs Timer sont utilisés, 'OCCUPE' apparaît sur l'OSD.
- Sélectionnez le bloc Timer souhaité au clavier numérique. (Le numéro clignotant indique un bloc TIMER vide.)

SELECT ▲ ▼ SELECTIONNER ►
→ UNE FOIS
QUOTIDIEN
HEBDOMADAIRE
LISTE TIMER
TERMIN=EXIT

Sélection des enregistrements une fois/quotidien/hebdomadaire

Utilisez ▲/▼ pour sélectionner parmi les options suivantes:

- 'UNE FOIS': Enregistrement une fois
- 'QUOTIDIEN': Enregistrement répété tous les jours (lundi au vendredi)
- 'HEBDOMADAIRE': Enregistrement répété toutes les semaines (le même jour chaque semaine)

- Entrez l'heure de début (DEBUT), l'heure de fin (FIN), le numéro de programme (PROG.), l'information 'VPS/PDC' et la date au clavier numérique.

Numéros de programme des douilles SCART 'AV1', 'AV2' et 'AV3'

Vous pouvez aussi programmer des enregistrements de sources extérieures via la douille SCART AV1(TV), AV2(DECODER) ou AV3(FRONT).

- Quand toutes les entrées sont correctes, appuyez sur DISPLAY/STATUS/EXIT. Les informations de programmation sont sauvegardées dans un bloc TIMER.
- Insérez une cassette avec languette de sécurité intacte (non protégée).
- Appuyez sur TIMER SET.

OTR (Enregistrement One-Touch)

Cette fonction vous permet de régler une longueur d'enregistrement simplement en appuyant sur RECORD sur le Système.

- Effectuez les étapes 1 et 2 de la section "Enregistrement sans coupure automatique".
- Appuyez plusieurs fois sur RECORD sur le Système jusqu'à ce que la longueur d'enregistrement souhaitée apparaisse.

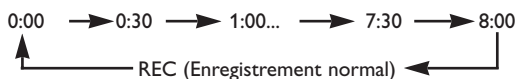

- L'enregistrement s'arrête quand 0:00 est atteint.

Pour vérifier le temps restant pendant un OTR

Appuyez sur DISPLAY/STATUS/EXIT.

Pour changer la longueur d'enregistrement durant un OTR

Appuyez sur RECORD jusqu'à ce que la longueur souhaitée apparaisse.

Pour arrêter un OTR avant la fin de l'enregistrement

Appuyez sur STOP ■.

Pour annuler l'OTR mais continuer l'enregistrement

Appuyez plusieurs fois sur RECORD jusqu'à ce que "ENREG." apparaisse dans le coin supérieur gauche de l'écran du téléviseur.

Comment contrôler ou supprimer un enregistrement programmé (TIMER)

- Appuyez sur VCR, puis sur DISC/VCR MENU.
- Appuyez sur ▲/▼ pour sélectionner 'TIMER', puis appuyez sur ►.
- Appuyez sur ▲/▼ pour sélectionner 'LISTE TIMER', puis sur ►.
- Sélectionnez le bloc TIMER avec ►.
- Pour annuler l'enregistrement, appuyez sur CLEAR.
- Pour finir, appuyez sur DISPLAY/STATUS/EXIT.
- Appuyez sur TIMER SET.

SELECT ▲ ▼ SELECTIONNER ►
UNE FOIS
QUOTIDIEN
HEBDOMADAIRE
→ LISTE TIMER
TERMIN=EXIT

Comment changer un enregistrement programmé (TIMER)

- Appuyez sur VCR, puis sur DISC/VCR MENU.
- Appuyez sur ▲/▼ pour sélectionner 'TIMER', puis appuyez sur ►.
- Appuyez sur ▲/▼ pour sélectionner l'enregistrement UNE FOIS, QUOTIDIEN ou HEBDOMADAIRE, puis appuyez sur ►.
- Sélectionnez un bloc TIMER au clavier numérique. (Le numéro clignotant indique un bloc TIMER vide.)
- Appuyez sur CLEAR pour supprimer les informations et entrer l'information correcte au clavier numérique.
- Pour finir, appuyez sur DISPLAY/STATUS/EXIT.
- Appuyez sur TIMER SET.

UNE FOIS
TIMER - 1 2 3 4 5 6 7 8 -
SELECT. NUMERO TIMER
TERMIN=EXIT

Conseils pour l'enregistrement avec minuterie

- En cas de panne d'électricité ou si le Système est débranché pendant plus d'1 minute, le réglage de l'horloge et tous les réglages de minuterie seront perdus.
- Si une cassette se termine pendant ENREG.TIMER, le Système s'arrête, éjecte la cassette et passe automatiquement au mode DVD avec le témoin TIMER REC clignotant. (Si le DVD est hors tension, le Système passera en état STANDBY.)
- S'il n'y a pas de cassette dans le Système ou si la cassette n'a pas de languette d'enregistrement, le témoin TIMER REC clignote et l'enregistrement avec minuterie ne fonctionnera pas. Insérez une cassette enregistrable.
- Quand des enregistrements avec minuterie sont réglés, le témoin TIMER REC s'allume. Pour utiliser le Système comme d'ordinaire jusqu'à l'heure de l'enregistrement, appuyez sur TIMER SET de sorte que le témoin TIMER REC disparaisse. Appuyez sur le Système pour choisir le mode VCR, DVD ou TUNER, puis continuez avec les autres fonctions comme indiqué dans ce manuel.

'PRESSEZ 'TIMER SET' POUR ENREGISTREMENT DIFFERE' apparaît sur l'écran

* Appuyez sur TIMER SET plusieurs minutes avant le début de l'enregistrement programmé.

Message d'erreur: 'OCCUPE'

- Si ce message d'erreur apparaît après la sélection de 'UNE FOIS', 'QUOTIDIEN' ou 'HEBDOMADAIRE' au menu TIMER et la pression de ►, tous les blocs TIMER sont déjà programmés. Si vous souhaitez annuler ou vérifier un enregistrement programmé (bloc TIMER), sélectionnez le numéro de programme au menu TIMER LIST et appuyez sur CLEAR.

Autres fonctions

Activation/désactivation de l'affichage d'état

Avec le menu sur écran, l'affichage d'état affiche des informations sur l'état de fonctionnement actuel (compteur, lecture, enregistrement, canal de télévision etc.) sur l'écran du téléviseur. Vous pouvez désactiver les informations concernant l'état de fonctionnement de sorte que l'affichage d'état ne soit pas enregistré lors de la copie de vidéocassettes.

- Appuyez sur VCR, puis sur DISC/VCR MENU.
- Appuyez sur ▲/▼ pour sélectionner 'REGLAGES VCR', puis sur ►.
- Appuyez sur ▲/▼ pour sélectionner 'MODE OSD', puis sur ►.
- Appuyez sur ▲/▼ pour sélectionner 'OUI' ou 'NON', puis sur ►.
- Pour finir, appuyez sur DISPLAY/STATUS/EXIT.

SELECT ▲ ▼ SELECTIONNER ►	
→MODE OSD [OUI]	
FOND BLEU [OUI]	
INDICATION HEURE [OUI]	
TERMIN=EXIT	

Quels réglages puis-je changer?

'OUI': Indique l'affichage d'état pendant seulement quelques secondes.

'NON': Désactive l'affichage d'état.

Activation/désactivation du fond bleu

Si vous souhaitez un écran de télévision d'un bleu uni à la réception d'un signal faible, réglez FOND BLEU sur 'OUI', l'écran sera bleu et le son sera assourdi. Ou bien, si vous souhaitez recevoir le signal faible, réglez FOND BLEU sur 'NON'.

- Appuyez sur VCR, puis sur DISC/VCR MENU.
- Appuyez sur ▲/▼ pour sélectionner 'REGLAGES VCR', puis sur ►.
- Appuyez sur ▲/▼ pour sélectionner 'FOND BLEU', puis sur ►.
- Sélectionnez 'NON' (pas de fond bleu) ou 'OUI' (fond bleu) avec ►.
- Pour finir, appuyez sur DISPLAY/STATUS/EXIT.

SELECT ▲ ▼ SELECTIONNER ►	
MODE OSD [OUI]	
→FOND BLEU [OUI]	
INDICATION HEURE [OUI]	
TERMIN=EXIT	

Affichage de l'horloge

Cette fonction vous permet de désactiver l'affichage du Système. Elle est utile si vous êtes gêné par la luminosité de l'affichage en regardant la télévision dans une pièce sombre. Elle réduit aussi la consommation d'énergie.

- Appuyez sur VCR, puis sur DISC/VCR MENU.
- Appuyez sur ▲/▼ pour sélectionner 'REGLAGES VCR', puis sur ►.
- Appuyez sur ▲/▼ pour sélectionner 'INDICATION HEURE', puis sur ►.
- Sélectionnez 'NON' (pas d'affichage d'horloge) ou 'OUI' (affichage d'horloge) avec ►.
- Pour finir, appuyez sur DISPLAY/STATUS/EXIT.

SELECT ▲ ▼ SELECTIONNER ►	
MODE OSD [OUI]	
FOND BLEU [OUI]	
→INDICATION HEURE [OUI]	
TERMIN=EXIT	

Sélection du canal son

Vous pouvez sélectionner le canal son souhaité pendant la lecture ou en recevant des canaux TV via le Système. Cela vous permet de sélectionner la langue souhaitée pour la transmission multilingue.

• Pendant la réception de transmissions bilingues:

Mode	AUDIO OUTPUT	Affichage sur l'écran
PRINCIPAL	L Son principal	PRINC
	R Son principal	
SECONDAIRE	L Son secondaire	SOUS
	R Son secondaire	
PRINCIPAL SECONDAIRE	L Son principal	PRINC SOUS
	R Son secondaire	

• Réception de transmissions stéréo:

Mode	AUDIO OUTPUT	Affichage sur l'écran
Stéréo	L Son gauche	STEREO
	R Son droit	
L (gauche)	L Son gauche	GAUCHE
	R Son gauche	
R (droite)	L Son droit	DROITE
	R Son droit	
Monaural	L Son gauche + droit	NEANT
	R Son gauche + droit	

- Appuyez sur AUDIO/BAND. Le réglage son actuel apparaîtra.
- Appuyez sur AUDIO/BAND jusqu'à ce que le réglage souhaité s'affiche.

• Pendant la lecture d'une cassette enregistrée en mode hifi:

Mode	AUDIO OUTPUT	Affichage sur l'écran
Stéréo	L Son hifi gauche	STEREO
	R Son hifi droit	
L (gauche)	L Son hifi gauche	GAUCHE
	R Son hifi gauche	
R (droite)	L Son hifi droit	DROITE
	R Son hifi droit	
Monaural	L Non normal	MONO
	R Non normal	
MELANGE	L Son hifi gauche + son normal	MIXTE
	R Son hifi droit + son normal	

Digital Sound (son numérique)

Digital Sound vous permet d'apprécier des effets sonores spéciaux avec préréglages d'égaliseur, vous assurant la meilleure reproduction musicale. Le réglage par défaut du Système est OPTIMAL.

- Appuyez plusieurs fois sur SOUND pour sélectionner OPTIMAL, CLASSIC, POP ou JAZZ. Le témoin du Digital Sound sélectionné apparaîtra à l'avant du Système.

Surround Sound (son surround)

Pour obtenir Surround Sound, raccordez correctement les enceintes et le haut-parleur d'extrême grave. Les enceintes centrale et arrière (Surround) seules opéreront quand Surround est activé. Les disques ou programmes de télévision doivent être enregistrés ou transmis en Surround Sound.

- Appuyez sur SURROUND pour activer ou désactiver Surround. Quand Surround est activé, le témoin SURR (Surround) apparaît à l'avant du Système. Quand Surround est désactivé, le témoin SURR (Surround) reste éteint. Les programmes transmis en Stereo produiront certains effets de son surround quand ils sont lus en mode surround. Mais les programmes non-stéréo n'auront aucun son aux enceintes arrière (surround).

Les modes Surround Sound suivant peuvent être transmis par des DVD ou des stations de télévision. Vous ne pouvez pas modifier ces options Surround Sound au Système.

Matrix: Fournit le son par 5,1 canaux. Vous aurez du son aux 5 enceintes (avant gauche et droite, centrale, et arrière (Surround) gauche et droite).

Dolby Digital: Dolby Digital est la première technologie de compression du son de haute qualité utilisée pour les films. Cette technologie a été depuis lors adoptée pour les produits électroniques grand public et vous permet d'apprécier le même type de son chez vous. Votre lecteur a un décodeur Dolby Digital intégré, ce qui vous permet d'apprécier les DVD avec pistes Dolby Digital.

Vous pouvez identifier les DVD et équipements contenant Dolby Digital en cherchant le logo suivant: 

Dolby Pro Logic: Un format analogique de deux canaux qui fournit du son via quatre enceintes (avant gauche et droite, centrale, et une arrière (Surround)) quand le décodeur Dolby Prologic est utilisé. Il est compatible avec Stereo, mais vous avez seulement un son deux canaux (gauche et droite) en Stereo.

DTS (Digital Theater System): Développé par Digital Theater Systems, Inc. des Etats-Unis. Le son est comprimé pour réduire sa taille d'enregistrement. Comme le niveau de compression est inférieur à celui de Dolby Digital, la quantité de données est supérieure quand elle est décodée, offrant clarté et profondeur de son. Le son a une gamme dynamique plus grande et une résolution plus élevée.

Remarque:





- Surround Sound n'est pas disponible quand vous utilisez des écouteurs. Le témoin SURROUND s'éteindra.

Lecture d'un disque

Lecture de Base

Démarrage

Mettez le téléviseur, l'amplificateur et tous les autres composants raccordés au Système DVD sous tension. Vérifiez que le téléviseur et le récepteur audio (disponible dans le commerce) sont réglés au canal correct.

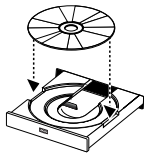

- 1 Appuyez sur STANDBY-ON .
- 2 Appuyez sur DVD, puis sur OPEN/CLOSE  pour ouvrir le plateau à disque.
- 3 Placez le disque choisi sur le plateau, l'étiquette vers le haut.
- 4 Appuyez sur PLAY .
 - Le plateau se referme automatiquement, et la lecture commence à partir du premier chapitre ou plage du disque. Si la lecture ne commence pas automatiquement, appuyez sur PLAY .
 - Quand vous lisez le DCD à menu de titres enregistrés, il peut apparaître sur l'écran. Dans ce cas, consultez "Title Menu".
- 5 Appuyez sur STOP  pour arrêter la lecture.







Remarques:

- Une "icône d'interdiction" peut apparaître en haut à droite sur l'écran du téléviseur pendant le fonctionnement, vous avertissant qu'une opération interdite a été rencontrée par le Système DVD ou le disque. 
- Avec des DVD utilisant certains titres pour lire des signaux de programmes, la lecture peut commencer à partir du second titre, ou elle peut sauter ces titres.
- Pendant la lecture de disques à deux couches, les images peuvent s'arrêter un moment. Cela arrive quand la 1ère couche commute à la 2nde couche. Il ne s'agit pas d'une anomalie.

Annulation et rappel de la fonction PBC

- 1 Insérez un CD vidéo.
 - La lecture commencera automatiquement.
- 2 Appuyez sur STOP .
- 3 Entrez le numéro de la plage souhaitée au clavier numérique.
 - La fonction PBC est maintenant annulée et la lecture du CD vidéo démarre.
- 4 Pour rappeler la fonction PBC, appuyez deux fois sur STOP , puis appuyez sur PLAY .
 - Le menu des titres s'affichera.



Caractéristiques générales

Les DVD et CD vidéo contiennent des menus pour naviguer sur le disque et accéder à des fonctions spéciales. Appuyez sur le clavier numérique ou utilisez les touches fléchées (, , , ) pour mettre votre sélection en surbrillance au menu principal DVD, puis appuyez sur OK pour confirmer.





Remarque:

- Sauf indication contraire, toutes les opérations décrites sont basées sur la télécommande. Certaines opérations sont possibles à la barre de menu sur l'écran du téléviseur.





Pause

- 1 Pendant la lecture, appuyez sur PAUSE .
 - La lecture sera suspendue, et le son sera assourdi.
- 2 Pour continuer la lecture, appuyez sur PLAY .

Menus de disque

- 1 Appuyez sur DVD, puis sur DISC/VCR MENU.
 - Le menu principal DVD apparaîtra.
- 2 Si la fonction n'est pas disponible, le symbole  apparaîtra sur l'écran du téléviseur.
- 3 Si le menu du disque est disponible sur le disque, la langue parlée, les options de sous-titre, les chapitres pour le titre et les autres options apparaîtront pour la sélection.
- 4 Appuyez sur les touches fléchées (, , , ) pour sélectionner la rubrique, puis sur OK pour confirmer la sélection.

Menu de titres

- 1 Appuyez sur DVD, puis sur TITLE.
 - Le menu de titres apparaîtra.
- 2 Si la fonction n'est pas disponible, le symbole  apparaîtra sur l'écran du téléviseur.
- 3 Appuyez sur les touches fléchées (, , , ) pour sélectionner la rubrique, puis sur OK pour confirmer la sélection.
 - La lecture commencera à partir du titre sélectionné.

- 1 Le menu de titre apparaît.
- 2 Appuyez sur le clavier numérique pour sélectionner le menu.
 - La lecture commencera.



Appel d'un menu pendant la lecture

- Appuyez sur DISC/VCR MENU pour appeler le menu principal DVD.
- Appuyez sur TITLE pour appeler le menu de titres.



Remarque:

- Le contenu des menus et les opérations de menu correspondantes peuvent varier selon les disques. Consultez le manuel accompagnant le disque pour les détails.

Lecture pas à pas

- 1 Pendant la lecture, appuyez sur PAUSE .
 - La lecture est suspendue et le son est assourdi.
- 2 Le disque avance d'une image à chaque pression de PAUSE .
- 3 Pour quitter la lecture pas à pas, appuyez sur PLAY .



Reprise

- 1 Pendant la lecture, appuyez sur STOP .
 - Le message de reprise apparaît sur l'écran du téléviseur.
- 2 Appuyez sur PLAY , la lecture reprendra du point où elle a été arrêtée.
 - Pour annuler la reprise, appuyez deux fois sur STOP .







Remarques:

- L'information de reprise reste activée même après la mise hors tension.
- Certains CD vidéo avec fonction PBC reprennent la lecture à partir du début de la plage.

Avance rapide/inversion rapide

- 1 Pendant la lecture, appuyez plusieurs fois sur FF  ou REW  pour sélectionner la vitesse d'avance ou inversion rapide: x2, x8, x50, x100.
 - Pour les CD vidéo, la vitesse est fixée à x2, x8, x30.
 - Pour les CD audio, la vitesse est fixée à x16.
 - Pour les MP3, la vitesse est fixée à x8.
- 2 Pour revenir à la lecture normale, appuyez sur PLAY .

Avance lente/inversion lente

- 1 Pendant la lecture, appuyez sur PAUSE .
- 2 Appuyez sur FF  ou REW .
 - La lecture lente commence et le son sera assourdi.
- 3 Appuyez plusieurs fois sur FF  ou REW  pour sélectionner la vitesse requise: 1/16, 1/8, 1/2 de la vitesse normale.
- 4 Pour revenir à la lecture normale, appuyez sur PLAY .

Remarque:

- L'inversion lente n'est pas disponible pour les CD vidéo.

Lecture d'un disque

Zoom

La fonction Zoom vous permet d'agrandir l'image vidéo et de panoramiquer l'image agrandie.

- Appuyez sur ZOOM pendant la lecture.
 - La lecture continuera.
- Appuyez plusieurs fois sur ZOOM pour sélectionner le facteur zoom requis: x2, x4 ou HF.
- Déplacez l'image zoomée sur l'écran avec les touches fléchées (▼/▲/▶/◀).
- Pour quitter le mode zoom, appuyez ZOOM sur HF.

Remarques:

- La fonction zoom ne fonctionne pas quand le menu du disque apparaît.
- Le zoom x4 n'est pas disponible pour certains disques.
- Seul zoom x2 est disponible pour les CD vidéo.

Plage

Il y a trois manières de commencer la lecture d'un CD audio à partir d'une plage spécifique.

Au clavier numérique

- Appuyez sur le **clavier numérique** pour entrer le numéro de la plage souhaitée.
 - La lecture commencera à la plage sélectionnée.
 - Pour une plage d'un chiffre (1-9), appuyez sur un seul numéro par ex. plage 3, appuyez sur 3).
 - Pour lire la page 26, appuyez sur +10, 2 et 6 au clavier numérique.

En SEARCH MODE

- Appuyez sur SEARCH/INDEX ►.
- Dans les 30 secondes, sélectionnez le numéro de la plage souhaitée au clavier numérique. Pour les plages d'un chiffre, appuyez d'abord sur "0".
 - La lecture commencera à la plage sélectionnée.

Emploi de SKIP/P- ◀◀, SKIP/P+ ▶▶

Pendant la lecture, appuyez sur SKIP/P+ ▶▶ pour passer à la plage suivante. Appuyez plusieurs fois pour sauter les plages subséquentes. Appuyez sur SKIP/P- ◀◀ pour revenir au début de la plage actuelle. Appuyez plusieurs fois pour sauter les plages antérieures.

- Le numéro de la plage apparaît brièvement sur l'afficheur du Système DVD.
- Si SKIP/P+ ▶▶ est pressé quand la pause de lecture, la lecture se remettra en pause après le saut à la plage suivante.

Remarque:

- SKIP/P- ◀◀, SKIP/P+ ▶▶ ne sont pas disponibles quand la lecture est arrêtée.

Recherche de titre/chapitre

- Appuyez une fois sur SEARCH/INDEX ► pour la recherche de chapitre, et deux fois pour la recherche de titre pendant la lecture.
- Entrez le numéro de chapitre/titre souhaité au clavier numérique.

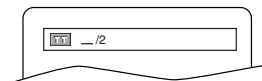

Recherche temporelle

- Pendant la lecture, appuyez trois fois sur SEARCH/INDEX ► (CD/VCD: deux fois) pour afficher la recherche temporelle sur l'écran du téléviseur.
- Dans les 30 secondes, entrez le temps désiré du disque au clavier numérique.
 - La lecture commencera au temps spécifié.
- Appuyez sur CLEAR pour effacer l'entrée incorrecte.

Répétition

- REPEAT est disponible seulement pendant la lecture.

Répétition de titre/chapitre

Pour activer la fonction de répétition, appuyez sur REPEAT pendant la lecture.

- Le mode de répétition change comme indiqué ci-dessous à chaque pression de la touche.

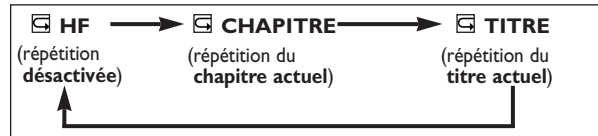

Remarques:

- La répétition de titre/chapitre n'est pas disponible avec certaines scènes.
- Le réglage REPEAT sera supprimé au passage à un autre titre ou chapitre.

Répétition de plage

Pour activer la fonction de répétition, appuyez sur REPEAT pendant la lecture.

- Le mode de répétition change comme indiqué ci-dessous à chaque pression de la touche.



MP3

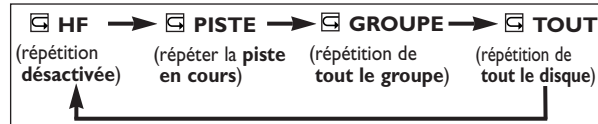

Remarques:

- Le réglage REPEAT sera supprimé au passage à une autre plage.
- La lecture répétée ne fonctionne pas pendant la répétition A-B.

Répétition A-B

- Appuyez sur REPEAT A-B au point de début souhaité.
 - A- apparaît brièvement sur l'écran du téléviseur.
- Appuyez à nouveau sur REPEAT A-B au point de fin souhaité.
 - A-B apparaît brièvement sur l'écran du téléviseur, et la séquence de répétition commence.
- Pour quitter la séquence, appuyez sur REPEAT A-B.

Remarques:

- La section de répétition A-B peut seulement être réglée pendant le titre actuel (pour les DVD) ou la plage actuelle (pour les CD audio).
- La répétition A-B n'est pas disponible avec certaines scènes de DVD.
- Pour annuler le point A réglé, appuyez sur CLEAR.
- La lecture de répétition A-B ne fonctionne pas pendant la lecture répétée de titre, chapitre, plage ou de tout le disque.

Lecture d'un disque

Lecture programmée

Vous pouvez déterminer l'ordre dans lequel les plages seront lues.

- 1 En mode d'arrêt, appuyez sur MODE/SYSTEM.

- L'écran PROGRAMME apparaît.

- 2 Appuyez sur ▲ ou ▼ pour sélectionner une plage, puis sur OK.

- Appuyez sur CLEAR pour effacer le dernier programme entré.

- 3 Appuyez sur PLAY ► pour lire les plages programmées.

Remarques:



- Pendant la lecture du

programme, STOP ■ fonctionne comme suit.

- Appuyez une fois sur STOP ■ puis à nouveau sur PLAY ►, la lecture reprendra à partir du point où STOP ■ a été pressé (suite du programme).

- Appuyez deux fois sur STOP ■ puis sur PLAY ►, la lecture recommencera à partir de la plage de manière ordinaire. (Programme supprimé)

- Jusqu'à 99 plages peuvent être entrées.

- Si vous souhaitez répéter la plage actuelle du programme, appuyez plusieurs fois sur REPEAT jusqu'à ce que  PISTE apparaisse pendant la lecture. Pour répéter tout le programme, appuyez plusieurs fois sur REPEAT jusqu'à ce que  TOUT apparaisse pendant la lecture.

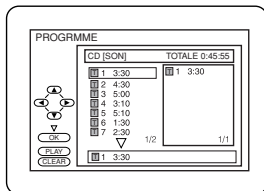

Lecture aléatoire



Cette fonction mélange l'ordre de lecture des plages au lieu de la lecture en séquence.

- 1 En mode d'arrêt, appuyez deux fois sur MODE/SYSTEM.

- L'écran ALÉATOIRE apparaît.

- 2 Appuyez sur PLAY ► pour démarrer la lecture aléatoire.

Remarque:

- Si vous souhaitez répéter la plage actuelle de la sélection aléatoire, appuyez plusieurs fois sur REPEAT jusqu'à ce que  PISTE apparaisse pendant la lecture. Si vous souhaitez répéter toute la sélection aléatoire, appuyez plusieurs fois sur REPEAT jusqu'à ce que  TOUT apparaisse pendant la lecture.

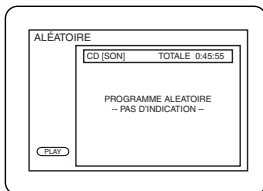

Lecture MP3/JPEG

Quand un CD avec fichiers MP3 ou JPEG est inséré dans la Système DVD, le menu MP3 ou JPEG apparaît sur l'écran du téléviseur, et le nombre de plages s'affiche sur le panneau avant.

- 1 En mode d'arrêt, appuyez sur

▲ ou ▼ pour sélectionner le groupe, la plage MP3 ou le fichier JPEG souhaité.

- Si un groupe est sélectionné, appuyez sur PLAY ► ou OK pour passer à l'écran de sélection de plage.

Appuyez sur ▲ ou ▼ pour choisir une plage, puis sur PLAY ► ou OK.

- Si une plage est sélectionnée, appuyez sur PLAY ► ou OK pour démarrer la lecture des plages. Les plages seront lues, à commencer par celle que vous avez choisie.

- Choisissez PREMIER TITRE pour démarrer la lecture au début des plages listées.

- Appuyez sur TITLE pour revenir à la première rubrique.

- 2 Appuyez sur STOP ■ pour arrêter la lecture.

Remarques:

- Les dossiers sont appelés groupes, les fichiers plages.

- Les fichiers MP3 sont accompagnés de l'icône .

- Les fichiers JPEG sont accompagnés de l'icône .

- 255 dossiers maximum peuvent être reconnus.

- 256 fichiers maximum peuvent être reconnus.

- Jusqu'à 8 hiérarchies peuvent être créées.

L'emploi de fichiers enregistrés aux spécifications suivantes est recommandé pour ce Système DVD:

- Fréquence d'échantillonnage: 44,1 kHz ou 48 kHz

- 18 • Débit binaire constant: 112 kbps – 320 kbps

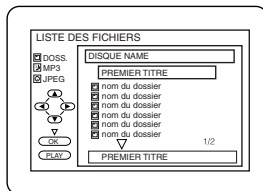

Informations sur l'écran

Vous pouvez contrôler les fichiers MP3 pendant la lecture.

- 1 Appuyez sur DISPLAY/STATUS/EXIT.

- Le nom du fichier en cours de lecture s'affiche.

- 2 Appuyez à nouveau sur DISPLAY/STATUS/EXIT pour indiquer le numéro de plage, le temps écoulé, l'état de répétition et l'état de lecture dans le haut de l'écran.

-  s'affiche quand la lecture répétée est sélectionnée.

-  T - indique la répétition de plage.

-  G - indique la répétition de groupe (dossier).

-  A - indique la répétition du disque.

- 3 Appuyez à nouveau sur DISPLAY/STATUS/EXIT pour quitter.

Sélection de plage

- 1 Appuyez sur SEARCH/INDEX ► pendant la lecture.

- La LISTE DES FICHIERS apparaît.

- 2 Sélectionnez la plage souhaitée avec les touches fléchées (▼/▲/►/◄).

- Appuyez sur ► pour passer à la hiérarchie suivante.

- Appuyez sur ◄ pour passer à la hiérarchie précédente.

- 3 Appuyez sur PLAY ► pour démarrer la lecture.

Remarques:

- Appuyez sur SEARCH/INDEX ► pour quitter.

- La reconnaissance de certaines sélections peut demander un certain temps.

Lecture aléatoire

- 1 Appuyez deux fois sur MODE/SYSTEM quand la lecture est arrêtée.

- 2 Appuyez sur PLAY ► pour lire les plages dans un ordre aléatoire.

Lecture programmée

Cette fonction vous permet de programmer pour lire un disque MP3 dans la séquence souhaitée.

- 1 Appuyez sur MODE/SYSTEM quand la lecture est arrêtée.

- L'écran PROGRAMME apparaît.

- 2 Appuyez sur ▲ ou ▼ pour sélectionner une plage, puis sur OK, pour la sauvegarder dans un programme.

- Appuyez sur CLEAR pour effacer une entrée incorrecte.

- 3 Appuyez sur PLAY ► pour lire les plages programmées.

Langue parlée

Le Système DVD vous permet de sélectionner une langue pendant la lecture d'un disque DVD (si plusieurs langues sont disponibles).

- 1 Appuyez sur AUDIO/BAND pendant la lecture.

- 2 Appuyez plusieurs fois sur AUDIO/BAND pour sélectionner la langue souhaitée.

Remarques:

- La pression de AUDIO/BAND peut ne pas fonctionner pour certains DVD avec plusieurs langues parlées (par ex. DVD permettant le réglage des langues parlées au menu du disque).

- Certains disques permettent le réglage des langues parlées au menu du disque. (Le fonctionnement varie selon le disque, aussi consulter le manuel accompagnant le disque.)

Mode Son stéréo

- 1 Appuyez plusieurs fois sur AUDIO/BAND pendant la lecture pour sélectionner entre STÉRÉO, L-CH et R-CH.

STÉRÉO - les canaux droit et gauche sont actifs (stéréo)

L-CH - seul le canal gauche est actif

R-CH - seul le canal droit est actif

Lecture d'un disque

Langue de sous-titrage

Le Système DVD vous permet de sélectionner une langue de sous-titrage pendant la lecture du disque (si disponible).

- 1 Appuyez sur DVD, puis SUBTITLE pendant la lecture.
- 2 Appuyez plusieurs fois sur SUBTITLE pour sélectionner la langue de sous-titrage souhaitée.
 - La langue sélectionnée sera affichée sur la barre d'affichage dans le haut de l'écran.
- 3 Pour désactiver le sous-titrage, appuyez plusieurs fois sur SUBTITLE jusqu'à l'apparition de HF.

Remarques:

- Certains sous-titres permettent le réglage des langues de sous-titrage au menu du disque. (Le fonctionnement varie selon le disque, aussi consulter le manuel accompagnant le disque.)
- Si la langue souhaitée n'est pas indiquée après plusieurs pressions de SUBTITLE, le disque n'a pas de sous-titres dans cette langue.
- Si vous choisissez une langue à code de langue de 3 lettres, le code sera affiché à chaque changement de réglage de langue de sous-titrage. Si vous choisissez une autre langue, "..." apparaîtra à la place. (Voir les détails à la page 21.)

Angle de prise de vue

Certains disques DVD contiennent des scènes prise simultanément sous plusieurs angles. Vous pouvez changer l'angle de prise de vue quand l'icône () apparaît sur l'écran.

- 1 Appuyez sur DVD, puis sur ANGLE pendant la lecture.
 - L'angle sélectionné s'affiche sur la barre d'affichage dans le haut de l'écran.
- 2 Appuyez plusieurs fois sur ANGLE pour sélectionner l'angle souhaité.

Modification de l'affichage sur écran

Vous pouvez contrôler les informations sur le disque actuel en appuyant sur DISPLAY/STATUS/EXIT sur la télécommande.

- 1 Appuyez sur DISPLAY/STATUS/EXIT pendant la lecture pour indiquer le chapitre actuel.
 - ➔ Les temps de lecture écoulé et restant du chapitre actuel apparaissent.
- 2 Appuyez à nouveau sur DISPLAY/STATUS/EXIT pendant la lecture pour indiquer le titre actuel.
 - ➔ Les temps de lecture écoulé et restant du titre actuel apparaissent.
- 3 Appuyez sur DISPLAY/STATUS/EXIT une troisième fois.
 - ➔ Le débit binaire, le nombre de couches (si disponible) et le réglage de répétition actuel apparaissent.
- 4 Appuyez sur DISPLAY/STATUS/EXIT une quatrième fois pour supprimer l'affichage.



- 1 Appuyez sur DISPLAY/STATUS/EXIT pendant la lecture pour indiquer la plage actuelle sur l'écran de télévision.
 - ➔ Les temps de lecture écoulé et restant de la plage actuelle apparaissent.
- 2 Appuyez à nouveau sur DISPLAY/STATUS/EXIT pendant la lecture pour indiquer le nombre total de plages actuel.
 - ➔ Les temps de lecture écoulé et restant du nombre total de plages actuel apparaissent.
- 3 Appuyez sur DISPLAY/STATUS/EXIT une troisième fois pour supprimer l'affichage.

Blocage parental

Le blocage parental limite la visualisation de disques dépassant le réglage (avec un mot de passe ou la lecture s'arrête). Cette fonction vous permet d'empêcher vos enfants de regarder des scènes alternatives.

Niveau de contrôle parental

Le niveau de contrôle parental vous permet de définir le niveau d'évaluation de vos disques DVD. La lecture s'arrête si l'évaluation du disque dépasse le niveau que vous avez défini.

- 1 Appuyez sur SYSTEM MENU/PROG en mode d'arrêt.
- 2 Appuyez sur ► pour sélectionner CUSTOM, puis sur OK.
- 3 Appuyez sur ◀ ou ► pour sélectionner PARENT, puis sur OK.
- 4 Entrez votre mot de passe de quatre chiffres, puis appuyez sur OK.
- 5 Appuyez sur ▲ ou ▼ pour sélectionner NIVEAU PARENT, puis appuyez sur OK.
- 6 Appuyez sur ▲ ou ▼ pour sélectionner le niveau souhaité, puis appuyez sur OK.
- 7 Appuyez sur SYSTM MENU/PROG pour quitter.



Remarques:

- La première fois, entrez 4 chiffres quelconques (sauf 4737). Ce numéro servira de mot de passe à partir de la seconde fois.
- Pour modifier le mot de passe, appuyez sur ▲ ou ▼ pour sélectionner CHANGE, puis sur OK. Entrez le mot de passe de quatre chiffres, puis appuyez sur OK.
- Avec certains DVD, il peut être difficile de trouver s'ils sont compatibles avec le blocage parental. Vérifiez si la fonction de blocage parental fonctionne de la manière dont vous l'avez réglée.
- Notez le mot de passe pour ne pas l'oublier.

Si vous oubliez votre mot de passe

- 1 Appuyez sur 4, 7, 3, 7 à l'étape 4.
 - Le mot de passe sera annulé et le niveau parental sera réglé à TOUT.
- 2 Refaites les étapes 4-5 ci-dessus.

Niveaux de contrôle

TOUT

Tout le blocage parental est annulé.

Niveau 8

Les matériaux DVD de tout grade (adulte/grand public/enfants) sont lisibles.

Niveaux 7 à 2

Seuls les matériaux DVD prévus pour le grand public et les enfants sont lisibles.

Niveau 1

Seuls les matériaux DVD pour les enfants sont lisibles, ceux prévus pour le grand public et les adultes sont interdits.

Écran de configuration des repères



Utilisez des repères pour mémoriser vos points favoris sur un disque.

- 1 Appuyez quatre fois sur SEARCH/INDEX ► (CD/VCD: trois fois) pendant la lecture.
 - L'afficheur et les repères apparaissent sur l'écran du téléviseur.
- 2 Appuyez sur ◀ ou ► pour sélectionner 1, 2, 3, 4, 5, 6, 7, 8, 9 ou 10 et vérifiez que "-- :--" s'affiche.
- 3 En arrivant au point souhaité, appuyez sur OK.
 - Le titre ou la plage et le temps de lecture écoulé apparaissent sur l'écran du téléviseur.
- 4 Pour revenir au repère par la suite, appuyez quatre fois sur SEARCH/INDEX ► (CD/VCD: trois fois) pendant la lecture et ◀ ou ► pour choisir le repère souhaité, puis sur OK.

Remarques:

- L'ouverture du plateau à disque ou la mise hors tension ou la sélection de AC à l'étape 2 et la pression de OK effaceront tous les repères.
 - Pour supprimer un repère, utilisez ◀ ou ► pour positionner le curseur sur le numéro du repère à annuler, et appuyez sur CLEAR.
 - Vous pouvez marquer jusqu'à 10 points.
- 5 Appuyez sur SEARCH/INDEX ► ou RETURN pour quitter.

Configuration du DVD

Réglages audio

Choisissez les réglages audio adaptés à votre appareil pendant la lecture des disques DVD par le Système DVD.

- Appuyez sur SYSTEM MENU/PROG en mode d'arrêt.
- Appuyez sur ► pour sélectionner CUSTOM, puis sur OK.
 - Le mode CUSTOM apparaît.
- Appuyez sur ◀ ou ▶ pour sélectionner SON, puis sur OK pour confirmer.
- Appuyez sur ▲ ou ▼ pour sélectionner les rubriques ci-dessous, puis sur OK.

DRC (Dynamic Range Control – Commande de la gamme dynamique):

Pour comprimer la gamme du volume sonore.

Le réglage par défaut est HF.

DOLBY DIGITAL : QUICK

Réglez à EF quand le lecteur est raccordé à un décodeur Dolby Digital.

(EF : Sorti par Dolby Digital)

(HF : Convertit le Dolby Digital en PCM)

Le réglage par défaut est EF.

SOUS ÉCHANTILLON :

Réglez à EF pour la sortie en 48 kHz.

Le réglage par défaut est EF.

A la lecture d'un disque avec protection du copyright

- Si vous sélectionnez HF, la protection du copyright sera activée et le son sera sous-échantillonné à 48 kHz.

MPEG :

Réglez à EF quand le lecteur est raccordé au décodeur MPEG.

(EF: Fourni par MPEG)

(HF: Convertit MPEG en PCM)

- Le réglage par défaut est HF.

- Appuyez sur SYSTEM MENU/PROG pour quitter.

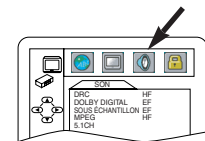
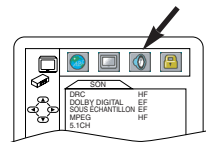

Temps de retard

Réglez le retard pour les enceintes centrale et arrière (Surround) selon votre position d'écoute. Si vous êtes ordinairement assis plus près de l'enceinte centrale que des enceintes avant, augmentez le retard de l'enceinte centrale pour améliorer l'effet Surround Sound. Si vous prévoyez de vous asseoir plus près des enceintes arrière que des enceintes avant, augmentez le retard arrière.

- Appuyez sur DVD pour mettre le Système DVD en mode DVD.
 - Le témoin DVD rouge s'allumera à l'avant du Système DVD.
 - Appuyez sur STOP ■ pour arrêter la lecture du disque si nécessaire.
- Appuyez sur SYSTEM MENU/PROG.
 - L'écran CONF. RAP. apparaît.
- Appuyez sur ► pour sélectionner CUSTOM en haut du menu, puis sur OK.
 - Ce menu apparaît.
- Appuyez sur ► pour sélectionner SON en haut du menu, puis sur OK.
- Appuyez sur ▼ pour sélectionner 5.1CH, puis sur OK.
- TEMP DE DECALAGE sera sélectionné. Appuyez sur OK.
- Appuyez sur ▲ ou ▼ pour sélectionner CENTRE ou SURROUND (pour les enceintes REAR), puis sur OK.
- Appuyez sur ▲ ou ▼ pour sélectionner un retard en millisecondes, puis sur OK.
 - Le réglage par défaut du retard CENTRE est de 0 ms. Le réglage par défaut du retard SURROUND (arrière) est 5 ms.
- Appuyez sur SYSTEM MENU/PROG pour supprimer le menu.

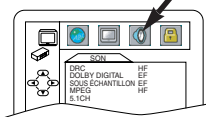

Équilibre des enceintes

Vous pouvez l'équilibre du volume de chaque enceinte avec cette procédure.

- Appuyez sur DVD pour mettre le Système DVD en mode DVD.
 - Le témoin DVD rouge apparaît à l'avant du Système DVD.
 - Appuyez sur STOP ■ pour arrêter la lecture du disque si nécessaire.
- Appuyez sur SYSTEM MENU/PROG.
 - L'écran CONF. RAP. apparaît.
- Appuyez sur ► pour sélectionner CUSTOM en haut du menu, puis sur OK.
 - Ce menu apparaît.
- Appuyez sur ► pour sélectionner SON en haut du menu, puis sur OK.
- Appuyez sur ▼ pour sélectionner 5.1CH, puis sur OK.
- Appuyez sur ▼ sélectionner BALANCE, puis sur OK.
- TEST est sélectionné. Appuyez sur OK.
 - Le son de test viendra de chaque enceinte (dans l'ordre indiqué au menu), ce qui vous permettra de vérifier le volume de chaque enceinte.
- Appuyez sur OK pour arrêter le test.
- Appuyez sur ▲ ou ▼ pour sélectionner l'enceinte dont vous souhaitez ajuster le volume, puis sur OK.
 - Vous entendrez le son de test de cette enceinte.
- Appuyez sur ▲ ou ▼ pour sélectionner le volume de l'enceinte sélectionnée, puis sur OK.
 - Le menu BALANCE réapparaît, indiquant la valeur que vous avez sélectionnée pour cette enceinte. La gamme de volumes disponible va de -6 dB à +6 dB. Appuyez sur ▲ ou ▼ pour voir toutes les valeurs dB disponibles.
- Appuyez sur SYSTEM MENU/PROG pour supprimer le menu.

Remarque:

- Vous ne pouvez pas entendre le son de test du haut-parleur d'extrême grave.

Réglage de la langue

Des options de langue ne sont pas disponibles pour certains disques.

- Appuyez sur SYSTEM MENU/PROG en mode d'arrêt.
 - Appuyez sur ► pour sélectionner CUSTOM, puis sur OK.
 - Le mode CUSTOM apparaît.
 - Appuyez sur ◀ ou ▶ pour sélectionner LANGUE, puis sur OK pour confirmer.
 - Appuyez sur ▲ ou ▼ pour sélectionner les rubriques ci-dessous, puis sur OK.
- SON :**
Règle la langue parlée.
- SOUS-TITRE :**
Règle la langue de sous-titrage.
- MENU DU DISQUE :**
Règle la langue pour le menu DVD.
- MENU LECTEUR : QUICK**
Règle la langue pour l'affichage sur écran.
- Appuyez sur ▲ ou ▼ pour sélectionner un réglage, puis sur OK.
 - Si AUTRE est sélectionné à l'écran SON, SOUS-TITRE ou MENU DU DISQUE, pressez quatre chiffres pour entrer le code de la langue souhaitée. (Voir la liste des codes de langue à l'intérieur du page 21.)
 - Seules les langues supportées par le disque sont sélectionnables.
 - Appuyez sur SYSTEM MENU/PROG pour quitter.

Remarque:

- Le réglage de langue pour la langue parlée et le sous-titrage n'est pas disponible pour certains disques.

Utilisez alors AUDIO et SUBTITLE. Voir les détails aux pages 18-19.

Configuration du DVD

Réglage de l'affichage DVD-V

Utilisez des repères pour mémoriser vos points préférés sur un disque.

- Appuyez sur SYSTEM MENU/PROG en mode d'arrêt.
- Appuyez sur ► pour sélectionner CUSTOM, puis sur OK.
 - Le mode CUSTOM apparaît.
- Appuyez sur ◀ ou ▶ pour sélectionner AFFICHAGE, puis sur OK pour confirmer.
- Appuyez sur ▲ ou ▼ pour sélectionner les rubriques ci-dessous, puis sur OK.

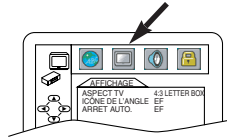

ASPECT TV : QUICK

Appuyez sur ▲ ou ▼ pour sélectionner une rubrique, puis sur OK.

Sélectionnez 4:3 LETTER BOX pour des barres noires en haut et en bas de l'écran.

Sélectionnez 4:3 PAN & SCAN pour une image pleine hauteur avec les deux côtés coupés.

Sélectionnez 16:9 WIDE si un écran de télévision large est raccordé au Système DVD.

Le réglage par défaut est 4:3 LETTER BOX.

ICÔNE DE L'ANGLE :

Appuyez plusieurs fois sur OK pour mettre l'icône de l'angle EF ou HF.

Le réglage par défaut est EF.

ARRÊT AUTO. :

Appuyez plusieurs fois sur OK pour mettre la coupure automatique EF ou HF.

Le réglage par défaut est EF et le Système DVD sera automatiquement mis hors tension après 35 minutes de non-utilisation.

- Appuyez sur SYSTEM MENU/PROG pour quitter.

Remarques:

- Appuyez bien sur SYSTEM MENU/PROG, sinon le réglage ne fonctionnera pas.

- Vous pouvez choisir la rubrique en appuyant sur les numéros.

Langue	Code	Langue	Code	Langue	Code	Langue	Code
A-B		F-H					
Abkazien	4748	Faroésien	5261	Latvien; Letton	5868	Shona	6560
Afar	4747	Fijien	5256	Lingalais	5860	Sindhi	6550
Afrikans	4752	Finois [FIN]	5255	Lithuanien	5866	Singhalais	6555
Albanais	6563	Français [FRE]	5264	Macédonien	5957	Siswat	6565
Allemand [GER]	5051	Frisien	5271	Malais	5965	Slovaque	6557
Amharique	4759	Galicien	5358	Malayalamien	5958	Slovénien	6558
Anglais [ENG]	5160	Gallois	4971	Malgache	5953	Somalien	6561
Arabe	4764	Grec [GRE]	5158	Maltais	5966	Soudanais	6567
Arménien	5471	Groenlandais	5758	Maori	5955	Suédois [SWE]	6568
Assamien	4765	Guarani	5360	Marathi	5964	Swahili	6569
Aymara	4771	Gujarati	5367	Moldave	5961	T	
Azerbaïdjanais	4772	Géorgien	5747	Mongolien	5960	Tagalog	6658
Bashkir	4847	Hausa	5447	Nauru	6047	Tajjique	6653
Basque	5167	Hindi	5455	Norvégien [NOR]	6061	Tamil	6647
Bengali; Bangla	4860	Hollandais [DUT]	6058	Népalais	6051	Tatar	6666
Biharis	4854	Hongrois [HUN]	5467	O-R			
Birman	5971	Hébreu	5569	Occitan	6149	Tchèque	4965
Bislama	4855	I-K		Oriyen	6164	Telugu	6651
Biélorusse	4851	Indonésien	5560	Oromo (Afan)	6159	Thaïlandais	6654
Bouthanais	5072	Interlingua	5547	Ouzbèque	6772	Tibétin	4861
Breton	4864	Interlingue	5551	Panjabi	6247	Tigrinya	6655
Bulgare	4853	Inupiak	5557	Perse	5247	Tonga	6661
C-E		Irlandais [IRI]	5347	Polonais	6258	Tsonga	6665
Cambodgien	5759	Islandais [ICE]	5565	Portugais [POR]	6266	Turc [TUR]	6664
Cashmiri	5765	Italien [ITA]	5566	Pushtu; pushto	6265	Turkmène	6657
Catalan	4947	Japonais [JPN]	5647	Quéchuan	6367	Twî	6669
Chinois [CHI]	7254	Javanais	5669	Rhaëto-roman	6459	U-Z	
Corse	4961	Kannada	5760	Roumain [RUM]	6461	Ukrainien	6757
Coréen [KOR]	5761	Kazakh	5757	Russe [RUS]	6467	Urdu	6764
Croatien	5464	Kinyarwanda	6469	S			
Danois [DAN]	5047	Kirghize	5771	Samoan	6559	Vietnamien	6855
Ecossais gaélique	5350	Kirundi	6460	Sangho	6553	Volapuk	6861
Espagnol [SPA]	5165	Kurde	5767	Sanscrit	6547	Wolof	6961
Espéranto	5161	L-N		Serbo-croate	6554	Xhosa	7054
Estonien	5166	Laotien	5861	Serve	6564	Yiddish	5655
		Latin	5847	Sesotho	6566	Yoruba	7161
				Setswana	6660	Zoulou	7267

Radio FM/MW

Sélection de la station de radio

- Appuyez sur TUNER pour sélectionner le mode Tuner.
 - Le témoin TUNER rouge apparaît à l'avant du Système. La fréquence de radio actuelle (numéro de station) apparaît sur l'afficheur.
- Appuyez sur AUDIO/BAND pour sélectionner FM ou MW.
- Appuyez sur ◀ ou ▶ pour sélectionner une station de radio préréglée.
 - Vous pouvez aussi sélectionner une station de radio préréglée en appuyant sur le clavier numérique.
 - Le numéro préréglé apparaît sur l'afficheur à droite de la fréquence de la station. En choisissant les stations préréglées 10 et supérieures, entrez les deux chiffres dans les deux secondes pour assurer l'entrée du numéro complet.
- Appuyez sur SKIP/P+ ▶▶I ou SKIP/P- I◀◀ pour changer la fréquence radio d'un dixième.
 - Par exemple, pour passer de 100.1 à 100.2, appuyez sur SKIP/P+ ▶▶I. Utilisez ces touches pour ajuster précisément les stations de radio souhaitées.
 - Ou pour chercher la station suivante disponible, maintenez SKIP/P+ ▶▶I ou SKIP/P- I◀◀ pressé pendant une seconde, puis relâchez-la.
 - SEARCH apparaît sur l'afficheur à la libération de la touche. Quand une station à signal suffisamment puissant est trouvée, elle est accordée et la recherche s'arrête. Vous pouvez maintenir SKIP/P- I◀◀ pressé pour la recherche vers le bas jusqu'à la dernière station disponible.

Remarque:

- **Si le son est déformé pendant la réception MW, appuyez sur ▲/▼ sur la télécommande pour réduire les parasites. Cela est efficace seulement pour la station MW en cours. Cela ne fonctionne pas dans toutes les situations. Il peut y avoir des interférences d'autres appareils électriques ou des signaux MW faibles.**

Stations de radio préréglées

Préréglage automatique

Vous pouvez stocker automatiquement jusqu'à 40 stations de radio préréglées en procédant comme suit.

- Appuyez sur TUNER pour sélectionner le mode Tuner. Le témoin TUNER rouge apparaît à l'avant du Système.
- Maintenez SYSTEM MENU/PROG pressé jusqu'à ce que AUTO apparaisse sur l'afficheur du Système, puis relâchez-le. Le Système commencera à balayer les stations. Les stations FM seront réglées en premier, puis les stations MW. Le Système stockera les 40 premières stations trouvées. La programmation terminée, la dernière station préréglée sera accordée.
- Ou bien, vous pouvez appuyer sur SYSTEM MENU/PROG ou STOP ■ pour arrêter le préréglage des stations. Les stations de radio préréglées jusque-là seront stockées. La dernière station stockée sera accordée.

Remarque:

- **Si une station de radio a été stockée sur un des préréglages, elle ne sera pas stockée à nouveau sur un autre numéro de préréglage pendant le préréglage automatique.**

Préréglage manuel

Si le préréglage automatique ne permet pas de mémoriser toutes les stations souhaitées, vous pouvez préréglager manuellement des stations individuelles.

- Appuyez sur SKIP/P+ ▶▶I ou SKIP/P- I◀◀ pour sélectionner la station que vous souhaitez désigner comme station préréglée.
- Appuyez sur SYSTEM MENU/PROG. Le numéro de préréglage suivant disponible et la fréquence de la station clignoteront sur l'afficheur. Pour stocker la station sous un numéro de préréglage différent, appuyez sur ◀ ou ▶ pour choisir un numéro de préréglage. Si Prog... OCCUPE apparaît avant que la fréquence de la station se mette à clignoter, il y a déjà 40 préréglages. Appuyez sur ◀ ou ▶ pour choisir le préréglage que vous souhaitez remplacer par la nouvelle station que vous êtes en train de préréglager.
- Dans les 20 secondes, appuyez sur SYSTEM MENU/PROG pour stocker la station de radio sous le numéro de préréglage désigné. (Après 20 secondes, le Tuner quittera le mode de préréglage. En cas d'erreur, attendez 20 secondes que la fréquence et le numéro de préréglage s'arrêtent de clignoter, puis essayez à nouveau.)

Remarque:

- **Pour effacer un préréglage, appuyez sur ▶ ou ◀ pour sélectionner la station préréglée que vous souhaitez supprimer. Puis maintenez STOP ■ pressé sur la télécommande jusqu'à ce que PRESET... DELETE apparaisse sur l'afficheur du Système. Les numéros de préréglage de toutes les autres stations de radio de numéro plus élevé diminueront d'une unité.**

Entretien

Nettoyage du boîtier

- Utilisez un chiffon doux légèrement humidifié de solution détergente douce. N'utilisez pas de solution contenant de l'alcool, des essences, de l'ammoniaque ou des abrasifs.

Nettoyage des disques

- Quand un disque est sale, nettoyez-le avec un chiffon de nettoyage. Passez sur le disque du centre vers la périphérie, pas en mouvement circulaire.
- N'utilisez pas de solvant tel que benzène, diluant, nettoyeur disponible dans le commerce, ou spray antistatique prévu pour les disques analogiques.

Nettoyage de l'objectif à disque

- Après un emploi prolongé, de la saleté ou de la poussière s'accumule sur l'objectif. Pour assurer une lecture de bonne qualité, nettoyez l'objectif à disque avec le Philips CD Lens Cleaner ou un autre nettoyeur disponible dans le commerce. Suivez les instructions fournies avec le nettoyeur.

Caractéristiques techniques

VCR - Têtes vidéo

Quatre têtes – hifi

Antenne

VHF/UHF – borne d'antenne externe 75 ohms

Signal de sortie RF

Canal 22 à 69
75 ohms, asymétrique

DVD – Système couleur

PAL

Amplificateur

Puissance de sortie (rms, 4 ohms, 1 Hz, distorsion harmonique totale 10%) 360 W au total

- Avant 75 W/canal
- Centre 75 W
- Arrière (Surround) 75 W/canal
- Haut-parleur d'extrême grave 75 W

FTC (Federal Trade Commission)
(4 ohms, 120 Hz à 12,5 kHz, distorsion harmonique totale 10%)
2 x 60 W

Réponse en fréquence

DVD (son linéaire):
20 Hz à 22 kHz
(taux d'échantillonnage: 48 kHz)

20 Hz à 44 kHz (surround désactivé)
(taux d'échantillonnage: 96 kHz)
CD audio: 20 Hz à 20 kHz

Rapport signal-bruit

CD audio: 120 dB (JEITA:
Japan Electronics and Information Technology
Industries Association)

Gamme dynamique

DVD (son linéaire): 99 dB
CD audio: 99 dB (JEITA)

Facteur de distorsion totale

CD audio: 0,003% (JEITA)
DVD: 0,003%

Pleurage et scintillement

Au-dessous du niveau mesurable
(±0,001% PEAK) (JEITA)

Alimentation

Secteur 220 – 240 V, 50 Hz

Consommation

Sous tension: 50 W
Hors tension (attente): 5 W

(Quand INDICATION HEURE est sur NON)

Température de fonctionnement

5 à 40°C

Humidité relative

30 à 80%

Dimensions (lxhxp)

Récepteur (Système)
43,5 x 9,9 x 39,2 cm

Enceintes avant:
9,4 x 15,5 x 8,9 cm

Enceintes arrière:
9,4 x 15,5 x 8,9 cm

Enceinte centrale:
43,5 x 7,2 x 6,4 cm

Haut-parleur d'extrême grave:
19,6 x 39,1 x 43,2 cm

Poids

7,8 kg

REMARQUE: Conception et caractéristiques techniques sont sujettes à modification sans préavis.

Dépannage

Problème	Solution
Pas d'alimentation	– Vérifiez si le cordon d'alimentation est branché correctement.
Pas d'image	– Vérifiez si le téléviseur est allumé. – Vérifiez la connexion vidéo.
Image déformée	– Une légère déformation de l'image peut parfois apparaître. Ce n'est pas une anomalie.
Image totalement déformée ou image noir et blanc avec un DVD	– Raccordez le Système DVD directement au téléviseur.
Pas de son ou son déformé	– Vérifiez si le disque est compatible avec le Système DVD. – Ajustez le volume. – Vérifiez si les enceintes sont raccordées correctement.
Pas de son à la sortie numérique	– Vérifiez les connexions numériques. – Vérifiez si le format audio de la langue parlée sélectionnée correspond aux capacités du Système.
Pas d'audio DTS à la sortie analogique	– Utilisez une prise DIGITAL AUDIO OUT pour la sortie du son DTS
Pas de son ni d'image	– Vérifiez si le câble SCART est raccordé au dispositif correct. (Voir Raccordement à un téléviseur.)
Gel momentané de l'image pendant la lecture	– Vérifiez que le disque ne porte pas de traces de doigts/raies et nettoyez-le avec un chiffon doux en allant du centre vers la périphérie. – Vous utilisez peut-être un disque enregistré de manière imparfaite. Il ne s'agit pas d'une anomalie.
Lecture du disque impossible	– Vérifiez que l'étiquette est dirigée vers le haut. – Vérifiez si le disque est défectueux en essayant un autre disque.
Pas de retour à l'écran de démarrage au retrait du disque.	– Réinitialisez l'appareil en mettant le Système DVD hors tension, puis à nouveau sous tension.
Le Système ne répond pas à la télécommande.	– Dirigez la télécommande directement vers le capteur à l'avant du Système. – Réduisez la distance au Système. – Remplacez les piles dans la télécommande. – Réinsérez les piles en respectant les polarités indiquées (+/-).
Les touches ne fonctionnent pas ou le Système s'arrête de répondre.	– Pour réinitialiser complètement le Système, débranchez le cordon d'alimentation de la prise 5 à 10 secondes.
Le Système ne répond pas à certaines commandes pendant la lecture.	– Les opérations peuvent ne pas être permises par le disque. Consultez le mode d'emploi du disque.
Le Système DVD ne peut pas lire des CD/DVD.	– Utilisez un CD/DVD de nettoyage disponible dans le commerce pour nettoyer la lentille avant d'envoyer le Système DVD en réparation.
Le Système commute du mode DVD au mode VCR après 35 minutes.	– La lecture a été arrêtée plus de 35 minutes et aucune touche n'a été pressée.
Le VCR n'enregistre pas les programmes de télévision.	– Vérifiez si la cassette a une languette d'enregistrement. – Vérifiez si le Système est en position VCR. – Vérifiez si les canaux du téléviseur et du Système sont similaires.
Le Système ne fait pas d'enregistrement avec minuterie.	– Vérifiez si les heures de début et de fin d'enregistrement sont réglées correctement. – Vérifiez si la cassette a une languette d'enregistrement. – Vérifiez si l'horloge est réglée. – Le Système peut ne pas exécuter ou continuer un enregistrement avec minuterie en cas de panne de courant de plus d'1 minute.
Le moteur (cylindre) tourne même quand la lecture de la cassette est arrêtée.	– Pour valider le mécanisme de lecture rapide, le cylindre tournera environ cinq minutes. C'est normal.
L'insertion d'une cassette est impossible.	– Insérez la cassette, la fenêtre vers le haut, et la languette d'enregistrement vers vous. – Appuyez légèrement sur le centre de la cassette en la plaçant dans le Système.
Retrait de la cassette impossible	– Vérifiez que la fiche d'alimentation est insérée à fond dans la prise murale.
Le Système éjecte la cassette quand vous appuyez sur REC ou TIMER SET pour un enregistrement avec minuterie.	– Vérifiez que la cassette a une languette d'enregistrement.
La réception de la radio est mauvaise.	– Si le signal est trop faible, ajustez l'antenne ou raccordez une antenne extérieure pour obtenir une meilleure réception. – Augmentez la distance entre le Système et vos autres équipements électroniques.

Si vous ne parvenez pas à régler un problème en suivant ces conseils, consultez votre revendeur ou centre de service (HOTLINE).