

1. Foyer radiant Ø 180, 2000 W
2. Foyer radiant Ø 145, 1500 W
3. Foyer radiant Ø 180, 2000 W
4. Foyer radiant Ø 145, 1500 W

- Pour utiliser la table de cuisson, tournez le(s) bouton(s) dans le sens des aiguilles d'une montre jusqu'à la puissance désirée (chaque chiffre/symbole correspond à une puissance/fonction différente).
- Pour arrêter la table de cuisson, remettez le(s) bouton(s) sur la position "0".
- Les fonctions de la table de cuisson sont expliquées dans la "Fiche produit du four" séparée.

N.B.: Lorsque vous utilisez la table de cuisson ou le four, le ventilateur de refroidissement fonctionne en permanence à des vitesses différentes, en fonction de la température des différents composants.

Il se peut que le ventilateur continue à fonctionner pendant un certain temps après l'arrêt des appareils, et ce afin d'assurer le refroidissement correct des composants et des éléments adjacents à la cuisinière.

Important:

Afin d'éviter que la plaque en vitrocéramique ne subisse des dommages irréversibles, évitez d'utiliser :

- des ustensiles de cuisine dont le fond n'est pas parfaitement plat;
- des ustensiles métalliques avec fond émaillé.

DIMENSIONS DE LA TABLE DE CUISSON ET DU PLAN DE TRAVAIL

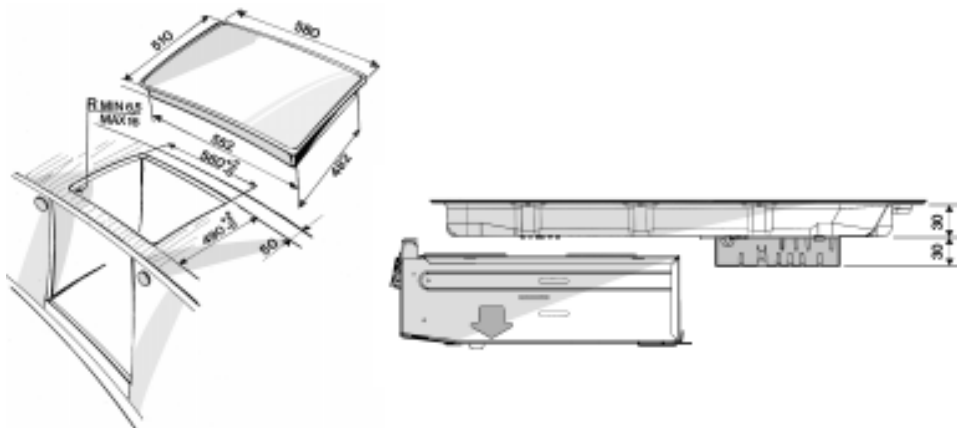

TYPE : PFETP 230V ~ 50Hz 7,0kW