

MINOLTA

The essentials of imaging

www.minolta.com

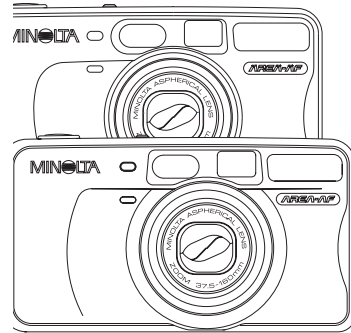

FREEDOM 140/160
ZOOM

RIVA ZOOM 140/160

The essentials of imaging
L'essentiel de l'image

F MODE D'EMPLOI

TABLE DES MATIÈRES

Félicitations pour l'achat de cet appareil Minolta. Il est doté de fonctions qui vous permettront d'aborder en confiance toutes les situations photographiques. Avant de l'utiliser, nous vous recommandons de lire attentivement ce mode d'emploi. Les informations qu'il contient vous aideront à utiliser au mieux votre nouvel appareil photo.

Ce mode d'emploi concerne les modèles Freedom/Riva Zoom 140/160 appelés respectivement "**modèle 140**" ou "**modèle 160**".

Consignes de sécurité 4

DEMARRAGE

Descriptif de l'appareil 10
 Fixation de la dragonne 16
 Chargement de la pile 17
 Témoin de l'usure de la pile 18
 Chargement du film 19

OPERATIONS DE BASE

Utilisation en mode automatique 22
 Témoin AF multi plage 27
 Mise au point verrouillée -
 AF multi plage 28
 Zones de mise au point 29
 Mises au point particulières 30
 Sujets très rapprochés 32
 Rembobinage du film 34

OPERATIONS AVANCEES

Sélection du mode AF 36
 AF multi plage 37
 Contrôle du témoin de mise
 au point 38
 AF ponctuel 40
 Verrouillage AF ponctuel 41
 AF cible 42
 Sélection du mode flash 44
 Portée du flash 46
 Autoflash 47
 Autoflash avec réduction des
 yeux rouges 48
 Fill-in 49
 Désactivation du flash 50
 Portrait de nuit 51
 Compensation d'exposition 52

Retardateur 53
 Avance continue 55
 Si vous possédez le modèle
 dateur 57
 Impression date et heure 57
 Commande à distance 63
 Luminosité du viseur 70

ANNEXES

Entretien et rangement 73
 Caractéristiques techniques 78

CONSIGNES DE SÉCURITÉ

Lire avec attention les consignes et avertissements avant d'utiliser cet appareil.

DANGER

Une mauvaise utilisation des piles peut provoquer des fuites de solutions toxiques, une surchauffe, voire une explosion, et entraîner des blessures aux personnes. Respecter les consignes suivantes :

- Utiliser uniquement le type de piles mentionné dans ce mode d'emploi.
- Ne pas inverser les polarités lors de la mise en place des piles.
- Ne pas utiliser de piles présentant des dégradations.
- Ne pas jeter les piles au feu, ne pas les soumettre à de fortes chaleurs ou à l'eau et l'humidité.
- Ne pas essayer de les recharger ou de les démonter. Ne pas les mettre en court-circuit.
- Ne pas ranger les piles en vrac en contact avec des objets métalliques.

- Ne pas utiliser des piles qui ont coulé. Si du liquide provenant de l'intérieur des piles s'est accidentellement trouvé en contact avec les yeux, les rincer immédiatement à l'eau claire et consulter un médecin. Si ce liquide a été en contact avec la peau ou les vêtements, laver à l'eau la zone touchée.
- Scotcher les contacts des piles avant de les jeter afin d'éviter les éventuels risques de courts-circuits. Respecter la réglementation locale en vigueur concernant l'élimination des piles.
- Ne pas démonter cet appareil. Risque d'électrocution et de blessure éventuelle étant donné la présence de circuits internes à haute tension. En cas de panne, confier l'appareil à votre revendeur Minolta habituel.
Retirer immédiatement les piles de l'appareil si :
- L'appareil est tombé ou a reçu un choc à la suite duquel il s'est brisé et laisse apparaître ses composants internes. Le flash comporte un circuit haute tension pouvant provoquer une électrocution, ne pas utiliser un appareil endommagé.
- L'appareil chauffe anormalement ou émet une fumée ou une odeur étrange.

CONSIGNES DE SÉCURITÉ

- Ne pas laisser les piles ou de petits accessoires à la portée de jeunes enfants qui pourraient les avaler. En cas d'ingestion accidentelle, contacter immédiatement un médecin.
- Ne pas laisser cet appareil à la portée d'un jeune enfant. L'utiliser avec précautions en présence de jeunes enfants.
- Ne pas diriger le flash vers le conducteur d'un véhicule. Cela pourrait le distraire ou le surprendre et provoquer un accident.
- Ne pas cadrer en visant directement le soleil ou une très forte source lumineuse. Cela pourrait altérer votre vue et provoquer une cécité.
- N'exposez pas votre appareil aux liquides et ne l'utilisez pas avec des mains humides. Si des liquides pénètrent à l'intérieur, arrêtez-le immédiatement et retirez les piles afin d'éviter toute blessure ou choc électrique.
- Ne pas utiliser cet appareil à proximité de sources de gaz ou de liquides inflammables (essence, diluants, solvants). Ne pas utiliser d'alcool ou de solvants pour nettoyer l'appareil. Risque d'explosion ou d'incendie.

- Si l'appareil émet une odeur étrange, de la chaleur ou de la fumée, cesser de l'utiliser. Retirer les piles en faisant attention à ne pas se brûler si elles sont très chaudes. L'utilisation de l'appareil dans des conditions de fonctionnement anormales pourrait entraîner des blessures.
- S'il doit être réparé, confier l'appareil à votre revendeur Minolta habituel.

ATTENTION

- Ne pas ranger l'appareil dans un endroit humide ou chaud comme la boîte à gants d'une voiture par exemple. L'appareil pourrait être endommagé et les piles surchauffer puis causer des brûlures, couler ou provoquer un incendie.
- Si les piles ont coulé dans l'appareil, cesser de l'utiliser.
- L'objectif se rétracte lorsque l'appareil est mis hors tension ou lorsque la coupure d'alimentation automatique intervient. Ne pas toucher l'objectif lorsqu'il se rétracte.
- Ne pas déclencher avec le flash en service lorsque l'appareil est très proche du visage d'une personne.

CONSIGNES DE SÉCURITÉ

Cet appareil numérique de classe B est conforme aux normes canadiennes ICES-003.



Ce label certifie que ce produit est conforme aux normes de l'Union Européenne concernant l'émission d'interférences. CE signifie "Conformité Européenne".

DESCRIPTIF DE L'APPAREIL

DÉMARRAGE

BOITIER Modèle **dateur 160**

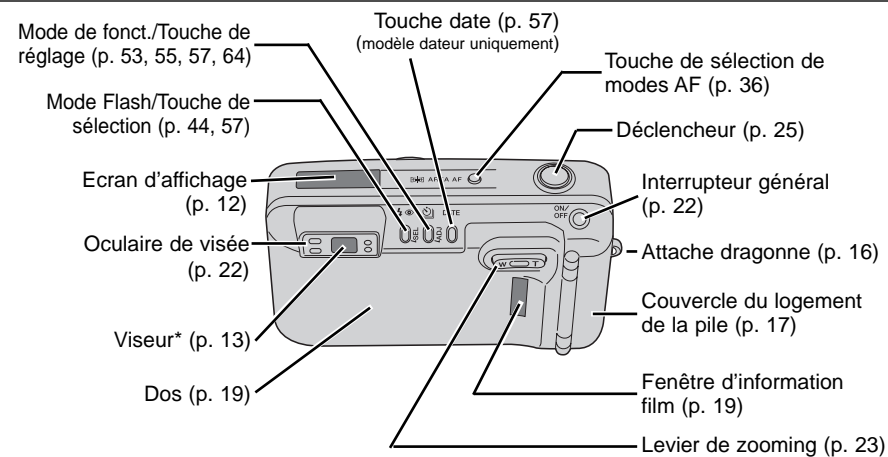
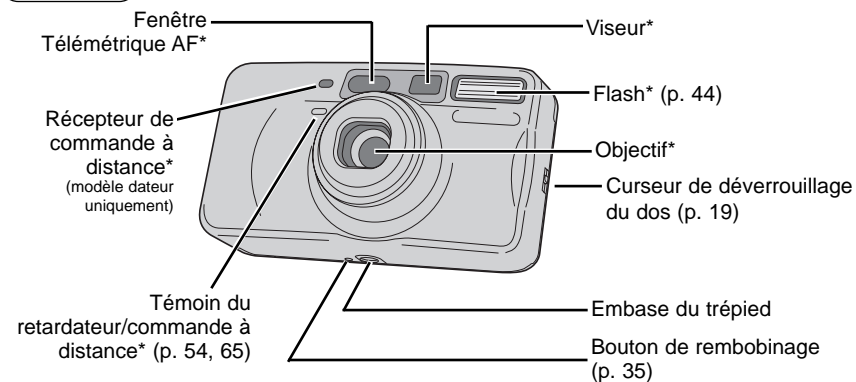

* Cet appareil possède une optique sophistiquée. Assurez-vous de maintenir ces surfaces propres. Reportez-vous à la section Entretien de l'appareil (p. 73).

DESCRIPTIF DE L'APPAREIL

DÉMARRAGE

ECRAN D'AFFICHAGE

Tous les témoins sont affichés pour information.

Affichage date/heure (p. 57)
(modèle dateur uniquement)

Témoin de commande à distance (p. 64)
(modèle dateur uniquement)

Témoin de l'usure des
piles (p.18)

Compteur de vues (p. 21)



Témoin d'avancement du
film (p. 21)

Témoin de film (p. 34)







Témoin d'avance continue (p. 55) (modèle 160)

Témoin du retardateur (p. 53)

Témoins des modes AF (p. 36)

-  AF multi plage
-  AF ponctuel
-  AF cible

Témoins de mode flash (p. 44)

-  Autoflash
-  Autoflash avec réduction des yeux rouges
-  Rechargement du flash
-  Annulation du flash
-  Portrait de nuit (avec réduction des yeux rouges)
-  Compensation d'exposition (modèle 160 uniquement)

VISEUR

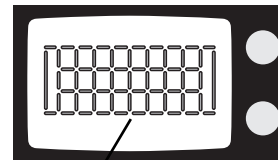

Tous les témoins des zones AF sont affichés. Cet appareil est équipé d'un système AF sophistiqué indiquant chaque zone de mise au point.

Affichage de la zone AF

AF multi plage (p. 37)

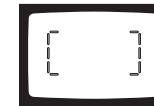

Témoin AF multi plage :
reportez-vous pages 24 et 27.

AF ponctuel (p. 40)



AF cible (p. 42)



DESCRIPTIF DE L'APPAREIL

DÉMARRAGE

VISEUR

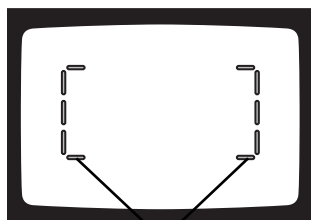

Cadre de mise au point
(AF multi plage)

Repère de cadrage rapproché (p. 32)*

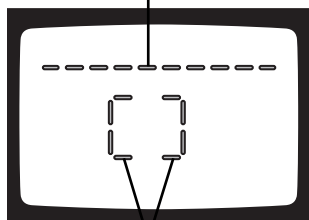

Témoin zone de mise au point (p. 27)**
Varie en fonction du sujet

VISEUR

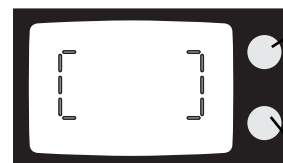

Voyant de mise au point (vert)

avec le déclencheur à mi-course -

Allumée : mise au point confirmée

Clignote rapidement : sujet trop proche

Clignote lentement : mise au point non confirmée (p. 30)

Voyant de flash (orange)

avec le déclencheur à mi-course -

Allumée : le flash est chargé et prêt

Clignote rapidement : le flash est en charge

Clignote lentement : signal de déclenchement imminent

* Le repère de cadrage rapproché apparaît en modes AF multi plage, ponctuel et cible.

** Le témoin de la zone de mise au point est affiché en mode AF multi plage.

FIXATION DE LA DRAGONNE

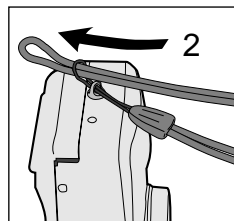
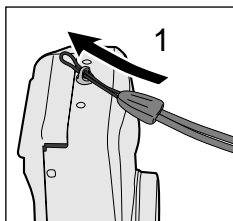

1. Faites une boucle autour de l'attache située sur le côté de l'appareil.
2. Passez l'autre extrémité de la dragonne dans la boucle et serrez.

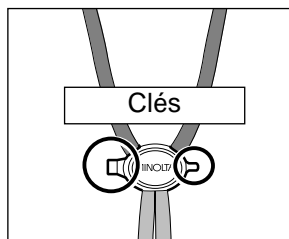

Clés

- Deux clefs sont moulées sur le coulissant de la courroie. Utilisez la plus grande clef pour tourner la serrure du logement pile et la plus petite pour pousser le bouton de rembobinage manuel.

16

CHARGEMENT DE LA PILE

DÉMARRAGE

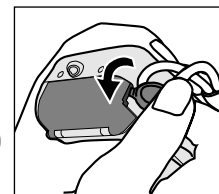
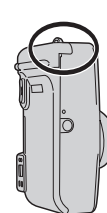

Votre appareil utilise uniquement une pile au lithium 3 volts CR123A ou DL123A.

1. Ouvrez le logement de la pile à l'aide de la grande clé présente sur la dragonne.

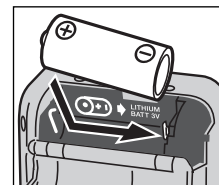

2. Insérez la pile. Les pôles + et - doivent être orientés comme indiqué dans le logement. Puis refermez le couvercle du logement.

- Modèle dateur : réglez la date et l'heure après l'insertion de la pile, voir page 59.
- Mettez l'appareil hors tension avant de remplacer la pile.

17

TÉMOIN DE L'USURE DE LA PILE

A chaque mise en route, un témoin apparaît sur l'écran d'affichage pour indiquer l'usure de la pile.

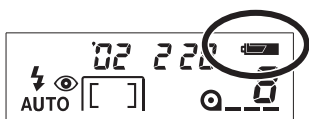

**Le témoin apparaît brièvement.
La charge est suffisante.**

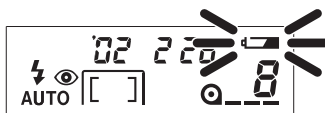

**Le témoin clignote. La charge est
suffisante, mais vous devrez remplacer
la pile prochainement.**



**Le témoin clignote et aucun autre
témoin ne s'affiche. Le déclencheur ne
fonctionne plus et la pile doit être
remplacée immédiatement.**

CHARGEMENT DE FILM

DÉMARRAGE

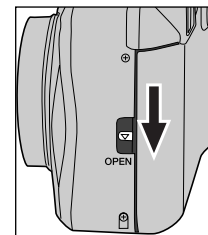

**1. Faites glisser le curseur de
déverrouillage pour ouvrir le dos.**

- Avant d'ouvrir le dos, assurez-vous qu'aucun film n'est présent dans l'appareil en vérifiant la fenêtre du film.

- Si le dos de l'appareil ne s'ouvre pas, agir sur l'interrupteur principal (OFF/ON) pour déverrouiller le dos.
- Utiliser uniquement des films 24 x 36 codés DX de sensibilité comprise entre 25 et 3200 ISO.
- Ne pas utiliser de films instantanés Polaroid 24 x 36. Problèmes d'entraînement.
- L'utilisation de films de sensibilité 400 ISO est recommandée.
- Charger et décharger les films en lumière atténuée.

CHARGEMENT DU FILM

DÉMARRAGE

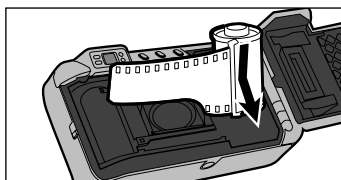

2. Installez le film comme indiqué ci-contre.

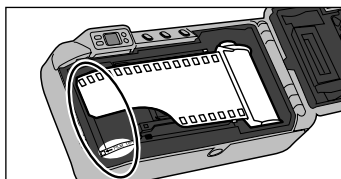

3. Tirez l'amorce du film jusqu'au repère. Le film doit rester à plat.

- Si le film est tiré au-delà du repère, repoussez-le dans sa cartouche.

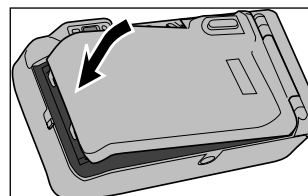

3. Refermer le dos de l'appareil.

- Le film avance automatiquement à la première vue et "1" apparaît sur l'écran de contrôle.
- Si le film a été mal chargé, "0" clignote sur l'écran de contrôle et le déclenchement est impossible. Ouvrir le dos et renouveler la procédure de chargement.
- Une fois le film correctement chargé, le dos est automatiquement verrouillé afin d'éviter tout risque d'ouverture accidentelle avant que le film ne soit terminé et rembobiné.

UTILISATION EN MODE AUTOMATIQUE

OPÉRATIONS DE BASE

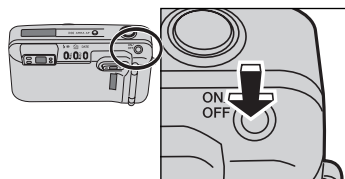

1. Appuyer sur la touche de l'interrupteur principal pour mettre l'appareil en marche.

- Coupure d'alimentation automatique : Afin d'économiser l'énergie de la pile, l'alimentation de l'appareil est automatiquement coupée au bout de 8 minutes de non-utilisation.
- Ne pas entraver le déplacement de l'objectif lors de la mise sous tension de l'appareil.

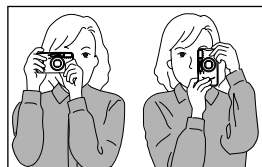

2. Tenez l'appareil droit. Ne couvrez pas le flash, l'objectif ou la fenêtre AF avec la main.

- Pour des photos verticales, tenez l'appareil avec le flash vers le haut.
- Lorsque vous portez l'appareil à votre œil, le viseur oculaire active automatiquement la mise au point de la focale et de l'exposition.

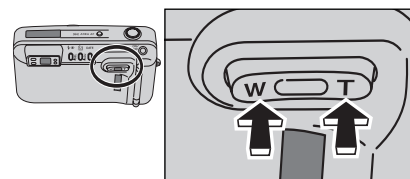

3. Cadrer l'image dans le viseur et appuyer au choix sur la partie T (téléobjectif) ou W (grand-angle) de la commande de zooming pour obtenir le cadrage souhaité.

- Le viseur ajuste la mise au point.

T (Téléobjectif) : zooming vers le cadrage téléobjectif

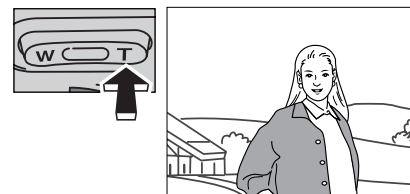

W (Grand-angle) : zooming vers le cadrage grand-angle

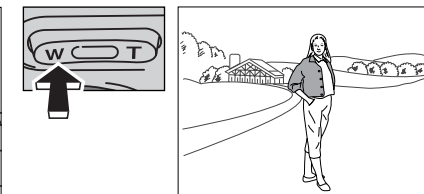

UTILISATION EN MODE AUTOMATIQUE

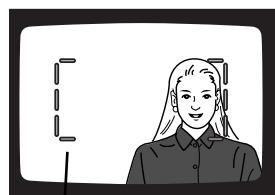

Zone AF multi plage ▼

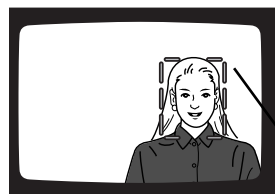

4. Cadrez le sujet dans la plage AF multi plage. Le cadrage s'adaptera automatiquement au sujet et sera confirmé par le témoin de mise au point.

- Le mode AF multi plage (p. 37) est paramétré automatiquement à la mise sous tension de l'appareil.
- Le témoin de mise au point affiche la nouvelle zone.
- La forme du témoin de mise au point varie en fonction du sujet.

Témoin de mise au point

OPÉRATIONS DE BASE

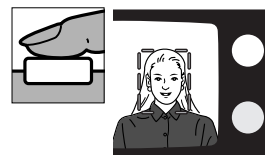

5. Appuyez sur le déclencheur à mi-course.

- L'état du système AF et du flash est signalé par les voyants situés près du viseur.

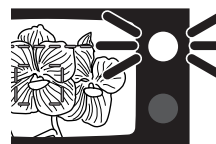

Voyant de mise au point (vert)

- Allumé : réglage confirmé
- Clignote rapidement : le sujet est trop rapproché
- Clignote lentement : le réglage n'est pas confirmé (p. 30)

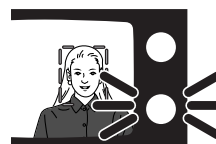

Voyant de flash (orange)

- avec le déclencheur à mi-course -
- Allumé : le flash est chargé et prêt
- Clignote rapidement : le flash est en recharge
- Clignote lentement : signal de déclenchement imminent

UTILISATION EN MODE AUTOMATIQUE



6. Lorsque le voyant vert est allumé, appuyez sur le déclencheur à fond pour prendre la photo.

- Appuyez sur le déclencheur lentement et en continu.
- Le film avance automatiquement jusqu'à la prise de vue suivante.
- Mettez l'appareil sur off après utilisation.

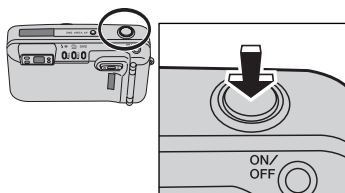

TÉMOIN AF MULTI PLAGE

OPÉRATIONS DE BASE

Si le sujet est situé dans la zone AF multi plage, même s'il n'est pas centré, l'appareil le localise automatiquement et le témoin de mise au point le signale. La forme du témoin de mise au point varie en fonction de la forme du sujet comme illustré ci-dessous.

Portrait
(l'appareil se règle sur les deux sujets et non sur l'infini.)



Groupe



Portrait non centré



Paysage



MISE AU POINT VERROUILLÉE - AF MULTI PLAGE

La fonction de mise au point verrouillée permet à l'appareil de se focaliser sur un certain sujet et de recomposer la photo.



1. Le témoin de mise au point encadre le sujet, appuyez sur le déclencheur à mi-course.

- Le voyant vert s'allume pour indiquer que la mise au point est verrouillée. Si le voyant clignote, repositionnez l'appareil et répétez l'opération.



2. Recomposez la photo tout en maintenant le déclencheur appuyé à mi-course, puis appuyez à fond pour prendre la photo.

- La mise au point verrouillée sera annulée si vous relâchez le déclencheur.

ZONES DE MISE AU POINT

OPÉRATIONS DE BASE

Le sujet doit se situer dans les zones de mise au point de l'appareil. La distance minimale de mise au point varie en fonction de la focale de l'objectif.

	Grand-angle (37,5 mm)	Téléobjectif (140/160 mm)
modèle 140	60 cm - ∞	80 cm - ∞
modèle 160		95 cm - ∞

Si le sujet est trop rapproché, le voyant vert clignote rapidement et le déclencheur est fermé. Le sujet doit se situer au-delà de la distance de mise au point minimale. Si le sujet est très rapproché, le voyant vert peut clignoter lentement et le déclencheur ouvert mais la mise au point ne sera pas correcte.

MISES AU POINT PARTICULIÈRES

Dans certaines situations, il n'y a aucune possibilité de régler l'appareil. Dans ce cas, la fonction de mise au point verrouillée (p. 28, 41) peut être utilisée pour cadrer un objet équidistant de votre sujet et permettre ainsi la reconstitution de la photo.

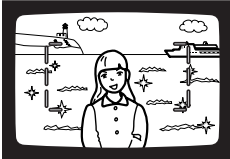

Si le sujet est proche d'une source lumineuse très intense.



Si deux sujets situés à des distances différentes se superposent dans la plage centrale de mise au point.

OPÉRATIONS DE BASE

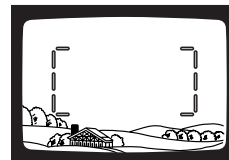

Si le centre du viseur est occupé par une zone très claire ou peu contrastée.

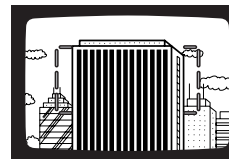

Si le centre du viseur est occupé par un motif répétitif de lignes sombres et claires.

Le voyant vert clignote lentement et signale ainsi une mise au point non confirmée. Le déclencheur peut être ouvert et la focale réglée sur l'infini ; si vous utilisez le flash, la focale est réglée entre 2,3 - 6,8 m selon la longueur de focale utilisée. Dans certains cas de formes répétitives, le voyant vert peut clignoter rapidement et le déclencheur se fermer.

SUJETS TRÈS RAPPROCHÉS (GROS PLANS)

Repère de cadrage rapproché

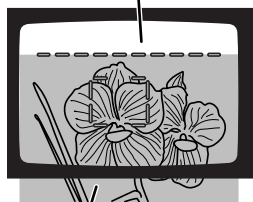
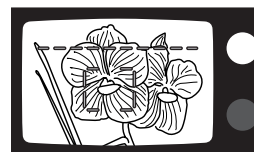

Image réelle (zone grisée)

Pour des raisons de parallaxe, les images visualisées et mémorisées par l'appareil ne sont pas exactement similaires. Le parallaxe devient important dans le cas de gros plans. Un repère de cadrage rapproché s'affiche automatiquement dans le viseur lorsque l'image nécessite une recomposition afin d'en éliminer les effets. Le repère de cadrage rapproché s'affiche en modes AF multi plage, ponctuel et cible.

Si le sujet est trop proche, le voyant vert clignote rapidement et le déclencheur se ferme. Si le sujet est extrêmement proche, le voyant vert peut clignoter lentement et le déclencheur ouvert, mais la mise au point ne sera pas correcte.

OPÉRATIONS DE BASE



1. Avec le témoin de zone de mise au point, cadrez le sujet, appuyez sur le déclencheur à mi-course.

- Le voyant vert s'allume pour confirmer le verrouillage de la mise au point.

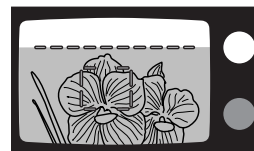

2. Recomposez l'image en maintenant le déclencheur à mi-course, puis cadrez le haut du sujet avec le repère de cadrage rapproché. Appuyez à fond sur le déclencheur pour prendre la photo.

REBOBINAGE DU FILM

L'appareil rembobine automatiquement le film après la dernière prise de vue.



Lorsque le témoin de film clignote sur l'écran d'affichage, le film est rembobiné. Ouvrez le dos pour retirer le film.

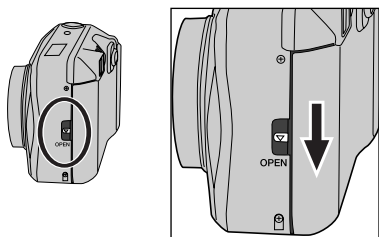

- Le logement du film est déverrouillé durant le rembobinage. N'ouvrez pas le dos avant que le témoin ne clignote. Ne forcez pas l'ouverture du dos de l'appareil.

OPÉRATIONS DE BASE

- Si le moteur de rembobinage s'arrête avant la fin de l'opération, tous les témoins clignotent sur l'écran d'affichage. Retirez puis replacez la pile.
- Le traitement du film n'imprimera que le nombre de photos spécifié sur le film sans tenir compte des vues supplémentaires.

Rembobinage manuel

Le film peut être rembobiné avant que le film soit terminé.

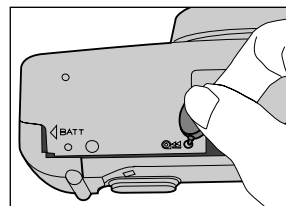

Appuyez doucement sur la commande manuelle de rembobinage en utilisant la petite clé de la dragonne (p. 16).

SÉLECTION DU MODE AF

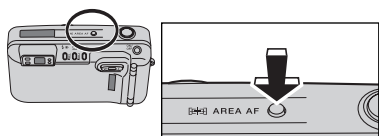

Trois modes AF sont disponibles : multi plage, ponctuel et cible.

Appuyez sur la touche de sélection jusqu'à l'apparition du mode AF désiré.

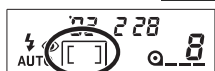

 **AF multi plage (p. 37)**

↓
 **AF ponctuel (p. 40)**

↓
 **AF cible (p. 42)**

- Les modes AF ponctuel et cible sont reconvertis automatiquement en AF multi plage lorsque l'appareil est mis hors tension.

AF MULTI PLAGE

OPÉRATIONS AVANCÉES

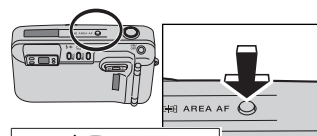

1. Appuyez sur la touche jusqu'à l'apparition du mode AF multi plage sur l'écran d'affichage.

2. Placez le sujet dans la zone AF multi plage.

- La zone de mise au point se transforme automatiquement en témoin de la zone de mise au point pour validation.

3. Appuyez à fond sur le déclencheur pour prendre la photo.

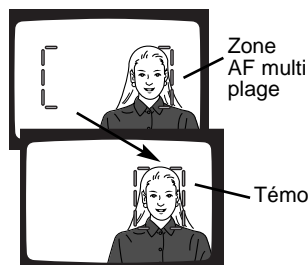

Zone AF multi plage

Témoin de zone de mise au point

CONTRÔLE DU TÉMOIN DE ZONE DE MISE AU POINT

L'affichage du témoin de zone de mise au point est contrôlable à l'aide d'une fonction personnalisée (CUST).

CUST-1:1 - Le témoin de zone de mise au point apparaît automatiquement dans le viseur.

CUST-1:2 - Le témoin de zone de mise au point apparaît lorsque le déclencheur est activé à mi-course.

CUST-1:3 - Le témoin de zone de mise au point est annulé et n'apparaît pas.

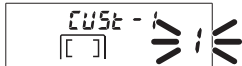
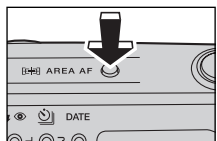

1. Appuyez sur la touche modes AF quelques secondes jusqu'à l'apparition de "CUST-1" en haut de l'écran d'affichage.

- Le nombre qui clignote sur le compteur de vues indique le mode de personnalisation choisi. Le paramètre par défaut est CUST 1:1.

OPÉRATIONS AVANCÉES

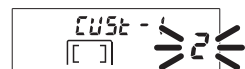
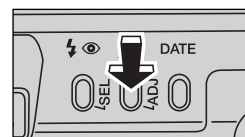

2. Pour modifier ce paramètre, appuyez sur la touche zone de mise au point ou le levier de zooming jusqu'à l'apparition du nombre souhaité.

3. Appuyez de nouveau sur la touche modes AF afin d'entrer le nouveau paramètre.

- L'appareil revient en mode d'exposition automatique après 5 secondes. Vous obtiendrez le même résultat en appuyant sur la touche modes AF ou sur le déclencheur à mi-course.
- Le nouveau mode personnalisé sera maintenu en cas de mise hors service ou de changement de pile.

AF PONCTUEL

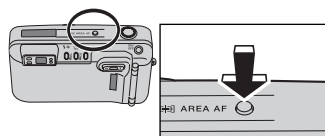

Zone AF ponctuel

L'appareil se focalise sur un sujet à l'intérieur de la zone AF ponctuel. Ce mode convient pour cibler une personne au sein d'un groupe.

1. Appuyez sur la touche modes AF jusqu'à l'apparition du témoin de zone AF ponctuel sur l'écran d'affichage.

- La zone AF ponctuel apparaît dans le viseur.

2. Cadrez le sujet dans la zone AF ponctuel puis appuyez sur le déclencheur à mi-course pour verrouiller la mise au point.

VERROUILLAGE AF PONCTUEL

OPÉRATIONS AVANCÉES

La fonction de verrouillage de la mise au point permet à l'appareil de se focaliser sur un élément et de recomposer la photo pour cadrer cet élément à un autre endroit de l'image.



1. Cadrez le sujet dans la zone, appuyez sur le déclencheur à mi-course.

- Si le voyant vert s'allume, la mise au point est verrouillée. Si le voyant clignote, renouvelez l'opération.

2. Recomposez l'image tout en maintenant le déclencheur appuyé à mi-course, puis appuyez à fond sur le déclencheur pour prendre la photo.

- Le verrouillage est annulé lorsqu'on relâche le déclencheur.

AF CIBLE

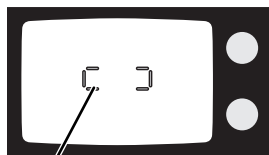
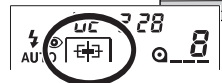
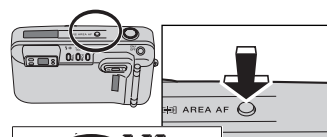

Zone AF cible

Le mode AF cible est idéal pour des sujets en mouvement. L'appareil calcule en permanence la mise au point même si le déclencheur est appuyé à mi-course. Cette opération permet la mise au point permanente d'un sujet courant vers l'appareil, le contrôle de la mise au point s'ajustant entre le moment où le déclencheur est activé et la dernière mise au point du sujet par l'appareil.

1. Appuyez sur la touche jusqu'à l'apparition du mode AF cible sur l'écran d'affichage.

- La zone AF cible apparaît dans le viseur.

OPÉRATIONS AVANCÉES

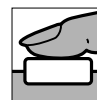

2. Cadrez le sujet dans la zone AF cible.

3. Appuyez sur le déclencheur à mi-course jusqu'à l'éclairage du voyant vert.

- La zone AF cible ne possède pas de fonction de verrouillage. L'appareil calcule en permanence la mise au point lorsque le déclencheur est à mi-course.
- Le contrôle de distance prévisionnelle est activé lorsque le voyant vert s'allume.
- Si le sujet est trop proche, le voyant vert clignote rapidement et le déclencheur est fermé. Répétez l'opération à partir du point 2.

4. Appuyez à fond sur le déclencheur pour prendre la photo.

SÉLECTION DU MODE FLASH

OPÉRATIONS AVANCÉES

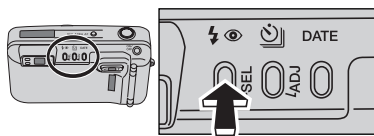

Appuyez sur la touche de sélection du mode flash jusqu'à l'apparition du mode souhaité sur l'écran d'affichage.

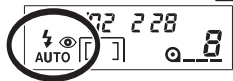

Les modes flash suivants sont disponibles :



Autoflash (p. 47)



Autoflash avec réduction des yeux rouges (p. 48)



Flash permanent (p. 49)



Annulation du flash (p. 50)



Portrait de nuit (p. 51)



**Compensation d'exposition (p. 52)
(modèle 160 uniquement)**

- Lorsque l'appareil est hors service, les modes Permanent, Annulation, Portrait de nuit et Compensation d'exposition reviennent au mode Autoflash ou Autoflash avec réduction des yeux rouges quel que soit le mode originellement choisi.

PORTÉE DU FLASH

La portée du flash dépend de la vitesse du film et de la longueur de la focale utilisée. En raison de l'optique de l'appareil, la portée du flash est différente selon la position, grand-angle ou téléobjectif. Pour assurer une exposition correcte, le sujet doit se situer dans la distance de portée du flash.

Focale Vitesse du film	37,5 mm	140 mm (modèle 140)	160 mm (modèle 160)
ISO100	0,6 - 4,6 m	0,8 - 2,1 m	0,95 - 2,0 m
ISO400	0,6 - 9,2 m	0,8 - 4,2 m	0,95 - 4,0 m

Les distances sont basées sur l'utilisation de films couleur.

AUTOFLASH

OPÉRATIONS AVANCÉES

Le flash se déclenche automatiquement en cas de lumière faible ou de contre-jour.

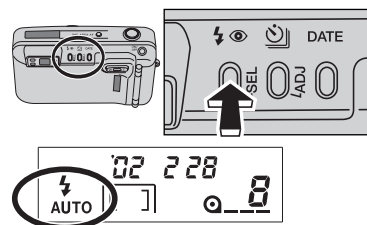

Afin de régler le mode flash, appuyez sur la touche mode flash jusqu'à l'apparition du témoin autoflash sur l'écran d'affichage.

- Lorsque le voyant orange clignote rapidement, le flash se recharge. Le déclencheur reste fermé. Pendant la charge, le voyant reste allumé.

AUTOFLASH AVEC RÉDUCTION DES YEUX ROUGES

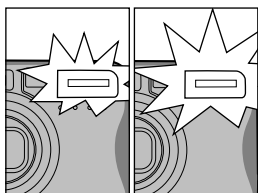

Pré-flash Flash

Afin de réduire l'effet des yeux rouges dû à la réflexion de l'éclair du flash sur la rétine, le flash se déclenche après quelques impulsions préalables. Utilisé dans des situations de lumière faible pour des photos de personnes ou d'animaux, le pré-flash contracte la pupille du sujet. Le flash se déclenche automatiquement en cas de lumière faible ou de contre-jour.

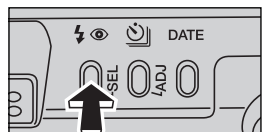

Appuyez sur la touche mode flash jusqu'à l'apparition du voyant autoflash avec réduction des yeux rouges sur l'écran d'affichage.

- Prévenez votre sujet de ne pas se déplacer avant la fin des impulsions préliminaires.

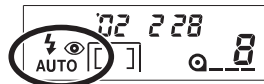

FILL-IN



Le flash se déclenche à chaque exposition quelle que soit la luminosité. Le fill-in peut être utilisé pour réduire les problèmes de contre-jour causés par une lumière solaire ou artificielle trop vive.

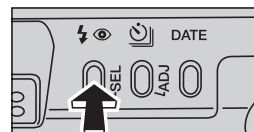

Appuyez sur la touche mode flash jusqu'à l'apparition du mode fill-in sur l'écran d'affichage.

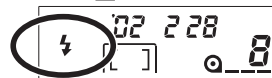

OPÉRATIONS AVANCÉES

DÉSACTIVATION DU FLASH

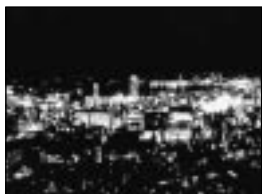

Dans ce mode, le flash ne se déclenche jamais. Utilisez ce mode lorsque le flash est déconseillé, en lumière naturelle ou lorsque le sujet est au-delà de la portée du flash. Dans ce mode, un signal de "risque de bougé" apparaît sur l'appareil.

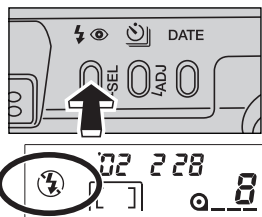

Appuyez sur la touche mode flash jusqu'à l'apparition du témoin de désactivation du flash.

- Le voyant orange peut clignoter lentement pour indiquer un "risque de bougé" léger risquant de provoquer une image floue au cours des expositions longues. Pour éliminer ces "risques de bougé", utilisez le flash ou un trépied.



En mode Portrait de nuit, l'appareil est partagé entre la lumière ambiante et le flash, ce qui permet de prendre de magnifiques portraits au coucher du soleil ou de nuit. Le flash se déclenche à chaque exposition sans tenir compte de la lumière ambiante. La réduction des yeux rouges est utilisée dans ce mode.

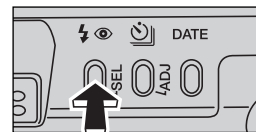

Appuyez sur la touche mode flash jusqu'à l'apparition du témoin de mode Portrait de nuit.

- Prévenez votre sujet de ne pas bouger après le déclenchement du flash, le déclencheur restant ouvert pour assurer l'exposition du fond. En raison des temps longs d'exposition, l'utilisation d'un trépied est recommandée.

COMPENSATION D'EXPOSITION (modèle 160)



Sujets uniques

Le mètreur multi-segment permet l'exposition dans la plupart des situations : contre-jour et scènes de neige en lumière naturelle. Cependant, dans certaines circonstances, intérieurs blancs ou paysages brumeux le mètreur peut être réfractaire. Ce mode augmente l'exposition d'une fois et demie environ. Le flash est désactivé.

Appuyez sur la touche mode flash jusqu'à l'apparition du témoin de Compensation d'exposition.

- Le voyant orange peut clignoter lentement pour indiquer un "risque de bougé" risquant de provoquer une image floue au cours des expositions longues. Pour éliminer ces "risques de bougé", utilisez le flash ou un trépied.

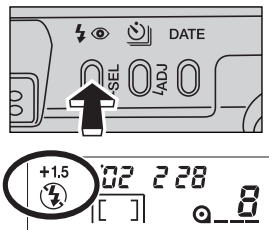

52

RETARDATEUR

OPÉRATIONS AVANCÉES

Le retardateur est utilisé pour prendre des auto-portraits. Il retarde le déclencheur d'environ 10 secondes après son enclenchement.

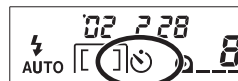
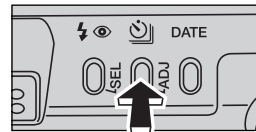
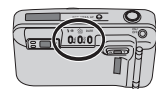

1. Avec un appareil posé sur un trépied, appuyez sur la touche mode de réglage jusqu'à l'apparition du voyant du mode retardateur sur l'écran d'affichage.

2. Cadrez le sujet comme indiqué dans le mode d'emploi.

- Le verrouillage de mise au point est possible en modes AF multi plage ou ponctuel.
- En mode AF cible ou lorsque le verrouillage n'est pas utilisé, la mise au point est effectuée juste avant l'exposition. Assurez-vous du cadrage correct du sujet.

Suite page suivante 53

RETARDATEUR

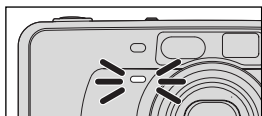

3. Appuyez à fond sur le déclencheur afin de commencer le compte à rebours.

- Le témoin de retardateur clignote. Le voyant du retardateur clignote lentement puis plus rapidement sur l'avant de l'appareil durant le compte à rebours avant le déclenchement de la prise de vue.

- Pour désactiver le retardateur, appuyez de nouveau sur la touche mode ou mettez l'appareil hors service.
- Le retardateur est automatiquement désactivé après la prise de vue.

AVANCE CONTINUE (modèle 160)

OPÉRATIONS AVANCÉES



Dans ce mode et après avoir appuyé sur le déclencheur, l'appareil prend des photos en continu, au rythme de 2,2 seconde par photo. Si le flash est activé, le rythme est plus lent car le flash doit se recharger entre chaque prise de vue.

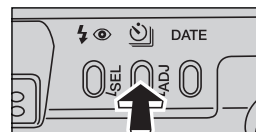

1. Appuyez sur la touche mode de réglage jusqu'à l'apparition du témoin d'Avance continue sur l'écran d'affichage.

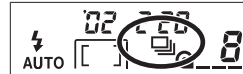

AVANCE CONTINUE (modèle 160)



2. Cadrez le sujet comme indiqué dans le mode d'emploi.

3. Appuyez à fond sur le déclencheur et maintenez la pression pour commencer les prises de vue.

- La mise au point s'ajuste entre chaque photo.

- L'avance continue demeure active tant qu'un autre mode de réglage n'est pas sélectionné.
- En cas d'utilisation du mode AF cible, la mise au point prévisionnelle n'est active qu'à la première prise de vue.

SI VOUS POSSÉDEZ LE MODÈLE DATEUR

Le modèle dateur est doté des fonctions d'impression de la date, de l'heure et de la commande à distance.

Impression date et heure

La date et l'heure sont imprimés en bas et à droite de la photo. La date est enregistrée au fur et à mesure du défilement du film. La dernière photo du film peut ne pas être imprimée. Le calendrier disponible va jusqu'en 2099.



Touches de la fonction date



Sélection

Réglage

Date

SI VOUS POSSÉDEZ LE MODÈLE DATEUR

OPÉRATIONS AVANCÉES

Impression de la date ou de l'heure

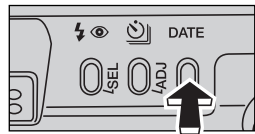

Appuyez sur la touche date pour sélectionner le format d'impression.

- L'affichage indique les éléments suivants :

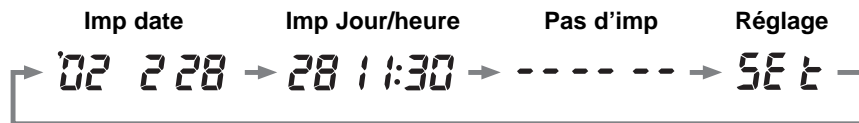

- Si la date/heure clignote, le calendrier et l'horloge doivent être remis à jour (p. 59). Aucune information ne sera imprimée avant cette opération.

58

Mise à jour de la date ou de l'heure

Remarque : la date et l'heure doivent être remis à jour à chaque changement de pile.

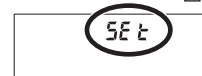

1. Mettez l'appareil en service. Appuyez sur la touche date jusqu'à l'apparition de "SEt" sur l'écran d'affichage.

2. Appuyez sur la touche (SEL) jusqu'au clignotement de l'élément à mettre à jour.

- Chaque élément clignote au fur et à mesure que vous appuyez sur la touche dans la séquence suivante :

AA → MM → JJ → hh → mm → le clignotement s'interrompt

Suite page suivante

59

SI VOUS POSSÉDEZ LE MODÈLE DATEUR

OPÉRATIONS AVANCÉES



3. Appuyez sur la touche réglage (ADJ) ou le levier de zooming pour modifier l'élément clignotant.

- Les chiffres défilent en maintenant la pression.
- Si vous appuyez sur le levier de zooming, les chiffres augmentent sur T et diminuent sur W.



4. Répétez les opérations 2 et 3 pour mettre à jour tous les éléments heure et date.

5. Appuyez sur la touche date pour valider la date et l'heure.

- Après 5 secondes, l'appareil revient en mode d'exposition automatique. Vous obtiendrez le même résultat en appuyant de nouveau sur la touche date ou sur le déclencheur à mi-course.

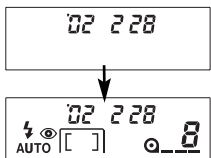

60

- En appuyant sur la touche de sélection (SEL) jusqu'à l'arrêt du clignotement de la date et de l'heure vous pouvez également mettre à jour le calendrier et l'horloge.

Modifier le format de la date



1. Appuyez sur la touche date jusqu'à l'apparition de "SEt" sur l'écran d'affichage.

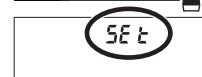

2. Appuyez quelques secondes sur la touche de sélection (SEL) pour faire clignoter simultanément tous les éléments de la date.

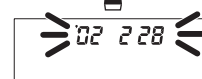

Suite page suivante

61

SI VOUS POSSÉDEZ LE MODÈLE DATEUR

OPÉRATIONS AVANCÉES



3. Appuyez sur la touche réglage (ADJ) ou sur le levier du zooming pour modifier le format de la date.

- Le format se modifie de la manière suivante :

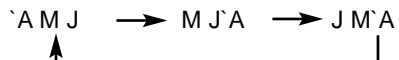

4. Appuyez sur la touche date pour valider le format.

- Après 5 secondes, l'appareil revient en mode d'exposition automatique. Vous obtiendrez le même résultat en appuyant de nouveau sur la touche date ou sur le déclencheur à mi-course.
- En appuyant sur la touche de sélection (SEL) jusqu'à l'arrêt du clignotement de la date et de l'heure vous pouvez également mettre à jour le calendrier et l'horloge.

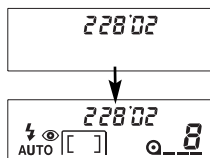

62

Commande à distance

Le modèle dateur peut être commandé à distance à l'aide du IR remote control RC-3 (vendu séparément). Il permet d'activer les fonctions de l'appareil jusqu'à 5 mètres.

NOMENCLATURE

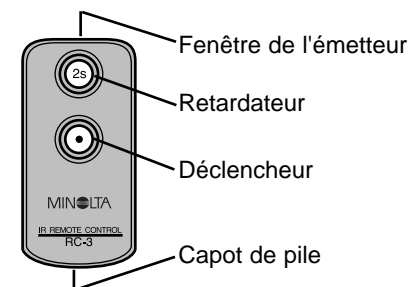

Suite page suivante

63

SI VOUS POSSÉDEZ LE MODÈLE DATEUR

OPÉRATIONS AVANCÉES

Prise de vue avec la commande à distance

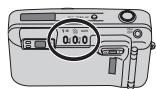

1. Placez l'appareil sur un trépied de telle sorte que le sujet soit dans la zone de mise au point.

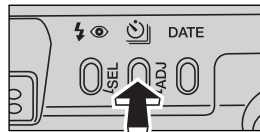

2. Appuyez sur la touche de sélection jusqu'à l'apparition du témoin de commande à distance sur l'écran d'affichage.

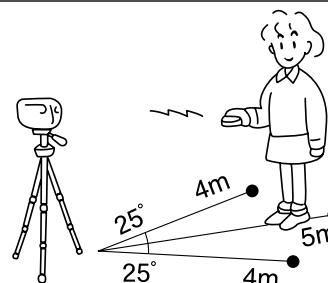
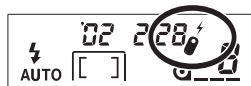

3. Dirigez la télécommande vers l'avant de l'appareil, puis appuyez soit sur son déclencheur ou son retardateur.

- Si vous appuyez sur le déclencheur (.), le témoin du retardateur/contrôle de télécommande clignote une fois, après la prise de vue. Si vous appuyez sur le retardateur (2 s), le témoin du retardateur/contrôle de télécommande clignotera pendant deux secondes après la prise de vue.

SI VOUS POSSÉDEZ LE MODÈLE DATEUR

- Pour économiser l'énergie, l'appareil s'éteint automatiquement après environ 8 minutes d'inactivité.
- La portée maximale de la télécommande peut être inférieure à celle indiquée ou peut ne pas fonctionner avec sur les sujets en contre-jour, en présence d'éclairages fluorescents ou si la scène est très lumineuse.
- Le mode pilotage par télécommande persiste après que la photo a été prise. Appuyez sur la touche de mode d'entraînement jusqu'à éteindre le symbole de télécommande ou éteignez l'appareil.

OPÉRATIONS AVANCÉES

Verrouillage de la mise au point en mode commande à distance



Le verrouillage de la mise au point peut être utilisé en modes AF multi plage ou ponctuel.

1. Sélectionnez le mode commande à distance à l'aide de la touche de sélection.

2. Placez le sujet dans la zone de mise au point et appuyez sur le déclencheur à mi-course pour valider ; le voyant vert s'allume et reste allumé.

- Si le voyant de mise au point ne reste pas allumé alors que le déclencheur a été activé à mi-course, la mise au point n'est pas verrouillée. Vous devez renouveler l'opération.
- Pour annuler le verrouillage de la mise au point, appuyez de nouveau sur le déclencheur à mi-course ou utilisez le levier de zooming.

SI VOUS POSSÉDEZ LE MODÈLE DATEUR

OPÉRATIONS AVANCÉES



3. Recomposez l'image.

- La zone de mise au point ou le témoin de la zone de mise au point disparaît après avoir appuyé sur le déclencheur. Le voyant de mise au point reste allumé pour indiquer que la mise au point est verrouillée.

4. Dirigez la télécommande vers le récepteur placé sur l'avant de l'appareil puis appuyez sur le déclencheur (•) ou sur le retardateur (2s).

- Le verrouillage du réglage reste actif après la prise de vue et permet d'enchaîner les prises de vue. Le voyant vert s'allume pour indiquer que la mise au point est verrouillée.
- Pour annuler le verrouillage de la mise au point, appuyez sur le déclencheur à mi-course ou sur le levier de zooming.

Remplacer la pile de la télécommande

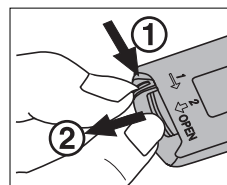

La télécommande utilise une pile lithium 3V (CR2032). Si l'appareil ne se déclenche plus quand vous appuyez sur les boutons de la télécommande, il faut changer cette pile. (La pile fournie devrait fonctionner pendant environ dix ans, en utilisation normale.)

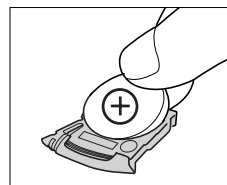

1. Tirez le support de pile du logement et retirez la pile usagée.
2. Insérez une nouvelle pile dans le support en plaçant son côté + vers le haut.
3. Glissez le support dans son logement.

LUMINOSITÉ DU VISEUR

La luminosité de la zone AF ou le témoin de la mise au point peut être réglée. La brillance des lignes de la zone s'ajuste automatiquement avec le nouveau niveau de luminosité.

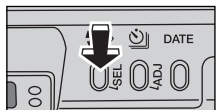
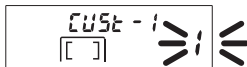
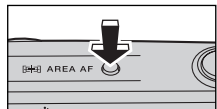

1. Appuyez et maintenez la touche de sélection de modes AF pendant deux secondes jusqu'à l'apparition de "CUST-1" en haut de l'écran d'affichage.

- Le chiffre clignotant du compteur de vues indique le niveau actuel de la luminosité de la zone AF.

2. Appuyez sur la touche de sélection jusqu'à l'apparition de "CUST-2".

- Le chiffre clignotant du compteur de vues indique le niveau actuel de luminosité. Le réglage d'origine est 3. La luminosité possède 5 niveaux de réglage, de 1 (faible) à 5 (forte).

OPÉRATIONS AVANCÉES

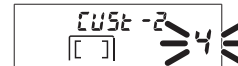
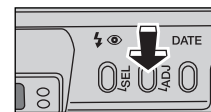

3. Appuyez sur la touche réglage ou sur le levier de zooming jusqu'à l'obtention de la luminosité souhaitée.

4. Appuyez sur la touche de sélection de modes AF ou sur le déclencheur à mi-course pour valider le niveau de luminosité.

- L'écran d'affichage redevient normal.
- Le nouveau niveau de luminosité restera actif même si l'appareil est mis hors service ou la pile remplacée.

MINOLTA, UN PEU D'HISTOIRE...

Le 20 février 1962, John Glenn fût le premier américain en orbite autour de la terre. A bord du vaisseau Friendship 7, et pour enregistrer cet événement historique, son équipier préféré était un appareil Minolta Hi-matic. Son vol de 4 heures, 55 minutes et 23 secondes fit trois fois le tour de la terre à une vitesse moyenne de 28.000 km/h.

Le 24 mai 1963, M. Glenn visita notre usine Sakai au Japon et à cette occasion planta un palmier. Le palmier est toujours dans la cour d'honneur de l'usine et atteint désormais plus de huit mètres de hauteur.

L'appareil ? Il ne fût pas perdu et trône désormais au musée national de l'air et de l'espace de l'Institut Smithsonian de Washington D.C. Cet appareil, ainsi que d'autres objets du vol Friendship 7 Mercury de John Glenn se trouvent dans la galerie 2310 "Vol Apollo vers la Lune".



72

ENTRETIEN ET RANGEMENT

ANNEXES

CONDITIONS ET TEMPÉRATURES DE FONCTIONNEMENT

- Cet appareil est conçu pour fonctionner entre - 10° et 40°.
- Ne pas laisser l'appareil dans des endroits où il risque d'être exposé à des températures extrêmes, comme la boîte-à-gants d'un véhicule par exemple.
- Par temps froid, les affichages à l'écran peuvent être lents et à l'inverse par température élevée, l'écran peut apparaître sombre. Le fonctionnement redevient normal à température normale.
- Ne pas soumettre cet appareil à une forte humidité.
- Pour éviter la formation de buée lorsque l'appareil est transposé de l'extérieur froid vers un intérieur chauffé, le placer dans un sac en plastique. Le laisser reprendre la température ambiante de la pièce avant de l'utiliser.



Suite page suivante

73

- L'autonomie des piles diminue par basses températures. Par temps froid, il est recommandé de retirer la pile de l'appareil lorsqu'il n'est pas utilisé et de la conserver à part, au chaud dans une poche par exemple. Une pile réchauffée peut retrouver une partie de son autonomie.
- Cet appareil n'est pas étanche, ni tous temps. À la mer, à la plage, ou au bord de l'eau d'une manière générale, l'utiliser avec précautions. Vérifier qu'il ne risque pas d'être aspergé par de l'eau ou mis en contact direct avec du sable ou de la poussière.

NETTOYAGE

- S'assurer que la fenêtre de l'autofocus est toujours propre.
- Si le boîtier est sale, l'essuyer avec un chiffon doux, propre et sec.
- Pour nettoyer un objectif, retirer d'abord les poussières ou autres particules avec un pinceau soufflant. Pour enlever les traces résistantes, utiliser un papier spécial optiques. Si besoin est, humidifier ce papier avec une goutte de produit nettoyant pour optiques. Ne jamais verser le produit optique directement sur l'objectif. Procéder en essuyant la lentille avec un mouvement circulaire en partant du centre.

74

- Ne jamais verser le produit optique directement sur la surface en verre de l'objectif.
- Ne pas toucher la lentille directement avec les doigts.
- Ne jamais employer de solvants pour nettoyer l'appareil.

Rangement

Si l'appareil doit rester inutilisé pendant une longue période :

- Le placer dans un endroit frais et sec à l'abri de la poussière et d'éventuels produits chimiques (tels que les boules antimites).
En atmosphère humide, mettre l'appareil dans une boîte étanche avec un agent dessicatif de type gel de silice.
- Penser à effectuer périodiquement quelques déclenchements afin de conserver un parfait fonctionnement.



Suite page suivante

75

AVANT UN EVENEMENT IMPORTANT

- Vérifier préalablement le bon fonctionnement de l'appareil ou faire un film test.
- La société Minolta ne pourra pas être tenue pour responsable des conséquences d'un mauvais fonctionnement de l'appareil.

QUESTIONS ET SAV

- Pour toute question sur votre appareil, contacter votre revendeur Minolta habituel ou le distributeur Minolta de votre région.
- Avant d'envoyer votre appareil en réparation, contactez votre revendeur Minolta ou le Service Après Vente Minolta de votre région.

FONCTIONNEMENT ANORMAL

Si tous les indicateurs sur l'écran d'affichage clignotent, si plus rien ne s'affiche à l'écran et que l'appareil ne reprend pas son fonctionnement normal après remplacement des piles, retirer et réinsérer les piles. Si le dysfonctionnement persiste ou est récurant, contacter votre revendeur Minolta ou le SAV Minolta de votre région.

CARACTÉRISTIQUES TECHNIQUES

ANNEXES

Type : Compact-zoom 24 x 36
Objectif : Zoom 37,5-140 mm f/5,4 - 11,7 (**Modèle 140**)
Zoom 37,5-160 mm f/5,4 - 12,4 (**Modèle 160**)
6 lentilles en 6 groupes.

Plage de mise au point : (**Modèle 140**)
Grand-angle : 0,60 m à l'infini.
Téléobjectif : 0,80 m à l'infini.
(**Modèle 160**)
Grand-angle : 0,60 m à l'infini.
Téléobjectif : 0,95 m à l'infini.

Sensibilité :
Réglage automatique avec films codés DX.
Plage de réglage : 25 à 3200 ISO.
Réglage sur 100 ISO pour films non DX.

Plage de mesure de la lumière (pour 100 ISO): (**Modèle 140**)
Grand-angle : IL 3 à IL 17
Téléobjectif : IL 3,9 à IL 17
(**Modèle 160**)
Grand-angle : IL 3 à IL 17
Téléobjectif : IL 4,1 à IL 17

Vitesses d'obturation : 10s à 1/500s.
Portée du flash (pour 100 ISO): (**Modèle 140**)
Grand-angle : 0,60 m à 4,6 m.
Téléobjectif : 0,80 à 2,1 m.
(**Modèle 160**)
Grand-angle : 0,60 m à 4,6 m.
Téléobjectif : 0,95 à 2,0 m.

Pile : Une pile lithium 3 Volts CR123A.
Indication de l'état de la pile : 3 niveaux d'indication.

Viseur : (**Modèle 140**)
Grossissement : 0,38x à 1,35x.
(**Modèle 160**)
Grossissement : 0,38x à 1,51x.
Champ : 85% (sujet à 3 m).
Distance pupillaire : 17,3 mm.

Dimensions : 110,5 x 60,5 x 46,5mm
Poids: 195g sans pile.

Caractéristiques basées sur les dernières informations disponibles au moment de l'impression et sujettes à modification sans préavis. Document non contractuel.

Minolta Co., Ltd.	3-13, 2-Chome, Azuchi-Machi, Chuo-Ku, Osaka 541-8556, Japan
Minolta Europe GmbH	Minoltaring 11, D-30855 Langenhagen, Germany
Reparatur/Repair	Senator-Helmken-Strasse 1, D-28197 Bremen, Germany
Minolta France S.A.	365 Route de Saint-Germain, F-78420 Carrières-Sur-Seine, France
Minolta (UK) Limited	7 Tanners Drive, Blakelands, Milton Keynes, MK14 5BU, England
Minolta Austria Ges. m.b.H.	Amalienstrasse 59-61, A-1131 Wien, Austria
Minolta Camera Benelux B.V.	Zonnebaan 39, P.O. Box 6000, NL-3600 HA Maarssen, The Netherlands
Belgian Branch	Prins Boudewijnlaan 1, B-2550 Kontich, Belgium
Minolta (Schweiz) AG	Riedstrasse 6, CH-8953 Dietikon, Switzerland
Minolta Svenska AB	Albygatan 114, S-171 54 Solna, Sweden
Finnish Branch	Niittykatu 6 PL 37, SF-02201 Espoo, Finland
Minolta Portugal Limitada	Av. do Brasil 33-A, P-1700 Lisboa, Portugal
Minolta Corporation	101 Williams Drive, Ramsey, New Jersey 07446, U.S.A.
Minolta Canada Inc.	369 Britannia Road East, Mississauga, Ontario L4Z 2H5, Canada
Minolta Hong Kong Limited	Room 208, 2/F, Eastern Center, 1065 King's Road, Quarry Bay, Hong Kong
Minolta Singapore (Pte) Ltd.	10, Teban Gardens Crescent, Singapore 608923
Shanghai Minolta Optical Products Co., Ltd.	368 Minolta Road, Songjiang, Shanghai, China

9222-2472-13 NI-B206 © 2001 Minolta Co., Ltd. under the Berne Convention and
 Universal Copyright Convention
 Printed in China

