



KONICA MINOLTA

The essentials of imaging

bizhub 131f/190f

Guide de l'utilisateur

Table des matières

1 Introduction

2 Conseils de sécurité

2.1	Informations de sécurité pour utilisation correcte.....	2-3
2.1.1	Symboles d'avertissement et de précaution	2-3
2.1.2	Signification des symboles	2-4
2.1.3	AVERTISSEMENT	2-4
2.1.4	ATTENTION.....	2-5
2.1.5	Précautions à prendre.....	2-7
2.1.6	Divers	2-7
2.2	Termes et symboles	2-8
2.3	Précautions	2-9
2.3.1	Précautions d'installation	2-9
2.3.2	Alimentation	2-9
2.3.3	Espace requis	2-10
2.3.4	Précautions d'utilisation.....	2-11
2.3.5	Réglementation en matière de copie	2-13

3 Implantation et installation

3.1	Identification des éléments contenus dans l'emballage	3-3
3.2	Nomenclature.....	3-4
3.3	Présentation du panneau de contrôle	3-5
3.4	Préparation de votre machine	3-8
3.4.1	Déblocage du miroir mobile.....	3-8
3.4.2	Installation du plateau originaux	3-9
3.4.3	Raccordements.....	3-10
3.4.4	Installation du tambour et des cartouches de toner	3-11
3.4.5	Mise sous tension	3-14
3.4.6	Désactivation du mode transport.....	3-15
3.4.7	Chargement du papier et définition du format de papier.....	3-15
3.4.8	Réglage du volume du haut-parleur	3-16

3.5	Réglages initiaux	3-17
3.5.1	Effacement des réglages enregistrés	3-17
3.5.2	Premières opérations	3-18
3.5.3	Paramétrage initial	3-18
3.5.4	Mode Economie d'énergie.....	3-23
3.6	Installation du pilote d'imprimante et du scanner.....	3-24
3.6.1	Système d'exploitation pris en charge (Local).....	3-24
3.6.2	Installation locale : Port USB Windows	3-25
3.6.3	Installation locale : Port parallèle Windows (option)	3-36
3.6.4	Désinstallation du pilote.....	3-37

4 Premières opérations

4.1	Conseils d'utilisation	4-3
4.1.1	Modifier le mode de la machine.....	4-3
4.1.2	Saisie de caractères	4-4
4.1.3	Secours Mémoire [CD].....	4-6
4.1.4	Sélection d'une fonction [CD]	4-6
4.1.5	Tableau des fonctions [CD].....	4-6
4.2	Traitement du papier et des documents	4-7
4.2.1	Traitement des documents.....	4-7
4.2.2	Traitement du papier.....	4-10

5 Copie

5.1	Avant de réaliser de copies	5-3
5.1.1	Traitement du papier et des documents.....	5-3
5.1.2	Commutation de la machine en mode Copie	5-3
5.1.3	Affichage du mode attente copie.....	5-3
5.1.4	Message de dépassement mémoire.....	5-4
5.2	Opérations de copie	5-5
5.2.1	Réaliser des copies avec l'ADF	5-5
5.2.2	Réaliser des copies sur la vitre d'exposition	5-5
5.3	Paramètres copie élémentaires	5-6
5.3.1	Sélection du type de document.....	5-6
5.3.2	Contraste de numérisation	5-6
5.3.3	Taux zoom	5-7

5.3.4	Nombre de copies.....	5-7
5.3.5	Tri de copies	5-8
5.3.6	Sélection du format de papier.....	5-8
5.3.7	Sélection du format du document	5-9
5.4	Fonctions avancées de copie.....	5-10
5.4.1	Combiné.....	5-11
5.4.2	Copie recto-verso	5-13
5.4.3	Définition de copie	5-15

6 Impression PC

6.1	Impression d'un document.....	6-3
6.2	Paramètres du pilote d'imprimante	6-4
6.2.1	Ouvrez les propriétés de l'imprimante	6-4
6.2.2	Description des propriétés de l'imprimante.....	6-6
6.3	Annulation d'une tâche d'impression	6-12
6.3.1	Pour annuler une tâche d'impression à partir de la machine ..	6-12

7 Numérisation

7.1	Préparation à l'utilisation du pilote TWAIN	7-3
7.1.1	Commutation de la machine en mode Scanner	7-3
7.1.2	Affichage du mode attente Scanner	7-3
7.1.3	Numériser une image	7-4
7.1.4	Accéder au pilote TWAIN.....	7-4
7.2	Utilisation du mode RS [CD].....	7-4
7.3	Utilisation du mode SB [CD].....	7-4

8 Numéroteur automatique

8.1	Fonctions de base du numéroteur automatique	8-3
8.1.1	Numéroteurs automatiques	8-3
8.1.2	Groupes d'appel	8-3
8.1.3	Noms de destination et numérotation par répertoire téléphonique	8-3
8.1.4	Caractères spéciaux de numérotation.....	8-4

8.2	Touches 1-Touche	8-5
8.2.1	Saisie ou modification d'un numéro 1-Touche.....	8-5
8.2.2	Accès rapide à l'enregistrement 1-Touche.....	8-7
8.2.3	Effacement d'un numéro 1-Touche.....	8-9
8.2.4	Composition avec des touches 1-Touche.....	8-10
8.3	Numéros abrégés	8-12
8.3.1	Introduction ou changement d'un numéro abrégé.....	8-12
8.3.2	Effacement d'un numéro abrégé.....	8-14
8.3.3	Composition par numéro abrégé.....	8-14
8.4	Numérotation pour groupe d'appel [CD]	8-16
8.5	Numérotation par répertoire [CD]	8-16

9 Emission de fax

9.1	Préalables à l'émission	9-3
9.1.1	Traitement des documents.....	9-3
9.1.2	Définition de la numérisation.....	9-3
9.1.3	Contraste de numérisation.....	9-4
9.1.4	Combinaison de définition document et contraste différents sur plusieurs pages.....	9-4
9.1.5	Méthode d'émission.....	9-5
9.1.6	Message de dépassement mémoire.....	9-6
9.2	Emission de fax	9-7
9.2.1	Émission mémoire.....	9-7
9.2.2	Emission en temps réel (Emission sans mémoire).....	9-11
9.3	Rappel [CD]	9-13
9.4	Confirmation ou annulation de commandes [CD]	9-13
9.5	Fonctions avancées fax [CD]	9-13

10 Réception de télécopies

10.1	Réception fax	10-3
10.1.1	Sélection du mode de réception.....	10-3
10.1.2	Mode de réception manuelle.....	10-4
10.1.3	Mode de réception automatique.....	10-4
10.1.4	Prendre les appels manuellement.....	10-6

10.1.5	Basculer en mode de réception automatique ou en mode de réception manuelle	10-6
10.1.6	En cas de panne de papier pendant la réception fax	10-7
10.2	Paramétrage de la réception fax [CD]	10-8
10.3	Fonctions avancées de réception [CD]	10-8
11	Fonctions Boîtes F-code [CD]	
12	Fonctions spéciales [CD]	
13	Fonctions de sécurité [CD]	
14	Paramètres utilisateur [CD]	
15	Rapports & Listes	
15.1	Tableau des listes et journaux.....	15-3
15.2	Journal d'activité	15-5
15.2.1	Configurer le journal d'activité	15-5
15.2.2	Impression manuelle du journal d'activité.....	15-6
15.2.3	Définir l'ordre d'impression du journal d'activité	15-6
15.3	Rapport de confirmation d'émission	15-7
15.3.1	Configurer le rapport de confirmation d'émission	15-7
15.4	Liste documents en mémoire.....	15-8
15.5	Notification de perte de document	15-9
16	Entretien et dépannage	
16.1	Entretien	16-3
16.1.1	Conseils de nettoyage	16-3
16.1.2	Nettoyage de la zone de numérisation	16-3
16.1.3	Nettoyage des rouleaux de l'ADF	16-4
16.1.4	Nettoyage du fil de charge du tambour et de la tête d'impression LED.....	16-5
16.1.5	Remplacement de la cartouche de toner.....	16-6
16.1.6	Remplacement de la cartouche tambour	16-8

16.2 Incidents	16-10
16.2.1 Serrage document	16-10
16.2.2 Serrage papier	16-15
16.2.3 Message d'erreur à l'écran	16-20
16.2.4 "Message d'erreur" imprimés	16-25
16.2.5 Code d'erreur.....	16-26
16.2.6 Problèmes machine	16-28
16.2.7 Problèmes de télécopie	16-28
16.2.8 Problèmes de copie	16-29
16.2.9 Problèmes d'impression à partir d'un ordinateur	16-29
16.2.10 Problèmes de Scanner	16-30
16.2.11 Problèmes de qualité d'impression	16-31
16.2.12 Si les informations contenues dans ce chapitre ne vous permettent pas de résoudre le problème.....	16-34

17 Annexe

17.1 Caractéristiques	17-3
17.1.1 Autres.....	17-3
17.1.2 Fax	17-5
17.1.3 Copie.....	17-5
17.1.4 Imprimante	17-6
17.1.5 Scanner.....	17-6
17.1.6 Consommables.....	17-6

18 Index



Introduction

1 Introduction

Bienvenue

Merci d'avoir choisi le KONICA MINOLTA bizhub 131f/190f.

Ce guide de l'utilisateur décrit les fonctions, les procédures de fonctionnement, les précautions à prendre et les résolutions de problèmes du KONICA MINOLTA bizhub 131f/190f.

Avant d'utiliser l'appareil, il y a lieu de lire entièrement le manuel utilisateur pour assurer un fonctionnement correct et efficace de l'appareil. Une fois que vous avez lu le manuel, conservez-le à portée de main pour le consulter en cas de besoin.

Veillez noter que certaines illustrations de la machine figurant sur le manuel utilisateur peuvent différer de ce que vous voyez en réalité sur votre machine.

Label CE (déclaration de conformité)

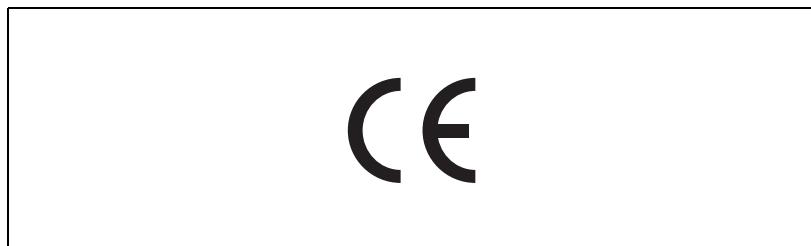

Ce produit est conforme aux directives européennes suivantes :

89/336/EEC, 73/23/EEC et 93/68/EEC.

Cette déclaration est valide pour les pays de l'Union Européenne.

Cet appareil doit être utilisé avec des câbles d'interface blindés. L'utilisation de câbles non blindés est susceptible d'entraîner des perturbations de radio-communication et elle est interdite en vertu des directives de l'UE.

Cet appareil a été autorisé conformément à la Décision du Conseil 1999/5/EC pour connexion individuelle d'un terminal au réseau téléphonique public commuté pan-Européen.

Toutefois, en raison des différences entre les PSTN (réseaux téléphoniques publics commutés) de chaque pays, cette autorisation ne constitue pas en elle-même l'assurance inconditionnelle que cette machine fonctionnera d'égale manière sur chaque point desservi par les divers réseaux téléphoniques publics.

Si vous rencontrez des problèmes, vous devriez contacter en premier lieu le fournisseur de votre appareil.



Note

Le fabricant devrait s'assurer que le vendeur et l'utilisateur de l'appareil sont clairement avisés des informations ci-dessus, par le biais de l'emballage et/ou des manuels d'utilisation ou autres formes d'instructions à l'intention de l'utilisateur.

Vous pourrez obtenir une déclaration de conformité complète auprès de KONICA MINOLTA aux numéros suivants Fax. : +49-511-7404-346, Tél. : +49-511-7404-367 en nous indiquant le numéro de série de votre produit.

Ce produit n'est agréé que pour la numérotation par Double Tonalité Multi-Fréquence (DTMF). Lorsqu'il est raccordé directement au réseau téléphonique commuté public (mode PSTN), la numérotation par impulsions ne peut pas être utilisée.

Émission d'ozone

ATTENTION

Placer l'appareil dans une pièce largement ventilée

→ Une quantité d'ozone négligeable se dégage de l'appareil quand celui-ci est utilisé normalement. Cependant, une odeur désagréable peut se faire sentir dans les pièces dont l'aération est insuffisante et lorsque l'appareil est utilisé pendant de longues périodes. Pour avoir la certitude de travailler dans un environnement réunissant des conditions de confort, de santé et de sécurité, il est préférable de bien aérer la pièce où se trouve l'appareil.

Niveau sonore

Utilisateurs européens

Réglementation sur le bruit des machines 3 GSGV, 18.01.1991 : le niveau de pression acoustique pour l'utilisateur est égal ou inférieur à 70dB(A) conformément à la norme européenne EN ISO 7779.

Ergonomische Grundlagen für die GS-Prüfung von IT-Geräten in Verbindung mit Bildschirmgeräten

Cet appareil n'est pas destiné une utilisation sur une régie vidéo conformément à BildscharbV.

Das Gerät ist nicht für die Benutzung am Bildschirmarbeitsplatz gemäß BildscharbV vorgesehen.

Energy Star

En tant que Partenaires ENERGY STAR®, nous avons pu déterminer que cet appareil satisfait les directives ENERGY STAR® en matière d'efficacité énergétique.

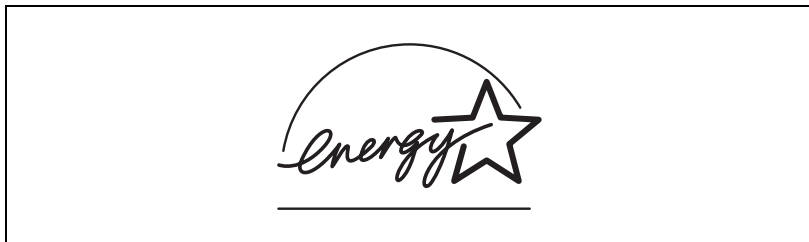

Définition d'un produit ENERGY STAR®

Un produit ENERGY STAR® intègre une fonction spéciale qui lui permet de basculer automatiquement en "mode d'économie d'énergie" à l'issue d'une certaine période d'inactivité. Un produit ENERGY STAR® utilise l'énergie avec plus d'efficacité, vous permet d'économiser de l'argent sur vos factures d'électricité et contribue à protéger l'environnement.

Super G3



Super G3

est une extension des normes de la technologie fax de Groupe 3, permettant d'utiliser des modems haut débit ITU-T V.34 pour la transmission à 33,6 Kbps et à protocoles accélérés pour négociation rapide.

JBIG

Joint Bi-level Image experts Group, la dernière méthode de l'ITU-T pour la compression des données images. Etant donné que le JBIG compresse les données plus efficacement que le MMR, il se révèle particulièrement efficace pour l'émission de documents comportant des images en demi-teintes (niveaux de gris).

2

Conseils de sécurité

2 Conseils de sécurité

2.1 Informations de sécurité pour utilisation correcte

Ce chapitre contient des instructions détaillées relatives à l'exploitation et à la maintenance de cette machine. Pour utiliser au mieux cet appareil, tous les opérateurs doivent lire avec attention ce guide et respecter à la lettre les instructions y figurant. Veuillez conserver ce guide à portée de la main et à proximité de la machine.

Veuillez lire ce chapitre avant d'utiliser la machine. Il contient en effet des informations importantes quant à la sécurité de l'utilisateur et la prévention des problèmes liés à l'équipement.

Assurez-vous de bien observer l'ensemble des précautions énumérées dans ce guide.

Certains points du présent chapitre peuvent ne pas correspondre au produit acheté.

2.1.1 Symboles d'avertissement et de précaution

AVERTISSEMENT

Négliger cet avertissement peut provoquer des blessures graves, voire mortelles.







→ Tenez compte de cette recommandation concernant la sécurité.

ATTENTION





Le non-respect de cette précaution peut provoquer des blessures graves, ou des dommages matériels.





→ Tenez compte de cette recommandation concernant la sécurité.

2.1.2 Signification des symboles

Symbole	Signification
	Un triangle indique un danger contre lequel il y a lieu de se protéger.
	Ce symbole indique un risque de brûlure.
	Une ligne diagonale indique une action interdite.
	Ce symbole met en garde contre un démontage de l'appareil.
	Un cercle noir indique une action impérative.
	Ce symbole signale le débranchement impératif de l'appareil.





2.1.3 AVERTISSEMENT

Symbole	Signification
	<ul style="list-style-type: none"> Ne pas modifier ce produit, il pourrait prendre feu, subir un choc électrique ou tomber en panne. Si le produit utilise un laser, la source de son faisceau risque d'aveugler l'opérateur. Ne pas essayer d'enlever les volets et les panneaux fixés sur le produit. Certains produits contiennent à l'intérieur des pièces haute-tension ou une source de faisceau laser susceptibles d'électrocuter ou d'aveugler l'opérateur.
	<ul style="list-style-type: none"> N'utiliser que le cordon d'alimentation fourni. Si le cordon d'alimentation n'est pas livré, n'utilisez que le cordon et la fiche qui sont spécifiés dans les INSTRUCTIONS relatives au CORDON D'ALIMENTATION. L'utilisation d'un autre cordon peut déclencher un feu ou causer une électrocution. Le cordon d'alimentation fourni avec le produit ne doit être utilisé qu'avec cet appareil et jamais avec un autre appareil. Négliger cette précaution peut déclencher un feu ou causer une électrocution. N'utiliser que la tension d'alimentation spécifiée. Tout manquement à cela peut déclencher un feu ou causer une électrocution. Ne pas utiliser d'adaptateur multiprises pour brancher tout autre périphérique ou toute autre machine. Le dépassement de la puissance nominale d'une prise murale peut provoquer un incendie ou une électrocution.
	Ne pas brancher ou débrancher le cordon d'alimentation avec les mains humides : il y a risque d'électrocution.
	Insérer la prise de courant à fond dans la prise murale. Tout manquement à cela peut déclencher un feu ou causer une électrocution.
	<ul style="list-style-type: none"> Ne jamais gratter ni éroder le cordon d'alimentation, ne pas placer d'objet lourd dessus, ne pas le chauffer, le tordre, le plier, ne pas tirer dessus, ni l'endommager. L'utilisation d'un cordon d'alimentation endommagé (conducteur exposé, fil cassé ou dénudé, etc.) peut provoquer un incendie ou une panne. Si l'une de ces conditions devait apparaître, éteignez immédiatement la machine, débranchez le cordon d'alimentation de la prise murale, puis prenez contact avec votre Service Après-Vente. Évitez d'utiliser une rallonge électrique. L'utilisation d'une rallonge peut déclencher un feu ou causer une électrocution. Contacter votre S.A.V. si une rallonge s'avère nécessaire.



Symbole	Signification
	<ul style="list-style-type: none"> • Ne pas poser de vase ni aucun autre récipient contenant de l'eau ni d'agrafes ou de petits objets métalliques sur le produit. L'eau renversée ou les objets métalliques tombés à l'intérieur du produit peuvent déclencher un incendie ou provoquer une électrocution ou une panne. • Si un morceau de métal, de l'eau ou un corps étranger tombait à l'intérieur de l'appareil, éteignez immédiatement la machine, débranchez le cordon d'alimentation de la prise murale, puis prenez contact avec votre Service Après-Vente.
	<ul style="list-style-type: none"> • Si cet appareil devient exceptionnellement chaud, ou s'il dégage de la fumée ou fait entendre un bruit insolite, ne continuez pas à l'utiliser. Mettez immédiatement l'interrupteur en position OFF (Arrêt), débranchez le câble d'alimentation de la prise murale, et contactez votre Service Après-vente. Si vous continuez à l'utiliser dans cet état, il peut prendre feu, ou être source d'électrocution. • Ne continuez pas à utiliser cet appareil s'il est tombé ou si son capot a été endommagé. Mettez immédiatement l'interrupteur en position OFF (Arrêt), débranchez le câble d'alimentation de la prise murale, et contactez votre Service Après-vente. Si vous continuez à l'utiliser dans cet état, il peut prendre feu, ou être source d'électrocution.
	Ne pas jeter la cartouche de toner ni du toner dans les flammes. Le toner chaud risque de se diffuser et de provoquer des brûlures ou d'autres dommages.
	Brancher le cordon d'alimentation à une prise électrique équipée d'une borne de mise à la terre.

2.1.4 ATTENTION

Symbole	Signification
	<ul style="list-style-type: none"> • Ne pas utiliser d'aérosols, de liquides ou de gaz inflammables à proximité de ce produit, il pourrait prendre feu. • Ne laissez pas les unités toner ou les unités tambour de fixation à portée des enfants. Le fait de lécher ou d'ingérer ces produits pourrait porter atteinte à votre santé. • Ne pas laisser le moindre objet obstruer les orifices de ventilation de ce produit. La chaleur pourrait s'accumuler à l'intérieur du produit et provoquer un incendie ou un quelconque dysfonctionnement. • Ne pas installer ce produit dans un endroit directement exposé aux rayons du soleil ou près d'un climatiseur ou d'un appareil de chauffage. Les variations de température occasionnées à l'intérieur du produit peuvent provoquer un dysfonctionnement, déclencher un feu ou provoquer une électrocution. • Ne pas installer ce produit dans un endroit poussiéreux ou exposé à la suie ou à la vapeur, à proximité d'une table de cuisine, d'une baignoire ou d'un humidificateur d'air. Un feu, une électrocution ou une panne peut se produire. • Ne pas placer ce produit sur un banc instable ou renversé ou dans un endroit soumis à des vibrations et des chocs importants. Il pourrait tomber et blesser quelqu'un ou provoquer une panne mécanique. • Une fois ce produit installé, montez-le sur un support stable. Si l'appareil bouge ou tombe, il peut blesser quelqu'un. • Ne pas stocker les unités de toner et les tambours PC à proximité d'un lecteur de disquettes ou d'une horloge sensibles au magnétisme. Ces appareils pourraient ne plus fonctionner correctement.

Symbole	Signification
	<p>Le compartiment de ce produit contient des zones soumises à de hautes températures, susceptibles d'entraîner des brûlures. Lors de la vérification de l'intérieur de la machine, à la recherche d'une anomalie comme un serrage papier par exemple, ne touchez pas les zones (autour de l'unité de fixation, etc.) qui sont indiquées par l'étiquette d'avertissement "ATTENTION – TRÈS CHAUD".</p>
	<p>Ne placer aucun objet autour de la prise d'alimentation, celle-ci serait difficile à débrancher en cas d'urgence.</p>
	<p>La prise électrique murale devra être implantée près de l'appareil et facilement accessible, surtout en cas d'urgence car la fiche du cordon peut être dure à extraire de la prise.</p>
	<ul style="list-style-type: none"> • Toujours utiliser ce produit dans un local bien ventilé. L'exploitation du produit dans un local mal ventilé pendant une longue période peut mettre votre santé en danger. Aérer la pièce à intervalles réguliers. • A chaque fois que vous déplacez ce produit, assurez-vous de débrancher le cordon d'alimentation et tous les autres câbles. Tout manquement à cette règle peut endommager le cordon ou les câbles et déclencher un feu ou provoquer une électrocution ou une panne. • Pour déplacer cet appareil, tenez-le toujours par les zones spécifiées dans le Manuel d'Utilisation et dans d'autres documents. Si l'appareil tombe, il peut causer de graves blessures corporelles. Le produit risque également d'être endommagé ou de ne plus fonctionner correctement. • Débrancher le cordon d'alimentation plusieurs fois par an et nettoyer la zone entre les bornes de la prise. La poussière qui s'accumule entre les bornes peut provoquer un incendie. • Toujours tenir et tirer la prise lorsque vous débranchez le cordon. Le fait de tirer directement sur le cordon d'alimentation peut l'endommager et déclencher le feu ou provoquer une électrocution.









2.1.5 Précautions à prendre

Symbole	Signification
	<ul style="list-style-type: none"> • Ne pas stocker les unités de toner, les photoconducteurs et autres fournitures et consommables dans un endroit exposé aux rayons du soleil, à des températures élevées ou à l'humidité, au risque d'un dysfonctionnement et d'une mauvaise qualité d'image. • Ne pas essayer de remplacer l'unité de toner et le tambour photoconducteur dans un endroit exposé aux rayons du soleil. Si le photoconducteur est exposé à la lumière intense, l'image risque d'être de mauvaise qualité. • Ne pas déballer une unité de toner ou un tambour photoconducteur avant que leur utilisation ne soit devenue nécessaire. Ne pas laisser traîner une unité débballée. Installez la immédiatement ou l'image risque d'être de mauvaise qualité. • Ne pas conserver les unités de toner et les photoconducteurs en position verticale ou à l'envers, sinon l'image risque d'être de mauvaise qualité. • Ne pas jeter ou laisser tomber une unité de toner ou un photoconducteur, sinon l'image risque d'être de mauvaise qualité. • Ne pas utiliser ce produit dans un endroit qui génère de l'ammoniac ou d'autres gaz et produits chimiques. Tout manquement à cette règle peut réduire la durée d'utilisation du produit, provoquer des dommages ou diminuer les performances. • Ne pas utiliser ce produit dans un environnement dont la température est en dehors de la plage spécifiée dans le manuel utilisateur, sinon une panne ou un dysfonctionnement peut se produire. • NE PAS essayer d'alimenter cet appareil avec du papier agrafé, du papier carbone ou des feuilles d'aluminium, ce qui pourrait entraîner un dysfonctionnement ou un feu.
	<p>Ne pas toucher ni égratigner la surface de l'unité de toner, du rouleau de développement ni du photoconducteur, sinon l'image risque d'être de mauvaise qualité.</p>
	<p>Utiliser les fournitures et les consommables recommandés par le vendeur. L'utilisation de fournitures ou de consommables non recommandés risque d'entraîner une mauvaise qualité de l'image et des pannes.</p>

2.1.6 Divers

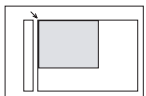
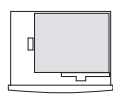
Symbole	Signification
	<ul style="list-style-type: none"> • Ne pas s'appuyer contre le tableau de commande, cela pourrait entraîner un dysfonctionnement. • Selon l'état des lignes du réseau téléphonique, il se peut que les communications internationales normales ne soient parfois pas possibles. • Si l'on utilise de l'eau du robinet ou d'un puits dans un humidificateur, il se peut que les impuretés contenues dans l'eau se disséminent dans l'air et se redéposent ensuite à l'intérieur de l'imprimante, avec pour effet une détérioration de la qualité d'image. Il est donc recommandé de n'employer que de l'eau pure dans l'humidificateur. • Le ventilateur de refroidissement peut se déclencher automatiquement, mais ce n'est en rien un symptôme de problème. • Des batteries Ni-MH (Nickel Métal Hybride) sont installées à l'intérieur de l'appareil afin de servir de batteries de secours pour sauvegarder la mémoire. Veuillez les mettre au rebut conformément à la législation locale, nationale ou fédérale.

2.2 Termes et symboles

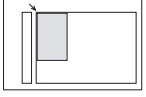
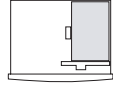
Terme, symbole	Signification		
	Ce symbole attire votre attention pour éviter tout risque de blessure.		
IMPORTANT	Cette instruction décrit les conditions ou les opérations incorrectes susceptibles d'endommager votre machine.		
Note	Les notes contiennent des conseils, précisent les restrictions et la manière d'éviter les dysfonctionnements.		
[Valider]	Le texte entre [] identifie des touches spécifiques sur le panneau de contrôle (par exemple, la touche Valider).		
LCD	Il s'agit de l'afficheur (ou écran) à cristaux liquides. Il affiche les messages, sélections et suggestions lors d'une opération.		
"XXXXX"	Ce sont les éléments qui s'affichent sur l'écran LCD.		
Document	Il s'agit de l'original (ou des originaux papier) que vous envoyez, copiez ou numérisiez sur la machine.		
Papier	Papier destiné à l'impression.		
Tx	Indique l'émission.		
Rx	Indique la réception.		
	Montre le sens du papier et du document.		
	Repère de direction	Document placé dans l'ADF ou sur la vitre d'exposition	Papier chargé dans le magasin papier
 ou Néant Ex. A4			
 Ex. A5 			

2.3 Précautions

Veillez prendre les précautions suivantes afin de conserver l'appareil dans les meilleures conditions possibles.

2.3.1 Précautions d'installation

Site d'installation

Afin d'assurer une sécurité optimale ainsi que les meilleures performances de votre appareil, il est recommandé de l'installer dans un endroit qui répond aux conditions suivantes :

- loin de rideaux ou de matières facilement inflammables
- dans un endroit à l'abri de l'eau et d'autres liquides
- dans un endroit à l'abri du soleil
- dans un endroit à l'abri de la ventilation d'une climatisation ou de la bouche d'un chauffage, et non exposé à des températures très basses ou très élevées
- dans un endroit bien ventilé
- dans un endroit ne présentant pas un taux d'humidité élevé.
- dans un endroit qui ne soit pas trop poussiéreux
- sur un support qui ne soit pas sujet à des vibrations
- sur un support stable et horizontal
- dans un endroit où il n'y a pas génération d'ammoniac ou d'un autre gaz organique
- dans un endroit qui n'expose pas directement l'opérateur aux effluents émanant de l'appareil.
- dans un endroit qui ne se trouve pas à proximité d'un appareil de chauffage

2.3.2 Alimentation

L'alimentation requise est la suivante :

- Fluctuation de tension : AC 220-240 V \pm 10 Hz
- Fluctuation maximale en fréquence : \pm 3 Hz
- Utilisez une source d'alimentation présentant un minimum de fluctuation en tension ou en fréquence.

2.3.3 Espace requis

Afin de faciliter le réapprovisionnement des consommables et l'intervention du Service Après-Vente, il est souhaitable d'assurer les distances minimales indiquées ci-dessous.

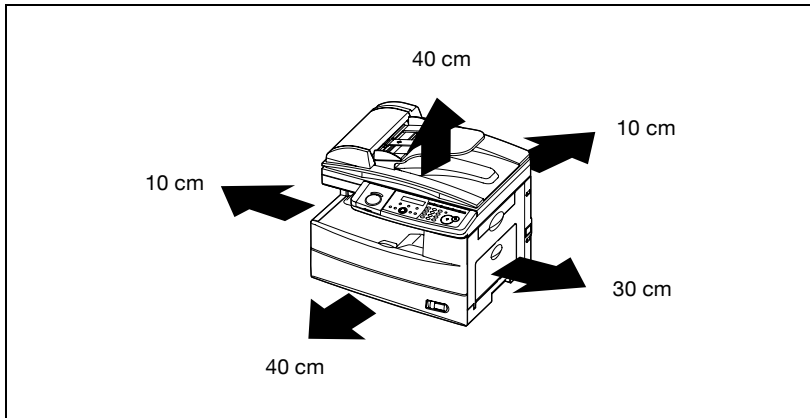

Note

Afin de faciliter l'entretien de la machine et le remplacement des consommables, ménagez un espace suffisant tout autour de la machine.

Pour soulever la machine, veillez à saisir celle-ci par l'arrière à l'aide des poignées situées sur le côté droit et sur le côté gauche. Si l'on soulève la machine par l'avant, celle-ci peut être déséquilibrée et tomber.

2.3.4 Précautions d'utilisation

Environnement

L'environnement requis pour l'appareil est le suivant :

- Température : 10°C à 32°C (50°F à 89,6°F) avec des variations qui ne dépasseront pas 10°C (18°F) en une heure.
- Humidité : 20% à 80% avec une fluctuation de 10% au maximum par heure

Utilisation correcte

Pour assurer les performances optimales de l'appareil, suivre les précautions ci-dessous.

- NE posez JAMAIS d'objets lourds sur la vitre d'exposition et préservez-la des chocs.
- N'ouvrez jamais les volets de la machine pendant qu'elle copie ou imprime, un serrage papier pourrait en résulter.
- Ne jamais approcher d'objets magnétiques, ni utiliser d'aérosols ou de liquides inflammables près de l'appareil.
- S'assurer que la fiche secteur est correctement branchée à la prise de courant en permanence.
- S'assurer que la fiche secteur de l'appareil est toujours visible.
- Toujours maintenir une bonne ventilation lorsque vous effectuez un grand nombre de copies.

IMPORTANT

Une quantité d'ozone négligeable se dégage de l'appareil quand celui-ci est utilisé normalement. Cependant, une odeur désagréable peut se faire sentir dans les pièces dont l'aération est insuffisante et lorsque l'appareil est utilisé pendant de longues périodes.

- Pour avoir la certitude de travailler dans un environnement réunissant des conditions de confort, il est préférable de bien aérer la pièce où se trouve l'appareil.

IMPORTANT

Le pourtour de l'unité de fixation est extrêmement chaud.

- Afin de réduire le risque de brûlure, ne touchez jamais d'autres zones que celles indiquées dans ce manuel. En particulier, bien faire attention à ne pas toucher les pièces signalées par une étiquette d'avertissement, ainsi que les zones à proximité.

Transport de l'appareil

Si vous devez déplacer l'appareil sur une longue distance, consultez votre Service Après-Vente.

Conservation des consommables

Prendre les précautions suivantes lors de la manipulation des consommables (toner, papier, etc.).

- Stocker les consommables dans un endroit qui répond aux conditions suivantes :
 - à l'abri du soleil
 - loin d'un appareil de chauffage
 - non exposé à un taux élevé d'humidité pas trop poussiéreux
 - Le papier qui a été déballé mais pas chargé dans le magasin sera conservé dans un sac en plastique, dans un endroit frais et à l'abri de la lumière.
 - Utilisez exclusivement du toner spécialement fabriqué pour cet appareil. Ne jamais utiliser d'autres types de toner.
 - Garder tous les consommables hors de la portée des enfants.
-

IMPORTANT

Veiller à ne pas renverser de toner dans l'appareil, sur les vêtements ou sur les mains.

- Si vos mains entrent en contact avec le toner, lavez-les immédiatement à l'eau et au savon.
-

2.3.5 Réglementation en matière de copie

Certains types de documents ne doivent jamais être copiés avec l'intention de faire passer les copies pour l'original.

La liste suivante n'est pas exhaustive mais elle doit servir de guide pour un comportement responsable en matière de copie.

Instruments financiers

- Chèques personnels
- Chèques de voyage
- Mandats
- Certificats de dépôt
- Obligations ou autres titres de dettes
- Titres de valeur

Documents officiels

- Coupons alimentaires
- Timbres poste (oblitérés ou non)
- Chèques ou traites tirés par des agences gouvernementales
- Timbres fiscaux (oblitérés ou non)
- Passeports
- Papiers d'immigration
- Permis de conduire et carte grise
- Actes et titres de propriété

Autres

- Cartes d'identification, badges ou insignes
- Les œuvres protégées sans l'autorisation du propriétaire des droits

Par ailleurs, il est rigoureusement interdit de copier des billets de monnaie nationale ou étrangère ou des œuvres d'art sans la permission du propriétaire des droits.

Si vous avez des doutes sur la nature des documents, consultez un conseiller juridique.



Implantation et installation

3 Implantation et installation

3.1 Identification des éléments contenus dans l'emballage

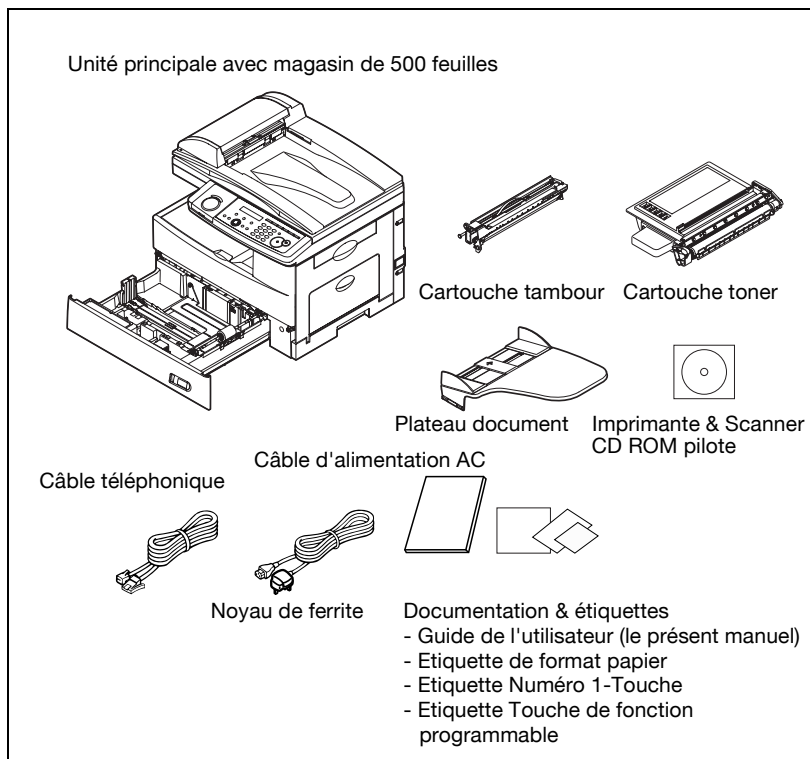

Note

L'aspect du cordon d'alimentation AC et du cordon téléphonique peut différer selon les pays.

La cartouche toner livrée avec votre machine est une cartouche toner qui vous permet de d'utiliser immédiatement votre appareil mais qui est prévue pour 3000 tirages ou impressions. Par la suite, vous trouverez chez votre revendeur les cartouches normales et complètement chargées.

3.2 Nomenclature

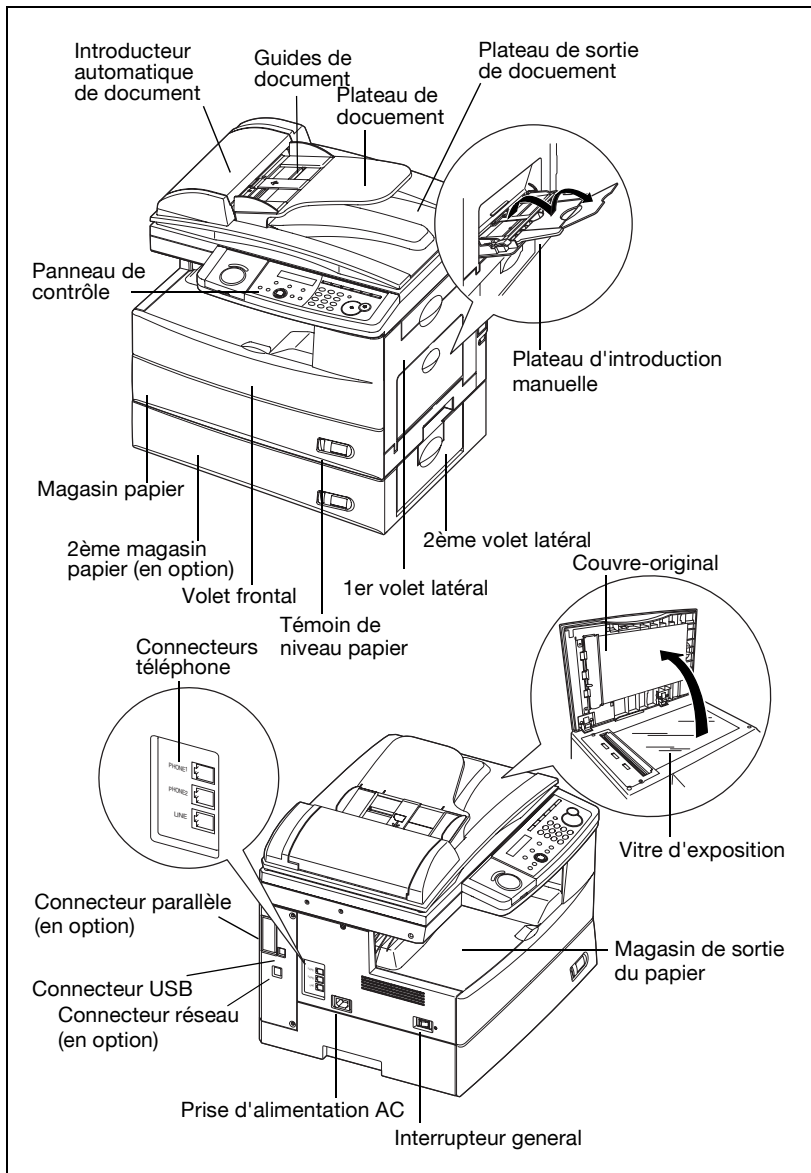

3.3 Présentation du panneau de contrôle

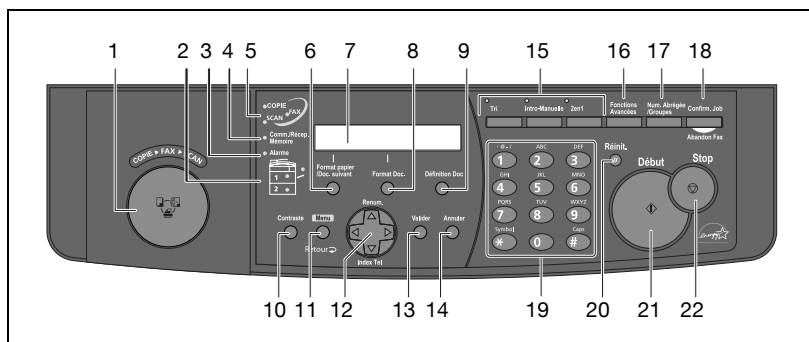

1. **Bouton de changement de Mode**
Une pression sur ce bouton permet de changer le mode de la machine.
2. **Voyant Source papier**
Indique la source de papier sélectionnée.
3. **Voyant Alarme**
S'allume en cas de problème.
4. **Comm./Récep. Mémoire**
 - Clignote quand la machine est en communication avec un autre appareil.
 - S'allume en continu quand la machine a reçu un document en mémoire.
5. **Voyant Mode machine**
Indique dans quel mode se trouve la machine.
6. **Format papier/Doc. suivant**
 - En mode copie : Permet de sélectionner le papier que vous voulez utiliser.
 - Pendant la numérisation d'un document : Permet de commander à la machine de numériser un ou plusieurs documents une fois que la numérisation en cours sera terminée.
7. **LCD (Afficheur à cristaux liquides)**
Affiche les messages et sélections et suggestions pendant une opération.
8. **Format Doc.**
Indique à la machine qu'elle doit numériser un document de format A4, A5 ou F4.
9. **Définition Doc.**
Sélectionner la définition fax et la définition de la copie.
10. **Contraste**
Règle le niveau de contraste de la numérisation.

11. Menu/Retour

Permet d'accéder aux paramètres permettant de personnaliser l'utilisation de votre machine. Permet aussi de revenir au précédent niveau du menu.

12. Touches Curseur

Permet de naviguer dans les sous-menus, de déplacer le curseur à l'écran et de sélectionner divers éléments et paramètres.

- En mode fax :
 - ▲ (Renum.) : Rappelle les numéros que vous avez composés. (Voir page 9-13.)
 - ▼ (Index Tél) : Affiche par ordre alphanumérique les numéros 1-Touche et les numéros abrégés, comme dans un répertoire téléphonique. (Voir page 8-16.)
- En mode copie et numérisation :
 - ▼▲ : Permet de choisir le taux zoom.

13. Valider

Permet de sélectionner ou de confirmer les réglages.

14. Annuler

Efface les caractères sur l'afficheur LCD et annule les commandes données à la machine.

15. Touches programmables

Les fonctions que vous utilisez fréquemment peuvent être assignées à ces trois touches. (Voir "Fonctions spéciales [CD]" à la page 12-3 pour plus d'informations.)

Dans leur paramétrage par défaut, ces touches permettent d'activer ou de désactiver les fonctions suivantes :

- Touche de fonction programmable 1 : Tri- Active ou désactive la fonction Tri.
- Touche de fonction programmable 2 : Intro.Manuelle – Définit le format de papier pour l'introducteur manuel.
- Touche de fonction programmable 3 : 2en1- Active ou désactive la fonction 2en1.

16. Fonctions Avancées

Vous pouvez choisir parmi toutes les fonctions qui n'ont pas été assignées aux touches de fonction programmables. Les éléments de fonction qui s'affichent peuvent varier en fonction du mode dans lequel se trouve la machine.

17. Num.Abrégée/Groupes

Appuyez une fois sur cette touche et tapez un numéro à trois chiffres pour composer un numéro de fax ou de téléphone préalablement enregistré. Si vous appuyez deux fois sur cette touche, vous pouvez taper un numéro Groupe pour effectuer une numérotation groupée.

18. Confirm Job./Abandon Fax

Annule ou permet de revoir les tâches de télécopies et les résultats de la communication fax.

19. **Touches numériques**

Permettent d'entrer des valeurs numériques, des numéros de fax ou de téléphone, et des caractères.

20. **Réinit.**

Restaure les paramètres par défaut, ou permet aussi de revenir au mode attente.

21. **Début**

Lance l'opération.

22. **Stop**

Arrête la machine. Cependant, pour arrêter la télécopie, appuyez sur la touche [Confirm.Job/Abandon Fax].

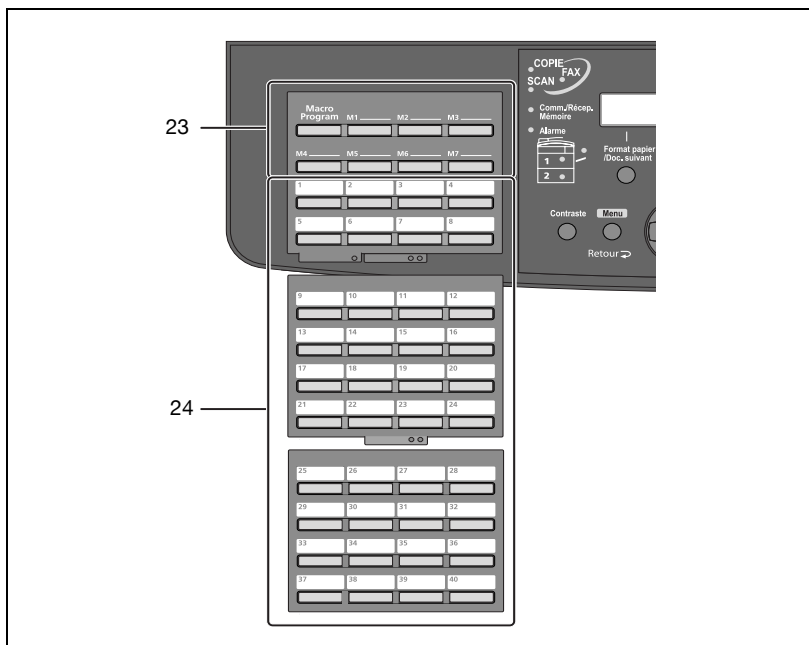

23. **Touches Macro**

Permet d'effectuer une suite d'opérations enregistrées sous une seule touche.

(Voir "Fonctions spéciales [CD]" à la page 12-3 pour plus d'informations.)

24. **Touches 1-Touche**

Permettent de composer un numéro de téléphone ou de fax préalablement enregistré.

3.4 Préparation de votre machine

3.4.1 Déblocage du miroir mobile

⚠ IMPORTANT

→ Ne mettez pas l'appareil sous tension avant d'avoir débloqué l'unité scanner. Cela pourrait endommager la machine.

- 1 Faites coulisser le curseur de verrouillage en position déblocage comme illustré ci-dessous.

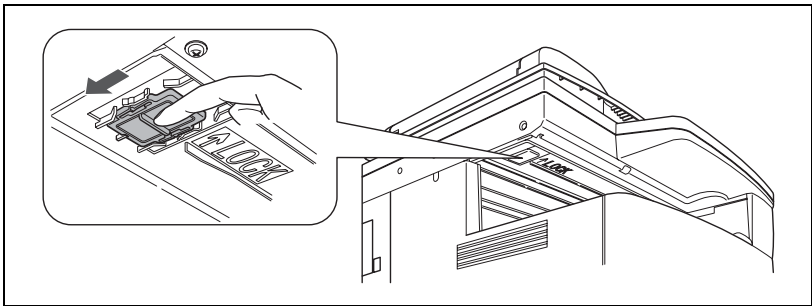

- 2 Après avoir débloqué l'unité scanner, désactivez le mode transport. (Voir page 3-15.)

3.4.2 Installation du plateau originaux

Fixez le plateau pour originaux en insérant ses ergots dans les orifices correspondants, comme indiqué sur l'illustration ci-dessous.

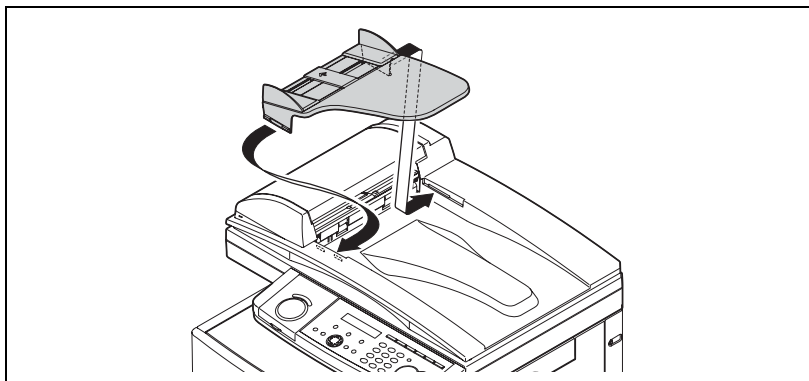

3.4.3 Raccordements

Raccordement de la ligne téléphonique

Fixez le connecteur téléphonique sur le câble de la ligne téléphonique, comme illustré ci-dessous.

Enfichez une extrémité du fil téléphonique dans la prise marquée LINE et l'autre dans la prise téléphonique murale.

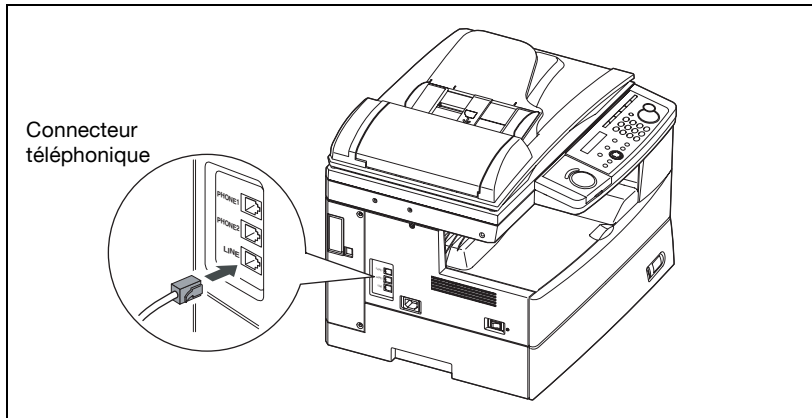

Raccordement d'un téléphone externe

Si vous désirez que votre machine permette à la fois la réception de fax et de communications vocales, connectez un combiné téléphonique externe (ou un répondeur) sur votre machine.

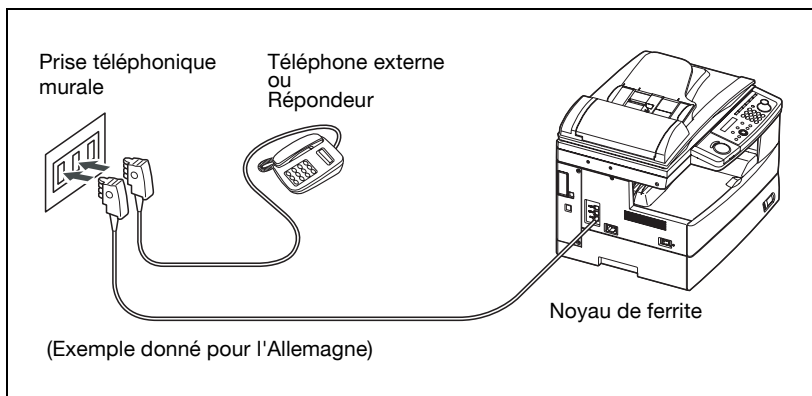

3.4.4 Installation du tambour et des cartouches de toner

- 1 Tirez le levier de déverrouillage pour ouvrir le volet latéral.

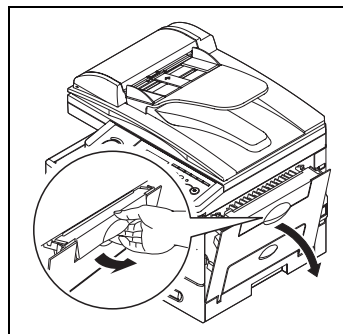

- 2 Ouvrez le volet frontal.

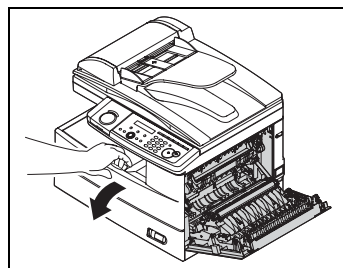

- 3 Tournez vers la gauche le levier de déblocage de la cartouche toner (position déverrouillée)

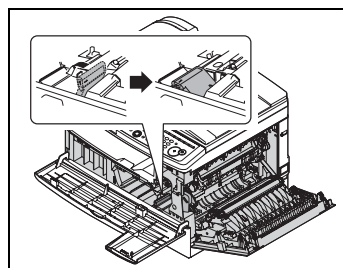

- 4 Sortez la cartouche tambour de son emballage et engagez-la fermement dans la machine jusqu'à ce qu'elle s'enclenche complètement en place.

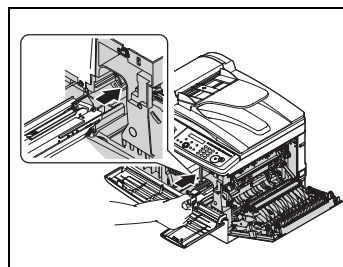

**Note**

Protégez la cartouche tambour de la lumière et spécialement de la lumière vive.

- 5 Déballez la cartouche de toner de départ. Puis, en la tenant à deux mains, secouez-la doucement pour répartir uniformément le toner à l'intérieur de la cartouche.

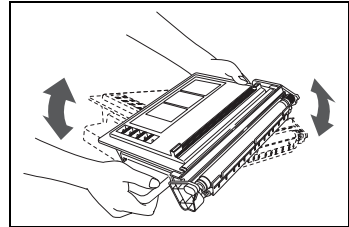
**Note**

Ne touchez pas le rouleau de la cartouche toner.

- 6 Insérez fermement la cartouche toner dans la machine jusqu'à ce qu'elle se verrouille en place.

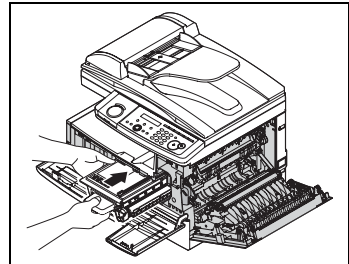

- 7 Tournez vers la droite le levier de verrouillage de la cartouche jusqu'à ce qu'il s'enclenche en place complètement.

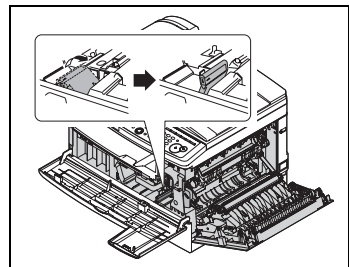

- 8 Refermez le volet frontal et le volet latéral.



Note

La machine ne fonctionnera pas tant que toutes les volets ne sont pas correctement fermés.

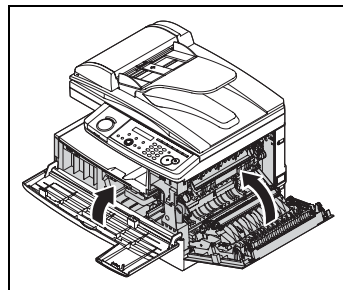

3.4.5 Mise sous tension

- 1 Branchez la fiche femelle du cordon d'alimentation dans la prise AC de la machine et la fiche mâle dans une prise murale reliée à la terre.

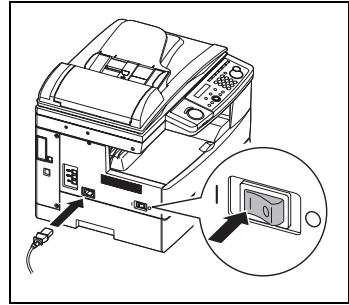

⚠ IMPORTANT

- Assurez-vous de ne pas mettre la machine sous tension avant d'avoir débloqué l'unité scanner. (Voir page 3-8.)

- 2 Actionnez l'interrupteur. Il porte des symboles internationaux : [I] pour Marche, [O] pour Arrêt.

Le préchauffage de la machine ne dure que quelques secondes. La machine indique :

Puis :

Pour utiliser la machine, désactivez le mode transport.

Miroir bloqué



Note

Tant que la machine est sous tension, la lampe du scanner reste allumée ; ce n'est pas une anomalie, mais une nécessité pour la longévité de la lampe du scanner de votre machine.

3.4.6 Désactivation du mode transport

Quand la machine est en mode transport, celle-ci indique :

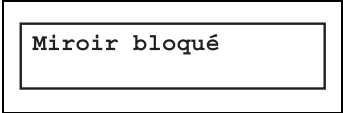

Miroir bloqué

Pour désactiver le mode transport :

- 1 Appuyez sur [Menu], [*], [1], [4].



Miroir bloqué :Oui
▼/▲/Valider

- 2 Appuyez sur [▼] ou [▲] pour sélectionner "Non" et appuyez sur [Valider].
L'unité scanner se déplace alors dans sa position de repos et la machine est prête à fonctionner.

IMPORTANT

- Si vous devez réexpédier la machine, il faudra réactiver ce mode transport, mettre la machine hors tension et verrouiller l'unité scanner en repoussant le système de blocage.
-

3.4.7 Chargement du papier et définition du format de papier

Veillez vous reporter à la section "Traitement du papier" à la page 4-10.

3.4.8 Réglage du volume du haut-parleur

- 1 Appuyez sur le bouton "Copie/Fax/Scan" pour faire passer la machine en mode Fax.



```
Mode Fax : prêt
16 Jul 2007 13:30
```

- 2 Appuyez plusieurs fois sur [Fonctions Avancées] jusqu'à ce que "Moniteur" s'affiche.



```
Moniteur
▼/▲/Valider
```

- 3 Appuyez sur [Valider]. Une tonalité de numérotation se fera entendre.

- 4 Appuyez sur [▶] ou [◀] pour régler le volume.



```
** Mode téléphone **
Volume:■■■■■■■
```

- 5 Appuyez plusieurs fois sur [Fonctions Avancées] pour sélectionner "Moniteur" et appuyez sur [Valider] pour raccrocher.

3.5 Réglages initiaux

3.5.1 Effacement des réglages enregistrés

Avant d'utiliser votre machine, effacez de la mémoire intégrée les réglages utilisateur. Ainsi la mémoire ne contiendra que vos propres paramètres.

IMPORTANT

→ Après avoir défini les réglages initiaux, ne videz plus la mémoire sauf si un technicien autorisé vous demande de le faire.

Pour effacer la mémoire :

1 Appuyez sur [Menu], [*****], [0], [2].

Eff. Param.Utilisat. Oui -> VALIDER
--

Eff. Param.Utilisat. Non -> ANNULER
--

2 Si vous voulez effacer le contenu de la mémoire, appuyez sur [Valider].
Si vous ne voulez pas effacer le contenu de la mémoire, appuyez sur [Annuler].

3.5.2 Premières opérations

Dans certains pays, il est obligatoire que votre nom et numéro de fax figurent sur tous les fax que vous envoyez.

Il faut par conséquent enregistrer dans la machine votre nom (ou celui de votre entreprise) et numéro de fax avant toute utilisation.

Chacune des pages que vous envoyez comporte à l'arrivée sur la machine réceptrice, une ligne unique en haut de page. Elle indique un nom (désigné aussi Identifiant Terminal Emetteur ou TTI) et un numéro de fax.

L'étape suivante "Paramétrage initial" montre comment enregistrer les éléments suivants, dont votre nom et votre numéro de fax.

- Langue du LCD et listes
- Date et heure
- Mode de réception fax
- Détection de tonalité
- Votre numéro de fax
- TTI 1/TTI 2/TTI 3
- TTI usuel
- Délai avant passage en mode Economie d'énergie

Vous pourrez toujours changer plus tard les réglages que vous définissez ici.

3.5.3 Paramétrage initial

Si vous appuyez sur [Réinit.] pendant le réglage préalable, la machine passe en mode attente. Mais elle conservera les paramètres que vous aurez validés par la touche [Valider] comme indiqué ci-après.

- 1 Appuyez sur le bouton "Copie/Fax/Scan" pour faire passer la machine en mode Fax.

Langue

- 2 Appuyez sur [Menu], [9], [Valider].
La machine indique la langue d'affichage actuellement en vigueur.

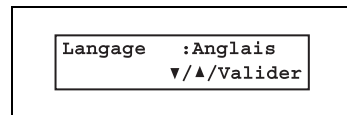

- 3 Appuyez sur [▼] ou [▲] jusqu'à afficher la langue voulue.
Appuyez ensuite sur [Valider] pour enregistrer le réglage et poursuivre.

Date & Heure

- 4 La machine affiche le réglage actuel des heures et de la date.

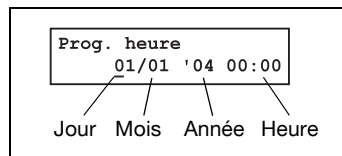

- 5 Sur le clavier numérique tapez la date et l'heure correctes, au format JJMMAA pour la date et au format 24 heures pour l'heure.
Par exemple, pour le 16 Juillet 2007, 1:30 de l'après-midi, appuyez sur [1] [6] [0] [7] [0] [7] [1] [3] [3] [0].
- 6 Pour modifier un chiffre, appuyez sur [◀] pour déplacer le curseur vers la gauche, ou sur [▶] pour le déplacer vers la droite. Tapez ensuite le chiffre voulu.
- 7 Appuyez sur [Valider] pour enregistrer le paramètre date et heure, et poursuivre.

Heure d'été

Permet de régler l'heure d'été. Si ce réglage est sur "Oui", la machine tient automatiquement compte de l'heure d'été.

- 1 Appuyez sur [Menu], [9], [Valider].
- 2 Sélectionnez "Heure d'été" avec les touches de déplacement et appuyez sur [Valider].
- 3 Sélectionnez "Oui" ou "Non" avec les touches de déplacement et appuyez sur [Valider].

**Mode de réception fax**

- 4 La machine indique à présent le mode de réception fax en vigueur.

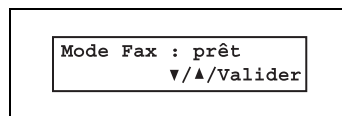

- 5 Pour l'instant, sélectionnez Mode Fax : prêt. (Pour la description du mode de réception, voir "Sélection du mode de réception" à la page 10-3.)
- 6 Appuyez sur [Valider] pour enregistrer le réglage et poursuivre.

Détection de tonalité

- 7 La machine vous demande si une tonalité doit être détectée avant la numérotation.

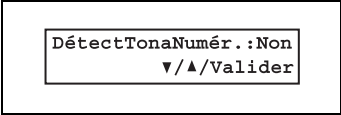

DétectTonaNumér.:Non
▼/▲/Valider

- 8 Normalement, ce paramètre reste sur "Non". Si vous avez besoin de détecter une tonalité lors de la numérotation, sélectionnez "Oui", il sera cependant impossible d'envoyer un fax en l'absence de tonalité.
- 9 Appuyez sur [Valider] pour enregistrer le réglage et poursuivre.

Votre numéro de fax

- 10 La machine vous demande ensuite de saisir votre numéro de fax tel que vous voulez qu'il apparaisse sur l'afficheur ou les télécopies reçues par les autres machines.

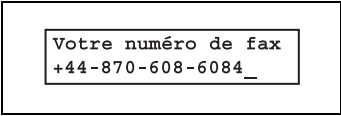

Votre numéro de fax
+44-870-608-6084_

- 11 Entrez votre numéro de fax à l'aide du clavier numérique. Ce nombre peut comporter jusqu'à 20 caractères.

Pour insérer le signe "+" devant le code de votre pays, appuyez plusieurs fois sur [Fonctions Avancées] jusqu'à afficher "Pause/Numérot. Opt." sur l'écran, puis appuyez sur [Valider].

Pour insérer un trait d'union "-", en vue de faciliter la lecture des noms longs, appuyez plusieurs fois sur [Fonctions Avancées] jusqu'à afficher "Pause/Numérot. Opt.", puis appuyez sur [Valider]. Répétez cette procédure pour insérer à l'écran un caractère "-".

En cas d'erreur, appuyez sur [Annuler] pour effacer la saisie vers la gauche. Pour modifier un seul chiffre, appuyez sur [◀] ou [▶] pour déplacer le curseur, et appuyez sur [Annuler] pour effacer le chiffre voulu. Retapez ensuite le numéro de fax correct.

- 12 Appuyez sur [Valider] pour enregistrer le numéro.

TTI (Votre Nom)

- 13 La machine vous demande à présent d'entrer votre nom (ou celui de votre entreprise) tel que vous voulez le voir apparaître en tête des télécopies que vous envoyez. Vous pouvez introduire trois noms différents. Chaque nom peut comporter jusqu'à 22 caractères.

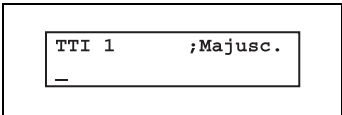

TTI 1 ;Majusc.
_

Introduisez les caractères à l'aide des touches du clavier numérique. (Veuillez vous reporter à "Saisie de caractères" à la page 4-4.)

En cas d'erreur, appuyez sur [Annuler] pour effacer la saisie vers la gauche.

Pour modifier un seul caractère, appuyez sur [◀] ou [▶] pour déplacer le curseur, et appuyez sur [Annuler] pour effacer le caractère voulu. Retapez ensuite le caractère correct.

- 14 Appuyez sur [Valider].

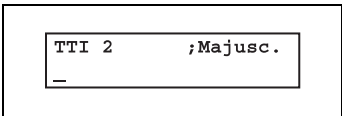

TTI 2 ;Majusc.
_

Si vous ne désirez pas introduire le TTI 2, passez à l'étape 19.

- 15 Introduisez le nom du TTI 2 à l'aide des touches du clavier numérique.

- 16 Appuyez sur [Valider].



TTI 3 ;Majusc.
_

Si vous ne désirez pas introduire le TTI 3, passez à l'étape 21.

- 17 Introduisez le nom du TTI 3 à l'aide des touches du clavier numérique.

- 18 Appuyez sur [Valider] pour enregistrer le réglage et poursuivre.

Sélection du TTI usuel

- 19 La machine vous demande à présent de définir le TTI usuel qui apparaîtra en tête des télécopies que vous envoyez.

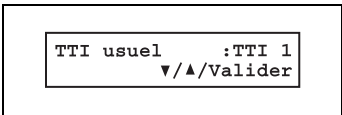

TTI usuel :TTI 1
▼/▲/Valider

- 20 Appuyez sur [▼] ou [▲] pour sélectionner TTI 1, TTI 2 ou TTI 3.

- 21 Appuyez sur [Valider] pour enregistrer le réglage et poursuivre.

Définition du délai avant passage en mode Economie d'énergie

- 22** La machine vous demande de spécifier le délai avant passage en mode Economie d'énergie. Votre machine passera automatiquement en mode Economie d'énergie une fois que le délai que vous avez spécifié sera écoulé.

Délai Eco.énergie (001-240) <u>0</u> 05 min.

- 23** Introduisez la durée (en minutes) à l'aide des touches du clavier numérique.
- 24** Appuyez sur [Valider] pour enregistrer le réglage.
- 25** Appuyez sur [Réinit.] pour revenir au mode attente.

3.5.4 Mode Economie d'énergie

Pour économiser l'énergie, votre machine est réglée au départ de manière à passer automatiquement en mode Economie d'énergie après un délai d'inactivité d'environ 5 minutes.

En mode Economie d'énergie, la machine arrête le préchauffage pour l'impression et affiche à l'écran "Mode Economie d'énergie". Cependant, les voyants LED du panneau de contrôle et la lampe scanner ne s'éteindront pas lorsque la machine est en mode Economie d'énergie.

Pour quitter le mode Economie d'énergie, appuyez sur n'importe quelle touche du panneau de contrôle.

Lorsque votre machine reçoit un fax alors qu'elle est en mode Economie d'énergie, la machine repasse automatiquement en mode d'activité.

Pour changer le paramètre mode Economie d'énergie :

- 1 Appuyez sur [Menu], [2], [1], [0], [5], [Valider].



Mode Eco Energie:Oui
▼/▲/Valider

- 2 Appuyez sur [▼] ou [▲] pour sélectionner Oui ou Non.
- 3 Appuyez sur [Valider] pour enregistrer le réglage.
- 4 Appuyez sur [Réinit.] pour quitter et revenir au mode attente.



Note

Il reste possible de modifier le réglage spécifiant le délai d'inactivité avant passage en mode Economie d'énergie. Voir "Définition du délai avant passage en mode Economie d'énergie" à la page 3-22 dans "Paramétrage initial" à la page 3-18.

Si vous assignez la fonction "Economie d'énergie" à une touche de fonction programmable, vous pouvez basculer immédiatement la machine en mode Economie d'énergie en appuyant sur cette touche de fonction programmable, indépendamment du réglage Oui/Non et du réglage du délai d'inactivité. Pour plus de détails sur les touches de fonction programmables, voir page 12-3.

3.6 Installation du pilote d'imprimante et du scanner

Pour pouvoir utiliser cette machine comme imprimante ou scanner, installez sur votre ordinateur les pilotes contenus dans le CD livré avec la machine.

3.6.1 Système d'exploitation pris en charge (Local)

Systèmes d'exploitation

- Windows Vista Ultimate
- Windows Vista Ultimate Edition 64-bit
- Windows Vista Entreprise
- Windows Vista Entreprise Edition 64-bit
- Windows Vista Business
- Windows Vista Business Edition 64-bit
- Windows Vista Home Premium
- Windows Vista Home Premium Edition 64-bit
- Windows Vista Home Basic
- Windows Vista Home Basic Edition 64-bit
- Windows Serveur 2003
- Windows XP Professionnel
- Windows XP Edition familiale
- Windows 2000 Professionnel
- Windows NT 4.0 Workstation (SP6a ou ultérieur)
- Windows Me
- Windows 98 Deuxième Edition(SE)
- Windows 98

Espace disque

L'installation nécessite au moins 10 Mo d'espace disque disponible.



Note

Windows 98 et Windows NT 4.0 ne sont pris en charge qu'au moyen d'une interface parallèle.

Pour l'interface réseau, voir le manuel de la "Carte Interface Réseau".

3.6.2 Installation locale : Port USB Windows



Note

Une interface USB ne fonctionnera qu'avec Windows 98SE, Windows Me, Windows 2000 et Windows XP, Windows Serveur 2003 et Windows Vista. Windows 98 et Windows NT 4.0 ne prennent pas en charge l'USB.

Sous Windows 2000/XP/Serveur 2003/Vista, vous devez vous connecter en tant qu'Administrateur.

Si vous aviez déjà installé le pilote KONICA MINOLTA 131f/190f, vous devez d'abord le désinstaller (voir page 3-37.)

- 1 Allumez votre ordinateur, mais pour le moment, ne connectez pas encore la machine sur le port USB de l'ordinateur.
- 2 Insérez le CD fourni dans votre lecteur de CD-ROM.



Note

Utilisateurs de Windows Vista :

Si la boîte de dialogue "Exécution auto" apparaît, cliquez sur [Lancer Setup.ses]. Lorsque la boîte de dialogue "Contrôle de compte d'utilisateur" apparaît, cliquez sur [Autoriser] pour permettre l'installation du pilote.

Si cette fenêtre ne s'affiche pas, lancez le fichier setup.exe qui se trouve sur le répertoire racine du CD ROM.

- 3 Choisissez votre langue, puis cliquez sur [OK].
- 4 Dans la fenêtre suivante, cliquez sur [Suivant].
- 5 Lorsque la fenêtre comportant le contrat de licence de logiciel apparaît, cliquez sur [Oui] après en avoir lu et acceptés les termes.

- 6 Sélectionnez votre machine et cliquez sur [Suivant].
- 7 Sélectionnez "USB".
- 8 Cliquez sur [Suivant].
- 9 Cliquez sur [Suivant].
- 10 Cliquez sur [Suivant] pour lancer l'installation sur votre ordinateur.

**Note**

Utilisateurs de Windows Vista:

Pendant l'installation du pilote, la boîte de dialogue "Sécurité Windows" apparaît deux fois. Cliquez sur [Installer ce pilote quand même].

- 11 Quand la fenêtre ci-dessous apparaît, cliquez sur [Terminer] pour achever l'installation.

Si un message d'erreur apparaît au cours du processus d'installation, ou si vous avez précédemment installé le pilote KONICA MINOLTA 131f/190f, il faudra d'abord le désinstaller. (Voir page 3-37.)

- Utilisateurs Windows 98SE et Windows Me → Passez à la page suivante.
- Utilisateurs Windows 2000 Professionnel → Passez à la page page 3-30.
- Utilisateurs Windows XP/Serveur 2003 → Passez à la page page 3-32
- Utilisateurs Windows Vista → Passez à la page page 3-34.

Utilisateurs Windows 98SE et Windows Me



...

Note

Assurez-vous d'avoir bien suivi les étapes d'installation 1 à 11 décrites dans "Installation locale : Port USB Windows" à la page 3-25.

- 1 Raccordez le câble USB à votre machine puis à votre ordinateur.

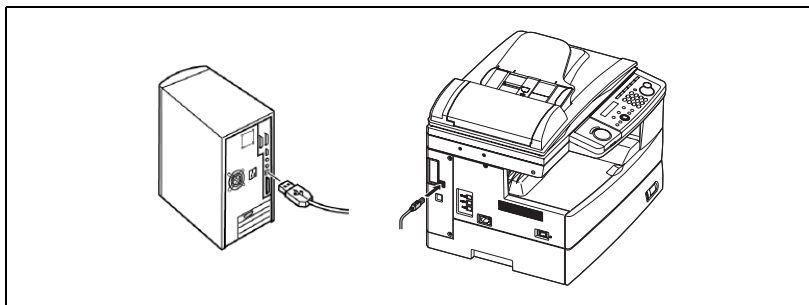

...

Note

Veillez à utiliser un câble USB blindé. Un câble non blindé est susceptible de provoquer des interférences sur les radiofréquences.

- 2 Allumez l'appareil et l'ordinateur.



...

Note

Les images suivantes sont tirées de l'Assistant Windows Me.

- 3 L' "Assistant Ajout de nouveau matériel" apparaît.
Sous Windows Me, sélectionnez "Spécifier l'emplacement du pilote (avancé)" et cliquez sur [Suivant].
Sous Windows 98SE, cliquez sur [Suivant]. Sélectionnez ensuite "Rechercher le meilleur pilote pour votre matériel.(Recommandé)" et cliquez sur [Suivant].
- 4 Sous Windows ME, sélectionnez "Rechercher le meilleur pilote pour votre matériel" et "Définir un emplacement".
Sous Windows 98SE, sélectionnez "Spécifier un emplacement" et effacez tout autre choix.
- 5 Cliquez sur [Parcourir] pour naviguer dans l'arborescence de votre disque dur jusqu'à : C:\KONICA_MINOLTA131f\190f_GDI, puis cliquez sur [OK].
- 6 Suivez les instructions qui s'affichent dans la fenêtre jusqu'à ce que vous puissiez cliquer sur [Terminer].
- 7 L' "Assistant Ajout de nouveau matériel" réapparaît. Répétez trois fois encore la même procédure, de l'étape 3 à 6 jusqu'à ce que l'installation soit complètement terminée.

Une fois le pilote installé, vous devez configurer le réglage "Option périphérique" pour activer soit le 2ème magasin papier, soit l'unité Recto-verso, soit les deux ensemble. (L'unité Recto-verso n'est disponible que pour bizhub 190f.) Voir à cet effet "Activer les options du périphérique" sur la page suivante.

Activer les options du périphérique

Si votre machine dispose d'options, vous devez ouvrir les propriétés de l'imprimante pour les activer.

Pour activer les options du périphérique :

- 1 Cliquez sur [Démarrer] → [Paramètres] → [Imprimantes].
- 2 Cliquez le bouton droit de la souris sur l'icône de l'imprimante KONICA MINOLTA GDI, puis cliquez sur [Propriétés].
- 3 Cliquez sur l'onglet [Option périph.].
- 4 Sélectionnez le ou les périphériques installés sur votre machine.
- 5 Cliquez sur [OK] puis fermez les propriétés de l'imprimante.



Note

L'unité Recto-verso n'est disponible que pour bizhub 190f.

Utilisateurs de Windows 2000 Professionnel



Note

Assurez-vous d'avoir bien suivi les étapes d'installation 1 à 11 décrites dans "Installation locale : Port USB Windows" à la page 3-25.

- 1 Raccordez le câble USB à votre machine puis à votre ordinateur.

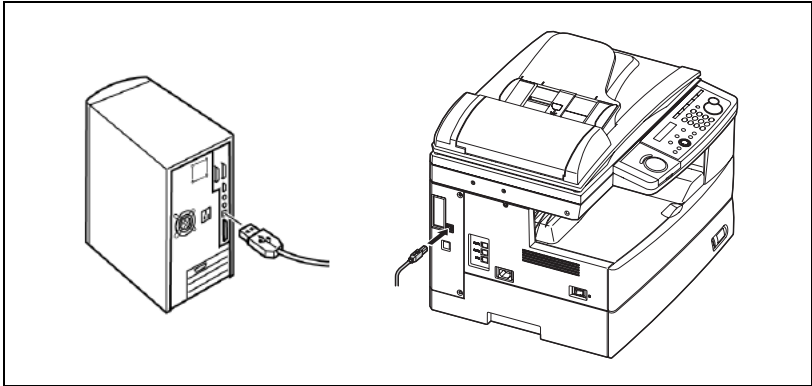

Note

Veillez à utiliser un câble USB blindé. Un câble non blindé est susceptible de provoquer des interférences sur les radiofréquences.

- 2 Allumez votre machine.
- 3 L' "Assistant Nouveau matériel détecté" apparaît. Cliquez sur [Suivant].
- 4 Sélectionnez "Rechercher un pilote approprié pour mon périphérique" et cliquez sur [Suivant].
- 5 Sélectionnez "Emplacement spécifique" et désactivez toutes les autres options, E enfin cliquez sur [Suivant].
- 6 Cliquez sur [Parcourir] pour naviguer dans l'arborescence de votre disque dur jusqu'à : C:\KONICA_MINOLTA131f/190f_GDI, puis cliquez sur [OK].
- 7 Cliquez sur [Suivant]. Si la boîte de dialogue "Signature numérique non trouvée" s'affiche, cliquez sur [Oui] pour installer le pilote.

8 L' "Assistant Nouveau matériel détecté" réapparaît. Répétez la même procédure, de l'étape 12 à 16.

9 Cliquez sur [Terminer].

L'installation du pilote est terminée.

Activer les options du périphérique

Si votre machine dispose d'options, vous devez ouvrir les préférences d'impression pour les activer.

Pour activer les options du périphérique :

1 Cliquez sur [Démarrer] → [Paramètres] → [Imprimantes].

2 Cliquez le bouton droit de la souris sur l'icône de l'imprimante KONICA MINOLTA GDI, puis cliquez sur [Préférences d'impression].

3 Cliquez sur l'onglet [Option périph.].

4 Sélectionnez le ou les périphériques installés sur votre machine.

5 Cliquez sur [OK] puis fermez les préférences d'impression.



Note

L'unité Recto-verso n'est disponible que pour bizhub 190f.

Utilisateurs Windows XP/Serveur 2003



Note

Assurez-vous d'avoir bien suivi les étapes d'installation 1 à 11 décrites dans "Installation locale : Port USB Windows" à la page 3-25.

- 1 Raccordez le câble USB à votre machine puis à votre ordinateur.

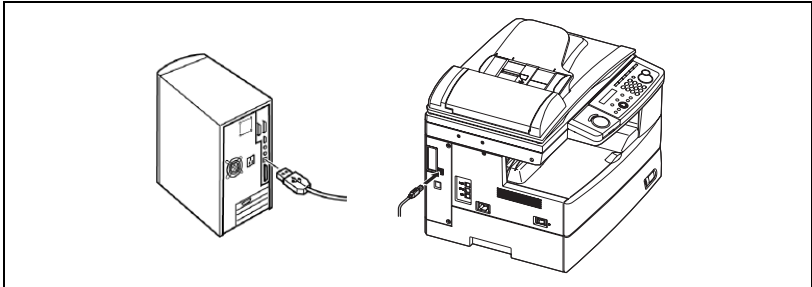

Note

Veillez à utiliser un câble USB blindé. Un câble non blindé est susceptible de provoquer des interférences sur les radiofréquences.

- 2 Allumez votre machine.
- 3 L' "Assistant Matériel Détecté" apparaît. Cliquez sur [Suivant].
- 4 Sélectionnez "Installer à partir d'une liste ou d'un emplacement spécifié" et cliquez sur [Suivant].
- 5 Sélectionnez "Inclure cet emplacement dans la recherche" et désactivez toutes les autres options. Cliquez sur [Parcourir] pour naviguer dans l'arborescence de votre disque dur jusqu'à :
C:\KONICA_MINOLTA131f/190f_GDI, puis cliquez sur [OK].
- 6 Cliquez sur [Suivant].
- 7 Si la boîte de dialogue "test Logo Windows" apparaît, cliquez sur [Continuer] pour installer le pilote.
- 8 Cliquez sur [Terminer].

- 9 L'"Assistant Matériel détecté" pour un autre matériel KONICA MINOLTA 131f/190f apparaît, répétez alors la même procédure, de l'étape 4 à 8.
- 10 Cliquez sur [Terminer].
L'installation du pilote est terminée.

Activer les options du périphérique

Si votre machine dispose d'options, vous devez ouvrir les préférences d'impression pour les activer.

Pour activer le composant en option :

- 1 Cliquez sur [Démarrer] → [Paramètres] → [Imprimantes].
- 2 Cliquez le bouton droit de la souris sur l'icône de l'imprimante KONICA MINOLTA 131f/190f, puis cliquez sur [Préférences d'impression].
- 3 Cliquez sur l'onglet [Option périph.].
- 4 Sélectionnez le ou les périphériques installés sur votre machine.
- 5 Cliquez sur [OK] puis fermez les propriétés de l'imprimante.



Note

L'unité Recto-verso n'est disponible que pour bizhub 190f.

Utilisateurs de Windows Vista



Note

Assurez-vous d'avoir bien suivi les étapes d'installation 1 à 11 décrites dans "Installation locale : Port USB Windows" à la page 3-25.

- 1 Branchez le câble USB sur votre appareil et branchez-le ensuite à votre ordinateur.

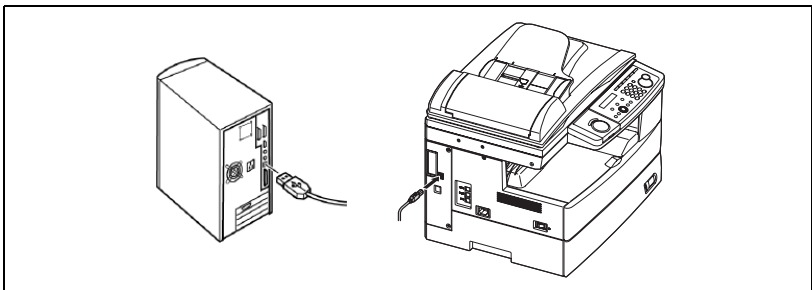



...

Note

Veillez à utiliser un câble USB blindé. Un câble non blindé est susceptible de provoquer des interférences sur les radiofréquences.

- 2 Allumez votre machine.
- 3 Le logiciel du pilote va s'installer automatiquement.
- 4 Une fois que les pilotes ont été correctement installés, le message "Vos matériels sont prêts à être utilisés" apparaît.



...

Note

Après l'installation du pilote, vous devez configurer le réglage "Option Périphérique" pour activer soit le 2ème magasin papier, soit l'unité Recto-verso, ou les deux ensemble (L'unité Recto-verso n'est disponible que pour bizhub 190f.) Voir "Activer les options du périphérique" sur la page suivante.

Activer les options du périphérique

Si votre machine dispose d'options, vous devez ouvrir les préférences d'impression pour les activer.

Pour activer les options du périphérique :

- 1 Cliquez sur [Démarrer] → [Panneau de configuration].
- 2 Cliquez sur [Matériel et audio].
- 3 Cliquez sur [Imprimantes].
- 4 Cliquez le bouton droit de la souris sur l'icône de l'imprimante KONICA MINOLTA GDI, puis cliquez sur [Options d'impression...].
- 5 Cliquez sur l'onglet [Option périph.].
- 6 Sélectionnez le ou les périphériques installés sur votre machine.
- 7 Cliquez sur [OK] et fermez les préférences d'impression.



...

Note

L'unité Recto-verso n'est disponible que pour bizhub 190f.

3.6.3 Installation locale : Port parallèle Windows (option)

**Note**

Cette procédure nécessite une interface parallèle, en option.

Une interface parallèle n'est disponible que pour une utilisation avec Windows 98/98SE, Windows Me et Windows NT 4.0 workstation.

Sous Windows NT 4.0, vous devez vous connecter en tant qu'Administrateur.

Si vous avez précédemment installé le "Pilote Imprimante/Scanner GDI 131f/190f KONICA MINOLTA", vous pouvez le mettre à jour simplement en cliquant sur le bouton [Mettre à jour] de la fenêtre de maintenance.

- 1 Allumez votre machine.
- 2 Insérez le CD fourni dans votre lecteur de CD-ROM.

**Note**

Si cette fenêtre ne s'affiche pas, lancez le fichier setup.exe qui se trouve sur le répertoire racine du CD ROM.

- 3 Choisissez votre langue puis cliquez sur [Suivant].
- 4 Dans la fenêtre suivante, cliquez sur [Suivant].
- 5 La fenêtre "Contrat de licence du logiciel" s'affiche. Après avoir lu et accepté le contenu, cliquez sur [Oui].
- 6 Sélectionnez votre machine et cliquez sur [Suivant].
- 7 Sélectionnez "Parallèle" et cliquez sur [Suivant].
Confirmez le récapitulatif qui s'affiche.
Cliquez sur [Suivant] pour lancer l'installation sur votre ordinateur.
- 8 Quand la fenêtre suivante apparaît, cliquez sur [Terminer] pour achever l'installation.

Si un message d'erreur apparaît au cours du processus d'installation, vous devrez procéder à une désinstallation. (Voir page 3-37.)

Activer les options du périphérique

Si votre machine dispose d'options, vous devez ouvrir les propriétés de l'imprimante pour les activer. Voir page 3-29 pour les instructions à ce sujet.

3.6.4 Désinstallation du pilote

Il est nécessaire de procéder à la désinstallation si vous mettez le logiciel à jour ou si la procédure d'installation échoue.



Note

Sous Windows NT4.0/2000/XP/Serveur 2003/Vista, vous devez vous connecter en tant qu'Administrateur.

Utilisateurs de Windows 98/98SE et Windows Me

- 1 Sélectionnez "Démarrer, Paramètres", "Panneau de configuration", "Ajout/Suppression de programmes", puis sur l'onglet "Installation/Désinstallation".
- 2 Sélectionnez "Pilote Imprimante/Scanner GDI 131f/190f KONICA MINOLTA" et cliquez sur le bouton [Ajouter/Supprimer].
- 3 Suivez les instructions qui s'affichent dans la fenêtre.

Sous Windows 2000 Professionnel

- 1 Sélectionnez "Démarrer", "Paramètres", "Panneau de configuration", "Ajouter/Supprimer des Programmes" et cliquez sur l'icône "Modifier ou supprimer des Programmes".
- 2 Sélectionnez "Pilote Imprimante/Scanner GDI 131f/190f KONICA MINOLTA" et cliquez sur le bouton [Modifier/Supprimer].
- 3 Suivez les instructions qui s'affichent dans la fenêtre.

Sous Windows XP et Windows Serveur 2003

- 1 Sélectionnez "Démarrer", "Panneau de configuration", "Ajout/Suppression de programmes" et cliquez sur l'icône "Modifier ou supprimer des programmes".
- 2 Sélectionnez "Pilote Imprimante/Scanner GDI 131f/190f KONICA MINOLTA" et cliquez sur le bouton [Modifier/Supprimer].
- 3 Suivez les instructions qui s'affichent dans la fenêtre.

Sous Windows Vista

- 1 Sélectionnez [Démarrer], [Panneau de configuration], [Programmes], [Programmes et fonctionnalités].
- 2 Sélectionnez le pilote Imprimante/Scanner GDI 131f/190f KONICA MINOLTA et cliquez sur le bouton [Désinstaller].
- 3 Suivez les instructions qui s'affichent dans la fenêtre.

4

Premières opérations

4 Premières opérations

4.1 Conseils d'utilisation

4.1.1 Modifier le mode de la machine

Pour modifier le mode de la machine, appuyez sur le bouton "Copie/Fax/Scan".

Le voyant Mode machine indique dans quel mode se trouve la machine.

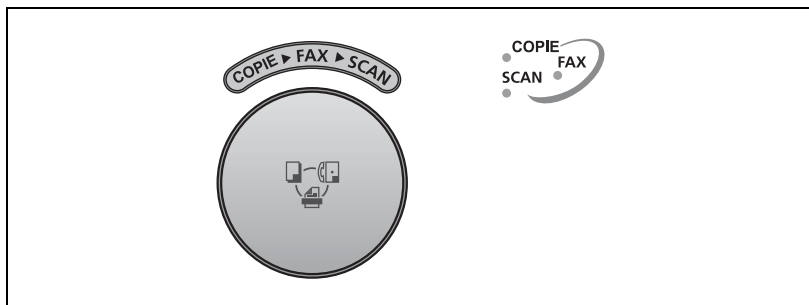

Note

Il n'est pas possible de changer de mode dans les cas suivants :

Pendant la numérisation d'un document.

Pendant la transmission en temps réel.











Pendant la programmation de tout réglage de fonction.

4.1.2 Saisie de caractères

Certains réglages nécessitent la saisie de caractères, par exemple votre TTI (votre nom), le nom d'un fax distant ou autres. Pour introduire des lettres ou autres caractères, voici quelques conseils :

En appuyant plusieurs fois sur une touche numérique, vous pouvez accéder aux caractères suivants, comme représenté dans le tableau ci-dessous.

Tableau des caractères

Clavier numérique	Caractères
	1 . @ - _ / : & ' ○ ! ? Note : o représente une espace
	A B C 2
	D E F 3
	G H I 4
	J K L 5
	M N O 6
	P Q R S 7
	T U V 8
	W X Y Z 9
	0
	Caractères spéciaux
	Verrouillage majuscules

Pour introduire l'un des caractères réunis sous la même touche numérique, appuyez sur  pour déplacer le curseur vers la droite.

Pour introduire des majuscules ou des minuscules

Appuyez sur la touche [#] pour basculer entre majuscule et minuscule.

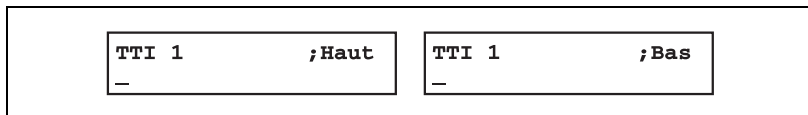

L'indication "Majusc." signifie que la machine n'enregistrera que des lettres en majuscules.

L'indication "Minusc." signifie que la machine n'enregistrera que des lettres en minuscules.

Introduction de caractères spéciaux

Vous pouvez introduire également des caractères spéciaux ou des symboles.

- 1 Lorsque la machine vous invite à entrer un nom, appuyez sur la touche [*].
L'écran affiche alors :

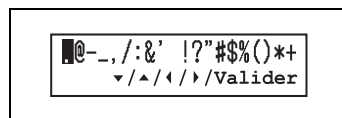

- 2 Sélectionnez le caractère que vous désirez à l'aide des touches [◀], [▶], [▲] ou [▼].
- 3 Pour entrer le caractère, appuyez sur [Valider].
- 4 Si vous désirez entrer un autre caractère, répétez les étapes 1 à 3, sinon passez à l'étape suivante.
- 5 Appuyez sur [Valider] pour l'enregistrer.

Correction de caractères

Si vous avez saisi une lettre ou un chiffre incorrects, appuyez sur la touche [Annuler] pour effacer vers la gauche.

Pour ne modifier qu'un seul caractère ou chiffre, appuyez sur [◀] ou [▶] pour déplacer le curseur sur ce caractère ou chiffre. Appuyez ensuite sur [Annuler] pour l'effacer. Enfin, retaper correctement le caractère ou le chiffre.

4.1.3 **Secours Mémoire [CD]**



Pour des informations plus détaillées, voir "4 Premières opérations" du mode d'emploi étendu sur le CD-R.

4.1.4 **Sélection d'une fonction [CD]**



Pour des informations plus détaillées, voir "4 Premières opérations" du mode d'emploi étendu sur le CD-R.

4.1.5 **Tableau des fonctions [CD]**



Pour des informations plus détaillées, voir "4 Premières opérations" du mode d'emploi étendu sur le CD-R.

4.2 Traitement du papier et des documents

4.2.1 Traitement des documents

Avant de commencer à télécopier, copier ou numériser, veuillez lire les instructions suivantes.

Document acceptables

ADF

	Mono-feuille	Multi-feuilles
Format (l × L)	Max. 216 × 900 mm* Min. 120 × 100 mm	Max. 216 × 356 mm Min. 216 × 139,5 mm
Quantité	1 feuille	Max. 80 feuilles A4, A5, ou F4 (papier de 75 g/m ² ou 20lb)
Poids	35,0 à 128,0 g/m ²	52,0 à 105,0 g/m ²
Epaisseur	0,05 à 0,15 mm	0,07 à 0,12 mm
Type de document	Papier ordinaire	Papier ordinaire

* En émission en temps réel en mode Super fin, 216 x 356 mm.

Vitre d'exposition

Sous-menu	
Format (l × L)	Max. 216 × 356 mm
Quantité	1 feuille
Poids	–
Epaisseur	Max. 28 mm
Type de document	Documents qui ne peuvent pas être introduits par l'ADF.

Objets à ne pas mettre dans votre machine

Pour éviter tout serrage dans l'ADF ou détérioration de l'ADF, n'insérez pas les objets suivants :

- Feuilles gondolées, pliées, froissées ou très fines
- Documents comportant agrafes, colle, bande adhésive, trombones ou li-
quide de correction humide
- "Notes adhésives" (ou documents sur lesquels sont collées des "notes
adhésives")
- Carton, papier journal ou tissu
- Feuilles comportant du carbone-copie sur l'une ou l'autre face
- Cartes de crédit ou objets petits et fins
- Transparents de rétroprojection

Zone de numérisation

La zone de numérisation est représentée ci-dessous.

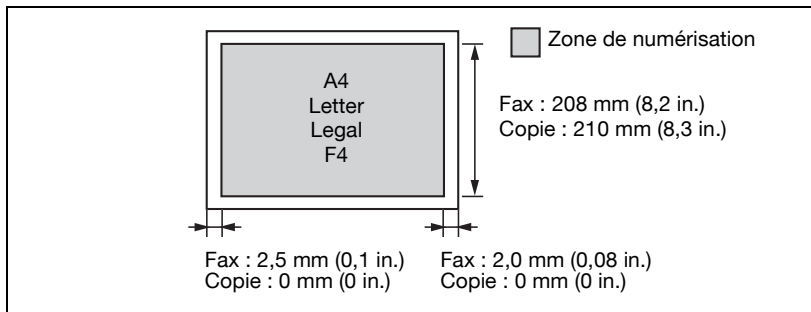

Chargement des documents dans l'ADF

- 1 Introduisez les documents, face orientée vers le haut, bord supérieur en premier.
- 2 Puis, faites coulisser les guides pour qu'ils correspondent au format du document.

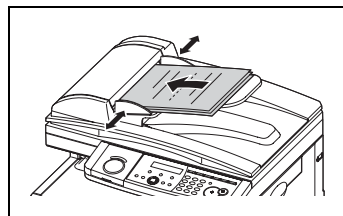

Chargement du document sur la vitre d'exposition

- 1 Assurez-vous qu'il n'y a pas de document dans l'ADF.

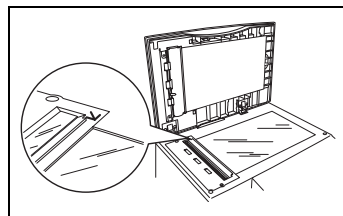

- 2 Relevez le couvre-original.
- 3 Placez le document, face imprimée vers le bas, sur la vitre d'exposition. Veillez à aligner le document dans le coin supérieur gauche.
- 4 Refermez doucement le couvre-original.

IMPORTANT

- Lors de la copie d'un document relié, un livre par exemple, l'image copiée peut présenter quelques zones sombres. Pour réduire cet effet, maintenez le document à plat pour empêcher sa partie reliée de se relever. Cependant, il convient de ne pas appuyer trop fort. Cela pourrait briser la vitre d'exposition et causer des blessures.



4.2.2 Traitement du papier

Formats papier acceptable

Magasin papier

Type de papier	Format du papier	Quantité
Papier ordinaire (poids : 60-90 g/m ²)	A4, A5  , F4	50 feuilles (poids : 80 g/m ²)

Plateau d'introduction manuelle

Type de papier	Format du papier	Quantité
Papier ordinaire (poids : 60-120 g/m ²)	A4, A5, A5  , A6, F4, Letter, Legal, Half-letter  , Executive	50 feuilles (poids : 80 g/m ²)
	Format personnalisé <ul style="list-style-type: none"> • Largeur : 97 à 216 mm • Longueur : 140 à 356 mm 	1 feuille
Enveloppes	DL (110 × 220) Com#10 (4,125 in. × 9,5 in.) Monarch (3,875 in. × 7,5 in.)	1 enveloppe
Carte postale	100 × 148 mm	20 feuilles
Transparent	A4	20 feuilles

Impression Recto-verso

Type de papier	Format du papier
Papier ordinaire (grammage : 60-90 g/m ²)	A4, F4, Letter, Legal

- Le papier de format personnalisé ne peut être utilisé que pour l'impression à partir d'un PC.
- Le papier de format A5 ne peut pas être utilisé pour l'impression commandée par PC, mais A5  est disponible.
- N'utilisez pas d'enveloppes à double rabat ou des fermetures à pression car leur introduction est problématique.
- Pour les transparents, assurez-vous que leur verso ne comporte pas de papier de protection ou de bande amorce. Si c'est le cas, enlevez le papier de protection ou la bande amorce. Seul le transparent nu doit être introduit.

Papier à ne pas utiliser

Pour éviter tout serrage ou détérioration de votre machine, *n'utilisez pas* le papier suivant :

- Papier avec marque de pliage
- Papier froissé
- Papier plié
- Papier gondolé
- Papier déchiré
- Papier carbone
- Papier humide
- Papier très fin
- Papier très épais
- Papier déjà imprimé sur imprimante
- Papier perforé
- Enveloppes avec fermeture à pression
- Papier très glacé ou très texturé

Zone imprimable

La zone imprimable est représentée ci-dessous.

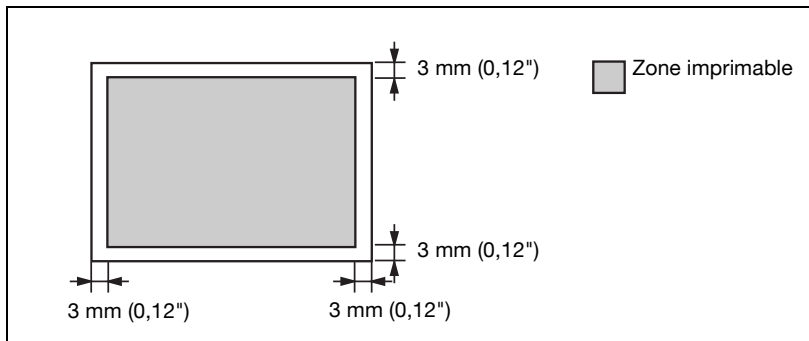

Chargement du papier dans le magasin papier



Note

Après avoir chargé le papier dans le magasin, vous devez spécifier le format du papier que vous avez chargé. (Voir "Programmation du format papier" à la page 4-17.)

- 1 Tirez pour ouvrir le magasin.

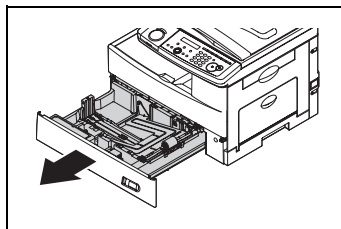

- 2 Appuyez sur la plaque élévatrice jusqu'à ce qu'elle se verrouille en place.

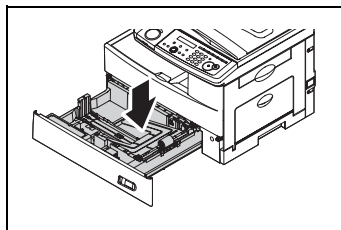

- 3 Ajustez le guide papier arrière pour l'adapter à la longueur du papier.

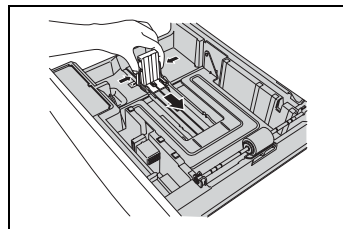

- 4 Chargez le papier dans le magasin.
- Avant le chargement, égalisez les bords de la ramette de papier.
 - Ne chargez pas au-delà du repère situé à l'intérieur du magasin.



Note

Pour éviter les serrages papier, ne rechargez jamais du papier sans avoir préalablement enlevé du magasin tout le papier qui pourrait s'y trouver. En d'autres termes, n'ajoutez pas de feuilles de papier à celles qui se trouvent déjà dans le magasin.

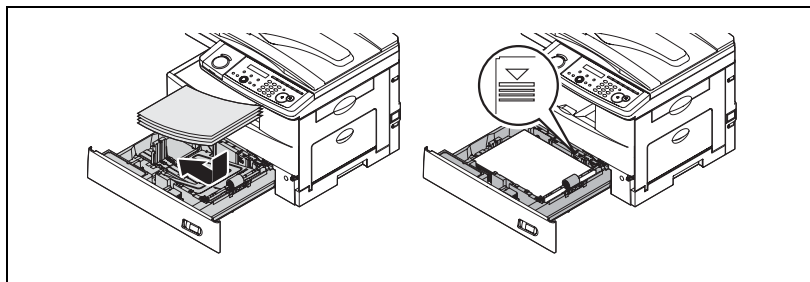

- 5 Pincez le guide papier latéral puis ajustez-le à la largeur du papier.

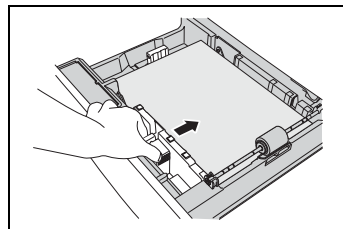

- 6 Fermez le magasin papier.
- 7 Après avoir chargé le papier dans le magasin, vous devez spécifier le format du papier. (Voir "Programmation du format papier" à la page 4-17.)
- 8 Apposez sur le devant du magasin l'étiquette indiquant le format papier (fournie avec la machine).

Chargement de papier dans l'introducteur manuel

Si vous devez utiliser un format de papier qui n'est pas chargé dans le magasin, ou si vous désirez imprimer une enveloppe, un transparent, ou un papier de format personnalisé, vous pouvez charger le papier dans l'introducteur manuel.



Note

Utilisez toujours les supports d'impression préconisés dans la section "Formats papier acceptable" à la page 4-10 pour éviter les serrages papier et des problèmes de qualité d'impression.

- 1 Ouvrez l'introducteur manuel situé sur le côté droit de la machine. Déployez le plateau d'extension.

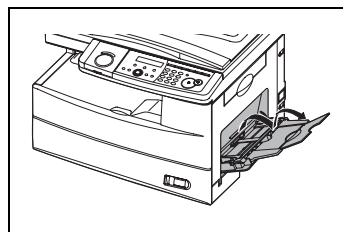

- 2 Pour installer le papier, levez le levier de déverrouillage du rabat (1) et chargez le papier (2) jusqu'à ce qu'il soit en butée.

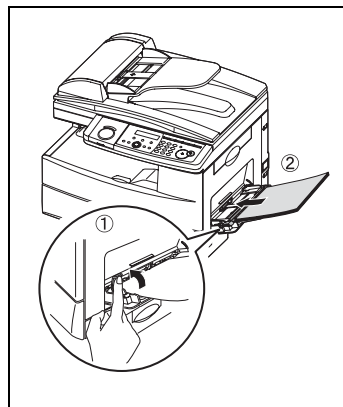

- 3 Ajustez les guides papier (1) au format du papier, puis abaissez le levier de déverrouillage du rabat (2).

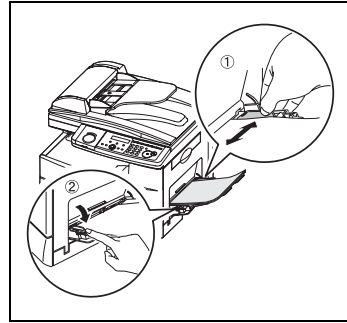

- 4 Une fois le papier chargé dans l'introducteur manuel, vous devez spécifier le format correct en appuyant sur [Intro-Manuelle].

```
Intro Manuelle :A4
                ▼/▲/Valider
```

- 5 Appuyez sur [▼] ou [▲] pour sélectionner le format papier que vous voulez utiliser.

```
Intro Manuelle :A4
                ▼/▲/Valider
```

- 6 Appuyez sur [Valider].



Note

Il est possible de programmer le format par défaut pour l'introducteur manuel. Voir l'étape 6 de la section "Programmation du format papier" à la page 4-17.

Programmation du format papier

Sélection par défaut :

Magasin 1 : A4, Magasin 2 (en option) : A4, Introducteur manuel : A4

Après avoir chargé le papier dans le magasin, vous devez spécifier le format du papier en suivant la procédure ci-dessous.

- 1 Appuyez sur [Menu], [2], [1], [0], [1], [Valider].

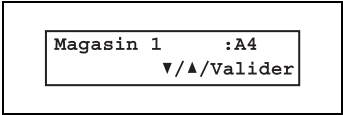

```
Magasin 1 :A4
▼/▲/Valider
```

- 2 Appuyez sur [▼] ou [▲] pour sélectionner le format du papier que vous utilisez dans le magasin 1.

- 3 Appuyez sur [Valider].
Si vous disposez du deuxième magasin en option, poursuivez à l'étape 4 ; sinon, passez à l'étape 6.

- 4 Appuyez sur [▼] ou [▲] pour sélectionner le format du papier que vous utilisez dans le magasin 2.

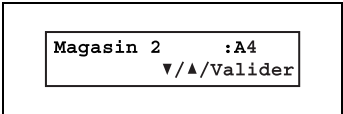

```
Magasin 2 :A4
▼/▲/Valider
```

- 5 Appuyez sur [Valider].

- 6 Vous pouvez aussi programmer le format par défaut pour l'introducteur manuel. Appuyez sur [▼] ou [▲] pour sélectionner le format papier que vous voulez utiliser dans l'introducteur manuel. Après avoir chargé du papier de format différent dans l'introducteur manuel, vous devez spécifier le format correct du papier à utiliser en appuyant sur [Intro-Manuelle].



```
Intro Manuelle:A4
▼/▲/Valider
```

- 7 Appuyez sur [Valider].

- 8 Appuyez sur [Réinit.] pour quitter et revenir au mode attente.

5

Copie

5 Copie

5.1 Avant de réaliser de copies

5.1.1 Traitement du papier et des documents

Avant de commencer à réaliser des copies, veuillez lire les informations relatives au traitement des documents et du papier, figurant en page 4-7.

5.1.2 Commutation de la machine en mode Copie

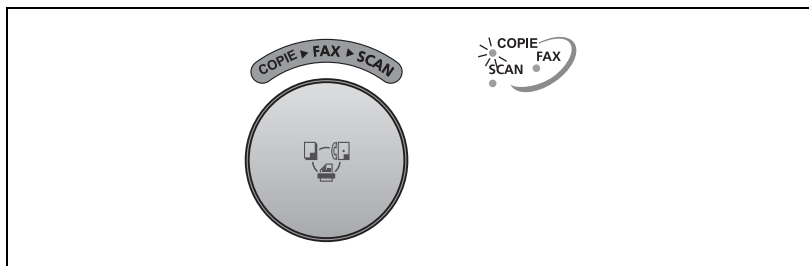

→ Appuyez sur le bouton "Copie/Fax/Scan" jusqu'à ce que le voyant Copie s'allume.

5.1.3 Affichage du mode attente copie

→ Appuyez sur le bouton "Copie/Fax/Scan" pour faire passer la machine en mode Copie.

Quand la machine est en mode Copie, celle-ci indique :

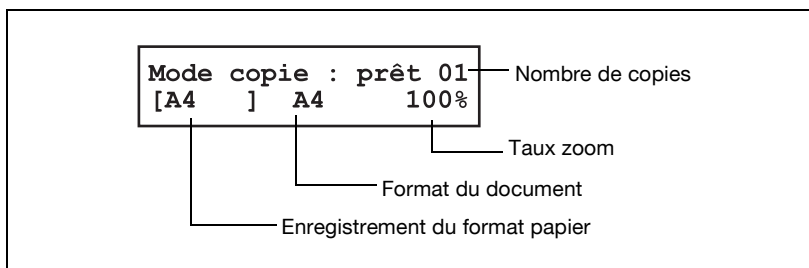

- Pour modifier les paramètres, voir "Paramètres copie élémentaires" à la page 5-6.

5.1.4 Message de dépassement mémoire

Si vous avez enregistré trop d'informations dans la mémoire de votre machine, le message "Dépassement mémoire" s'affichera à l'écran.

Dépassement mémoire DEPART ou ANNULER
--

La cause peut être :

- trop de pages ont été stockées en mémoire,
ou
- les pages qui sont enregistrées contiennent une quantité excessive d'informations dépassant la capacité de la mémoire.

Si ce message apparaît, appuyez sur [Début] pour indiquer à la machine de copier en mémoire un maximum de pages, ou appuyez sur [Annuler] pour supprimer de la mémoire toutes les pages conservées en mémoire pendant l'opération en cours (mais pas celles des opérations précédentes).



Note

Si vous laissez la machine inactive pendant 3 minutes, celle-ci imprimera automatiquement le document enregistré en mémoire pendant l'opération en cours.

5.2 Opérations de copie

5.2.1 Réaliser des copies avec l'ADF

- 1 Appuyez sur le bouton "Copie/Fax/Scan" pour faire passer la machine en mode Copie.

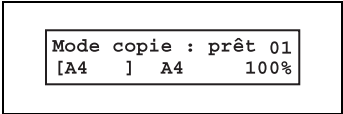

```
Mode copie : prêt 01
[A4 ] A4 100%
```

- 2 Placez votre document dans l'ADF, face imprimée vers le haut, et ajustez les guides document au format de votre document.
- 3 Si nécessaire, spécifiez les paramètres de copie, notamment le type de document et le contraste de numérisation, le nombre de copies, le taux zoom et le paramètre Tri. (Voir "Paramètres copie élémentaires" à la page 5-6.)
- 4 Pour effacer le paramétrage, appuyez sur [Réinit.].
- 5 Appuyez sur [Début] pour lancer la copie.
Pour arrêter la copie, appuyez sur [Stop].

5.2.2 Réaliser des copies sur la vitre d'exposition

- 1 Appuyez sur le bouton "Copie/Fax/Scan" pour faire passer la machine en mode Copie.

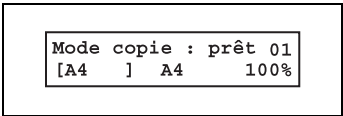

```
Mode copie : prêt 01
[A4 ] A4 100%
```

- 2 Vérifiez qu'aucun document ne se trouve dans l'ADF. Si l'ADF contient un document, celui-ci est prioritaire sur celui qui se trouve sur la vitre d'exposition.
- 3 Placez le document, face imprimée contre la vitre d'exposition et alignez-le sur le coin supérieur gauche. Puis refermez le couvre-original.
- 4 Appuyez sur [Format Doc.] pour sélectionner le format du document, A4, A5  ou F4.
- 5 Si nécessaire, spécifiez les paramètres de copie, notamment le type de document et le contraste de numérisation, le nombre de copies, le taux zoom et le paramètre Tri. (Voir "Paramètres copie élémentaires" à la page 5-6.)
Pour effacer le paramétrage, appuyez sur [Réinit.].
- 6 Appuyez sur [Début] pour lancer la copie.
Pour arrêter la copie, appuyez sur [Stop].

5.3 Paramètres copie élémentaires

5.3.1 Sélection du type de document

- **Texte**
Sélectionnez ce réglage pour copier des lettres.
- **Photo/Texte**
Sélectionnez ce réglage pour copier des documents contenant des photos ou des dessins comportant des lettres.
- **Photo**
Sélectionnez ce réglage pour copier des photos ou des dessins.

Pour sélectionner le type de document :

- 1 Appuyez sur [Définition Doc.].

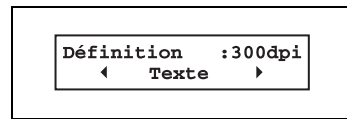

- 2 Appuyez sur [▶] ou [◀] pour sélectionner le type de document.

5.3.2 Contraste de numérisation

Le réglage du contraste de numérisation vous permet de compenser toute luminosité ou obscurité excessive des pages du document que vous voulez copier.

Pour ajuster le contraste :

- 1 Appuyez sur [Contraste].



- 2 Appuyez sur [◀] pour éclaircir, appuyez sur [▶] pour assombrir, ou appuyez sur [Contraste] plusieurs fois pour sélectionner le contraste.

Pour ne pas confondre les réglages Clair et Foncé, il suffit de se rappeler – "Clair éclaircit" et "Sombre assombrit" – pour faire simple.

5.3.3 Taux zoom

Vous pouvez entrer le taux zoom avec l'une des 3 méthodes ci-dessous.



Note

Pour une copie agrandie, utilisez la vitre d'exposition.

Utilisation de taux prédéfinis

- 1 Appuyez sur [▲] ou [▼] pour sélectionner l'un des taux zoom prédéfinis suivants.
 - 50% : Min.
 - 70% : A4 → A5
 - 81% : B5 JIS → A5
 - 86% : A4 → B5 JIS
 - 100%
 - 115% : B5 JIS → A4
 - 122% : A5 → B5 JIS
 - 141% : A5 → A4
 - 200% : Max.

Réglage du taux par pas de 1%

- 1 Appuyez sur [Fonctions Avancées] plusieurs fois jusqu'à ce que "Zoom" s'affiche, puis appuyez sur [Valider].
ou
Appuyez sur la touche programmable (page 12-3) assignée à la fonction "Zoom".
- 2 Réglez le taux avec [▲] ou [▼].
(de 25 à 400% avec la vitre d'exposition, de 25 à 100% avec l'ADF.)

Saisie directe du taux zoom

- 1 Appuyez sur [#].
- 2 Entrez le taux zoom avec les touches numériques.
(de 25 à 400% avec la vitre d'exposition, de 25 à 100% avec l'ADF.)
- 3 Appuyez sur [#] une nouvelle fois.

5.3.4 Nombre de copies

Vous pouvez réaliser 99 copies maximum.

- Avec les touches numériques tapez le nombre de copies désiré (01–99).

5.3.5 Tri de copies



Note

Le tri de copies n'est possible qu'avec l'ADF.

Les copies peuvent être regroupées en jeux consécutifs.

- Pour activer le tri de copies, appuyez sur [Tri].
Le voyant de la touche tri s'allume pour confirmer que le tri de copies est activé.
- Pour désactiver le tri de copies, appuyez sur [Tri] une nouvelle fois ; le voyant s'éteint.

5.3.6 Sélection du format de papier

Par défaut, la machine sélectionne automatiquement le format du papier.

La machine indique le format "Auto" lorsque vous chargez du papier à la fois dans le magasin et l'introducteur manuel ou dans le second magasin, en option.

D'autre part, le voyant de la source papier disponible s'allume.

```
Mode copie : prêt 01
Auto A4 100%
```

Toutefois, s'il n'y a pas de papier dans l'introducteur manuel ou que le second magasin en option n'est pas installé la machine affiche le "(Format papier)" à la place de "Auto".

```
Mode copie : prêt 01
[A4 ] A4 100%
```

Vous pouvez également sélectionner manuellement la source papier en appuyant sur [FormatPapier/DocSuiv].

L'écran affiche le format de papier contenu dans le premier magasin, dans le second magasin (si installé) et dans l'introducteur manuel.

```
Mode copie : prêt 01
Auto A4 100%
A4 [A4 ] 100%
A5 [A5 ] 100%
Sans [A4 ] 100%
```

Si l'introducteur manuel ne contient pas de papier, la machine indique "Sans" pour l'introducteur manuel.

5.3.7 Sélection du format du document

Si vous utilisez la vitre d'exposition, sélectionnez le format du document en appuyant sur [Format Doc.] plusieurs fois jusqu'à afficher le format voulu. Vous pouvez choisir entre A4, A5  ou F4 :

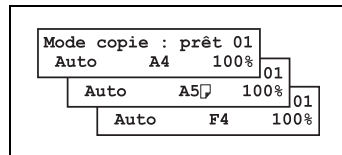

Note

Lorsque la sélection du format document est réglée sur "Auto" (voir "Paramètres utilisateur [CD]" à la page 14-3), vous ne pouvez pas sélectionner le format du document en appuyant sur [Format Doc.].

Dans ce mode, la machine choisira automatiquement le format du document selon le format papier et le taux zoom qui ont été sélectionnés.

[Format Document] indique que la machine sélectionne automatiquement le format du document.

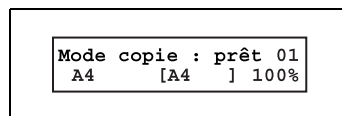

En fonction du taux zoom choisi, il se peut que la machine ne puisse pas afficher le véritable format du document et dans ce cas l'écran indique :

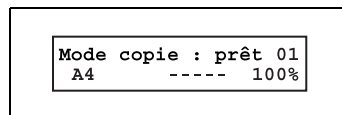

5.4 Fonctions avancées de copie

Lorsque les fonctions copie suivantes ne sont pas assignées à des touches programmables, il est possible de les sélectionner avec la touche Fonctions Avancées. (Voir "Fonctions spéciales [CD]" à la page 12-3.)

Pour sélectionner une fonction copie à l'aide de la touche Fonctions Avancées :

- 1 Appuyez sur le bouton "Copie/Fax/Scan" pour faire passer la machine en mode Copie..
- 2 Appuyez sur [Fonctions Avancées].
- 3 Appuyez sur [▼] ou [▲], ou [Fonctions Avancées] plusieurs fois pour sélectionner la fonction voulue. Appuyez ensuite sur [Valider].

Le tableau ci-dessous énumère les fonctions avancées disponibles en mode copie et la séquence d'affichage. Reportez-vous aux pages indiquées pour les détails des fonctions.

Fonction Avancée	Description	Page de référence
Zoom	Ajuste le taux zoom par pas de 1%.	page 5-7
Copie Recto-Verso	Active ou désactive la copie recto-verso. (Cette fonction n'est disponible que pour bizhub 190f.)	page 5-13
Compteur pages	Affiche le nombre total de pages imprimées et numérisées.	page 12-3
Economie d'énergie	Sélection Oui/Non pour le mode économie d'énergie.	page 3-23
En ligne	Annule l'impression à partir du PC.	page 6-12
Switch Mode	Permet de changer le mode de la machine.	page 4-3
Tri copies	Sélection Oui/Non pour la copie avec tri. (Par défaut, cette fonction est pré-assignée à la "Touche progr. 1".)	page 5-8
Intro-Manuelle	Définit le format papier de l'introducteur manuel. (Par défaut, cette fonction est pré-assignée à la "Touche progr. 2".)	page 4-15
Combiné	Sélection Oui/Non pour la copie combinée. (Par défaut, cette fonction est pré-assignée à la "Touche progr. 3".)	page 5-11

5.4.1 Combiné

Cette fonction vous permet de copier deux documents recto sur une seule feuille de papier A4.

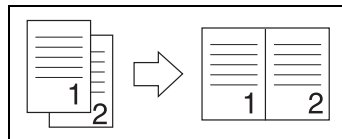

Orientation du document sur l'ADF ou sur la vitre d'exposition	Image obtenue en copie combinée

- 1 Vérifiez que la machine se trouve en mode copie.
- 2 Placez votre document dans l'ADF face imprimée vers le haut ou sur la vitre d'exposition, face imprimée vers le bas.
- 3 Pour effectuer une copie combinée : Appuyez sur [Combiné]. La touche COMBINER s'allume pour indiquer que la fonction est activée.

- 4 Procédez éventuellement aux réglages suivants. (Voir "Paramètres copie élémentaires" à la page 5-6.)
 - Type de document et contraste de numérisation
 - Nombre de copies
 - Taux Zoom (25 à 400% pour la vitre d'exposition, 25 à 100% pour l'ADF)
 - Pour restaurer les paramètres copie par défaut, appuyez sur [Réinit.].
- 5 Appuyez sur [Début].
Pour arrêter la copie, appuyez sur [Stop].

5.4.2 Copie recto-verso

Cette fonction vous permet de copier 2 documents recto sur les 2 faces d'une feuille.

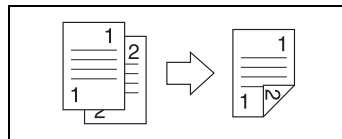

Note

Avec l'ADF, l'agrandissement de la copie n'est pas disponible.

Cette machine ne dispose pas de la fonction rotation d'image.

L'unité Copie recto-verso n'est disponible que pour bizhub 190f.

Orientation du document sur l'ADF ou sur la vitre d'exposition	Position de reliure	Image obtenue en copie recto-verso
	G&D	
	Haut	
	G&D	
	Haut	
	G&D	
	Haut	

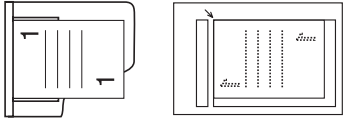
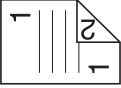
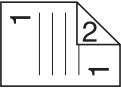
Orientation du document sur l'ADF ou sur la vitre d'exposition	Position de reliure	Image obtenue en copie recto-verso
	G&D	
	Haut	

Copie recto-verso d'un document recto

- 1 Vérifiez que la machine se trouve en mode copie.
- 2 Placez votre document dans l'ADF face imprimée vers le haut ou sur la vitre d'exposition, face imprimée vers le bas.
- 3 Appuyez sur [Fonctions Avancées] jusqu'à afficher "Copie Recto-verso" et appuyez sur [Valider]. Choisissez l'un des éléments suivants et appuyez sur [Valider].

ou

 Appuyez sur la touche de fonction programmable "Copie Recto-verso" et choisissez l'un des éléments suivants.
 - Non : Annule la copie recto-verso.
 - G&D : Pour relier la copie recto-verso à gauche ou à droite.
 - Haut : Pour relier la copie recto-verso en haut.
- 4 Appuyez sur [Début].
Pour arrêter l'opération de copie, appuyez sur [Stop].



Note

L'unité Recto-verso n'est disponible que pour bizhub 190f.

5.4.3 Définition de copie

Cette fonction offre la meilleure qualité copie disponible. Elle demande cependant plus de mémoire que la définition copie ordinaire. Donc si vous tentez de copier de nombreuses pages à la fois avec ce réglage, une saturation de la mémoire peut se produire.

- 1 Vérifiez que la machine se trouve en mode copie.
- 2 Placez votre document dans l'ADF face imprimée vers le haut, ou sur la vitre d'exposition, face imprimée vers le bas.

- 3 Appuyez sur [Définition Doc.].

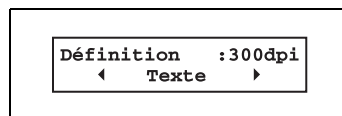

- 4 Appuyez sur [▼] ou [▲] ou [Définition Doc.] pour sélectionner "600dpi".

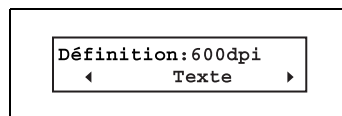

- 5 Procédez éventuellement aux réglages suivants. (Voir "Paramètres copie élémentaires" à la page 5-6.)
 - Type de document et contraste de numérisation
 - Nombre de copies

Pour restaurer les paramètres copie par défaut, appuyez sur [Réinit.].

- 6 Appuyez sur [Début] pour lancer la copie.
Pour arrêter la copie, appuyez sur [Stop].



Impression PC

6 Impression PC

6.1 Impression d'un document

- 1 Vérifiez que vous avez préalablement installé le pilote d'imprimante sur votre ordinateur. Pour plus de détails, voir "Installation du pilote d'imprimante et du scanner" à la page 3-24.
- 2 A partir de votre application logicielle, sélectionnez la commande d'impression.
Assurez-vous de sélectionner le pilote d'imprimante "KONICA MINOLTA 131f/190f GDI".
- 3 Si vous désirez procéder à des réglages relatifs à l'impression du document, cliquez sur [Propriétés] ou [Configurer]. Pour plus de détails, voir "Paramètres du pilote d'imprimante," ci-dessous.
- 4 Après avoir éventuellement modifié les paramètres d'impression, cliquez sur [OK] pour lancer la tâche d'impression.
- 5 Votre ordinateur envoie à votre machine une commande d'impression ainsi que les données à imprimer.

6.2 Paramètres du pilote d'imprimante

6.2.1 Ouvrez les propriétés de l'imprimante

Pour ouvrir les propriétés de l'imprimante, il y a deux méthodes :

- A partir de votre application logicielle
- Depuis le dossier de l'imprimante



Note

Lorsque vous changez les propriétés de l'imprimante depuis une application logicielle, les nouveaux paramètres ne seront pris en compte que pour la tâche d'impression en cours.

Pour changer les réglages par défaut de l'imprimante, procédez depuis le dossier "Imprimantes". Ce changement peut affecter tout utilisateur qui partage la même imprimante.

A partir de l'application logicielle

L'ouverture des propriétés de l'imprimante à partir de l'application logicielle dépend du type d'application que vous utilisez. Voir le manuel de votre logiciel pour plus de détails. L'exemple suivant utilise Microsoft Word 2000.

- 1 Sélectionnez "Imprimer" dans le menu Fichier.
- 2 La boîte de dialogue Imprimer s'affiche. Dans le champ Nom, sélectionnez votre imprimante GDI KONICA MINOLTA, puis cliquez sur [Propriétés].
- 3 La fenêtre des propriétés de l'imprimante s'ouvre. Pour plus de détails, voir "Description des propriétés de l'imprimante" à la page 6-6.

Depuis le dossier de l'imprimante



Note

Sous Windows NT4.0/2000/XP/Serveur 2003/Vista, vous devez vous connecter en tant qu'Administrateur.

- 1 Cliquez sur [Démarrer], [Paramètres], puis cliquez sur [Imprimantes].
 - Windows Vista, cliquez sur [Démarrer] → [Panneau de configuration] → [Matériel et audio] → [Imprimantes].
 - Sous Windows XP Professionnel, cliquez sur [Démarrer] puis sur [Imprimantes et télécopieurs].
 - Sous Windows XP Home edition, cliquez sur [Démarrer], [Panneau de configuration], [Imprimantes et autres périphériques], puis cliquez sur [Imprimantes et télécopieurs].
- 2 Faites un clic droit sur l'icône KONICA MINOLTA GDI, et cliquez sur [Propriétés] (Windows 98/98SE/Me), [Document, options par défaut...] (Windows NT4.0), ou [Préférences d'impression] (Windows 2000/XP/Server2003/Vista).
- 3 La fenêtre des propriétés de l'imprimante s'ouvre. Pour plus de détails, voir "Description des propriétés de l'imprimante" à la page 6-6.

6.2.2 Description des propriétés de l'imprimante



Note

La fenêtre représentée dans cette section se rapporte à Windows XP. La fenêtre affichée sur votre ordinateur peut être différente en fonction de votre système d'exploitation Windows.

Onglet Papier

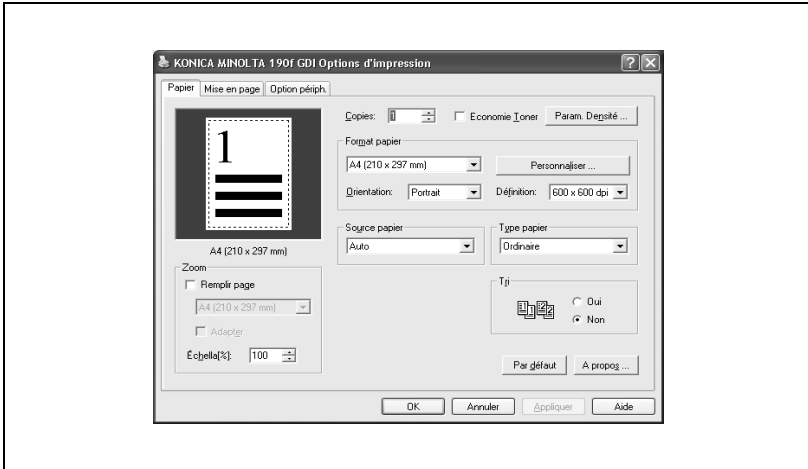

Remplir page

Choisissez cette option pour mettre votre tâche d'impression à l'échelle du format de papier sélectionné indépendamment du format logique du document. Si vous voulez que votre document soit ajusté au format de papier sélectionné, cochez la case "Adapter".



Note

Quand l'option "Combiner" de l'onglet "Mise en page" est activée, il n'est pas possible de spécifier l'option "Remplir page".

Echelle(%)

Vous pouvez agrandir ou réduire le document par pas de 1%, de 25% à 400%.



Note

Lorsque l'option "Adapter" ou "Combiner" est activée, l'option "Echelle(%)" ne peut pas être spécifiée.

Copies

Tapez le nombre de copies (1 à 99) à imprimer.

Tri

Si vous sélectionnez "Oui" pour activer la fonction tri, une tâche de plusieurs pages sera imprimée en jeux assemblés. Si vous sélectionnez "Non", elle sera imprimée page par page.

Format papier

Sélectionne le format papier dans la liste déroulante qui indique les formats pris en charge par le paramétrage en vigueur du pilote d'imprimante. Les formats papier indiqués sur la liste déroulante découlent des contraintes provenant des paramètres "Source papier" et "Combiner". Si vous ne trouvez pas le format voulu dans cette liste, modifiez les paramètres de la source papier.



Note

Pour plus de détails sur les formats papier pris en charge par votre machine, voir "Formats papier acceptable" à la page 4-10.

Orientation

L'option Portrait permet d'obtenir une impression verticale sur le papier.

L'option Paysage permet d'obtenir une impression horizontale sur le papier.

Personnaliser

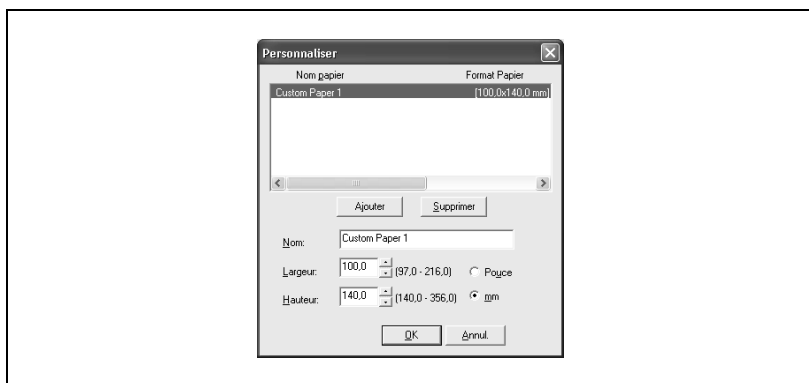

- Cliquez sur ce bouton si vous voulez ajouter, modifier ou supprimer votre format de papier personnalisé. Il est possible d'ajouter jusqu'à 50 formats papier personnalisés.



Note

Ce bouton n'est disponible que si "Intro. Manuelle" a été sélectionné comme source papier et que l'option "Combiner" n'est pas activée.

Pour ajouter un format papier personnalisé :

- 1 Cliquez sur [Personnaliser].
- 2 Cliquez sur [Ajouter].
- 3 Tapez le nom utilisé pour identifier votre papier personnalisé.
Ce nom peut comporter 20 caractères maximum.
- 4 Spécifiez la largeur et la longueur de votre format papier personnalisé.
- 5 Cliquez sur [OK].

Pour supprimer un format papier personnalisé :

- 1 Sélectionnez le nom de papier que vous voulez supprimer.
- 2 Cliquez sur [Supprimer].

Résolution

Permet de sélectionner la définition d'impression.

Source papier

Ce paramètre spécifie le magasin ou l'introducteur manuel dans lequel le papier enregistré est chargé.

Type papier

Cette option vous permet de choisir le type papier.

Economie Toner

Sélectionnez cette option pour économiser le toner, sachant que cela diminue la qualité de l'impression.

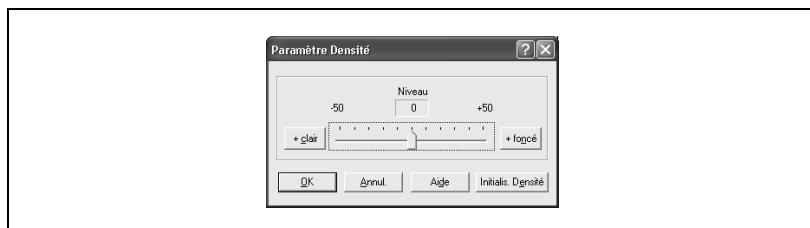
Paramètre Densité

- Cliquez pour ouvrir la fenêtre de réglage de la densité et ajuster le niveau de la densité d'impression.

Onglet Mise en page

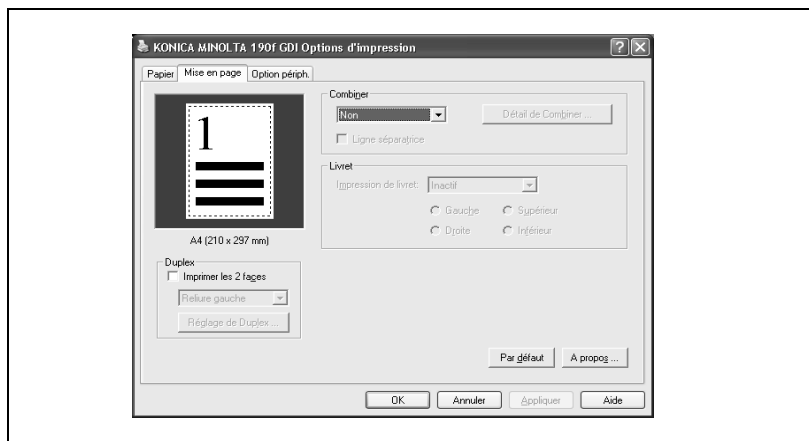

Recto-verso



Note

La fonction de copie recto-verso n'est disponible que pour bizhub 190f.

Imprimer les 2 faces

Vous pouvez imprimer sur les deux faces de la feuille. La position de reliure doit être spécifiée pour l'impression recto-verso afin d'harmoniser l'orientation des deux faces (livre), sélectionnez "Reliure gauche" ou "Reliure droite". Pour inverser l'orientation (dépliant), sélectionnez "Reliure Haut".

Réglage de Duplex

Sélectionnez ce bouton pour ajuster la marge.

Combiner

Sélectionnez le nombre de pages par feuille que vous voulez imprimer (2, 4 ou 8).



Note

Avant de régler cette fonction, assurez-vous que l'échelle est réglée sur 100%. Une fois que le paramètre "Combiner" est réglé, la mise à l'échelle sera automatiquement déterminée et ne peut pas être modifiée manuellement.

Si l'impression d'un document de plusieurs pages avec cette option donne un résultat qui ne répond pas à votre attente, désactivez l'option "Tri" et réessayez.

Ligne séparatrice

Vous pouvez imprimer une ligne de séparation autour de chaque page imprimée sur la feuille.

Détail de Combiner

Cliquez sur ce bouton pour ouvrir la boîte Détail de Combiner vous permettant de spécifier l'ordre des pages combinées sur le papier.

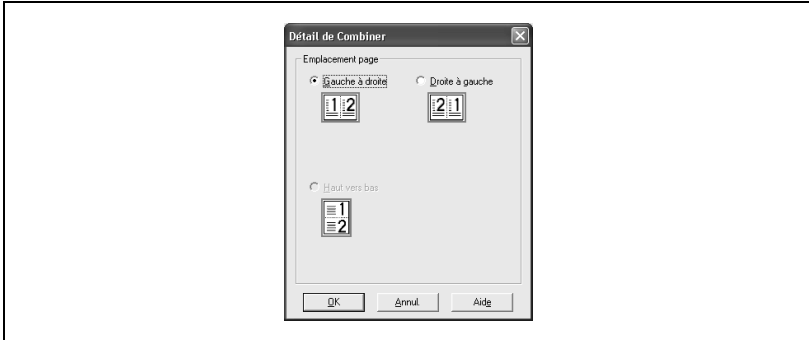

Livret

La fonction "Livret" n'est disponible que pour bizhub 190f équipé de l'unité recto-verso.

Vous pouvez imprimer plusieurs pages pour former un livre en pliant ensemble les feuilles de papier en deux par leur milieu.

Pour sélectionner cette fonction, cochez la case "Imprimer les 2 faces" et sélectionnez "N-2" pour "Combiner".

Impression de livret

Permet de définir la position de reliure d'un livret.

La position de reliure que vous spécifiez dépend de l'orientation d'impression définie dans "Orientation" sous l'onglet "Papier".

Si vous sélectionnez "Portrait", vous pouvez spécifier la position de reliure "Gauche" ou "Droite" et si vous avez sélectionné "Paysage", vous pouvez spécifier la position de reliure "Supérieur" ou "Inférieur".

Onglet Option périph.

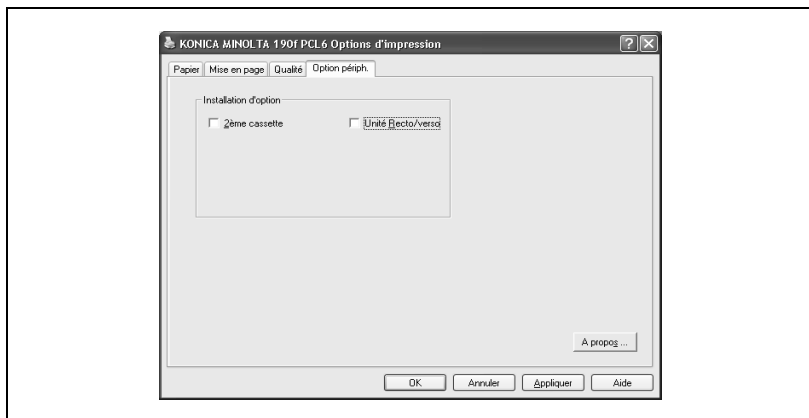

Utiliser le ou les périphérique(s)

Pour activer le 2ème magasin papier et/ou l'unité Recto-verso, cochez la case correspondante dans la fenêtre "Option Périphérique".



Note

L'unité Recto-verso n'est disponible que pour bizhub 190f.

6.3 Annulation d'une tâche d'impression

6.3.1 Pour annuler une tâche d'impression à partir de la machine

Pendant l'impression PC, l'écran se présente comme ci-contre.

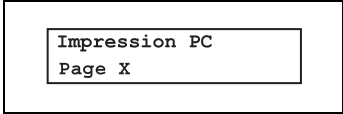

```
Impression PC
Page X
```

Si vous voulez annuler la tâche d'impression en cours, suivez la procédure ci-dessous :

- 1 Appuyez sur [Fonctions Avancées] et appuyez sur [▲] jusqu'à afficher "En ligne" sur l'écran, puis appuyez sur [Valider]. Appuyez sur [▼] ou [▲] pour sélectionner "Non".



```
En ligne :Non
▼/▲/Valider
```

ou

Appuyez sur la touche programmable assignée à la fonction "En ligne". (Veuillez vous reporter à page 12-3.)

- 2 La machine affichera l'écran suivant :

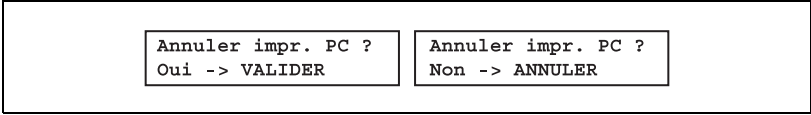

```
Annuler impr. PC ?
Oui -> VALIDER
```

```
Annuler impr. PC ?
Non -> ANNULER
```

- 3 Pour annuler l'impression PC en cours, appuyez sur [Valider]. Si vous ne souhaitez pas annuler l'impression PC en cours, appuyez sur [Annuler].



Numérisation

7 Numérisation

7.1 Préparation à l'utilisation du pilote TWAIN

7.1.1 Commutation de la machine en mode Scanner

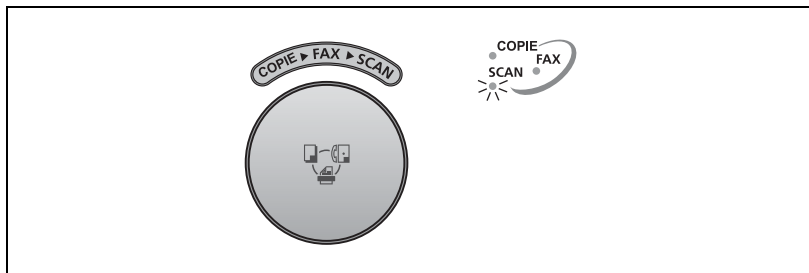

→ Appuyez sur le bouton "Copie/Fax/Scan" jusqu'à ce que le voyant Scan s'allume.

7.1.2 Affichage du mode attente Scanner

→ Appuyez sur le bouton "Copie/Fax/Scan" pour faire passer la machine en mode Scanner.

Quand la machine est en mode Scanner, celle-ci indique :

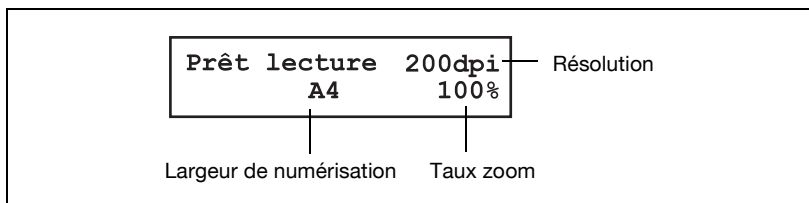

- Pour changer le réglage initial, voir "Numérisation" à la page 7-3.

7.1.3 Numériser une image

Il y a deux manières de numériser une image :

Mode de numérisation en temps réel (mode RS)

Si vous choisissez le mode Numérisation en temps réel, votre machine numérise un document et le transfère immédiatement sur votre ordinateur. Le mode RS est le mode utilisé par la plupart des scanners de documents.

Mode Boîte Analyse (mode SB)

Si vous choisissez le mode Boîte Analyse, les données numérisées seront enregistrées dans la boîte d'analyse de votre machine. Vous pouvez la télécharger à partir de votre application logicielle pour peu qu'elle soit compatible TWAIN.

7.1.4 Accéder au pilote TWAIN

Suivez les étapes ci-dessous pour accéder au pilote TWAIN depuis votre application logicielle.

- 1 Allumez votre machine.
- 2 Lancez l'application logicielle qui prend en charge la numérisation TWAIN.
- 3 Sélectionnez le Scanner KONICA MINOLTA 131f/190f comme périphérique de numérisation.



Note

La procédure de sélection d'un périphérique scanner peut varier selon le logiciel employé. En cas de doute, consultez le manuel du logiciel.

7.2 Utilisation du mode RS [CD]



Pour des informations plus détaillées, voir "7 Numérisation" du mode d'emploi étendu sur le CD-R.

7.3 Utilisation du mode SB [CD]



Pour des informations plus détaillées, voir "7 Numérisation" du mode d'emploi étendu sur le CD-R.



Numéroteur automatique

8 Numéroteur automatique

8.1 Fonctions de base du numéroteur automatique

Le numéroteur automatique de votre machine conserve en mémoire les numéros de fax et de téléphone le plus fréquemment appelés et vous permet de les composer immédiatement.

8.1.1 Numéroteurs automatiques

Il y a deux sortes de numérotations automatiques. Leur différence réside dans la manière de composer les numéros :

Type	Procédure de numérotation	Quantité mémorisée
Touche 1-Touche	Appuyez sur des touches marquées de 1 à 40 situées sur le côté gauche du panneau de contrôle	40
Numéro abrégé	Appuyez sur Num. Abrégée/Groupes, suivi d'un identifiant à trois chiffres, de 001 à 160	160

8.1.2 Groupes d'appel

Les groupes d'appel sont des groupes de numéros de fax et permettent de faciliter l'envoi d'un même message vers un grand nombre de destinations.

Votre machine peut enregistrer 200 numéros dans 32 groupes d'appel max.

Voir également "Numérotation pour groupe d'appel [CD]" à la page 8-16.

8.1.3 Noms de destination et numérotation par répertoire téléphonique

Au moment d'enregistrer les numéros dans le numéroteur automatique, vous pouvez leur donner des noms évocateurs ou descriptifs, par exemple "Chicago office" ou "Bureau de facturation".

Le répertoire téléphonique trie ces noms par ordre alphabétique. Grâce à la numérotation par répertoire téléphonique, vous pouvez rechercher ces numéros par leurs noms comme vous le feriez avec un simple répertoire téléphonique.

Voir également "Numérotation par répertoire [CD]" à la page 8-16.

8.1.4 Caractères spéciaux de numérotation

Lors de l'enregistrement dans le numéroteur, la machine vous permet d'introduire des caractères spéciaux. Le tableau ci-dessous décrit brièvement chacun de ces caractères. Il indique aussi les touches à manipuler pour enregistrer ces caractères dans le numéroteur automatique.

Caractères	Effet	Procédure
/P	Chaque pause dure 2 secondes. Si vous devez attendre une autre tonalité ou signal à n'importe quel stade de la séquence de numérotation, introduisez une pause dans le numéro. (Vous pouvez modifier la durée de la pause. Voir page 14-3.)	Appuyez sur [Fonctions Avancées] plusieurs fois jusqu'à ce que "Pause/Numérot. Opt." apparaisse, puis appuyez sur [Valider]. ou Appuyez 1 fois sur une touche de fonction programmable à laquelle "Pause/Numérot.Opt." a été assigné
-	Facilite la lecture des numéros longs.	Appuyez sur [Fonctions Avancées] plusieurs fois jusqu'à ce que "Pause/Numérot.Opt." apparaisse, puis appuyez sur [Valider]. Répétez cette procédure jusqu'à ce que le caractère "-" s'affiche à l'écran à cristaux liquides. ou Appuyez 2 fois sur la Touche de fonction programmable à laquelle "Pause/Numérot.Opt." a été assigné.
/N	Introduit un "Préfixe" pour accéder à un autre réseau téléphonique. "/N" doit être tapé avant le premier chiffre du numéro à appeler.	Appuyez sur [Fonctions Avancées] plusieurs fois jusqu'à ce que "Préfixe (/N)" apparaisse, puis appuyez sur [Valider]. Répétez cette procédure jusqu'à ce que le caractère "/N" s'affiche à l'écran à cristaux liquides. ou Appuyez 4 fois sur la Touche de fonction programmable à laquelle "Pause/Numérot.Opt." a été assigné.



Note

Pour assigner "Pause/Numérot. Opt." à une Touche de fonction programmable, voir page 12-3.

8.2 Touches 1-Touche

8.2.1 Saisie ou modification d'un numéro 1-Touche

A l'aide des touches étiquetées 1 à 40, vous pouvez enregistrer dans la machine 40 numéros 1-Touche.

- Appuyez sur [Menu], [1], [1], [1], [Valider]. Un numéro 1-Touche vide s'affiche.

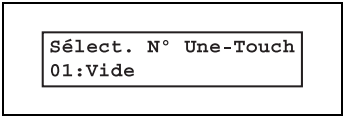

Sélect. N° Une-Touch
01:Vide

- Appuyez sur [▼] ou [▲] pour sélectionner un numéro 1-Touche. La sélection peut aussi se faire en appuyant directement sur la touche correspondante.

- Appuyez sur [Valider].



01:Numéro Fax
_

- A l'aide des touches numériques introduisez le numéro exact tel que votre machine devrait le composer. Chaque numéro peut comporter jusqu'à 40 caractères.

Pour changer un numéro, appuyez sur [◀] ou [▶] pour déplacer le curseur, et appuyez sur [Annuler] pour effacer le numéro. Retapez ensuite le numéro correct.

- Appuyez sur [Valider].



01:Nom ;Majusc.
_

- A l'aide des touches numériques tapez le nom de la touche 1-Touche. Chaque nom peut comporter jusqu'à 24 caractères.

Pour la méthode d'introduction des caractères, voir "Saisie de caractères" à la page 4-4.

Pour changer un nom, appuyez sur [◀] ou [▶] pour déplacer le curseur, et appuyez sur [Annuler] pour effacer le nom. Retapez ensuite le nom correct.

- Appuyez sur [Valider] pour enregistrer la programmation. Le numéro 1-Touche vide suivant s'affiche.

- 8 Pour introduire un autre numéro 1-Touche, répétez cette procédure à partir de l'étape 2.
Pour quitter et revenir au mode attente, appuyez sur [Réinit.].
- 9 Pour une identification rapide, apposez sur les touches les étiquettes de numéros 1-Touche livrées avec la machine.

**Note**

Pour imprimer la liste des numéros 1-Touche, appuyez sur [Menu], [5], [1], [0], [7], [Valider].

8.2.2 Accès rapide à l'enregistrement 1-Touche

- 1 Vérifiez que la machine se trouve en mode attente fax.

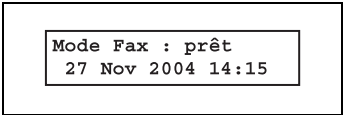

Mode Fax : prêt
27 Nov 2004 14:15

- 2 Appuyez sur la touches 1-Touche vide que vous désirez enregistrer. L'écran affiche :

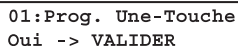

01:Prog. Une-Touche
Oui -> VALIDER

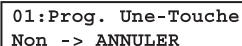

01:Prog. Une-Touche
Non -> ANNULER

Pour annuler cette opération, appuyez sur [Annuler].

- 3 Pour enregistrer le numéro 1-Touche, appuyez sur [Valider].



01:Numéro Fax
_

- 4 A l'aide des touches numériques, introduisez le numéro exact tel que votre machine devrait le composer. Chaque numéro peut comporter jusqu'à 40 caractères.

Pour changer un numéro, appuyez sur [◀] ou [▶] pour déplacer le curseur, et appuyez sur [Annuler] pour effacer le numéro. Retapez ensuite le numéro correct.

- 5 Appuyez sur [Valider].



01:Nom ;Majusc.
_

- 6 A l'aide des touches numériques tapez le nom de la touche 1-Touche. Chaque nom peut comporter jusqu'à 24 caractères.

Pour la méthode d'introduction des caractères, voir "Saisie de caractères" à la page 4-4.

Pour changer un nom, appuyez sur [◀] ou [▶] pour déplacer le curseur, et appuyez sur [Annuler] pour effacer le nom. Retapez ensuite le nom correct.

- 7 Appuyez sur [Valider] pour enregistrer la programmation. La machine revient en mode attente.

- 8 Pour une identification rapide, apposez sur les touches les étiquettes de numéros 1-Touche livrées avec la machine.

8.2.3 Effacement d'un numéro 1-Touche

- 1 Appuyez sur [Menu], [1], [1], [2], [Valider].
- 2 Appuyez sur [▼] ou [▲] pour sélectionner un numéro 1-Touche. La sélection peut aussi se faire en appuyant directement sur la touche correspondante.
- 3 Appuyez 2 fois sur [Valider].
Si vous voulez quitter sans effacer, appuyez sur [Annuler].
- 4 Pour effacer un autre numéro 1-Touche, répétez la procédure à partir de l'étape 2. Sinon, appuyez sur [Réinit.] pour quitter et revenir au mode attente.

8.2.4 Composition avec des touches 1-Touche

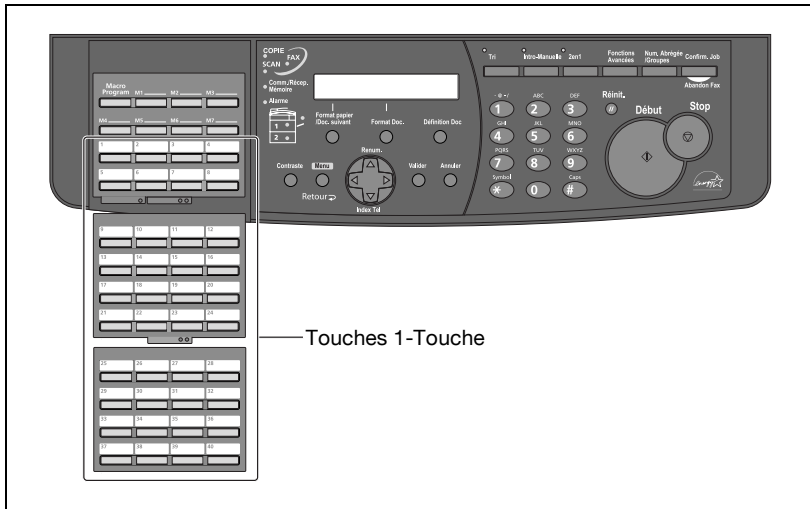

Numérotation fax par 1-Touche

- 1 Appuyez sur le bouton "Copie/Fax/Scan" pour faire passer la machine en mode Fax.
- 2 Placez le document dans l'ADF ou sur la vitre d'exposition.
- 3 Si vous utilisez la vitre d'exposition, sélectionnez le format du document en appuyant sur [Format Doc.].
- 4 Si besoin, réglez la définition et le contraste.
- 5 Ouvrez le panneau 1-Touche et appuyez sur la touche correspondant au numéro enregistré.

Numérotation téléphonique par 1-Touche

**Note**

Pour passer un appel vocal à partir de la machine, vous devez y raccorder un combiné téléphonique. (Voir "Raccordement d'un téléphone externe" à la page 3-10.)

- 1 Décrochez.
- 2 Appuyez sur la touche 1-Touche correspondant au numéro programmé voulu.
- 3 C'est à vous, parlez à votre interlocuteur.

8.3 Numéros abrégés

8.3.1 Introduction ou changement d'un numéro abrégé

Vous pouvez enregistrer dans la machine 160 numéros abrégés, désignés par un identifiant à trois chiffres, de 001 à 160.

- 1 Appuyez sur [Menu], [1], [2], [1], [Valider]. Un numéro abrégé vide s'affiche.

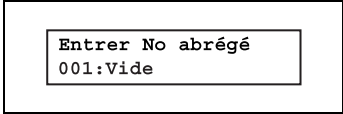

Entrer No abrégé
001:Vide

- 2 Appuyez sur [▼] ou [▲] pour sélectionner un numéro abrégé.

Vous pouvez aussi sélectionner à l'aide des touches numériques un numéro abrégé en tapant directement l'identifiant à 3 chiffres correspondant (001-160).

- 3 Appuyez sur [Valider].



001:Numéro Fax
_

- 4 A l'aide des touches numériques introduisez le numéro exact tel que votre machine devrait le composer. Chaque numéro peut comporter jusqu'à 40 caractères.

Pour changer un numéro, appuyez sur [◀] ou [▶] pour déplacer le curseur, et appuyez sur [Annuler] pour effacer le numéro. Retapez ensuite le numéro correct.

- 5 Appuyez sur [Valider].



001:Nom ;Majusc.
_

- 6 A l'aide des touches numériques tapez le nom du numéro abrégé. Chaque nom peut comporter jusqu'à 24 caractères.

Pour la méthode d'introduction des caractères, voir "Saisie de caractères" à la page 4-4.

Pour changer un nom, appuyez sur [◀] ou [▶] pour déplacer le curseur, et appuyez sur [Annuler] pour effacer le nom. Retapez ensuite le nom correct.

- 7 Appuyez sur [Valider] pour enregistrer la programmation. Le numéro abrégé vide suivant s'affiche.

- 8 Pour introduire un autre numéro abrégé, répétez la procédure à partir de l'étape 2. Appuyez sur [Réinit.] pour quitter et revenir au mode attente.

**Note**

Pour imprimer la liste des numéros abrégés, appuyez sur [Menu], [5], [1], [0], [8], [Valider].

8.3.2 Effacement d'un numéro abrégé

- 1 Appuyez sur [Menu], [1], [2], [2], [Valider].
- 2 Appuyez sur [▼] ou [▲] pour sélectionner un numéro abrégé. Vous pouvez aussi sélectionner un numéro abrégé en tapant directement son identifiant à 3 chiffres.
- 3 Appuyez 2 fois sur [Valider].
Si vous voulez quitter sans effacer, appuyez sur [Annuler].
- 4 Pour entrer un autre numéro abrégé, répétez la procédure à partir de l'étape 2. Sinon, appuyez sur [Réinit.] pour quitter et revenir au mode attente.

8.3.3 Composition par numéro abrégé

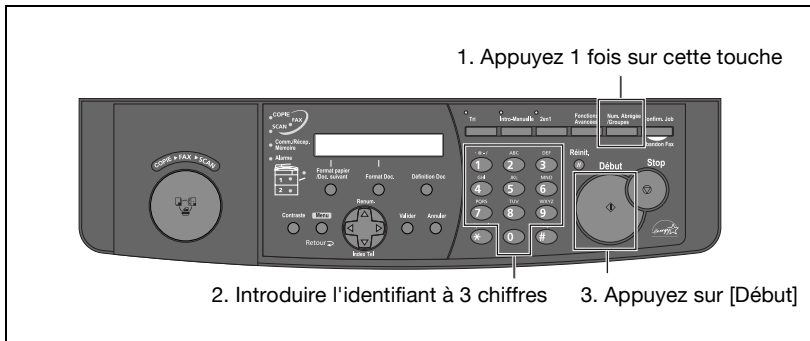

Numérotation fax par numéro abrégé

- 1 Appuyez sur le bouton "Copie/Fax/Scan" pour faire passer la machine en mode Fax.
- 2 Placez le document dans l'ADF ou sur la vitre d'exposition. Si vous utilisez la vitre d'exposition, sélectionnez le format du document en appuyant sur [Format Doc.].
- 3 Si besoin, réglez la définition et le contraste.
- 4 Appuyez 1 fois sur [Num. Abrégée/ Groupes].

Entrer No abrégé
 S_
- 5 A l'aide des touches numériques, tapez l'identifiant à 3 chiffres correspondant au numéro abrégé que vous voulez ; la machine indique le nom (ou le numéro fax) que vous avez enregistré :

Sales division
 S001_
- 6 Appuyez sur [Début].

Téléphoner par numéro abrégé



Note

Pour passer un appel vocal à partir de la machine, vous devez y raccorder un combiné téléphonique. (Voir "Raccordement d'un téléphone externe" à la page 3-10.)

- 1 Décrochez.
- 2 Appuyez 1 fois sur [Num. Abrégée/ Groupes].

Mode téléphone
 S_
- 3 A l'aide des touches numériques, tapez l'identifiant à 3 chiffres correspondant au numéro abrégé voulu ; le numéro s'affiche à l'écran pendant que la machine le compose.
- 4 C'est à vous, parlez à votre interlocuteur.

8.4 Numérotation pour groupe d'appel [CD]



Pour des informations plus détaillées, voir "8 Numéroteur automatique" du mode d'emploi étendu sur le CD-R.

8.5 Numérotation par répertoire [CD]



Pour des informations plus détaillées, voir "8 Numéroteur automatique" du mode d'emploi étendu sur le CD-R.



Emission de fax

9 Emission de fax

9.1 Préalables à l'émission

9.1.1 Traitement des documents

Avant de commencer, veuillez lire les informations concernant les documents que vous pouvez envoyer et sur la manière de les charger, figurant en page 4-7.

9.1.2 Définition de la numérisation

- **Normal**
convient à la plupart des types de documents et aux dessins simples.
- **Fin**
est idéal pour les cartes routières, les dessins moyennement complexes, les plans de sol et les documents manuscrits.
- **Super fin ("S-Fin" à l'écran)**
reproduit les détails de dessins au trait ou de plans extrêmement compliqués.
- **Echelle de gris ("Gris" à l'écran)**
reproduit les nuances des photos et des dessins.

Pour changer la définition de numérisation :

- 1 Appuyez sur [Définition Doc.].

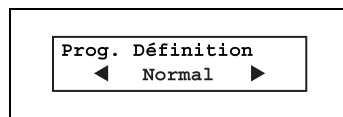

- 2 Appuyez sur [◀], [▶] ou [Définition Doc.] plusieurs fois pour sélectionner la définition.

9.1.3 Contraste de numérisation

Le réglage du contraste vous permet, le cas échéant, de compenser tout excès de luminosité ou d'obscurité des pages de document que vous envoyez.

Pour ajuster le contraste :

- 1 Appuyez sur [Contraste].



- 2 Appuyez sur [◀] pour éclaircir, appuyez sur [▶] pour assombrir, ou appuyez sur [Contraste] plusieurs fois pour sélectionner le contraste.

Pour ne pas confondre les réglages Clair et Foncé, il suffit de se rappeler – "Clair éclaircit" et "Sombre assombrit" – pour faire simple.

9.1.4 Combinaison de définition document et contraste différents sur plusieurs pages

Vous pouvez changer la définition document et le contraste pour chacune des pages de vos documents.

- 1 Sélectionnez la définition document et le contraste pour la première page.
- 2 Lancez l'émission.
- 3 Avant de commencer à numériser la page suivante, sélectionnez la définition document et le contraste pour la page suivante.

9.1.5 Méthode d'émission

La machine permet trois méthode d'émission.

Émission mémoire

En émission mémoire normale, la machine :

1. fait l'acquisition en mémoire de la totalité de votre document,
2. compose le numéro du fax de destination, puis
3. envoie le document.

Emission mémoire rapide

L'émission mémoire rapide se caractérise par le fait que la machine n'attend pas d'avoir numérisé tout le document pour composer le numéro. Une fois la première page numérisée, la machine compose le numéro du fax de destination. Après la négociation, votre machine transmet le document enregistré tout en continuant à numériser en mémoire les pages suivantes du document.

Par défaut, l'émission mémoire rapide est active. Vous pouvez néanmoins la désactiver par défaut. (Voir "Paramètres utilisateur [CD]" à la page 14-3.)

Émission en temps réel

La machine n'utilise pas sa mémoire pour envoyer un fax dans les cas suivants :

- Quand l'émission mémoire a été désactivée.
- Quand vous envoyez un fax par numérotation avec prise de ligne (en appuyant sur [Fonctions Avancées] plusieurs fois jusqu'à ce que "Moniteur" s'affiche, puis sur [Valider]) ou en utilisant un combiné externe.
- Quand la mémoire de la machine est saturée.

En émission en temps réel, la page suivante n'est pas numérisée avant que la page en cours ne soit entièrement transmise.

Notez qu'en émission en temps réel :

- Un seul numéro de destination peut être composé
- La vitre d'exposition ne peut pas être utilisée dans le mode d'émission en temps réel.

9.1.6 Message de dépassement mémoire

En émission mémoire normale, l'enregistrement d'une trop grande quantité d'informations dans la mémoire de la machine conduit à l'affichage à l'écran du message "Dépassement mémoire".

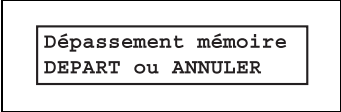

Dépassement mémoire
DEPART ou ANNULER

La cause peut être :

- trop de pages ont été stockées en mémoire, ou
- les pages qui sont enregistrées contiennent une quantité excessive d'informations dépassant la capacité de la mémoire.

Si ce message apparaît, appuyez sur [Début] pour spécifier à la machine de conserver un maximum de pages en mémoire, ou appuyez sur [Annuler] pour effacer de la mémoire toutes les pages enregistrées pendant l'opération en cours (mais pas celles des opérations précédentes).

Diviser un document volumineux en plusieurs liasses moins importantes vous permettra d'éviter ce problème.

Une autre solution consiste à envoyer les documents sans mémoire. (Voir "Émission en temps réel" à la page 9-5 et "Emission en temps réel (Emission sans mémoire)" à la page 9-11.)



Note

Si vous laissez la machine inactive pendant 3 minutes, celle-ci effacera automatiquement le document enregistré en mémoire pendant l'opération en cours.

9.2 Emission de fax

9.2.1 Émission mémoire

Emission de fax avec l'ADF

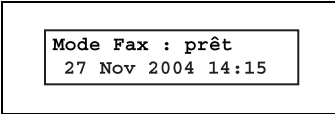
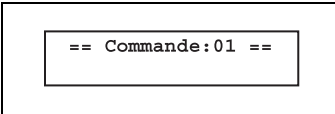
- 1 Appuyez sur le bouton "Copie/Fax/Scan" pour faire passer la machine en mode Fax.

- 2 Chargez votre document dans l'ADF. (Voir page 4-9 pour plus de détails.)
- 3 Si besoin, réglez la définition de numérisation et le contraste. (Voir page 9-3.)
- 4 Composez le numéro de fax.
 - Utilisez les touches numériques pour composer le numéro.
ou
 - Appuyez sur une touche 1-Touche. (Voir page 8-5.)
ou
 - Appuyez sur [Num. Abrégée/Groupe] puis l'identifiant à 3 chiffres. (Voir page 8-15.)
ou
 - Utilisez la numérotation par groupe d'appel. (Voir page 8-16.)
ou
 - Utilisez la numérotation par répertoire téléphonique. (Voir page 8-16.)
- 5 Appuyez sur [Début]. (Si vous avez appuyé sur une touche 1-Touche, il est inutile d'appuyer sur [Début].)
Une pression sur la touche [Début], suffit à donner une instruction à la machine.
Ce numéro d'instruction s'affiche pendant quelques secondes sur la première ligne de l'écran. Vous aurez besoin de ce numéro d'instruction si ultérieurement vous désirez annuler l'émission ou imprimer un document conservé en mémoire. (Voir "Confirmation ou annulation de commandes [CD]" à la page 9-13.)

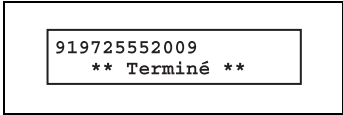
- 6 A la fin de l'opération, la machine émet un signal sonore et l'écran affiche :



```
919725552009
** Terminé **
```

A chaque émission de document, ce qui va effectivement s'afficher sur la première ligne de l'écran dépend d'informations propres au télécopieur de destination. Cette ligne peut même rester vierge.



...
Note

Si vous désirez annuler une émission pendant la numérisation du document, appuyez sur [Stop].

Si vous désirez annuler une émission en cours, utilisez la fonction Confirmation Commande.

(Voir "Confirmation ou annulation de commandes [CD]" à la page 9-13.)



...
Note

Si l'appel n'aboutit pas, voir "Rappel [CD]" à la page 9-13.

Emission d'un fax avec la vitre d'exposition

- 1 Appuyez sur le bouton "Copie/Fax/Scan" pour faire passer la machine en mode Fax.

Mode Fax : prêt
 27 Nov 2004 14:15
- 2 Placez votre document sur la vitre d'exposition. (Voir page 4-9 pour plus de détails.)
- 3 Appuyez sur [Format Doc.] pour sélectionner le format du document, A4, A5  ou F4.
- 4 Si besoin, réglez la définition de numérisation et le contraste. (Voir page 9-3.)

- 5 Composez le numéro de fax.
 - Utilisez les touches numériques pour composer le numéro.
ou
 - Appuyez sur une touche 1-Touche. (Voir page 8-5.)
ou
 - Appuyez sur [Num. Abrégée/Groupe] puis l'identifiant à 3 chiffres. (Voir page 8-15.)
ou
 - Utilisez la numérotation par groupe d'appel. (Voir page 8-16.)
ou
 - Utilisez la numérotation par répertoire téléphonique. (Voir page 8-16.)
- 6 Appuyez sur [Début]. (Si vous avez appuyé sur une touche 1-Touche, il est inutile d'appuyer sur [Début].)

Une pression sur la touche [Début], suffit à donner une instruction à la machine.

Ce numéro d'instruction s'affiche pendant quelques secondes sur la première ligne de l'écran. Vous aurez besoin de ce numéro d'instruction si ultérieurement vous désirez annuler l'émission ou imprimer un document conservé en mémoire. (Voir "*Confirmation ou annulation de commandes [CD]*" à la page 9-13.)

== Commande:01 ==

- 7 Une fois la numérisation terminée, l'écran de la machine indique :

Début scan->Doc suiv
 Envoi ->DEPART

- 8 Placez la page suivante, et appuyez sur [Format papier/Doc. suivant].
Ou bien, appuyez sur [Début] pour lancer l'émission.
- 9 A la fin de l'opération, la machine émet un signal sonore et l'écran affiche :

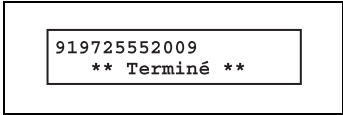

```
919725552009
** Terminé **
```

A chaque émission de document, ce qui va effectivement s'afficher sur la première ligne de l'écran dépend d'informations propres au télécopieur de destination. Cette ligne peut même rester vierge.



...

Note

Si vous désirez annuler une émission pendant la numérisation du document, appuyez sur [Stop].

Si vous désirez annuler une émission en cours, utilisez la fonction Confirmation Commande. (Voir "Confirmation ou annulation de commandes [CD]" à la page 9-13.)



...

Note

Si l'appel n'aboutit pas, voir "Rappel [CD]" à la page 9-13.

9.2.2 Emission en temps réel (Emission sans mémoire)

Votre machine compose simplement le numéro du fax de destination, et après négociation, votre machine introduit le document et effectue la numérisation et l'émission au fur et à mesure.

En émission en temps réel, vous pouvez voir chaque page être numérisée puis envoyée.

Pour effectuer une émission en temps réel :

- 1 Appuyez sur le bouton "Copie/Fax/Scan" pour faire passer la machine en mode Fax.
- 2 Chargez votre document dans l'ADF.



Note

La vitre d'exposition ne peut pas être utilisée dans ce mode d'émission.

- 3 Recherchez l'obtention d'une tonalité, soit :
 - Appuyez sur [Fonctions Avancées] plusieurs fois jusqu'à ce que "Moniteur" s'affiche, puis appuyez sur [Valider].
ou
 - Débranchez le combiné, sous réserve qu'un téléphone externe soit connecté à votre machine.

Dans tous les cas, la machine indique :



****Mode téléphone****

ou

- Appuyez sur [Fonctions Avancées] plusieurs fois jusqu'à ce que "Emission mémoire" s'affiche, puis appuyez sur [Valider]. Puis sélectionnez "Non " et appuyez sur [Valider] pour désactiver l'émission mémoire.

ou

- Si vous avez assigné "Emission Mémoire" à une Touche de fonction programmable (page 12-3), vous pouvez désactiver l'émission mémoire par une simple pression sur cette touche.

- 4 Composez le numéro de fax.
- Utilisez les touches numériques pour composer le numéro.
ou
 - Appuyez sur une touche 1-Touche. (Voir page 8-5.)
ou
 - Appuyez sur [Num. Abrégée/Groupe] puis l'identifiant à 3 chiffres. (Voir page 8-15.)
ou
 - Utilisez la numérotation par répertoire téléphonique. (Voir page 8-16.)

**Note**

En émission en temps réel, un seul numéro de destination peut être composé.

- 5 Lorsque vous percevez les tonalités émises par le télécopieur de destination, appuyez sur [Début].
- Si quelqu'un répond, décrochez le combiné pour indiquer à cette personne que vous êtes en train de lui envoyer un fax. Lorsque vous entendez les tonalités du fax, appuyez sur [Début].
- Si l'appel échoue, et que vous avez numéroté avec la fonction "Moniteur", appuyez sur [Fonctions Avancées] plusieurs fois jusqu'à ce que "Moniteur" s'affiche, puis appuyez sur [Valider] pour raccrocher.
- Si vous utilisez le combiné, raccrochez après avoir appuyé sur [Début].

**Note**

Si vous désirez annuler une émission, utilisez la fonction Confirmation Commande. (Voir "Confirmation ou annulation de commandes [CD]" à la page 9-13.)

9.3 Rappel [CD]

-  Pour des informations plus détaillées, voir "9 Emission de fax" du mode d'emploi étendu sur le CD-R.

9.4 Confirmation ou annulation de commandes [CD]

-  Pour des informations plus détaillées, voir "9 Emission de fax" du mode d'emploi étendu sur le CD-R.

9.5 Fonctions avancées fax [CD]

-  Pour des informations plus détaillées, voir "9 Emission de fax" du mode d'emploi étendu sur le CD-R.

10

Réception de télécopies

10 Réception de télécopies

10.1 Réception fax

10.1.1 Sélection du mode de réception

- 1 Appuyez sur [Menu], [9], et appuyez 4 fois sur [Valider].
La machine indique le mode de réception fax dans lequel elle se trouve actuellement.



Mode Fax : prêt
▼/▲/Valider

- 2 Appuyez sur [▼] ou [▲] pour sélectionner le mode de réception fax désiré.
Votre machine offre cinq différents modes de réception :
 - Tél Prêt (voir "Mode de réception manuelle" ci-après)
 - Mode Fax : prêt (voir "Mode de réception automatique" ci-après)
 - Fax/Tél Prêt (voir page 10-4)
 - Tél/Fax Prêt (voir page 10-5)
 - Répond./Fax Prêt (voir page 10-5)
- 3 Appuyez sur [Valider] pour enregistrer le réglage.
- 4 Appuyez sur [Réinit.] pour quitter.



Note

Si vous assignez la fonction "Réception auto" à une Touche de fonction programmable (page 12-3), il suffit d'appuyer sur cette touche pour passer alternativement de la réception manuelle (Tél Prêt) à la réception automatique (que vous avez paramétrée).

10.1.2 Mode de réception manuelle

Mode Tél Prêt

Vous l'utiliserez si :

- Vous voulez utiliser la même ligne tant pour les communications téléphoniques que les communications fax.
- Vous recevez principalement des appels vocaux et moins fréquemment des télécopies.

Dans ce mode :

Votre machine ne décroche jamais automatiquement. Vous devez prendre chaque appel, comme décrit dans la section "Prendre les appels manuellement" à la page 10-6.

Il faudra aussi :

Connecter un téléphone externe. (Voir page 3-10.)

10.1.3 Mode de réception automatique

Mode Fax : prêt

Vous l'utiliserez si :

Votre machine dispose d'une ligne indépendante sans la partager avec un téléphone ou un répondeur.

Dans ce mode:

Votre machine décroche à chaque appel et envoi de fax.

Mode Fax/Tél Prêt

Vous l'utiliserez si :

- Vous voulez utiliser la même ligne tant pour les communications téléphoniques que les communications fax.
- Vous utilisez la machine à la fois comme télécopieur et comme téléphone et que vous voulez principalement recevoir des fax.

Dans ce mode :

Votre machine reçoit les télécopies de manière silencieuse mais vous alerte aussi si un appel vocal se présente. (La machine émet un signal sonore à la fin de chaque réception.)

Lorsqu'un appel vocal arrive, la machine fait entendre une sonnerie spéciale (en revanche le téléphone connecté à votre machine ne sonnera pas). Si vous entendez cette sonnerie, répondez en décrochant le combiné.

Il faudra aussi :

Connecter un téléphone externe. (Voir page 3-10.)

Mode Tél/Fax Prêt***Vous l'utiliserez si :***

- Vous voulez utiliser la même ligne tant pour les communications téléphoniques que les communications fax.
- Vous utilisez la machine à la fois comme télécopieur et comme téléphone et que vous voulez principalement recevoir des appels vocaux.

Dans ce mode

Votre machine fait entendre le nombre de sonneries que vous avez défini (le nombre de sonneries par défaut est 2 fois). Si vous ne décrochez pas pendant que la machine sonne, celle-ci décrochera et prendra automatiquement l'appel. S'il s'agit d'un fax entrant, la machine effectue la réception du fax. S'il s'agit d'un appel vocal entrant, la machine fait entendre une sonnerie spéciale pour vous indiquer de décrocher le combiné. (Mais le téléphone raccordé à la machine ne sonnera pas.)

Il faudra aussi :

Connecter un téléphone externe. (Voir page 3-10.)

Mode Répond./Fax Prêt***Vous l'utiliserez si :***

Vous utilisez un répondeur qui est connecté à votre machine.

Dans ce mode :

Le répondeur connecté à votre machine prend chaque appel. S'il s'agit d'un appel vocal entrant, le répondeur enregistre le message.

Si la machine détecte une tonalité fax, elle effectue la réception de la télécopie.

Il faudra aussi :

Connecter un répondeur téléphone. (Voir page 3-10.)

Utilisation d'un répondeur avec votre machine :

- 1 Réglez la machine sur Répond./Fax Prêt. (Voir page 10-3.)
- 2 Configurez votre répondeur pour qu'il ne décroche après 2 sonneries max.
- 3 Enregistrez un nouveau message sortant sur votre répondeur. Le message sortant de votre répondeur ne devrait pas durer plus de 10 secondes.

Voici une suggestion de message :

"Bonjour ! Vous êtes bien au [votre nom ou numéro de téléphone]. Pour laisser un message de vive voix, attendez le signal sonore. Pour envoyer un fax, appuyez sur la touche [Début] de votre télécopieur. Merci de votre appel !"

10.1.4 Prendre les appels manuellement



Note

Pour prendre un appel manuellement, vous devez raccorder un téléphone externe à votre machine. Vérifiez que le document n'est pas chargé dans l'ADF.

Réception manuelle d'un appel par téléphone externe

En mode "Tél Prêt" ou "Tél/Fax Prêt", décrochez le combiné dès que le téléphone externe sonne :

- Si vous entendez votre interlocuteur, vous pouvez lui répondre.
- Si ce sont des tonalité fax que vous entendez, ("beep – beep – beep"), posez le combiné mais ne raccrochez pas. Appuyez sur la touche [Début] de votre machine. Après avoir appuyé sur [Début], raccrochez le combiné. Du fait que les télécopieurs distants attendront plusieurs secondes la réception des tonalités de négociation de la part de votre machine, vous disposez de 30 secondes environ pour appuyer sur la touche [Début].

10.1.5 Basculer en mode de réception automatique ou en mode de réception manuelle

- 1 Vérifiez que la machine se trouve en mode Fax. Sinon, appuyez sur le bouton "Copie/Fax/Scan" pour faire passer la machine en mode Fax.
- 2 Appuyez sur [Fonctions Avancées] jusqu'à ce que "Réception auto" s'affiche à l'écran et appuyez sur [Valider].

Réception auto :Non
 ▼/▲/Valider
- 3 Appuyez sur [▼] ou [▲] pour sélectionner Oui ou Non.
 - Pour passer en mode de réception manuelle, sélectionnez "Non"
 - Pour passer en mode de réception automatique, sélectionnez "Oui"
- 4 Appuyez sur [Valider] pour enregistrer le réglage.



Note

Si vous assignez la fonction "Réception auto" à une Touche de fonction programmable (page 12-3), il suffit d'appuyer sur cette touche pour passer alternativement de la réception manuelle (Tél Prêt) à la réception automatique (que vous avez paramétrée).

10.1.6 En cas de panne de papier pendant la réception fax

Lorsque la machine manque de papier, elle émet un signal sonore, le voyant [Alarme] s'allume et l'écran indique quelle est le magasin qui n'a plus de papier – Magasin 1, Magasin 2 (en option) ou l'introducteur manuel.

Dans cet exemple, c'est le Magasin 1 qui est vide.

Magasin 1 Ajouter du papier

Réception sans papier

Au cas où votre machine venait à manquer de papier, elle peut néanmoins enregistrer en mémoire jusqu'à 250 réceptions fax. C'est la "réception sans papier". Dès que vous l'avez rechargée en papier, la machine lance automatiquement l'impression des messages conservés en mémoire.



Note

Le nombre de pages (et non de réceptions) que votre machine peut enregistrer en mode réception sans papier est variable. Cela dépend de la capacité mémoire de votre machine, des types de documents qu'elle a reçus ainsi que de leur définition fax.

10.2 Paramétrage de la réception fax [CD]

-  Pour des informations plus détaillées, voir "10 Réception de télécopies" du mode d'emploi étendu sur le CD-R.

10.3 Fonctions avancées de réception [CD]

-  Pour des informations plus détaillées, voir "10 Réception de télécopies" du mode d'emploi étendu sur le CD-R.

11

Fonctions Boîtes F-code [CD]

11 Fonctions Boîtes F-code [CD]



Pour des informations plus détaillées, voir "11 Fonctions Boîtes F-code [CD]" du mode d'emploi étendu sur le CD-R.

12

Fonctions spéciales [CD]

12 Fonctions spéciales [CD]



Pour des informations plus détaillées, voir "12 Fonctions spéciales [CD]" du mode d'emploi étendu sur le CD-R.

13

**Fonctions de sécurité
[CD]**

13 Fonctions de sécurité [CD]



Pour des informations plus détaillées, voir "13 Fonctions de sécurité [CD]" du mode d'emploi étendu sur le CD-R.

14

**Paramètres utilisateur
[CD]**

14 Paramètres utilisateur [CD]



Pour des informations plus détaillées, voir "14 Paramètres utilisateur [CD]" du mode d'emploi étendu sur le CD-R.

15

Rapports & Listes

15 Rapports & Listes

15.1 Tableau des listes et journaux

Le tableau suivant décrit les rapports et les listes que votre machine peut imprimer.

Nom	Description	Référence
Liste Fonctions	Enumère les fonctions disponibles sur votre machine ainsi que la séquence des touches nécessaire pour les exécuter. Pour imprimer cette liste, appuyez sur [Menu], [5], [1], [0], 1, [Valider].	page 4-6
Liste Param. Machine	Enumère les paramètres machine en vigueur. Pour imprimer cette liste, appuyez sur [Menu], [5], [1], [0], 2, [Valider].	page 14-3
Liste Param. Fax	Enumère les paramètres fax en vigueur. Pour imprimer cette liste, appuyez sur [Menu], [5], [1], [0], 3, [Valider].	page 14-3
Liste Param. Copie	Enumère les paramètres copie en vigueur. Pour imprimer cette liste, appuyez sur [Menu], [5], [1], [0], 4, [Valider].	page 14-3
Journal	Imprime la liste des transactions fax effectuées par votre machine. Pour imprimer le journal d'activité, appuyez sur [Menu], [5], [1], [0], 5, [Valider]. Si vous le souhaitez, un réglage permet à la machine d'imprimer automatiquement le journal d'activité toutes les 100 transactions fax.	page 15-5
Liste commandes	Enumère les éléments suivants : <ul style="list-style-type: none"> • Le numéro de commande • Le numéro ou le nom de la destination • L'heure de début (format jj, hh:mm) • Une note précisant si la commande concerne une opération relève ou F-code. Pour imprimer cette liste, appuyez sur [Menu], [5], [1], [0], 6, [Valider].	page 9-13
Liste Une-Touche	Enumère pour chaque numéro 1-Touche, le nom et le numéro de téléphone ou fax que vous avez programmés. Pour imprimer cette liste, appuyez sur [Menu], [5], [1], [0], 7, [Valider].	page 8-5
Liste Num. Abrég.	Enumère pour chaque numéro, l'identifiant à 3 chiffres, le nom et le numéro de téléphone ou fax que vous avez programmés. Pour imprimer cette liste, appuyez sur [Menu], [5], [1], [0], 8, [Valider].	page 8-12
Liste Groupe	Enumère les numéros 1-Touche et les numéros abrégés que vous avez enregistrés sous un numéro groupe. Pour imprimer cette liste, appuyez [Menu], [5], [1], [0], [9], Valider, puis sélectionnez le numéro de groupe et appuyez sur [Valider].	page 8-16
List N° bloqués	Enumère les numéros de téléphone bloqués. Pour imprimer cette liste, appuyez sur [Menu], [5], [1], [1], 0, [Valider].	page 10-8
Page de garde	Imprime un spécimen de la page de garde. Pour imprimer cette liste, appuyez sur [Menu], [5], [1], [1], 1, [Valider].	page 9-13

Nom	Description	Référence
Liste des codes comptes	Indique pour chaque code compte, la durée totale de communication, le nombre d'impressions des fax reçus, la charge d'impression des fax reçus, le nombre total de pages copiées, la charge copie et la somme de la charge copie et de la charge d'impression des fax reçus. Pour imprimer cette liste, appuyez sur [Menu], [5], [1], [1], 2, [Valider].	page 13-3
Liste Authentification Utilisateur	Fait apparaître le nom de l'utilisateur enregistré, le code compte, la durée totale de communication, le nombre total de pages imprimées et le prix des fax reçus, le nombre total de pages imprimées et le prix des copies, le nombre total pages numérisées, et la somme du prix des copies et du prix d'impression des fax reçus pour chaque code compte. Pour imprimer la liste, appuyez sur [Menu], [5], [1], [2], [5].	page 13-3
ListBoîteF-Code	Indique l'identifiant, le nom de la boîte (s'il y a lieu) l'adresse secondaire, le mot de passe, le type de boîte et le paramétrage de chaque boîte. Pour imprimer cette liste, appuyez sur [Menu], [5], [1], [1], 3, [Valider].	page 11-3
Liste doc. F-CODE	Indique l'identifiant, le nom de la boîte (s'il y a lieu), le type de boîte et chaque numéro de fichier (ou de document) enregistré. Pour imprimer cette liste, appuyez sur [Menu], [5], [1], [1], 4, [Valider].	page 11-3
Liste Boîte ENV. GR.	Indique l'identifiant, le nom de destination, le numéro de fax et la date et l'heure programmée pour l'émission. Pour imprimer cette liste, appuyez sur [Menu], [5], [1], [1], 5, [Valider].	page 9-13
Liste Doc. ENV. GR.	Indique les numéros de fichiers des documents. Pour imprimer les numéros de fichiers des documents, appuyez sur [Menu], [5], [1], [1], 6, [Valider].	page 9-13
Liste trnsfrt fax	Indique pour chaque règle de transfert, l'identifiant, le numéro du fax distant vers lequel vous désirez que vos documents soient transférés, le réglage activé/désactivé, la programmation horaire et le réglage d'impression automatique. Pour imprimer cette liste, appuyez sur [Menu], [5], [1], [1], 7, [Valider].	page 10-8
Liste Macros	Enumère pour chaque macro, le numéro de touche et le nom de la tâche programmée dans la touche macro. Pour imprimer cette liste, appuyez sur [Menu], [5], [1], [1], 8, [Valider].	page 12-3
Liste Param. scanner	Enumère les paramètres scanner en vigueur. Pour imprimer cette liste, appuyez sur [Menu], [5], [1], [1], 9, [Valider].	page 7-4
Liste Mém. doc.	Imprime la quantité de mémoire utilisée par chaque document. Pour imprimer cette liste, appuyez sur [Menu], [5], [1], [2], 0, [Valider].	page 15-8
Rapport de confirmation d'émission	S'imprime après l'émission de documents.	page 15-7

15.2 Journal d'activité

Tout comme un relevé de compte qui enregistre vos transactions financières au jour le jour, votre machine tient un journal d'activité qui enregistre les 100 dernières transactions fax. Le journal d'activité fournit les informations suivantes pour chaque transaction :

- Numéro assigné, commençant chaque jour à 001
- Destination appelée
- Mode de définition
- Date et heure de début
- Durée, en minutes et secondes
- Longueur, en nombre de pages
- Code compte (voir page 13-3)
- Résultat de l'appel
Si cette mention est précédée d'un astérisque (*), cela indique une communication ECM. Si elle précédée par le signe (#), cela indique une communication via un modem haut débit V.34.
- Toute opération spéciale
Par exemple, un fax passé via un téléphone externe apparaîtra comme appel "Manuel".

15.2.1 Configurer le journal d'activité

Votre machine fax imprime automatiquement le journal d'activité toutes les 100 transactions. Pour activer ou désactiver l'impression automatique du journal :

- 1 Appuyez sur [Menu], [3], [1], [1], [Valider].



Imp Auto Journal:Non
▼/▲/Valider

- 2 Appuyez sur [▼] ou [▲] pour sélectionner "Oui" ou "Non" et appuyez sur [Valider].

15.2.2 Impression manuelle du journal d'activité

Pour imprimer immédiatement un journal d'activité sans attendre les 100 transactions :

- 1 Appuyez sur [Menu], [5], [1], [0], [5], [Valider].



Em. Rapport
▼/▲/Valider

- 2 Appuyez sur [▼] ou [▲] pour sélectionner le type de journal que vous voulez imprimer.
 - L'option "Em. Rapport" n'imprime que le rapport d'émission.
 - L'option "Réc. Rapport" n'imprime que le rapport de réception.
 - L'option "Em./Réc. Rapport" imprime le rapport d'émission et le rapport de réception.
- 3 Appuyez sur [Valider].

15.2.3 Définir l'ordre d'impression du journal d'activité

Votre machine imprime sur le journal d'activité l'historique de chaque transaction fax. Par exemple, si votre machine doit rappeler un numéro, ces rappels figureront sur le journal.

Si vous voulez énumérer ces activités dans l'ordre des numéros qui leur ont été assignés, vous pouvez changer l'ordre d'impression du journal d'activité.

Pour changer l'ordre d'impression :

- 1 Appuyez sur [Menu], [3], [1], [2], [Valider].



Ordre Imp journ.:Non
▼/▲/Valider

- 2 Appuyez sur [▼] ou [▲] pour sélectionner Oui ou Non.

Si vous voulez imprimer le journal dans l'ordre des numéros assignés, choisissez "Oui".

Sinon, la machine énumérera chaque transaction fax par commande et par destination.
- 3 Appuyez sur [Valider] pour enregistrer le réglage.

15.3 Rapport de confirmation d'émission

15.3.1 Configurer le rapport de confirmation d'émission

Votre machine peut imprimer un rapport de confirmation d'émission (TCR) après chaque envoi de fax à un télécopieur de Groupe 3. Le TCR fournit les informations suivantes pour chaque communication :

- Date et heure d'impression du TCR
- Destination appelée
- Mode de définition
- Date et heure de début
- Durée, en minutes et secondes
- Longueur, en nombre de pages
- Résultat de l'appel
- Toute opération spéciale
Par exemple, un fax passé via un téléphone externe apparaîtra comme appel "Manuel".
- Aperçu du document
Image de la première page du document

En cas d'erreur, le TCR indique le numéro de la destination concernée, le code d'erreur (page 16-26) et le message d'erreur (page 16-20).

Pour définir l'impression du TCR :

- 1 Appuyez sur [Menu], [3], [1], [3], [Valider].



- 2 Appuyez sur [▼] ou [▲] jusqu'à afficher le paramètre désiré et appuyez sur [Valider].



Note

Si vous activez ou désactivez fréquemment cette fonction, vous pouvez l'assigner à une Touche de fonction programmable (voir page 12-3) pour accélérer la commande.

15.4 Liste documents en mémoire

Votre machine peut imprimer la liste des documents conservés en mémoire. Elle indique aussi la quantité de mémoire occupée par chaque document.

Cette liste indique :

- **Type**
Affiche le type de document, "Boîte envoi groupé" par exemple.
- **Données (en Ko)**
Affiche la quantité de mémoire utilisée par le document.
- **Page**
Affiche le nombre de pages.
- **Note**
Autres informations, comme le numéro de boîte par exemple.

Pour imprimer la liste des documents enregistrés en mémoire :

→ Appuyez sur [Menu], [5], [1], [2], [0], [Valider].

15.5 Notification de perte de document

- Quand les données image conservées en mémoire sont effacées par accident, la machine imprime dès la restauration du courant électrique, une notification de perte de document avec des informations relatives aux données image effacées.
- Voici un exemple d'un fichier reçu qui a été effacé. La machine peut également imprimer une notification pour "Commande effacée", "Doc. relève supprimés" et "Doc. Boîte F-code effacé".

NewYork Office Fax:123-456-4890

Documents effacés

P. 1 24 Sep 2004 13:34

No.	Nom	Mode	Départ	Durée	Page	Dep.	Résult.	Note
002	L.A Office	Normal	24.13:33	0'25"	1		# 0 K	

1 2 3 4 5 6 7 8 9

1. **No.**
Numéro de la communication
2. **Nom**
Enregistré dans l'ordre suivant
 - Numéro TTI enregistré pour le nom de destination
 - Espace
3. **Mode**
Définition pendant la communication
4. **Départ**
Heure à laquelle la communication a commencé
5. **Durée**
Heure programmée pour la communication
6. **Page**
Nombre de pages reçues
7. **Dep.**
Quand la fonction "Code département" a été définie, le numéro de compte figure dans cette rubrique.

8. Résult.

Résultats des communications.

- OK : Achevé avec succès
- * : Communication en mode ECM
- # : Communication via Super G3
- Code d'erreur : Terminé anormalement

Pour plus d'informations sur les codes d'erreur, voir page 16-26.

9. Note

- Relève : Réception par relève
- Manuel : Réception manuelle
- F-Relève : Indique une relève F-code
- Sécurité : Réception dans une boîte F-code sécurisée
- Relais : Réception en relais F-code
- Bulletin : Réception dans une boîte bulletin F-code

16

Entretien et dépannage

16 Entretien et dépannage

16.1 Entretien

16.1.1 Conseils de nettoyage

Quelques recommandations pour le nettoyage de votre machine :

- Il est important de nettoyer la machine. La poussière, en s'accumulant notamment autour des orifices de ventilation, est susceptible de réduire la longévité de votre machine.
- Débranchez toujours la machine avant de la nettoyer.
- Ne jamais pulvériser un détergent en direction de la machine. Le liquide déposé peut en s'écoulant à l'intérieur de la machine en détériorer des composants internes.
- Ne tentez jamais de nettoyer à l'intérieur de la machine des composants scellés. C'est pour protéger l'utilisateur et la machine qu'ils sont obturés.
- Pour nettoyer l'extérieur de la machine, utilisez un chiffon non pelucheux humidifié avec une solution détergente douce.
- Dans les zones inaccessibles même avec des coton-tiges, utilisez de l'air comprimé sec et propre pour chasser la poussière et autres particules.

16.1.2 Nettoyage de la zone de numérisation

- 1 Essuyez la vitre d'exposition, la vitre de l'ADF et le couvre-document avec un chiffon doux, non pelucheux humidifié à l'eau.
- 2 Puis essuyez avec un chiffon doux, non pelucheux et sec jusqu'à séchage complet des surfaces.

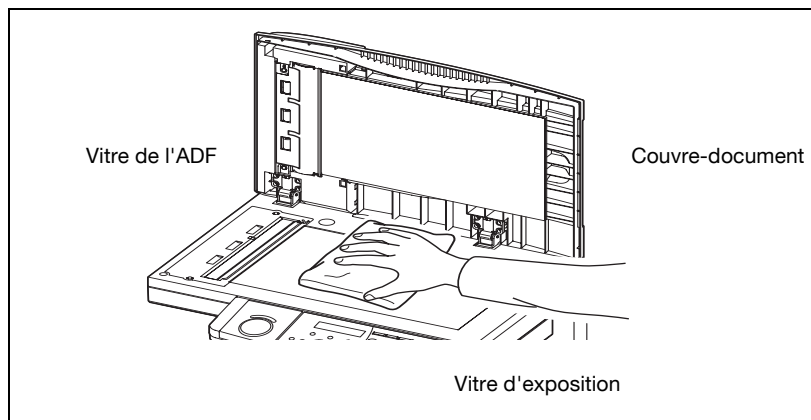

16.1.3 Nettoyage des rouleaux de l'ADF

Si vous rencontrez des problèmes d'introduction avec vos documents, essayez la procédure suivante :

- 1 Mettez la machine hors tension et débranchez la prise.
- 2 Ouvrez la porte de l'ADF.
- 3 Nettoyez la surface des rouleaux à l'aide d'une lame pour rouleau caoutchouc humidifiée sur un chiffon.
Faites tourner les rouleaux à la main pour nettoyer la totalité de leur surface.

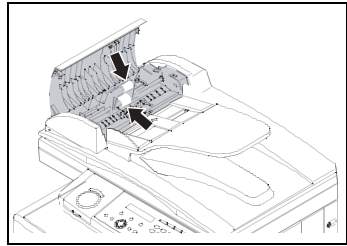

16.1.4 Nettoyage du fil de charge du tambour et de la tête d'impression LED

Si le message suivant apparaît à l'écran LCD ou que l'impression donne un résultat de qualité médiocre, c'est le signe qu'il faut nettoyer le fil de charge de la cartouche tambour.

Ouvrir porte avant
Suivre les instructions A



Note

La machine peut encore imprimer une certaine de feuilles après l'apparition de ce message, mais lorsque le message "Imprimante hors service" s'affiche, il n'est plus possible d'imprimer tant que le fil de charge n'aura pas été nettoyé.

- 1 Ouvrez la porte avant.
- 2 Tirez vers vous puis repoussez dans la machine la tige bleue, doucement et à plusieurs reprises. Cette opération permet aussi de nettoyer en même temps la tête d'impression LED.

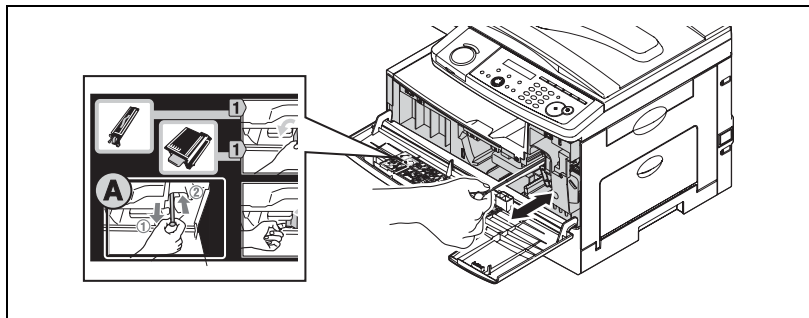

- 3 Refermez le volet frontal.

16.1.5 Remplacement de la cartouche de toner

Lorsque le toner est épuisé, la machine indique "Toner Vide" et plus aucune page ne peut être imprimée avant l'installation d'une nouvelle cartouche de toner.

Pour remplacer la cartouche toner :

- 1 Ouvrez le volet frontal.

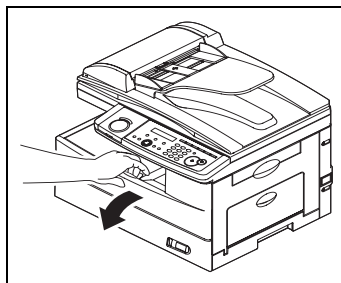

- 2 Tournez vers la gauche le levier de déblocage de la cartouche toner (position déverrouillée).

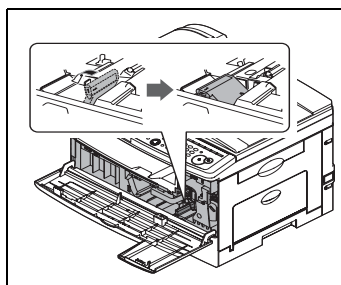

- 3 Tirez la cartouche usagée pour la sortir.

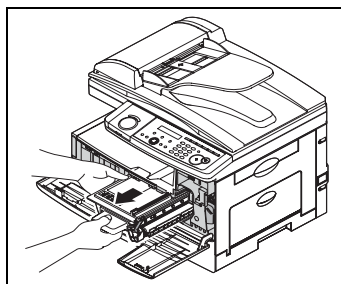

- 4 Déballez la cartouche de toner. Puis, en la tenant à deux mains, secouez-la doucement pour répartir uniformément le toner à l'intérieur de la cartouche.

ATTENTION

- Ne touchez pas le rouleau de la cartouche toner.

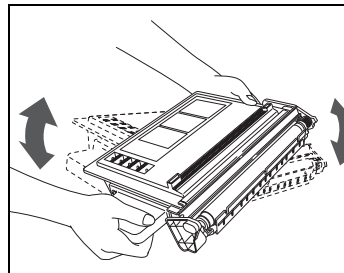

- 5 Insérez fermement la cartouche toner dans la machine jusqu'à ce qu'elle se verrouille en place.

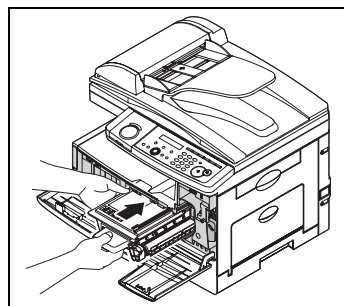

- 6 Tournez vers la droite le levier de verrouillage de la cartouche jusqu'à ce qu'il s'enclenche en place complètement.

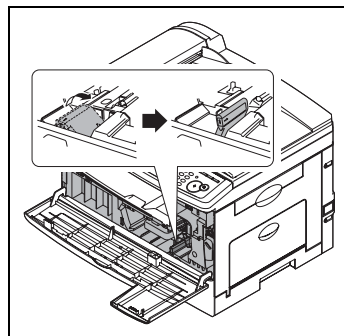

- 7 Nettoyez le fil de charge et de la tête d'impression LED. (Voir "Nettoyage du fil de charge du tambour et de la tête d'impression LED" à la page 16-5.)
- 8 Refermez le volet frontal.

16.1.6 Remplacement de la cartouche tambour

La cartouche tambour se remplace environ toutes les 30 000 pages. Lorsque le tambour approche de sa date limite, la machine indique "Prévoir Photocond.". A ce moment-là, il faudra vous procurer une nouvelle cartouche tambour. Lorsque la machine indique "Remplacer Photocond.", elle ne peut plus imprimer tant que la cartouche n'est pas remplacée.

Pour remplacer la cartouche tambour :

1 Ouvrez le volet frontal et le volet latéral.

2 Tournez le levier de déverrouillage de la cartouche toner vers la gauche (position ouverture) puis sortez la cartouche. Il est nécessaire de déposer la cartouche de toner pour remplacer la cartouche tambour.

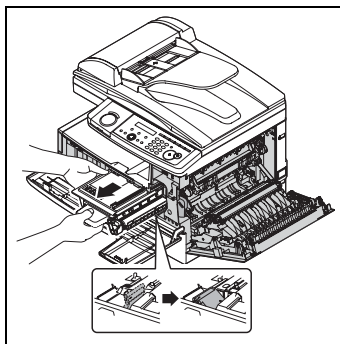

3 Tirez la cartouche tambour usagée pour la sortir.

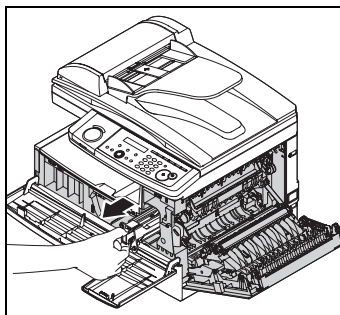

4 Sortez la nouvelle cartouche tambour de son emballage et engagez-la fermement dans la machine jusqu'à ce qu'elle s'enclenche complètement en place.

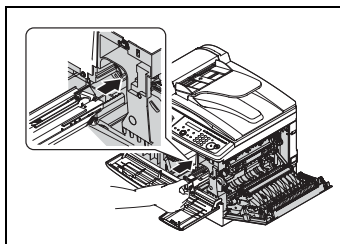

- 5 Réinstallez la cartouche toner puis tournez le levier de verrouillage vers la droite jusqu'à enclenchement complet.

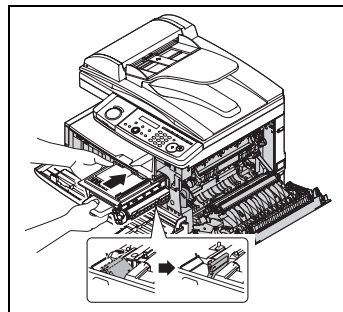

- 6 Refermez le volet frontal et le volet latéral.

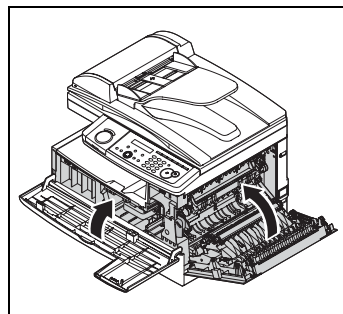

16.2 Incidents

16.2.1 Serrage document

Situation 1

Si un serrage document se produit dans l'ADF, le message suivant s'affiche :

```
Ouv&Ferm volet charg
Replacer Original
```

Par ailleurs, si le serrage document se produit pendant une émission mémoire rapide ou pendant une émission en temps réel, le message d'erreur suivant s'imprimera pour indiquer quelle page le serrage a affecté.

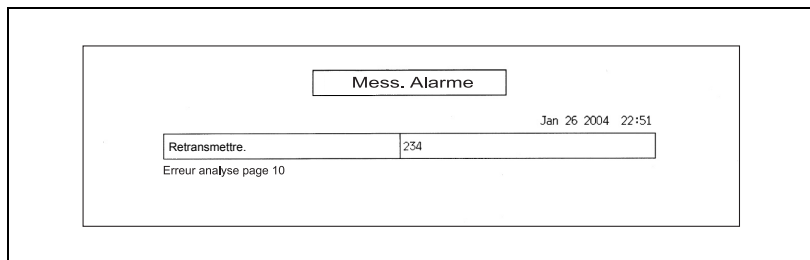

Situation 2

Si le serrage d'un document se produit pendant la numérisation en mémoire pour un tri de copies ou pour une émission mémoire normale, la machine indique :

```
Serrage original
Cont. Enreg. Val/Ann
```

- 1 Si vous voulez continuer l'opération, appuyez sur [Valider] et passez à l'étape 2. Pour abandonner l'opération, appuyez sur [Annuler].



Note

Si vous n'appuyez pas sur une touche dans les 3 minutes, la machine abandonnera automatiquement l'opération.

- 2 La machine indique quelle page (plus précisément, son numéro) a été serrée dans la machine. Dégagez le document serré et réinstallez toutes les pages restantes du document dans l'ADF en commençant par la page qui a été serrée, et appuyez sur Départ.

```
p 2 Replacer origin.
Appuyer sur Depart
```

**Note**

Si vous n'appuyez pas sur une touche dans les 3 minutes, la machine lancera l'émission ou la copie du ou des documents chargés.

Si vous voulez abandonner l'opération, appuyez sur [Stop]. La machine efface toutes les pages de sa mémoire et revient en mode attente.

Serrage dans la zone d'entrée

- 1 Ouvrez la porte de l'ADF.

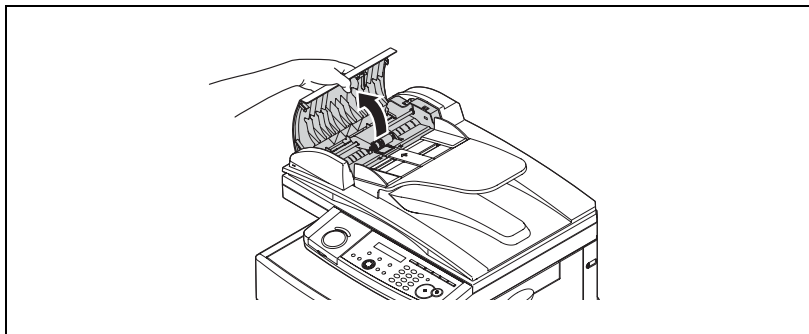

- 2 Tirez doucement sur le document pour l'extraire de l'ADF.
Si l'opération est infructueuse, tournez le bouton de dégageur pour libérer le document serré.

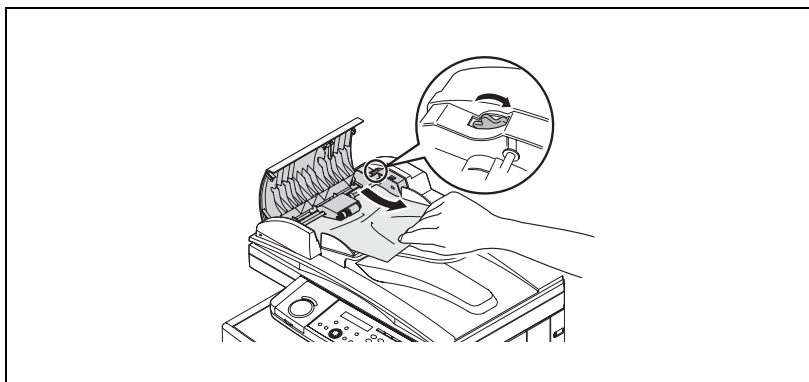

- 3 Refermez le volet de l'ADF, en veillant à ce que les 2 côtés soient bien fermés.



Note

Pour éviter le serrage de documents, il vaut mieux placer les documents gondolés ou déchirés sur la vitre d'exposition.

Serrage dans la zone d'introduction

- 1 Ouvrez le couvre-original. Ouvrez le volet de l'ADF et tournez le bouton de dégagement pour libérer le document serré.

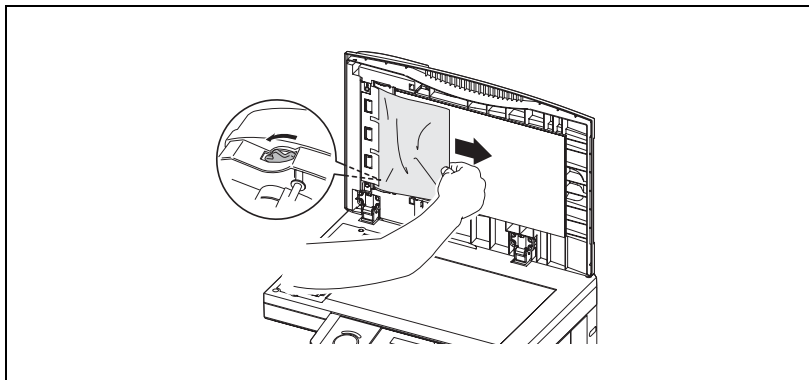

- 2 Refermez le couvre-original et le volet de l'ADF.



Note

Pour éviter le serrage de documents, il vaut mieux placer les documents gondolés ou déchirés sur la vitre d'exposition.

Serrage dans la zone de sortie

- 1 Ouvrez le couvre-original. Tirez doucement le document serré. Si cela n'est pas possible, ouvrez le volet de l'ADF et tournez le bouton de dé-gagement pour libérer le document serré.

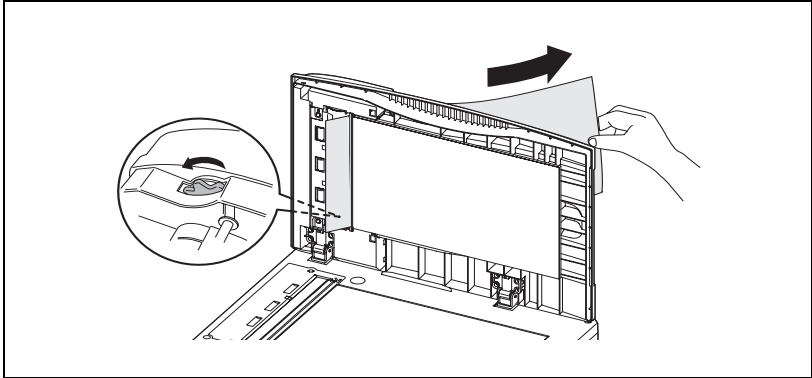

- 2 Refermez le couvre-original et le volet de l'ADF.



Note

Pour éviter le serrage de documents, il vaut mieux placer les documents gondolés ou déchirés sur la vitre d'exposition.

16.2.2 Serrage papier

En cas de serrage papier, le message suivant s'affiche :

Ouvrir volet lat. 1
Retirer le Papier

Pour dégager un serrage papier, appliquez la procédure suivante.

En cas de serrage papier pendant une réception fax, la machine enregistre en mémoire le document reçu et l'imprimera une fois que le papier serré aura été dégagé.

ATTENTION

- Attention à NE PAS toucher le rouleau de fixation en ouvrant le volet latéral pour dégager le papier. L'unité de fixation est très chaude.
- Ne touchez pas la surface de la cartouche du tambour. Cela pourrait provoquer des rayures ou des traces qui détérioreront la qualité d'impression.

Dégagement d'un serrage papier

- 1 Tirez le levier de déverrouillage pour ouvrir le volet latéral. Si le deuxième magasin, en option, est installé, ouvrez aussi le volet latéral de celui-ci.

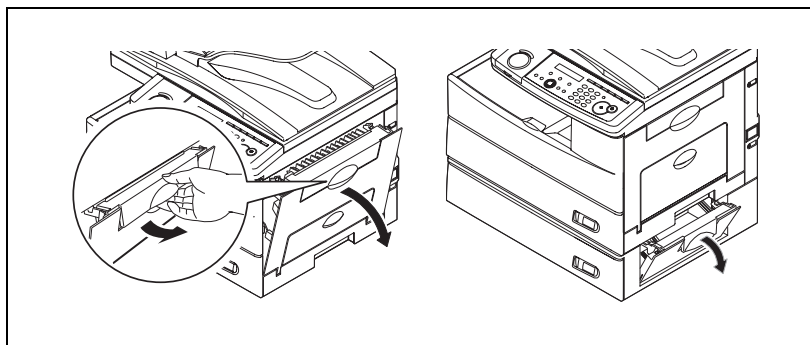

- 2 Avec précaution, tirez le papier serré dans la direction indiquée.



Note

Attention à ne pas tâcher vos mains ou vos vêtements en dégageant le papier serré.

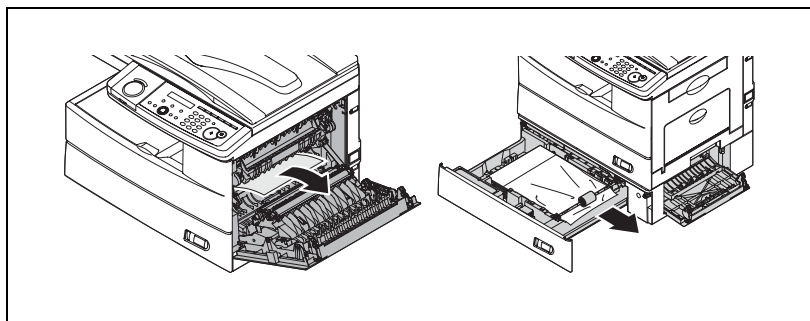
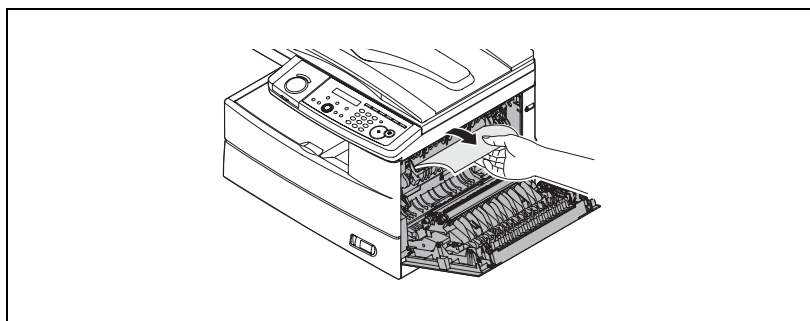
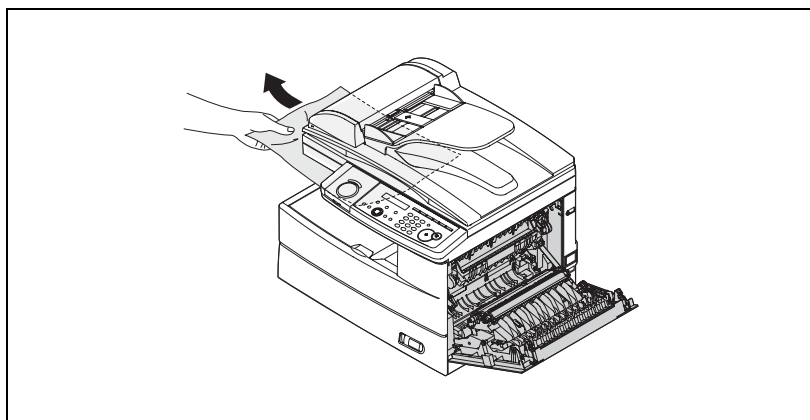
Serrage dans la zone d'introduction**Serrage dans la zone de fixation****Serrage dans la zone de sortie papier**

Si le serrage s'est produit alors que le papier a été introduit partiellement mais qu'il est difficile à saisir :

- 1 Ouvrez le magasin papier. Après l'avoir tiré à fond, levez légèrement l'avant du magasin pour l'extraire de la machine.

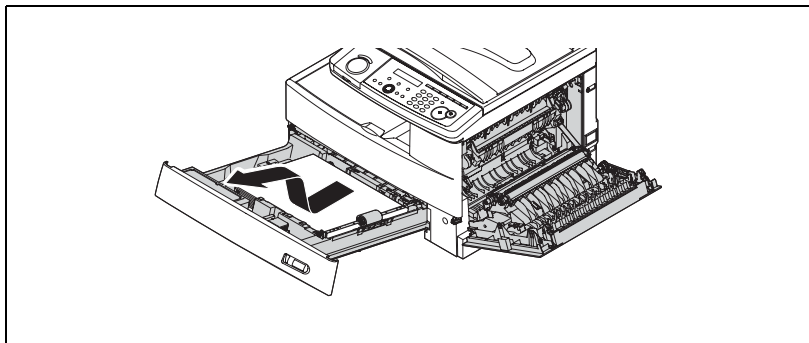

- 2 Avec précaution, enlevez le papier serré.

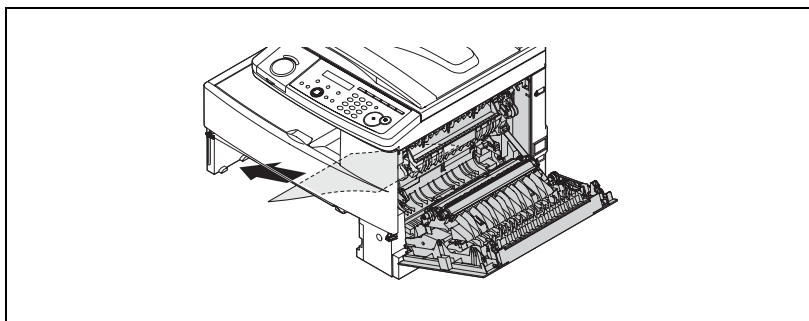

- 3 Refermez le volet latéral et réinsérez le magasin papier. Abaissez l'arrière du magasin pour l'aligner avec les rainures de la machine, puis repoussez-le à fond.

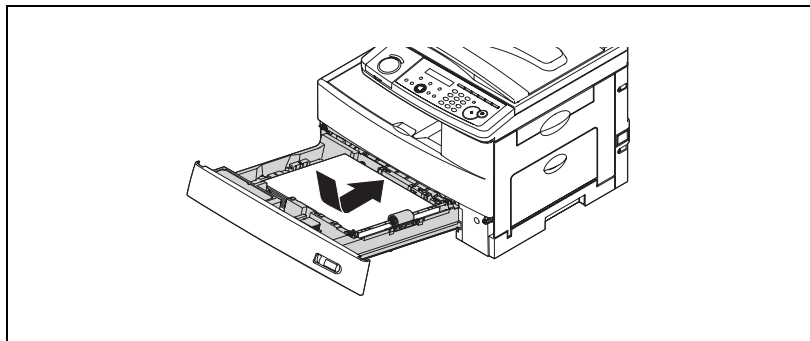

Dégagement d'un serrage papier dans l'introducteur manuel

Si l'introduction du papier dans l'introducteur manuel pose problème, la machine affiche le message suivant :

Vider Intro Manuelle
Ouvr&FermerCarterAv.

- 1 Tirez le levier de libération du rabat, et tirez le papier pour l'extraire de la machine.

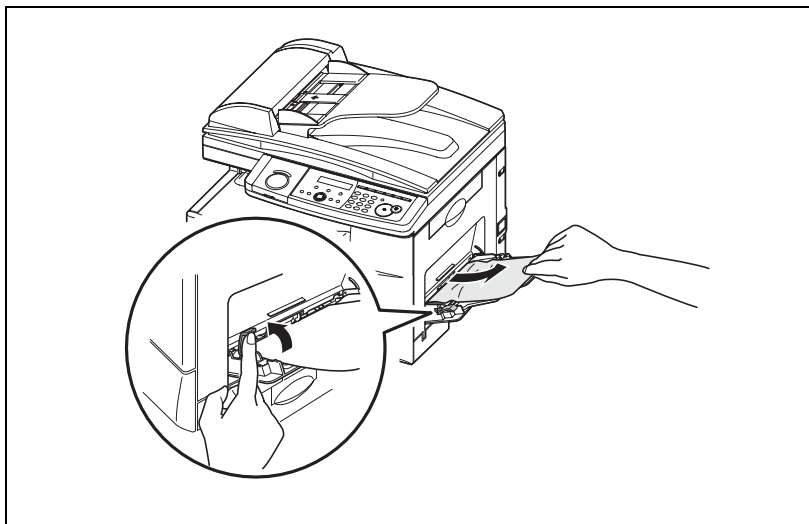

- 2 Ouvrez puis refermez le volet frontal pour effacer le message de l'écran.

16.2.3 Message d'erreur à l'écran

De temps à autre, il se peut que votre machine rencontre des problèmes pour envoyer ou recevoir des documents. Dans de tels cas, elle vous en informe par une alarme. Pour vous aider à identifier le problème, la machine affiche des messages à l'écran et imprime des messages d'erreur.

Message à l'écran	Cause probable/Solution
Commande indisponib.	La totalité des 99 commandes différées (le rappel automatique compte pour une) est enregistrée en mémoire et la machine ne peut plus en accepter d'autre. Attendez qu'une des commandes différées ait été exécutée par la machine, ou supprimez une des commandes enregistrées (voir "Consultation ou annulation de commandes" en page 9-13).
Déjà mémorisé	Vous avez tenté d'introduire un numéro de fax ou de téléphone qui est déjà introduit dans la machine. Tapez un numéro de téléphone ou de fax différent.
Boîte utilisée	Vous avez tenté d'effacer une boîte F-Code qui contient au moins un document. Effacer le ou les documents, puis réessayez.
Appel SAV	La lampe scanner est faible ou ne fonctionne pas. Réalisez plusieurs copies pour favoriser l'évaporation de l'humidité interne. Si le problème persiste, contactez votre SAV.
Passer en mode Fax	Vous avez tenté d'enregistrer un document pour relève (ou pour boîte F-code) alors que la machine est en mode copie. L'enregistrement du document fax n'est possible que lorsque la machine est en mode fax.
Vérif. émission mém.	Vous avez tenté d'activer la fonction Fax&Copie mais le paramètre d'émission mémoire est réglé sur Non. Pour utiliser la fonction Fax&Copie, l'émission mémoire doit être réglée sur Oui. Activez l'émission mémoire (voir page 14-3), puis réessayez.
Vérif.format pap.Rec Ouvr&FermerCarte-rAv.	La machine est chargée avec du papier différent du format que vous avez spécifié. Chargez du papier du format approprié ou modifiez le paramètre format papier (voir page 4-17). Ouvrez puis refermez le volet frontal pour réinitialiser l'imprimante.
Fermer volet XXX	Le volet indiqué à l'écran est ouvert ou n'a pas été bien fermé. Refermez-le correctement.
Fermer magasin XXX	Le magasin indiqué à l'écran est ouvert ou n'a pas été bien fermé. Refermez-le correctement.
Err. communication	Une erreur de communication a perturbé l'émission ou la réception. S'il s'agit d'une émission, appuyez sur [STOP] pour effacer le message d'erreur puis réessayez l'émission. S'il s'agit d'un fax en cours de réception, essayez de contacter l'autre personne et demandez-lui de recommencer l'émission du fax. (Il se peut que le problème vienne de sa machine, de sa ligne téléphonique, etc.)
Copie impossible	La protection copie est activée. Désactivez la protection de la copie (voir page 13-3).
Comptes complets	Vous avez tenté de créer un code compte de trop car votre machine ne peut enregistrer que 100 codes comptes.
Boîte pleine	Vous avez tenté d'enregistrer un document dans une boîte F-Code, mais la machine a atteint sa capacité maximale (30 documents). Supprimez un document inutile qui pourrait se trouver dans la boîte F-Code ou utilisez une autre boîte F-code.

Message à l'écran	Cause probable/Solution
Serrage original Cont. Enreg. Val/Ann	Un document a serré dans l'ADF. Voir page 16-10 pour dégager le document serré.
Document en mémoire	Vous avez tenté d'effacer une boîte d'envoi groupé qui contient au moins un document. Pour effacer une boîte d'envoi groupé, il faut effacer tous les documents enregistrés dans la boîte.
Prog. N° (0-32)	Vous avez essayé d'entrer un numéro de groupe supérieur à 32. Votre machine peut conserver 32 groupes d'appel, de 1 à 32 (le groupe d'appel 0 rassemblant tous les groupes). Tapez le numéro identifiant le groupe d'appel.
Entrer Réd./Agrand.	Vous avez tenté de copier votre document sur papier d'un format autre que A4, A5 ou F4 avec l'introducteur manuel, ou le taux zoom calculé est en dehors de la plage admissible (25 – 400%). Tapez manuellement le taux zoom bien qu'il puisse manquer une partie de l'image, ou changez le papier copie.
Prog.format Analyse	Lorsque vous utilisez la vitre d'exposition, vous devez entrer manuellement le format de numérisation de votre document. Appuyez sur [Format Doc.] pour sélectionner le format.
Entrer le nom	Vous n'avez rien introduit en mode Saisie du nom utilisateur. Entrez le nom utilisateur.
Chargeur utilisé	La commande que vous tentez d'introduire requiert l'utilisation de l'ADF le quel est déjà en cours d'utilisation. Attendez que la machine ait fini d'utiliser l'ADF, puis recommencez.
Raccrochertéléphone	Le combiné externe n'est pas correctement raccroché.
Boîte relais ou boîte sécurisée	Vous avez tenté d'enregistrer un document dans une boîte F-code qui est configurée pour être une boîte relais ou une boîte de réception sécurisée. Sélectionnez la boîte F-code qui est configurée comme boîte bulletin.
Code I.D incorrect	Le code I.D. de la boîte F-code que vous avez tapé n'est pas valide. Essayez de retaper le code I.D. de votre boîte F-code.
Numéro incorrect	Vous avez appuyé sur une touche qui n'a aucune fonction pendant l'opération en cours.
Code accès incorrect	Le code de protection (voir page 13-3) que vous avez entré, n'est pas valide. Réintroduisez le code de protection correct.
MotPass invalide	Le code d'accès que vous avez introduit n'est pas valide. (Voir page 13-3.) Entrez le code correct.
Ligne occupée	Vous avez tenté d'effacer un document que quelqu'un est en train de relever sur votre machine. Attendez la fin de l'opération de relèvement.
Utilisée par macro	Vous avez tenté de changer la fonction d'une Touche de fonction programmable, mais cette touche contient déjà une macro-commande. La fonction de la Touche de fonction programmable ne peut être changée que si la macro est d'abord effacée de la touche. Effacez la macro, puis réessayez.
Mémoire pleine Depart ou Annuler	Vous avez tenté d'introduire plus de pages que la mémoire ne peut en contenir. Appuyez sur [Début] pour indiquer à la machine de conserver en mémoire le nombre maximal de pages, ou appuyez sur [Annuler] pour effacer de la mémoire toutes les pages enregistrées pendant l'opération (mais pas celles des opérations précédentes).

Message à l'écran	Cause probable/Solution
Dépassement mémoire Appuyer sur Stop	En Impression PC, la machine a reçu plus de données que sa mémoire ne peut contenir. Appuyez sur [STOP] pour annuler la tâche d'impression. Effacez les documents inutiles, et réessayez une fois qu'un peu plus de mémoire devient disponible, ou bien divisez l'impression en deux opérations.
Erreur scanner	Le chariot du miroir de votre machine ne fonctionne plus. Contactez votre SAV.
Miroir bloqué	Le mode transport n'est pas déverrouillé. Déverrouillez le mode de transport (voir page 3-15).
Pas de commande stockée	Vous avez appuyé sur [Confirm. Job/Abandon Fax] pour revoir les commandes à venir, mais votre machine n'en a enregistré aucune. – ou – Vous avez appuyé sur touche macro à laquelle aucune commande n'a été assignée.
Aucun compte de créé	Vous avez tenté d'activer le paramètre code compte mais aucun code compte n'est enregistré dans la machine. Enregistrez au moins un code compte. – ou – Vous avez entré un code compte incorrect lors de l'émission d'un fax alors que la fonction compte est active. Tapez le code compte correct.
Pas de doc. en mém.	Vous avez tenté d'imprimer un document à partir de la mémoire, mais votre machine n'a rien enregistré.
Absence photocond.	La cartouche tambour est absente ou n'a pas été correctement installée dans la machine. Vérifiez la présence ou l'installation de la cartouche tambour.
Vide	Vous avez sélectionné un numéro du numéroteur auto, d'une boîte d'envoi groupé, ou d'une boîte F-code pour lequel aucun numéro de téléphone ou de fax n'a été programmé. Choisissez un autre numéro ou composez-le directement sur les touches numériques.
Pas de code d'accès	Vous avez tenté de programmer une fonction de sécurité (voir page 13-3), mais aucun code de protection n'est enregistré dans votre machine. Enregistrez un code de protection (voir page 13-3).
Pas de code PIN	Vous avez sélectionné "Mode1" pour le masque PIN et tenté d'appeler un numéro du numéroteur auto dans lequel aucun PIN n'a été enregistré, ou d'appeler en composant le numéro sur les touches numériques sans entrer le PIN. Tapez le PIN correspondant.
Pas de rapport	Vous avez demandé une journal d'activité ou un rapport de confirmation, mais aucune transaction fax n'a été effectuée.
Abs. cartouche toner	La cartouche de toner est absente ou n'a pas été correctement installée dans la machine. Vérifiez la présence ou l'installation de la cartouche de toner.
Aucune donnée util.	Vous avez tenter d'exécuter les programmes N° 384 "Activation de l'Authentification Utilisateur", 385 "Remise à zéro du compteur utilisateur", ou 5125 "Impression de la liste Authentification Utilisateur" sans que des informations utilisateur soient enregistrées. Enregistrez d'abord les informations utilisateur. (Voir page 13-3.)
Impossible en macro	Pendant l'enregistrement de la macro, vous avez appuyé sur une touche qui ne peut pas être enregistrée comme macro.

Message à l'écran	Cause probable/Solution
Ouvrir porte avant Suivre les instructions A	Le fil de charge de la cartouche tambour est encrassé. Nettoyez le fil de charge. (Voir page 16-5.) Votre machine peut encore imprimer une certaine de feuilles après l'apparition de ce message, mais une fois que le message "Imprimante hors service" est apparu, aucune page ne pourra plus être imprimée tant que le fil de charge n'aura pas été nettoyé.
Ouvrir volet lat. 1 Retirer le Papier	Un serrage papier s'est produit dans la machine. Ouvrez le volet latéral et dégagez le serrage papier avec précaution et en douceur. (Voir page 16-15)
Ouv&Ferm volet charg Replacer Original	Votre document n'a pas été introduit correctement, ou bien le télécopieur appelé ne peut pas gérer la longueur de page de votre document. Réintroduisez la page et réessayez.
Erreur papier Charger papier XXX Appuyer sur Stop	En impression PC, le format du papier chargé dans le magasin ne correspond pas au format de papier spécifié par le pilote d'imprimante. Appuyez sur [STOP] pour annuler une tâche d'impression. Chargez le papier de format approprié et relancez l'impression.
Erreur papier Rotation papier Appuyer sur Stop	En Impression PC, l'orientation du papier A5 chargé dans l'introducteur manuel n'est pas correcte. Le format A5 n'est pas disponible pour l'impression PC. Réinstallez le papier A5 dans l'introducteur manuel.
Appeler le SAV XXX	La section imprimante de votre machine ne fonctionne plus. Contactez votre SAV.
Ajouter du papier	La magasin ou l'introducteur manuel n'a plus de papier. Rechargez le magasin et/ou l'introducteur manuel.
Attendre SVP	L'imprimante intégrée à votre machine est en cours de préchauffage ou occupée. Attendez que la machine ait terminé l'impression puis renouvelez votre commande ou votre opération.
Relève en cours	Vous avez tenté d'enregistrer dans votre machine, un document pour relève ordinaire, mais un document a déjà été enregistré. Attendez que la machine ait terminé l'opération de relève ordinaire ou supprimez le document enregistré.
Imprimante utilisée	La commande que vous tentez d'introduire requiert l'utilisation de l'imprimante, laquelle est déjà en cours d'utilisation. Attendez que la machine ait fini d'imprimer.
Doc. protégé en mém.	Un document reçu se trouvait dans la mémoire de la machine quand vous avez tenté de désactiver le code de réception sécurisée. Imprimez le document reçu pour vider la mémoire, puis recommencez l'opération voulue.
Protection active	Lorsque l'Authentification Utilisateur est active, la machine rejette l'opération concernée par l'enregistrement d'une restriction d'accès. Pour annuler cette limitation, réglez l'Authentification Utilisateur sur "Non". (Voir page 13-3.)
Prévoir Photocond.	Le tambour devra être bientôt remplacé. Contactez votre revendeur pour obtenir une nouvelle cartouche tambour, si vous n'en avez pas déjà une en votre possession.
Remplacer Photo- cond. Imprim. Inutilis.	Votre cartouche tambour ne fonctionne pas. La machine ne peut pas imprimer tant que la cartouche n'a pas été remplacée.
Vider Intro Manuelle Ouvr& FermerCarterAv.	Une feuille n'a pas été correctement introduite dans l'introducteur manuel. Tirez le levier de libération du rabat, et tirez le papier pour l'extraire de la machine. Puis, ouvrez puis refermez le volet frontal pour réinitialiser l'imprimante.

Message à l'écran	Cause probable/Solution
Lecture en cours	La commande que vous tentez d'introduire requiert l'utilisation du scanner, laquelle est déjà en cours d'utilisation. Attendez que la machine ait achevé la numérisation puis réessayez la commande désirée.
Réc non sécurisée	Vous avez tenté de commander la réception sécurisée en appuyant sur une touche programmée avec la fonction "Sécurité", mais le paramètre réception sécurisé n'est pas activé. Pour activer le paramètre réception sécurisée, voir page 13-3.
Chois. format papier	Vous avez tenté d'effectuer une copie dans les conditions suivantes : <ul style="list-style-type: none"> • La sélection du format papier est réglée sur "Auto". • L'introducteur manuel contient du papier autre que A4, A5 ou F4. • Le magasin papier est vide. Appuyez sur [Format papier/Doc.suivant] pour sélectionner le papier voulu.
Adresse Utilisée	Vous avez tenté d'entrer une adresse secondaire qui est la même que celle qui est utilisée par une autre boîte F-code. Entrez une adresse secondaire différente.
Toner Presque Vide	La machine va bientôt manquer de toner. Contactez prochainement votre revendeur pour obtenir une nouvelle cartouche toner, si vous n'en avez pas déjà une en votre possession.
Toner Vide Imprim. Inutilis.	La cartouche toner est vide. Remplacez la cartouche de toner. La machine ne peut pas imprimer tant que la cartouche n'a pas été remplacée.
Trop de caractères	Vous avez tenté d'entrer trop de numéros ou de caractères pour l'opération en cours. Appuyez sur [Annuler] pour supprimer les caractères surnuméraires, puis réessayez.
Trop de destinations	Vous avez tenté d'entrer trop de numéros pour une diffusion. Vous pouvez entrer jusqu'à 200 numéros du numéroteur auto et jusqu'à 30 numéros composés avec les touches numériques. Appuyez sur [Annuler] pour supprimer les numéros en trop.
Trop d'étapes	Vous avez tenté d'entrer trop d'étapes pour une macro. Une touche macro peut enregistrer jusqu'à 60 étapes.
Réduction impossible	En copie réduite avec l'ADF, si le ratio calculé est inférieur au ratio minimum de réduction, ce message apparaît et la copie réduite n'est pas possible. Utilisez la vitre d'exposition, il se peut cependant que des portions de l'image ne soit pas copiée.
Tri impossible Début/ Stop	En Impression PC, les données sont trop volumineuses pour permettre le tri. Appuyez sur [Début], et la machine effectue l'impression sans assemblage. Appuyez sur [Stop], et le travail d'impression PC en cours sera annulé.
Util. Analyse à plat	Vous avez tenté une copie agrandie avec l'ADF. La machine n'est pas prévue pour réaliser un agrandissement avec l'ADF. Placez votre document sur la vitre d'exposition pour réaliser la copie agrandie.

16.2.4 "Message d'erreur" imprimés

En cas de problème avec un fax et que la machine détecte une erreur, elle imprime un message intitulé "Message d'erreur". Ce tirage papier fournit les informations suivantes sur la transaction fax :

- Code d'erreur spécifique (Voir "Code d'erreur" à la page 16-26.)
- Message d'erreur de communication (Voir "Signification des messages d'erreur" ci-dessous.)
- Le TTI (ou le numéro de téléphone) du télécopieur distant avec lequel votre machine a tenté de communiquer.

Signification des messages d'erreur

Les messages d'erreur imprimés notifient diverses anomalies. En voici un bref résumé.

Message d'erreur	Causes possibles
Vérifier appareil distant.	<ul style="list-style-type: none"> • Anomalie appareil distant • Pas de signal de négociation de l'appareil distant • Mauvais numéro appelé
Retransmettre.	<ul style="list-style-type: none"> • Ligne téléphonique médiocre Pas de signal de négociation de l'appareil distant Mauvaise introduction ou comptage du document • Impossibilité de contacter l'appareil distant à l'issue du nombre de rappels spécifié.
Ligne occupée.	<ul style="list-style-type: none"> • La ligne de l'appareil distant était occupée • L'appareil distant n'a pas décroché
Conf. réception documents.	<ul style="list-style-type: none"> • Le signal de confirmation n'a pas été reçu de l'appareil distant. • Une ligne de qualité médiocre a causé une image de basse qualité.
Mémoire Pleine.	<ul style="list-style-type: none"> • La mémoire de l'appareil distant est saturée
N° de téléphone non défini.	<ul style="list-style-type: none"> • Echec de la composition d'un numéro enregistré
Arrêté.	<ul style="list-style-type: none"> • Quelqu'un a appuyé sur [Stop] sur l'appareil distant au milieu de la négociation

16.2.5 Code d'erreur

Erreurs de numérotation	
D.0.3,	L'appareil distant n'a pas répondu, l'appel n'a pu aboutir ou la touche Stop a été activée
D.0.8	pendant la numérotation. Renouvelez l'appel. Si vous obtenez le même message de la machine, appelez le destinataire pour vérifier que son appareil fonctionne correctement.
D.0.2	L'appareil distant est occupé. Renouvelez l'appel.
D.0.6,	L'appareil distant n'a pas répondu, ou l'appel n'a pu aboutir ou
D.0.7	La touche [Stop] a été activée pendant la numérotation. Renouvelez l'appel.
Erreurs de réception	
R.1.1	L'appareil distant initiateur de l'appel n'a pas répondu à votre machine. Ceci peut se produire si l'appareil distant a composé un mauvais numéro ou s'il est paramétré pour filtrer les appels par un code d'accès.
R.1.2	Les deux télécopieurs sont incompatibles. Votre machine est prévue pour l'émission et la réception de communication fax ITU-T Groupe 3, norme industrielle depuis le début des années 1980.
R.1.4	La touche [Stop] a été activée sur la machine réceptrice.
R.2.3	La mauvaise qualité de la ligne téléphonique a rendu la communication fax impossible. Contactez le destinataire.
R.3.1	La machine émettrice a détecté de trop nombreuses erreurs de la part de la machine réceptrice.
R.3.3	La machine émettrice est incompatible avec la machine réceptrice ou a rencontré un problème d'introduction du document pendant l'émission.
R.3.4	Une mauvaise qualité de la ligne téléphonique a empêché votre machine d'imprimer correctement toutes ou partie des pages reçues.
R.4.1	La machine a reçu des données de longueur trop importante excédant la limite de la machine.
R.4.2	La ligne a été coupée avant l'émission ou le télécopieur émetteur a besoin d'une révision.
R.4.4	La machine a atteint la limite de sa capacité mémoire.
R.5.1, R.5.2	La réception ECM a échoué (peut-être en raison de parasites sur la ligne).
R.8.1	Une erreur de compatibilité s'est produite.
R.8.10	Des parasites sur la ligne ou d'autres problèmes ont empêché la détection de la ligne.
R.8.11	Le fax a dépassé le délai imparti alors qu'il attendait le signal d'apprentissage.

Erreurs d'émission	
T.1.1	L'appareil distant n'a pas répondu à votre machine. Contactez le destinataire.
T.1.4	La touche [Stop] a été activée pendant l'émission.
T.2.1	La ligne téléphonique a été coupée pendant l'émission ou la communication fax est devenue impossible en raison de la mauvaise qualité de la ligne. Renouvelez l'appel.
T.2.2	Les deux télécopieurs sont incompatibles. Votre machine est prévue pour l'émission et la réception de communication fax ITU-T Groupe 3, norme industrielle depuis le début des années 1980.
T.2.3	La mauvaise qualité de la ligne téléphonique a rendu la communication fax impossible. Les conditions peut changer rapidement, rappelez un peu plus tard.
T.3.1	Le compteur pages de votre machine a détecté une erreur d'introduction pendant l'émission. Réintroduisez soigneusement le document dans l'introducteur et renouvelez l'appel.
T.4.1	La ligne téléphonique a été coupée pendant l'émission à cause de nombreuses erreurs du modem ou parce que le fax distant n'avait plus de papier. Renouvelez l'appel.
T.4.2	La qualité de la ligne s'est détériorée au cours de l'émission. Renouvelez l'appel.
T.4.4	La mauvaise qualité de la ligne ont empêché l'émission. Renouvelez l'appel.
T.5.1,	L'émission ECM a échoué (peut-être en raison de parasites sur la ligne). Les conditions peuvent changer
T.5.2, T.5.3	rapidement, renouvelez l'appel.
T.8.1	Une erreur de compatibilité s'est produite.
T.8.10	Des parasites sur la ligne ou d'autres problèmes ont empêché la détection de la ligne.
T.8.11	Le fax distant n'a pas achevé la phase apprentissage d'égalisation.

16.2.6 Problèmes machine

Symptôme	Suggestions
L'écran n'affiche rien et les touches sont inopérantes.	Vérifiez que la machine est sous tension.
La machine ne s'allume quand on manœuvre l'interrupteur.	Vérifiez que le câble d'alimentation est bien branché.
La machine affiche un message d'erreur et émet un signal sonore.	Voir page "Message d'erreur à l'écran" à la page 16-20.
Serrage fréquent de documents	<ul style="list-style-type: none"> • Vérifiez que le capot de l'ADF est correctement fermé. • S'il y a un corps étranger dans l'ADF, enlevez-le. • Vérifiez que le papier du document présente le grammage adéquat. (Voir "Traitement des documents" à la page 4-7.) • Nettoyez les rouleaux de l'ADF (voir page 16-4.)
Serrages fréquents de papier	<ul style="list-style-type: none"> • Vérifiez que le papier présente le grammage adéquat. (Voir "Traitement du papier" à la page 4-10.)

16.2.7 Problèmes de télécopie

Symptôme	Suggestions
Emission impossible	<ul style="list-style-type: none"> • Vérifiez que la ligne téléphonique est bien branchée. • Vérifiez que le numéro enregistré dans votre numéroteur auto est correct. • Vérifiez que la machine se trouve en mode fax. Dans le cas contraire, commutez la machine en mode fax en appuyant sur [CopieFaxScan].
Impossible d'arrêter l'émission	<ul style="list-style-type: none"> • La touche [Stop] ne permet pas d'arrêter une émission. Pour annuler une émission, appuyez sur [Abandon Fax] et sélectionnez la tâche que vous voulez annuler, et appuyez sur [Valider]. (Voir "Confirmation ou annulation de commandes [CD]" à la page 9-13 pour plus de détails.)
Réception automatique impossible	<ul style="list-style-type: none"> • Vérifiez que la ligne téléphonique est bien branchée. • Vérifiez que la machine est en mode réception automatique (page 10-3). • La mémoire peut être saturée. Si le magasin est vide, chargez du papier afin d'imprimer le document reçu et conservé en mémoire.
Réception manuelle impossible	<ul style="list-style-type: none"> • Pour recevoir des fax manuellement, vérifiez que le téléphone externe est bien raccordé à votre machine. • En mode réception manuelle, vous devez appuyer sur [Début] avant de raccrocher le téléphone. • La mémoire peut être saturée. Si le magasin est vide, chargez du papier afin d'imprimer le document reçu et conservé en mémoire.
Impossible d'enregistrer un document en mémoire	<ul style="list-style-type: none"> • Vérifiez que la machine se trouve en mode fax. Dans le cas contraire, commutez la machine en mode fax en appuyant sur [CopieFaxScan]. • La mémoire peut être saturée. Si le magasin est vide, chargez du papier afin d'imprimer le document reçu et conservé en mémoire. • Le nombre limite de documents qui peuvent être conservés est atteint. Supprimez un document inutile.

16.2.8 Problèmes de copie

Symptôme	Suggestions
Copie impossible	<ul style="list-style-type: none"> • Vérifiez que la machine se trouve en mode copie. Dans le cas contraire, commutez la machine en mode copie en appuyant sur [CopieFaxScan]. • Vérifiez que le document est correctement chargé. Si vous utilisez la vitre d'exposition, la face à copier devrait être orientée vers le bas. Si vous utilisez l'ADF, la face à copier devrait être orientée vers le haut.
Qualité copie médiocre	Voir "Problèmes de qualité d'impression" à la page 16-31





16.2.9 Problèmes d'impression à partir d'un ordinateur



Symptôme	Suggestions
Impression impossible d'un ordinateur	<ul style="list-style-type: none"> • Le câble USB ou le câble parallèle IEEE-1284 n'est pas correctement connecté. Vérifiez le branchement des câbles. • Le paramétrage du port est incorrect. Vérifiez le paramétrage du port d'imprimante dans le Panneau de configuration Windows. • Il se peut que le pilote de l'imprimante ne soit pas installé correctement. Réinstallez le pilote d'imprimante. • Vérifiez le paramétrage du mode du port parallèle dans le BIOS (Basic Input/Output System) de votre ordinateur. Si le mode du port parallèle est réglé sur ECP (Extended Compatibility Port), modifiez les paramètres sur mode Standard et Bidirectionnel. (Il se peut que le BIOS de votre ordinateur présente l'option Standard en tant que "Normal".)
L'impression est trop lente	<ul style="list-style-type: none"> • L'ordinateur n'a peut-être pas assez de mémoire. Installez plus de mémoire vive sur votre ordinateur. • La tâche d'impression est trop volumineuse ou complexe. Les tâches d'impression "lourdes" demandent beaucoup de temps pour être traitées par la machine. Attendez que la tâche en cours soit terminée.
Qualité d'impression médiocre	Voir "Problèmes de qualité d'impression" à la page 16-31
L'option d'impression n'affecte pas les tirages imprimés.	Certaines applications logicielles écrasent l'option définie dans la page des propriétés de l'imprimante. Sélectionnez les options d'impression à partir de l'application.

16.2.10 Problèmes de Scanner

Symptôme	Suggestions
Impossible de numériser un document	Il se peut que le pilote TWAIN ne soit pas installé correctement. Réinstallez le pilote d'imprimante.
Le Scanner KONICA MINOLTA 131f/190f n'apparaît pas dans la liste des périphériques disponibles de votre application.	Il se peut que le pilote TWAIN ne soit pas installé correctement. Réinstallez le pilote d'imprimante.
Impossible de récupérer le document dans la boîte d'analyse.	<ul style="list-style-type: none"> • Vérifiez qu'une application de numérisation est installée sur votre ordinateur. • Le câble USB ou le câble parallèle IEEE-1284 n'est pas correctement connecté. Vérifiez le branchement des câbles. • Il se peut que le pilote TWAIN ne soit pas installé correctement. Réinstallez le pilote d'imprimante.
L'image numérisée présente un aspect sale	<ul style="list-style-type: none"> • Il se peut que la vitre d'exposition ou de l'ADF soit sale. Nettoyez la vitre (voir page 16-3). • Modifiez le contraste de numérisation en appuyant sur [Contraste]. • Modifiez la définition de numérisation en appuyant sur [Définition Doc.].

16.2.11 Problèmes de qualité d'impression

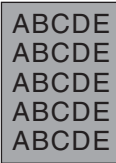
Problème	Cause possible
<p>Les pages restent blanches</p> 	<ul style="list-style-type: none"> Le document n'est pas correctement chargé. Placez votre document dans l'ADF face imprimée vers le haut ou sur la vitre d'exposition, face imprimée vers le bas. Il se peut que la cartouche toner soit défectueuse. Déposez la cartouche toner et vérifiez qu'elle n'est pas abîmée. Si le problème persiste, remplacez la cartouche toner.
<p>Les pages sont noires</p> 	<ul style="list-style-type: none"> Il se peut que la cartouche toner soit défectueuse. Déposez la cartouche toner et vérifiez qu'elle n'est pas abîmée. Si le problème persiste, contactez votre SAV. Il se peut que le fil de charge du tambour soit sale. Ouvrez la porte avant. Pour nettoyer le fil de charge du tambour, tirez à fond vers vous la tige bleue, puis repoussez-la à sa position d'origine. Voir page page 16-5.
<p>L'impression sur papier est trop claire</p> 	<ul style="list-style-type: none"> Le contraste de numérisation est sur un réglage trop clair. Sélectionnez un réglage plus foncé. La cartouche toner est peut-être vide, ou le niveau de toner est peut-être très bas. Déposez la cartouche de toner et secouez-la plusieurs fois pour répartir le toner à l'intérieur. Si le problème persiste, remplacez la cartouche toner. Le papier est humide. Remplacez le papier.
<p>L'impression sur papier est trop foncée</p> 	<p>Le contraste de numérisation est sur un réglage trop foncé. Sélectionnez un réglage plus clair.</p>

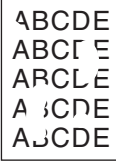
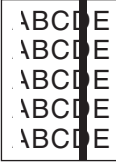
Problème	Cause possible
<p>Les tirages imprimés présentent un arrière-plan flou.</p> 	<ul style="list-style-type: none"> • Il se peut que la vitre d'exposition ou de l'ADF soit sale. Nettoyez la surface de la vitre d'exposition avec un chiffon doux et sec. • Il se peut que la cartouche toner soit défectueuse. Déposez la cartouche toner et vérifiez qu'elle n'est pas abîmée. Si le problème persiste, remplacez la cartouche toner. • Il se peut que le fil de charge du tambour soit sale. Ouvrez la porte avant. Pour nettoyer le fil de charge du tambour, tirez à fond vers vous la tige bleue, puis repoussez-la à sa position d'origine. Voir page page 16-5.
<p>Les tirages imprimés présentent une densité irrégulière</p> 	<ul style="list-style-type: none"> • Le toner est peut-être mal réparti dans la cartouche. Déposez la cartouche de toner et secouez-la plusieurs fois pour répartir le toner à l'intérieur. • Il se peut que la cartouche tambour soit défectueuse. Déposez la cartouche tambour et vérifiez qu'elle n'est pas abîmée. Si le problème persiste, remplacez la cartouche tambour.
<p>Les tirages imprimés présentent des irrégularités</p> 	<p>Le papier que vous utilisez peut avoir absorbé de l'humidité, peut-être en raison d'une condensation ou parce que de l'eau a tout simplement été renversée sur le papier. Le toner n'adhère pas bien sur le papier humide.</p> <p>Remplacez le papier par du papier sec.</p>
<p>Les tirages imprimés présentent des lignes blanches et/ou des lignes noires</p> 	<ul style="list-style-type: none"> • La vitre ou les rouleaux de l'ADF sont peut-être sales. • Nettoyez la vitre de l'ADF et/ou les rouleaux de l'ADF. (Voir page 16-3.) • Il se peut que le fil de charge du tambour soit sale. Ouvrez le volet frontal, puis tirez et repoussez la tige bleue pour nettoyer le fil de charge. (Voir page 16-5.) • La cartouche toner ou la cartouche tambour est peut-être défectueuse. Déposez les cartouches et vérifiez leur état. Si le problème persiste, remplacez la ou les cartouches conformément aux instructions. • Il se peut que le fil de charge du tambour soit sale. Ouvrez la porte avant. Pour nettoyer le fil de charge du tambour, tirez à fond vers vous la tige bleue, puis repoussez-la à sa position d'origine. Voir page page 16-5.

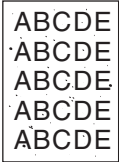
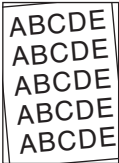
Problème	Cause possible
<p>Les tirages imprimés sont maculés de toner</p> 	<ul style="list-style-type: none"> • La vitre d'exposition est sale. Nettoyez la surface de la vitre d'exposition avec un chiffon doux et sec. • Le tapis du presse-document est sale. Essayez le tapis du couvre-document avec un chiffon doux imbibé d'un détergent neutre. • La cartouche toner ou la cartouche tambour est peut-être défectueuse. Déposez les cartouches et vérifiez leur état. Si le problème persiste, remplacez la ou les cartouches conformément aux instructions. • Si le verso des tirages imprimés est maculé de toner, il se peut que le rouleau de transport soit sale. Normalement le rouleau de transport est autonettoyant. Si d'autres remèdes ne règlent pas le problème, contactez votre SAV. • Il se peut que le fil de charge du tambour soit sale. Ouvrez la porte avant. Pour nettoyer le fil de charge du tambour, tirez à fond vers vous la tige bleue, puis repoussez-la à sa position d'origine. Voir page page 16-5.
<p>L'image n'est pas correctement alignée sur le papier</p> 	<ul style="list-style-type: none"> • Le document n'est pas correctement positionné. Placez correctement l'original contre les réglettes document. Si vous utilisez l'ADF, ajustez soigneusement les guides document au format du document. • La vitre de l'ADF est sale (si utilisation de l'ADF). Nettoyez la vitre de l'ADF avec un chiffon doux et sec. (Voir page 16-3.) • Les réglettes document ne sont pas complètement poussées contre l'original. Faites coulisser les réglettes contre les bords du document. • Le magasin a été chargé avec du papier gondolé. Restaurez la planéité du papier avant de le recharger.

16.2.12 Si les informations contenues dans ce chapitre ne vous permettent pas de résoudre le problème

Si vous rencontrez un problème machine que les informations contenues dans ce chapitre ne vous permettent pas de résoudre, contactez votre SAV.

ATTENTION

- Si la machine fait un bruit inhabituel, dégage de la fumée ou une odeur bizarre, débranchez-la immédiatement et contactez votre SAV. N'essayez pas de démonter ou de réparer vous-même la machine.
 - Toute intervention non autorisée sur la machine peut frapper votre garantie de nullité.
-

17

Annexe

17 Annexe

17.1 Caractéristiques

17.1.1 Autres

Caractéristiques	
Multitâches	Accès Quad
Méthode d'analyse	CCD à plat
Méthode d'impression	Analyse LED, impression électrophotographique
Formats originaux acceptables	(Voir page 4-7)
Poids du document	(Voir page 4-7)
Format papier d'impression	(Voir page 4-7)
Caractéristiques électriques	220 à 240V AC, 50 à 60Hz
Consommation de courant	<ul style="list-style-type: none"> • Mode Economie d'énergie : 12 W • Veille : 41 Wh (bizhub 131f), 48 Wh (bizhub 190f) • Maximum : 940 W
Température ambiante	10°C à 32°C
Humidité relative	20 à 80% RH
LCD	20 caractères × 2 lignes
Capacité mémoire image*	8 Mo (650 pages environ) plus 32 Mo, en option, (environ 2720* pages de plus) (* Avec le document test 1 ITU-T à définition normale)
Autonomie de l'alimentation de secours de la mémoire image *	<ul style="list-style-type: none"> • 8 Mo : 72 heures* • 40 Mo : 24 heures* (* Doit être chargée pendant au moins 24 heures pour obtenir une charge complète)
Poids	Environ 22,9 Kg (avec les consommables)
Capacité de l'ADF	80 feuilles max. (A4, 75 g/m ²)
Capacité du magasin papier	<ul style="list-style-type: none"> • Magasin : 500 feuilles (80 g/m²) • Introduceur manuel : 50 feuilles (80 g/m²)
Capacité du plateau de sortie papier	250 feuilles (60 à 90 g/m ²)

Caractéristiques

Dimensions (lxPxH)

520 x 450 x 446 (mm)

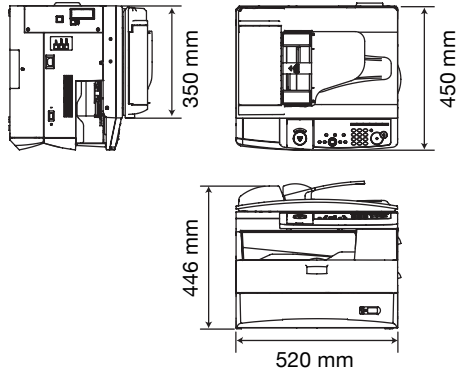

17.1.2 Fax

Caractéristiques	
Compatibilité	ITU-T Groupe 3 et Super Groupe 3
Réseau applicable	Réseau téléphonique public commuté (PSTN) ou équivalent
Méthode de codage	MMR, MR, MH et JBIG de la norme ITU-T
Vitesse modem	33 600, 31 200, 28 800, 26 400, 24 000, 21 600, 19 200, 16 800, 14 400, 12 000, 9 600, 7 200, 4 800, 2 400 bps Débit de repli automatique
Numéro 1-Touche	40 destinations
Numéros abrégés	160 destinations
Groupes d'appel	32 groupes
Diffusion	230 destinations
Vitesse d'émission	Environ 2 secondes/page.* (* Sur la base d'une émission mémoire à mémoire du document test 1 ITU-T à destination d'un télécopieur Konica Minolta. Les durées d'émission sont variables, mais votre machine assurera toujours la plus haute vitesse de transmission possible dans le cadre des directives ITU-T et en fonction des conditions de la ligne téléphonique.)
Largeur de numérisation	208 mm
Niveaux de gris	256 niveaux
Définition de numérisation	<ul style="list-style-type: none"> • Normal (8 points/mm × 3,85 lignes/mm) • Fin (8 points/mm × 7,7 lignes/mm) • Super fin (16 points/mm × 15,4 lignes/mm) • Gris (8 points/mm × 7,7 lignes/mm) (* Au cas où l'appareil distant est capable d'une définition de 16 points/mm × 15,4 lignes/mm. Sinon, la définition Super fin est de 8 points/mm × 15,4 lignes/mm.)
Réduction sur réception	Auto (50% à 100%) ou Fixe (100%)

17.1.3 Copie

Caractéristiques	
Définition de numérisation	600 dpi. × 300 lpi.
Largeur de numérisation	210 mm
Délai avant 1ère copie	Environ 12 secondes (avec du papier A4 dans le magasin 1)
Vitesse d'impression	13 cpm pour bizhub 131f, 19 cpm pour bizhub 190f (sur papier A4 dans le magasin 1)
Taux zoom	<ul style="list-style-type: none"> • ADF : 25% à 100% • Vitre d'exposition : 25% à 400%
Taux prédéfinis	<ul style="list-style-type: none"> • ADF : 100%, 86%, 81%, 70%, 50% • Vitre d'exposition : 200%, 141%, 122%, 115%, 100%, 86%, 81%, 70%, 50%

17.1.4 Imprimante

Caractéristiques	
Définition d'impression	600 dpi
Vitesse d'impression	13 cpm pour bizhub 131f, 19 cpm pour bizhub 190f (sur papier A4 dans le magasin 1)
Couleur/Mono	Monochrome
Système d'exploitation	Voir page 3-24.
Pilote d'imprimante	GDI, PCL (option)
Interface	Port USB
	Port parallèle IEEE-1284 (en option)
	Port Ethernet (en option)

17.1.5 Scanner

Caractéristiques	
Compatibilité	TWAIN (Version 1.9)
Couleur/Mono	Couleur ou monochrome
Définition de numérisation	600 dpi, 300 dpi, 200 dpi
Largeur de numérisation	208 mm
Niveaux de gris	256 niveaux
Boîtes d'analyse	20 boîtes
Système d'exploitation	Voir page 3-24.

17.1.6 Consommables

Caractéristiques	
Longévité de la cartouche tambour	Environ 30 000 pages*
Longévité de la cartouche toner	Environ 16 000 pages*
Longévité de la cartouche toner de départ	Environ 3 000 pages*

* Avec une couverture du document de 6% document et l'impression de 2 pages A4 à intervalles.



Note

Les caractéristiques peuvent être modifiées sans préavis.

18

Index

18 Index

A

Alimentation2-9

B

Basculer en mode de réception automatique ou en mode de réception manuelle 10-6

C

Caractères
 Correction4-5
 Saisie4-4

Caractères spéciaux de numérotation8-4

Chargement des documents4-9

Chargement du papier
 Dans l'introducteur manuel4-15
 Dans le magasin4-12

Code 16-26

Code d'erreur 16-26

Combinaison de définition document et contraste différents9-4

Combiné5-11

Commandes9-13

Contraste de numérisation 5-6, 9-4

Copie recto-verso5-13

D

Date & Heure3-19

Définition de la langue3-18

Définition de numérisation9-4

Détection de tonalité3-20

E

Emission mémoire rapide 9-5

Emission sans mémoire 9-11

Environnement 2-11

Espace requis 2-10

É

Émission en temps réel ... 9-5, 9-11

Émission mémoire 9-7

 Émission avec l'ADF 9-7

 Émission par la vitre d'exposition 9-9

F

Fonctions Avancées

 Copie 5-10

 Émission fax 9-13

 Réception fax 10-8

I

Incidents 16-10

Installation du pilote 3-24

J

Journal 15-5

Journal d'activité 15-5

L

Listes

 Liste 15-3

 Liste de réacheminement fax 15-3

 Liste des boîtes d'envoi groupé 15-3

 Liste des boîtes F-code ... 15-3

 Liste des codes comptes . 15-3

 Liste des commandes 15-3

 Liste des documents enregistrés 15-3, 15-8

- Liste des documents envoi groupé 15-3
 - Liste des documents F-code 15-3
 - Liste des fonctions 15-3
 - Liste des groupes 15-3
 - Liste des macro-commandes 15-3
 - Liste des numéros 1-Touche 15-3
 - Liste des numéros 1-Touches 15-3
 - Liste des numéros abrégés 15-3
 - Liste des numéros bloqués 15-3
 - Liste des paramètres copie 15-3
 - Liste des paramètres fax .. 15-3
 - Liste des paramètres machine 15-3
 - Liste des paramètres scan 15-3
 - Liste des paramètres scanner 15-3
- M**
- Message de dépassement mémoire 5-4, 9-6
 - Messages d'erreur 16-20
 - Mode de numérisation
 - Mode Boîte Analyse 7-4
 - Mode de numérisation en temps réel 7-4
 - Mode de réception fax 10-3
 - Mode Economie d'énergie 3-22
 - Mode transport 3-15
- N**
- Nettoyage
 - Fil de charge 16-5
 - Rouleaux de l'ADF 16-4
 - Zone de numérisation 16-3
 - Numérisation 7-3
 - Numéros abrégés 8-12
 - Numérotation par répertoire ... 8-16
 - Numérotation pour groupe d'appel 8-16
- O**
- Onglet Mise en page 6-9
 - Onglet Option périph. 6-11
 - Onglet Qualité 6-9
 - Onglet Sortie 6-11
- P**
- Propriétés de l'imprimante 6-4
- R**
- Rappel 9-13
 - Rapport 15-7
 - Rapport de confirmation 15-7
 - Remplacement de la cartouche de toner 16-6
 - Remplacement de la cartouche tambour 16-8
 - Réception sans papier 10-7
 - Réglage délai d'inactivité 3-22
 - Réglages initiaux
 - Date & Heure 3-19
 - Détection de tonalité 3-20
 - Langue 3-18
 - Mode de réception fax 3-19
 - Réglage délai d'inactivité .. 3-22
 - Sélection du TTI usuel 3-21
 - TTI (Votre Nom) 3-21
 - Votre numéro de fax 3-20
 - Réglementation en matière de copie 2-13

S

- Saisie de caractères spéciaux ..4-5
- Sélection du TTI usuel3-21
- Site d'installation2-9

T

- Tableau des fonctions4-6
- Taux zoom5-7
- Téléphone externe3-10
- Touches 1-Touche8-5
- Traitement des documents4-7
 - Document acceptables4-7
- Traitement du papier
 - Papier acceptable4-7
 - Spécification du format papier4-17
- Tri5-15
- TTI (Votre Nom)3-21
- Type de document5-6

V

- Volume haut-parleur3-16
- Votre numéro de fax3-20

