

FR Notice d'utilisation de la radio de chantier

NL Instructies radio website

IT Istruzioni Radio Cantiere

GR Οδηγίες Ραδιοφώνου Εργοταξίου

ES Manual de instrucciones para radio de obra

PT Manual de instruções para rádio de obra



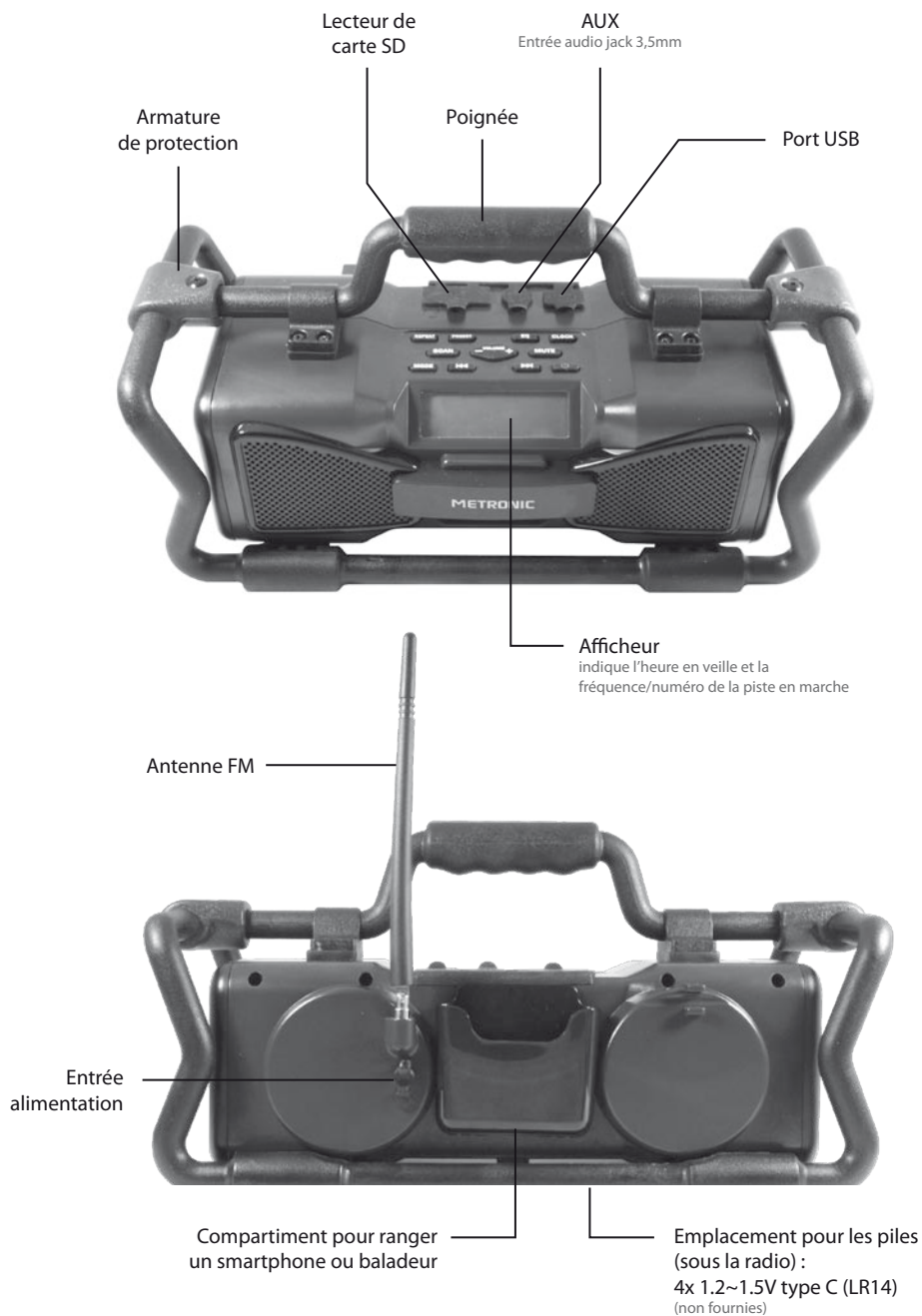

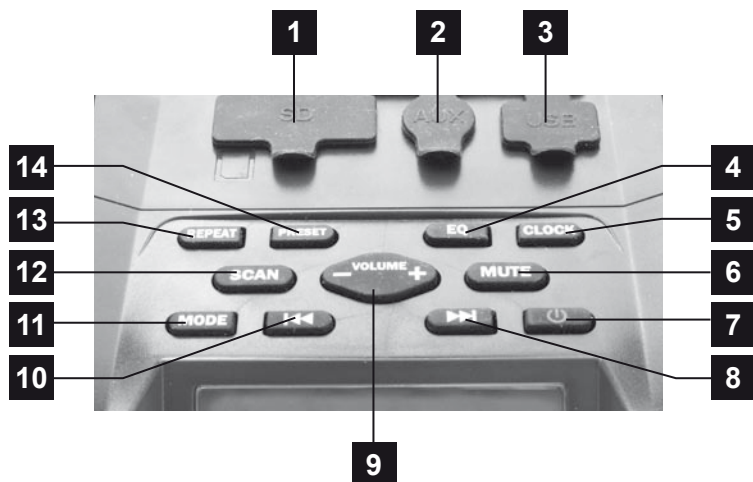

1	SD Permet de connecter une carte SD.
2	AUX Permet de connecter un appareil audio externe (ex. baladeur).
3	USB Permet de connecter un appareil audio équipé d'un port USB (ex. clé USB, téléphone...). Permet d'alimenter un appareil en 5V (ex. téléphone).
4	EQ (égaliseur) Permet le réglage des basses.
5	CLOCK Permet le réglage de l'heure.
6	MUTE Permet de couper le son ou d'arrêter la lecture en cours (radio ou musique).
7	 Marche / arrêt Permet d'allumer ou de mettre en veille l'appareil.
8	 Avance rapide / Titre suivant En fonction du mode choisi, permet le réglage de l'heure et des minutes, de la station radio, des basses.
9	VOLUME +/- Permet de diminuer ou d'augmenter le volume.
10	 Retour rapide / Titre précédent En fonction du mode choisi, permet le réglage de l'heure et des minutes, de la station radio, des basses.
11	MODE Permet de choisir la source : USB / SD / AUX / FM.

12	SCAN En mode FM, permet de rechercher des stations. En mode USB ou SD, permet d'avancer de 10 titres d'un coup.
13	REPEAT En mode USB ou SD, permet de reboucler sur le titre en cours ou sur l'ensemble des titres stockés sur la clé ou la carte.
14	PRESET (pré-enregistrement) Permet d'afficher les stations en mémoire (9 maximum).

COMMENT RÉGLER L'HORLOGE

NOTE : ce produit n'est pas un radio-réveil. Les fonctions horloge et alarme peuvent vous servir lorsque vous devez quitter un chantier à une heure donnée. L'appareil n'a pas de pile de sauvegarde de l'heure. Le réglage de l'heure doit donc s'effectuer à chaque mise sous tension, si vous en avez besoin, c'est-à-dire si vous réglez une alarme.

- Brancher l'appareil sur le secteur. L'afficheur indique «0:00».
- Maintenir le bouton **CLOCK** appuyé pendant 3 secondes puis appuyer sur le bouton ►► ou ◄◄ pour régler l'heure.
- Appuyer brièvement sur le bouton **CLOCK** pour passer aux minutes que vous réglerez de la même manière.
- Appuyer sur le bouton **CLOCK** pour confirmer. L'afficheur indique «OFF» et clignote. Après quelques secondes, l'heure s'affiche.

COMMENT RÉGLER L'ALARME

- Maintenir le bouton **CLOCK** appuyé pendant 3 secondes puis appuyer brièvement 2 fois sur le bouton **CLOCK** jusqu'à ce que l'afficheur indique «OFF». Appuyer une fois sur le bouton ►► ou ◄◄ pour activer l'alarme («On»).
 - Appuyer sur le bouton **CLOCK** pour faire clignoter l'heure, puis sur le bouton ►► ou ◄◄ pour régler l'heure.
 - Appuyer sur le bouton **CLOCK** pour passer aux minutes que vous réglerez de la même manière.
 - Appuyer sur le bouton **CLOCK** pour confirmer.
 - Le symbole «» apparaît en haut à droite de l'afficheur pour indiquer que l'alarme est active.
- NOTE : l'alarme se déclenche que vous soyez en mode musique ou en mode horloge.*

COMMENT ARRÊTER L'ALARME

Lorsque l'alarme sonne il y a deux façons de l'arrêter.







Arrêt définitif :

- Ce réglage s'effectue lorsque la station est en mode horloge. Appuyer sur le bouton  pour mettre la radio en mode horloge.
- Maintenir le bouton **CLOCK** appuyé pendant 3 secondes puis appuyer brièvement 2 fois sur le bouton **CLOCK** jusqu'à ce que l'afficheur indique «On». Appuyer une fois sur le bouton ►► ou ◄◄ pour désactiver l'alarme («OFF»).
- Pour réactiver l'alarme souhaitée, appuyez de nouveau sur l'un de ces 2 boutons.

Arrêt temporaire :



Appuyer sur n'importe quel bouton et l'alarme s'arrêtera et se déclenchera à nouveau à la même heure le lendemain, si l'appareil n'a pas été débranché entre temps.

COMMENT ÉCOUTER LA RADIO

- Si l'appareil affiche l'heure, appuyer sur le bouton .
- Si l'appareil n'est pas en mode FM, appuyer sur le bouton **MODE** jusqu'à ce que l'indicateur FM soit visible.
- Relever l'antenne souple.
- Régler la radio avec le bouton  ou . Un appui court sur le bouton  ou  permet un réglage manuel. Un appui long sur le bouton  ou  lance la recherche automatique.

COMMENT ÉCOUTER LA MUSIQUE À PARTIR DU PORT USB



Si la radio est allumée en mode horloge, appuyer sur le bouton  pour mettre la radio en mode musique.

- Mettre la clé USB dans le port USB présent sur le dessus de la radio.
- Appuyer sur le bouton **MODE** pour sélectionner le mode USB. L'afficheur indique «rEAd», la lecture se lance automatiquement.
- Appuyer sur le bouton  ou  pour sélectionner la piste désirée.

NOTE : l'appareil revient automatiquement en mode veille 3 minutes après la fin de la lecture du dernier titre. La présence de fichiers autres que fichiers .MP3 peut parfois perturber la lecture. Pour une utilisation sûre, formater le support et n'y mettre que des fichiers «.MP3».

COMMENT ÉCOUTER LA MUSIQUE À PARTIR D'UNE CARTE SD

Si la radio est allumée en mode horloge, appuyer sur le bouton  pour mettre la radio en mode musique.

- Enclencher la carte SD dans le lecteur de carte présent sur le dessus de la radio jusqu'à entendre un «clic».
- Appuyer sur le bouton **MODE** pour sélectionner le mode SD. L'afficheur indique «rEAd», la lecture se lance automatiquement.
- Appuyer sur le bouton  ou  pour sélectionner la piste désirée.

NOTE : l'appareil revient automatiquement en mode veille 3 minutes après la fin de la lecture du dernier titre.

COMMENT ÉCOUTER LA MUSIQUE À PARTIR D'UN APPAREIL AUDIO EXTERNE (EX. BALADEUR)



Si la radio est allumée en mode horloge, appuyer sur le bouton  pour mettre la radio en mode musique.

- Connecter l'appareil audio externe sur l'entrée AUX présente sur le dessus de la radio à l'aide d'un cordon Jack (non inclus).
- Régler le volume de l'appareil audio externe vers la moitié et faites de même avec celui de la radio.
- Pour tout le reste des opérations, le contrôle se fait à partir de l'appareil audio externe.

FONCTIONS SPÉCIALES :

Touche EQ (égaliseur)

Si la radio est allumée en mode horloge, appuyer sur le bouton  pour mettre la radio en mode musique.

- Appuyer une fois sur le bouton **EQ** pour afficher le niveau des aigus puis le régler avec le bouton  ou .
- Appuyer de nouveau sur le bouton **EQ** pour passer aux basses que vous réglerez de la même manière.
- Appuyer sur le bouton **EQ** pour confirmer.

Touche SCAN

En mode FM, permet de rechercher des stations. Lorsque l'appareil trouve une station, il reste dessus pendant 4 secondes avant de rechercher la station suivante; une fois toute la bande balayée, la recherche s'arrête et l'appareil se met automatiquement sur la station pré-programmée n°1. La radio peut mémoriser jusqu'à 9 stations. Une fois la capacité maximale atteinte, la recherche s'arrête et l'appareil se met automatiquement sur la station mémorisée n°1.

En mode SD ou USB, appuyer sur le bouton **SCAN** pour sauter 10 titres d'un coup, une deuxième fois pour sauter encore 10 titres et ainsi de suite.

Utilisation des stations mémorisées

Mémorisation automatique des stations

Le bouton **SCAN** permet de balayer la bande FM et de mémoriser les stations reçues. La première station reçue est mise en mémoire 1, la deuxième en mémoire 2 etc. La mémorisation automatique s'arrête quand toute la bande FM a été balayée ou lorsque la totalité des 9 mémoires ont été mémorisées.

Mémorisation manuelle d'une station

- Dès qu'une station est trouvée avec le bouton ►► ou ◄◄, en mode manuel ou automatique, elle peut être mise en mémoire.
- Appuyer sur le bouton **PRESET** jusqu'à ce que l'indicateur «PRESET» s'affiche.
- Choisir, avec le bouton ►► ou ◄◄, le numéro de la mémoire (entre 1 et 9) que vous voulez affecter à cette station.
- Appuyer sur le bouton **PRESET** pour mémoriser.

Rappel d'une station en mémoire

Appuyer sur le bouton **PRESET** plusieurs fois pour faire défiler les stations mémorisées, jusqu'à ce que la station souhaitée soit rappelée.

Mode REPEAT

Pour reboucler sur la piste en cours :

- Pendant la lecture, appuyer 1 fois sur le bouton **REPEAT**.
- L'inscription «REP 1» s'affiche à l'écran.
- En cours de lecture, appuyer 2 fois sur le bouton **REPEAT** pour annuler le mode REPEAT.

Pour reboucler sur l'ensemble des titres :

- Pendant la lecture, appuyer 2 fois sur le bouton **REPEAT**.
- L'inscription «ALL» s'affiche à l'écran.
- En cours de lecture, appuyer 1 fois sur le bouton **REPEAT** pour annuler le mode REPEAT.

CARACTÉRISTIQUES TECHNIQUES :

- Fréquence FM : 87,5 - 108 MHz
- Alimentation : sur secteur 230V~ 50Hz / sur piles 1.2~1.5V, x4, taille C (LR14)

Marquages normatifs, dont , sous l'appareil.



Ce logo signifie qu'il ne faut pas jeter les appareils hors d'usage avec les ordures ménagères. Les substances dangereuses qu'ils contiennent peuvent nuire à la santé et à l'environnement.

Faites reprendre ces appareils par votre distributeur ou utilisez les moyens de collecte sélective mis à votre disposition par votre commune.

Conformément aux obligations faites par le respect de la norme EN 60065, nous attirons votre attention sur les éléments de sécurité suivants. Il convient de ne pas obstruer les ouvertures d'aération avec des objets tels que journaux, nappes, rideaux, etc. Une distance minimale de 5 cm est requise autour de l'appareil pour assurer une aération suffisante. Il convient de ne pas placer sur l'appareil, ou à proximité, des sources de flammes nues telles que des bougies allumées. L'appareil ne doit pas être exposé à des égouttements d'eau ou des éclaboussures et de plus, aucun objet rempli de liquide tel que des vases ne doit être placé sur l'appareil. Lorsque la prise d'alimentation est utilisée comme dispositif de déconnexion, ce dispositif doit demeurer aisément accessible.

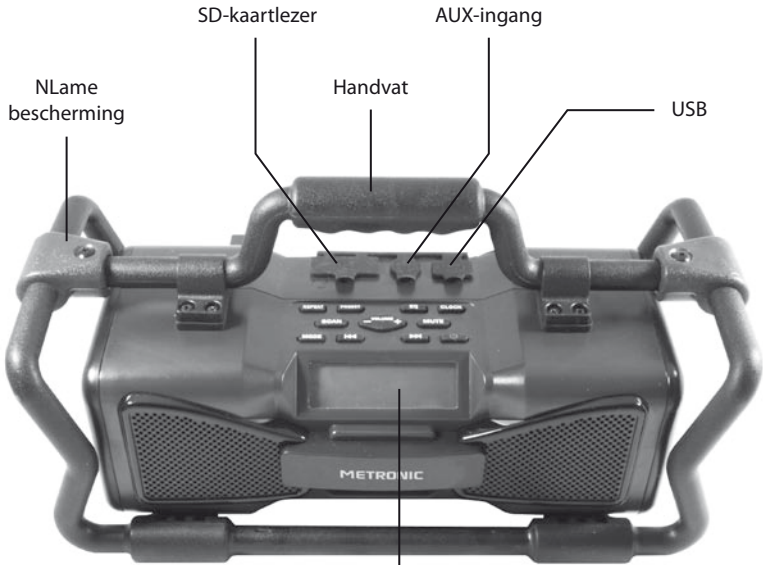

Display:
toont de tijd in stand-by en Frequentie / track nummer starten

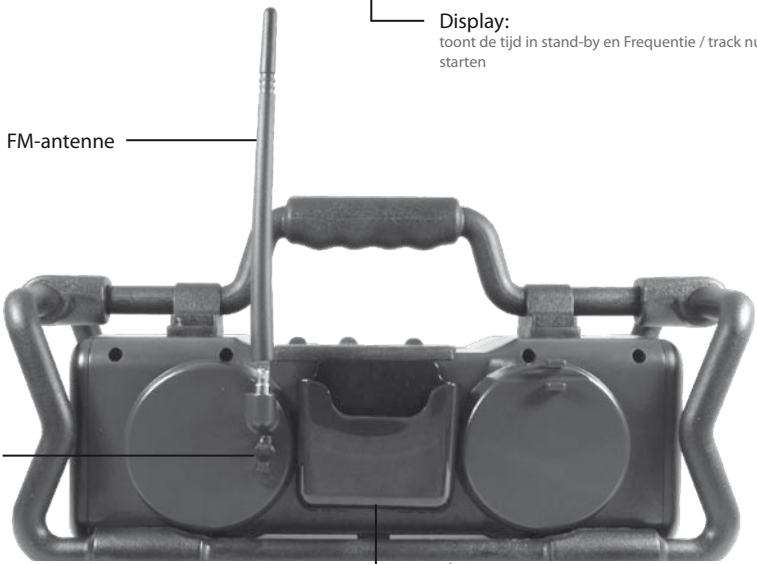

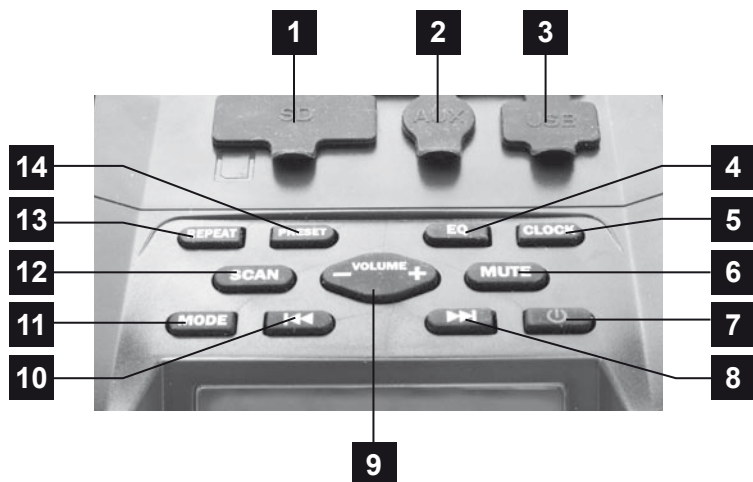

1	SD Hiermee kunt u een SD-kaart te verbinden.
2	AUX Sluit een extern audioapparaat (bijv. walkman).
3	USB Sluit een audiokabel met een USB (bijv. USB, telefoon ...) camera-poort. Kan de macht van een 5V apparaat (bijvoorbeeld een toestel).
4	EQ (equalizer) Maakt aanpassing van de bas.
5	CLOCK De tijdsinstelling.
6	MUTE Dempt het geluid of stoppen met spelen (radio of muziek).
7	 On / Off Schakelt of pauzeren van het apparaat.
8	 Fast Forward / Volgende Titel Afhankelijk van de geselecteerde modus, het instellen van de uren en minuten, het radiostation, koffie.
9	VOLUME +/- Druk op om het volume te verlagen of te verhogen.
10	 Rewind / Vorige titel Afhankelijk van de geselecteerde modus, het instellen van de uren en minuten, het radiostation, koffie.
11	MODE Selecteert de bron: USB / SD / AUX / FM.

12	SCAN In de FM-modus, kunt u zoeken naar zenders. USB of SD-modus, vooruit 10 tracks in een keer.
13	REPEAT In de USB-of SD-modus, lus over de huidige of alle nummers opgeslagen op de schijf of de kaart.
14	PRESET (pre-registratie) Geeft zenders in het geheugen (maximaal 9).

HOE DE KLOK

OPMERKING: Dit product is niet een wekkerradio. De klok-en alarmfuncties kunnen worden gebruikt wanneer u nodig hebt om een site te verlaten op een gegeven moment. Het apparaat heeft geen batterij back-up tijd. De tijd instelling moet worden gemaakt op elke opstarten, als je het nodig hebt, dat wil zeggen, als je een alarm instellen.

- Sluit de apparatuur aan het gebied. Op het display verschijnt «0:00».
- 3 seconden ingedrukt houden en vervolgens op de ►► of ◄◄ knop om de tijd **CLOCK** toets in te stellen.
- Druk op de **CLOCK** knop om naar minuten bent u op dezelfde manier te betalen.
- Druk op de **CLOCK** knop om te bevestigen. Het display toont «OFF» knippert. Na enkele seconden wordt de tijd weergegeven.

HOE HET ALARM INSTELLEN

- Houd gedurende 3 seconden ingedrukt en druk vervolgens op en laat 2 keer op de **CLOCK**-toets tot op het display «OFF» **CLOCK**-toets. Druk eenmaal op de ►► of ◄◄ toets om het alarm («On») te activeren.
- Druk op de **CLOCK** toets om het uur knippen, druk dan op de ►► of ◄◄ toets om de tijd in te stellen.
- Druk op de **CLOCK** knop om naar minuten bent u op dezelfde manier te betalen.
- Druk op de **CLOCK** knop om te bevestigen.
- Het symbool «🔔» verschijnt in de rechterbovenhoek van het scherm om aan te geven dat het alarm actief is.

OPMERKING: Het alarm gaat af je bent in de muziek modus of klok modus.

HOE HET ALARM STOPPEN

Wanneer het alarm afgaat zijn er twee manieren om het te stoppen.

Eindoordeel:

- Dit wordt ingesteld als de zender is in de klok-modus. Druk op de knop 🔔 om de radio klok modus te schakelen.
- Houd de knop ingedrukt gedurende 3 seconden en vervolgens op 2 maal de **CLOCK** toets tot het display KLOK «On.» Druk eenmaal op de ►► of ◄◄ toets om het alarm («OFF») uit te schakelen.
- Om het gewenste alarm te herstellen, drukt u een van de twee knoppen.

Tijdelijke uitschakeling:

Druk op een knop en het alarm stopt en klinken weer op hetzelfde tijdstip de volgende dag, als het toestel is verbroken in de tussentijd.

HOE TE LUISTEREN

- Indien het apparaat geeft de tijd, drukt u op de 🔔-toets.
- Als het apparaat niet in de FM-modus, druk op de **MODE** toets totdat de FM-indicator zichtbaar is.
- Hef de flexibele antenne.

- Zet de radio knop ►► of ◀◀ . Een korte druk op de knop ►► of ◀◀ maakt handmatige aanpassing. Een lange druk op de ►► of ◀◀-knop begint te scannen.

HOE TE LUISTEREN NAAR MUZIEK UIT DE USB-POORT

Als de radio is op de klok modus, drukt u op de ⏻-knop om de radio muziek-modus te schakelen.

- Steek de USB sleutel in de USB poort aanwezig op de top van de radio.
- Druk op de **MODE**-knop om de USB-modus te selecteren. De display toont «rEAd», begint het afspelen automatisch.
- Druk op de ►► of ◀◀-toets om het gewenste nummer te selecteren.

OPMERKING: Het apparaat keert terug naar de stand-bymodus automatisch 3 minuten na het einde van de laatste titel.

De aanwezigheid van andere dan bestanden bestanden. MP3 soms verstoren lezen. Voor veilig gebruik, formatteren de media en zet de bestanden «. MP3».

HOE TE LUISTEREN NAAR MUZIEK VAN EEN SD-KAART

Als de radio is op de klok modus, drukt u op de ⏻-knop om de radio muziek-modus te schakelen.

- Schakel de SD-kaart in de kaartlezer aanwezig is op de top van de radio tot u een «klik».
- Druk op de **MODE**-knop om de SD-modus te selecteren. De display toont «rEAd», begint het afspelen automatisch.
- Druk op de ►► of ◀◀-toets om het gewenste nummer te selecteren.

OPMERKING: Het apparaat keert terug naar de stand-bymodus automatisch 3 minuten na het einde van de laatste titel.

HOE TE LUISTEREN NAAR MUZIEK VAN EEN EXTERNE AUDIO-APPARATUUR (BIJV. SPELER)

Als de radio is op de klok modus, drukt u op de ⏻-knop om de radio muziek-modus te schakelen.

- Sluit het externe audio-apparaat aan op de AUX-ingang op deze over de radio met een koord Jack (niet meegeleverd).
- Pas het volume van de externe audio in het midden en doe hetzelfde met die van de radio.
- Voor de rest van de operaties, de controle is van het externe audioapparaat.

BIJZONDERHEDEN:

EQ-toets (equalizer)

Als de radio is op de klok modus, drukt u op de ⏻-knop om de radio muziek-modus te schakelen.

- Druk eenmaal op de **EQ** knop om de hoge tonen weer te geven en vervolgens de ►► of ◀◀ toets.
- Druk nogmaals op de **EQ** knop om naar lage vindt u op dezelfde manier te betalen.
- Druk op de **EQ** knop om te bevestigen.

SCAN

In de FM-modus, kunt u zoeken naar zenders. Wanneer het apparaat een zender vindt, het blijft 4 seconden naar het volgende station, zodra de hele zwad te zoeken, stopt het zoeken en het toestel schakelt automatisch over naar de voorgeprogrammeerde station nummer 1. De radio kan maximaal 9 zenders. Bij het bereiken van maximale capaciteit, stopt het zoeken en het toestel schakelt automatisch over naar de vooraf ingestelde zender nummer 1.

SD of USB, drukt u op de SCAN-toets om 10 tracks over te slaan in een keer, een tweede keer naar de andere 10 titels en dus spring op mode.

Met behulp van de opgeslagen zenders

Automatisch opslaan van stations

SCAN-knop om de FM-band te scannen en te ontvangen zenders opslaan. De eerste ontvangen zender wordt opgeslagen in geheugen 1, de tweede 2, enz. in het geheugen. De automatische opslag stopt wanneer de gehele FM-band is gescand of wanneer alle negen papieren werden opgeslagen.

Handmatig opslaan van een station

- Wanneer er een zender is gevonden met de ►► of ◄◄ toets in handmatige of automatische modus, kan deze worden opgeslagen.
- Druk op de **PRESET** toets totdat «PRESET» indicator verschijnt.
- Selecteer met de ►► of ◄◄ toets of het geheugennummer (1 tot 9) die u wilt toewijzen aan deze zender.
- Druk op de **PRESET**-knop om op te slaan.

Oproepen van een zender in het geheugen

Druk op de **PRESET** knop herhaaldelijk om door de opgeslagen zenders te bladeren, totdat de gewenste zender wordt opgeroepen.

REPEAT-modus

Een lus van de baan:

- Druk tijdens het afspelen een keer op de toets **REPEAT**.
- Het opschrift «REP 1» verschijnt op het scherm.
- Tijdens het afspelen, drukt u 2 keer op de knop om de **REPEAT REPEAT** te annuleren.

Om lus over alle titels:

- Tijdens het afspelen, drukt u 2 keer op de toets **REPEAT**.
- De woorden «ALL» verschijnt op het scherm.
- Druk tijdens het afspelen een keer op de toets **REPEAT** om de REPEAT-modus te annuleren.

SPECIFICATIES:

- FM frequentie: 87.5 - 108 MHz
- Voeding: 230V ~ 50Hz on / accu-1.2 ~ 1.5V, x4, C-formaat (LR14)

Normatieve markeringen, waaronder  onder het toestel.



Dit logo betekent dat de buiten gebruik toestellen samen met huis vuil niet werpen. De gevaarlijke stoffen misschien erin behouden kunnen de gezondheid en milieu schade toebrengen. Laat deze toestellen door de verdeler terugnemen of meld bij uw gemeente voor de mogelijke ophaal van deze.

Volgens de norm 60065, trekken wij uw attentie op de volgende punten.

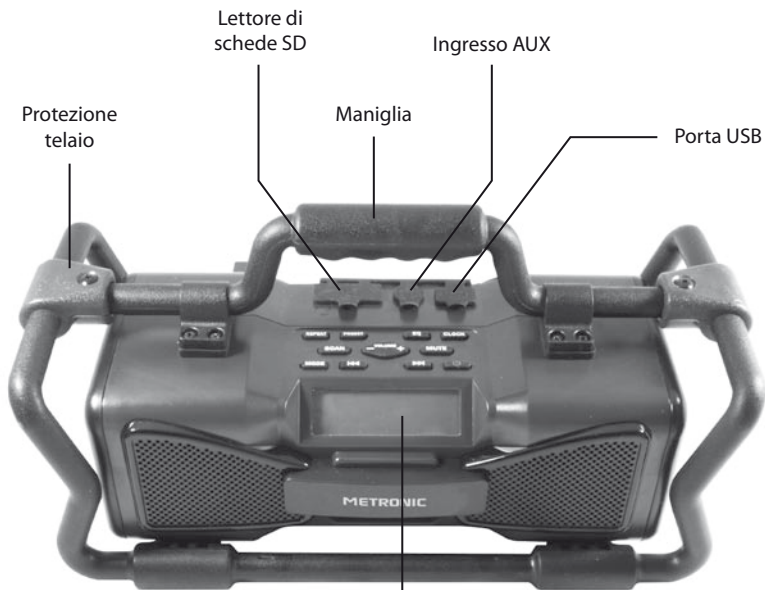

De luchtopeningen niet bedekken met stoffen als kranten, tafellakken, gordijnen, etc. Een minimale afstand van 5cm wordt aangeraden rond het toestel om een genoeg ventilatie te verzekeren. Het is aangeraden geen vuurbron zoals kaarsen naast het toestel te plaatsen. Het toestel moet in geen enkele geval in contact zijn met water of waterdruppels. Als de voeding stekker als schakelaar gebruikt wordt, moet deze stekker toegankelijk zijn.

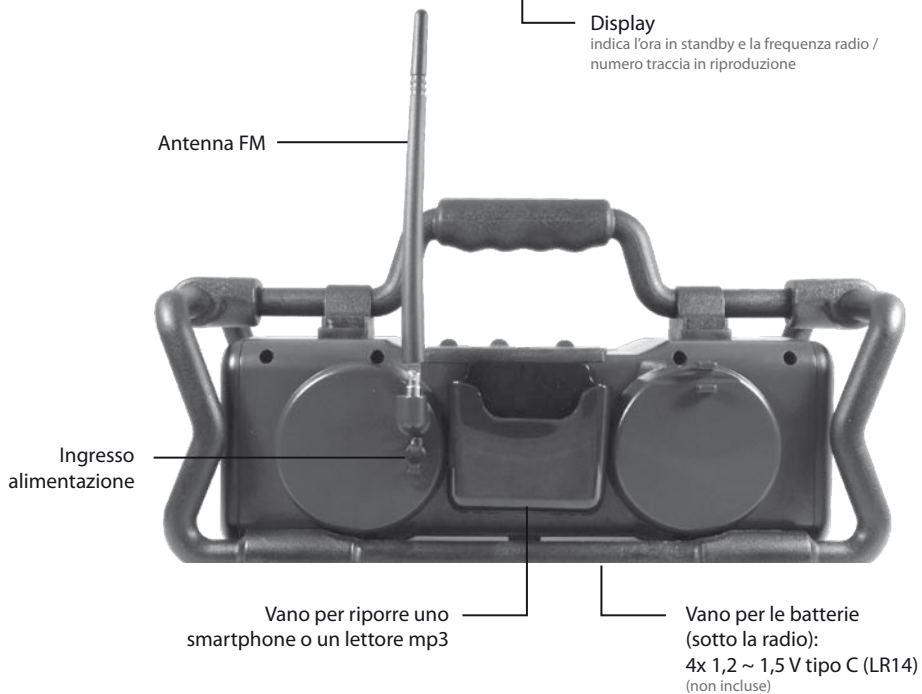

Display
indica l'ora in standby e la frequenza radio /
numero traccia in riproduzione

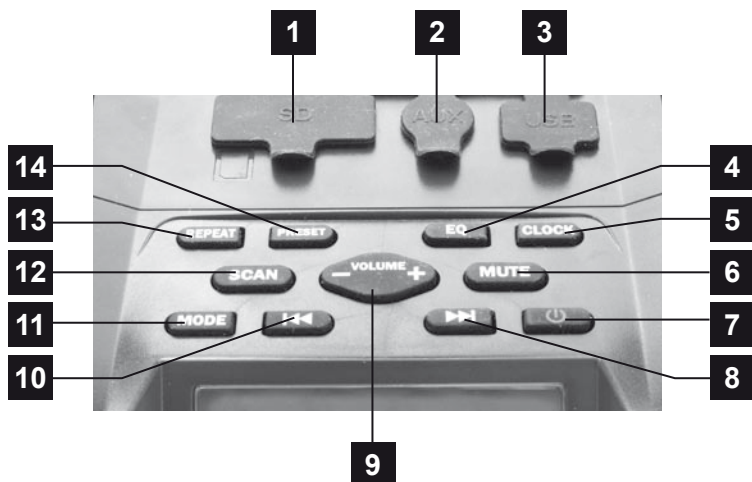



1	SD Permette di collegare una scheda SD.
2	AUX Permette di collegare un dispositivo audio esterno (ad esempio un lettore mp3).
3	USB Permette di collegare un apparecchio audio munito di una porta USB (ad esempio una chiavetta USB, un telefono ...). Può alimentare un dispositivo 5V (es. telefono).
4	EQ (equalizzatore) Permette la regolazione dei bassi.
5	CLOCK Permette l'impostazione dell'ora.
6	MUTE Permette di disattivare l'audio o interrompere la riproduzione (radio o musica).
7	 On / Off Permette di attivare o mettere in stand-by l'apparecchio.
8	 Avanti veloce / Titolo successivo A seconda della modalità selezionata, permette di impostare le ore e i minuti della stazione radio, o impostare i bassi.
9	VOLUME +/- Permette di diminuire o aumentare il volume.
10	 Indietro veloce / Titolo precedente A seconda della modalità selezionata, permette di impostare le ore e i minuti della stazione radio, o impostare i bassi.
11	MODE Permette di selezionare la sorgente: USB / SD / AUX / FM.

12	SCAN In modalità FM, permette di cercare le stazioni. In modalità USB o SD, permette di andare avanti di 10 tracce alla volta.
13	REPEAT In modalità USB o SD, permette di ripetere la traccia corrente o tutti i brani memorizzati sulla chiavetta o la scheda.
14	PRESET (pre-registrazione) Permette di visualizzare le stazioni in memoria (fino a 9).

COME IMPOSTARE L'OROLOGIO

NOTA: Questo prodotto non è una radio sveglia. Le funzioni orologio e allarme possono essere utilizzati quando è necessario lasciare un cantiere in un dato momento. L'apparecchio non ha batteria di backup dell'ora. L'impostazione dell'ora deve quindi essere fatta ad ogni accensione, se ne avete bisogno, vale a dire, se si imposta un allarme.

- Collegare l'apparecchio alla rete elettrica. Il display visualizza «0:00».
- Tenere premuto per 3 secondi il tasto **CLOCK** e poi premere il tasto ►► o ◄◄ per impostare l'ora.
- Premere e rilasciare il tasto **CLOCK** per impostare i minuti nello stesso modo.
- Premere il tasto **CLOCK** per confermare. Il display visualizza «OFF» e lampeggia. Dopo alcuni secondi, viene visualizzata l'ora.

COME IMPOSTARE LA SVEGLIA

- Tenere premuto per 3 secondi il tasto **CLOCK** e poi premere e rilasciare due volte il tasto **CLOCK** fino a quando il display non indica «OFF». Premere una volta il tasto ►► o ◄◄ per attivare l'allarme («On»).
- Premere il tasto **CLOCK** per far lampeggiare l'ora, quindi premere il tasto ►► o ◄◄ per impostare l'ora.
- Premere il tasto **CLOCK** per impostare i minuti nello stesso modo.
- Premere il tasto **CLOCK** per confermare.
- Il simbolo «» viene visualizzato nella parte superiore destra del display per indicare che l'allarme è attivo.

NOTA: L'allarme funzionerà si anche siate in modalità musica o in modalità orologio.

COME FERMARE LA SVEGLIA

Quando la sveglia suona ci sono due modi per fermarla.

Spegnimento definitivo:

- Questo può essere impostato quando l'apparecchio è in modalità orologio. Premere il pulsante  per attivare la modalità orologio.
- Tenere premuto per 3 secondi il tasto **CLOCK** e poi premere 2 volte il tasto **CLOCK** fino a quando il display non indica «On». Premere una volta il tasto ►► o ◄◄ per disabilitare l'allarme («OFF»).
- Per ripristinare l'allarme desiderato, premere nuovamente uno dei due pulsanti.

Spegnimento temporaneo:

- Premere un pulsante a scelta e l'allarme si fermerà e suonerà di nuovo alla stessa ora il giorno successivo, se il dispositivo non è stato disconnesso nel frattempo.

COME ASCOLTARE LA RADIO

- Se l'apparecchio visualizza l'ora, premere il tasto .
- Se l'apparecchio non è in modalità FM, premere il tasto **MODE** fino a quando l'indicatore FM non è visibile.
- Sollevare l'antenna flessibile.

- Impostare la radio desiderata con il pulsante ►► o ◀◀. Una breve pressione sul pulsante ►► o ◀◀ consente la regolazione manuale. Una pressione prolungata sul tasto ►► o ◀◀ avvia la scansione automatica.

COME ASCOLTARE MUSICA DALLA PORTA USB

Se la radio è in modalità orologio, premere il tasto  per attivare la modalità musica.

- Inserire la chiave USB nella porta USB presente sulla parte superiore della radio.
- Premere il tasto **MODE** per selezionare la modalità USB. Il display visualizza «rEAd», la riproduzione si avvia automaticamente.
- Premere il pulsante ►► o ◀◀ per selezionare il brano desiderato.

NOTA: l'apparecchio torna alla modalità standby automaticamente 3 minuti dopo la fine dell'ultimo titolo. La presenza di file diversi dai file .MP3 potrebbe a volte disturbare la lettura. Per un uso sicuro, formattare il supporto e inserire solamente file «. MP3».

COME ASCOLTARE MUSICA DALLA SCHEDA SD

Se la radio è in modalità orologio, premere il tasto  per attivare la modalità musica.

- Inserire la scheda SD nel lettore presente sulla parte superiore della radio fino a quando non si sente un «clic».
- Premere il tasto **MODE** per selezionare la modalità SD. Il display visualizza «read», la riproduzione si avvia automaticamente.
- Premere il pulsante ►► o ◀◀ per selezionare il brano desiderato.

NOTA: l'apparecchio torna alla modalità standby automaticamente 3 minuti dopo la fine dell'ultimo titolo.

COME ASCOLTARE MUSICA DA UN APPARECCHIO AUDIO ESTERNO (AD ESEMPIO UN LETTORE MP3)

Se la radio è in modalità orologio, premere il tasto  per attivare la modalità musica.

- Collegare l'apparecchio audio esterno all'ingresso AUX presente sulla parte superiore della radio con un cavo Jack (non incluso).
- Regolare il volume dell'apparecchio audio esterno circa nel mezzo e fare lo stesso con quello della radio.
- Per il resto delle operazioni, le regolazioni si fanno a partire dall'apparecchio audio esterno.

CARATTERISTICHE PARTICOLARI:

Tasto EQ (equalizzatore)

Se la radio è in modalità orologio, premere il tasto  per attivare la modalità musica.

- Premere una volta il tasto **EQ** per visualizzare gli alti e quindi impostarli con il pulsante ►► o ◀◀.
- Premere di nuovo il tasto **EQ** per visualizzare i bassi da impostare allo stesso modo.
- Premere il tasto **EQ** per confermare.

Tasto SCAN

In modalità FM, è possibile cercare le stazioni. Quando il dispositivo trova una stazione, ci rimane per 4 secondi prima di cercare la stazione successiva; una volta fatta la scansione dell'intera banda, la ricerca si interrompe e l'apparecchio passa automaticamente alla stazione pre-memorizzata No. 1. La radio può memorizzare fino a 9 stazioni. Dopo aver raggiunto la capacità massima, la ricerca si interrompe e l'apparecchio passa automaticamente alla stazione pre-memorizzata No. 1.

In modalità SD o USB, premere il tasto **SCAN** per saltare 10 tracce in una sola volta, una seconda volta per saltare altri 10 titoli e così via.

Utilizzo delle stazioni memorizzate

Memorizzazione automatica delle stazioni

Il pulsante **SCAN** permette la scansione della banda FM e consente di memorizzare le stazioni ricevute. La prima stazione ricevuta viene memorizzata al No 1, la seconda al No 2, ecc. La memorizzazione automatica termina quando è stata fatta la scansione dell'intera banda FM o quando tutte le 9 stazioni sono state memorizzate.

Memorizzazione manuale di una stazione

- Quando si trova una stazione con il tasto ►► o ◄◄ in modalità manuale o automatica, può essere memorizzata.
- Premere il tasto **PRESET** fino a visualizzare «PRESET».
- Selezionare con il pulsante ►► o ◄◄, il numero della memoria (da 1 a 9) che si desidera assegnare a questa stazione.
- Premere il tasto **PRESET** per salvare.

Richiamo di una stazione memorizzata

Premere il tasto **PRESET** ripetutamente per scorrere le stazioni memorizzate, fino a quando non viene richiamata la stazione desiderata.

Modalità REPEAT

Per riprodurre di nuovo la traccia corrente:

- Durante la riproduzione, premere una volta il tasto **REPEAT**.
- La scritta «REP 1» viene visualizzata sul display.
- Durante la riproduzione, premere due volte il pulsante **REPEAT** per annullare la modalità REPEAT.

Per riprodurre di nuovo tutti i titoli:

- Durante la riproduzione, premere due volte il tasto **REPEAT**.
- Le parole «ALL» viene visualizzata sul display.
- Durante la riproduzione, premere una volta il tasto **REPEAT** per annullare la modalità REPEAT.

CARATTERISTICHE TECNICHE:

- Frequenze FM: 87.5 - 108 MHz
- Alimentazione da rete 230V ~ 50Hz / batterie 1.2 ~ 1.5V, x4, tipo C (LR14)

Marcature normativi, tra cui sotto l'apparecchio.

Il prodotto è coperto dalla garanzia legale del venditore di 24 mesi per difetti di conformità prevista dagli articoli 128 e ss. del D.Lgs. n. 206/2005 (Codice del Consumo).

ATTENZIONE: La garanzia non è valida senza lo scontrino o la ricevuta fiscale di acquisto.



INFORMATIVA AGLI UTENTI ai sensi dell'art. 13 del Decreto Legislativo 25 Luglio 2005, n. 151 "Attuazione delle Direttive 2002/95/CE, 2002/96/CE e 2003/108/CE, relative alla riduzione dell'uso di sostanze pericolose nelle apparecchiature elettriche ed elettroniche, nonché allo smaltimento dei rifiuti". Il simbolo del cassonetto barrato riportato sull'apparecchiatura indica che il prodotto alla fine della propria vita utile deve essere raccolto separatamente dagli altri rifiuti. L'utente dovrà, pertanto, conferire l'apparecchiatura giunta a fine vita agli idonei centri di raccolta differenziata dei rifiuti elettronici ed elettrotecnici, oppure riconsegnarla al rivenditore al momento dell'acquisto di una nuova apparecchiatura di tipo equivalente, in ragione di uno a uno. L'adeguata raccolta differenziata per l'avvio successivo dell'apparecchiatura dismessa al riciclaggio, al trattamento e allo smaltimento ambientale compatibile contribuisce ad evitare possibili effetti negativi sull'ambiente e sulla salute e favorisce il riciclo dei materiali di cui è composta l'apparecchiatura. Lo smaltimento abusivo del prodotto da parte dell'utente comporta l'applicazione delle sanzioni amministrative di cui al D.Lgs. n. 22/1997* (articolo 50 e seguenti del D.Lgs. n. 22/1997).

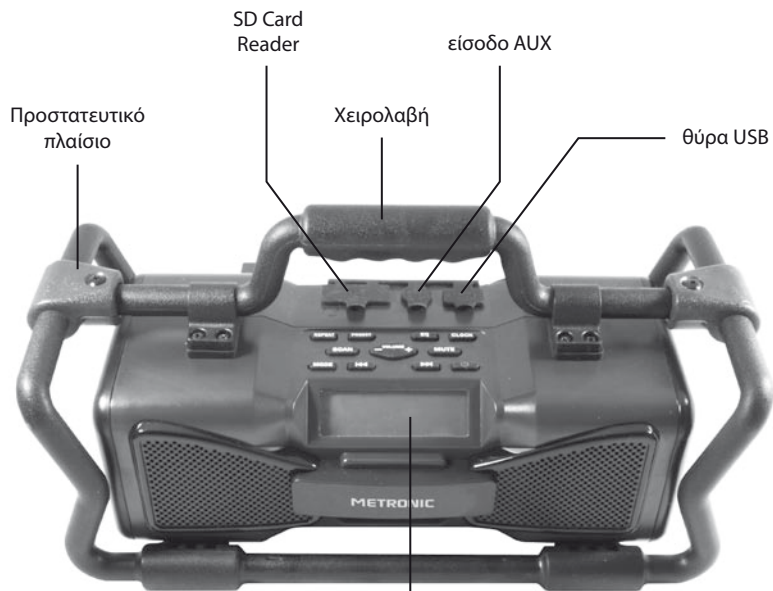

Secondo i requisiti della norma EN 60065, prestare particolare attenzione alla seguente guida di sicurezza. Non ostruire le aperture per la ventilazione con oggetti come giornali, vestiti, tende ecc.. Lasciare uno spazio di circa 5cm intorno all'apparecchio per consentire una corretta ventilazione. Non posizionare l'apparecchio vicino a oggetti infiammabili come candele accese. Per ridurre il rischio di fuoco o scossa elettrica, non esporre l'apparecchio a gocce o schizzi di alcun liquido e assicurarsi che nessun oggetto contenente liquido, come bicchieri e vasi, siano posizionati sull'apparecchio. Quando la presa d'alimentazione è utilizzata come dispositivo d'interruzione, questo dispositivo deve rimanere facilmente accessibile.

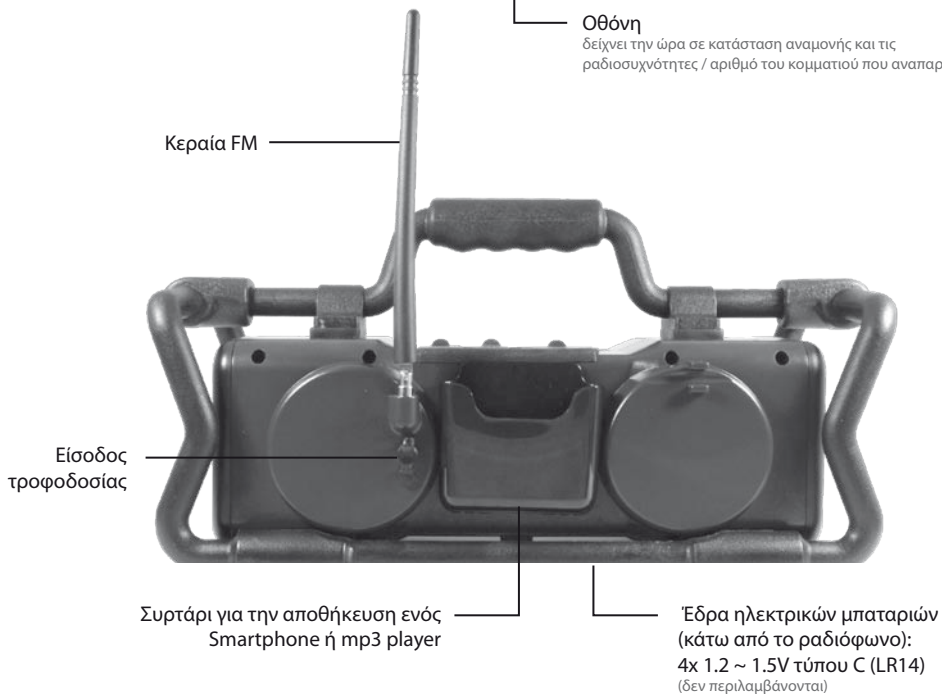

Οθόνη
δείχνει την ώρα σε κατάσταση αναμονής και τις
ραδιοσυχνότητες / αριθμό του κομματιού που αναπαράγεται

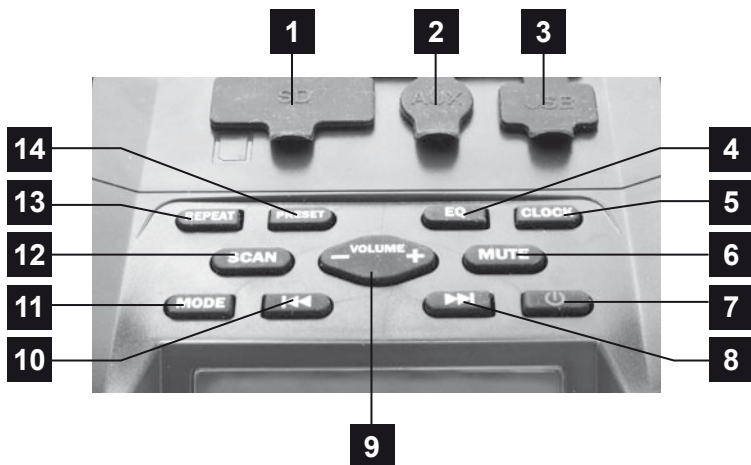



1	SD σας επιτρέπει να συνδέσετε μια κάρτα SD.
2	AUX σας επιτρέπει να συνδέσετε μια εξωτερική συσκευή ήχου (όπως ένα mp3 player).
3	USB σας επιτρέπει να συνδέσετε μια συσκευή ήχου εξοπλισμένη με θύρα USB (όπως ένα USB stick, ένα τηλέφωνο ...). Μπορεί να τροφοδοτήσει μια συσκευή 5V (π.χ. τηλέφωνο).
4	EQ (ισοσταθμιστής) σας επιτρέπει να ρυθμίσετε τα μπάσα.
5	CLOCK επιτρέπει τη ρύθμιση της ώρας.
6	MUTE σας επιτρέπει να απενεργοποιήσετε τον ήχο ή να κάνετε παύση της αναπαραγωγής (ραδιόφωνο ή μουσική).
7	 On / Off Σας επιτρέπει να ενεργοποιήσετε ή να θέσετε σε stand-by τη συσκευή.
8	 Fast Rewind / Next Ανάλογα με την επιλεγμένη λειτουργία, σας επιτρέπει να ρυθμίσετε τις ώρες και τα λεπτά του ραδιοφωνικού σταθμού, ή να ρυθμίσετε τα μπάσα.
9	VOLUME +/- σας επιτρέπει να μειώσετε ή να αυξήσετε την ένταση του ήχου.
10	 Rewind / Previous Ανάλογα με την επιλεγμένη λειτουργία, σας επιτρέπει να ρυθμίσετε τις ώρες και τα λεπτά του ραδιοφωνικού σταθμού, ή να ρυθμίσετε τα μπάσα.
11	MODE σας επιτρέπει να επιλέξετε την πηγή ήχου: USB / SD / AUX / FM.
12	SCAN Σε λειτουργία FM, σας επιτρέπει να αναζητήσετε τους σταθμούς. Σε λειτουργία USB ή SD, σας επιτρέπει να παραλείψετε 10 κομμάτια ανά φορά.

13	REPEAT Σε λειτουργία USB ή SD, σας επιτρέπει να επαναλάβετε το τρέχον κομμάτι ή όλα τα κομμάτια που βρίσκονται αποθηκευμένα στο Memory Stick ή στην κάρτα μνήμης.
14	PRESET (pre-registration) σας επιτρέπει να δείτε τους σταθμούς στη μνήμη (έως 9)

ΠΩΣ ΝΑ ΡΥΘΜΙΣΕΤΕ ΤΟ ΡΟΛΟΙ

ΣΗΜΕΙΩΣΗ: Αυτό το προϊόν δεν είναι μια συσκευή ράδιο-αφύπνισης. Το ρολόι και οι λειτουργίες αλάρμ μπορούν να χρησιμοποιηθούν όταν χρειάζεται να φύγετε από ένα εργοτάξιο σε μια δεδομένη στιγμή. Η συσκευή δεν έχει εφεδρικό μπαταρία ρολογιού.

Η ρύθμιση της ώρας θα πρέπει να γίνεται σε κάθε ενεργοποίηση, δηλαδή, αν ορίσετε μια ειδοποίηση.

- Συνδέστε τη συσκευή με το ηλεκτρικό δίκτυο. Στην οθόνη εμφανίζεται «0:00».
- Πιέστε και κρατήστε πατημένο το πλήκτρο **CLOCK** για 3 δευτερόλεπτα και στη συνέχεια πιέστε το πλήκτρο ►► ή ◀◀ για να ρυθμίσετε την ώρα.
- Πιέστε και αφήστε το πλήκτρο **CLOCK** για να ρυθμίσετε τα λεπτά με τον ίδιο τρόπο.
- Πιέστε το πλήκτρο **CLOCK** για επιβεβαίωση. Η οθόνη δείχνει «OFF» που αναβοσβήνει. Μετά από μερικά δευτερόλεπτα, εμφανίζεται η ώρα.

ΠΩΣ ΝΑ ΡΥΘΜΙΣΕΣΤΕ ΤΗΝ ΑΦΥΠΝΙΣΗ

- Πιέστε και κρατήστε πατημένο το πλήκτρο **CLOCK** για 3 δευτερόλεπτα και στη συνέχεια πιέστε και αφήστε το πλήκτρο **CLOCK** δύο φορές εωςότου η οθόνη δείξει «OFF». Πιέστε μία φορά το πλήκτρο ►► ή ◀◀ για να ενεργοποιήσετε το αλάρμ («On»).
- Πιέστε το πλήκτρο **CLOCK** η ώρα αναβοσβήνει, και στη συνέχεια πιέστε το πλήκτρο ►► ή ◀◀ για να ρυθμίσετε την ώρα.
- Πιέστε το πλήκτρο **CLOCK** για να ρυθμίσετε τα λεπτά με τον ίδιο τρόπο.
- Πιέστε το πλήκτρο **CLOCK** για επιβεβαίωση.
- το σύμβολο «» εμφανίζεται στην πάνω δεξιά γωνία της οθόνης για να υποδείξει ότι το αλάρμ είναι ενεργό.

ΣΗΜΕΙΩΣΗ: Η αφύπνιση θα λειτουργήσει τόσο σε λειτουργία μουσικής όσο και σε λειτουργία ρολογιού.

ΠΩΣ ΝΑ ΔΙΑΚΟΨΕΤΕ ΤΗΝ ΑΦΥΠΝΙΣΗ

Όταν η αφύπνιση ηχήσει, υπάρχουν δύο τρόποι για να τη σταματήσετε.

Μόνιμη διακοπή λειτουργίας:

- Αυτή μπορεί να ρυθμιστεί όταν η συσκευή είναι σε λειτουργία ρολογιού. Πιέστε το πλήκτρο  για να ενεργοποιήσετε τη λειτουργία ρολογιού.
- Πιέστε και κρατήστε πατημένο το πλήκτρο **CLOCK** για 3 δευτερόλεπτα και μετά πιέστε 2 φορές το πλήκτρο **CLOCK** μέχρι η οθόνη να δείξει «On». Πιέστε μία φορά το πλήκτρο ►► ή ◀◀ για να απενεργοποιήσετε το αλάρμ («OFF»).
- Για να επαναφέρετε το αλάρμ, πιέστε ένα από τα δύο πλήκτρα.

Προσωρινή διακοπή λειτουργίας:

Πιέστε ένα πλήκτρο της επιλογής σας και το αλάρμ θα σταματήσει να ηχεί και πάλι την ίδια ώρα της επόμενης ημέρας, εάν εν τω μεταξύ η συσκευή έχει αποσυνδεθεί.

ΑΚΡΟΑΣΗ ΡΑΔΙΟΦΩΝΟΥ

- Αν η συσκευή εμφανίζει την ώρα, πιέστε το πλήκτρο .
- Εάν η συσκευή δεν είναι σε λειτουργία FM, πιέστε το πλήκτρο **MODE** μέχρι να εμφανιστεί η ένδειξη FM.
- Ανοίξτε την κεραία.

- Ρυθμίστε τη συχνότητα των σταθμών από το πλήκτρο ►► ή ◀◀. Ένα σύντομο πάτημα στο πλήκτρο ►► ή ◀◀ επιτρέπει τη χειροκίνητη αναζήτηση. Ένα παρατεταμένο πάτημα στο πλήκτρο ►► ή ◀◀ ξεκινά την αυτόματη σάρωση των ραδιοφωνικών σταθμών.

ΑΚΡΟΑΣΗ ΜΟΥΣΙΚΗΣ ΑΠΟ ΤΗ ΘΥΡΑ USB

Εάν η συσκευή είναι σε λειτουργία ρολογιού, πιέστε το πλήκτρο  για να ενεργοποιήσετε τη λειτουργία μουσικής.

- Τοποθετήστε το USB stick στη θύρα USB που βρίσκεται στο πάνω μέρος του ραδιοφώνου.
- Πιέστε το πλήκτρο **MODE** για να επιλέξετε τη λειτουργία USB. Η οθόνη δείχνει «rEAd», η αναπαραγωγή ξεκινά αυτόματα.
- Πιέστε το πλήκτρο ►► ή ◀◀ για να επιλέξετε το κομμάτι που επιθυμείτε.

ΣΗΜΕΙΩΣΗ: Το ραδιόφωνο επιστρέφει αυτόματα σε κατάσταση αναμονής 3 λεπτά μετά το τέλος του τελευταίου μουσικού κομματιού.

Η παρουσία αρχείων εκτός MP3 αρχείο θα μπορούσε να δημιουργήσει προβλήματα ανάγνωσης. Για την ασφαλή χρήση, διαμορφώστε το αποθηκευτικό σας μέσο και χρησιμοποιήστε μόνο αρχεία «MP3».

ΑΚΡΟΑΣΗ ΜΟΥΣΙΚΗΣ ΑΠΟ ΤΗ ΚΑΡΤΑ SD

Εάν η συσκευή είναι σε λειτουργία ρολογιού, πιέστε το πλήκτρο  για να ενεργοποιήσετε τη λειτουργία μουσικής.

- Τοποθετήστε την κάρτα μνήμης SD στη συσκευή ανάγνωσης στην κορυφή του ραδιοφώνου μέχρι να ακούσετε ένα «κλικ».
- Πιέστε το πλήκτρο **MODE** για να επιλέξετε τη λειτουργία SD. Η οθόνη δείχνει «rEAd», η αναπαραγωγή ξεκινά αυτόματα.
- Πιέστε το πλήκτρο ►► ή ◀◀ για να επιλέξετε το κομμάτι που επιθυμείτε.

ΣΗΜΕΙΩΣΗ: Το μηχάνημα επιστρέφει αυτόματα σε κατάσταση αναμονής 3 λεπτά μετά το τέλος του τελευταίου κομματιού.

ΑΚΡΟΑΣΗ ΜΟΥΣΙΚΗΣ ΑΠΟ ΕΞΩΤΕΡΙΚΕΣ ΣΥΣΚΕΥΕΣ ΗΧΟΥ (ΟΠΩΣ ΕΝΑ MP3 PLAYER)

Εάν η συσκευή είναι σε λειτουργία ρολογιού, πιέστε το πλήκτρο  για να ενεργοποιήσετε τη λειτουργία μουσικής.

- Συνδέστε την εξωτερική συσκευή ήχου στην είσοδο AUX στην κορυφή του ραδιοφώνου με ένα καλώδιο με βύσμα jack (δεν περιλαμβάνεται).
- Ρυθμίστε την ένταση του ήχου της εξωτερικής συσκευής ήχου περίπου στη μέση και κάνετε το ίδιο και με αυτή του ραδιοφώνου.
- Οι υπόλοιπες ρυθμίσεις γίνονται από την εξωτερική συσκευή ήχου.

ΕΙΔΙΚΑ ΧΑΡΑΚΤΗΡΙΣΤΙΚΑ:

Πλήκτρο EQ (ισοσταθμιστής)

Εάν η συσκευή είναι σε λειτουργία ρολογιού, πιέστε το πλήκτρο  για να ενεργοποιήσετε τη λειτουργία μουσικής.

- Πιέστε το πλήκτρο **EQ** μία φορά για να δείτε τα πρίμα και στη συνέχεια ρυθμίστε με το πλήκτρο ►► ή ◀◀.
- Πιέστε ξανά το πλήκτρο **EQ** για να εμφανίσετε τα μπάσα και ρυθμίστε κατά τον ίδιο τρόπο.
- Πιέστε το πλήκτρο **EQ** για επιβεβαίωση.

Πλήκτρο SCAN

Στη λειτουργία FM, μπορείτε να αναζητήσετε τους ραδιοφωνικούς σταθμούς. Όταν η συσκευή βρίσκει ένα σταθμό, αναμένει για 4 δευτερόλεπτα πριν συνεχίσει την αναζήτηση του επόμενου σταθμού, αφού γίνει η σάρωση όλου του φάσματος των FM, η αναζήτηση σταματά και το ραδιόφωνο περνάει αυτόματα στον προ-αποθηκευμένο σταθμό Αριθ. 1.

Το ραδιόφωνο μπορεί να αποθηκεύσει έως και 9 σταθμούς. Μόλις ολοκληρωθεί η μέγιστη επιτρεπόμενη ικανότητα αποθήκευσης, η αναζήτηση σταματά και η συσκευή περνάει αυτόματα στον προ-αποθηκευμένο σταθμό Αριθ. 1. Σε λειτουργία SD ή USB, πιάστε το πλήκτρο **SCAN** για να παρακάμψετε 10 κομμάτια ταυτόχρονα, με ένα δεύτερο πάτημα παρακάμπτονται άλλα 10, και ούτω καθεξής.

Χρήση των αποθηκευμένων σταθμών

Αυτόματη αποθήκευση σταθμών

Το πλήκτρο **SCAN** σας επιτρέπει να σαρώσετε τη ζώνη συχνοτήτων FM και σας επιτρέπει να αποθηκεύσετε τους σταθμούς. Ο πρώτος σταθμός αποθηκεύεται στον Αριθ. 1, ο δεύτερος στον Αριθ. 2, και ούτω καθεξής. Η αυτόματη αποθήκευση ολοκληρώνεται όταν γίνει η σάρωση όλου του φάσματος συχνοτήτων FM ή όταν αποθηκευτούν και οι 9 σταθμοί.

Χειροκίνητη αποθήκευση σταθμού

- Όταν βρείτε ένα σταθμό με το πλήκτρο ►► ή ◀◀ σε χειροκίνητη ή αυτόματη λειτουργία, αυτός μπορεί να αποθηκευτεί.
- Πιάστε το πλήκτρο **PRESET** έως ότου εμφανιστεί η ένδειξη «PRESET».
- Επιλέξτε το πλήκτρο ►► ή ◀◀, ο αριθμός μνήμης (1-9) που θέλετε να εκχωρήσετε σε αυτόν τον σταθμό.
- Πιάστε το πλήκτρο PRESET για αποθήκευση.

Ενεργοποίηση ενός προεπιλεγμένου σταθμού

Πιάστε επανειλημμένα το πλήκτρο **PRESET** για να μετακινηθείτε μεταξύ των αποθηκευμένων σταθμών, έως ότου βρεθεί ο επιθυμητός σταθμός

Λειτουργία επανάληψης REPEAT

Για να επαναλάβετε το τρέχον κομμάτι:

- Κατά την αναπαραγωγή, πιάστε το πλήκτρο **REPEAT** μία φορά.
- Το «REP 1» εμφανίζεται στην οθόνη.
- Κατά την αναπαραγωγή, πιάστε το πλήκτρο **REPEAT** δύο φορές για να ακυρώσετε τη λειτουργία REPEAT.

Για να επαναλάβετε όλα τα κομμάτια:

- Κατά την αναπαραγωγή, πιάστε το πλήκτρο **REPEAT** δύο φορές.
- Το «ALL» εμφανίζεται στην οθόνη.
- Κατά την αναπαραγωγή, πιάστε το πλήκτρο **REPEAT** για να ακυρώσετε τη λειτουργία επανάληψης.

ΤΕΧΝΙΚΑ ΧΑΡΑΚΤΗΡΙΣΤΙΚΑ:

- Συχνότητα FM: 87,5 - 108 MHz
- Τροφοδοσία: 230V ~ 50Hz / 1,2 ~ 1.5V μπαταρίες, x4, τύπου C (LR14)

Σήμανση κανονισμών, συμπεριλαμβανομένης της **CE**, κάτω από τη συσκευή.



ΠΛΗΡΟΦΟΡΙΕΣ ΓΙΑ ΤΟΝ ΧΡΗΣΤΗ

Βάσει του άρθρου 13 του Προεδρικού Διατάγματος 25 Ιουλίου 2005, αριθ. 151, "Εφαρμογή των Οδηγιών 2002/95/ CE και 2003/108/ CE, σχετικές με την μείωση της χρήση επικινδύνων ουσιών σε ηλεκτρικές και ηλεκτρονικές συσκευές, καθώς και την ανακύκλωση των απορριμμάτων". Το σύμβολο με τον διαγεγραμμένο κάδο που φέρει η συσκευή δείχνει ότι το προϊόν μετά από την πάροδο του χρόνου ζωής τους θα πρέπει να ανακυκλωθεί ξεχωριστά από τα άλλα απορρίμματα. Ο χρήστης αυτού θα πρέπει επομένως να μεταφέρει την συσκευή προς απόρριψη σε κατάλληλα κέντρα ανακύκλωσης ηλεκτρικών και ηλεκτρονικών συσκευών, ή διαφορετικά να επιτρέψει την συσκευή στο κατά την αγορά μίας νέας ισοδύναμης συσκευής, σε αναλογία μία προς μία. Η κατάλληλη συλλογή και στην συνέχεια ανακύκλωση του προϊόντος, συνεισφέρει σημαντικά στην αποφυγή των πιθανών αρνητικών επιπτώσεων εις βάρος του περιβάλλοντος και της υγείας και προάγει την ανακύκλωση και μελλοντική χρήση των υλικών που συνθέτουν την συσκευή. Η παράνομη απόρριψη του προϊόντος από τον χρήστη αυτού οδηγεί σε διοικητικές κυρώσεις εκ των οποίων οι προβλεπόμενες από το Ν.θ. αριθ. 22/1997* (άρθρο 50 και λοιπές του Ν.θ. αριθ. 22/1997).

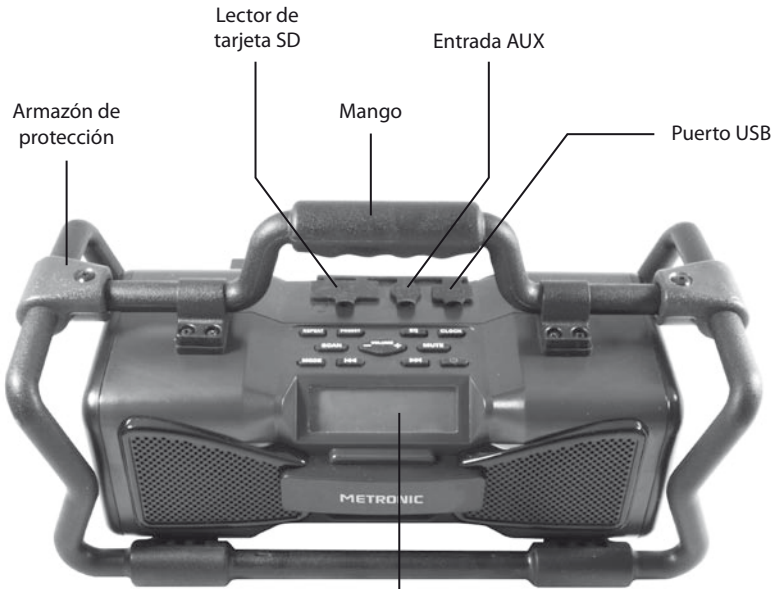

Βάσει των προβλεπόμενων απαιτήσεων της Οδηγίας EN 60065, δώστε ιδιαίτερη προσοχή στον παρακάτω οδηγό ασφαλείας. Μην φράζετε τις οπές αερισμού με αντικείμενα όπως εφημερίδες, ενδύματα, κουρτίνες κτλ... Αφήστε ένα κενό περίπου 5εκ. γύρω από την συσκευή για να εγλυθεί ο απαραίτητος αερισμός. Μην τοποθετείτε την συσκευή κοντά σε εύφλεκτα υλικά όπως αναμμένα κεριά. Για να μειωθεί ο κίνδυνος πυρκαγιάς ή ηλεκτροπληξίας, μην εκθέτετε συσκευή σε σταγόνες ή ψεκασμούς οποιουδήποτε υγρού και σιγουρευτείτε ότι κανένα αντικείμενο που περιέχει υγρά, όπως ποτήρια ή βάζα, δεν είναι τοποθετημένα πάνω στην συσκευή. Για την προστασία του περιβάλλοντος, η μπαταρία δεν πρέπει να απορρίπτεται: ούτε κατά μήκος των δρόμων, ούτε μέσα στους κάδους των κοινών στερεών αστικών απορριμμάτων.

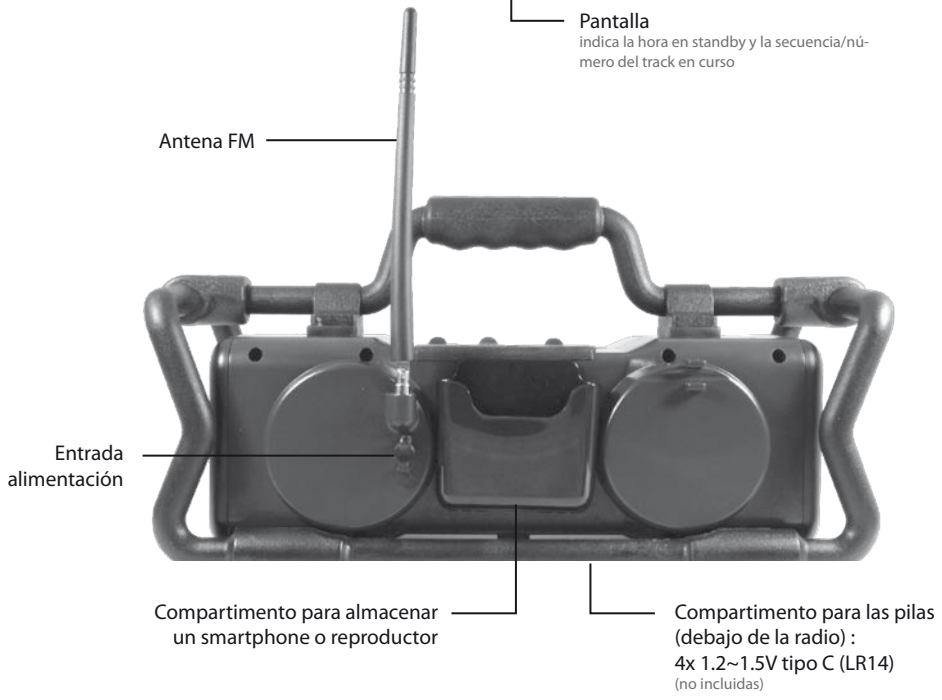

Pantalla
indica la hora en standby y la secuencia/número del track en curso

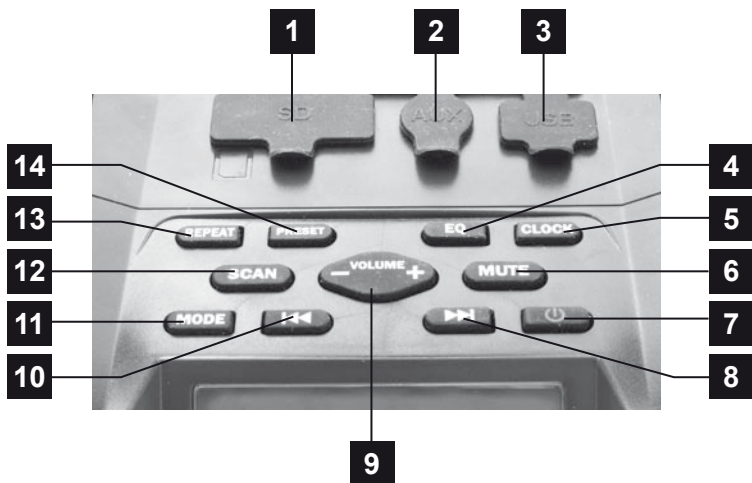



1	SD Permite conectar una tarjeta SD.
2	AUX Permite conectar un dispositivo audio externo (ej. reproductor).
3	USB Permite conectar un dispositivo audio provisto de puerto USB (ej. llave USB, teléfono...). Permite alimentar un aparato en 5V (ej. teléfono).
4	EQ (ecualizador) Permite ajustar los bajos.
5	CLOCK Permite ajustar la hora.
6	MUTE Permite cortar el sonido o parar la reproducción en curso (radio o música).
7	 Encender / apagar Permite encender o poner el aparato en standby.
8	 Avance rápido / track siguiente En función del modo seleccionado, permite el ajuste de la hora y los minutos, emisora, bajos.
9	VOLUME +/- Permite disminuir o aumentar el volumen.
10	 Retroceso rápido / track anterior En función del modo seleccionado, permite el ajuste de la hora y los minutos, emisora, bajos.
11	MODE Permite seleccionar la fuente : USB / SD / AUX / FM.

12	SCAN En modo FM, permite buscar emisoras. En modo USB o SD, permite avanzar 10 tracks con una pulsación.
13	REPEAT En modo USB o SD, permite volver al track en curso o bien al conjunto de tracks almacenados en la llave USB o la tarjeta.
14	PRESET (pre-ajuste) Permite mostrar las emisoras en memoria (9 máximo).

CÓMO AJUSTAR EL RELOJ

NOTA : este producto no es un radio despertador. Las funciones de alarma del reloj y se pueden utilizar cuando se necesita para salir de un sitio en un momento dado. El aparato no tiene pila de emergencia para guardar la hora. El ajuste de la hora se debe efectuar después de cada conexión a la red eléctrica, si es necesario. Es decir, si necesita ajustar una alarma.

- Conectar el aparato a la red. La pantalla indica «0:00».
- Mantener el botón **CLOCK** pulsado durante 3 segundos y pulsar el botón ►► o ◄◄ para ajustar la hora.
- Pulsar brevemente el botón **CLOCK** para pasar a los minutos que desea ajustar de la misma manera.
- Pulsar el botón **CLOCK** para confirmar. La pantalla indica «OFF» y parpadea. Después de algunos segundos, la hora aparece.

AJUSTAR LA ALARMA

- Mantener el botón **CLOCK** pulsado durante 3 segundos y pulsar brevemente 2 veces el botón **CLOCK** hasta que la pantalla indique «OFF». Pulsar una vez el botón ►► o ◄◄ para activar la alarma («On»).
- Pulsar el botón **CLOCK** para parpadear la hora, después pulsar el botón ►► o ◄◄ para ajustar la hora.
- Pulsar el botón **CLOCK** para pasar a los minutos que se ajustarán de la misma manera.
- Pulsar el botón **CLOCK** para confirmar.
- El símbolo «🔔» aparece en la parte superior derecha de la pantalla para indicar que la alarma está activa.

NOTA : La alarma se activa durante el modo música o reloj.

CÓMO PARAR LA ALARMA

Cuando la alarma suena hay dos formas de pararla.







Paro definitivo :

- Esto se establece cuando la estación está en el modo de reloj. Pulsar el botón ⏻ para colocar la radio en modo reloj.
- Mantener el botón **CLOCK** pulsado durante 3 segundos y pulsar brevemente 2 veces el botón **CLOCK** hasta que la pantalla indique «On». Pulsar una vez el botón ►► o ◄◄ para desactivar la alarma («OFF»).
- Para reactivar la alarma deseada, pulsar de nuevo uno de estos 2 botones.

Paro temporal :

Pulsar cualquier botón y la alarma se parará y se activará de nuevo a la misma hora el día siguiente, si no se desconecta el aparato durante este tiempo.



CÓMO ESCUCHAR LA RADIO

- Si el aparato muestra la hora, pulsar el botón .
- Si el aparato no está en modo FM, pulsar el botón **MODE** hasta que el indicador FM sea visible.
- Levantar la antena flexible.
- Ajustar la radio con el botón  o . Una pulsación corta sobre el botón  o  permite un ajuste manual. Una pulsación larga sobre el botón  o  lanza la búsqueda automática.

ES

CÓMO ESCUCHAR MÚSICA DESDE EL PUERTO USB



Si la radio está encendida en modo reloj, pulsar el botón  para situar la radio en modo música.

- Colocar la llave USB en el puerto USB.
- Pulsar el botón **MODE** para seleccionar el modo USB. La pantalla indica «rEAd», la reproducción se lanza automáticamente.
- Pulsar el botón  o  para seleccionar la pista deseada.

NOTA : El aparato vuelve automáticamente en modo standby 3 minutos después del final de la reproducción del último track. La presencia de archivos que no son formato .MP3 puede perturbar la reproducción. Para una utilización segura, formatear el soporte y utilizar sólo archivos «.MP3».

CÓMO ESCUCHAR MÚSICA DESDE UNA TARJETA SD

Si la radio está encendida en modo reloj, pulsar el botón  para poner la radio en modo música.

- Insertar la tarjeta SD en el reproductor de tarjeta hasta escuchar un «clic».
- Pulsar el botón **MODE** para seleccionar el modo SD. La pantalla indica «rEAd», la reproducción se lanza automáticamente.
- Pulsar el botón  o  para seleccionar la pista deseada.

NOTA : El aparato vuelve automáticamente en modo standby 3 minutos después del final de la reproducción del último track.

CÓMO ESCUCHAR MÚSICA DESDE UN DISPOSITIVO AUDIO EXTERNO (EJ. REPRODUCTOR)



Si la radio está encendida en modo reloj, pulsar el botón  para colocar la radio en modo música.

- Conectar el dispositivo audio externo en la entrada AUX mediante un cable Jack (no incluido).
- Ajustar el volumen del dispositivo audio externo en la mitad y hacer lo mismo con el volumen de la radio.
- Para el resto de operaciones, el control se realiza desde el dispositivo audio externo.

FUNCIONES ESPECIALES :

Tecla EQ (ecualizador)

Si la radio está encendida en modo reloj, pulsar el botón  para colocar la radio en modo música.

- Pulsar una vez el botón **EQ** para mostrar el nivel de agudos y después ajustarlo con el botón  o .
- Pulsar de nuevo el botón **EQ** para pasar a los bajos y ajustarlos de la misma manera.
- Pulsar el botón **EQ** para confirmar.

Tecla SCAN

En modo FM, permite buscar emisoras. Cuando el aparato encuentra una emisora, permanece en ésta durante 4 segundos antes de buscar la emisora siguiente; una vez rastreada toda la banda, la búsqueda se para y el aparato se sitúa automáticamente en la emisora pre-programada n°1. La radio puede memorizar hasta 9 emisoras. Una vez ha llegado a la capacidad máxima, la búsqueda se para y el aparato se coloca automáticamente en la emisora memorizada n°1.

En modo SD o USB, pulsar el botón **SCAN** para saltar 10 tracks con una pulsación, una segunda vez para saltar 10 tracks más, y así sucesivamente.

Utilización de emisoras memorizadas

Memorización automática de emisoras

El botón **SCAN** permite barrer la banda FM y memorizar las emisoras recibidas. La primera emisora recibida está en la memoria 1, la segunda en memoria 2 etc. La memorización automática se para cuando toda la banda FM ha sido barrida o cuando la totalidad de las 9 memorias han sido memorizadas.

Memorización manual de una emisora

- Cuando se encuentra una emisora con el botón ►► o ◀◀, en modo manual o automático, puede ser memorizada.
- Pulsar el botón **PRESET** hasta que aparece el indicador «PRESET».
- Seleccionar, con el botón ►► o ◀◀, el número de memoria (entre 1 y 9) que desea adjudicar a esta emisora.
- Pulsar el botón **PRESET** para memorizar.

Recordar una emisora en memoria

Pulsar el botón **PRESET** varias veces para desfilas las emisoras memorizadas, hasta que la emisora deseada sea recordada.

Modo REPEAT

Para repetir en bucle el track en curso :

- Durante la reproducción, pulsar 1 vez el botón **REPEAT**.
- La inscripción «REP 1» aparece en pantalla.
- Durante la reproducción, pulsar 2 veces el botón **REPEAT** para anular el modo REPEAT.

Para repetir en bucle todos los tracks :

- Durante la reproducción, pulsar 2 veces el botón **REPEAT**.
- La inscripción «ALL» aparece en pantalla.
- Durante la reproducción, pulsar 2 veces el botón **REPEAT** para anular el modo REPEAT.

CARACTERÍSTICAS TÉCNICAS :

- Frecuencia FM : 87,5 - 108 MHz
- Alimentación : red eléctrica 230V~ 50Hz / pilas 1.2~1.5V, x4, tipo C (LR14)

Marcajes normativos ( incluido) bajo el aparato.



Este logotipo significa que no debe tirar los aparatos averiados o ya usados con la basura ordinaria. Estos aparatos son susceptibles de contener sustancias peligrosas que pueden perjudicar la salud y el medio ambiente. Exija la recogida de estos aparatos por su distribuidor o bien utilice los medios de recogida selectiva que están a su disposición en su localidad

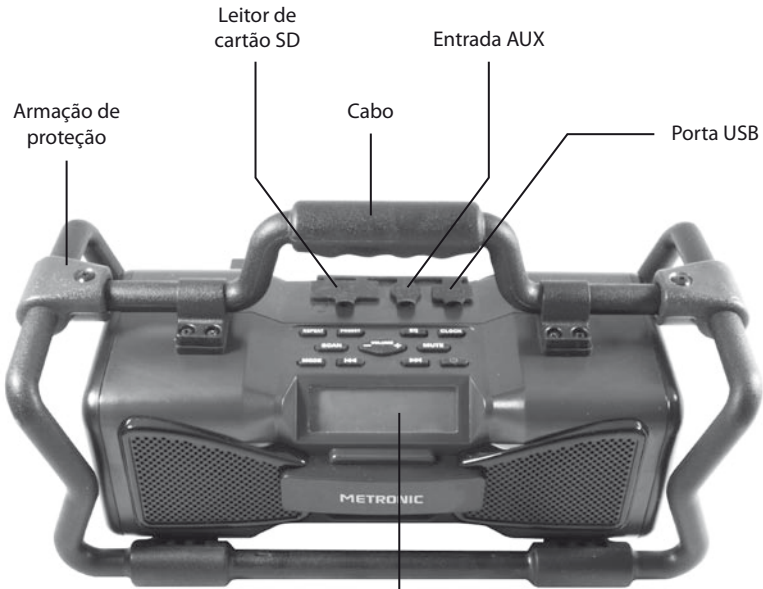

Conforme con la norma EN 60065, le pedimos atención acerca de los elementos de seguridad siguientes: No obstruir las aperturas de ventilación con objetos como: periódicos, paños, etc. Dejar una distancia mínima de 5cm alrededor del aparato para una ventilación suficiente. No situar el aparato cerca de llamas. No exponer el aparato a salpicaduras de agua ni cerca de recipientes con líquidos. El enchufe debe estar en un lugar accesible. Por respeto al medio ambiente y la ley, no tirar las pilas usadas con la basura ordinaria. Entregarlas en un centro de reciclaje.

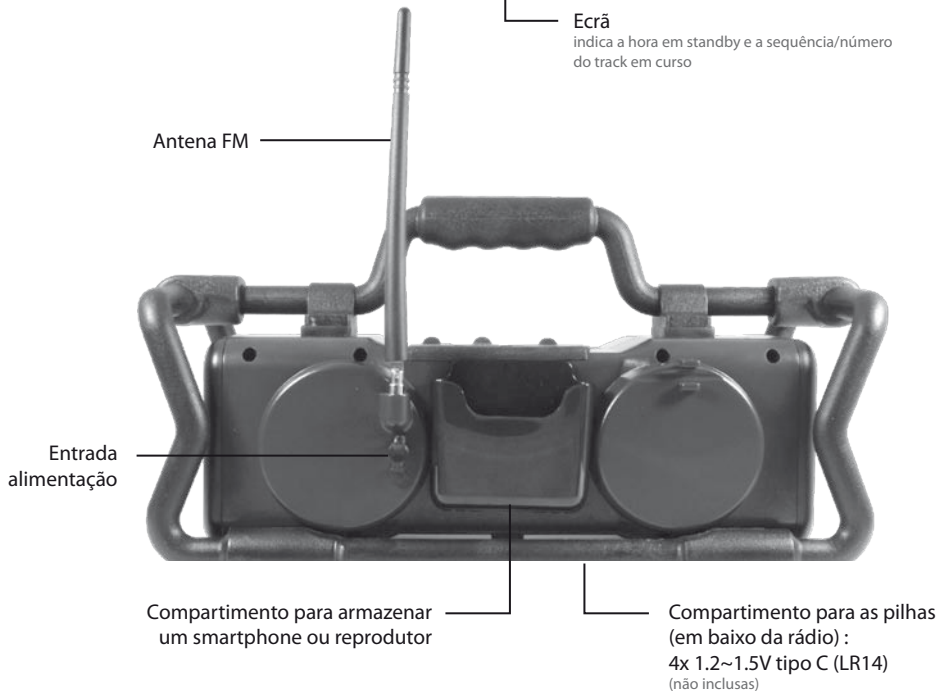

Ecrã
indica a hora em standby e a sequência/número do track em curso

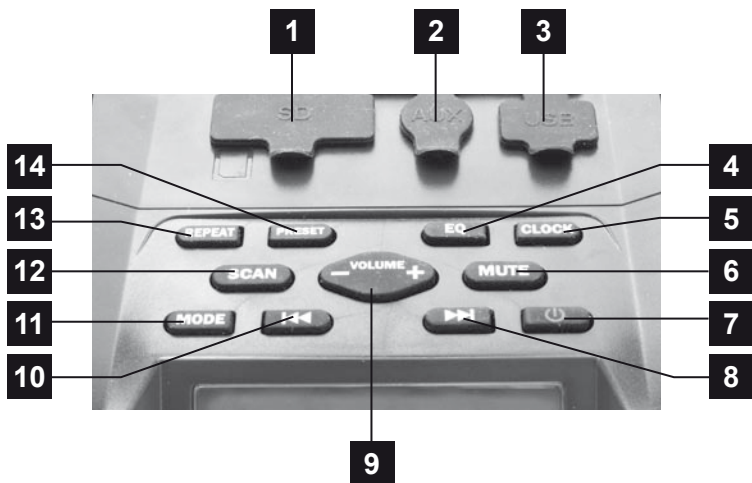



1	SD Permite ligar um cartão SD.
2	AUX Permite ligar um dispositivo áudio externo (ex. reproduztor).
3	USB Permite ligar um dispositivo áudio proveito de porta USB (ex. chave USB, telefone...). Permite alimentar um aparelho em 5V (ex. telefone).
4	EQ (equalizador) Permite ajustar os baixos.
5	CLOCK Permite ajustar a hora.
6	MUTE Permite cortar o som ou parar a reprodução em curso (rádio ou música).
7	 Acender / apagar Permite acender ou pôr o aparelho em standby.
8	 Avanço rápido / Track seguinte Em função do modo selecionado, permite o ajuste da hora e os minutos, emissora, baixos.
9	VOLUME +/- Permite diminuir ou aumentar o volume.
10	 Retrocesso rápido / título anterior Em função do modo selecionado, permite o ajuste da hora e os minutos, emissora, baixos.
11	MODE Permite selecionar a fonte: USB / SD / AUX / FM.

12	SCAN Em modo FM, permite procurar emissoras. Em modo USB ou SD, permite avançar 10 tracks com uma pulsação.
13	REPEAT Em modo USB ou SD, permite voltar ao track em curso ou bem ao conjunto de tracks armazenados na chave USB ou o cartão.
14	PRESET (pre-ajuste) Permite mostrar as emissoras em memória (9 máximo).

COMO AJUSTAR O RELÓGIO

NOTA : este produto não é um rádio despertador. As funções de alarme do relógio e se podem utilizar quando se precisa para sair de um lugar num momento dado. O aparelho não tem pilha de emergência para guardar a hora. O ajuste da hora se deve efetuar depois de cada conexão à rede elétrica, se é necessário. Isto é, se precisa ajustar um alarme.

- Ligar o aparelho à rede. O ecrã indica «0:00».
- Manter o botão **CLOCK** pulsado durante 3 segundos e carregar o botão ►► ou ◄◄ para ajustar a hora.
- Carregar brevemente o botão **CLOCK** para passar aos minutos que deseja ajustar da mesma maneira.
- Carregar o botão **CLOCK** para confirmar. O ecrã indica «OFF» e pisca. Depois de alguns segundos, a hora aparece.

AJUSTAR O ALARME

- Manter o botão **CLOCK** pulsado durante 3 segundos e carregar brevemente 2 vezes o botão **CLOCK** até que o ecrã indique «OFF». Carregar uma vez o botão ►► ou ◄◄ para ativar o alarme («On»).
- Carregar o botão **CLOCK** para piscar a hora, depois carregar o botão ►► ou ◄◄ para ajustar a hora.
- Carregar o botão **CLOCK** para passar aos minutos que se ajustarão da mesma maneira.
- Carregar o botão **CLOCK** para confirmar.
- O símbolo «🔔» aparece na parte superior direita do ecrã para indicar que o alarme está ativo.

NOTA : O alarme se ativa durante o modo música ou relógio.

COMO PARAR O ALARME

Quando o alarme soa há duas formas de pará-la.







Desemprego definitivo:

- Isto se estabelece quando a estação está no modo de relógio. Carregar o botão ⏻ para colocar a rádio em modo relógio.
- Manter o botão **CLOCK** pulsado durante 3 segundos e carregar brevemente 2 vezes o botão **CLOCK** até que o ecrã indique «On». Carregar uma vez o botão ►► ou ◄◄ para desativar o alarme («OFF»).
- Para reativar o alarme desejado, carregar de novo uno destes 2 botões.

Desemprego temporário :



Carregar qualquer botão e o alarme se parará e se ativará de novo à mesma hora o dia seguinte, se não se desconecta o aparelho durante este tempo.

COMO ESCUTAR A RÁDIO

- Se o aparelho mostra a hora, carregar o botão .
- Se o aparelho não está em modo FM, carregar o botão **MODE** até que o indicador FM seja visível.
- Levantar a antena flexível.
- Ajustar a rádio com o botão  ou . Uma pulsação curta sobre o botão  ou  permite um ajuste manual. Uma pulsação longa sobre o botão  ou  lança a busca automática.

COMO ESCUTAR MÚSICA DESDE A PORTA USB



Se a rádio está acendida em modo relógio, carregar o botão  para situar a rádio em modo música.

- Colocar a chave USB no porto USB.
- Carregar o botão **MODE** para selecionar o modo USB. O ecrã indica «rEAd», a reprodução se lança automaticamente.
- Carregar o botão  ou  para selecionar a pista desejada.

NOTA : O aparelho volta automaticamente em modo standby 3 minutos depois do final da reprodução do último track. A presença de arquivos que não são formato .MP3 pode perturbar a reprodução. Para uma utilização segura, formatar o suporte e utilizar só arquivos «.MP3».

COMO ESCUTAR MÚSICA DESDE UM CARTÃO SD

Se a rádio está acendida em modo relógio, carregar o botão  para situar a rádio em modo música.

- Inserir o cartão SD no reprodutor de cartão até escutar um «clic».
- Carregar o botão **MODE** para selecionar o modo SD. O ecrã indica «rEAd», a reprodução se lança automaticamente.
- Carregar o botão  ou  para selecionar a pista desejada.

NOTA : O aparelho volta automaticamente em modo standby 3 minutos depois do final da reprodução do último track.

COMO ESCUTAR MÚSICA DESDE UM DISPOSITIVO ÁUDIO EXTERNO (EJ. REPRODUTOR)



Se a rádio está acendida em modo relógio, carregar o botão  para situar a rádio em modo música.

- Ligar o dispositivo áudio externo na entrada AUX mediante um cabo Jack (não incluso).
- Ajustar o volume do dispositivo áudio externo na metade e fazer o mesmo com o volume da rádio.
- Para o resto de operações, o controle se realiza desde o dispositivo áudio externo.

FUNÇÕES ESPECIAIS :

Tecla EQ (equalizador)

Se a rádio está acendida em modo relógio, carregar o botão  para situar a rádio em modo música.

- Carregar uma vez o botão **EQ** para mostrar o nível de agudos e depois ajustá-lo com o botão  ou .
- Carregar de novo o botão **EQ** para passar aos baixos e ajustá-los da mesma maneira.
- Carregar o botão **EQ** para confirmar.

Tecla SCAN

Em modo FM, permite procurar emissoras. Quando o aparelho encontra uma emissora, permanece nesta durante 4 segundos antes de procurar a emissora seguinte; uma vez rastreada toda a banda, a busca se para e o aparelho se situa automaticamente na emissora pré-programado n°1. A rádio pode memorizar até 9 emissoras. Uma vez chegou à capacidade máxima, a busca se para e o aparelho se coloca automaticamente na emissora memorizada n°1 .

Em modo SD ou USB, carregar o botão **SCAN** para saltar 10 tracks com uma pulsação, uma segunda vez para saltar 10 tracks mais, e assim sucessivamente.

Utilização de emissoras memorizadas

Memorização automática de emissoras

O botão **SCAN** permite varrer a banda FM e memorizar as emissoras recebidas. A primeira emissora recebida está na memória 1, a segunda em memória 2 etc. A memorização automática se para quando toda a banda FM foi varrida ou quando a totalidade das 9 memórias foram memorizadas.

Memorização manual de uma emissora

- Quando se encontra uma emissora com o botão ►► ou ◀◀, em modo manual ou automático, pode ser memorizada.
- Carregar o botão **PRESET** até que aparece o indicador «PRESET».
- Selecionar, com o botão ►► ou ◀◀ o número de cor (entre 1 e 9) que deseja adjudicar a esta emissora.
- Carregar o botão **PRESET** para memorizar.

Recordar uma emissora em memória

Carregar o botão **PRESET** várias vezes para desfilas as emissoras memorizadas, até que a emissora desejada seja recordada.

Modo REPEAT

Para repetir em bucle o track em curso :

- Durante a reprodução, carregar 1 vez o botão **REPEAT**.
- A inscrição «REP 1» aparece no ecrã.
- Durante a reprodução, carregar 2 vezes o botão **REPEAT** para anular o modo REPEAT.

Para repetir em bucle todos os tracks :

- Durante a reprodução, carregar 2 vezes o botão **REPEAT**.
- A inscrição «ALL» aparece no ecrã.
- Durante a reprodução, carregar 2 vezes o botão **REPEAT** para anular o modo REPEAT.

CARACTERÍSTICAS TÉCNICAS :

- Frequência FM : 87,5 - 108 MHz
- Alimentação : rede elétrica 230V~ 50Hz / pilhas 1.2~1.5V, x4, tipo C (LR14)

Marcações normativas (incluso) sob o aparelho.



Este logotipo significa que não deve atirar os aparelhos avariados ou já usados com o lixo ordinário. Estes aparelhos são susceptíveis de conter substâncias perigosas que podem prejudicar a saúde e o médio ambiente. Exija a recolha destes aparelhos por seu distribuidor ou bem utilize os meios de recolha seletiva que estão a sua disposição em sua localidade.

Conforme com a norma EM 60065, pedimos-lhe atendimento a respeito dos elementos de segurança seguintes: Não obstruir as aberturas de ventilação com objetos como: jornais, panos, etc. Deixar uma distância mínima de 5cm ao redor do aparelho para uma ventilação suficiente. Não situar o aparelho cerca de chamas. Não expor o aparelho a salpicaduras de água nem cerca de recipientes com líquidos. O plugue deve estar num lugar acessível. Por respeito ao médio ambiente e a lei, nãoatirar as pilhas usadas com o lixo ordinário. Entregá-las num centro de reciclagem.

METRONIC