



Car Radio | CD | USB | Bluetooth

Heidelberg 220 BT  
Stuttgart 120

1 011 200 212 / 1 011 200 213

1 011 200 202 / 1 011 200 203



www.blaupunkt.com

Mode d'emploi et de montage

 **BLAUPUNKT**

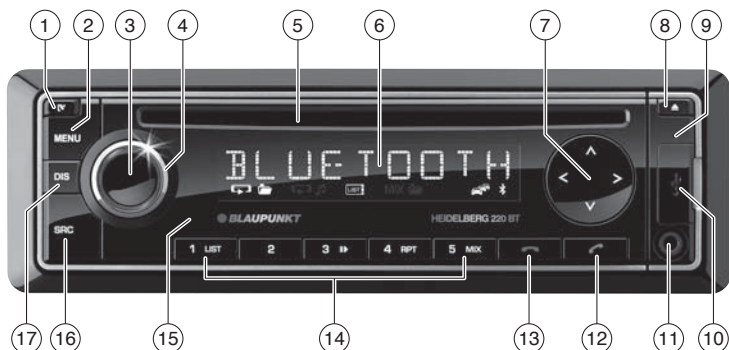

- ① Touche Déverrouillage de la face avant détachable
- ② Touche **MENU**  
Pression brève : appel/fermeture du menu  
Pression prolongée : démarrage de la fonction de balayage (Scan)
- ③ Touche marche/arrêt  
Pression brève : mise en marche de l'autoradio  
En fonctionnement : coupure du son de l'autoradio (Mute)  
Pression prolongée : arrêt de l'autoradio
- ④ Bouton de réglage du volume  
Dans le menu : modification des réglages  
Mode Fast-Browse : sélectionner le dossier et le titre (uniquement Heidelberg 220 BT)
- ⑤ Fente d'insertion du CD
- ⑥ Écran
- ⑦ Touche   
Dans le menu : sélection de l'option de menu  
Mode radio : démarrage de la recherche  
Mode MP3/WMA : passer au dossier suivant/précédent  
Touche   
Dans le menu : changement de niveau de menu  
Mode radio : réglage des stations  
Autres modes de fonctionnement : sélection du titre
- ⑧ Touche (Éject)  
Éjection du CD
- ⑨ Microphone (uniquement Heidelberg 220 BT)
- ⑩ Prise USB
- ⑪ Prise AUX-IN frontale
- ⑫ Touche (uniquement Heidelberg 220 BT)  
Pression brève : accepter un appel, sélection rapide  
Pression prolongée : activer commande vocale
- ⑬ Touche (uniquement Heidelberg 220 BT)  
Finir/refuser un appel
- ⑭ Bloc de touches **1 - 5** (Heidelberg 220 BT)  
Bloc de touches **1 - 7** (Stuttgart 120)
- ⑮ Récepteur infrarouge
- ⑯ Touche **SRC**  
Sélection du niveau de mémoire ou de la source audio
- ⑰ Touche **DIS**  
Changer de mode d'affichage

<b>Consignes de sécurité</b> .....	<b>4</b>	Balayage de tous les titres .....	12
Symboles utilisés .....	4	Lecture des titres dans un ordre aléatoire .....	12
Sécurité routière .....	4	Répétition de la lecture d'un titre ou	
Consignes de sécurité générales .....	4	d'un répertoire .....	12
Déclaration de conformité .....	5	Changement de l'affichage .....	12
<b>Instructions de nettoyage</b> .....	<b>5</b>	Mode « Parcourir »	
<b>Instructions pour l'élimination</b> .....	<b>5</b>	(uniquement Heidelberg 220 BT) .....	13
<b>Composition de la fourniture</b> .....	<b>5</b>	<b>Bluetooth®</b> .....	
Accessoires spéciaux (non fournis) .....	5	<b>(uniquement Heidelberg 220 BT)</b> .....	<b>14</b>
<b>Mise en service</b> .....	<b>5</b>	Menu Bluetooth® .....	14
Mise en place/retrait de la face avant .....	5	Couplage et connexion d'appareils .....	15
Réglage de la zone de réception .....	6	Fonctions de téléphonie .....	16
Mise en marche et arrêt .....	6	Mode Bluetooth® Streaming .....	18
Volume sonore .....	6	Autres fonctions du menu Bluetooth® .....	19
Activation et désactivation du mode démo .....	6	<b>Sources audio externes</b> .....	<b>20</b>
<b>Informations routières</b> .....	<b>7</b>	Prise AUX-IN frontale .....	20
<b>Mode radio</b> .....	<b>7</b>	<b>Réglages de tonalité</b> .....	<b>20</b>
RDS .....	7	Appel et sortie du menu « AUDIO » .....	20
Passage dans le mode radio ou sélection		Réglages dans le menu « AUDIO » .....	20
du niveau de mémoire .....	7	<b>Réglages utilisateur</b> .....	<b>21</b>
Réglage des stations .....	8	Appel du menu utilisateur et sélection	
Mémorisation des stations ou appel des		du menu .....	21
stations mémorisées .....	8	Réglages dans le menu « TUNER »	
Balayage des stations .....	8	(Récepteur) .....	22
Mémorisation automatique de stations		Réglages dans le menu « DISPLAY »	
(Travelstore) .....	9	(Écran) .....	23
PTY .....	9	Réglages dans le menu « VOLUME »	
Changement de l'affichage .....	10	(Volume sonore) .....	23
<b>Mode CD/MP3/WMA</b> .....	<b>10</b>	Réglages dans le menu « CLOCK »	
Informations de base .....	10	(Heure) .....	24
Passage au mode CD/MP3/WMA .....	10	Réglages dans le menu « VARIOUS »	
Introduction/retrait d'un CD .....	11	(Divers) .....	25
Raccordement et retrait des supports		<b>Réglages d'usine</b> .....	<b>25</b>
de données USB .....	11	<b>Informations utiles</b> .....	<b>26</b>
Sélection des titres .....	11	Garantie .....	26
Sélection des dossiers		Service .....	26
(uniquement en mode MP3/WMA) .....	11	<b>Caractéristiques techniques</b> .....	<b>26</b>
Recherche rapide .....	12	<b>Notice de montage</b> .....	<b>27</b>
Interruption de la lecture .....	12		

## Consignes de sécurité

L'autoradio a été fabriqué en fonction de l'état actuel des connaissances techniques et selon les règles techniques de sécurité reconnues. Vous prenez cependant des risques si vous ne suivez pas les consignes de sécurité qui se trouvent dans cette notice.

Cette notice contient des informations importantes pour un montage et une utilisation simples et sûrs de l'autoradio.

- Lisez cette notice avec soin et intégralement avant d'utiliser l'autoradio.
- Conservez cette notice de façon à ce qu'elle soit accessible à tout moment à tous les utilisateurs.
- Remettez toujours l'autoradio à un tiers avec cette notice.

Tenez également compte des notices jointes aux appareils utilisés conjointement à cet autoradio.

### Symboles utilisés

Les symboles suivants sont utilisés dans cette notice :



#### **DANGER !**

Avertit d'un risque de blessure



#### **ATTENTION !**

Avertit de la possibilité d'endommager le lecteur de CD



#### **DANGER !**

Avertit de la possibilité d'un volume sonore élevé



Le sigle CE confirme que les directives UE sont respectées.

➡ Identifie une action

- Identifie une énumération

## Sécurité routière

Tenez compte des remarques suivantes relatives à la sécurité routière :

- **Utilisez l'appareil de manière à pouvoir toujours conduire votre véhicule en toute sécurité.** En cas de doute, arrêtez-vous dans un endroit approprié et manipulez l'appareil alors que le véhicule est immobilisé.
- **Retirez la face avant ou remettez-la en place uniquement lorsque le véhicule est à l'arrêt.**
- **Réglez toujours un volume sonore modéré** de manière à protéger votre ouïe et à pouvoir entendre les signaux d'alerte (par ex. de la police). Si vous modifiez le volume sonore pendant une coupure momentanée du son (par ex. lors d'un changement de source audio), la différence ne sera audible qu'une fois le son rétabli. N'augmentez pas le volume sonore pendant la coupure momentanée du son.

### Consignes de sécurité générales

Tenez compte des remarques suivantes pour ne pas vous exposer à un risque de blessure :

- **N'ouvrez pas l'appareil, ne le modifiez pas.** L'appareil contient un laser de classe 1 susceptible de vous blesser les yeux.
- **N'augmentez pas le volume sonore pendant la coupure momentanée du son,** par ex. lors d'un changement de source audio. La modification du volume sonore n'est pas audible pendant la coupure du son.

### Utilisation conforme

Cet autoradio est prévu pour le montage et le fonctionnement dans un véhicule disposant d'une tension de bord de 12 V et il doit être monté dans une baie DIN. Tenez compte des limites de puissance indiquées dans les caractéristiques techniques. Confiez les réparations, et au besoin le montage, à un spécialiste.

### Instructions de montage

Vous n'êtes autorisé à monter l'autoradio que si vous possédez une expérience dans le montage d'autoradios et disposez de bonnes connaissances en électricité automobile. Tenez compte pour cela de la notice de montage qui se trouve à la fin de cette notice d'utilisation.

## Déclaration de conformité

Blaupunkt AudioVision GmbH & Co. KG déclare ici que l'autoradio Stuttgart 120 est en conformité avec les exigences de base et les autres dispositions applicables de la directive 2004/108/CEE et que l'autoradio Heidelberg 220 BT est en conformité avec les exigences de base et les autres dispositions applicables de la directive 1999/5/CE.

Vous trouverez la déclaration de conformité sur le site Internet [www.blaupunkt.com](http://www.blaupunkt.com).

## Instructions de nettoyage

Les solvants, les produits de nettoyage, les abrasifs et les produits pour l'entretien du poste de conduite et du plastique contiennent des substances susceptibles d'attaquer les surfaces de l'autoradio.

- Pour nettoyer l'autoradio, utilisez uniquement un chiffon sec ou légèrement humide.
- Nettoyez au besoin les contacts de la face avant avec un chiffon doux imbibé d'alcool de nettoyage.

## Instructions pour l'élimination



Ne jetez pas votre ancien appareil avec les ordures ménagères !

Utilisez les systèmes mis à votre disposition pour le retour ou la collecte des anciens appareils en vue de leur élimination.

## Composition de la fourniture

La fourniture comprend les articles suivants :

- 1 autoradio
- 1 notice d'utilisation et de montage
- 1 cadre support
- 2 outils de démontage

Composition étendue de la fourniture (uniquement pour 1 011 200 203 / 1 011 200 213):

- 1 télécommande portable (pile comprise)
- 1 câble de raccordement alvéole A

- 1 câble de raccordement alvéole B
- 1 adaptateur de raccordement d'antenne

## Accessoires spéciaux (non fournis)

Utilisez uniquement les accessoires spéciaux agréés par Blaupunkt. Renseignez-vous auprès de votre revendeur Blaupunkt ou sur Internet à l'adresse [www.blaupunkt.com](http://www.blaupunkt.com).

## Mise en service

---

### Attention

#### Vis de blocage pour le transport

Avant la mise en service de l'autoradio, assurez-vous que les vis de blocage pour le transport ont été enlevées (voir chapitre « Notice de montage »).

---

### Mise en place/retrait de la face avant

Votre autoradio est équipé d'une face avant détachable (Release-Panel) qui le protège contre le vol. Pour mettre l'autoradio en marche une fois monté, vous devez d'abord mettre la face avant en place (voir section « Mise en place de la face avant » dans ce chapitre).

Prenez toujours la face avant avec vous chaque fois que vous quittez le véhicule. Sans cette face avant, l'autoradio n'a aucune valeur pour le voleur.

---

### Attention

#### Risque d'endommagement de la face avant

Ne laissez pas tomber la face avant.

Transportez la face avant de manière à ce qu'elle soit protégée des coups et que les contacts ne puissent pas être encrassés.

N'exposez pas la face avant directement au rayonnement solaire ou à d'autres sources de chaleur.

Évitez que la peau ne touche directement les contacts de la face avant.

---

### Mise en place de la face avant

- Poussez la face avant dans la fixation qui se trouve sur le bord droit du boîtier.
- Appuyez avec précaution sur la face avant jusqu'à ce qu'elle se verrouille dans la fixation qui se trouve à gauche.

### Retrait de la face avant

- Appuyez sur la touche **[V]** ①, pour déverrouiller la face avant.  
Le côté gauche de la face avant se détache de l'appareil, mais celle-ci ne peut pas tomber car elle est retenue par la fixation droite.
- Déplacer la face avant légèrement vers la gauche jusqu'à ce qu'elle se détache de la fixation droite.
- Détacher la face avant avec précaution de la fixation gauche.

#### Remarque :

L'autoradio s'arrête automatiquement dès que la face avant est retirée.

### Réglage de la zone de réception

Cet autoradio est conçu pour fonctionner dans différentes zones avec des plages de fréquences et des technologies d'émission diverses. La zone de réception « EUROPE » est réglée d'usine. Les zones de réception « USA », « S-AMERICA » (Amérique du Sud) et « THAILAND » (Thaïlande) sont également disponibles.

#### Remarque :

Si vous souhaitez utiliser l'autoradio en dehors de l'Europe, vous devez d'abord régler la zone de réception appropriée dans le menu utilisateur (voir chapitre « Réglages utilisateur », section « Réglages dans le menu « TUNER » (Récepteur) », option de menu « AREA » (Zone de réception)).

### Mise en marche et arrêt

#### Mise en marche et arrêt avec la touche marche/arrêt

- Pour mettre l'appareil en marche, appuyez sur la touche marche/arrêt ③.
- L'autoradio se met en marche.

- Pour arrêter l'appareil, appuyez sur la touche marche/arrêt ③ et maintenez-la appuyée pendant plus de 2 secondes.  
L'autoradio s'arrête.

#### Remarque :

Si vous mettez l'autoradio en marche alors que le contact du véhicule est coupé, il s'arrête automatiquement au bout d'une heure afin de ménager la batterie du véhicule.

### Mise en marche et arrêt par l'intermédiaire du contact du véhicule

Si l'autoradio est relié à l'allumage du véhicule comme indiqué dans la notice de montage, et s'il n'a pas été arrêté avec la touche marche/arrêt ③, il se met en marche ou s'arrête lorsque le contact est mis ou coupé.

### Volume sonore

#### Réglage du volume sonore

Le volume sonore est réglable par pas de 0 (arrêt) à 50 (maximum).

- Tourner le bouton de réglage du volume ④ pour modifier le volume sonore.

#### Remarque (Stuttgart 120) :

Si un téléphone est connecté à l'autoradio comme décrit dans la notice de montage, le son de l'autoradio sera coupé lors d'un appel téléphonique. Pendant la coupure du son, « TELEPHONE » (Téléphone) s'affiche alors sur l'écran.

#### Coupure du son de l'autoradio (Mute)



- Appuyez brièvement sur la touche marche/arrêt ③ pour couper le son de l'autoradio ou réactiver le volume sonore précédent.
- « MUTE » est affiché sur l'écran pendant la coupure du son.

### Activation et désactivation du mode démo



Le mode démo vous montre les fonctions de l'autoradio sous la forme d'un texte qui défile sur l'écran. Vous pouvez activer ou désactiver le mode démo :

- Éteignez d'abord l'autoradio.

### Stuttgart 120

- Maintenez simultanément les touches  **7** et **6**  enfoncées et appuyez sur la touche marche/arrêt .

### Heidelberg 220 BT

- Maintenez simultanément les touches  **7** et  **13** enfoncées et appuyez sur la touche marche/arrêt .

L'autoradio se met en marche. « DEMO MODE » apparaît brièvement sur l'écran une fois le mode démo activé. Lorsque vous appuyez sur une touche quelconque, le mode démo est interrompu et vous pouvez utiliser l'appareil.

## Informations routières

Dans la zone de réception « EUROPE », une station FM peut identifier les informations routières grâce au signal RDS. Lorsque la priorité aux informations routières est activée, un message d'information routière est diffusé automatiquement, même si l'autoradio ne se trouve pas dans le mode radio.

Lorsque la priorité aux informations routières est activée, le symbole de bouchon  est affiché sur l'écran. Pendant la diffusion d'un message d'information routière, « TRAFFIC » (Informations routières) apparaît sur l'écran.

Vous pouvez activer ou désactiver la priorité dans le menu utilisateur (voir chapitre « Réglages utilisateur », section « Réglages dans le menu « TUNER » (Récepteur) », option de menu « TRAFFIC » (Informations routières)).

#### Remarques :

- Le volume sonore est augmenté pendant la diffusion du message d'information routière. Vous pouvez régler le volume sonore minimal pour les messages d'information routière (voir chapitre « Réglages utilisateur », section « Réglages dans le menu « VOLUME » (Volume sonore) », option de menu « TA VOLUME » (Volume sonore pour informations routières)).
- Pour interrompre la diffusion d'un message d'information routière, appuyez sur la touche **DIS** .

## Mode radio

### RDS

Dans la zone de réception « EUROPE », de nombreuses stations FM émettent, outre leur programme, un signal RDS (Radio Data System) qui propose les fonctions supplémentaires suivantes :

- Affichage du nom de la station sur l'écran.
- Reconnaissance des informations routières et autres messages d'information par l'autoradio et possibilité de retransmettre ceux-ci dans les autres modes de fonctionnement (par ex. dans le mode CD).
- Fréquence alternative : lorsque la fonction RDS est activée, l'autoradio se règle automatiquement sur la station que vous écoutez qui fournit le signal le plus puissant.
- Regional : certaines stations répartissent leur programme à certaines heures de la journée en programmes régionaux proposant des émissions différentes. Si la fonction REGIONAL est activée, l'autoradio se règle uniquement sur la fréquence alternative d'une station qui diffuse le même programme régional.

Vous pouvez activer et désactiver les fonctions RDS et REGIONAL dans le menu utilisateur (voir chapitre « Réglages utilisateur », section « Réglages dans le menu « TUNER » (Récepteur) », options de menu « RDS » et « REGIONAL »).

### Passage dans le mode radio ou sélection du niveau de mémoire

Les niveaux de mémoire suivants sont disponibles dans les différentes zones de réception :

Zone	Niveaux de mémoire
<b>EUROPE</b>	FM1, FM2, FMT, MW (OM)
<b>USA</b>	FM1, FM2, FMT, AM, AMT
<b>S-AMERICA (Amérique du Sud)</b>	FM1, FM2, FMT, AM, AMT
<b>THAILAND (Thaïlande)</b>	FM1, FM2, FMT, AM, AMT

➤ Appuyez sur la touche **SRC** (16) autant de fois que nécessaire pour faire apparaître le niveau de mémoire souhaité.

### Remarques :

- Jusqu'à 5 stations (Heidelberg 220 BT) ou jusqu'à 7 stations (Stuttgart 120) peuvent être mémorisées sur chaque niveau de mémoire.
- Vous pouvez activer ou désactiver des niveaux de mémoire via le menu utilisateur (voir chap. « Réglages utilisateur », section « Réglages » dans le menu « TUNER » (Récepteur) », point de menu « TUN BAND » (Choix de la bande de fréquence)). Les niveaux de mémoire désactivés sont sautés lors de la sélection de la source avec la touche **SRC** (16).

## Réglage des stations

Vous avez plusieurs possibilités pour régler une station :

### Réglage manuel des stations

➤ Appuyez brièvement une ou plusieurs fois sur la touche **</>** (7) pour modifier la fréquence pas-à-pas ou longuement pour modifier la fréquence rapidement.

### Remarque :

Pour les zones de réception « EUROPE » et « USA » : sur la gamme d'ondes FM, lorsque la fonction PTY est activée, le type de programme actuellement sélectionné est affiché et peut être modifié (voir chapitre « PTY »).

### Démarrage de la recherche des stations

➤ Appuyez sur la touche **∨ / ∧** (7), pour lancer la recherche des stations.

L'autoradio se règle sur la station suivante qui peut être reçue.

### Remarques :

- Pour la zone de réception « EUROPE » : dans la gamme d'ondes FM, seules les stations qui diffusent des informations routières sont réglées lorsque la priorité aux informations routières est activée (🚗).

- Pour les zones de réception « EUROPE » et « USA » : sur la gamme d'ondes FM, lorsque la fonction PTY est activée, la station suivante dont le type de programme est celui sélectionné actuellement est réglée (voir section « PTY »).
- Vous pouvez régler la sensibilité de la recherche (voir chapitre « Réglages utilisateur », section « Réglages dans le menu « TUNER » (Récepteur) », option de menu « SEEK SENS » (Sensibilité)).

## Mémorisation des stations ou appel des stations mémorisées

- Sélectionnez le niveau de mémoire souhaité.
- Réglez au besoin la station souhaitée.
- Appuyez pendant env. 2 secondes sur une touche de présélection (14) pour mémoriser la station actuelle sur la touche.  
- ou -
- Appuyez brièvement sur une touche de présélection (14) pour activer la station mémorisée sur la touche.

## Balayage des stations

La fonction de balayage (Scan) permet d'entendre successivement toutes les stations qui peuvent être reçues dans la gamme d'ondes actuelle.

### Remarque :

Vous pouvez régler la durée d'écoute de chaque station lors du balayage (voir chapitre « Réglages utilisateur », section « Réglages dans le menu « VARIOUS » (Divers) », option de menu « SCAN TIME » (Durée d'écoute lors du balayage)).

➤ Appuyez sur la touche **MENU** (2) et maintenez-la appuyée pendant env. 2 secondes pour démarrer le balayage.

Pendant le balayage des stations, « SCAN » et la fréquence actuelle ainsi que le niveau de mémoire ou le nom de la station apparaissent à tour de rôle sur l'écran.

➤ Appuyez brièvement sur la touche **MENU** (2) pour continuer à écouter la station actuellement réglée.



## Mémorisation automatique de stations (Travelstore)

Travelstore vous permet de rechercher automatiquement les 5 stations les plus puissantes de la région (Heidelberg 220 BT) ou les 7 stations les plus puissantes de la région (Stuttgart 120) et de les mémoriser sur un niveau de mémoire. Les stations déjà mémorisées sur ce niveau de mémoire sont alors effacées.

Avec Travelstore, vous pouvez mémoriser 5 ou 7 stations FM au niveau de mémoire FMT, dans toutes les zones de réception. Dans les zones de réception « USA », « S-AMERICA » (Amérique du Sud) et « THAILAND », vous pouvez également mémoriser 5 ou 7 stations AM sur le niveau de mémoire AMT.

- Sélectionner un niveau de mémoire de la gamme d'ondes souhaitée, par ex. FM1 ou AM.
- Appuyez sur la touche **SRC** (16) et maintenez-la appuyée pendant env. 2 secondes.

Le tuner commence la recherche automatique des stations, « FM TSTORE » ou « AM TSTORE » apparaît sur l'écran. À la fin de la mémorisation, la station occupant l'emplacement mémoire 1 du niveau FMT ou AMT est diffusée.

### Remarques :

- Pour la zone de réception « EUROPE » : seules des stations qui diffusent des informations routières sont mémorisées lorsque la priorité aux informations routières est activée (📶).
- Si le niveau de mémoire FMT ou AMT est désactivé (voir chapitre « Réglages utilisateur », section « Réglages dans le menu « TUNER » (Récepteur) », option de menu « TUN BAND » (Choix de la bande de fréquence)), il est réactivé automatiquement lors du déclenchement de la fonction Travelstore.

## PTY

Dans les zones de réception « EUROPE » et « USA », une station FM peut transmettre le type de programme qu'elle diffuse, par ex. CULTURE, POP, JAZZ, ROCK, SPORT ou SCIENCES. La fonction PTY vous permet de sélectionner directement des stations diffusant un certain type de programme, par ex. du rock ou du sport. N'oubliez pas que la fonction PTY n'est pas proposée par toutes les stations.

### Remarque :

La fonction PTY est disponible uniquement si elle est activée (voir chapitre « Réglages utilisateur », section « Réglages dans le menu « TUNER » (Récepteur) », option de menu « PTY »).

### Sélection d'un type de programme

- Appuyez brièvement sur la touche  $\langle / \rangle$  (7).

Le type de programme actuellement sélectionné apparaît brièvement et vous pouvez sélectionner un autre type de programme.

- Appuyez si nécessaire autant de fois sur la touche  $\langle / \rangle$  (7) jusqu'à ce que le type de programme souhaité soit sélectionné.

### Remarque :

Dans la zone de réception « EUROPE », vous pouvez régler la langue dans laquelle les types de programme sont affichés (voir chapitre « Réglages utilisateur », section « Réglages dans le menu « TUNER » (Récepteur) », option de menu « PTY LANG » (Langue PTY)).

### Recherche de stations

- Appuyez sur la touche  $\vee / \wedge$  (7).

Pendant la recherche, le type de programme sélectionné sur le moment est affiché.

Dès qu'une station diffusant le type de programme recherché est trouvée, elle reste réglée.

### Remarques :

- Si aucune station diffusant le type de programme sélectionné n'est trouvée, « PTY NONE » (Aucun PTY) apparaît brièvement à l'écran et 1 bip sonore retentit. La station écoutée en dernier est de nouveau réglée.
- Si la station réglée ou une autre station de la chaîne de stations diffuse le type de programme souhaité plus tard, l'autoradio bascule automatiquement de la station actuelle à la station diffusant le type de programme souhaité. N'oubliez pas que cette fonction n'est pas proposée par toutes les stations.

## Changement de l'affichage

➤ Appuyez sur la touche **DIS** (17) pour parcourir ces écrans :

Affichage	Signification
<b>ABCDEF</b> ou <b>FM1 102.90</b>	Nom de la station ou Niveau de mémoire/ fréquence
<b>FM1 18:30</b>	Niveau de mémoire/heure

## Mode CD/MP3/WMA

### Informations de base

Cet autoradio vous permet de lire des CD Audio (CDDA) et R/RW comportant des fichiers Audio, MP3 ou WMA ainsi que des fichiers MP3 ou WMA sur des supports de données USB.

#### Remarques :

- Pour éviter tout problème de fonctionnement, utilisez uniquement des CD portant le logo Compact-Disc.
- Blaupunkt ne peut pas garantir le bon fonctionnement de ses appareils avec des CD protégés contre la copie ainsi qu'avec certains CD vierges, supports de données USB disponibles sur le marché.

Pour préparer un support de données MP3/WMA, tenez compte des remarques suivantes :

- Noms pour les titres et les répertoires :
  - 32 caractères au maximum, extension « .mp3 » ou « .wma » non comprise (un nombre de caractères plus grand limite le nombre de titres et de dossiers que l'autoradio peut reconnaître)
  - Pas de caractères spéciaux
- Formats de CD : CD audio (CDDA), CD R/RW, Ø : 12 cm
- Formats de données de CD : ISO 9669 Level 1 et 2, Joliet
- Vitesse de gravage des CD : max. 16x (recommandé)

- Format/système de fichiers USB : Mass Storage Device (mémoire de masse) / FAT16/32
- Extensions des fichiers audio :
  - .MP3 pour les fichiers MP3
  - .WMA pour les fichiers WMA
- Fichiers WMA uniquement sans Digital Rights Management (DRM) et établis avec Windows Media Player à partir de la version 8
- Balise ID3 du MP3 : versions 1 et 2
- Vitesse de transmission pour la génération des fichiers audio :
  - MP3 : 32 à 320 kbps
  - WMA : 32 à 192 kbps
- En fonction de la structure de données sur le support de données USB, jusqu'à 20 000 entrées max. peuvent être gérées.

### Passage au mode CD/MP3/WMA

➤ Appuyez sur la touche **SRC** (16) autant de fois que nécessaire pour obtenir l'affichage de la source audio souhaitée :

- « CD » : CD inséré
- « USB » : support de données USB raccordé
- « AUX » : source audio externe raccordée

#### Remarques :

- La source audio concernée peut être sélectionnée uniquement lorsqu'un support de données correspondant est introduit ou que l'appareil correspondant est raccordé.
- Dans le cas où l'autoradio doit lire les données de l'appareil ou du support de données raccordé avant de procéder à la reproduction, « READING » (Lecture en cours) est affiché pendant ce temps sur l'écran. La durée de lecture dépend de la capacité et du type de l'appareil ou du support de données. Dans le cas où l'appareil ou le support de données est défectueux ou que les données transférées ne peuvent pas être reproduites, un message correspondant apparaît à l'écran (par ex. « USB ERROR » (Erreur USB)).

## Introduction/retrait d'un CD

### Introduction des CD



#### Risque de destruction du lecteur CD !

Les CD de forme autre que circulaire (shape CD) et les CD de 8 cm de diamètre (mini CD) ne doivent pas être utilisés.

Blaupunkt décline toute responsabilité en cas d'endommagement du lecteur CD suite à l'utilisation de CD inappropriés.

#### Remarque :

L'introduction automatique du CD doit s'effectuer sans entrave et sans intervention de votre part.

- Introduisez le CD dans la fente d'insertion du CD (5) avec la face imprimée tournée vers le haut, jusqu'à ce que vous rencontriez une résistance.

Le CD est automatiquement inséré et les données qu'il contient sont contrôlées. La lecture dans le mode CD ou MP3 commence ensuite.

#### Remarque :

Si le CD introduit ne peut pas être lu, « CD ERROR » (Erreur CD) apparaît brièvement sur l'écran et le CD est éjecté automatiquement au bout d'env. 2 secondes.

### Retrait des CD

#### Remarque :

L'éjection du CD doit s'effectuer sans entrave et sans intervention de votre part.

- Appuyez sur la touche ▲ (8) pour éjecter un CD qui se trouve dans l'appareil.

#### Remarques :

- Si le CD éjecté n'est pas retiré, il est de nouveau entraîné automatiquement dans le lecteur au bout de 10 secondes environ.
- Vous pouvez aussi retirer le CD lorsque l'autoradio est arrêté ou qu'une autre source audio est active.

## Raccordement et retrait des supports de données USB

### Raccordement des supports de données USB

- Éteignez l'autoradio afin que le support de données puisse être correctement reconnu.
- Tirez le capuchon de protection de la prise USB (10) vers l'avant jusqu'à ce qu'il se détache de la prise USB et rabattez-le vers le bas.
- Raccordez le support de données USB.
- Mettez l'autoradio en marche.

Si le support de données USB est sélectionné pour la première fois comme source audio, les données sont d'abord lues.

#### Remarques :

- Si le support de données USB raccordé ne peut pas être lu, « USB ERROR » (Erreur USB) apparaît brièvement sur l'écran.
- Le temps nécessaire pour la lecture dépend du type et de la capacité du support de données USB.

### Retrait des supports de données USB

- Arrêtez l'autoradio afin que le support de données puisse être désactivé correctement.
- Retirez le support de données USB.
- Rebouchez la prise USB (10) à l'aide du capuchon de protection.

## Sélection des titres

- Appuyez brièvement sur la touche </> (7) pour passer au titre précédent ou au titre suivant.

#### Remarque :

Si le titre actuel est lu pendant plus de 3 secondes, un seul actionnement de la touche < (7) entraîne la répétition de la lecture du titre.

## Sélection des dossiers (uniquement en mode MP3/WMA)

- Appuyez sur la touche V / ^ (7) pour passer au dossier précédent ou au dossier suivant.

## Recherche rapide

- Maintenez la touche **</>** <sup>(7)</sup> appuyée jusqu'à ce que la position souhaitée soit atteinte.

## Interruption de la lecture

- Appuyez sur la touche **3** **▶** <sup>(14)</sup> pour interrompre la lecture (« PAUSE ») ou pour continuer.

## Balayage de tous les titres

La fonction de balayage (Scan) permet d'entendre le début de tous les titres disponibles.

- Appuyez sur la touche **MENU** <sup>(2)</sup> et maintenez-la appuyée pendant env. 2 secondes pour démarrer le balayage, ou appuyez brièvement sur la touche pour continuer d'écouter le titre lu sur le moment.

Pendant le balayage des titres, « SCAN » et le numéro du titre actuel ou le nom du fichier apparaissent à tour de rôle sur l'écran.

### Remarque :

Vous pouvez régler la durée d'écoute lors du balayage (voir chapitre « Réglages utilisateur », section « Réglages dans le menu « VARIOUS » (Divers) », option de menu « SCAN TIME » (Durée d'écoute lors du balayage)).

## Lecture des titres dans un ordre aléatoire

- Appuyez sur la touche **5** **MIX** <sup>(14)</sup> pour passer d'un mode de lecture à l'autre :





Mode	Affichage	Signification
CD	<b>MIX ALL</b>	Mélange des titres
MP3/ WMA	<b>MIX DIR</b>	Mélange des titres du dossier actuel
	<b>MIX ALL</b>	Mélange des titres du support de données
Gén.	<b>MIX OFF</b>	Lecture normale

Si la fonction MIX est activée, le symbole **MIX** (Mélanger tous les titres) ou **MIX**  (Mélanger les titres du dossier actuel) est affiché sur l'écran.

## Répétition de la lecture d'un titre ou d'un répertoire

- Appuyez sur la touche **4** **RPT** <sup>(14)</sup> pour passer d'un mode de lecture à l'autre :

Mode	Affichage	Signification
CD	<b>RPT TRACK</b>	Répétition du titre
MP3/ WMA	<b>RPT TRACK</b>	Répétition du titre
	<b>RPT DIR</b>	Répétition du dossier
Gén.	<b>RPT OFF</b>	Lecture normale

Si la fonction RPT est activée, le symbole   (Répéter le titre) ou   (Répéter le dossier) s'affiche sur l'écran.

## Changement de l'affichage

- Appuyez une fois ou plusieurs fois sur la touche **DIS** <sup>(17)</sup> pour parcourir ces écrans :

Mode	Affichage	Signification
CD	<b>T01 00:15</b>	Numéro du titre et durée de lecture
	<b>T01 03:37</b>	Numéro et durée du titre
	<b>T01 18:30</b>	Numéro de titre et heure
MP3/ WMA	<b>FILE</b>	Nom du fichier
	<b>ARTIST</b>	Interprète*
	<b>ALBUM</b>	Nom de l'album*
	<b>SONG</b>	Titre de la chanson*
	<b>PLAY 00:15</b>	Durée de lecture
	<b>TOTAL03:37</b>	Durée du titre
	<b>CLOCK18:30</b>	Heure



\* Le titre de la chanson, l'interprète et le nom de l'album doivent être enregistrés comme balise ID3 pour pouvoir s'afficher.

## Mode « Parcourir » (uniquement Heidelberg 220 BT)

En mode « Parcourir », vous pouvez accéder à un titre en particulier sur le support de données MP3/WMA et le sélectionner sans interrompre la lecture en cours.

### Appel du mode « Parcourir »

- Appuyez sur la touche **1 LIST** (14) pour appeler le mode « Parcourir ».

Le symbole **LIST** clignote à l'écran. En outre, le symbole  (dossier) ou  (titre) s'affiche. Le premier dossier, ou le dossier actuel, du support de données apparaît.

### Remarques :

- Le premier dossier est affiché uniquement lorsque le mode « Parcourir » est appelé la première fois après l'introduction ou le raccordement du support de données. Le dossier actuel apparaît ensuite à chaque fois lors de l'appel du mode « Parcourir ».
- Vous pouvez quitter le mode « Parcourir » à tout moment en appuyant sur la touche **1 LIST** (14).

- Appuyez une ou plusieurs fois sur la touche **V / ^** (7) pour sélectionner un autre dossier.
- Appuyez sur la touche **>** (7) pour afficher le titre du dossier sélectionné.

Le premier titre du dossier s'affiche sur l'écran.

### Remarque :

Vous pouvez revenir à la liste des dossiers en appuyant sur la touche **<** (7).

- Appuyez une ou plusieurs fois sur la touche **V / ^** (7) pour sélectionner un autre titre.
- Appuyez sur la touche **>** (7) pour écouter le titre.

La lecture commence. Vous quittez le mode « Parcourir ».

## Sélection rapide des titres (Fast-Browsing)

La fonction Fast-Browsing permet d'accéder plus rapidement aux titres. Au lieu des touches fléchées (7), utilisez le bouton de réglage du volume (4) pour sélectionner les différents titres :

Fonction	Mode « Parcourir »	Mode de sélection rapide
Sélectionner des entrées dans les listes	<b>V / ^</b> (7)	Bouton de réglage du volume (4)
Confirmer des entrées	<b>&gt;</b> (7)	<b>&gt;</b> (7)
Revenir au niveau supérieur	<b>&lt;</b> (7)	<b>&lt;</b> (7)

Vous pouvez activer et désactiver la sélection rapide (Fast-Browsing) au menu utilisateur (voir chapitre « Réglages utilisateur », section « Réglages dans le menu « VARIOUS » (Divers) », option de menu « BROWSE » (Sélection rapide)).

### Remarque :

Si le mode Fast-Browsing est activé, vous ne pouvez pas modifier le volume sonore en mode « Parcourir ». Pour ce faire, quittez d'abord le mode « Parcourir » en appuyant sur la touche **1 LIST** (14) ou en lançant la lecture des titres.

## Bluetooth® (uniquement Heidelberg 220 BT)

Vous pouvez raccorder l'autoradio à d'autres appareils compatibles Bluetooth®, tels que des téléphones portables ou des lecteurs MP3, par l'intermédiaire de la liaison Bluetooth®. Vous pouvez utiliser l'autoradio avec son microphone intégré comme dispositif mains libres pour les téléphones portables connectés et commander la sortie audio d'autres appareils Bluetooth® pour une diffusion par les haut-parleurs de l'autoradio (Streaming Bluetooth®).

La technologie Bluetooth® est une liaison sans fil à portée réduite. Pour l'établissement et le maintien d'une liaison, les appareils Bluetooth® doivent se trouver à proximité de l'autoradio (dans le véhicule).

Pour établir une liaison Bluetooth®, vous devez d'abord coupler l'autoradio et l'appareil Bluetooth®. Une fois les appareils couplés, une liaison Bluetooth® est établie automatiquement. Cette liaison dure tant que l'appareil Bluetooth® reste à portée de l'autoradio. Si la liaison est interrompue, par ex. lorsque le téléphone portable se trouve hors de portée de l'autoradio, elle est automatiquement rétablie dès que vous vous trouvez de nouveau à portée de réception.

Vous pouvez connecter uniquement un téléphone portable et un appareil Streaming à la fois à l'autoradio. Lorsque vous connectez un nouvel appareil à l'autoradio, la liaison existant éventuellement avec un appareil est automatiquement interrompue. Vous pouvez coupler jusqu'à 5 appareils Bluetooth® différents à l'autoradio et établir rapidement et confortablement la liaison entre un de ces appareils et l'autoradio.

## Menu Bluetooth®

Dans le menu Bluetooth®, vous trouvez toutes les fonctions concernant le couplage, la liaison et la gestion des appareils Bluetooth®.

### Appel du menu Bluetooth®

- Appuyez brièvement sur la touche **MENU** ② pour ouvrir le menu utilisateur.
- Appuyez autant de fois que nécessaire sur la touche **▼/▲** ⑦ jusqu'à ce que l'option de menu « BLUETOOTH » soit sélectionnée.
- Appuyez sur la touche **>** ⑦ pour ouvrir le menu Bluetooth®.
- Appuyez sur la touche **▼/▲** ⑦ autant de fois qu'il est nécessaire pour faire apparaître l'option de menu souhaitée.
- Effectuez les réglages (voir sections suivantes).
- Appuyez brièvement sur la touche **MENU** ② pour quitter le menu.

### Remarques :

- Le menu Bluetooth® est quitté automatiquement env. 30 secondes après le dernier actionnement de touche et l'affichage de la source audio actuelle réapparaît sur l'écran.
- Si vous appuyez sur la touche **<** ⑦ dans le menu, vous revenez au niveau supérieur du menu.
- Dans le cas où un processus Bluetooth® est en cours de déroulement (par ex. l'établissement de la liaison avec le dernier appareil connecté), les fonctions du menu Bluetooth® sont bloquées. Si vous essayez pendant ce temps d'ouvrir le menu Bluetooth®, « LINK BUSY » (Liaison occupée) est affiché sur l'écran. Si vous souhaitez interrompre le processus Bluetooth® et ouvrir le menu Bluetooth®, appuyez sur la touche  ⑬.

## Couplage et connexion d'appareils

### Remarque :

Vous pouvez coupler jusqu'à 5 appareils Bluetooth® avec cet autoradio. Si vous essayez d'en coupler un sixième, il remplacera l'appareil Bluetooth® qui a été couplé en premier.

## Couplage et connexion de téléphones portables

### Remarque :

Si une liaison avec un téléphone portable est en cours, elle est automatiquement coupée lorsque vous coupez et connectez un autre téléphone portable.

➤ Sélectionner l'option de menu « PAIRING » (Pairage) dans le menu Bluetooth®.

➤ Appuyez sur la touche > 7 pour coupler un téléphone portable.

« PAIRING » (Pairage) apparaît sur l'écran, et le symbole Bluetooth® ✱ clignote. L'autoradio peut à présent être détecté par un téléphone Bluetooth® pendant env. 2 minutes et la liaison peut être établie.

➤ Recherchez l'autoradio à partir de votre téléphone portable (Nom Bluetooth® : « BLAU-PUNKT »).

Dès que l'autoradio a été trouvé par le téléphone portable et que la liaison doit être établie, « ENTER PIN » (Entrer code PIN) et le code PIN mémorisé actuellement (normalement « 1234 ») apparaissent brièvement sur l'écran.

➤ Établissez la liaison à partir de votre téléphone portable. Entrez pour cela le code PIN affiché par l'autoradio.

« PAIRED » (Pairage effectué) apparaît éventuellement sur l'écran, puis « CONNECTED » (Connectés) dès que l'autoradio et le téléphone portable sont couplés et connectés.

### Remarques :

- Si aucune connexion ne peut être établie, « CONNECT FAILED » (Échec de la connexion) apparaît brièvement sur l'écran.

- Si le dernier téléphone connecté n'est pas trouvé une fois l'autoradio en marche, celui-ci essaie éventuellement de se connecter à un autre téléphone couplé. Si aucun téléphone n'est trouvé, « NO DEVICE » (Aucun appareil) apparaît brièvement sur l'écran.

## Couplage et liaison d'appareils Bluetooth® Streaming

### Remarque :

Si une liaison avec un appareil Streaming est en cours, elle est automatiquement coupée lorsque vous coupez et connectez un autre appareil Streaming.

➤ Sélectionner l'option de menu « PAIRING » (Pairage) dans le menu Bluetooth®.

➤ Appuyez sur la touche > 7 pour coupler un appareil Streaming.

Le code PIN actuellement mémorisé (« 1234 » en standard) apparaît sur l'écran. Entrez si nécessaire le code PIN de l'appareil Streaming :

➤ Tournez le bouton de réglage du volume 4 afin de sélectionner un chiffre pour la position correspondante.

➤ Appuyez sur la touche > ou < 7 pour passer à la position suivante ou revenir à la position précédente.

➤ Appuyez sur la touche > 7 autant de fois qu'il est nécessaire pour vous placer au-delà de la dernière position afin de confirmer le code PIN entré.

### Remarque :

Tous les appareils Streaming ne demandent pas l'entrée du code PIN sur l'autoradio. Dans le cas de certains appareils Streaming, vous devez entrer à la place le code PIN de l'autoradio. Pour de tels appareils, appuyez uniquement autant de fois que nécessaire sur la touche > 7 jusqu'à ce que vous dépassiez la dernière position pour pouvoir confirmer le code PIN actuel et tapez alors ce code PIN sur l'appareil Streaming.

« PAIRING » (Pairage) apparaît sur l'écran, et le symbole Bluetooth®  clignote. L'autoradio peut à présent être détecté par l'appareil Streaming pendant env. 2 minutes et la liaison peut être établie.

- Recherchez l'autoradio à partir de votre appareil Streaming (nom Bluetooth® : « BLAU-PUNKT ») et établissez la liaison. Entrez au besoin le code PIN de l'autoradio.

« PAIRED » (Pairage effectué) apparaît éventuellement sur l'écran, puis « CONNECTED » (Connectés) dès que l'autoradio et l'appareil Streaming sont couplés et connectés.

### Remarques :

- Si aucune connexion ne peut être établie, « CONNECT FAILED » (Échec de la connexion) apparaît brièvement sur l'écran.
- Une fois en marche, l'autoradio recherche automatiquement à se reconnecter à l'appareil connecté en dernier. En cas d'échec de la tentative de connexion, « DISCONNECTED » (Déconnecté) s'affiche sur l'écran. Essayez éventuellement de rétablir la liaison avec l'appareil Streaming.
- Si le dernier appareil connecté n'est pas trouvé une fois l'autoradio en marche, celui-ci essaie éventuellement de se connecter à un autre appareil couplé. Si aucun appareil n'est trouvé, « NO DEVICE » (Aucun appareil) apparaît brièvement sur l'écran.

## Fonctions de téléphonie

### Accepter/refuser un appel entrant

Lors d'un appel entrant, « IN-CALL » (Appel entrant) et le numéro de l'appelant s'affichent en alternance à l'écran. Le son de la source audio actuelle est coupé et la tonalité d'appel retentit par les haut-parleurs de l'autoradio.

### Remarque :

Si le numéro de l'appelant n'est pas transmis « IN-CALL » (Appel entrant) s'affiche à la place du numéro. Si le numéro de l'appelant est enregistré avec un nom dans l'autoradio, le nom de l'entrée et le numéro s'affichent (voir section « Mémorisation de numéros de téléphone dans l'autoradio » dans ce chapitre).

- Appuyez sur la touche  (12) pour accepter l'appel.

« CALL » (Appel) et la durée de la communication apparaissent sur l'écran.

- Appuyez sur la touche  (13) pour refuser l'appel ou terminer la conversation en cours.

« END CALL » (Appel terminé) apparaît sur l'écran.

### Remarques :

- Pendant la communication, vous pouvez modifier le volume sonore avec le bouton de réglage du volume (4) ou couper le son de l'appareil par une pression brève sur la touche marche/arrêt (3).
- Vous pouvez préréglager le volume sonore de reproduction de la conversation au menu utilisateur (voir chapitre « Réglages utilisateur », « Réglage » au menu « VOLUME » (Volume sonore), TEL VOLUME » (Volume sonore mains-libres)).

### Passer un appel

- Sélectionner l'option de menu « DIAL NEW NUMBER » (Composer nouveau numéro) dans le menu Bluetooth®.

- Appuyez sur la touche  (7) pour ouvrir le menu d'entrée.

Vous pouvez à présent entrer un numéro de téléphone pouvant comporter jusqu'à 20 positions :

- Tournez le bouton de réglage du volume (4) afin de sélectionner un chiffre pour la position correspondante.



- Appuyez sur la touche > ou < (7) pour passer à la position suivante ou revenir à la position précédente.

#### Remarques :

- Vous pouvez également passer à la position suivante en appuyant sur la touche marche/arrêt (3).
- Pendant l'entrée du numéro de téléphone, vous ne pouvez pas modifier le volume sonore ou couper le son de l'autoradio (Mute)
- Appuyez sur la touche  (12) pour appeler le numéro saisi.

« CALLING » (Appel en cours) et le numéro de téléphone sélectionné apparaissent à tour de rôle sur l'écran.

Dès que votre correspondant décroche, « CALL » (Appel) et la durée de la communication sont affichés sur l'écran.

Lorsque la communication est terminée « END CALL » (Appel terminé) apparaît brièvement sur l'écran.

### Passer un appel avec la commande vocale (Voice Dial)

#### Remarque :

Cette fonction est disponible uniquement lorsque le téléphone portable connecté reconnaît la commande vocale.

- Sélectionner l'option de menu « VOICE DIAL » (Commande vocale) dans le menu Bluetooth®.
  - Appuyez sur la touche > (7) pour activer la reconnaissance vocale.  
- ou -
  - Appuyez sur la touche  (12) pendant env. 2 secondes pour activer la reconnaissance vocale avec la sélection rapide.
- Le son de l'autoradio est coupé et « SPEAK NOW » (Parler à présent) est affiché.
- Indiquez le nom du correspondant souhaité.

#### Remarques :

- En cas d'absence de liaison Bluetooth® lors de l'activation de la reconnaissance vocale, « VOICE DIAL FAILED » (Échec de la commande vocale) s'affiche brièvement.
- Si le nom indiqué n'est pas reconnu ou que le délai imparti pour la reconnaissance vocale a expiré, « VOICE DIAL FAILED » (Échec de la commande vocale) s'affiche brièvement.
- Vous pouvez interrompre la reconnaissance vocale en appuyant sur la touche  (13).
- N'oubliez pas que la durée de reconnaissance vocale est limitée et qu'elle dépend du téléphone portable.

### Mémorisation de numéros de téléphone dans l'autoradio

Vous pouvez mémoriser cinq numéros de téléphone dans l'autoradio et les composer avec la sélection rapide (voir section suivante).

- Entrez le numéro de téléphone comme indiqué dans la section « Passer un appel ».
- Appuyez sur la touche mémoire souhaitée 1 - 5 (14) et maintenez-la appuyée pendant env. 2 secondes pour mémoriser le numéro.  
Vous pouvez à présent entrer un nom pouvant comporter jusqu'à 15 positions :
- Tournez le bouton de réglage du volume (4) afin de sélectionner un caractère pour la position correspondante.
- Appuyez sur la touche > ou < (7) pour passer à la position suivante ou revenir à la position précédente.

#### Remarque :

Vous pouvez également passer à la position suivante en appuyant sur la touche marche/arrêt (3).

- Appuyez de nouveau sur la touche mémoire 1 - 5 (14) et maintenez-la appuyée pendant env. 2 secondes pour mémoriser le numéro et le nom.

« NUMBER SAVED » (Numéro mémorisé) apparaît brièvement sur l'écran. Vous revenez ensuite dans le menu Bluetooth®, option de menu « DIAL NEW NUMBER » (Composer nouveau numéro).

### Remarque :

Un numéro précédemment mémorisé sur la touche mémoire sera remplacé.

### Sélection rapide d'un numéro de téléphone quelconque ou du numéro sélectionné ou mémorisé en dernier

La sélection rapide vous permet de passer un appel sans devoir d'abord sélectionner la fonction correspondante dans le menu Bluetooth®.

Pour rappeler le dernier numéro sélectionné,  
➤ appuyez sur la touche  (12).

Le numéro sélectionné en dernier apparaît sur l'écran.

### Remarque :

Si aucun téléphone portable n'est connecté, le menu Bluetooth® s'ouvre. L'option de menu « PAIRING » (Pairage) est sélectionnée.

➤ Appuyez sur la touche  (12) pour appeler le numéro.

« CALLING » (Appel en cours) et le numéro de téléphone sélectionné apparaissent à tour de rôle sur l'écran.

Pour rappeler un numéro mémorisé,

➤ appuyez sur la touche  (12).

➤ Appuyez sur une touche de mémoire 1 - 5 (14) pour composer le numéro mémorisé.

### Remarque :

Si aucun numéro n'est affecté à la touche mémoire sélectionnée, « NO NUMBER » (Aucun numéro) est affiché brièvement sur l'écran.

➤ Appuyez sur la touche  (12) pour appeler le numéro.

« CALLING » (Appel en cours) et le numéro de téléphone sélectionné apparaissent à tour de rôle sur l'écran.

Pour rappeler un numéro quelconque,

➤ appuyez sur la touche  (12).

➤ Appuyez sur la touche marche/arrêt (3) pour ouvrir le menu d'entrée et entrer un numéro (entrez le numéro de téléphone comme décrit dans la section « Passer un appel »).

➤ Appuyez sur la touche  (12) pour appeler le numéro.

« CALLING » (Appel en cours) et le numéro de téléphone sélectionné apparaissent à tour de rôle sur l'écran.

## Mode Bluetooth® Streaming

### Activation du mode Bluetooth® Streaming



➤ Appuyez sur la touche SRC (16) autant de fois que nécessaire jusqu'à l'affichage de « BT-STREAM » sur l'écran.

La lecture commence.

### Remarques :

- Le mode Bluetooth® Streaming peut être sélectionné uniquement lorsque la liaison avec un appareil Streaming approprié est établie.
- Si la liaison avec l'appareil Streaming est perdue en cours de lecture, « DISCONNECTED » (Déconnecté) s'affiche à l'écran et l'autoradio retourne à la source audio précédente.

### Sélection des titres

➤ Appuyez brièvement sur la touche  /  (7) pour passer au titre précédent ou au titre suivant.

### Interruption de la lecture

➤ Appuyez sur la touche 3  (14) pour interrompre la lecture (« PAUSE ») ou pour continuer.

## Autres fonctions du menu Bluetooth®

### Modification du code PIN Bluetooth®

L'autoradio a été configuré en usine avec le code PIN Bluetooth® « 1234 » que vous devez par ex. entrer sur le téléphone portable lors du couplage de celui-ci. Vous pouvez modifier ce code PIN.

➤ Sélectionnez dans le menu Bluetooth® l'option de menu « PIN EDIT » (Modifier PIN).

➤ Appuyez sur la touche > (7) pour ouvrir le menu d'entrée.

Vous pouvez à présent entrer le code PIN :

➤ Tournez le bouton de réglage du volume (4) afin de sélectionner un chiffre pour la position correspondante.

➤ Appuyez sur la touche > ou < (7) pour passer à la position suivante ou revenir à la position précédente.

#### Remarque :

Vous ne pouvez pas modifier le volume sonore pendant la saisie du code PIN.

➤ Appuyez sur la touche > (7) autant de fois qu'il est nécessaire pour vous placer au-delà de la dernière position afin de confirmer le code PIN entré et revenir au menu Bluetooth®.

### Gestion des appareils couplés

Vous pouvez gérer les appareils Bluetooth® couplés (téléphones portables et appareils Streaming tels que les lecteurs MP3) dans le menu Bluetooth®.

Les noms ou adresses Bluetooth® des appareils couplés sont affichés dans les listes des téléphones portables et des appareils Streaming. Vous avez ici les possibilités suivantes :

- Couper la liaison avec l'appareil Bluetooth® connecté actuellement
- Établir une liaison avec un des appareils Bluetooth® couplés
- Annuler le couplage d'un appareil Bluetooth®

➤ Sélectionnez l'option de menu « PHONE LIST » (Liste des téléphones) ou « STREAMING LIST » (Liste des appareils Streaming) dans le menu Bluetooth®.

➤ Appuyez sur la touche > (7) pour ouvrir la liste sélectionnée.

Le premier appareil de la liste est affiché.

#### Remarque :

Si aucun appareil n'est couplé, « NO DEVICE » (Pas d'appareil) s'affiche.

➤ Appuyez une ou plusieurs fois sur la touche √ / ∧ (7) pour sélectionner un autre appareil.

➤ Appuyez sur la touche > (7) pour choisir l'une des options suivantes :

Pour connecter l'appareil sélectionné,

➤ appuyez sur la touche √ / ∧ (7) jusqu'à ce que l'option de menu « CONNECT DEVICE ... » (Connecter appareil...) soit sélectionné.

➤ Appuyez sur la touche > (7) pour connecter l'appareil.

Dès que l'appareil est connecté, « CONNECTED » (Connecté) apparaît brièvement sur l'écran et vous revenez dans le menu Bluetooth®.

#### Remarque :

Si aucune connexion ne peut être établie, « CONNECT FAILED » (Échec de la connexion) apparaît brièvement sur l'écran. Si l'appareil est déjà connecté, « CONNECTED » (Connecté) s'affiche.

Pour couper la connexion avec l'appareil sélectionné,

➤ appuyez sur la touche √ / ∧ (7) jusqu'à ce que l'option de menu « DISCONNECT DEVICE ... » (Déconnecter appareil ...) soit sélectionnée.

➤ Appuyez sur la touche > (7) pour déconnecter l'appareil.

« DISCONNECTED » (Déconnecté) apparaît brièvement sur l'écran, et vous retournez au menu Bluetooth®.

Pour découpler l'appareil sélectionné,

➤ appuyez sur la touche  $\nabla / \blacktriangle$  (7) autant de fois que nécessaire jusqu'à ce que l'option de menu « DELETE DEVICE ... » (Supprimer appareil ...) soit sélectionnée.

➤ Appuyez sur la touche  $\blacktriangleright$  (7) pour découper l'appareil.

« DELETED » (Annulé) apparaît sur l'écran et vous revenez dans le menu Bluetooth®.

### Annulation du couplage de tous les appareils couplés

➤ Au menu Bluetooth®, sélectionnez l'option de menu « DELETE ALL PAIRED DEVICES » (Supprimer tous les appareils couplés).

➤ Appuyez sur la touche  $\blacktriangleright$  (7) pour découper tous les téléphones portables ou appareils Streaming.

« ALL DEVICES DELETED » (Tous les appareils supprimés) s'affiche brièvement sur l'écran.

## Sources audio externes

### Prise AUX-IN frontale



#### Danger !

#### Risque élevé de blessure par la fiche.

La fiche introduite dans la prise AUX-IN frontale dépasse et peut provoquer des blessures en cas d'accident. L'utilisation d'une fiche droite ou d'un adaptateur entraîne un risque de blessure élevé.

Pour cette raison, nous recommandons l'utilisation d'un câble muni d'un jack coudé, par exemple le câble Blaupunkt disponible comme accessoire sous la réf. 7 607 001 535.

Dès qu'une source audio externe, comme par ex. un baladeur MP3 est raccordée à la prise AUX-IN avant (11), vous pouvez la sélectionner avec la touche **SRC** (16). « AUX » est ensuite affiché sur l'écran.

## Réglages de tonalité

Dans le menu « AUDIO », vous pouvez effectuer les réglages suivants :

- Réglage du niveau des graves et des aiguës
- Régler la répartition du volume sonore à gauche/à droite (Balance) ou à l'avant/à l'arrière (Fader)
- Réglage de l'accentuation des graves à faible volume sonore (X-Bass)
- Sélectionnez un profil sonore (préréglages)

### Appel et sortie du menu « AUDIO »

➤ Appuyez brièvement sur la touche **MENU** (2) pour ouvrir le menu utilisateur.

➤ Appuyez sur la touche  $\nabla / \blacktriangle$  (7) autant de fois que nécessaire pour faire apparaître l'option de menu « AUDIO ».

➤ Appuyez sur la touche  $\blacktriangleright$  (7) pour ouvrir le menu « AUDIO ».

➤ Appuyez sur la touche  $\nabla / \blacktriangle$  (7) autant de fois que nécessaire pour faire apparaître l'option de menu souhaitée.

➤ Effectuez les réglages (voir section suivante).

➤ Appuyez brièvement sur la touche **MENU** (2) pour quitter le menu.

#### Remarques :

- Le menu est quitté automatiquement env. 16 secondes après le dernier actionnement de touche et l'affichage de la source audio actuelle réapparaît sur l'écran.
- Si vous appuyez sur la touche  $\blacktriangleleft$  (7) dans le menu, vous revenez au niveau supérieur du menu.

### Réglages dans le menu « AUDIO »

#### BASS

Niveau des graves. Réglage : -7 à +7.

➤ Appuyez sur la touche  $\blacktriangleright$  (7) pour ouvrir le sous-menu.

➤ Tournez le bouton de réglage du volume (4) pour effectuer le réglage souhaité.

**TREBLE**

Niveau des aiguës. Réglage : -7 à +7.

- Appuyez sur la touche > (7) pour ouvrir le sous-menu.
- Tournez le bouton de réglage du volume (4) pour effectuer le réglage souhaité.

**BALANCE**

Répartition gauche/droite du volume sonore. Réglage : L9 (à gauche) à R9 (à droite).

- Appuyez sur la touche > (7) pour ouvrir le sous-menu.
- Tournez le bouton de réglage du volume (4) pour effectuer le réglage souhaité.

**FADER**

Répartition avant/arrière du volume sonore. Réglage : R9 (à l'arrière) à F9 (à l'avant).

- Appuyez sur la touche > (7) pour ouvrir le sous-menu.
- Tournez le bouton de réglage du volume (4) pour effectuer le réglage souhaité.

**X-BASS**

Accentuation des graves à faible volume sonore. Réglages : OFF (Arrêt), 1, 2, 3 (Accentuation maximale).

- Appuyez sur la touche > (7) pour ouvrir le sous-menu.
- Tournez le bouton de réglage du volume (4) pour effectuer le réglage souhaité.

**PRESETS (Préréglages) (profil sonore)**

Sélection des préréglages de l'égaliseur. Réglages : POP, ROCK, CLASSIC (Classique), EQ OFF (Profil sonore désactivé ; pas de préréglage).

- Appuyez sur la touche > (7) pour ouvrir le sous-menu.
- Tournez le bouton de réglage du volume (4) pour effectuer le réglage souhaité.

**Réglages utilisateur****Appel du menu utilisateur et sélection du menu**

- Appuyez brièvement sur la touche **MENU** (2) pour ouvrir le menu utilisateur.

Dans le menu utilisateur, vous pouvez trouver les réglages utilisateur dans les menus suivants :

- TUNER
- AUDIO (voir chapitre « Réglages de tonalité »)
- DISPLAY (Écran)
- VOLUME (Volume sonore)
- CLOCK (Heure)
- VARIOUS (Divers)
- BLUETOOTH (uniquement Heidelberg 220 BT, voir chapitre « Bluetooth® »)
- Appuyez sur la touche √ / ▲ (7) autant de fois qu'il est nécessaire pour faire apparaître le menu souhaitée.
- Appuyez sur la touche > (7) pour ouvrir le menu.
- Appuyez sur la touche √ / ▲ (7) autant de fois qu'il est nécessaire pour faire apparaître l'option de menu souhaitée.
- Effectuez le réglage (voir sections suivantes).
- Appuyez brièvement sur la touche **MENU** (2) pour quitter le menu.

**Remarques :**

- Le menu est quitté automatiquement env. 16 secondes après le dernier actionnement de touche et l'affichage de la source audio actuelle réapparaît sur l'écran.
- Si vous appuyez sur la touche < (7) dans le menu, vous revenez au niveau supérieur du menu.

## Réglages dans le menu « TUNER » (Récepteur)

### RDS

Activation ou désactivation de la fonction RDS.  
Réglages : ON (Marche), OFF (Arrêt).

- Appuyez sur la touche > (7) pour ouvrir le sous-menu.
- Tournez le bouton de réglage du volume (4) pour passer d'un réglage à l'autre.

### TRAFFIC (Informations routières) (uniquement zone de réception EUROPE)

Possible uniquement dans le mode radio FM : activation et désactivation de la priorité aux informations routières. Réglages : ON (Marche), OFF (Arrêt).

- Appuyez sur la touche > (7) pour ouvrir le sous-menu.
- Tournez le bouton de réglage du volume (4) pour passer d'un réglage à l'autre.

Lorsque la priorité aux informations routières est activée, le symbole  s'affiche sur l'écran.

### TUN BAND (Choix de la bande de fréquence)

Activer ou désactiver les niveaux de mémoire.

Niveaux de mémoire pouvant être désactivés :

Zone	Niveaux de mémoire
<b>EUROPE</b>	FM2, FMT, OM
<b>USA</b>	FM2, FMT, AM, AMT
<b>S-AMERICA (Amérique du Sud)</b>	FM2, FMT, AM, AMT
<b>THAILAND (Thaïlande)</b>	FM2, FMT, AM, AMT

Réglages : ON (Marche), OFF (Arrêt).

- Appuyez sur la touche > (7) pour ouvrir le sous-menu.
- Appuyez sur la touche ∨ / ∧ (7) autant de fois qu'il est nécessaire pour faire apparaître le niveau de mémoire souhaité.
- Appuyez sur la touche > (7) pour modifier le réglage.

- Tournez le bouton de réglage du volume (4) pour commuter entre les réglage ON (Marche, activation du niveau de mémoire) et OFF (Arrêt, désactivation du niveau de mémoire).

Les niveaux de mémoire désactivés sont sautés lors de la sélection de la source avec la touche SRC (16).

### Remarques :

- Départ usine, tous les niveaux de mémoire AM sont désactivés.
- Si un niveau de mémoire est désactivé, les stations mémorisées sur ce niveau sont conservées.

### REGIONAL (uniquement zone de réception EUROPE)

Possible uniquement dans le mode radio FM : activation et désactivation de la fonction REGIONAL.  
Réglages : ON (Marche), OFF (Arrêt).

- Appuyez sur la touche > (7) pour ouvrir le sous-menu.
- Tournez le bouton de réglage du volume (4) pour passer d'un réglage à l'autre.

### SEEK SENS (Sensibilité)

Réglage de la sensibilité de la recherche de stations.

Réglages : LO1 (minimale) – HI6 (maximale).

- Appuyez sur la touche > (7) pour ouvrir le sous-menu.
- Tournez le bouton de réglage du volume (4) pour passer d'un réglage à l'autre.

### PTY

Activation ou désactivation de la fonction PTY.  
Réglages : ON (Marche), OFF (Arrêt).

- Appuyez sur la touche > (7) pour ouvrir le sous-menu.
- Tournez le bouton de réglage du volume (4) pour passer d'un réglage à l'autre.

**PTY LANG (Langue PTY)****(zone de réception EUROPE seulement)**

Sélection de l'affichage du type de programme. Réglages : ENGLISH (Anglais), DEUTSCH (Allemand), FRANÇAIS.

- Appuyez sur la touche > 7 pour ouvrir le sous-menu.
- Tournez le bouton de réglage du volume 4 pour sélectionner une langue.

**AREA (Zone de réception)**

Sélection de la zone de réception radio. Réglages : EUROPE, USA, S-AMERICA (Amérique du Sud), THAILAND (Thaïlande).

- Appuyez sur la touche > 7 pour ouvrir le sous-menu.
- Appuyez sur la touche V / ^ 7 pour sélectionner une zone de réception.
- Appuyez sur la touche > 7 pour régler la zone de réception.
- Appuyez sur la touche > 7 pour confirmer la zone de réception sélectionnée.

**Réglages dans le menu « DISPLAY » (Écran)****DIM DAY/DIM NIGHT**

Réglage de la luminosité de l'écran pour le jour (DIM DAY) ou pour la nuit (DIM NIGHT). Réglage : 1 à 16.

- Appuyez sur la touche > 7 pour ouvrir le sous-menu.
- Tournez le bouton de réglage du volume 4 pour effectuer le réglage souhaité.

Si votre autoradio est raccordé comme décrit dans la notice de montage et que votre véhicule dispose de la sortie correspondante, la luminosité de l'écran passe de jour à nuit ou inversement lorsque vous allumez ou éteignez l'éclairage du véhicule.

**SCROLL (Défilement)**

Sélection de l'affichage unique ou de l'affichage continu (répété) de texte qui défile (par ex. des noms de fichier MP3). Réglages : 1X (Affichage unique), ON (Marche, affichage continu).

- Appuyez sur la touche > 7 pour ouvrir le sous-menu.
- Tournez le bouton de réglage du volume 4 pour passer d'un réglage à l'autre.

**Réglages dans le menu « VOLUME » (Volume sonore)****ON VOLUME (Volume sonore à la mise en marche)**

Réglage du volume sonore à la mise en marche. Réglage : 1 à 50.

- Appuyez sur la touche > 7 pour ouvrir le sous-menu.
- Tournez le bouton de réglage du volume 4 pour régler le volume sonore à la mise en marche souhaité.

**LAST VOL (Dernier volume sonore)**

Quand vous réglez LAST VOL, lors de la mise en marche, c'est le volume sonore sélectionné avant l'extinction qui est réactivé. Réglages : ON (Marche), OFF (Arrêt).

**Danger !****Volume sonore élevé**

Le volume sonore à la mise en marche peut surprendre par son niveau lorsque le réglage LAST VOL (Volume sonore réglé en dernier) est sélectionné et que le volume réglé au moment de l'arrêt de l'autoradio était élevé.

Réglez toujours un volume modéré.

- Appuyez sur la touche > 7 pour ouvrir le sous-menu.
- Tournez le bouton de réglage du volume 4 pour passer d'un réglage à l'autre.

### TA VOLUME (Volume sonore pour informations routières) (uniquement zone de réception EUROPE)

Réglage du volume sonore minimal pour les messages d'information routière. Réglage : 1 à 50.

- Appuyez sur la touche > (7) pour ouvrir le sous-menu.
- Tournez le bouton de réglage du volume (4) pour effectuer le réglage souhaité.

### TEL VOLUME (Volume sonore mains-libres) (uniquement pour Heidelberg 220 BT et si un téléphone portable est couplé)

Réglage du volume sonore pour la communication avec la fonction mains libres. Réglage : 1 à 40.

- Appuyez sur la touche > (7) pour ouvrir le sous-menu.
- Tournez le bouton de réglage du volume (4) pour effectuer le réglage souhaité.

#### Remarque :

Au cours d'une conversation téléphonique, vous pouvez modifier le volume sonore directement avec le bouton de réglage du volume (4).

### BEEP

Activation et désactivation du bip de confirmation. Réglages : ON (Marche), OFF (Arrêt).

- Appuyez sur la touche > (7) pour ouvrir le sous-menu.
- Tournez le bouton de réglage du volume (4) pour effectuer le réglage souhaité.

### Réglages dans le menu « CLOCK » (Heure)

#### CLK DISP (Affichage permanent de l'heure)

Activation et désactivation de l'affichage permanent de l'heure. Réglages : ON (Marche), OFF (Arrêt).

- Appuyez sur la touche > (7) pour ouvrir le sous-menu.
- Tournez le bouton de réglage du volume (4) pour effectuer le réglage souhaité.

Si l'affichage permanent de l'heure est activé, l'heure est affichée sur l'écran. Ce n'est qu'en cas d'actionnement d'une touche que la source audio correspondante est affichée. L'heure est de nouveau affichée 16 secondes après le dernier actionnement de touche.

#### HOOR MODE (Mode d'affichage de l'heure)

Sélection du mode d'affichage de l'heure sur 12 heures ou sur 24 heures. Réglages : 12, 24.

- Appuyez sur la touche > (7) pour ouvrir le sous-menu.
- Tournez le bouton de réglage du volume (4) pour effectuer le réglage souhaité.

#### CLOCK SET (Réglage de l'heure)

Réglage de l'heure.

- Appuyez sur la touche > (7) pour ouvrir le sous-menu.
- Appuyez sur la touche </> (7) pour basculer entre les minutes et les heures.

Le nombre des heures ou des minutes clignote lorsqu'il est sélectionné.

- Tournez le bouton de réglage du volume (4) pour régler les minutes ou les heures.
- Appuyez brièvement sur la touche MENU (2) pour confirmer l'heure entrée et quitter le menu utilisateur.



## Réglages dans le menu « VARIOUS » (Divers)

### SCAN TIME (Durée d'écoute lors du balayage)

Réglage de la durée d'écoute lors du balayage par paliers de 5 secondes. Réglage : 5 à 30.

- Appuyez sur la touche > (7) pour ouvrir le sous-menu.
- Tournez le bouton de réglage du volume (4) pour effectuer le réglage souhaité.

### BROWSE (Sélection rapide)

Activer ou désactiver la sélection rapide des titres en mode « Parcourir » à l'aide du bouton de réglage du volume (4). Réglages : ON (Marche), OFF (Arrêt).

- Appuyez sur la touche > (7) pour ouvrir le sous-menu.
- Tournez le bouton de réglage du volume (4) pour effectuer le réglage souhaité.

### NORMSET (Réinitialisation)

Retour au réglages d'usine de l'autoradio.

- Appuyez sur la touche > (7) pour ouvrir le sous-menu.
  - Appuyez sur la > (7) pour confirmer le retour aux réglages d'usine.
- L'autoradio s'arrête et les réglages d'usine sont repris.

## Réglages d'usine

Réglage d'usine importants dans le menu utilisateur :

Option de menu	Réglage d'usine
AREA	EUROPE
FM1 / FM2 / FMT	ON
OM*	OFF
AM** / AMT**	OFF
RDS	ON
REGIONAL*	OFF
TRAFFIC*	OFF
SEEK SENS	HI6
PTY	OFF
ON VOLUME	20
TA VOLUME*	20
BEEP	ON
BROWSE	ON
SCAN	10 SEC
SCROLL	1X
HOUR MODE	24
CLOCK SET	00:00

\* Uniquement dans la zone de réception « EUROPE »

\*\* Uniquement dans les zones de réception « USA », « S-AMERICA » (Amérique du Sud) et « THAILAND » (Thaïlande)

Vous pouvez reprendre les réglages d'usine dans le menu utilisateur (voir chapitre « Réglages utilisateur », section « Réglages dans le menu « VARIOUS » (Divers) », option de menu « NORMSET » (Réinitialisation)).

## Informations utiles

### Garantie

Notre garantie constructeur s'étend à tous nos produits achetés à l'intérieur de l'Union Européenne. Pour les appareils vendus en dehors de l'Union européenne, les conditions de garantie applicables sont celles définies par notre représentant agréé dans le pays. Vous pouvez consulter les conditions de garantie sur le site [www.blaupunkt.com](http://www.blaupunkt.com).

### Service

Dans certains pays, Blaupunkt propose un service d'enlèvement et de réparation.

Vous pouvez contrôler si ce service est disponible dans votre pays à l'adresse [www.blaupunkt.com](http://www.blaupunkt.com).

Si vous souhaitez recourir à ce service, vous pouvez effectuer une demande d'enlèvement de votre autoradio par Internet.

## Caractéristiques techniques

### Alimentation électrique

Tension de service : 10,8 - 15,6 V

### Consommation de courant

En fonctionnement : < 10 A

10 s après

la désactivation : < 2 mA  
(Heidelberg 220 BT)  
< 4 mA  
(Stuttgart 120)

### Amplificateur

Puissance de sortie  
sinusoïdale : 4 x 20 Watt pour 14,4 V  
sur 4 ohms  
à 10 % THD.  
4 x 45 watts max.

### Tuner

Gammes d'ondes Europe/Thaïlande :

FM (OUC) : 87,5 - 108 MHz

AM (MW (OM)) : 531 - 1 602 kHz

Gamme d'ondes USA :

FM (OUC) : 87,7 - 107,9 MHz

AM (MW (OM)) : 530 - 1 710 kHz

Gammes d'ondes Amérique du Sud :

FM (OUC) : 87,5 - 107,9 MHz

AM (MW (OM)) : 530 - 1 710 kHz

FM - Bande passante : 30 - 15 000 Hz

### CD

Bande passante : 20 - 20 000 Hz

### Sortie préamplificateur

2 canaux : 2 V pour THD < 1 %

### Sensibilité d'entrée

Prise AUX-IN frontale : 300 mV / 10 kΩ

### Dimensions et poids

L x H x P : 178 x 51 x 158 mm

Poids : 1,475 kg

Sous réserves de modifications

## Notice de montage

---



### Consignes de sécurité

Respecter les consignes de sécurité suivantes pendant la durée du montage et du branchement.

- Débrancher le pôle (-) de la batterie ! Respecter les consignes de sécurité du constructeur automobile !
- Veiller à n'endommager aucune pièce du véhicule en perçant des trous.
- La section du câble (+) et (-) ne doit pas dépasser 1,5 mm<sup>2</sup>.
- **Ne pas brancher les connecteurs du véhicule sur la radio !**  
Les câbles d'adaptation nécessaires pour le type de véhicule sont disponibles auprès des revendeurs BLAUPUNKT.
- En fonction du modèle, votre véhicule peut différer de cette description. Nous déclinons toute responsabilité en cas de dommages causés par des erreurs de montage ou de connexion et en cas de dommages consécutifs.

Si les indications décrites ici ne s'appliquent au montage que vous voulez effectuer, adressez-vous à votre revendeur Blaupunkt, votre constructeur automobile ou notre service d'assistance téléphonique.

Pour le montage d'un amplificateur, les masses d'appareil doivent être d'abord connectées avant de connecter les fiches pour les connecteurs Line Out.

**Les masses des appareils externes ne doivent pas être raccordées à la masse de l'autoradio (boîtier).**

---

**Materiel de montage fourni**

1 011 200 202 / 1 011 200 212:

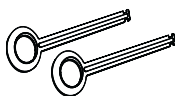
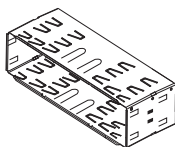

**Materiel de montage fourni**

1 011 200 203 / 1 011 200 213:

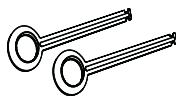
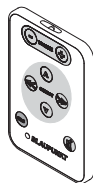
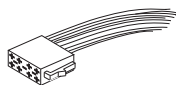
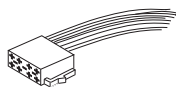
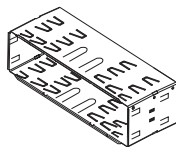

Disponible en option

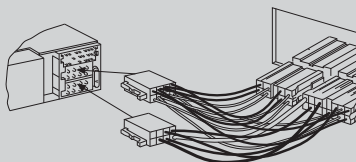

7 607 621 ...

Kits de montage

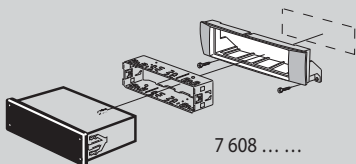

7 608 ... ..

1.

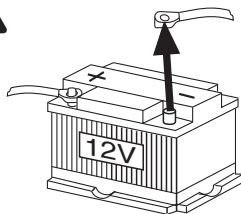

2.

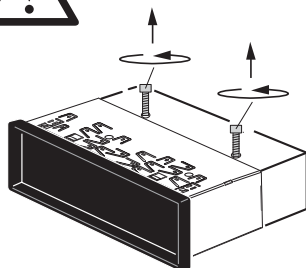

3.

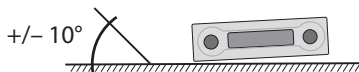
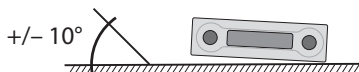
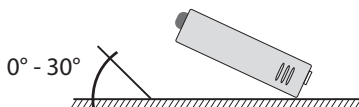

4.

1 011 200 202 / 1 011 200 212:

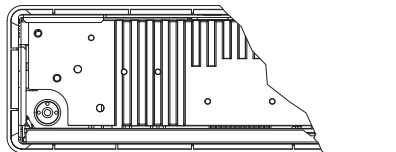

Antenna connection

1 011 200 203 / 1 011 200 213:

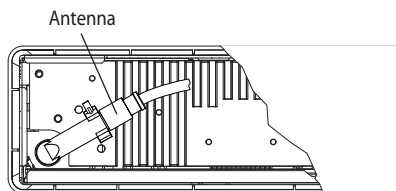

Antenna connection

5.

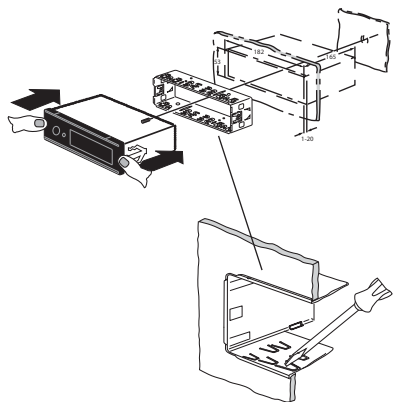

6. Démontage

1.

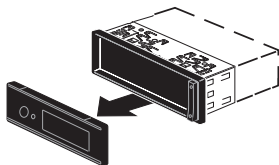

2.

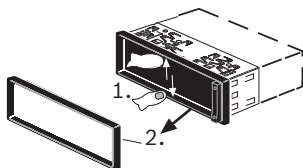

3.

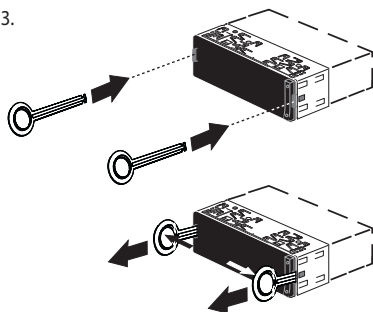

7.

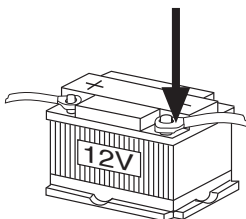

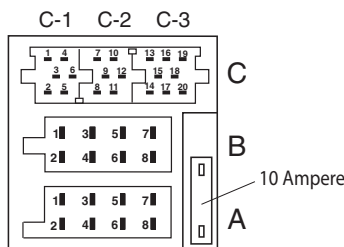

- \* Aut. antenna +12V  
 Amplifier +12V  
 Remote Control +12V  
 Switched Ext. Supply +12V  
 max. 200 mA

A		B	
1	NC	1	Speaker Out RR+
2	Radio Mute	2	Speaker Out RR-
3	NC	3	Speaker Out RF+
4	Permanent +12V	4	Speaker Out RF-
5	Aut. antenna +12V *	5	Speaker Out LF+
6	Illumination	6	Speaker Out LF-
7	Kl.15/Ignition	7	Speaker Out LR+
8	Ground	8	Speaker Out LR-

C1		C2		C3	
1	NC	7	NC	13	Uart Communication RX
2	NC	8	NC	14	Uart Communication TX
3	Line Out GND	9	Radio Mute	15	Battery Connection Fused **
4	Line Out Left	10	Remote Control +12V *	16	Switched Ext. Supply +12V *
5	Line Out Right	11	Remote Control IN	17	Battery GND
6	Line Out +12V *	12	Remote Control GND	18	NC
				19	NC
				20	NC

\*\* Battery voltage 12V

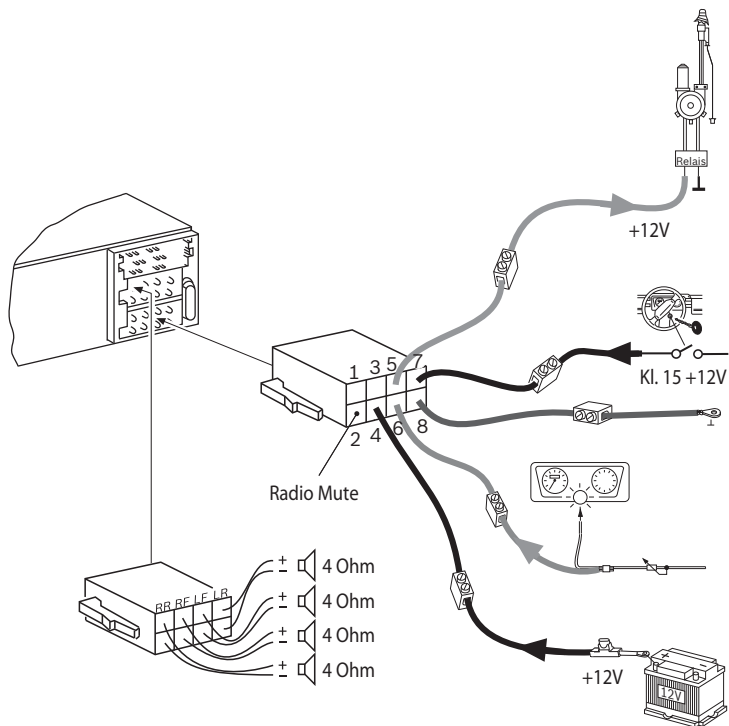

Sous réserve de modifications!



---

Prière de conserver soigneusement la carte d'autoradio remplie !

© 2012 All rights reserved by Blaupunkt. This material may be reproduced, copied or distributed for personal use only.

This product is protected by certain intellectual property rights of Microsoft. Use or distribution of such technology outside of this product is prohibited without a license from Microsoft.

## Passport

Name: .....

Type: **1 011 200** \_ \_ \_ .....

Serial no.: **BP** .....

 **BLAUPUNKT**

**Blaupunkt AudioVision GmbH & Co. KG**  
**Robert-Bosch-Straße 200**  
**D-31139 Hildesheim**  
**<http://www.blaupunkt.com>**