



Appareil photo numérique
DSC-H400
Cyber-shot



Utilisez ce Manuel d'aide pour toute question relative à l'utilisation de votre appareil photo.

Utilisation

[Avant usage](#)



[Vérification de la méthode d'utilisation](#)



[Prise de vue](#)



[Fonctions de prise de vue utiles](#)



[Visualisation](#)



[Modification des réglages](#)



[Utilisation avec votre ordinateur](#)



[Précautions/À propos de cet appareil photo](#)



Dépannage

[En cas de problème](#)



Dépannage



Témoins et messages d'avertissement



Situations dans lesquelles la manipulation de cet appareil photo est difficile



 Liste des rubriques

Utilisation



Dépannage



Remarques sur l'utilisation

4-488-060-21(1)

Copyright 2014 Sony Corporation

Appareil photo numérique
DSC-H400

Avant usage

[Nom des pièces](#)



[Liste des icônes affichées à l'écran](#)



[Utilisation de la dragonne et de la bandoulière](#)



[Utilisation de la mémoire interne](#)



Remarques sur l'utilisation

4-488-060-21(1)

Copyright 2014 Sony Corporation

Appareil photo numérique
DSC-H400

Vérification de la méthode d'utilisation

[Vérification de la méthode d'utilisation](#)



Remarques sur l'utilisation

4-488-060-21(1)

Copyright 2014 Sony Corporation

Appareil photo numérique
DSC-H400

Prise de vue

[Prise de vue](#)



[Sélection du mode de prise de vue en fonction du sujet](#)



Remarques sur l'utilisation

4-488-060-21(1)

Copyright 2014 Sony Corporation

Appareil photo numérique
DSC-H400

Fonctions de prise de vue utiles

[Zoom](#)



[DISP \(Réglage de l'affichage\)](#)



[Utilisation du flash](#)



[Sélection de la taille d'image](#)



[Réglage de la mise au point](#)



[Prise de vue avancée](#)



Remarques sur l'utilisation

4-488-060-21(1)

Copyright 2014 Sony Corporation

Appareil photo numérique
DSC-H400

Visualisation

[Visualisation d'images fixes](#)



[Suppression d'images](#)



[Visualisation de films](#)



[Visualisation d'images panoramiques](#)



[Impression d'images fixes](#)



[Fonctions de visualisation utiles](#)



[Affichage d'images sur un téléviseur](#)



Remarques sur l'utilisation

4-488-060-21(1)

Copyright 2014 Sony Corporation



Appareil photo numérique
DSC-H400

Modification des réglages

[Menu de configuration](#)



Remarques sur l'utilisation

4-488-060-21(1)

Copyright 2014 Sony Corporation

Appareil photo numérique
DSC-H400

Utilisation avec votre ordinateur

[Environnement informatique recommandé](#)



[Utilisation du logiciel](#)



[Raccordement de l'appareil photo à l'ordinateur](#)



Remarques sur l'utilisation

4-488-060-21(1)

Copyright 2014 Sony Corporation

Appareil photo numérique
DSC-H400

Précautions/À propos de cet appareil photo

[Précautions](#) 

[Nettoyage](#) 

[Nombre d'images fixes et durée d'enregistrement des films](#) 

[Utilisation de l'appareil photo à l'étranger](#) 

[À propos de cet appareil photo](#) 

[Marques commerciales](#) 

Remarques sur l'utilisation

4-488-060-21(1)

Copyright 2014 Sony Corporation

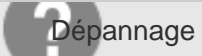

Appareil photo numérique
DSC-H400

En cas de problème

[En cas de problème](#)



Remarques sur l'utilisation

4-488-060-21(1)

Copyright 2014 Sony Corporation

Appareil photo numérique
DSC-H400

Dépannage

[Batterie et alimentation](#) 

[Prise de vue d'images fixes/Tournage de films](#) 

[Visualisation d'images](#) 

[Ordinateurs](#) 

[Carte mémoire](#) 

[Mémoire interne](#) 

[Impression](#) 

[Autres](#) 

Remarques sur l'utilisation

4-488-060-21(1)

Copyright 2014 Sony Corporation



Dépannage

Appareil photo numérique
DSC-H400

Témoins et messages d'avertissement

[Témoins et messages d'avertissement](#)



[Remarques sur l'utilisation](#)

4-488-060-21(1)

Copyright 2014 Sony Corporation

Appareil photo numérique
DSC-H400

Situations dans lesquelles la manipulation de cet appareil photo est difficile

[Situations dans lesquelles la manipulation de cet appareil photo est difficile](#)



Remarques sur l'utilisation

4-488-060-21(1)

Copyright 2014 Sony Corporation

Appareil photo numérique
DSC-H400

Utilisation

Avant usage

Nom des pièces

- [Nom des pièces](#)

Liste des icônes affichées à l'écran

- [Liste des icônes affichées à l'écran](#)

Utilisation de la dragonne et de la bandoulière

- [Utilisation de la bandoulière](#)

Utilisation de la mémoire interne

- [Utilisation de la mémoire interne](#)

Vérification de la méthode d'utilisation

Vérification de la méthode d'utilisation

- [Utilisation de la touche de commande](#)
- [Utilisation des options de MENU \(Prise de vue\)](#)
- [Utilisation des options de MENU \(Visualisation\)](#)
- [Modification des réglages de l'appareil photo](#)

Prise de vue

Prise de vue

- [Prise de vue d'images fixes](#)
- [Enregistrement de films](#)

Sélection du mode de prise de vue en fonction du sujet

- [Liste des fonctions de la molette de mode](#)
- [Mode Auto Intelligent](#)
- [Reconnaissance de scène](#)
- [Programme Auto](#)
- [Prise de vues panoramiques](#)
- [Sélection scène](#)
- [Prise de vue à priorité vitesse d'obturation](#)
- [Prise de vue à priorité ouverture](#)
- [Prise de vue expo manuelle](#)

Fonctions de prise de vue utiles

Zoom

- [Zoom](#)
- [Zoom numérique](#)

DISP (Réglage de l'affichage)

- [DISP \(Réglage affichage\)](#)

Utilisation du flash

- [Flash](#)

Sélection de la taille d'image

- [Taille d'image](#)
- [Taille d'image lors de la prise de vue en mode de panorama par balayage](#)
- [Taille d'image lors du tournage de films](#)

Réglage de la mise au point

- [Mise au P](#)
- [TRACKING FOCUS](#)

Prise de vue avancée

- [Mode Facile](#)
- [Orientation de prise de vue en mode de panorama par balayage](#)
- [Illuminat. AF](#)
- [Correction d'exposition](#)
- [Mode de mesure](#)
- [Réglag. prise d. v. en continu](#)
- [Retardateur](#)
- [Réglages bracketing](#)
- [DRO](#)
- [ISO](#)
- [Bal blanc](#)
- [Effet de photo](#)
- [Teinte de la couleur](#)
- [Couleur Extraite](#)
- [Détection de visage](#)
- [Attén. yeux roug](#)
- [Inscrire date](#)
- [Quadrillage](#)

Visualisation

Visualisation d'images fixes

- [Visualisation d'images fixes](#)
- [Zoom de lecture](#)
- [Planche index d'images](#)

Suppression d'images

- [Suppression d'images](#)

Visualisation de films

- [Visualisation de films](#)

Visualisation d'images panoramiques

- [Lecture d'images panoramiques](#)

Impression d'images fixes

- [Impression \(DPOF\)](#)
- [Impression d'images fixes](#)

Fonctions de visualisation utiles

- [Mode Visualisation](#)
- [Diaporama](#)
- [Pivoter](#)
- [Protéger](#)

Affichage d'images sur un téléviseur

- [Visualisation d'une image sur un téléviseur de définition standard \(SD\)](#)

Modification des réglages

Menu de configuration

- [Résolut. affichage](#)
- [Bip](#)
- [Luminosité d'écran](#)
- [Language Setting](#)
- [Initialiser](#)
- [Guide fonct](#)
- [Sortie Vidéo](#)
- [Régl. connexion USB](#)
- [Alimentation USB](#)
- [Réglage LUN](#)
- [Eye-Fi](#)
- [Économie d'énergie](#)
- [Formater](#)
- [Créer doss ENR.](#)
- [Chg doss ENR.](#)
- [Supprim. doss ENR](#)
- [Copier](#)
- [Numéro de fichier](#)
- [Réglage zone](#)
- [Régl. date&heure](#)

Utilisation avec votre ordinateur

Environnement informatique recommandé

- [Environnement informatique recommandé](#)

Utilisation du logiciel

- [PlayMemories Home](#)
- [Music Transfer](#)
- [Installation de PlayMemories Home](#)
- [Logiciel pour Mac](#)

Raccordement de l'appareil photo à l'ordinateur

- [Raccordement de l'appareil photo à l'ordinateur](#)
- [Importation d'images vers un ordinateur](#)
- [Déconnexion de l'appareil photo de l'ordinateur](#)

Précautions/À propos de cet appareil photo

Précautions

- [Précautions](#)
- [Sauvegarde de divers réglages, de la date et de l'heure](#)
- [Batterie](#)
- [Remarques sur la charge de la batterie](#)
- [Carte mémoire](#)

Nettoyage

- [Nettoyage](#)

Nombre d'images fixes et durée d'enregistrement des films

- [Nombre d'images fixes](#)
- [Durée d'enregistrement des films](#)

Utilisation de l'appareil photo à l'étranger

- [Utilisation de l'appareil photo à l'étranger](#)
- [Systèmes de télévision couleur](#)

À propos de cet appareil photo

- [Licence](#)

Marques commerciales

- [Marques commerciales](#)

Remarques sur l'utilisation

4-488-060-21(1)

Copyright 2014 Sony Corporation

Appareil photo numérique
DSC-H400

Dépannage

En cas de problème

En cas de problème

- [En cas de problème](#)

Dépannage

Batterie et alimentation

- [Impossible d'insérer la batterie dans l'appareil photo](#)
- [Impossible de mettre l'appareil photo sous tension](#)
- [L'alimentation se coupe brusquement](#)
- [Le témoin de charge restante est incorrect](#)
- [Le témoin de charge de l'appareil photo clignote pendant la charge de la batterie](#)
- [La batterie n'est pas chargée, même une fois le témoin de charge éteint et la charge terminée](#)

Prise de vue d'images fixes/Tournage de films

- [Impossible d'enregistrer des images](#)
- [L'image est floue](#)
- [L'image est floue](#)
- [Le zoom ne fonctionne pas](#)
- [Impossible de sélectionner la fonction Détection de visage](#)
- [Le flash ne fonctionne pas](#)
- [Des points blancs flous apparaissent sur les images prises avec le flash](#)
- [La fonction de prise de vue en gros plan \(Macro\) est inopérante](#)
- [La date et l'heure ne s'affichent pas à l'écran](#)
- [La valeur F et la vitesse d'obturation clignotent lorsque vous maintenez le déclencheur enfoncé à mi-course](#)
- [Les couleurs de l'image sont incorrectes](#)
- [Des rayures blanches ou violettes apparaissent dans les parties claires du sujet, ou tout l'écran de l'image devient rougeâtre](#)
- [Il y a du bruit sur l'image lorsque vous regardez l'écran dans un endroit sombre](#)
- [Les yeux du sujet sont rouges](#)
- [Des points apparaissent et restent sur l'écran.](#)
- [Impossible d'effectuer une prise de vue en rafale](#)
- [La même image est prise plusieurs fois](#)

Visualisation d'images

- [Impossible de lire des images](#)

- [La date et l'heure ne s'affichent pas](#)
- [Impossible d'afficher des images en mode de planche index](#)
- [Aucune musique n'est lue pendant un diaporama](#)

Ordinateurs

- [Votre ordinateur ne reconnaît pas l'appareil photo](#)
- [Impossible d'importer des images](#)
- [L'image et le son sont interrompus par des bruits parasites lorsque vous visualisez un film sur un ordinateur](#)
- [Impossible de visualiser des images sur l'appareil photo après les avoir exportées vers un ordinateur](#)

Carte mémoire

- [Vous avez formaté une carte mémoire par erreur](#)
- [Les images sont enregistrées dans la mémoire interne même lorsqu'une carte mémoire est insérée dans l'appareil photo](#)

Mémoire interne

- [Impossible de lire ou d'enregistrer des images en utilisant la mémoire interne](#)
- [Impossible de copier sur une carte mémoire les données stockées dans la mémoire interne](#)
- [Impossible de copier les données de la carte mémoire ou les données informatiques dans la mémoire interne](#)

Impression

- [Les images sont imprimées avec les deux bords coupés](#)
- [Impossible d'imprimer des images avec la date](#)

Autres

- [L'objectif est embué](#)
- [L'appareil photo se met hors tension avec la partie objectif sortie](#)
- [L'appareil photo chauffe lorsque vous l'utilisez longtemps.](#)
- [L'écran Réglage de l'horloge apparaît lorsque vous mettez l'appareil photo sous tension](#)
- [La date ou l'heure est incorrecte](#)

Témoins et messages d'avertissement

Témoins et messages d'avertissement

- [Messages](#)

Situations dans lesquelles la manipulation de cet appareil photo est difficile

Situations dans lesquelles la manipulation de cet appareil photo est difficile

- [Situations dans lesquelles la manipulation de cet appareil photo est difficile](#)

Remarques sur l'utilisation

4-488-060-21(1)

Copyright 2014 Sony Corporation

Appareil photo numérique
DSC-H400

Remarques sur l'utilisation

Juin 2013

Avant l'utilisation

Afin de pouvoir profiter pleinement du contenu, veuillez lire attentivement ce qui suit. Veuillez noter que ces informations peuvent être modifiées sans avertissement préalable.

Environnement système recommandé

Nous vous recommandons les environnements système suivants pour l'affichage de ce contenu. Il est possible que vous ne puissiez pas visualiser le contenu dans d'autres environnements système.

■ Visualisation sur un ordinateur

Navigateur recommandé

- Sous Microsoft Windows
 - Microsoft Internet Explorer 8 ou version ultérieure
 - Mozilla Firefox : dernière version
 - Google Chrome™ : dernière version
- Sous Apple Mac OS
 - Apple Safari Ver. 5 ou ultérieure
 - Mozilla Firefox : dernière version
 - Google Chrome : dernière version

■ Visualisation sur un smartphone ou une tablette

Le fonctionnement basique du contenu a été vérifié sur le navigateur Internet standard des appareils suivants.

- Android™ 2.3 ou version ultérieure : série Xperia, Walkman sous Android
- iOS 4 ou version ultérieure : iPhone, iPod touch, iPad

■ JavaScript

Le JavaScript est utilisé sur ce contenu pour faciliter leur visualisation. Si le JavaScript est désactivé dans les paramètres de votre navigateur Internet, il est possible que le contenu ne s'affiche pas correctement ou qu'il subisse des dysfonctionnements.

■ Feuilles de style

Les feuilles de style CSS (Cascading Style Sheets) ont été utilisées dans la conception de ce contenu. La mise en page peut ne pas s'afficher comme prévu si vous consultez le contenu avec les feuilles de style désactivées, ou sur un navigateur Internet qui n'est pas compatible avec les feuilles de style. Le fonctionnement n'en sera toutefois pas affecté.

Cookies

Ce contenu utilise des cookies. Afin d'utiliser les services incluant des cookies, vous devez paramétrer votre navigateur pour qu'il autorise les cookies.

Gestion des données personnelles récoltées à partir des sites internet

Sony peut utiliser des cookies, des pixels invisibles ou technologies similaires pour analyser les habitudes d'utilisation qu'ont les clients de ce contenu, tout en préservant leur anonymat.

Remarques sur l'utilisation

4-488-060-21(1)

Copyright 2014 Sony Corporation

Appareil photo numérique
DSC-H400

Nom des pièces

[Nom des pièces](#)



Remarques sur l'utilisation

4-488-060-21(1)

Copyright 2014 Sony Corporation



Appareil photo numérique
DSC-H400

Liste des icônes affichées à l'écran

[Liste des icônes affichées à l'écran](#)



Remarques sur l'utilisation

4-488-060-21(1)

Copyright 2014 Sony Corporation

Appareil photo numérique
DSC-H400

Utilisation de la dragonne et de la bandoulière

[Utilisation de la bandoulière](#)

Fixez la bandoulière et placez-la sur votre épaule pour éviter que l'appareil photo ne tombe et ne soit endommagé.



[Remarques sur l'utilisation](#)

4-488-060-21(1)

Copyright 2014 Sony Corporation



Appareil photo numérique
DSC-H400

Utilisation de la mémoire interne

[Utilisation de la mémoire interne](#)

L'appareil photo a environ 55 Mo de mémoire interne.



[Remarques sur l'utilisation](#)

4-488-060-21(1)

Copyright 2014 Sony Corporation



Appareil photo numérique
DSC-H400

Vérification de la méthode d'utilisation

[Utilisation de la touche de commande](#)



[Utilisation des options de MENU \(Prise de vue\)](#)

Vous pouvez sélectionner facilement les diverses fonctions de prise de vue avec la touche MENU.



[Utilisation des options de MENU \(Visualisation\)](#)

Vous pouvez sélectionner facilement les diverses fonctions de visualisation avec la touche MENU.



[Modification des réglages de l'appareil photo](#)

Vous pouvez modifier les réglages sur l'écran [Réglages].



Remarques sur l'utilisation

4-488-060-21(1)

Copyright 2014 Sony Corporation

Appareil photo numérique
DSC-H400

Prise de vue

[Prise de vue d'images fixes](#)



[Enregistrement de films](#)



Remarques sur l'utilisation

4-488-060-21(1)

Copyright 2014 Sony Corporation

Appareil photo numérique
DSC-H400

Sélection du mode de prise de vue en fonction du sujet

Liste des fonctions de la molette de mode

Place la molette de mode sur la fonction souhaitée.

Mode Auto Intelligent

Vous pouvez prendre des images fixes en utilisant des réglages automatiques.

Reconnaissance de scène

La fonction Reconnaissance de scène est opérante en mode Auto Intelligent.

Programme Auto

Vous pouvez effectuer une prise de vue en utilisant un réglage automatique de l'exposition (vitesse d'obturation et valeur d'ouverture).

Prise de vues panoramiques

Vous pouvez créer une image panoramique à partir d'images combinées.

Sélection scène

Vous pouvez effectuer une prise de vue avec des réglages préprogrammés selon la scène.

Prise de vue à priorité vitesse d'obturation

En réglant la vitesse d'obturation, vous pouvez prendre un objet en mouvement avec une représentation différente, comme le gel de l'action ou l'accentuation du mouvement avec sa trace.

Prise de vue à priorité ouverture

Vous pouvez régler la plage de mise au point ou le degré de flou de profondeur.

Prise de vue expo manuelle

Vous pouvez effectuer la prise de vue avec votre exposition préférée en réglant manuellement la vitesse d'obturation et la valeur d'ouverture.

Appareil photo numérique
DSC-H400

Zoom

Zoom

Vous pouvez agrandir l'image pendant la prise de vue. La fonction Zoom optique de l'appareil photo peut agrandir les images jusqu'à 63x. 

Zoom numérique

Sélectionne le mode de zoom numérique. 

Remarques sur l'utilisation

4-488-060-21(1)

Copyright 2014 Sony Corporation



Appareil photo numérique
DSC-H400

DISP (Réglage de l'affichage)

[DISP \(Réglage affichage\)](#)

Définit le mode de réglage de l'affichage.



[Remarques sur l'utilisation](#)

4-488-060-21(1)

Copyright 2014 Sony Corporation



Appareil photo numérique
DSC-H400

Utilisation du flash

Flash

Pour effectuer une prise de vue dans des conditions de faible luminosité ou de contre-jour, vous pouvez éclairer le sujet à l'aide du flash. 

Remarques sur l'utilisation

4-488-060-21(1)

Copyright 2014 Sony Corporation

Appareil photo numérique
DSC-H400

Sélection de la taille d'image

Taille d'image

La taille d'image détermine la taille du fichier d'image enregistré lors de la prise de vue. 

Taille d'image lors de la prise de vue en mode de panorama par balayage

Définit la taille d'image en mode de panorama par balayage. La taille d'image varie en fonction de l'orientation de la prise de vue panoramique. 

Taille d'image lors du tournage de films

Plus la taille d'image de film est élevée, meilleure est la qualité. Plus la quantité de données utilisées par seconde (débit binaire moyen) est élevée, plus la lecture de l'image est fluide. 

Remarques sur l'utilisation

4-488-060-21(1)

Copyright 2014 Sony Corporation

Appareil photo numérique
DSC-H400

Réglage de la mise au point

Mise au P

Vous pouvez changer de méthode de mise au point. Utilisez le menu lorsqu'il est difficile d'obtenir une mise au point appropriée en mode de mise au point automatique. 

TRACKING FOCUS

Suit le sujet et ajuste automatiquement la mise au point, même lorsque le sujet est en mouvement. 

Remarques sur l'utilisation

4-488-060-21(1)

Copyright 2014 Sony Corporation

Appareil photo numérique
DSC-H400

Prise de vue avancée

Mode Facile

Vous permet de prendre des images fixes en utilisant le minimum de fonctions nécessaires.

Orientation de prise de vue en mode de panorama par balayage

Permet de spécifier le sens dans lequel l'appareil photo sera panoramiqué lors de la prise de vue en mode de panorama par balayage.

Illuminat. AF

L'illuminateur d'assistance AF offre un éclairage d'appoint pour faciliter la mise au point sur le sujet dans les endroits sombres.

Correction d'exposition

Vous pouvez régler manuellement l'exposition par pas de 1/3 EV dans la plage de -2.0 EV à +2.0 EV.

Mode de mesure

Sélectionne le mode de mesure qui définit la partie du sujet sur laquelle sera effectuée la mesure pour déterminer l'exposition.

Réglag. prise d. v. en continu

Vous pouvez sélectionner Prise de vue unique ou Prise de vue en continu comme mode de prise de vue.

Retardateur

Avec le retardateur, vous pouvez effectuer une prise de vue avec un délai de 10 secondes ou 2 secondes.

Réglages bracketing

Vous pouvez spécifier le type de prise de vue en fourchette. En mode de prise de vue en fourchette, vous pouvez enregistrer une série de 3 images avec les réglages modifiés. Vous pouvez ensuite sélectionner l'image la plus appropriée.

DRO

Analyse la scène à prendre et corrige automatiquement la luminosité et le contraste pour améliorer la qualité d'image.

ISO

Sélectionne la sensibilité à la lumière lorsque l'appareil photo est en mode de programme auto. En mode de film, [ISO] est fixé

sur [Auto].

Bal blanc

Les tonalités de couleur sont ajustées selon les conditions de lumière environnante. Utilisez cette fonction si les couleurs d'une image ne paraissent pas naturelles. >

Effet de photo

Vous pouvez prendre une image fixe avec la texture d'origine, selon l'effet souhaité. >

Teinte de la couleur

Ajuste la teinte de couleur lorsque vous sélectionnez [Caméra jouet] sous Effet de photo. >

Couleur Extraite

Lorsque vous sélectionnez [Couleur partielle] sous [Effet de photo], sélectionnez la couleur à extraire. >

Détection de visage

Lorsque la fonction Détection de visage est utilisée, l'appareil photo détecte les visages de vos sujets et règle automatiquement la mise au point, le flash, l'exposition, la balance des blancs et l'atténuation des yeux rouges. >

Attén. yeux roug

Le flash se déclenche au moins deux fois avant la prise de vue afin d'atténuer le phénomène des yeux rouges lors de l'utilisation du flash. >

Inscrire date

Indique s'il faut inscrire ou non la date de prise de vue sur l'image fixe. >

Quadrillage

En vous référant au quadrillage, vous pouvez placer facilement un sujet en position horizontale/verticale. >

Remarques sur l'utilisation

4-488-060-21(1)

Copyright 2014 Sony Corporation

Appareil photo numérique
DSC-H400

Visualisation d'images fixes

[Visualisation d'images fixes](#)

Vous pouvez lire des images fixes.

[Zoom de lecture](#)

Vous pouvez agrandir l'image en cours de lecture.

[Planche index d'images](#)

Lorsque vous lisez des images, vous pouvez en afficher plusieurs à la fois.

Remarques sur l'utilisation

4-488-060-21(1)

Copyright 2014 Sony Corporation



Appareil photo numérique
DSC-H400

Suppression d'images

Suppression d'images

Vous pouvez sélectionner et supprimer les images indésirables.



Remarques sur l'utilisation

4-488-060-21(1)

Copyright 2014 Sony Corporation

Appareil photo numérique
DSC-H400

Visualisation de films

[Visualisation de films](#)

Vous pouvez lire des films enregistrés.



[Remarques sur l'utilisation](#)

4-488-060-21(1)

Copyright 2014 Sony Corporation

Appareil photo numérique
DSC-H400

Visualisation d'images panoramiques

[Lecture d'images panoramiques](#)

Vous pouvez afficher une image panoramique entière avec le défilement automatique.



[Remarques sur l'utilisation](#)

4-488-060-21(1)

Copyright 2014 Sony Corporation

Appareil photo numérique
DSC-H400

Impression d'images fixes

Impression (DPOF)

DPOF (Digital Print Order Format) est une fonction qui vous permet de spécifier les images de la carte mémoire que vous souhaitez imprimer ultérieurement. 

Impression d'images fixes

Vous pouvez imprimer des images fixes en suivant les méthodes suivantes. 

Remarques sur l'utilisation

4-488-060-21(1)

Copyright 2014 Sony Corporation

Appareil photo numérique
DSC-H400

Fonctions de visualisation utiles

Mode Visualisation

Vous pouvez sélectionner le format d'affichage des images.

Diaporama

Les images sont lues automatiquement les unes après les autres.

Pivoter

Il est également possible de superposer une image fixe. Utilisez cette fonction pour afficher une image à orientation horizontale en orientation verticale.

Protéger

Vous pouvez protéger les images enregistrées contre l'effacement accidentel.

Remarques sur l'utilisation

4-488-060-21(1)

Copyright 2014 Sony Corporation

Appareil photo numérique
DSC-H400

Affichage d'images sur un téléviseur

[Visualisation d'une image sur un téléviseur de définition standard \(SD\)](#)

Vous pouvez visualiser des images enregistrées dans l'appareil photo en qualité d'image standard en raccordant l'appareil photo à un téléviseur de définition standard (SD).



[Remarques sur l'utilisation](#)

4-488-060-21(1)

Copyright 2014 Sony Corporation

Appareil photo numérique
DSC-H400

Menu de configuration

Résolut. affichage

Règle la qualité de l'image sur l'écran pour la prise de vue.

Bip

Sélectionne le son produit lorsque vous utilisez l'appareil photo.

Luminosité d'écran

Sélectionne la luminosité de l'écran du niveau 1 à 5. Plus ce chiffre augmente, plus l'écran devient lumineux.

Language Setting

Sélectionne la langue des options de menu, des avertissements et des messages.

Initialiser

Rétablit les réglages par défaut.

Guide fonct

Vous pouvez choisir d'afficher ou non le guide des fonctions lorsque vous utilisez l'appareil photo.

Sortie Vidéo

Règle la sortie du signal vidéo en fonction du système de télévision couleur de l'équipement vidéo raccordé. Les systèmes de télévision couleur varient selon les pays et les régions.

Régl. connexion USB

Définit le mode de connexion USB pour raccorder l'appareil photo à un ordinateur, etc.

Alimentation USB

Indique s'il faut utiliser ou non la fonction d'alimentation USB lors du raccordement de l'appareil photo à un ordinateur ou à un périphérique USB à l'aide du câble USB dédié (fourni).

Réglage LUN

Définit le mode de connexion USB pour raccorder l'appareil photo à un ordinateur, etc.

Eye-Fi

Vous pouvez utiliser la fonction de téléversement au moyen d'une carte Eye-Fi du commerce.



Économie d'énergie

Définit la durée devant s'écouler avant l'assombrissement de l'écran et avant la mise hors tension de l'appareil photo.



Formater

Formate la carte mémoire ou la mémoire interne.



Créer dos ENR.

Crée un dossier sur une carte mémoire en vue d'enregistrer des images.



Chg doss ENR.

Change le dossier de la carte mémoire actuellement utilisée pour enregistrer des images.



Supprim. doss ENR

Supprime un dossier pour enregistrer des images sur une carte mémoire.



Copier

Copie toutes les images de la mémoire interne sur une carte mémoire.



Numéro de fichier

Sélectionne la méthode utilisée pour affecter des numéros de fichier aux images.



Réglage zone

Définit la zone dans laquelle vous utilisez cet appareil photo.



Régl. date&heure

Règle à nouveau la date et l'heure.



Remarques sur l'utilisation

4-488-060-21(1)

Copyright 2014 Sony Corporation

Appareil photo numérique
DSC-H400

Environnement informatique recommandé

[Environnement informatique recommandé](#)



Remarques sur l'utilisation

4-488-060-21(1)

Copyright 2014 Sony Corporation



Appareil photo numérique
DSC-H400

Utilisation du logiciel

[PlayMemories Home](#)



[Music Transfer](#)



[Installation de PlayMemories Home](#)



[Logiciel pour Mac](#)



Remarques sur l'utilisation

4-488-060-21(1)

Copyright 2014 Sony Corporation

Appareil photo numérique
DSC-H400

Raccordement de l'appareil photo à l'ordinateur

[Raccordement de l'appareil photo à l'ordinateur](#)



[Importation d'images vers un ordinateur](#)

PlayMemories Home vous permet d'importer facilement des images.



[Déconnexion de l'appareil photo de l'ordinateur](#)

Déconnecte l'appareil photo de l'ordinateur.



Remarques sur l'utilisation

4-488-060-21(1)

Copyright 2014 Sony Corporation



Appareil photo numérique
DSC-H400

Précautions

[Précautions](#) 

[Sauvegarde de divers réglages, de la date et de l'heure](#) 

[Batterie](#) 

[Remarques sur la charge de la batterie](#) 

[Carte mémoire](#) 

Remarques sur l'utilisation

4-488-060-21(1)

Copyright 2014 Sony Corporation

Appareil photo numérique
DSC-H400

Nettoyage

[Nettoyage](#)



Remarques sur l'utilisation

4-488-060-21(1)

Copyright 2014 Sony Corporation



Appareil photo numérique
DSC-H400

Nombre d'images fixes et durée d'enregistrement des films

[Nombre d'images fixes](#)



[Durée d'enregistrement des films](#)



Remarques sur l'utilisation

4-488-060-21(1)

Copyright 2014 Sony Corporation

Appareil photo numérique
DSC-H400

Utilisation de l'appareil photo à l'étranger

[Utilisation de l'appareil photo à l'étranger](#)



[Systèmes de télévision couleur](#)



Remarques sur l'utilisation

4-488-060-21(1)

Copyright 2014 Sony Corporation



Appareil photo numérique
DSC-H400

À propos de cet appareil photo

[Licence](#)



Remarques sur l'utilisation

4-488-060-21(1)

Copyright 2014 Sony Corporation

Appareil photo numérique
DSC-H400

Marques commerciales

[Marques commerciales](#)



Remarques sur l'utilisation

4-488-060-21(1)

Copyright 2014 Sony Corporation



Dépannage

Appareil photo numérique
DSC-H400

En cas de problème

[En cas de problème](#)

En cas de problème avec l'appareil photo, essayez les solutions suivantes.



[Remarques sur l'utilisation](#)

4-488-060-21(1)

Copyright 2014 Sony Corporation

Appareil photo numérique
DSC-H400

Batterie et alimentation

[Impossible d'insérer la batterie dans l'appareil photo](#)



[Impossible de mettre l'appareil photo sous tension](#)



[L'alimentation se coupe brusquement](#)



[Le témoin de charge restante est incorrect](#)



[Le témoin de charge de l'appareil photo clignote pendant la charge de la batterie](#)



[La batterie n'est pas chargée, même une fois le témoin de charge éteint et la charge terminée](#)



Remarques sur l'utilisation

4-488-060-21(1)

Copyright 2014 Sony Corporation

Appareil photo numérique
DSC-H400

Prise de vue d'images fixes/Tournage de films

Impossible d'enregistrer des images



L'image est floue



L'image est floue



Le zoom ne fonctionne pas



Impossible de sélectionner la fonction Détection de visage



Le flash ne fonctionne pas



Des points blancs flous apparaissent sur les images prises avec le flash



La fonction de prise de vue en gros plan (Macro) est inopérante



La date et l'heure ne s'affichent pas à l'écran



La valeur F et la vitesse d'obturation clignotent lorsque vous maintenez le déclencheur enfoncé à mi-course



Les couleurs de l'image sont incorrectes



Des rayures blanches ou violettes apparaissent dans les parties claires du sujet, ou tout l'écran de l'image devient rougeâtre



Il y a du bruit sur l'image lorsque vous regardez l'écran dans un endroit sombre



Les yeux du sujet sont rouges



Des points apparaissent et restent sur l'écran.



Impossible d'effectuer une prise de vue en rafale



La même image est prise plusieurs fois



Remarques sur l'utilisation

4-488-060-21(1)

Copyright 2014 Sony Corporation

Appareil photo numérique
DSC-H400

Visualisation d'images

[Impossible de lire des images](#)



[La date et l'heure ne s'affichent pas](#)



[Impossible d'afficher des images en mode de planche index](#)



[Aucune musique n'est lue pendant un diaporama](#)



Remarques sur l'utilisation

4-488-060-21(1)

Copyright 2014 Sony Corporation

Appareil photo numérique
DSC-H400

Ordinateurs

[Votre ordinateur ne reconnaît pas l'appareil photo](#)



[Impossible d'importer des images](#)



[L'image et le son sont interrompus par des bruits parasites lorsque vous visualisez un film sur un ordinateur](#)



[Impossible de visualiser des images sur l'appareil photo après les avoir exportées vers un ordinateur](#)



Remarques sur l'utilisation

4-488-060-21(1)

Copyright 2014 Sony Corporation

Appareil photo numérique
DSC-H400

Carte mémoire

[Vous avez formaté une carte mémoire par erreur](#)



[Les images sont enregistrées dans la mémoire interne même lorsqu'une carte mémoire est insérée dans l'appareil photo](#)



Remarques sur l'utilisation

4-488-060-21(1)

Copyright 2014 Sony Corporation

Appareil photo numérique
DSC-H400

Mémoire interne

[Impossible de lire ou d'enregistrer des images en utilisant la mémoire interne](#)



[Impossible de copier sur une carte mémoire les données stockées dans la mémoire interne](#)



[Impossible de copier les données de la carte mémoire ou les données informatiques dans la mémoire interne](#)



Remarques sur l'utilisation

4-488-060-21(1)

Copyright 2014 Sony Corporation



Appareil photo numérique
DSC-H400

Impression

[Les images sont imprimées avec les deux bords coupés](#)



[Impossible d'imprimer des images avec la date](#)



Remarques sur l'utilisation

4-488-060-21(1)

Copyright 2014 Sony Corporation

Appareil photo numérique
DSC-H400

Autres

[L'objectif est embué](#)



[L'appareil photo se met hors tension avec la partie objectif sortie](#)



[L'appareil photo chauffe lorsque vous l'utilisez longtemps.](#)



[L'écran Réglage de l'horloge apparaît lorsque vous mettez l'appareil photo sous tension](#)



[La date ou l'heure est incorrecte](#)



Remarques sur l'utilisation

4-488-060-21(1)

Copyright 2014 Sony Corporation



Dépannage

Appareil photo numérique
DSC-H400

Témoins et messages d'avertissement

[Messages](#)



[Remarques sur l'utilisation](#)

4-488-060-21(1)

Copyright 2014 Sony Corporation

Appareil photo numérique
DSC-H400

Situations dans lesquelles la manipulation de cet appareil photo est difficile

[Situations dans lesquelles la manipulation de cet appareil photo est difficile](#)



Remarques sur l'utilisation

4-488-060-21(1)



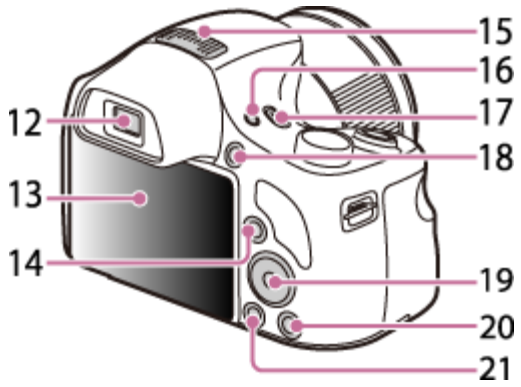
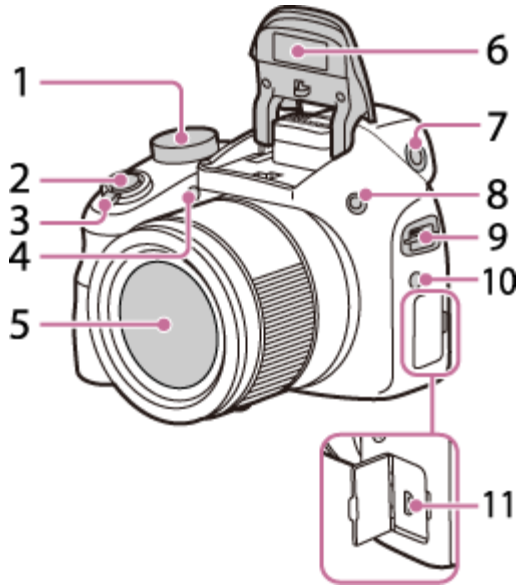

Copyright 2014 Sony Corporation

Appareil photo numérique
DSC-H400

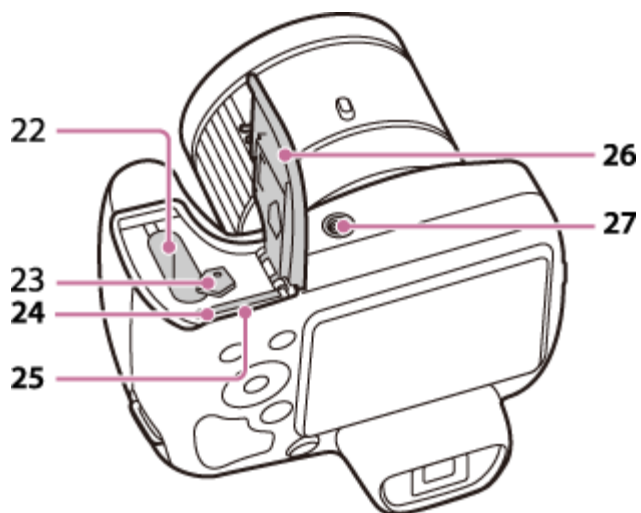
Nom des pièces





1. Molette de mode
2. Déclencheur
3. Pour la prise de vue : levier W/T (Zoom)
Pour la visualisation : levier  (Index) / levier  (Zoom de lecture)
4. Témoin du retardateur/Illuminateur d'assistance AF
5. Objectif
6. Flash
7. Molette de réglage du télémètre
8. Touche d'extension de flash
9. Crochet pour bandoulière
10. Haut-parleur
11. Borne USB A/V OUT
12. Viseur
13. Écran LCD
14. Touche MENU
15. Micro
16. Touche FINDER/MONITOR
17. Touche ON/OFF (Mise en marche)
18. Touche ENR
19. Touche de commande
20.  Touche (Supprimer)
21.  Touche (Lecture)
22. Fente d'insertion de la batterie
23. Levier d'éjection de la batterie
24. Fente pour carte mémoire
25. Témoin d'accès
26. Couvercle de batterie/carte mémoire
27. Monture de trépied

Appareil photo numérique
DSC-H400

Liste des icônes affichées à l'écran

Liste des icônes de mode de prise de vue

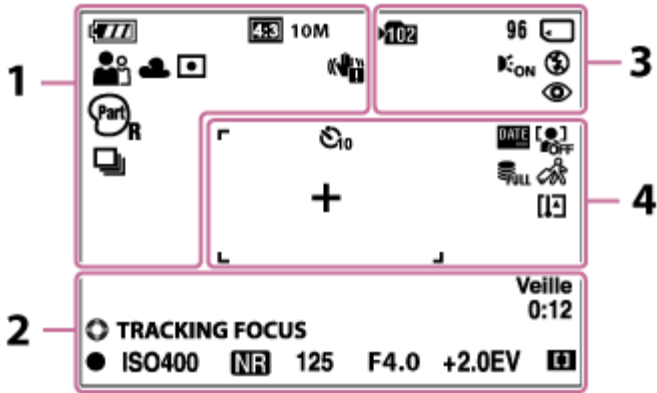

Liste des icônes de mode de visualisation

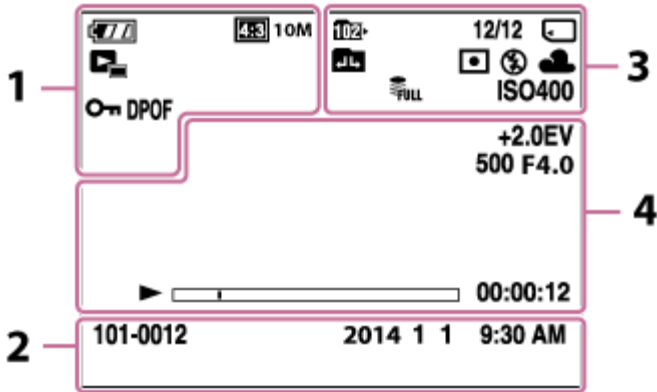

1



Charge restante de la batterie



Avertissement de batterie faible



Taille d'image/Taille d'image panoramique/Taille de film



Effet d'image

BRK

Prise de vue en bracketing

±0.3 EV, ±0.7 EV, ±1.0 EV, BRK

Réglage de la prise de vue en bracketing

i, **P**, **S**, **A**, **M**,  

Mode de prise de vue

Sélection de scène

Icône du mode de reconnaissance de scène

Balance des blancs

Mode de mesure



Avertissement de vibrations

DRO **DRO**
STD **Plus**

DRO



Réglage de la prise de vue en continu

 **×1.4**, **S**, **P**

Facteur de zoom

2



Mise au point continue

●

Verrouillage AE/AF

ISO400

Nombre ISO

NR

Obturation lente NR

125

Vitesse d'obturation

F4.0

Valeur d'ouverture

+2.0EV

Correction d'exposition

Témoin de cadre de télémètre AF

ENR/Veille

Enregistrement d'un film/Veille film

0:12:00

Durée d'enregistrement (m:s)

101-0012

Numéro de dossier-fichier

2014-1-1

9:30 AM

Date/Heure d'enregistrement de l'image de lecture

3



Dossier d'enregistrement



Dossier de lecture

96

Nombre d'images enregistrables

100Min

Durée d'enregistrement



Support d'enregistrement/de lecture (carte mémoire, mémoire interne)



Affichage en mode Eye-Fi



Illuminateur d'assistance AF



Mode de flash



Atténuation des yeux rouges



Charge du flash

12/12

Numéro d'image/Nombre d'images enregistrées dans la plage de dates ou le dossier sélectionné



Changement de dossier

4



Retardateur



Détection des visages



Fichier de base de données saturé/Erreur liée au fichier de base de données



Destination

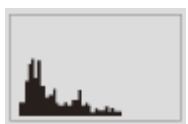

Histogramme



Avertissement de surchauffe

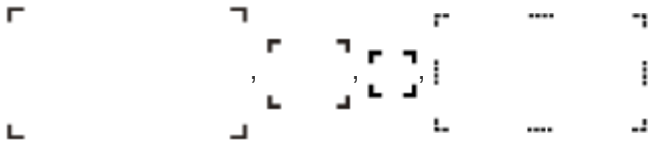

Cadre du télémètre AF



Réticule du spotmètre



Protéger

DPOF

Ordre d'impression (DPOF)



Zoom de lecture



Mode de visualisation



Lecture



Barre de lecture

0:00:12

Compteur



Volume

Remarques sur l'utilisation

4-488-060-21(1)

Copyright 2014 Sony Corporation

Appareil photo numérique
DSC-H400

Utilisation de la bandoulière

Fixez la bandoulière et placez-la sur votre épaule pour éviter que l'appareil photo ne tombe et ne soit endommagé.

1. Attachez les deux extrémités de la bandoulière.

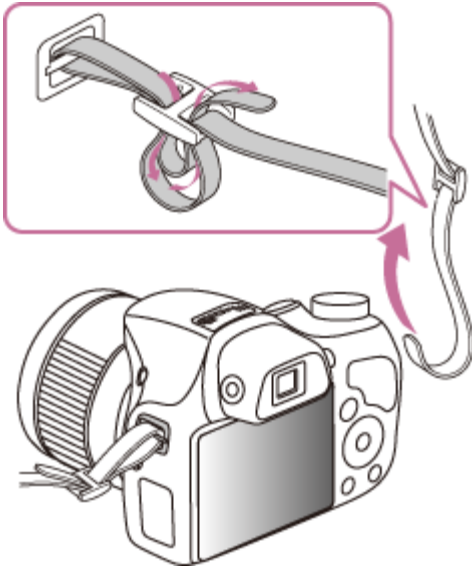

Remarques sur l'utilisation

4-488-060-21(1)

Copyright 2014 Sony Corporation

Appareil photo numérique
DSC-H400

Utilisation de la mémoire interne

L'appareil photo a environ 55 Mo de mémoire interne.

Vous pouvez enregistrer des images dans la mémoire interne quand aucune carte mémoire n'est insérée dans l'appareil photo.

Lorsqu'une carte mémoire est insérée

[Enregistrement] : Les images sont enregistrées sur la carte mémoire.

[Lecture] : Les images de la carte mémoire sont lues.

[Menu, Réglages, etc.] : Diverses fonctions peuvent être appliquées aux images de la carte mémoire.

Quand aucune carte mémoire n'est insérée

[Enregistrement] : Les images sont enregistrées dans la mémoire interne.

Vous ne pouvez pas enregistrer des films dans la mémoire interne lorsque la taille d'image du film est [1280x720(Fine)] ou [1280x720(Standard)].

[Lecture] : Les images stockées dans la mémoire interne sont lues.

[Menu, Réglages, etc.] : Diverses fonctions peuvent être appliquées aux images de la mémoire interne.

Données d'images stockées dans la mémoire interne

Nous vous recommandons de copier (sauvegarder) les données à l'aide d'une des méthodes suivantes.

Pour copier (sauvegarder) les données sur un disque dur de votre ordinateur

Si aucune carte mémoire n'est insérée dans l'appareil photo, importez les images sur un ordinateur.

Pour copier (sauvegarder) les données sur une carte mémoire

Préparez une carte mémoire ayant une capacité libre suffisante, puis copiez les images de la mémoire interne sur la carte mémoire.

Note



- Vous ne pouvez pas transférer des données d'image d'une carte mémoire vers la mémoire interne.
- En établissant une connexion USB entre l'appareil photo et un ordinateur avec un câble USB, vous pouvez transférer vers un ordinateur des données stockées dans la mémoire interne. Cependant, vous ne pouvez pas transférer des données d'un ordinateur vers la mémoire interne.

Remarques sur l'utilisation

Appareil photo numérique
DSC-H400

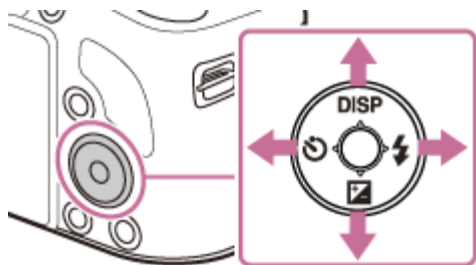
Utilisation de la touche de commande



Les fonctions suivantes sont situées en haut/bas/droite/gauche de la touche de commande : **DISP** (Réglage affichage),  (Retardateur),  (Correction d'exposition) et  (Flash).

Appuyez sur la touche de commande en direction de chaque icône pour accéder à l'écran de configuration de chaque fonction.

Déplacement du cadre de sélection sur l'écran MENU, etc.

Appuyez en haut/bas/droite/gauche de la touche de commande pour déplacer le cadre de sélection.

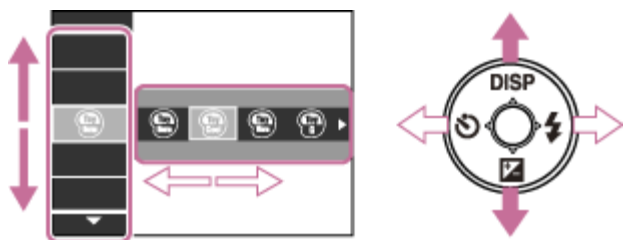

Sélection d'une image à lire

Appuyez à droite ou à gauche de la touche de commande pour lire l'image suivante/précédente.

Remarques sur l'utilisation

4-488-060-21(1)

Copyright 2014 Sony Corporation

Appareil photo numérique
DSC-H400

Utilisation des options de MENU (Prise de vue)

Vous pouvez sélectionner facilement les diverses fonctions de prise de vue avec la touche MENU.

1. Appuyez sur la touche ON/OFF (Mise en marche) et mettez l'appareil photo en mode de prise de vue.
2. Appuyez sur la touche MENU pour afficher l'écran Menu.



3. Sélectionnez l'option de menu souhaitée avec ▲/▼/◀/▶ sur la touche de commande.

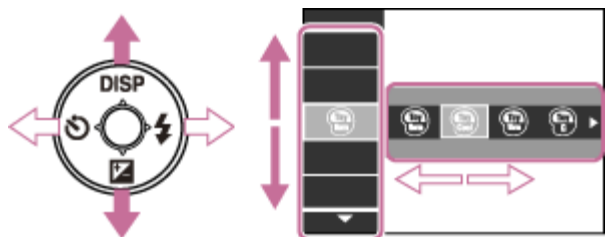

4. Appuyez sur ● sur la touche de commande.

Remarques sur l'utilisation

4-488-060-21(1)

Copyright 2014 Sony Corporation

Appareil photo numérique
DSC-H400

Utilisation des options de MENU (Visualisation)

Vous pouvez sélectionner facilement les diverses fonctions de visualisation avec la touche MENU.

1. Appuyez sur la touche  (Lecture) pour passer en mode de lecture.
2. Appuyez sur la touche MENU pour afficher l'écran Menu.



3. Sélectionnez l'option de menu souhaitée avec  /  /  /  sur la touche de commande.

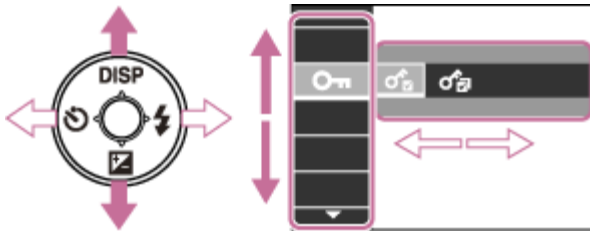

4. Appuyez sur  sur la touche de commande.

Remarques sur l'utilisation

4-488-060-21(1)

Copyright 2014 Sony Corporation

Appareil photo numérique
DSC-H400

Modification des réglages de l'appareil photo

Vous pouvez modifier les réglages sur l'écran [Réglages].

1. Appuyez sur la touche MENU pour afficher l'écran Menu.



2. Sélectionnez  (Réglages) avec ▲/▼ sur la touche de commande, puis appuyez sur ● pour afficher l'écran de configuration.



3. Sélectionnez la catégorie souhaitée à l'aide de ▲/▼/◀/▶, puis appuyez sur ● pour afficher l'écran de configuration.

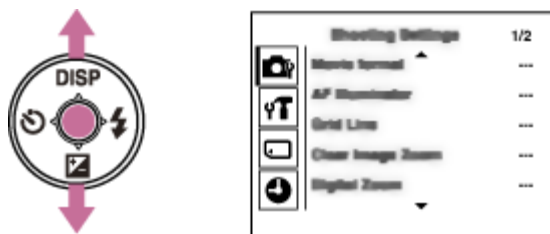

4. Sélectionnez le réglage souhaité, puis appuyez sur ●.

Note

- [Réglages prise de vue] apparaît uniquement lorsque les réglages ont été saisis à partir du mode de prise de vue.
- [Outil Carte Mémoire] apparaît uniquement lorsqu'une carte mémoire est insérée dans l'appareil photo, alors que [Outil Mémoire Interne] apparaît uniquement quand aucune carte mémoire n'est insérée.

Appareil photo numérique
DSC-H400

Prise de vue d'images fixes

1. Placez la molette de mode sur  (Mode Auto Intelligent), puis appuyez sur la touche ON/OFF (Mise en marche).

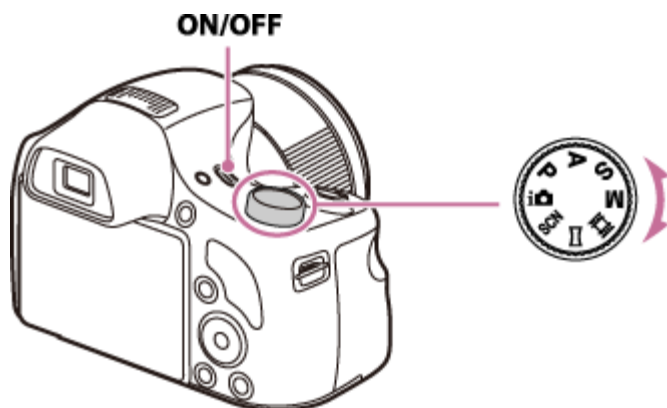

2. Maintenez fermement l'appareil photo pour déterminer la composition de l'image fixe.
3. Enfoncez le déclencheur à mi-course pour effectuer la mise au point.
Lorsque l'image est mise au point, un signal sonore retentit et le témoin ● s'allume.



- La distance de prise de vue minimale est d'environ 1 cm (0,03 pi) (W), 350 cm (11,48 pi) (T) (à partir de l'objectif).
 - Il est possible de sélectionner automatiquement le mode macro pour certaines conditions de prise de vue.
4. Appuyez à fond sur le déclencheur.
 - Ne mettez pas les doigts sur le flash ou l'objectif pendant la prise de vue.

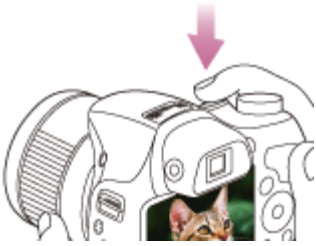

Astuce

- Lorsque l'appareil photo ne peut pas effectuer la mise au point automatiquement, le témoin de mise au point clignote et aucun signal sonore ne retentit. Recadrez la vue ou modifiez le réglage de la mise au point.
- La mise au point peut être difficile dans les situations suivantes :
 - Il fait sombre et le sujet est éloigné.
 - Le contraste entre le sujet et l'arrière-plan est faible.
 - Le sujet est vu à travers une vitre.
 - Le sujet se déplace rapidement.
 - Il y a une lumière réfléchie ou des surfaces brillantes.
 - Le sujet est rétroéclairé ou il y a une lumière clignotante.

Rubrique associée

- [Zoom](#)
- [Visualisation d'images fixes](#)

Remarques sur l'utilisation

4-488-060-21(1)

Copyright 2014 Sony Corporation

Appareil photo numérique
DSC-H400

Enregistrement de films

1. Placez la molette de mode sur  (Mode Film), puis appuyez sur la touche ON/OFF (Mise en marche).

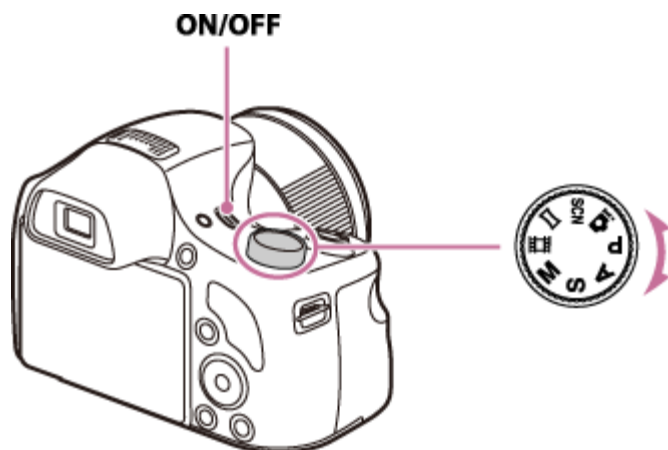

2. Appuyez sur la touche MOVIE pour démarrer l'enregistrement.
3. Appuyez de nouveau sur la touche MOVIE pour arrêter l'enregistrement.

Note

- Le bruit de fonctionnement de l'objectif risque d'être enregistré lorsque la fonction Zoom fonctionne pendant le tournage d'un film.
- Pour plus de détails sur la prise de vue en continu, reportez-vous à la section « [Durée d'enregistrement des films](#) ». Lorsque la prise de vue s'arrête, vous pouvez appuyer sur la touche MOVIE pour la relancer. Selon la température lors de la prise de vue, il est possible que l'enregistrement s'arrête automatiquement pour protéger l'appareil photo.

Rubrique associée

- [Zoom](#)
- [Visualisation de films](#)
- [Durée d'enregistrement des films](#)

Appareil photo numérique
DSC-H400

Liste des fonctions de la molette de mode

Place la molette de mode sur la fonction souhaitée.

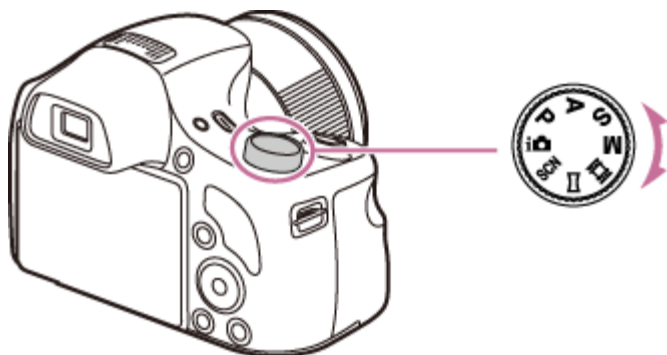

i (Mode Auto Intelligent) :

Vous pouvez prendre des images fixes en utilisant des réglages automatiques.

P (Programme Auto) :

Vous pouvez effectuer une prise de vue en utilisant un réglage automatique de l'exposition (vitesse d'obturation et valeur d'ouverture (valeur F)). Vous pouvez également sélectionner divers réglages à l'aide du menu.

A (Prise de vue à priorité ouverture) :

Vous pouvez effectuer une prise de vue après avoir réglé manuellement la valeur d'ouverture (valeur F).

S (Prise de vue à priorité vitesse d'obturation) :

Vous pouvez effectuer une prise de vue après avoir réglé manuellement la vitesse d'obturation.

M (Prise de vue expo manuelle) :

Vous pouvez effectuer une prise de vue après avoir réglé manuellement l'exposition (vitesse d'obturation et ouverture (valeur F)).

 (Panorama par balayage) :

Vous pouvez prendre une image panoramique après avoir composé des images.

 (Mode Film) :

Vous pouvez modifier le réglage pour l'enregistrement d'un film.

SCN (Sélection scène) :

Vous pouvez effectuer une prise de vue avec des réglages préprogrammés selon la scène.

Rubrique associée

• [Mode Auto Intelligent](#)

• [Programme Auto](#)

- Prise de vue à priorité ouverture
- Prise de vue à priorité vitesse d'obturation
- Prise de vue expo manuelle
- Enregistrement de films
- Prise de vues panoramiques
- Sélection scène

Remarques sur l'utilisation

4-488-060-21(1)

Copyright 2014 Sony Corporation

Appareil photo numérique
DSC-H400

Mode Auto Intelligent

Vous pouvez prendre des images fixes en utilisant des réglages automatiques.

1. Placez la molette de mode sur  (Mode Auto Intelligent).
2. Effectuez la prise de vue avec le déclencheur.

Rubrique associée

 [Reconnaissance de scène](#)

Remarques sur l'utilisation

4-488-060-21(1)

Copyright 2014 Sony Corporation











Appareil photo numérique
DSC-H400

Reconnaissance de scène

La fonction Reconnaissance de scène est opérante en mode Auto Intelligent. Elle permet à l'appareil photo de reconnaître automatiquement les conditions de prise de vue et de prendre la photo.



Avec la Reconnaissance de scène, la position d'une icône affichée à l'écran varie selon les circonstances. Elle diffère selon que l'appareil photo reconnaît une scène ou une condition particulière.

Si l'appareil photo reconnaît une scène, les icônes et guides, tels que  (Portrait),  (Portrait de nuit),  (Scène de nuit),  (Portrait Contre-jour),  (Contre-jour),  (Paysage),  (Macro),  (Projecteur) ou  (Faible éclairage), s'affichent à la première ligne. Si l'appareil photo reconnaît une condition, les icônes telles que  (Trépied) ou  (Déplacement) s'affichent à la deuxième ligne. Il se peut que l'appareil photo reconnaisse la scène et la condition, ou seulement l'une des deux.

Rubrique associée

 [Mode Auto Intelligent](#)

Remarques sur l'utilisation

4-488-060-21(1)

Copyright 2014 Sony Corporation



Appareil photo numérique
DSC-H400

Programme Auto

Vous pouvez effectuer une prise de vue en utilisant un réglage automatique de l'exposition (vitesse d'obturation et valeur d'ouverture). Vous pouvez également sélectionner divers réglages à l'aide du menu.

1. Placez la molette de mode sur **P** (Programme Auto).
2. Effectuez la prise de vue avec le déclencheur.

Remarques sur l'utilisation

4-488-060-21(1)

Copyright 2014 Sony Corporation

Appareil photo numérique
DSC-H400

Prise de vues panoramiques

Vous pouvez créer une image panoramique à partir d'images combinées.



1. Ouvrez le menu et sélectionnez  (Panorama par balayage) parmi les modes de prise de vue.
2. Alignez l'appareil photo sur l'extrémité du sujet à prendre et appuyez à fond sur le déclencheur.



3. Panoramiqnez l'appareil photo jusqu'à l'extrémité du guide (A), en suivant le témoin à l'écran.



Conseils pour une prise de vue panoramique

Panoramiqnez l'appareil photo en décrivant un arc de cercle à une vitesse constante dans le sens indiqué à l'écran.
Les sujets au repos sont plus adaptés à la prise de vue panoramique que les sujets en mouvement.
Rayon le plus court possible.

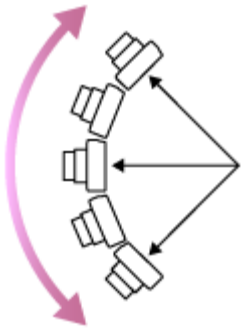

Direction verticale

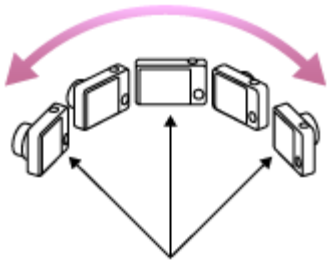

Direction horizontale

- Enfoncez d'abord le déclencheur à mi-course afin de verrouiller la mise au point et l'exposition. Appuyez ensuite à fond sur le déclencheur et panoramiquez ou inclinez l'appareil photo.
- Si une section avec des formes ou un paysage très variés est concentrée au bord d'un écran, la composition de l'image peut échouer. Dans ce cas, réglez la composition de l'image pour que cette zone se trouve au centre, puis recommencez la prise de vue.

Pour prendre une image panoramique à 360 degrés

Cet appareil photo est équipé d'une fonction de prise de vue panoramique capable de prendre une image panoramique à près de 360 degrés.

Prenez une image panoramique en sélectionnant MENU - réglez [Taille d'image panoramique] sur [360°]. Les images panoramiques enregistrées peuvent défiler normalement lorsqu'elles sont lues sur l'appareil photo.



Appuyez sur MENU - [Orientation de prise de vue] - sélectionnez [Droite] ou [Gauche]. [Haut] et [Bas] sont indisponibles pour [Orientation de prise de vue] lors de la prise de vues panoramiques à 360 degrés.

Selon le sujet ou la manière dont il est photographié, l'image enregistrée risque de ne pas couvrir 360 degrés.

Note

- Si vous ne pouvez pas panoramiquer sur tout le sujet dans le temps imparti, une zone grise se produit sur l'image combinée. Si cela se produit, déplacez plus rapidement l'appareil photo pour enregistrer une image panoramique complète.
- Plusieurs images étant jointes ensemble, la jointure ne sera pas enregistrée régulièrement.
- Lorsque l'angle total de la prise de vue panoramique et l'angle verrouillé AE/AF sont très différents en ce qui concerne

la luminosité, la couleur et la mise au point, la prise de vue n'est pas réussie. Dans ce cas, modifiez l'angle verrouillé AE/AF et recommencez la prise de vue.

- Vous ne pouvez pas créer d'images panoramiques dans les situations suivantes :
 - Vous panoramiquez trop rapidement ou trop lentement.
 - Le bougé de l'appareil photo est excessif.

Rubrique associée

- [Orientation de prise de vue en mode de panorama par balayage](#)
- [Taille d'image lors de la prise de vue en mode de panorama par balayage](#)
- [Lecture d'images panoramiques](#)
- [Effet de photo](#)

Remarques sur l'utilisation

4-488-060-21(1)

Copyright 2014 Sony Corporation

Appareil photo numérique
DSC-H400

Sélection scène

Vous pouvez effectuer une prise de vue avec des réglages préprogrammés selon la scène.

1. Placez la molette de mode sur **SCN** (Sélection scène).
2. Sélectionnez le mode souhaité - ● sur la touche de commande.
 - Si vous voulez choisir un autre mode de sélection de scène, sélectionnez-le dans le MENU.

 (Portrait) :

Vous pouvez prendre des vues avec une atmosphère plus douce pour les portraits, les fleurs, etc.

 (Paysage) :

Effectue une prise de vue facile de scènes distantes en mettant au point au loin. Effectue une prise de vue du ciel dégagé, des arbres et des fleurs dans des couleurs vives.

 (Portrait de nuit) :

Vous pouvez effectuer une prise de vue nette de personnes avec une vue nocturne en arrière-plan sans compromettre l'atmosphère.

 (Scène de nuit) :

Vous pouvez prendre des scènes de nuit de loin en préservant l'ambiance nocturne.

 (Sensibil élevée) :

Vous pouvez prendre des vues sans flash dans des conditions de faible éclairage tout en réduisant le flou.

 (Gastronomie) :

Vous pouvez prendre des présentations culinaires aux couleurs appétissantes et vives.

 (Animal domestique) :

Vous pouvez photographier votre animal domestique en appliquant les meilleurs réglages possibles.

 (Plage) :

Vous pouvez immortaliser des scènes sur la plage dans des couleurs vives et éclatantes, même en plein soleil.

 (Neige) :

Vous pouvez enregistrer des images nettes exemptes de débordements de couleur dans des scènes de neige ou dans d'autres endroits où tout l'écran apparaît blanc.

 (Feux d'artifice) :

Vous pouvez restituer des feux d'artifice dans toute leur splendeur.

 (Fête) :

Vous pouvez photographier une scène de fête avec des couleurs vives et chatoyantes.

Note

- Lorsque vous prenez des vues en mode  (Portrait de nuit),  (Scène de nuit) ou  (Feux d'artifice), la vitesse

d'obturation est plus lente et les images ont tendance à être floues. Pour éviter ce flou, il est recommandé d'utiliser un trépied.

- Lorsque vous sélectionnez  (Fête), la taille d'image est limitée à [5M] au maximum.

Remarques sur l'utilisation



4-488-060-21(1)

Copyright 2014 Sony Corporation

Appareil photo numérique
DSC-H400

Prise de vue à priorité vitesse d'obturation

En réglant la vitesse d'obturation, vous pouvez prendre un objet en mouvement avec une représentation différente, comme le gel de l'action ou l'accentuation du mouvement avec sa trace.

1. Placez la molette de mode sur **S** (Prise de vue à priorité vitesse d'obturation).
2. Appuyez sur  sur la touche de commande, puis sélectionnez la valeur souhaitée avec  / .
3. Mettez au point sur votre sujet et effectuez la prise de vue.
La valeur d'ouverture est réglée automatiquement pour obtenir une exposition correcte.

Note

- Si vos réglages ne permettent pas d'obtenir une exposition correcte, les témoins de valeur de réglage clignotent à l'écran. Vous pouvez effectuer une prise de vue dans ces conditions, mais nous vous recommandons de réajuster les valeurs qui clignotent.
- Lorsque la vitesse d'obturation est rapide, la quantité de lumière peut être insuffisante, même si vous déclenchez le flash.
- Lorsque vous réglez une vitesse d'obturation plus lente, il est recommandé d'utiliser un trépied pour éviter les effets de vibration.
- Si vous sélectionnez des vitesses d'obturation lentes, le traitement des données prend un certain temps.
- En mode [Prise de vue à priorité vitesse d'obturation],  (Avertissement SteadyShot) ne s'affiche pas.
- Si vous effectuez une prise de vue alors que la vitesse d'obturation est réglée sur 1 seconde ou une vitesse plus lente (Prise de vue à exposition longue), le processus de réduction de bruit fonctionne pendant la même durée que la durée d'ouverture de l'obturateur (Exposition longue NR). Vous ne pouvez pas effectuer d'autres prises de vue au cours de la réduction.
- La luminosité de l'image affichée à l'écran peut différer de l'image réellement enregistrée.

Astuce



- Avec une vitesse d'obturation plus rapide, les sujets en mouvement (personnes qui courent, voitures qui roulent, éclaboussures d'eau, etc.) apparaissent immobiles. Avec une vitesse d'obturation plus lente, les sujets en mouvement (rivière qui coule, etc.) apparaissent plus naturels.

Remarques sur l'utilisation

Appareil photo numérique
DSC-H400

Prise de vue à priorité ouverture

Vous pouvez régler la plage de mise au point ou le degré de flou de profondeur.

1. Placez la molette de mode sur **A** (Prise de vue à priorité ouverture).
2. Appuyez sur  sur la touche de commande, puis sélectionnez la valeur souhaitée avec  /  .
Diminuez la valeur d'ouverture : l'avant-plan et l'arrière-plan ne sont pas mis au point.
Augmentez la valeur d'ouverture : l'avant-plan et l'arrière-plan sont visiblement mis au point.
3. Mettez au point sur votre sujet et effectuez la prise de vue.
La vitesse d'obturation est réglée automatiquement pour obtenir une exposition correcte.

Note

- Si vos réglages ne permettent pas d'obtenir une exposition correcte, les témoins de valeur de réglage clignotent à l'écran. Vous pouvez effectuer une prise de vue dans ces conditions, mais nous vous recommandons de réajuster les valeurs qui clignotent.
- La luminosité de l'image affichée à l'écran peut différer de l'image réellement enregistrée.

Astuce

- Avec une valeur d'ouverture inférieure (ouverture plus grande), la profondeur de champ devant et derrière le sujet est plus étroite, ce qui permet une mise au point douce des alentours, et un portrait plus net du sujet. Avec une valeur d'ouverture supérieure (ouverture plus étroite), la profondeur de champ devant et derrière le sujet est plus profonde, ce qui permet de restituer davantage de profondeur au paysage.

Remarques sur l'utilisation

4-488-060-21(1)

Copyright 2014 Sony Corporation

Appareil photo numérique
DSC-H400

Prise de vue expo manuelle

Vous pouvez effectuer la prise de vue avec votre exposition préférée en réglant manuellement la vitesse d'obturation et la valeur d'ouverture.

1. Placez la molette de mode sur **M** (Prise de vue expo manuelle).
2. Appuyez sur ● sur la touche de commande.
3. Appuyez sur ▲ / ▼ pour sélectionner la vitesse d'obturation souhaitée, puis appuyez sur ◀ / ▶ pour sélectionner l'ouverture (valeur F).
 - Sélectionnez une vitesse d'obturation de 1/2000 à 30 secondes.
 - Lorsque le zoom est placé complètement sur W, vous pouvez sélectionner une ouverture de F3.4 ou F8.1. Lorsque le zoom est placé complètement sur T, vous pouvez sélectionner une ouverture de F6.5 ou F8.0.
4. Appuyez sur le déclencheur pour prendre l'image.

Réglage de la vitesse d'obturation et de l'ouverture (valeur F)

La différence entre les réglages et l'exposition correcte jugée par l'appareil photo apparaît comme valeur de correction de l'exposition à l'écran.



A : Vitesse d'obturation/ouverture (valeur F)

B : Valeur de correction d'exposition

- 0EV est la valeur jugée comme la plus appropriée par l'appareil photo.
- Lorsque la vitesse d'obturation est d'une seconde ou d'une valeur plus lente, la vitesse d'obturation est indiquée par ["], [1"] par exemple.
- Lorsque vous réglez une vitesse d'obturation plus lente, il est recommandé d'utiliser un trépied pour éviter les effets de vibration.
- Lorsque la vitesse d'obturation est inférieure à une certaine vitesse, la fonction d'obturation lente NR s'active automatiquement pour réduire le bruit de l'image, et **NR** apparaît à l'écran.

- Si vous sélectionnez des vitesses d'obturation lentes, le traitement des données prend un certain temps.

Note

- Si vos réglages ne permettent pas d'obtenir une exposition correcte, les témoins de valeur de réglage sur l'écran clignotent lorsque vous enfoncez le déclencheur à mi-course. Vous pouvez effectuer la prise de vue dans ces conditions, mais il est recommandé de réajuster l'exposition.
- Vous ne pouvez pas sélectionner la vitesse d'obturation et l'ouverture (valeur F) lorsque le retardateur se trouve sur [Autoportrait une personne] ou [Autoportrait deux personnes].

Remarques sur l'utilisation

4-488-060-21(1)

Copyright 2014 Sony Corporation

Appareil photo numérique
DSC-H400

Zoom

Vous pouvez agrandir l'image pendant la prise de vue. La fonction Zoom optique de l'appareil photo peut agrandir les images jusqu'à 63x.

1. Tournez le levier W/T (Zoom) sur le côté T pour effectuer un zoom avant et sur le côté W pour effectuer un zoom arrière.



Note

- Le zoom est verrouillé sur le côté W en mode de panorama par balayage.
- Le bruit de fonctionnement de l'objectif est enregistré lorsque la fonction Zoom fonctionne pendant le tournage d'un film.

Rubrique associée

[Zoom numérique](#)

Remarques sur l'utilisation



4-488-060-21(1)

Copyright 2014 Sony Corporation

Appareil photo numérique
DSC-H400

Zoom numérique

Sélectionne le mode de zoom numérique. L'appareil photo agrandit l'image à l'aide du zoom optique (jusqu'à 63x). Lorsque le facteur de zoom est dépassé, l'appareil photo utilise le zoom numérique intelligent ou de précision.

1. Mettez l'appareil photo en mode de prise de vue.
2. MENU -  (Réglages) -  (Réglages prise de vue) - [Zoom numérique] - mode souhaité - ● sur la touche de commande

S  (Intelligent) (Réglages par défaut) :

Agrandit numériquement l'image dans la plage où elle ne sera pas déformée, en fonction de sa taille (Zoom intelligent).

P  (Précision) :

Toutes les tailles d'image sont agrandies par le facteur de zoom total d'environ 126x, y compris le zoom optique 63x.

Notez toutefois que la qualité d'image se dégrade lorsque le facteur de zoom optique est dépassé (Zoom numérique de précision).

Désact :

Le zoom numérique n'est pas utilisé.

Note

- Le [Zoom numérique] est indisponible dans les situations suivantes :
 - En mode [Panorama par balayage]
 - Lorsque [Retardateur] est réglé sur [Autoportrait une personne] ou [Autoportrait deux personnes].
- Le zoom intelligent est indisponible lorsque vous enregistrez des films ou que la taille d'image est réglée sur [20M] ou [16:9 (15M)].
- La fonction Détection de visage est inopérante dans la plage du [Zoom numérique].

Facteur de zoom total lors de l'utilisation du zoom intelligent (y compris le zoom optique 63x)

Le rapport de zoom pris en charge varie selon la taille d'image.

Taille et facteur de zoom total :

10M : environ 89x

5M : environ 120x

VGA : environ 500x

16:9(2M) : environ 160x

Appareil photo numérique
DSC-H400

DISP (Réglage affichage)

Définit le mode de réglage de l'affichage.

1. Appuyez sur **DISP** (Réglage affichage) sur la touche de commande.
2. Sélectionnez le mode souhaité avec la touche de commande.

 (DÉSACTIVÉ) :

Affiche uniquement des images.



 (Info détaillée) :

Affiche des informations. Les données Exif de l'image enregistrée et de l'histogramme sont aussi affichées.



 ACTIVÉ (Réglage par défaut) :

Affiche des informations.



Histogramme

Un histogramme est un graphique permettant de représenter la luminosité d'une image. Ce graphique signale une image claire lorsqu'il est décalé vers la droite (A), et une image sombre lorsqu'il est décalé vers la gauche (B).



1. Appuyez sur **DISP** (Réglage affichage) sur la touche de commande, puis sélectionnez [Info détaillée].

Note

- L'histogramme apparaît également lors de la lecture d'une image unique, mais vous ne pouvez pas régler l'exposition.
- L'histogramme n'apparaît pas dans les situations suivantes :
 - Enregistrement/Lecture de films
 - Visualisation d'images à orientation verticale
 - Rotation d'images fixes
 - Prise de vue/Visualisation en mode [Panorama par balayage]
- Il se peut que l'histogramme n'apparaisse pas pour des images enregistrées avec d'autres appareils.

Remarques sur l'utilisation

4-488-060-21(1)



Copyright 2014 Sony Corporation

Appareil photo numérique
DSC-H400

Flash

Pour effectuer une prise de vue dans des conditions de faible luminosité ou de contre-jour, vous pouvez éclairer le sujet à l'aide du flash.

En outre, le flash permet de réduire le bougé de l'appareil photo.

1. Appuyez sur la touche d'extension de flash pour relever le flash.
 - Si le flash ne se relève pas, c'est que le mode de flash est automatiquement réglé sur  (Désactivé). Vous ne pouvez pas modifier ce réglage.
2. Appuyez sur  (Flash) sur la touche de commande.
3. Sélectionnez le mode souhaité avec la touche de commande.

 **Adv.** (Flash avancé) :

Clignote à une plus grande distance en augmentant la valeur limite supérieure de la sensibilité ISO.

 **AUTO** (Auto) (Réglage par défaut) :

Le flash fonctionne automatiquement dans les endroits sombres ou à contre-jour.

 (Activé) :

Le flash fonctionne toujours.

 **SL** (Sync lente) :

Le flash fonctionne toujours.

La vitesse d'obturation est lente dans les endroits sombres pour que la partie de l'arrière-plan hors de la portée du flash soit nette.

Lorsque des « points blancs » apparaissent sur des images prises au flash

Ces points sont provoqués par des particules (poussière, pollen, etc.) flottant près de l'objectif. Lorsqu'ils sont accentués par le flash de l'appareil photo, ils apparaissent sous la forme de points blancs circulaires.





Comment réduire les « points blancs » ?

- Éclairez la pièce et prenez le sujet sans flash.
- Si vous sélectionnez le mode  (Sensibil élevée) en mode de sélection de scène, [Flash] est automatiquement réglé

sur [Désactivé].

Note

-  est affiché pendant la charge du flash.
- Vous ne pouvez pas utiliser le flash pendant la prise de vue en rafale.
-  Adv. (Flash avancé) est disponible uniquement en mode [Mode Auto Intelligent]. Lorsque  Adv. (Flash avancé) est sélectionné, la taille maximale de [Taille image fixe] est [5M]. Si [Taille image fixe] est réglé sur une valeur supérieure à [5M], [Taille image fixe] est automatiquement réglé sur [5M].
- En cas de prise de vue avec le flash et lorsque le zoom est réglé sur W, l'ombre de l'objectif peut apparaître à l'écran, en fonction des conditions de prise de vue. Si cela se produit, réglez le zoom sur T et recommencez la prise de vue au flash.
- Si vous n'utilisez pas le flash, maintenez-le abaissé.

Remarques sur l'utilisation

4-488-060-21(1)

Copyright 2014 Sony Corporation

Appareil photo numérique
DSC-H400

Taille d'image

La taille d'image détermine la taille du fichier d'image enregistré lors de la prise de vue.

Plus la taille d'image est grande, plus le nombre de détails reproduits est élevé lorsque la photo est imprimée sur un papier grand format. Plus la taille d'image est petite, plus le nombre d'images pouvant être enregistrées est élevé.

1. MENU - (Taille image fixe) - taille souhaitée

Taille image fixe (Horizontal × Vertical) et consignes d'utilisation

 (5152×3864) (Réglage par défaut) :

Pour des impressions jusqu'au format A3+.

 (3648×2736) :

Pour des impressions jusqu'au format A3.

 (2592×1944) :

Pour des impressions de 10×15 cm jusqu'au format A4

 (640×480) :

Pour joindre à des e-mails

 (5152×2896) :

Pour une visualisation sur un téléviseur haute définition et une impression jusqu'au format A3

 (1920×1080) :

Pour une visualisation sur un téléviseur haute définition

Note

- Lorsque vous imprimez des images fixes enregistrées avec un rapport d'aspect 16:9 ou des photos panoramiques, il se peut que les deux bords soient coupés.

Taille d'image en mode facile

1. MENU - [Taille image fixe] - taille souhaitée

Grande (Réglage par défaut) : Prend des vues en taille [20M].

Petite : Prend des vues en taille [5M].

Remarques sur l'utilisation

4-488-060-21(1)

Copyright 2014 Sony Corporation

Appareil photo numérique
DSC-H400

Taille d'image lors de la prise de vue en mode de panorama par balayage

Définit la taille d'image en mode de panorama par balayage. La taille d'image varie en fonction de l'orientation de la prise de vue panoramique.

1. MENU -  (Taille d'image panoramique) - taille souhaitée

 (Standard) (Réglage par défaut) :

(Horizontal : 4912 × 1080)

(Vertical : 3424 × 1920)

Effectue des prises de vue en taille standard.

 (Large) :

(Horizontal : 7152 × 1080)

(Vertical : 4912 × 1920)

Effectue des prises de vue en taille large.

 (360°) :

(Horizontal : 11520 × 1080)

Effectue des prises de vue à 360 degrés.

Rubrique associée

- [Prise de vues panoramiques](#)
- [Orientation de prise de vue en mode de panorama par balayage](#)

Remarques sur l'utilisation

4-488-060-21(1)

Copyright 2014 Sony Corporation

Appareil photo numérique
DSC-H400

Taille d'image lors du tournage de films

Plus la taille d'image de film est élevée, meilleure est la qualité. Plus la quantité de données utilisées par seconde (débit binaire moyen) est élevée, plus la lecture de l'image est fluide.

Les films réalisés avec cet appareil photo sont enregistrés au format MPEG-4, à environ 30 images/s, en mode progressif, avec son AAC, format mp4.

1. MENU -  (Taille film) - taille souhaitée

Taille du film, débit binaire moyen et consignes d'utilisation

 (1280x720(Fine)) (Réglage par défaut) :

9 Mbps

Tourne des films de qualité optimale pour un affichage sur un téléviseur haute définition.

 (1280x720(Standard)) :

6 Mbps

Tourne des films de qualité standard pour un affichage sur un téléviseur haute définition.

 (VGA(640x480)) :

3 Mbps

Effectue une prise de vue avec une taille d'image appropriée pour le téléversement sur le Web.

Rubrique associée

 [Enregistrement de films](#)

Remarques sur l'utilisation

4-488-060-21(1)

Copyright 2014 Sony Corporation

Appareil photo numérique
DSC-H400

Mise au P

Vous pouvez changer de méthode de mise au point. Utilisez le menu lorsqu'il est difficile d'obtenir une mise au point appropriée en mode de mise au point automatique.

AF est l'abréviation d'« Auto Focus », une fonction qui ajuste automatiquement la mise au point.

Le cadre du télémètre AF sélectionné apparaît sur l'écran.

1. MENU - (Mise au P) - mode souhaité

AF multi (Réglage par défaut) :

Effectue automatiquement la mise au point sur un sujet dans toutes les plages du cadre de télémètre. Lorsque vous enfoncez le déclencheur à mi-course en mode de prise d'image fixe, un cadre vert s'affiche autour de la zone qui est mise au point.



- Lorsque la fonction Détection de visage est active, AF fonctionne avec la priorité sur les visages.

(AF centre) :

Effectue automatiquement la mise au point sur un sujet au centre du cadre du télémètre. En utilisant la fonction de verrouillage AF avec cette option, vous pouvez composer l'image comme vous le voulez.



(AF spot) :

Effectue automatiquement la mise au point sur un sujet extrêmement petit ou une zone étroite. En utilisant la fonction de verrouillage AF avec cette option, vous pouvez composer l'image comme vous le voulez.



Tenez l'appareil photo immobile afin que le sujet et le cadre du télémètre AF ne soient pas mal alignés.

Note

- Lorsque vous utilisez [Zoom numérique] ou [Illuminat. AF], le cadre du télémètre AF est désactivé et apparaît sous la forme d'une ligne pointillée. Dans ce cas, l'appareil photo met au point sur les sujets situés au centre de l'écran.
- Si le mode de mise au point continue est sélectionné, l'appareil photo règle la mise au point en donnant la priorité au sujet à suivre.

Mise au point sur des sujets proches du bord de l'écran

Si le sujet n'est pas net, procédez comme suit :

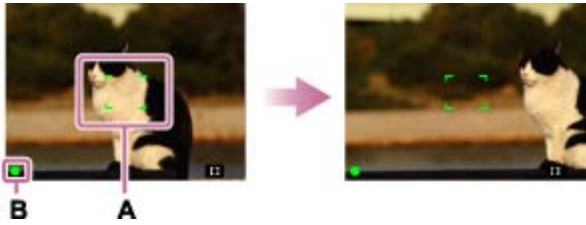

1. Recadrez la vue de sorte que le sujet soit centré dans le télémètre AF (A), et enfoncez le déclencheur à mi-course pour mettre au point sur le sujet (verrouillage AF).
2. Lorsque le témoin de verrouillage AE/AF (B) arrête de clignoter et qu'il est fixe, revenez à l'image que vous avez composée et enfoncez complètement le déclencheur.

Remarques sur l'utilisation

4-488-060-21(1)

Copyright 2014 Sony Corporation

Appareil photo numérique
DSC-H400

TRACKING FOCUS

Suit le sujet et ajuste automatiquement la mise au point, même lorsque le sujet est en mouvement.

1. Orientez l'appareil photo vers le sujet et appuyez sur ● sur la touche de commande.
Le cadre témoin apparaît.
2. Placez le cadre témoin sur le sujet sur lequel vous souhaitez mettre au point, puis appuyez sur ● .
Le suivi commence.
3. Appuyez sur le déclencheur pour prendre l'image.

Suivi d'un visage

Si vous utilisez la mise au point continue quand la fonction Détection de visage est activée, vous pouvez sélectionner un visage pour lui donner la priorité et enregistrer celui-ci avec l'appareil photo.

Note

- Vous ne pouvez pas utiliser la mise au point continue dans les situations suivantes :
 - Fonctions de zoom autres que le zoom optique
 - Lorsque l'appareil photo est réglé sur [Prise de vue à priorité ouverture], [Prise de vue à priorité vitesse d'obturation] ou [Prise de vue expo manuelle].
- La mise au point continue est automatiquement annulée lorsque le sujet disparaît de l'écran ou que son suivi échoue.

Rubrique associée

- [Impossible de sélectionner la fonction Détection de visage](#)

Remarques sur l'utilisation

4-488-060-21(1)

Copyright 2014 Sony Corporation

Appareil photo numérique
DSC-H400

Mode Facile

Vous permet de prendre des images fixes en utilisant le minimum de fonctions nécessaires.
La taille du texte augmente et les témoins deviennent plus faciles à voir.

1. MENU - **EASY** (Mode Facile) - ● sur la touche de commande
2. [OK] - ●
3. Effectuez la prise de vue avec le déclencheur.
 - Pour quitter le mode facile, MENU - [Quitter le mode Facile].

Note

- La charge de la batterie peut diminuer plus rapidement car la luminosité de l'écran augmente automatiquement.

Reconnaissance de scène

La fonction Reconnaissance de scène est opérante en mode facile. Elle permet à l'appareil photo de reconnaître automatiquement les conditions de prise de vue et d'effectuer une prise de vue.



Fonctions de prise de vue disponibles en mode facile (Prise de vue)

Taille image fixe

MENU - [Taille image fixe] - ● sur la touche de commande - mode souhaité - ●

Sélectionnez la taille [Grande] ou [Petite].

Retardateur

 sur la touche de commande - mode souhaité

Sélectionnez le mode [10 sec] ou [Désact].

Flash

 sur la touche de commande - mode souhaité

Sélectionnez le mode [Auto] ou [Désactivé].

Remarques sur l'utilisation

4-488-060-21(1)

Copyright 2014 Sony Corporation

Appareil photo numérique
DSC-H400

Orientation de prise de vue en mode de panorama par balayage

Permet de spécifier le sens dans lequel l'appareil photo sera panoramiqué lors de la prise de vue en mode de panorama par balayage.

1. MENU -  (Orientation de prise de vue) - orientation souhaitée

 (Droite) (Réglage par défaut) :
Panoramique de gauche à droite.

 (Gauche) :
Panoramique de droite à gauche.

 (Haut) :
Panoramique de bas en haut.

 (Bas) :
Panoramique de haut en bas.

Note

- [Haut] et [Bas] sont indisponibles lorsque [Taille lmg] est réglé sur [360°].

Remarques sur l'utilisation

4-488-060-21(1)

Copyright 2014 Sony Corporation





Appareil photo numérique
DSC-H400

Illuminat. AF

L'illuminateur d'assistance AF offre un éclairage d'appoint pour faciliter la mise au point sur le sujet dans les endroits sombres.

Pour faciliter la mise au point par l'appareil photo, l'illuminateur d'assistance AF émet une lumière rouge jusqu'au verrouillage de la mise au point lorsque vous enfoncez le déclencheur à mi-course.

Le témoin  apparaît alors.

1. Mettez l'appareil photo en mode de prise de vue.
2. MENU -  (Réglages) -  (Réglages prise de vue) - [Illuminat. AF] - mode souhaité - ● sur la touche de commande





Auto (Réglage par défaut) :

Indique s'il faut utiliser ou non l'illuminateur d'assistance AF automatiquement dans un environnement sombre.

Désact :

L'illuminateur d'assistance AF n'est pas utilisé.

Note

- La mise au point s'effectue dès lors que la lumière de l'illuminateur d'assistance AF atteint le sujet, même si elle n'atteint pas le centre du sujet.
- Vous ne pouvez pas utiliser l'illuminateur d'assistance AF dans les situations suivantes :
 - En mode de film
 - En mode [Panorama par balayage]
 - Lorsque le mode  (Paysage),  (Scène de nuit),  (Animal domestique) ou  (Feux d'artifice) est sélectionné en mode de sélection de scène.
 - Lorsque [Retardateur] est réglé sur [Autoportrait une personne] ou [Autoportrait deux personnes].
- Lorsque vous utilisez l'illuminateur d'assistance AF, le cadre du télémètre AF normal est désactivé et un nouveau cadre de télémètre AF est affiché par une ligne pointillée. AF fonctionne en priorité sur les sujets situés près du centre du cadre.
- L'illuminateur d'assistance AF émet une lumière très vive. Bien qu'il n'y ait pas de risque pour la santé, ne regardez pas directement de près dans l'émetteur de l'illuminateur d'assistance AF.

Remarques sur l'utilisation

Appareil photo numérique
DSC-H400

Correction d'exposition

Vous pouvez régler manuellement l'exposition par pas de 1/3 EV dans la plage de -2.0 EV à +2.0 EV.

1.  sur la touche de commande - Correction d'exposition souhaitée

Réglage de l'exposition pour obtenir de meilleures images



A : Surexposition (trop de lumière)

B : Exposition correcte

C : Sous-exposition (trop peu de lumière)

- Lorsque l'image prise est surexposée, réglez [Correction d'exposition] sur le côté moins.
- Lorsque l'image prise est sous-exposée, réglez [Correction d'exposition] sur le côté plus.

Note

- Il se peut que la correction d'exposition soit inefficace si vous prenez un sujet dans des conditions extrêmement claires ou sombres ou utilisez le flash.

Remarques sur l'utilisation

4-488-060-21(1)

Copyright 2014 Sony Corporation

Appareil photo numérique
DSC-H400

Mode de mesure

Sélectionne le mode de mesure qui définit la partie du sujet sur laquelle sera effectuée la mesure pour déterminer l'exposition.

1. MENU -  (Mode de mesure) - mode souhaité

 Multi (Réglage par défaut) :

Divise l'image en plusieurs zones et effectue la mesure sur chaque zone. L'appareil photo détermine une exposition bien équilibrée (Mesure multi-zone).

 (Centre) :

Effectue la mesure au centre de l'image et détermine l'exposition sur la base de la luminosité du sujet en ce point (Mesure à pondération centrale).

 (Spot) :

Alignez le réticule du spotmètre (A) sur le sujet pour mesurer une partie du sujet (Mesure spot). Cette fonction est utile lorsque le sujet est rétroéclairé ou très contrasté par rapport à l'arrière-plan.



Remarques sur l'utilisation

4-488-060-21(1)

Copyright 2014 Sony Corporation

Appareil photo numérique
DSC-H400

Réglag. prise d. v. en continu

Vous pouvez sélectionner Prise de vue unique ou Prise de vue en continu comme mode de prise de vue.

1. MENU -  (Réglag. prise d. v. en continu) - mode souhaité

 Prise de vue unique (Réglage par défaut) :

Prend une image unique.

 (Prise de vue en continu) :

Prend jusqu'à 100 images et jusqu'à 0,71 image par seconde environ lorsque vous maintenez le déclencheur enfoncé.

Note

- [Flash] est réglé sur [Désactivé].
- Lors d'un enregistrement avec le retardateur, une série allant jusqu'à 5 images est enregistrée.
- Selon le réglage de la taille d'image, l'intervalle d'enregistrement devient plus long.
- [Mise au P], [Bal blanc] et [Correction d'exposition] sont réglés pour la première image, puis appliqués aux autres.
- Lorsque la mémoire interne ou une carte mémoire est pleine, la prise de vue en rafale s'arrête.

Remarques sur l'utilisation

4-488-060-21(1)

Copyright 2014 Sony Corporation



Appareil photo numérique
DSC-H400

Retardateur

Avec le retardateur, vous pouvez effectuer une prise de vue avec un délai de 10 secondes ou 2 secondes.

1. Appuyez sur  (Retardateur) sur la touche de commande.
2. Sélectionnez le mode souhaité avec la touche de commande.

 Désact (Réglage par défaut) :
Le retardateur n'est pas utilisé.

 (10 sec) :

Règle le retardateur sur 10 secondes.

Lorsque vous appuyez sur le déclencheur, le témoin du retardateur clignote et un signal sonore retentit jusqu'à ce que le déclencheur s'active.

Pour annuler, appuyez à nouveau sur .

 (2 sec) :

Règle le retardateur sur 2 secondes.

 (Autoportrait une personne) :



 (Autoportrait deux personnes) :

Règle le retardateur sur Retardateur autoportrait.

Lorsque l'appareil photo détecte le nombre de visages spécifié, un signal sonore retentit et le déclencheur s'active 2 secondes plus tard.

Conseils pour éviter un flou

Si vos mains ou votre corps bougent pendant que vous tenez l'appareil photo et appuyez sur le déclencheur, un « tremblement de l'appareil photo » se produit.

Le bougé de l'appareil photo se produit fréquemment dans des conditions de faible éclairage ou de vitesse d'obturation lente, comme celles rencontrées en mode  (Portrait de nuit) ou  (Scène de nuit).



Pour réduire le bougé de l'appareil photo, réglez le retardateur sur 2 secondes et plaquez les bras de chaque côté du corps après avoir appuyé sur le déclencheur.

Prise de vue automatique avec le retardateur autoportrait

Pointez l'objectif vers vous de sorte que le nombre de visages sélectionné soit reflété sur l'écran. L'obturateur se

déclenche automatiquement. Ne bougez plus l'appareil photo quand le signal sonore a retenti.



Remarques sur l'utilisation

4-488-060-21(1)

Copyright 2014 Sony Corporation



Appareil photo numérique
DSC-H400

Réglages bracketing

Vous pouvez spécifier le type de prise de vue en fourchette. En mode de prise de vue en fourchette, vous pouvez enregistrer une série de 3 images avec les réglages modifiés. Vous pouvez ensuite sélectionner l'image la plus appropriée.

1. MENU - **BRK OFF** (Réglages bracketing) - mode souhaité

BRK OFF (Désact) (Réglage par défaut) :

La prise de vue en fourchette n'est pas utilisée.

±0,3 EV (EXP±0.3) :

±0,7 EV (EXP±0.7) :

±1,0 EV (EXP±1.0) :

Enregistre une série de 3 images avec l'exposition décalée dans l'ordre suivant : standard, sombre et claire. Plus la valeur de fourchette est élevée, plus le décalage de la valeur d'exposition est grand.

BRK WB (Bal blanc) :

Enregistre une série de 3 images avec la balance des blancs décalée dans l'ordre suivant : tonalité de couleur actuelle, vers le bleu et vers le rouge.

- Lorsque vous réglez [Bal blanc] sur une option autre que [Auto], la tonalité de couleur est décalée sur la base de la balance des blancs sélectionnée.

Note

- Vous ne pouvez pas sélectionner [Bal blanc] lorsque la molette de mode est placée sur **SCN** (Sélection scène).

Remarques sur l'utilisation

4-488-060-21(1)

Copyright 2014 Sony Corporation



Appareil photo numérique
DSC-H400

DRO

Analyse la scène à prendre et corrige automatiquement la luminosité et le contraste pour améliorer la qualité d'image. DRO est l'abréviation de « Dynamic Range Optimizer », une fonction qui optimise automatiquement la différence entre les parties claires et sombres d'une image.

1. MENU - (DRO) - mode souhaité

 (Désact) :

Pas d'ajustement.

 (DRO standard) (Réglage par défaut) :

Ajuste automatiquement la luminosité et le contraste des images.

 (DRO plus) :

Ajuste automatiquement et fortement la luminosité et le contraste des images.

Note

- Selon les conditions de prise de vue, il peut être impossible d'obtenir des effets de correction.
- Seul [ISOAUTO] ou des valeurs comprises entre [ISO 80] et [ISO 800] peuvent être définies pour la valeur ISO lorsque [DRO plus] est activé.

Remarques sur l'utilisation

4-488-060-21(1)

Copyright 2014 Sony Corporation

Appareil photo numérique
DSC-H400

ISO

Sélectionne la sensibilité à la lumière lorsque l'appareil photo est en mode de programme auto. En mode de film, [ISO] est fixé sur [Auto].

1. MENU - $\frac{ISO}{AUTO}$ (ISO) - mode souhaité

$\frac{ISO}{AUTO}$ (Auto) (Réglage par défaut) :

Règle automatiquement la sensibilité ISO.

$\frac{ISO}{ISO}$ / $\frac{ISO}{ISO}$ / $\frac{ISO}{ISO}$ / $\frac{ISO}{ISO}$ / $\frac{ISO}{ISO}$ / $\frac{ISO}{ISO}$:

80 100 200 400 800 1600 3200 :

Vous pouvez réduire le flou de l'image dans les endroits sombres ou en présence de sujets en mouvement en augmentant la sensibilité ISO (en sélectionnant une valeur plus élevée).

Réglage de la sensibilité ISO (Indice de lumination recommandé)

La sensibilité ISO est une mesure de vitesse pour support d'enregistrement qui incorpore un capteur d'image recevant la lumière. Même lorsque l'exposition est identique, les images varient selon la sensibilité ISO.

Sensibilité ISO élevée



Enregistre une image claire même dans un endroit sombre tout en augmentant la vitesse d'obturation pour réduire le flou. L'image tend toutefois à comporter du bruit.

Sensibilité ISO faible



Enregistre une image plus douce.

Toutefois, si l'exposition est insuffisante, l'image risque de s'assombrir.



Appareil photo numérique
DSC-H400

Bal blanc

Les tonalités de couleur sont ajustées selon les conditions de lumière environnante. Utilisez cette fonction si les couleurs d'une image ne paraissent pas naturelles.

1. MENU - (Bal blanc) - mode souhaité

 Auto (Réglage par défaut) :

Ajuste automatiquement la balance des blancs de sorte que les couleurs paraissent naturelles.

 (Lumière jour) :

Effectue un réglage correspondant aux conditions extérieures par beau temps, à des vues en soirée, à des scènes nocturnes, à des enseignes lumineuses, à des feux d'artifice, etc.

 (Nuageux) :

Effectue un réglage pour un ciel nuageux ou un endroit ombragé.

 (Bal Blancs ss éclairage fluo1) :

Effectue un réglage pour un éclairage blanc fluorescent.

 (Bal Blancs ss éclairage fluo2) :

Effectue un réglage pour un éclairage blanc fluorescent naturel.

 (Bal Blancs ss éclairage fluo3) :

Effectue un réglage pour un éclairage fluorescent semblable à la lumière du jour.

 (Incandescent) :

Effectue un réglage pour des lieux éclairés par des lampes incandescentes ou très éclairés, comme dans un studio de photographie.

 (Flash) :

Effectue un réglage pour les conditions du flash.

 (Press. Uniq) :

Règle la balance des blancs en fonction de la source de lumière. Utilisez ce mode lorsque [Auto] et les autres réglages ne permettent pas une reproduction fidèle des couleurs.

 (Rég pres uniq) :

Mémorise le blanc de base qui sera utilisé en mode [Press. Uniq].

Note

- Lors de la prise de vue avec flash dans un mode autre que [Flash], [Bal blanc] est réglé sur [Auto].
- Lorsque [Flash] est réglé sur [Activé] ou [Sync lente], la balance des blancs ne peut être réglée que sur [Auto], [Flash], [Press. Uniq] ou [Rég pres uniq].

Pour capturer un blanc de base en mode [Rég pres uniq]

1. Effectuez le cadrage sur un objet blanc, tel qu'une feuille de papier remplissant tout l'écran, dans les mêmes

conditions d'éclairage que pour filmer le sujet.

2. MENU - **WB**
AUTO (Bal blanc) - [Rég pres uniq] - ● sur la touche de commande

L'écran devient momentanément noir et une fois la balance des blancs ajustée et mise en mémoire, l'écran d'enregistrement s'affiche à nouveau.

Note

- Si le témoin clignote pendant la prise de vue, cela signifie que la balance des blancs n'est pas encore réglée ou ne peut pas être réglée. Utilisez la balance des blancs automatique.
- Ne secouez pas et ne heurtez pas l'appareil photo pendant l'utilisation de la fonction [Rég pres uniq].
- Lorsque le mode de flash est réglé sur [Activé] ou sur [Sync lente], la balance des blancs est réglée dans des conditions d'utilisation du flash.

Remarques sur l'utilisation

4-488-060-21(1)

Copyright 2014 Sony Corporation

Appareil photo numérique
DSC-H400

Effet de photo

Vous pouvez prendre une image fixe avec la texture d'origine, selon l'effet souhaité.

1. Réglez la molette de mode sur **P** (Programme Auto), **S** (Prise de vue à priorité vitesse d'obturation), **A** (Prise de vue à priorité ouverture) ou **M** (Prise de vue expo manuelle).
2. MENU -  (Effet de photo) - mode souhaité
 - Si vous voulez choisir un autre mode d'effet d'image, sélectionnez-le dans le MENU.
3. Effectuez la prise de vue avec le déclencheur.

 (Désact) :

L'effet d'image n'est pas utilisé.

 (Caméra jouet) :

Vous pouvez obtenir des images présentant des effets tels que l'effet tunnel, le contraste élevé ou la couleur prédominante comme si elles avaient été prises avec une caméra jouet. Vous pouvez changer la teinte de la couleur à l'aide de MENU - [Teinte de la couleur].

 (Couleur pop) :

Vous pouvez obtenir une image colorée de style pop-art en mettant l'accent sur la tonalité de couleur.

 (Couleur partielle) :

Vous pouvez obtenir une image qui donne une forte impression en laissant une couleur spécifique sur certaines parties d'une image monochrome. Vous pouvez choisir la couleur à extraire à l'aide de MENU - [Couleur Extraite].

 (Soft High-key) :

Vous pouvez obtenir des images douces et claires en mettant l'accent sur la luminosité.

Rubrique associée

- [Teinte de la couleur](#)
- [Couleur Extraite](#)



Appareil photo numérique
DSC-H400

Teinte de la couleur

Ajuste la teinte de couleur lorsque vous sélectionnez [Caméra jouet] sous Effet de photo.

1. MENU - (Teinte de la couleur) - mode souhaité

 Normal (Réglage par défaut) :

Ajoute une teinte normale et assombrit l'environnement.

 (Teinte froide) :

Ajoute une teinte bleutée froide et assombrit l'environnement.

 (Teinte chaude) :

Ajoute une teinte rougeâtre chaude et assombrit l'environnement.

 (Teinte verte) :

Ajoute une teinte verte semblable à un filtre et assombrit l'environnement.

 (Teinte magenta) :

Ajoute une teinte magenta semblable à un filtre et assombrit l'environnement.

Note

- Il est recommandé de prendre un cliché test à l'avance pour certains sujets.

Rubrique associée

 [Effet de photo](#)

Remarques sur l'utilisation

4-488-060-21(1)

Copyright 2014 Sony Corporation



Appareil photo numérique
DSC-H400

Couleur Extraite

Lorsque vous sélectionnez [Couleur partielle] sous [Effet de photo], sélectionnez la couleur à extraire.

1. MENU - (Couleur Extraite) - mode souhaité

 Rouge (Réglage par défaut) :

Extrait uniquement le rouge.

 (Vert) :

Extrait uniquement le vert.

 (Bleu) :

Extrait uniquement le bleu.

 (Jaune) :

Extrait uniquement le jaune.

Note

- Selon les sujets, il se peut que les images ne conservent pas la couleur sélectionnée.

Rubrique associée

 [Effet de photo](#)

Remarques sur l'utilisation

4-488-060-21(1)

Copyright 2014 Sony Corporation

Appareil photo numérique
DSC-H400

Détection de visage

Lorsque la fonction Détection de visage est utilisée, l'appareil photo détecte les visages de vos sujets et règle automatiquement la mise au point, le flash, l'exposition, la balance des blancs et l'atténuation des yeux rouges.

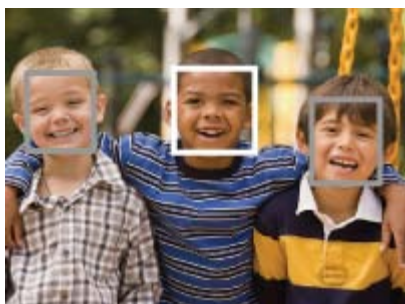

1. MENU -  (Détection de visage) - mode souhaité

 (Désact) :

La fonction Détection de visage ne peut pas être utilisée.

 (Auto) (Réglage par défaut) :

Sélectionne le visage sur lequel l'appareil photo doit effectuer automatiquement la mise au point.

Note

- [Désact] est indisponible lorsque [Retardateur] est réglé sur [Autoportrait une personne] ou [Autoportrait deux personnes].
- Vous ne pouvez sélectionner [Détection de visage] que lorsque le mode de mise au point est réglé sur [AF multi] et le mode de mesure sur [Multi].
- La fonction Détection de visage est inopérante lors de l'utilisation du zoom numérique.
- Il est possible de détecter jusqu'à huit visages de sujet.

Rubrique associée



 [TRACKING FOCUS](#)

Remarques sur l'utilisation

Appareil photo numérique
DSC-H400

Attén. yeux roug

Le flash se déclenche au moins deux fois avant la prise de vue afin d'atténuer le phénomène des yeux rouges lors de l'utilisation du flash.

1. Mettez l'appareil photo en mode de prise de vue.
2. MENU -  (Réglages) -  (Réglages prise de vue) - [Attén. yeux roug] - mode souhaité - ●

Auto (Réglage par défaut) :

Lorsque la fonction Détection de visage est activée, le flash se déclenche automatiquement pour réduire le phénomène des yeux rouges.

Act :

Le flash se déclenche toujours afin d'atténuer le phénomène des yeux rouges.

Désact :

La fonction Atténuation des yeux rouges n'est pas utilisée.

Qu'est-ce qui provoque le phénomène des yeux rouges ?

Les pupilles se dilatent dans des environnements sombres. La lumière du flash est reflétée par les vaisseaux sanguins au fond de l'œil (rétine) (A), provoquant ainsi le phénomène des « yeux rouges ».

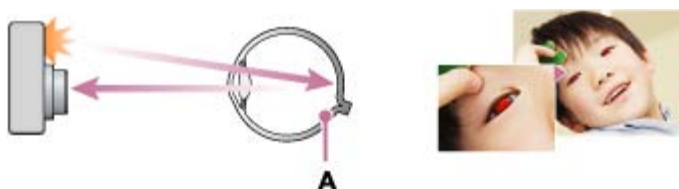

Autres manières de réduire le phénomène des yeux rouges

Sélectionnez  (Sensibil élevée) en mode de sélection de scène. (Le flash est automatiquement placé sur [Désact].)

Note

- Afin d'éviter un flou des images, maintenez fermement l'appareil photo jusqu'à ce que l'obturateur se déclenche. L'obturateur met généralement une seconde à se déclencher ; assurez-vous aussi que le sujet ne bouge pas pendant ce temps.
- La fonction Atténuation des yeux rouges peut ne pas produire les effets souhaités. Cela varie en fonction des différences individuelles et des conditions, comme la distance à partir de l'objet, ou selon que le sujet regarde ailleurs juste avant le déclenchement du flash.
- Si vous n'utilisez pas la fonction Détection de visage, la fonction Atténuation des yeux rouges est inopérante, même lorsque vous sélectionnez [Auto].

- [Attén. yeux roug] est réglé sur [Désact] dans les situations suivantes :
 - Lorsque le mode 🌙 (Scène de nuit), ISO (Sensibil élevée), 🍴 (Gastronomie) ou 🐱 (Animal domestique) est sélectionné en mode de sélection de scène.

Remarques sur l'utilisation

4-488-060-21(1)

Copyright 2014 Sony Corporation



Appareil photo numérique
DSC-H400

Inscrire date

Indique s'il faut inscrire ou non la date de prise de vue sur l'image fixe.



1. Mettez l'appareil photo en mode de prise de vue.
2. MENU - (Réglages) - (Réglages prise de vue) - [Inscrire date] - mode souhaité - ●

Act :

La date de prise de vue est inscrite.

Lorsque [Act] est sélectionné, le repère **DATE** apparaît à l'écran lors de la prise de vue. Cependant, dans certains modes de prise de vue qui ne permettent pas l'inscription de la date sur les images, le repère **DATE** disparaît.

Désact (Réglage par défaut) :

La date de prise de vue n'est pas inscrite.

Note

- Vous ne pouvez pas inscrire les dates dans les situations suivantes :
 - En mode de film
 - Lors d'une prise de vue d'images panoramiques
 - En mode de prise de vue en rafale
 - En [Mode Facile]
- Si vous effectuez une prise de vue avec la date, vous ne pouvez plus la supprimer des images ultérieurement.
- L'impression de la date est dédoublée si vous configurez l'appareil photo afin qu'il superpose les dates lors de l'impression.
- Il est impossible de superposer l'heure d'enregistrement de l'image sur celle-ci.

Remarques sur l'utilisation



4-488-060-21(1)

Copyright 2014 Sony Corporation

Appareil photo numérique
DSC-H400

Quadrillage

En vous référant au quadrillage, vous pouvez placer facilement un sujet en position horizontale/verticale.

1. Mettez l'appareil photo en mode de prise de vue.
2. MENU -  (Réglages) -  (Réglages prise de vue) - [Quadrillage] - mode souhaité - ●

Act :

Le quadrillage s'affiche. Le quadrillage n'est pas enregistré.

Désact (Réglage par défaut) :

Le quadrillage ne s'affiche pas.

[Remarques sur l'utilisation](#)

4-488-060-21(1)

Copyright 2014 Sony Corporation

Appareil photo numérique
DSC-H400

Visualisation d'images fixes

Vous pouvez lire des images fixes.

1. Mettez l'appareil photo en mode de lecture.
2. Sélectionnez l'image souhaitée avec la touche de commande.

Astuce

Visualisation d'images prises avec un autre appareil photo

Si l'appareil photo détecte des images non inscrites dans le fichier dans la base de données d'images sur la carte mémoire, un écran d'enregistrement comportant le message « Fichiers trouvés non reconnus Importer les fichiers » s'affiche. Pour visualiser des images non inscrites, inscrivez-les en sélectionnant [OK].

[Remarques sur l'utilisation](#)





4-488-060-21(1)

Copyright 2014 Sony Corporation



Appareil photo numérique
DSC-H400

Zoom de lecture

Vous pouvez agrandir l'image en cours de lecture.

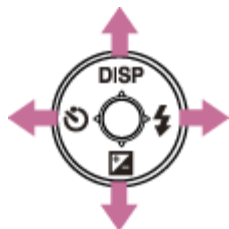
1. Mettez l'appareil photo en mode de lecture.
2. Tournez le levier W/T (Zoom) sur le côté T () pendant la lecture d'une image fixe.
L'image est agrandie au double de sa taille précédente, en son centre.
3. Ajustez la position à l'aide de  /  /  /  sur la touche de commande.
 - Le cadre en bas à gauche de l'image indique la partie de l'ensemble de l'image qui est affichée.



4. Modifiez le facteur de zoom à l'aide du levier W/T (Zoom).
Tournez le levier W/T (Zoom) sur le côté T () pour effectuer un zoom avant et sur le côté W () pour effectuer un zoom arrière.
Appuyez sur  sur la touche de commande pour annuler le zoom de lecture.

Remarques sur l'utilisation

4-488-060-21(1)

Copyright 2014 Sony Corporation

Appareil photo numérique
DSC-H400

Planche index d'images

Lorsque vous lisez des images, vous pouvez en afficher plusieurs à la fois.

1. Mettez l'appareil photo en mode de lecture.
2. Tournez le levier W/T (Zoom) du côté W (🗄️) pour afficher l'écran de planche index d'images. Tournez à nouveau le levier pour afficher un écran de planche index avec davantage d'images. Tournez à nouveau le levier pour visualiser les images avec le Calendrier pendant la lecture en [Vue par date].
3. Pour revenir à l'écran d'image unique, sélectionnez une image avec la touche de commande, puis appuyez sur ●.

Affichage des images du dossier souhaité

Sélectionnez la barre sur le côté gauche à l'aide de la touche de commande, puis sélectionnez le dossier souhaité avec ▲ / ▼.



Visualisation des images avec le Calendrier

Lorsque [Mode Visualisation] est réglé sur [Vue par date] et que l'écran d'affichage est en mode de planche index, tournez le levier W/T (Zoom) sur le côté W (🗄️) pour visualiser les images dans le Calendrier.

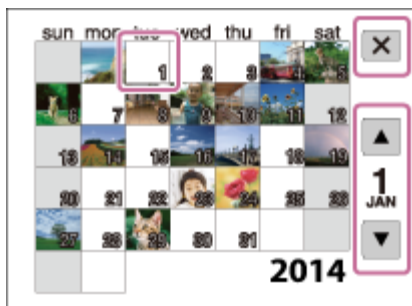

- Pour choisir le mois à afficher, sélectionnez ▲ / ▼ avec la touche de commande, puis le mois souhaité.
- Pour visualiser les images de la date sélectionnée en mode de planche index, sélectionnez la date à l'aide de la

touche de commande et appuyez sur ● .

- Pour annuler l'affichage du calendrier et revenir à l'écran de planche index, sélectionnez à l'aide de la touche de commande, puis appuyez sur ● .

Remarques sur l'utilisation

4-488-060-21(1)

Copyright 2014 Sony Corporation

Appareil photo numérique
DSC-H400

Suppression d'images

Vous pouvez sélectionner et supprimer les images indésirables. Vous pouvez aussi supprimer des images à partir de la touche MENU.

1. Mettez l'appareil photo en mode de lecture.
2. Touche  (Supprimer) - à utiliser en fonction de l'écran.





Tout le dossier :

Supprime simultanément toutes les images de la plage de dates ou du dossier sélectionné.

Toutes images de cette date :

Supprime simultanément toutes les images de la plage de dates sélectionnée.

Plusieurs images :

1. Après l'étape 2, sélectionnez une image à supprimer, puis appuyez sur .
Pour annuler la sélection, appuyez à nouveau sur  pour annuler le repère .
2. MENU - [OK] - 

Cette img :



Supprime l'image en mode d'image unique.

Annuler :

Annule la suppression.

Astuce

Vous pouvez commuter entre le mode de planche index et le mode d'image unique lors de la sélection d'images

Tournez le levier W/T (Zoom) sur le côté T () en mode de planche index pour revenir au mode d'image unique et tournez le levier sur le côté W () pour passer en mode d'image unique et revenir en mode de planche index.



Note

- En cas d'utilisation de la mémoire interne, les images fixes et les films s'affichent dans le même dossier dans la vue par dossier.

Appareil photo numérique
DSC-H400

Visualisation de films

Vous pouvez lire des films enregistrés.

1. Sélectionnez le film que vous souhaitez lire à l'aide de la touche de commande.
2. Appuyez sur ● pour procéder à la lecture.

Action lors de la lecture d'un film



- : Pause/Lecture
- ▶ : Avance rapide
- ◀ : Retour rapide
- ▼ : Affiche l'écran de commande du volume. Réglez le volume à l'aide de ▲ / ▼ et fixez-le avec ●, puis l'écran de commande du volume disparaît.

Note

- Il arrive que la lecture de certains films tournés à l'aide d'un autre appareil photo soit impossible.

Rubrique associée

● [Mode Visualisation](#)

Remarques sur l'utilisation

4-488-060-21(1)

Copyright 2014 Sony Corporation

Appareil photo numérique
DSC-H400





Lecture d'images panoramiques

Vous pouvez afficher une image panoramique entière avec le défilement automatique.

1. Sélectionnez l'image panoramique souhaitée avec la touche de commande.
2. Appuyez sur  pour procéder à la lecture.



(A) : Indique la zone affichée de l'ensemble de l'image panoramique

- Pour mettre la lecture en pause, appuyez à nouveau sur .
- Faites défiler avec  /  /  / .
- Revenez à la vue d'ensemble avec le côté W du levier de zoom.

Note

- Une image panoramique enregistrée avec un autre appareil photo peut apparaître dans une taille d'image différente de l'originale, ou ne pas être lue correctement avec le défilement.

[Remarques sur l'utilisation](#)

4-488-060-21(1)

Copyright 2014 Sony Corporation

Appareil photo numérique
DSC-H400

Impression (DPOF)

DPOF (Digital Print Order Format) est une fonction qui vous permet de spécifier les images de la carte mémoire que vous souhaitez imprimer ultérieurement.

Le repère **DPOF** (Ordre d'impression) s'affiche pour les images enregistrées.

1. Mettez l'appareil photo en mode de lecture.
2. MENU - **DPOF** - mode souhaité - ● sur la touche de commande

 (Cette img) :

Ordonne l'impression de l'image actuellement affichée en mode d'image unique.

 (Plusieurs images) :

Vous pouvez sélectionner et ordonner plusieurs images à imprimer.

1. Après l'étape 2, sélectionnez une image à imprimer, puis appuyez sur ●.
Pour annuler la sélection, appuyez à nouveau sur ● pour annuler le repère ✓.
2. MENU - [OK] - ●

Note

- Il est impossible d'ajouter un repère **DPOF** (Ordre d'impression) sur les images suivantes :
 - Films
 - Images se trouvant dans la mémoire interne
- Vous pouvez ajouter un repère **DPOF** (Ordre d'impression) sur 999 images au maximum.

Effacement du repère DPOF

Sélectionnez l'image dont vous souhaitez effacer l'inscription DPOF, puis appuyez sur ● sur la touche de commande selon la même procédure que lors du marquage **DPOF**. Le repère **DPOF** disparaît et l'inscription DPOF est effacée.

Rubrique associée

● [Impression d'images fixes](#)

Remarques sur l'utilisation



Appareil photo numérique
DSC-H400

Impression d'images fixes

Vous pouvez imprimer des images fixes en suivant les méthodes suivantes.

- Impression directe à l'aide d'une imprimante prenant en charge votre type de carte mémoire
Pour plus de détails, consultez le mode d'emploi fourni avec l'imprimante.
- Impression à l'aide d'un ordinateur
Vous pouvez importer des images vers un ordinateur à l'aide du logiciel PlayMemories Home, puis les imprimer. Vous pouvez imprimer des images en indiquant la date.
Pour plus de détails, consultez le Guide d'assistance de PlayMemories Home.
- Impression en magasin
Vous pouvez emporter une carte mémoire dans un magasin de tirage de photos. Tant que le magasin prend en charge des services de tirage de photos conformes à la norme DPOF, vous pouvez ajouter à l'avance un repère **DPOF** (Ordre d'impression) sur des images en mode de lecture afin de ne pas devoir les sélectionner à nouveau lorsque vous les faites imprimer en magasin.
Copiez toujours les données d'image (copie de sauvegarde) avant de les porter dans un magasin.

Note

- Lorsque vous imprimez des images fixes prises en mode [16:9], il se peut que les deux bords soient coupés.
- Selon l'imprimante, vous ne pouvez pas toujours imprimer des images panoramiques.

Rubrique associée

[Impression \(DPOF\)](#)

Remarques sur l'utilisation

4-488-060-21(1)

Copyright 2014 Sony Corporation

Appareil photo numérique
DSC-H400

Mode Visualisation

Vous pouvez sélectionner le format d'affichage des images.

1. Mettez l'appareil photo en mode de lecture.
2. MENU -  (Mode Visualisation) - mode souhaité - ● sur la touche de commande

 (Vue par date) :

Affiche les images par date.

 (Vue par dossier (Image fixe)) :

Affiche les images fixes.



 (Vue par dossier (Film)) :

Affiche les films au format MP4.

Note

- Lorsque la mémoire interne est utilisée pour enregistrer des images, le mode de visualisation est réglé sur la vue par dossier et les images fixes et les films s'affichent dans le même dossier.

Affichage du Calendrier

1. MENU -  (Mode Visualisation) - [Vue par date] - ● sur la touche de commande
2. Tournez plusieurs fois le levier W/T (Zoom) du côté W () jusqu'à ce que le Calendrier s'affiche.
Utilisez la touche de commande pour sélectionner ▲/▼, puis sélectionnez le mois que vous souhaitez afficher.
Sélectionnez la date et appuyez sur ● pour visualiser les images de la date sélectionnée en mode de planche index.

Remarques sur l'utilisation

4-488-060-21(1)

Copyright 2014 Sony Corporation

Appareil photo numérique
DSC-H400

Diaporama

Les images sont lues automatiquement les unes après les autres.

1. Mettez l'appareil photo en mode de lecture.
2. MENU -  (Diaporama) - diaporama souhaité - ● sur la touche de commande

 (Lecture Continue) :

Lance la lecture à partir de l'image actuellement affichée.

 (Diaporama avec musique) :

Permet de lire des images fixes les unes après les autres avec des effets et de la musique.

Lecture continue

1. Sélectionnez l'image souhaitée pour la lecture avec la touche de commande.
2. MENU -  (Diaporama) - [Lecture Continue] - ●

Vous trouverez ci-dessous les touches de commande et leur action correspondante :

- : Arrêt
- ▲ : Définit les réglages d'affichage.
- ▼ : Affiche l'écran de commande du volume.
- Réglez le volume avec ▲ / ▼ sur la touche de commande, puis appuyez sur ●.
- ◀ : Effectue un retour rapide de l'image.
- ▶ : Effectue une avance rapide de l'image.

Visualisation d'images panoramiques en mode de lecture continue

L'intégralité de l'image panoramique s'affiche pendant 3 secondes. Vous pouvez faire défiler une image panoramique en appuyant sur ●.

Diaporama avec musique

1. MENU -  (Diaporama) - [Diaporama avec musique] - ● sur la touche de commande
2. Sélectionnez le réglage souhaité.
3. [Début] - ●
4. Appuyez sur ● pour mettre fin au diaporama.

Note

- La fonction [Diaporama avec musique] est indisponible pour les images panoramiques.

Lecture sélection :

Sélectionne le groupe d'images à afficher.

Tout (Réglage par défaut) : Affiche un diaporama de toutes les images, dans l'ordre.

Cette date : Affiche un diaporama des images de la page de dates actuellement sélectionnée lorsque [Mode

Visualisation] est réglé sur [Vue par date].

Dossier : Affiche un diaporama des images du dossier actuellement sélectionné, dans la vue par dossier.

Effets :

Permet de sélectionner la vitesse de lecture et l'atmosphère pour les diaporamas.

Simple (Réglage par défaut) : Diaporama simple changeant d'image à intervalle prédéfini. L'intervalle de lecture peut être réglé dans [Intervalle] et vous pouvez profiter pleinement de vos images.

Nostalgie : Diaporama sombre reproduisant l'atmosphère d'un film.

Élégance : Diaporama élégant défilant à une vitesse moyenne.

Dynamisme : Diaporama rapide idéal pour une scène dynamique.

Musique :

Permet de spécifier la musique à lire pendant le diaporama. Vous pouvez sélectionner plusieurs morceaux de musique de fond. Appuyez sur ▼ sur la touche de commande pour afficher l'écran de commande du volume, puis appuyez sur ▲ / ▼ pour régler le volume.

Music1 : Réglage par défaut pour un diaporama [Simple].

Music2 : Réglage par défaut pour un diaporama [Nostalgie].

Music3 : Réglage par défaut pour un diaporama [Élégance].

Music4 : Réglage par défaut pour un diaporama [Dynamisme].

Sourdine : Pour ne pas utiliser de musique.

Note

- Les films sont lus sans son.

Intervalle :

Définit l'intervalle de changement d'écran. Ce réglage est réglé sur [Auto] lorsque [Simple] n'est pas sélectionné comme [Effets].

1 sec :

3 sec (Réglage par défaut) :

5 sec :

10 sec :

Définit l'intervalle d'affichage des images d'un diaporama [Simple].

Auto :

L'intervalle est réglé pour convenir au paramètre [Effets] sélectionné.

Sélection d'une musique de fond

Vous pouvez transférer un fichier de musique de votre choix à partir d'un CD ou de fichiers MP3 vers l'appareil photo afin de le lire pendant un diaporama. Pour transférer de la musique, installez le logiciel Music Transfer sur votre ordinateur.

Rubrique associée

● [Music Transfer](#)



Appareil photo numérique
DSC-H400

Pivoter

Il est également possible de superposer une image fixe. Utilisez cette fonction pour afficher une image à orientation horizontale en orientation verticale.

1. Mettez l'appareil photo en mode de lecture.
2. MENU -  (Pivoter) - ● sur la touche de commande

Note

- Vous ne pouvez pas faire pivoter les images suivantes :
 - Films
 - Images fixes protégées
- Il se peut que vous ne puissiez pas faire pivoter des images prises avec d'autres appareils.
- Lorsque vous visualisez les images sur un ordinateur, il se peut que les informations de rotation d'image ne soient pas reconnues par certains logiciels.

[Remarques sur l'utilisation](#)

4-488-060-21(1)

Copyright 2014 Sony Corporation

Appareil photo numérique
DSC-H400

Protéger

Vous pouvez protéger les images enregistrées contre l'effacement accidentel.

Le repère  s'affiche pour les images inscrites.

1. Mettez l'appareil photo en mode de lecture.
2. MENU -  (Protéger) - mode souhaité - ● sur la touche de commande

 (Cette img) :

Protège l'image actuellement affichée en mode d'image unique.

 (Plusieurs images) :

Vous pouvez sélectionner et protéger plusieurs images.

1. Après l'étape 2, sélectionnez une image à protéger, puis appuyez sur ●.
Pour annuler la sélection, appuyez à nouveau sur ● pour annuler le repère ✓.
2. MENU - [OK] - ●

Note

- Lorsque la mémoire interne est utilisée pour des images enregistrées, le mode de visualisation est réglé sur la vue par dossier et les images fixes et les films sont affichés dans le même dossier.

Pour annuler la protection d'une image

Sélectionnez l'image dont vous souhaitez annuler la protection et déverrouillez-la en appuyant sur ● sur la touche de commande selon la même procédure que celle de protection. Le témoin  disparaît et la protection est annulée.

Remarques sur l'utilisation

4-488-060-21(1)

Copyright 2014 Sony Corporation

Appareil photo numérique
DSC-H400

Visualisation d'une image sur un téléviseur de définition standard (SD)

Vous pouvez visualiser des images enregistrées dans l'appareil photo en qualité d'image standard en raccordant l'appareil photo à un téléviseur de définition standard (SD). Consultez aussi le mode d'emploi fourni avec le téléviseur.

1. Mettez l'appareil photo et le téléviseur hors tension.
2. Raccordez la borne USB / A/V OUT (A) et les prises d'entrée audio/vidéo du téléviseur (B) à l'aide du câble A/V dédié VMC-15CSR1 (vendu séparément) (C).

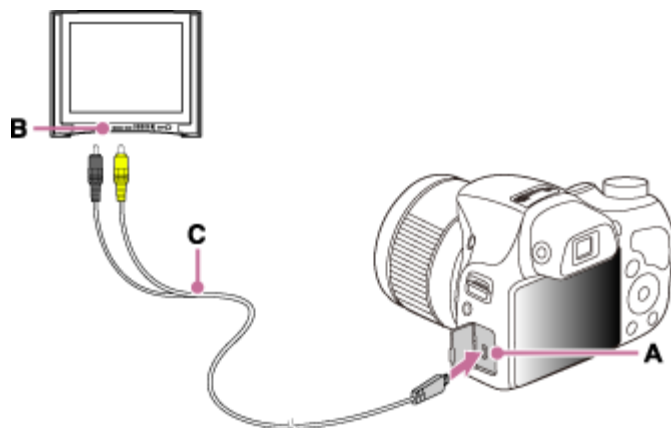

3. Mettez le téléviseur sous tension et réglez l'entrée.
4. Appuyez sur la touche ON/OFF (Mise en marche) et mettez l'appareil photo en mode de lecture.
Les images prises avec l'appareil photo apparaissent sur le téléviseur. Sélectionnez l'image souhaitée avec la touche de commande.

Note

- Lors de l'utilisation de l'appareil photo à l'étranger, il peut être nécessaire de commuter [Sortie Vidéo].

Remarques sur l'utilisation

4-488-060-21(1)

Copyright 2014 Sony Corporation

Appareil photo numérique
DSC-H400

Résolut. affichage

Règle la qualité de l'image sur l'écran pour la prise de vue.

1. MENU -  (Réglages) -  (Réglages prise de vue) - [Résolut. affichage] - mode souhaité - ●

Élevée (Réglage par défaut) :

Affiche l'image à l'écran en qualité d'image élevée.

Standard :

Affiche l'image à l'écran en qualité d'image standard.

Note

- Il se peut que la charge de la batterie diminue plus rapidement lorsque [Résolut. affichage] est réglé sur [Élevée].
- En mode de panorama par balayage et en mode de film, [Résolut. affichage] est réglé sur [Élevée].

Remarques sur l'utilisation

4-488-060-21(1)

Copyright 2014 Sony Corporation

Appareil photo numérique
DSC-H400

Bip

Sélectionne le son produit lorsque vous utilisez l'appareil photo.

1. MENU -  (Réglages) -  (Réglages principaux) - [Bip] - mode souhaité - ●

Déclench :

Active le bruit de l'obturateur lorsque vous appuyez sur le déclencheur.

Act (Réglage par défaut) :

Active le signal sonore/bruit de l'obturateur lorsque vous appuyez sur la touche de commande/le déclencheur.

Désact :

Désactive le signal sonore/bruit de l'obturateur.

[Remarques sur l'utilisation](#)

4-488-060-21(1)

Copyright 2014 Sony Corporation



Appareil photo numérique
DSC-H400

Luminosité d'écran

Sélectionne la luminosité de l'écran du niveau 1 à 5. Plus ce chiffre augmente, plus l'écran devient lumineux. Si vous utilisez l'appareil photo à l'extérieur sous une lumière vive, sélectionnez une valeur élevée afin d'améliorer sa lisibilité.

1. MENU -  (Réglages) -  (Réglages principaux) - [Luminosité d'écran] - mode souhaité - ●

Note

- Plus l'écran est lumineux, plus la batterie s'épuise vite.
- L'écran s'assombrit si vous n'utilisez pas l'appareil photo alors qu'il est sous tension.

Remarques sur l'utilisation

4-488-060-21(1)

Copyright 2014 Sony Corporation



Appareil photo numérique
DSC-H400

Language Setting

Sélectionne la langue des options de menu, des avertissements et des messages.

1. MENU - (Réglages) - (Réglages principaux) - [Language Setting] - mode souhaité - ●

Remarques sur l'utilisation

4-488-060-21(1)

Copyright 2014 Sony Corporation

Appareil photo numérique
DSC-H400

Initialiser

Rétablit les réglages par défaut.

Des images sont conservées même si vous exécutez cette fonction.

1. MENU -  (Réglages) -  (Réglages principaux) - [Initialiser] - [OK] - ●

Note

- Veillez à ne pas retirer la batterie lors de la réinitialisation.

[Remarques sur l'utilisation](#)



4-488-060-21(1)

Copyright 2014 Sony Corporation

Appareil photo numérique
DSC-H400

Guide fonct

Vous pouvez choisir d'afficher ou non le guide des fonctions lorsque vous utilisez l'appareil photo.

1. MENU -  (Réglages) -  (Réglages principaux) - [Guide fonct] - mode souhaité - ●

Act (Réglage par défaut) :

Désact :

Indique s'il faut afficher ou non le guide des fonctions.

Remarques sur l'utilisation

4-488-060-21(1)



Copyright 2014 Sony Corporation

Appareil photo numérique
DSC-H400

Sortie Vidéo

Règle la sortie du signal vidéo en fonction du système de télévision couleur de l'équipement vidéo raccordé. Les systèmes de télévision couleur varient selon les pays et les régions.

Pour visualiser des images sur un écran de télévision, vérifiez le système de télévision couleur du pays ou de la région d'utilisation.

1. MENU -  (Réglages) -  (Réglages principaux) - [Sortie Vidéo] - mode souhaité - ●

NTSC :

Met le signal de sortie vidéo en mode NTSC (ex. : pour les États-Unis ou le Japon).

PAL :

Met le signal de sortie vidéo en mode PAL (ex. : pour l'Europe ou la Chine).

Rubrique associée

- [Systèmes de télévision couleur](#)

Remarques sur l'utilisation

4-488-060-21(1)

Copyright 2014 Sony Corporation

Appareil photo numérique
DSC-H400

Régl. connexion USB

Définit le mode de connexion USB pour raccorder l'appareil photo à un ordinateur, etc.

1. MENU -  (Réglages) -  (Réglages principaux) - [Régl. connexion USB] - mode souhaité - ●

Mass Storage (Réglage par défaut) :

Établit une connexion de stockage de masse entre l'appareil photo et un ordinateur ou un autre périphérique USB.

PTP/MTP :

Lorsque vous raccordez l'appareil photo à un ordinateur, l'Assistant de lecture automatique apparaît, et les images fixes du dossier d'enregistrement de l'appareil photo sont importées sur l'ordinateur (sous Windows 7, Windows 8, Windows Vista, Windows XP, Mac OS X).

Note

- Lorsque [Régl. connexion USB] est réglé sur [PTP/MTP], vous ne pouvez pas exporter des films vers un ordinateur. Pour exporter des films vers un ordinateur, réglez [Régl. connexion USB] sur [Mass Storage].

Remarques sur l'utilisation

4-488-060-21(1)

Copyright 2014 Sony Corporation

Appareil photo numérique
DSC-H400

Alimentation USB

Indique s'il faut utiliser ou non la fonction d'alimentation USB lors du raccordement de l'appareil photo à un ordinateur ou à un périphérique USB à l'aide du câble USB dédié (fourni).

1. MENU -  (Réglages) -  (Réglages principaux) - [Alimentation USB] - mode souhaité - ●

Act (Réglage par défaut) :

La fonction [Alimentation USB] est utilisée lorsqu'une connexion USB est établie.

Désact :

La fonction [Alimentation USB] n'est pas utilisée lorsqu'une connexion USB est établie.

Remarques sur l'utilisation

4-488-060-21(1)

Copyright 2014 Sony Corporation

Appareil photo numérique
DSC-H400

Réglage LUN

Définit le mode de connexion USB pour raccorder l'appareil photo à un ordinateur, etc.

1. MENU -  (Réglages) -  (Réglages principaux) - [Réglage LUN] - mode souhaité - ●

Multiple (Réglage par défaut) :

Les images de la carte mémoire et de la mémoire interne s'affichent. Sélectionnez ce réglage lorsque vous raccordez l'appareil photo à un ordinateur.

Unique :

Lorsqu'une carte mémoire est insérée dans l'appareil photo, ses images s'affichent ; si aucune carte mémoire n'est insérée, ce sont les images de la mémoire interne qui s'affichent. Sélectionnez ce réglage si les images de la carte mémoire et de la mémoire interne ne s'affichent pas lorsque l'appareil photo est raccordé à un périphérique autre qu'un ordinateur.

Remarques sur l'utilisation

4-488-060-21(1)

Copyright 2014 Sony Corporation



Appareil photo numérique
DSC-H400

Eye-Fi

Vous pouvez utiliser la fonction de téléversement au moyen d'une carte Eye-Fi du commerce.

L'écran du menu de la fonction de téléversement automatique ne s'affiche que lorsque la carte Eye-Fi est insérée dans la fente pour carte mémoire de l'appareil photo.

1. MENU -  (Réglages) -  (Réglages principaux) - [Eye-Fi] - mode souhaité - ●

Act (Réglage par défaut) :

Active la fonction de téléversement.

L'icône d'affichage du mode Eye-Fi sur l'écran change selon le mode de communication de la carte Eye-Fi.

 : La carte Eye-Fi est en mode de veille. Il n'y a pas d'image à envoyer.

 : La carte Eye-Fi est en mode d'attente de téléversement.

 : La carte Eye-Fi est en mode de connexion.

 : La carte Eye-Fi est en train de téléverser des images.

 : Une erreur s'est produite.

Désact :

Désactive la fonction de téléversement.



Note

- Les cartes Eye-Fi sont vendues dans certains pays ou certaines régions.
- Pour plus d'informations sur les cartes Eye-Fi, contactez directement le fabricant ou le vendeur de cartes Eye-Fi.
- Les cartes Eye-Fi ne sont autorisées que dans les pays et régions où elles ont été achetées. Il se peut que votre responsabilité soit engagée du fait de restrictions locales.
- La carte Eye-Fi comporte une fonction LAN sans fil. N'insérez pas une carte Eye-Fi à un endroit où un réseau LAN sans fil est interdit, comme à bord d'un avion. Si une carte Eye-Fi est insérée, réglez [Eye-Fi] sur [Désact]. Lorsque la fonction de téléversement de la carte Eye-Fi est réglée sur [Désact],  s'affiche à l'écran.

Transfert de données d'image en utilisant une carte Eye-Fi

1. Spécifiez les réglages de point d'accès LAN sans fil ou les réglages de sens de transfert de la carte Eye-Fi. Pour plus de détails, consultez le mode d'emploi fourni avec la carte Eye-Fi.
2. Après avoir terminé les réglages, insérez la carte Eye-Fi dans l'appareil photo et prenez les images. Les images enregistrées sont automatiquement transférées via le réseau LAN sans fil vers un ordinateur, etc.

Note

- Pendant le téléversement de données d'image, [Économie d'énergie] est indisponible.
- Si l'icône  (Erreur) est affichée, éjectez et réinsérez la carte Eye-Fi, ou mettez l'appareil photo hors tension, puis de nouveau sous tension. Si l'icône  (Erreur) s'affiche encore, il se peut que la carte Eye-Fi soit détériorée. Pour

plus de détails, contactez Eye-Fi, Inc.

- La communication LAN sans fil peut être interrompue par d'autres dispositifs de communication. Si la réception des données est insuffisante, rapprochez l'appareil photo du point d'accès.
- Certaines cartes Eye-Fi comportent un « Mode Mémoire Illimitée ». Ce produit ne prend pas en charge le « Mode Mémoire Illimitée ». Assurez-vous que les cartes Eye-Fi que vous insérez dans ce produit ont le « Mode Mémoire Illimitée » désactivé. Pour plus de détails sur le « Mode Mémoire Illimitée », consultez le mode d'emploi fourni avec la carte Eye-Fi.

Remarques sur l'utilisation

4-488-060-21(1)

Copyright 2014 Sony Corporation

Appareil photo numérique
DSC-H400

Économie d'énergie

Définit la durée devant s'écouler avant l'assombrissement de l'écran et avant la mise hors tension de l'appareil photo. Si vous n'utilisez pas l'appareil photo pendant un certain temps alors qu'il est sous tension et alimenté par la batterie, l'écran s'assombrit et l'appareil photo se met ensuite automatiquement hors tension pour éviter une décharge complète de la batterie (fonction Mise hors tension automatique).

1. MENU -  (Réglages) -  (Réglages principaux) - [Économie d'énergie] - mode souhaité - ●

Max :

Économise mieux l'énergie de la batterie que lorsqu'il est réglé sur [Standard]. Si vous n'utilisez pas l'appareil photo pendant un certain temps, il se met automatiquement hors tension. En mode de prise de vue, l'écran s'assombrit automatiquement avant la mise hors tension de l'appareil photo.

Standard (Réglage par défaut) :

Si vous n'utilisez pas l'appareil photo pendant un certain temps, il se met automatiquement hors tension. En mode de prise de vue, l'écran s'assombrit automatiquement avant la mise hors tension de l'appareil photo.

Le temps qui s'écoule avant la mise hors tension de l'appareil photo est supérieur à celui du réglage [Max].

Désact :

La fonction Mise hors tension automatique n'est pas utilisée.

Note

- L'appareil photo ne se met pas hors tension automatiquement dans les situations suivantes :
 - Pendant un diaporama
 - Pendant la lecture de films
 - Pendant la connexion Eye-Fi

Remarques sur l'utilisation

4-488-060-21(1)



Copyright 2014 Sony Corporation

Appareil photo numérique
DSC-H400

Formater

Formatez la carte mémoire ou la mémoire interne.

Lorsque vous utilisez pour la première fois une carte mémoire avec cet appareil photo, il est recommandé de la formater à l'aide de l'appareil photo avant la prise de vue, pour que les performances de la carte mémoire soient stables. Notez que le formatage efface définitivement toutes les données de la carte mémoire et qu'il n'est pas possible de les récupérer. Sauvegardez les données importantes sur un ordinateur, etc.

1. MENU -  (Réglages) -  (Outil Carte Mémoire) ou  (Outil Mémoire Interne) - [Formater] - [OK] - ●

Note

- Notez que le formatage efface définitivement toutes les données, même celles des images protégées.

Remarques sur l'utilisation

4-488-060-21(1)

Copyright 2014 Sony Corporation

Appareil photo numérique
DSC-H400

Créer dos ENR.

Crée un dossier sur une carte mémoire en vue d'enregistrer des images.

Les images sont enregistrées dans le nouveau dossier jusqu'à ce que vous créez un autre dossier ou sélectionnez un autre dossier d'enregistrement.

1. MENU -  (Réglages) -  (Outil Carte Mémoire) - [Créer dos ENR.] - [OK] - ●

Astuce

À propos des dossiers

Après avoir créé un nouveau dossier, vous pouvez changer le dossier de destination de stockage.

Note

- Ce paramètre n'est pas affiché lorsque la mémoire interne est utilisée pour enregistrer les images.
- Lorsque vous insérez dans cet appareil photo une carte mémoire qui a été utilisée avec un autre équipement et effectuez une prise de vue, il se peut qu'un nouveau dossier soit créé automatiquement.
- Il est possible d'enregistrer jusqu'à 4 000 images dans un dossier. Lorsqu'un dossier est plein, un nouveau dossier est automatiquement créé.

Remarques sur l'utilisation



4-488-060-21(1)

Copyright 2014 Sony Corporation

Appareil photo numérique
DSC-H400

Chg doss ENR.

Change le dossier de la carte mémoire actuellement utilisée pour enregistrer des images.

1. MENU -  (Réglages) -  (Outil Carte Mémoire) - [Chg doss ENR.]
2. Sélectionnez un dossier avec ◀ / ▶ sur la touche de commande.
3. [OK] - ●

Note

- Ce paramètre n'est pas affiché lorsque la mémoire interne est utilisée pour enregistrer les images.
- Vous ne pouvez pas sélectionner un dossier comprenant uniquement « □ □ □ MSDCF » ou « □ □ □ ANV01 » comme dossier d'enregistrement.
- Vous ne pouvez pas déplacer des images enregistrées vers un autre dossier.

Remarques sur l'utilisation

4-488-060-21(1)



Copyright 2014 Sony Corporation



Appareil photo numérique
DSC-H400

Supprim. doss ENR

Supprime un dossier pour enregistrer des images sur une carte mémoire.

1. MENU -  (Réglages) -  (Outil Carte Mémoire) - [Supprim. doss ENR]
2. Sélectionnez un dossier avec ◀ / ▶ sur la touche de commande.
3. [OK] - ●

Note

- Ce paramètre n'est pas affiché lorsque la mémoire interne est utilisée pour enregistrer les images.
- Si vous supprimez le dossier spécifié comme dossier d'enregistrement à l'aide de [Supprim. doss ENR], le dossier possédant le numéro de dossier le plus élevé est sélectionné comme dossier d'enregistrement suivant.
- Si un dossier contient des images protégées, les autres images sont supprimées et le dossier est conservé.
- Vous ne pouvez pas supprimer un dossier contenant des fichiers ne pouvant pas être lus par l'appareil photo.

Remarques sur l'utilisation



4-488-060-21(1)

Copyright 2014 Sony Corporation

Appareil photo numérique
DSC-H400

Copier

Copie toutes les images de la mémoire interne sur une carte mémoire.

1. Insérez dans l'appareil photo une carte mémoire possédant une capacité libre suffisante.
2. MENU -  (Réglages) -  (Outil Carte Mémoire) - [Copier] - [OK] - ●

Note

- Assurez-vous que la batterie est suffisamment chargée. Sinon, la batterie risque de s'épuiser lorsque vous essayez de copier des fichiers d'image, ce qui provoque l'échec de la copie et peut endommager les données.
- Il est impossible de copier des images individuellement.
- Les images originales de la mémoire interne sont conservées même après la copie. Pour supprimer le contenu de la mémoire interne, retirez la carte mémoire après la copie, puis formatez la mémoire interne ([Formater] sous [Outil Mémoire Interne]).
- Un nouveau dossier est créé sur la carte mémoire et toutes les données y sont copiées. Il est impossible de choisir un dossier spécifique et d'y copier les images.

Remarques sur l'utilisation

4-488-060-21(1)

Copyright 2014 Sony Corporation

Appareil photo numérique
DSC-H400

Numéro de fichier

Sélectionne la méthode utilisée pour affecter des numéros de fichier aux images.

1. MENU -  (Réglages) -  (Outil Carte Mémoire) - [Numéro de fichier] - mode souhaité - ●

Série (Réglage par défaut) :

Des numéros séquentiels sont attribués aux fichiers, même si vous changez de dossier d'enregistrement ou de carte mémoire. (Si la carte mémoire remplacée contient un fichier dont le numéro est supérieur au dernier numéro attribué, le numéro le plus élevé est incrémenté et attribué.)

Réinitial. :

La numérotation recommence à 0001 à chaque changement de dossier. (Si le dossier d'enregistrement contient un fichier, un numéro incrémenté d'une unité est alors attribué.)

Remarques sur l'utilisation

4-488-060-21(1)

Copyright 2014 Sony Corporation

Appareil photo numérique
DSC-H400

Réglage zone

Définit la zone dans laquelle vous utilisez cet appareil photo.

1. MENU -  (Réglages) -  (Réglages horloge) - [Réglage zone] - mode souhaité - [OK] - ●

Local (Réglage par défaut) :

L'appareil photo est utilisé dans votre zone. Si la zone actuellement spécifiée diffère de votre zone locale, vous devez exécuter le réglage de la zone.

Destination :

L'appareil photo est utilisé en étant réglé sur l'heure de votre destination. Spécifiez la zone de destination.

Modification du réglage de la zone

Le réglage d'une destination où vous vous rendez fréquemment vous permet d'ajuster facilement l'heure lorsque vous y allez.

1. Sélectionnez la zone pour [Destination], puis appuyez sur ●.

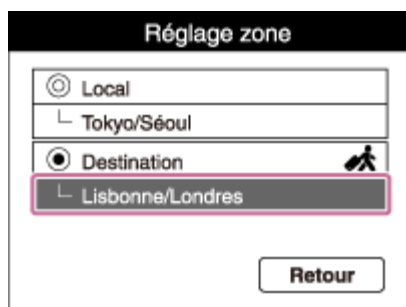



2. Appuyez sur ◀/▶ sur la touche de commande pour sélectionner la zone souhaitée, puis sélectionnez l'heure d'été à l'aide de ▲/▼.



Appareil photo numérique
DSC-H400

Régl. date&heure

Règle à nouveau la date et l'heure.

1. MENU -  (Réglages) -  (Réglages horloge) - [Régl. date&heure] - mode souhaité - ●
2. Spécifiez la valeur numérique et le réglage souhaité avec ▲ / ▼ / ◀ / ▶ sur la touche de commande.
3. [OK] - ●

Format date&heure :

Vous pouvez sélectionner le format d'affichage de la date et de l'heure.

Heure été :

Vous pouvez sélectionner l'heure d'été : [Act]/[Désact].

Date&heure :

Vous pouvez régler la date et l'heure.

[Remarques sur l'utilisation](#)

4-488-060-21(1)

Copyright 2014 Sony Corporation



Appareil photo numérique
DSC-H400

Environnement informatique recommandé

Pour consulter la configuration requise pour le logiciel, consultez l'adresse URL suivante.

www.sony.net/pcenv/

Remarques sur l'utilisation

4-488-060-21(1)

Copyright 2014 Sony Corporation

Appareil photo numérique
DSC-H400

PlayMemories Home

Vous trouverez ci-dessous des exemples de fonctions disponibles lorsque vous utilisez PlayMemories Home.

- Vous pouvez importer vers un ordinateur des images enregistrées sur l'appareil photo.
- Vous pouvez lire des images stockées sur l'ordinateur et l'appareil photo.
- Vous pouvez partager des images à l'aide de PlayMemories Online.

Vous trouverez ci-dessous des exemples de fonctions disponibles lorsque vous utilisez Windows.

- Vous pouvez afficher les images enregistrées sur un ordinateur par date de prise de vue sur un affichage de calendrier.
- Vous pouvez modifier des images fixes, par exemple en les redimensionnant (Redimensionner) et en les recadrant (Recadrage).
- Vous pouvez téléverser des images vers un service en réseau. (Un environnement de connexion Internet est nécessaire.)
- Pour plus de détails, reportez-vous à l'Aide de PlayMemories Home.

[Remarques sur l'utilisation](#)

4-488-060-21(1)

Copyright 2014 Sony Corporation

Appareil photo numérique
DSC-H400



Music Transfer

Music Transfer vous permet de remplacer les fichiers de musique fournis en usine dans l'appareil photo par vos plages préférées et de supprimer ou d'ajouter des fichiers de musique. Vous pouvez aussi restaurer les plages enregistrées en usine vers l'appareil photo.

Téléchargez le logiciel à partir de l'adresse URL suivante et installez-le sur votre ordinateur.

Windows : <http://www.sony.co.jp/imsoft/Win/>

Mac : <http://www.sony.co.jp/imsoft/Mac/>

- Les types de plage suivants peuvent être importés à l'aide de Music Transfer.
 - Fichiers MP3 enregistrés sur le disque dur de votre ordinateur
 - Plages de CD de musique
 - Musique préprogrammée sauvegardée sur l'appareil photo
- Avant de lancer Music Transfer, exécutez MENU -  (Réglages) -  (Réglages principaux) - [Téléch musi], puis raccordez l'appareil photo à l'ordinateur.
Pour plus de détails, consultez l'aide de Music Transfer.

Remarques sur l'utilisation

4-488-060-21(1)

Copyright 2014 Sony Corporation

Appareil photo numérique
DSC-H400

Installation de PlayMemories Home

1. À l'aide du navigateur Internet de votre ordinateur, consultez l'adresse URL suivante, puis installez PlayMemories Home.
www.sony.net/pm/
 - Procédez comme il est indiqué à l'écran pour terminer l'installation.
 - Une fois l'installation terminée, PlayMemories Home démarre.
 - Si le logiciel PMB (Picture Motion Browser) est déjà installé sur votre ordinateur, il est remplacé par PlayMemories Home lors de l'installation. Utilisez PlayMemories Home, le successeur de PMB.
2. Raccordez l'appareil photo à votre ordinateur à l'aide du câble USB dédié (fourni) (A).
 - De nouvelles fonctions peuvent être ajoutées au PlayMemories Home. Raccordez l'appareil photo à votre ordinateur même si PlayMemories Home est déjà installé.

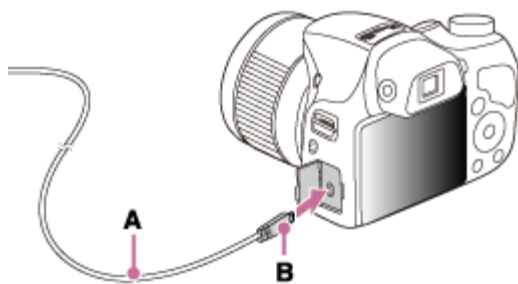

A : Vers une prise USB de l'ordinateur

B : Vers la borne USB A/V OUT

Note

- Connectez-vous en tant qu'administrateur.
- Il peut être nécessaire de redémarrer votre ordinateur. Lorsque le message de confirmation de redémarrage apparaît, redémarrez l'ordinateur en procédant comme il est indiqué à l'écran.
- Il est possible d'installer DirectX selon l'environnement système de votre ordinateur.

Remarques sur l'utilisation

Appareil photo numérique
DSC-H400

Logiciel pour Mac

Pour plus de détails sur les logiciels pour Mac, consultez l'adresse URL suivante :

<http://www.sony.co.jp/imsoft/Mac/>

Note

- Les logiciels disponibles varient selon les zones.

Remarques sur l'utilisation

4-488-060-21(1)

Copyright 2014 Sony Corporation

Appareil photo numérique
DSC-H400

Raccordement de l'appareil photo à l'ordinateur

1. Insérez la batterie chargée dans l'appareil photo.
2. Mettez l'appareil photo et l'ordinateur sous tension.
3. Raccordez l'appareil photo à votre ordinateur à l'aide du câble USB dédié (fourni) (A).

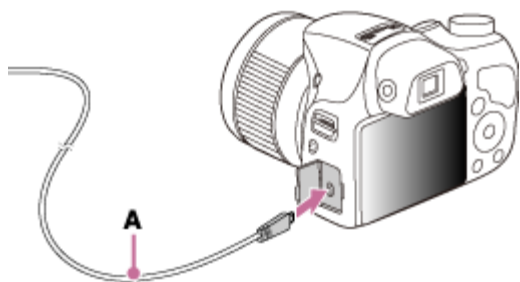

Note

- Lorsque vous raccordez l'appareil photo à un ordinateur avec un câble USB dédié, l'alimentation en provenance de l'ordinateur démarre si [Alimentation USB] est réglé sur [Act]. ([Act] est le réglage par défaut.)

Rubrique associée

- [Régl. connexion USB](#)
- [Réglage LUN](#)

Remarques sur l'utilisation

4-488-060-21(1)

Copyright 2014 Sony Corporation



Appareil photo numérique
DSC-H400

Importation d'images vers un ordinateur

PlayMemories Home vous permet d'importer facilement des images.

Pour plus de détails sur les fonctions de PlayMemories Home, consultez le Guide d'assistance de PlayMemories Home.

Importation d'images vers un ordinateur Windows sans utiliser PlayMemories Home

Lorsque l'Assistant de lecture automatique apparaît après avoir établi une connexion USB entre l'appareil photo et un ordinateur, cliquez sur [Ouvrir le dossier et afficher les fichiers] - [OK] - [DCIM] ou [MP_ROOT] et copiez les images souhaitées sur l'ordinateur.

Note

- Si l'écran de Device Stage apparaît sous Windows 7 ou Windows 8, double-cliquez sur [Parcourir les fichiers] - icône du support ; le dossier dans lequel vous souhaitez importer l'image est stocké.

Importation d'images vers un ordinateur Mac sans utiliser PlayMemories Home

Raccordez l'appareil photo à votre ordinateur Mac. Double-cliquez sur la nouvelle icône du bureau ; le dossier dans lequel vous souhaitez importer l'image est stocké. Ensuite, faites glisser le fichier d'image jusqu'à l'icône du disque dur.

Note

- Réglez MENU -  (Réglages) -  (Réglages principaux) - [Régl. connexion USB] sur [Mass Storage].

Remarques sur l'utilisation

4-488-060-21(1)

Copyright 2014 Sony Corporation



Appareil photo numérique
DSC-H400

Déconnexion de l'appareil photo de l'ordinateur

Déconnecte l'appareil photo de l'ordinateur.

Suivez les procédures des étapes 1 à 2 ci-dessous avant de réaliser les opérations suivantes :

- Débrancher le câble.
- Retirer une carte mémoire.
- Mettre l'appareil photo hors tension.

1. Cliquez sur  sur la barre des tâches, puis cliquez sur  (Icône de déconnexion).

- Pour Windows Vista, cliquez sur  sur la barre d'état.

2. Cliquez sur le message de confirmation affiché à l'écran.

Note

- Faites glisser préalablement l'icône de la carte mémoire ou l'icône du lecteur sur l'icône « Corbeille » lorsque vous utilisez un ordinateur Mac pour déconnecter l'appareil photo de l'ordinateur.
- Il se peut que l'icône de déconnexion ne s'affiche pas si vous utilisez un ordinateur exécutant Windows 7 ou Windows 8. Dans ce cas, vous pouvez déconnecter l'appareil photo de l'ordinateur sans suivre les étapes ci-dessus.

Remarques sur l'utilisation

4-488-060-21(1)

Copyright 2014 Sony Corporation



Appareil photo numérique
DSC-H400

Précautions

Sauvegarde de la mémoire interne et de la carte mémoire

- Ne mettez pas l'appareil photo hors tension et ne retirez pas la batterie ou la carte mémoire quand le témoin d'accès est allumé. Sinon, vous risquez d'endommager les données de la mémoire interne ou de la carte mémoire. Veillez à effectuer une copie de sauvegarde afin de protéger vos données.

Fichiers de base de données

Si vous insérez une carte mémoire sans fichier de base de données dans l'appareil photo et si vous mettez l'appareil photo sous tension, une partie de la capacité de la carte mémoire est utilisée pour créer automatiquement un fichier de base de données. Cela peut prendre un peu de temps avant que vous ne puissiez effectuer l'opération suivante. Si une erreur de fichier de base de données se produit, importez toutes les images sur un ordinateur à l'aide de PlayMemories Home, puis formatez la carte mémoire.

N'utilisez pas et ne rangez pas l'appareil photo dans les endroits suivants

- Dans un endroit extrêmement chaud, froid ou humide
Dans des endroits tels qu'une voiture stationnée au soleil, le boîtier de l'appareil photo peut se déformer et cela pourrait provoquer un dysfonctionnement.
- Sous les rayons directs du soleil ou près d'un appareil photo de chauffage
Le boîtier de l'appareil photo peut se décolorer ou se déformer et cela pourrait provoquer un dysfonctionnement.
- Dans des endroits soumis à des vibrations oscillantes
- À proximité d'un champ magnétique puissant
- Dans des endroits sablonneux ou poussiéreux
Veillez à ce que le sable ou la poussière ne pénètre pas dans l'appareil photo. Ceci risquerait d'entraîner un dysfonctionnement de l'appareil photo qui pourrait, dans certains cas, être impossible à réparer.

Températures de fonctionnement

Votre appareil photo est conçu pour une utilisation à des températures entre 0 °C et 40 °C (32 °F et 104 °F). La prise de vue dans des endroits extrêmement froids ou chauds où la température est hors de ces limites est déconseillée.

Condensation d'humidité

- Si vous amenez directement l'appareil photo d'un endroit froid à un endroit chaud, de l'humidité peut se condenser à l'intérieur ou à l'extérieur de l'appareil photo. Cette condensation d'humidité peut provoquer un dysfonctionnement de l'appareil photo.
- Si une condensation d'humidité se produit, mettez l'appareil photo hors tension et attendez environ une heure que l'humidité s'évapore. Si vous essayez une prise de vue alors qu'il y a encore de l'humidité dans l'objectif, les images risquent de ne pas être nettes.

Compatibilité des données d'image



- L'appareil photo est conforme à la norme universelle DCF (Design rule for Camera File system) définie par JEITA (Japan Electronics and Information Technology Industries Association).
- Sony ne garantit pas que l'appareil photo lira des images enregistrées ou modifiées sur d'autres équipements ou que ceux-ci pourront lire les images enregistrées avec l'appareil photo.

Remarques sur l'écran et l'objectif

- L'écran a été fabriqué avec une technologie de très haute précision et plus de 99,99 % des pixels sont opérationnels pour une utilisation effective. Il se peut, toutefois, que des petits points noirs et/ou brillants (blancs, rouges, bleus ou verts) apparaissent sur l'écran. Ces points sont une conséquence normale du procédé de fabrication et n'affectent pas l'enregistrement.
- L'exposition prolongée de l'écran ou de l'objectif aux rayons directs du soleil peut provoquer des dysfonctionnements. Soyez attentif lorsque vous placez l'appareil photo près d'une fenêtre ou à l'extérieur.
- N'exercez aucune pression sur l'écran. Ceci pourrait décolorer l'écran et provoquer un dysfonctionnement.
- Les images peuvent laisser une traînée sur l'écran dans un endroit froid. Il ne s'agit pas d'un dysfonctionnement.

Remarques sur la mise au rebut/le transfert de l'appareil photo

Pour protéger les données personnelles, procédez comme suit lors de la mise au rebut ou du transfert de l'appareil photo.

- Réinitialisez tous les réglages de l'appareil photo à l'aide de MENU -  (Réglages) -  (Réglages principaux) - [Initialiser].

Remarques sur l'utilisation

4-488-060-21(1)

Copyright 2014 Sony Corporation

Appareil photo numérique
DSC-H400

Sauvegarde de divers réglages, de la date et de l'heure

La batterie de secours rechargeable se recharge continuellement pendant l'utilisation de l'appareil photo. Si vous n'utilisez l'appareil photo que pendant de courtes périodes, elle se décharge progressivement. Si l'appareil photo reste inutilisé pendant 3 mois environ, elle se décharge complètement. Rechargez alors cette batterie de secours rechargeable avant d'utiliser l'appareil photo. Vous pouvez toutefois utiliser l'appareil photo même si la batterie de secours rechargeable n'est pas chargée, mais la date et l'heure ne seront pas indiquées.

Si les réglages sont réinitialisés à chaque fois que la batterie est chargée, la batterie de secours rechargeable interne risque de s'épuiser. Contactez votre revendeur ou un centre de service après-vente agréé.

Méthode de charge de la batterie de secours rechargeable interne

Insérez une batterie chargée dans l'appareil photo ou branchez l'appareil photo à une prise murale à l'aide de l'adaptateur secteur (fourni) et laissez l'appareil photo hors tension pendant au moins 24 heures sans vous en servir.

[Remarques sur l'utilisation](#)

4-488-060-21(1)

Copyright 2014 Sony Corporation



Appareil photo numérique
DSC-H400

Batterie

Charge de la batterie

- Chargez la batterie (fournie) avant d'utiliser l'appareil photo pour la première fois.
- Vous pouvez charger la batterie même si elle n'est pas complètement déchargée. En outre, même si la batterie n'est pas complètement chargée, vous pouvez utiliser en l'état la batterie partiellement chargée.
- Nous vous recommandons de recharger la batterie à une température ambiante comprise entre 10 °C et 30 °C (50 °F et 86 °F). Il est possible que la batterie ne soit pas chargée efficacement à des températures hors de cette plage.

Utilisation efficace de la batterie

- La performance de la batterie diminue lorsque la température ambiante est basse. La durée de fonctionnement de la batterie est donc plus courte dans les endroits froids. Pour prolonger l'autonomie de la batterie, nous vous recommandons ce qui suit :
Placez la batterie dans une poche près du corps pour la garder au chaud et insérez-la dans l'appareil photo juste avant de commencer la prise de vue. (Si votre poche contient des objets métalliques, tels que des clés, prenez garde aux courts-circuits.)
- La charge de la batterie s'épuisera rapidement si vous utilisez fréquemment le flash ou le zoom.
- Nous recommandons de disposer de batteries de réserve pour deux ou trois fois la durée de prise de vue prévue, et de faire des essais avant les prises de vue réelles.
- Conservez la batterie à l'abri de l'eau. La batterie n'est pas étanche à l'eau.
- Ne laissez pas la batterie dans des endroits très chauds tels qu'un véhicule ou en plein soleil.
- Il est possible que vous ne puissiez pas allumer l'appareil photo ou que la batterie ne puisse pas être chargée si la section borne de la batterie est sale. Dans ce cas, éliminez délicatement la poussière avec un tissu doux ou un coton-tige pour nettoyer la batterie.

Charge restante de la batterie

- Le témoin de charge restante apparaît sur l'écran.



A

B

A : Élevée

B : Faible

- Le témoin de charge restante correct met environ 1 minute à apparaître.
- Le témoin de charge restante peut s'avérer incorrect dans certaines circonstances.
- Si vous n'utilisez pas l'appareil photo pendant un certain temps alors qu'il est sous tension, celui-ci se met automatiquement hors tension (fonction Mise hors tension automatique).
- Si la charge restante de la batterie ne s'affiche pas, modifiez le DISP (Réglage affichage).

Stockage de la batterie

- Déchargez complètement la batterie avant de ranger et de placer l'appareil photo dans un endroit frais et sec. Pour maintenir le bon fonctionnement de la batterie, chargez-la, puis déchargez-la complètement sur l'appareil photo au moins une fois par an lorsqu'elle est rangée.
- Pour décharger complètement la batterie, laissez l'appareil photo en mode de lecture de diaporama jusqu'à ce qu'il se mette hors tension.
- Pour éviter que la borne se salisse, se court-circuite, etc., veillez à utiliser un sac en plastique, par exemple, pour protéger la batterie contre les matériaux métalliques lorsque vous la transportez ou la rangez.

Durée de service de la batterie

- La durée de vie de la batterie est limitée. La capacité de la batterie diminue avec le temps et l'usage répété. Si l'autonomie de la batterie diminue significativement, le moment est probablement venu de la remplacer par une neuve.
- La durée de service de la batterie varie en fonction des conditions de stockage, d'utilisation et ambiantes.

La NP-BX1 (fournie) peut être utilisée avec ce modèle.

Remarques sur l'utilisation

4-488-060-21(1)

Copyright 2014 Sony Corporation

Appareil photo numérique
DSC-H400

Remarques sur la charge de la batterie

- L'adaptateur secteur fourni est destiné à être utilisé avec cet appareil photo. Ne le raccordez à aucun autre dispositif électronique.
Cela pourrait entraîner un dysfonctionnement. Veillez également à utiliser un adaptateur secteur de marque Sony.
- Si le témoin de charge clignote pendant la charge, retirez la batterie en cours de charge, puis réinsérez-la convenablement dans l'appareil photo. Si le témoin de charge clignote à nouveau rapidement, cela peut indiquer une erreur de batterie ou signaler que la batterie insérée ne correspond pas au type spécifié. Assurez-vous que la batterie est du type spécifié. Si la batterie est du type spécifié, retirez-la, remplacez-la par une neuve ou une autre, et vérifiez si la batterie se charge correctement. Si la batterie se charge correctement, il se peut qu'une erreur de batterie se soit produite.
- Si le témoin de charge clignote, même après le raccordement de l'adaptateur secteur à l'appareil photo et à la prise murale, cela indique que la charge s'est interrompue temporairement et est en état de veille. La charge s'interrompt et passe automatiquement en état de veille lorsque la température se trouve hors de la plage de températures de fonctionnement recommandée. Lorsque la température revient dans la plage appropriée, la charge reprend et le témoin de charge se rallume. Nous vous recommandons de recharger la batterie à une température ambiante comprise entre 10 °C et 30 °C (50 °F et 86 °F).
- L'adaptateur secteur fourni permet de recharger la batterie insérée dans l'appareil photo. Il permet aussi de l'alimenter en mode de lecture. Cependant, en mode de prise de vue, l'alimentation via l'adaptateur secteur est impossible. Vous avez besoin d'un adaptateur secteur AC-UD10 (vendu séparément) ou AC-UD11 (*) (vendu séparément) pour l'alimentation à partir d'une prise murale pendant la prise de vue.

* Il est possible que l'adaptateur secteur AC-UD11 (vendu séparément) ne soit pas disponible dans certains pays/certaines régions.

[Remarques sur l'utilisation](#)

4-488-060-21(1)

Copyright 2014 Sony Corporation

Appareil photo numérique
DSC-H400

Carte mémoire

Carte mémoire

Les cartes mémoire pouvant être utilisées dans l'appareil photo sont répertoriées ci-dessous.

Memory Stick PRO Duo :

(Memory Stick XC-HG Duo/Memory Stick PRO Duo/Memory Stick PRO-HG Duo)

Memory Stick Micro :

(Memory Stick Micro (M2)/Memory Stick Micro (Mark2))

Carte mémoire SD :

(carte mémoire SD/carte mémoire SDHC/carte mémoire SDXC)

Carte mémoire microSD :

(carte mémoire microSD/carte mémoire microSDHC/carte mémoire microSDXC)

- Le Memory Stick PRO Duo jusqu'à 64 Go et les cartes mémoire SD jusqu'à 64 Go ont été testés et validés comme fonctionnant avec votre appareil photo.
- Le Memory Stick Micro jusqu'à 16 Go et les cartes mémoire microSD jusqu'à 64 Go ont été testés et validés comme fonctionnant avec votre appareil photo.
- Pour l'enregistrement de films, il est recommandé d'utiliser les cartes mémoire suivantes :

- **MEMORY STICK PRO DUO** (Mark2) (Memory Stick PRO Duo (Mark2))
- **MEMORY STICK XC-HG DUO** (Memory Stick XC-HG Duo)
- **MEMORY STICK PRO-HG DUO** (Memory Stick PRO-HG Duo)
- **MEMORY STICK MICRO** (Mark2) (Memory Stick Micro (Mark2))
- Carte SD (Classe 4 ou supérieure), carte mémoire microSD (Classe 4 ou supérieure)

Note

- Pour garantir la stabilité de fonctionnement de la carte mémoire, nous vous recommandons de formater la carte mémoire avec cet appareil photo avant sa première utilisation. Notez que le formatage efface toutes les données enregistrées sur la carte mémoire. Les données ne peuvent pas être récupérées. N'oubliez pas de sauvegarder les données importantes sur votre ordinateur ou sur tout autre emplacement de stockage.
- Si vous enregistrez/supprimez des images plusieurs fois pendant une période prolongée, la fragmentation des données peut se produire sur la carte mémoire et les films risquent de ne pas pouvoir être enregistrés correctement. Dans ce cas, enregistrez vos images sur un ordinateur ou sur tout autre emplacement de stockage, puis exécutez la commande [Formater].
- Le fonctionnement d'une carte mémoire formatée avec un ordinateur n'est pas garanti avec l'appareil photo.
- Les vitesses de lecture/écriture de données sont différentes selon la combinaison de carte mémoire et d'équipement utilisée.

- Nous vous recommandons d'effectuer une copie de sauvegarde de vos données importantes.
- N'apposez pas d'étiquette sur la carte mémoire elle-même ni sur l'adaptateur de carte mémoire.
- Ne touchez pas la section borne de la carte mémoire avec la main ou un objet métallique.
- Ne heurtez pas, ne courbez pas et ne laissez pas tomber la carte mémoire.
- Ne démontez pas et ne modifiez pas la carte mémoire.
- N'exposez pas la carte mémoire à de l'eau.
- Ne laissez pas la carte mémoire à portée de jeunes enfants. Ils risqueraient de l'avaler accidentellement.
- Sachez que la carte mémoire est encore chaude juste après avoir été utilisée pendant une période prolongée.
- Insérez une carte mémoire qui correspond à la taille de la fente de carte mémoire. Sinon cela provoquera un dysfonctionnement.
- N'utilisez pas et ne rangez pas la carte mémoire dans les conditions suivantes :
 - Endroits très chauds tels que l'intérieur d'un véhicule garé en plein soleil
 - Endroits exposés aux rayons directs du soleil
 - Endroits humides ou endroits où sont présentes des substances corrosives
- Les images enregistrées sur des Memory Stick XC-HG Duo, des cartes mémoire SDXC ou des cartes mémoire micro SDXC ne peuvent pas être transférées ou lues sur des ordinateurs ou des dispositifs audio/vidéo qui ne sont pas compatibles exFAT, même lorsque l'appareil photo est raccordé à l'ordinateur ou au dispositif audio/vidéo avec un câble USB. Avant d'effectuer un raccordement, assurez-vous que l'appareil photo est compatible exFAT. En cas de raccordement à un périphérique qui n'est pas compatible exFAT, il est possible qu'une demande de formatage de disque apparaisse. Ne formatez pas le disque, ou toutes les données seront perdues. (exFAT est le système de fichiers utilisé par les Memory Stick XC-HG Duo, les cartes mémoire SDXC et les cartes mémoire microSDXC.)

Remarque sur l'utilisation de l'adaptateur de carte mémoire (vendu séparément)

- Lors de l'insertion d'une carte mémoire dans un adaptateur de carte mémoire, assurez-vous que la carte mémoire est dans le bon sens, puis insérez-la à fond. Une insertion incorrecte peut provoquer un dysfonctionnement.
- Pour utiliser un Memory Stick Micro ou une carte mémoire microSD, veillez à l'insérer dans l'adaptateur de carte mémoire dédié.

Memory Stick

Les types de Memory Stick pouvant être utilisés avec l'appareil photo sont répertoriés dans le tableau ci-dessous. Toutefois, un bon fonctionnement ne peut pas être garanti pour toutes les fonctions du Memory Stick.

- Memory Stick PRO Duo : *1*2*3
- Memory Stick PRO-HG Duo : *1*2
- Memory Stick XC-HG Duo : *1*2
- Memory Stick Micro (M2) : *1
- Memory Stick Micro (Mark2) : *1

*1 Les Memory Stick Duo, MagicGate Memory Stick Duo, Memory Stick PRO Duo, Memory Stick PRO-HG Duo et Memory Stick Micro sont équipés des fonctions MagicGate. MagicGate est une technologie de protection des droits d'auteur qui utilise une technologie de cryptage. L'enregistrement ou la lecture des données qui nécessite les fonctions MagicGate est impossible avec l'appareil photo.

*2 Le transfert de données à haute vitesse avec une interface parallèle est pris en charge.

*3 Des films de taille [1280x720] peuvent être enregistrés.

Remarques sur l'utilisation du Memory Stick Micro (vendu séparément)

- Ce produit est compatible avec le Memory Stick Micro (M2). M2 est l'abréviation de Memory Stick Micro.
- Pour utiliser un Memory Stick Micro avec l'appareil photo, veillez à insérer le Memory Stick Micro dans un adaptateur

M2 de même taille que le format Duo. Si vous insérez un Memory Stick Micro dans l'appareil photo sans adaptateur M2 de même taille que le format Duo, il se peut que vous ne puissiez pas le retirer de l'appareil photo.

- Ne laissez pas le Memory Stick Micro à la portée des enfants. Ils risqueraient de l'avaler accidentellement.

Remarques sur l'utilisation

4-488-060-21(1)

Copyright 2014 Sony Corporation

Appareil photo numérique
DSC-H400

Nettoyage

Nettoyage de l'objectif et du flash

Essuyez l'objectif et le flash avec un chiffon doux pour éliminer les traces de doigts, la poussière, etc.

Nettoyage de l'objectif

- N'utilisez pas de produits nettoyants contenant des solvants organiques tels que du benzène ou du diluant.
- Pour nettoyer la surface d'objectif, enlevez la poussière avec une soufflette (du commerce).
- Si l'appareil photo est très sale, humidifiez un chiffon doux ou un essuie-verre avec le nettoyant optique et essuyez délicatement l'objectif d'un petit mouvement circulaire partant du centre. Ne vaporisez pas le nettoyant optique sur la surface de l'objectif.

Nettoyage du flash

Nettoyez la surface du flash avant de l'utiliser. La chaleur de l'émission du flash peut faire fumer ou brûler la poussière présente sur la surface du flash. Essuyez la surface du flash avec un chiffon doux pour éliminer la saleté, la poussière, etc.

Nettoyage de l'extérieur de l'appareil photo

Nettoyez l'extérieur de l'appareil photo avec un chiffon doux légèrement imbibé d'eau, puis essuyez-le avec un chiffon sec. Pour éviter d'endommager la finition ou le boîtier :

- N'exposez pas l'appareil photo à des produits chimiques comme du diluant, du benzène, de l'alcool, des lingettes nettoyantes jetables, de l'insectifuge, de l'écran solaire ou de l'insecticide.
- Ne touchez pas l'appareil photo avec l'une des substances ci-dessus sur les mains.
- Ne laissez pas l'appareil photo en contact prolongé avec du caoutchouc ou du vinyle.

[Remarques sur l'utilisation](#)

4-488-060-21(1)

Copyright 2014 Sony Corporation

Appareil photo numérique
DSC-H400

Nombre d'images fixes

Le nombre d'images fixes peut varier selon les conditions de prise de vue et la carte mémoire.
(Unités : images)

Taille d'image 20M

Mémoire interne 55 Mo : 5

2 Go : 265

4 Go : 530

8 Go : 1050

16 Go : 2100

32 Go : 4300

64 Go : 8500

Taille d'image 10M

Mémoire interne 55 Mo : 12

2 Go : 400

4 Go : 800

8 Go : 1600

16 Go : 3200

32 Go : 6400

64 Go : 12000

Taille d'image 5M

Mémoire interne 55 Mo : 17

2 Go : 580

4 Go : 1150

8 Go : 2300

16 Go : 4650

32 Go : 9300

64 Go : 18600

Taille d'image VGA

Mémoire interne 55 Mo : 350

2 Go : 11500

4 Go : 23500

8 Go : 47000

16 Go : 94000

32 Go : 185000

64 Go : 370000

Taille d'image 16:9 (15M)

Mémoire interne 55 Mo : 7

2 Go : 330

4 Go : 660

8 Go : 1300

16 Go : 2600

32 Go : 5250

64 Go : 10000

Taille d'image 16:9 (2M)

Mémoire interne 55 Mo : 54

2 Go : 1800

4 Go : 3650

8 Go : 7300

16 Go : 14500

32 Go : 29000

64 Go : 58000

Note

- Le témoin « >9999 » apparaît même si le nombre d'images pouvant encore être prises est supérieur à 9 999.
- Lorsqu'une image prise avec un autre appareil photo est visualisée sur cet appareil photo, il se peut qu'elle n'apparaisse pas dans sa taille d'image réelle.

Remarques sur l'utilisation

4-488-060-21(1)

Copyright 2014 Sony Corporation

Appareil photo numérique
DSC-H400

Durée d'enregistrement des films

Le tableau ci-dessous indique les durées d'enregistrement maximales approximatives. Il s'agit des durées totales pour tous les fichiers de film. La durée enregistrable peut différer en fonction des conditions de prise de vue et de la carte mémoire.

(h (heure), m (minute), s (seconde))

1280x720(Fine)

Mémoire interne 55 Mo : -

2 Go : 25 m (15 m)

4 Go : 50 m (30 m)

8 Go : 1 h 45 m (1 h 15 m)

16 Go : 3 h 40 m (2 h 35 m)

32 Go : 7 h 20 m (5 h 15 m)

64 Go : 14 h 40 m (10 h 35 m)

1280x720(Standard)

Mémoire interne 55 Mo : -

2 Go : 35 m (30 m)

4 Go : 1 h 10 m (1 h)

8 Go : 2 h 20 m (2 h)

16 Go : 4 h 40 m (4 h 5 m)

32 Go : 9 h 25 m (8 h 10 m)

64 Go : 18 h 50 m (16 h 20 m)

VGA

Mémoire interne 55 Mo : 2 m (1 m 30 s)

2 Go : 1 h 5 m (1 h)

4 Go : 2 h 15 m (2 h)

8 Go : 4 h 40 m (4 h 5 m)

16 Go : 9 h 20 m (8 h 10 m)

32 Go : 18 h 45 m (16 h 20 m)

64 Go : 37 h 30 m (32 h 45 m)

Le nombre entre parenthèses () correspond à la durée minimale d'enregistrement.

La prise de vue en continu est possible pendant environ 29 minutes (limite de spécification de produit).

La durée maximale d'enregistrement continu d'un film [1280x720(Fine)] est d'environ 15 minutes (limitée par la restriction de taille de fichier à 2 Go).

Note

- La durée d'enregistrement des films varie car l'appareil photo est équipé du VBR (Variable Bit Rate), qui ajuste automatiquement la qualité d'image en fonction de la scène de prise de vue.
Lorsque vous enregistrez un sujet se déplaçant rapidement, l'image est plus nette, mais la durée d'enregistrement est plus courte car l'enregistrement nécessite davantage de mémoire.
La durée d'enregistrement varie également en fonction des conditions de prise de vue, du sujet ou des réglages de taille/qualité d'image.
- Vous ne pouvez pas enregistrer des films dans la mémoire interne lorsque la taille d'image du film est [1280x720(Fine)] ou [1280x720(Standard)].

Remarques sur l'utilisation

4-488-060-21(1)

Copyright 2014 Sony Corporation

Appareil photo numérique
DSC-H400

Utilisation de l'appareil photo à l'étranger

Vous pouvez utiliser l'adaptateur secteur (fourni) dans tout pays ou toute région où l'alimentation électrique est comprise entre 100 V et 240 V CA, 50 Hz/60 Hz.

Note

- Un transformateur de tension électronique est inutile et son utilisation peut entraîner des pannes.

[Remarques sur l'utilisation](#)

4-488-060-21(1)

Copyright 2014 Sony Corporation

Appareil photo numérique
DSC-H400

Systèmes de télévision couleur

Pour visionner des films enregistrés à l'aide de cet appareil photo sur un téléviseur, l'appareil photo doit utiliser le même système de télévision couleur.

Système NTSC

Amérique centrale, Bahamas, Bolivie, Canada, Chili, Colombie, Corée, Équateur, États-Unis, Jamaïque, Japon, Mexique, Pérou, Philippines, Surinam, Taïwan, Venezuela, etc.

Système PAL

Allemagne, Australie, Autriche, Belgique, Chine, Croatie, Danemark, Espagne, Finlande, Hong Kong, Hongrie, Indonésie, Italie, Koweït, Malaisie, Norvège, Nouvelle-Zélande, Pays-Bas, Pologne, Portugal, République tchèque, République slovaque, Roumanie, Royaume-Uni, Singapour, Suède, Suisse, Thaïlande, Turquie, Vietnam, etc.

Système PAL-M

Brésil

Système PAL-N

Argentine, Paraguay, Uruguay

Système SECAM

Bulgarie, France, Grèce, Guinée, Irak, Iran, Monaco, Russie, Ukraine, etc.

[Remarques sur l'utilisation](#)

4-488-060-21(1)

Copyright 2014 Sony Corporation

Appareil photo numérique
DSC-H400

Licence

Remarques relatives à la licence

Cet appareil photo est livré avec un logiciel utilisé sur la base des accords de licence conclus avec les propriétaires de ce logiciel. À la demande des détenteurs des droits d'auteur de ces applications logicielles, nous sommes dans l'obligation de vous communiquer les informations suivantes. Veuillez lire les sections suivantes.

Les licences (en anglais) sont enregistrées dans la mémoire interne de votre appareil photo. Établissez une connexion de stockage de masse entre l'appareil photo et un ordinateur pour lire les licences du dossier « PMHOME » - « LICENSE ».

CE PRODUIT EST ACCORDÉ SOUS LICENCE, SOUS LE COUVERT DE LA LICENCE DE PORTEFEUILLE DE BREVETS AVC, POUR L'UTILISATION PRIVÉE D'UN CONSOMMATEUR OU D'AUTRES UTILISATIONS POUR LESQUELLES IL NE REÇOIT AUCUNE RÉMUNÉRATION EN VUE DE

(i) ENCODER DES VIDÉOS CONFORMÉMENT À LA NORME AVC (« VIDÉO AVC ») ET/OU

(ii) DÉCODER DES VIDÉOS AVC ENCODÉES PAR UN CLIENT DANS LE CADRE D'UNE ACTIVITÉ PERSONNELLE ET/OU OBTENUE AUPRÈS D'UN VENDEUR DE VIDÉOS SOUS LICENCE VIDÉO AVC.

AUCUNE LICENCE N'EST OCTROYÉE DE FAÇON EXPLICITE OU IMPLICITE POUR TOUTE AUTRE UTILISATION. IL EST POSSIBLE D'OBTENIR DES INFORMATIONS COMPLÉMENTAIRES AUPRÈS DE MPEG LA, L.L.C. VOIR [HTTP://WWW.MPEGLA.COM](http://www.mpegla.com)

À propos des logiciels sous licence GNU GPL/LGPL

Les logiciels soumis à la licence GNU General Public License (désignée ci-après par « GPL ») ou GNU Lesser General Public License (désignée ci-après par « LGPL ») sont inclus dans l'appareil photo.

Vous avez donc le droit d'accéder au code source de ces logiciels, de le modifier et de le redistribuer dans le respect des conditions des GPL/LGPL fournies.

Vous trouverez le code source sur le Web. Consultez l'adresse URL suivante pour le télécharger.

<http://www.sony.net/Products/Linux/>

Veuillez éviter de nous contacter concernant le contenu du code source.

Les licences (en anglais) sont enregistrées dans la mémoire interne de votre appareil photo. Établissez une connexion de stockage de masse entre l'appareil photo et un ordinateur pour lire les licences du dossier « PMHOME » - « LICENSE ».

À propos de la licence de Music Transfer

Technologie de codage audio MPEG Layer-3 et brevets sous licence de Fraunhofer IIS et Thomson.



Appareil photo numérique
DSC-H400

Marques commerciales

- Les marques suivantes sont des marques commerciales de Sony Corporation.

Cyber-shot, Cyber-Shot, , Memory Stick, **MEMORY STICK PRO**, Memory Stick PRO, **MEMORY STICK DUO**, Memory Stick Duo, **MEMORY STICK PRO DUO**, Memory Stick PRO Duo, **MEMORY STICK PRO-HG DUO**, Memory Stick PRO-HG Duo, **MEMORY STICK XC-HG DUO**, Memory Stick XC-HG Duo, **MEMORY STICK MICRO**, Memory Stick Micro, **MAGIC GATE**, MagicGate, PlayMemories Online, le logo PlayMemories Online, PlayMemories Home, le logo PlayMemories Home.

- Microsoft, Windows, DirectX et Windows Vista sont des marques déposées ou des marques commerciales de Microsoft Corporation aux États-Unis et/ou dans d'autres pays.
- Mac est une marque commerciale ou une marque déposée d'Apple Inc. aux États-Unis et/ou dans d'autres pays.
- Le logo SDXC est une marque commerciale de SD-3C, LLC.
- Eye-Fi est une marque commerciale d'Eye-Fi, Inc..
- En outre, les noms des systèmes et produits employés dans ce manuel sont généralement des marques commerciales ou des marques déposées de leurs développeurs ou fabricants respectifs. Toutefois, les symboles TM ou ® ne sont pas systématiquement indiqués dans ce manuel.

[Remarques sur l'utilisation](#)

4-488-060-21(1)

Copyright 2014 Sony Corporation

Appareil photo numérique
DSC-H400

En cas de problème

En cas de problème avec l'appareil photo, essayez les solutions suivantes.

1. Vérifiez les points de la section « Dépannage », puis vérifiez votre appareil photo.
 2. Retirez la batterie, attendez environ une minute, ré-insérez-la, puis mettez l'appareil photo sous tension.
 3. Initialisez les réglages.
 4. Consultez votre revendeur Sony ou votre centre de service après-vente Sony agréé local.
 - Sachez qu'en envoyant l'appareil photo en réparation, vous autorisez la consultation du contenu de la mémoire interne et des fichiers de musique.
- Des informations complémentaires sur ce produit et des réponses à des questions fréquemment posées sont disponibles sur notre site Web d'assistance client.

<http://www.sony.net/>

Rubrique associée

 [Initialiser](#)

Remarques sur l'utilisation

4-488-060-21(1)

Copyright 2014 Sony Corporation



Appareil photo numérique
DSC-H400

Impossible d'insérer la batterie dans l'appareil photo

- Assurez-vous que le sens de la batterie est correct, et insérez-la jusqu'à ce que le levier d'éjection de la batterie soit verrouillé.

[Remarques sur l'utilisation](#)

4-488-060-21(1)

Copyright 2014 Sony Corporation

Appareil photo numérique
DSC-H400

Impossible de mettre l'appareil photo sous tension

- Après avoir inséré la batterie dans l'appareil photo, la mise sous tension de l'appareil photo peut prendre quelques instants.
- Assurez-vous que la batterie est correctement insérée.
- La batterie va se décharger toute seule même si vous ne l'utilisez pas. Chargez la batterie avant utilisation.
- Vérifiez que le type de batterie est compatible.

[Remarques sur l'utilisation](#)

4-488-060-21(1)

Copyright 2014 Sony Corporation

Appareil photo numérique
DSC-H400

L'alimentation se coupe brusquement

- Selon la température de l'appareil photo et de la batterie, il se peut que l'alimentation se coupe automatiquement afin de protéger l'appareil photo. Dans ce cas, un message s'affiche à l'écran avant que l'alimentation ne se coupe.
- Si vous n'utilisez pas l'appareil photo pendant un certain temps alors qu'il est sous tension et que [Économie d'énergie] est réglé sur [Standard] ou [Max], l'appareil photo se met automatiquement hors tension pour éviter une décharge complète de la batterie. Remettez l'appareil photo sous tension.

[Remarques sur l'utilisation](#)

4-488-060-21(1)

Copyright 2014 Sony Corporation



Appareil photo numérique
DSC-H400

Le témoin de charge restante est incorrect

- Cela se produit lorsque vous utilisez l'appareil photo dans un endroit extrêmement chaud ou froid.
- La capacité de la batterie diminue avec le temps et l'usage répété. Si l'autonomie de la batterie entre les charges diminue significativement, le moment est probablement venu de la remplacer par une neuve.

[Remarques sur l'utilisation](#)

4-488-060-21(1)

Copyright 2014 Sony Corporation

Appareil photo numérique
DSC-H400

Le témoin de charge de l'appareil photo clignote pendant la charge de la batterie

- Vérifiez que le type de batterie est compatible.
- Le témoin de charge de l'appareil photo clignote de temps à autre lorsque vous utilisez une batterie qui n'a pas été employée depuis longtemps. Dans ce cas, retirez la batterie de l'appareil photo et réinsérez-la.
- Pour plus de détails, reportez-vous à la section « [Batterie](#) » .

Remarques sur l'utilisation

4-488-060-21(1)

Copyright 2014 Sony Corporation



Appareil photo numérique
DSC-H400

La batterie n'est pas chargée, même une fois le témoin de charge éteint et la charge terminée

- Cela se produit lorsque vous chargez la batterie dans un endroit extrêmement chaud ou froid. Chargez la batterie dans la plage de températures de charge adéquate, de 10 °C à 30 °C (50 °F à 86 °F).

Remarques sur l'utilisation

4-488-060-21(1)

Copyright 2014 Sony Corporation

Appareil photo numérique
DSC-H400

Impossible d'enregistrer des images

- Vérifiez la capacité libre de la mémoire interne ou de la carte mémoire. Si elle est pleine, effectuez l'une des opérations suivantes :
 - Supprimez les images inutiles.
 - Changez de carte mémoire.
- La prise de vue est impossible pendant la charge du flash.

[Remarques sur l'utilisation](#)

4-488-060-21(1)

Copyright 2014 Sony Corporation



Appareil photo numérique
DSC-H400

L'image est floue

- Effectuez une prise de vue après avoir enfoncé le déclencheur à mi-course pour activer la fonction SteadyShot.
- La fonction Anti-flou risque de ne pas fonctionner correctement lorsque vous prenez des scènes de nuit. L'utilisation d'un flash ou d'un trépied est recommandée car la vitesse d'obturation ralentit.

Rubrique associée

 [Flash](#)

Remarques sur l'utilisation

4-488-060-21(1)

Copyright 2014 Sony Corporation



Appareil photo numérique
DSC-H400

L'image est floue

- Le sujet est trop proche. Lors de la prise de vue, assurez-vous de positionner l'objectif au-delà de la distance de prise de vue minimale par rapport au sujet (environ 1 cm (0,03 pi) (W)/350 cm (11,48 pi) (T) à partir de l'objectif).

[Remarques sur l'utilisation](#)

4-488-060-21(1)

Copyright 2014 Sony Corporation

Appareil photo numérique
DSC-H400

Le zoom ne fonctionne pas

- Vous ne pouvez pas utiliser le zoom optique en mode de panorama par balayage.
- Selon la taille d'image, vous ne pouvez pas toujours utiliser le zoom intelligent.
- Vous ne pouvez pas utiliser le zoom numérique lorsque :
 - [Retardateur] est réglé sur [Autoportrait une personne] ou [Autoportrait deux personnes].

Remarques sur l'utilisation

4-488-060-21(1)

Copyright 2014 Sony Corporation



Appareil photo numérique
DSC-H400

Impossible de sélectionner la fonction Détection de visage

- Vous pouvez sélectionner la fonction Détection de visage uniquement lorsque le mode de mise au point est réglé sur [AF multi] et le mode de mesure sur [Multi].

[Remarques sur l'utilisation](#)

4-488-060-21(1)

Copyright 2014 Sony Corporation

Appareil photo numérique
DSC-H400

Le flash ne fonctionne pas

- Éjectez le flash.
- Vous ne pouvez pas utiliser le flash lorsque :
 - [Réglag. prise d. v. en continu] est réglé sur [Prise de vue en continu].
 - Le mode [Scène de nuit], [Sensibil élevée] ou [Feux d'artifice] est sélectionné en mode de sélection de scène.
 - Prise de vue en mode [Panorama par balayage]
 - Prise de vue en mode de film
- Réglez le flash sur [Act] lorsque le mode de sélection de scène est réglé sur [Paysage], [Gastronomie], [Animal domestique], [Plage] ou [Neige].

Remarques sur l'utilisation

4-488-060-21(1)

Copyright 2014 Sony Corporation

Appareil photo numérique
DSC-H400

Des points blancs flous apparaissent sur les images prises avec le flash

- Des particules (poussière, pollen, etc.) dans l'air ont reflété la lumière du flash et apparaissent sur l'image. Il ne s'agit pas d'un dysfonctionnement.

[Remarques sur l'utilisation](#)

4-488-060-21(1)

Copyright 2014 Sony Corporation



Appareil photo numérique
DSC-H400

La fonction de prise de vue en gros plan (Macro) est inopérante

- L'appareil photo règle automatiquement la mise au point. Maintenez le déclencheur enfoncé à mi-course. Le réglage de la mise au point peut prendre un certain temps lors de la prise de vue d'un sujet proche.
- Le mode [Paysage], [Scène de nuit] ou [Feux d'artifice] est sélectionné en mode de sélection de scène.

[Remarques sur l'utilisation](#)

4-488-060-21(1)

Copyright 2014 Sony Corporation



Appareil photo numérique
DSC-H400

La date et l'heure ne s'affichent pas à l'écran

- La date et l'heure ne s'affichent pas pendant la prise de vue. Elles ne s'affichent que pendant la lecture.

[Remarques sur l'utilisation](#)

4-488-060-21(1)

Copyright 2014 Sony Corporation



Appareil photo numérique
DSC-H400

La valeur F et la vitesse d'obturation clignotent lorsque vous maintenez le déclencheur enfoncé à mi-course

- L'exposition est incorrecte. Corrigez l'exposition.

Remarques sur l'utilisation

4-488-060-21(1)

Copyright 2014 Sony Corporation



Appareil photo numérique
DSC-H400

Les couleurs de l'image sont incorrectes

- Réglez la balance des blancs.

[Remarques sur l'utilisation](#)

4-488-060-21(1)

Copyright 2014 Sony Corporation

Appareil photo numérique
DSC-H400

Des rayures blanches ou violettes apparaissent dans les parties claires du sujet, ou tout l'écran de l'image devient rougeâtre

- Ce phénomène est appelé maculage. Il ne s'agit pas d'un dysfonctionnement. Le maculage n'est pas enregistré sur les images fixes, mais il est enregistré comme rayures ou couleurs irrégulières sur des images en Panorama par balayage ou des films. (Les « parties claires » correspondent au soleil ou à des éclairages électriques qui sont beaucoup plus lumineux que la scène qui les entoure.)

[Remarques sur l'utilisation](#)

4-488-060-21(1)

Copyright 2014 Sony Corporation



Appareil photo numérique
DSC-H400

Il y a du bruit sur l'image lorsque vous regardez l'écran dans un endroit sombre

- L'appareil photo tente d'améliorer la visibilité de l'écran en augmentant temporairement la luminosité de l'image dans des conditions de faible éclairage. Ceci est sans effet sur l'image enregistrée.

[Remarques sur l'utilisation](#)

4-488-060-21(1)

Copyright 2014 Sony Corporation

Appareil photo numérique
DSC-H400

Les yeux du sujet sont rouges

- Réglez [Attén. yeux roug] sur [Auto] ou [Act].
- Lorsque vous utilisez le flash, prenez le sujet depuis une distance inférieure à la portée du flash.
- Éclairez la pièce avant de prendre le sujet en photo.

Rubrique associée

● [Attén. yeux roug](#)

Remarques sur l'utilisation

4-488-060-21(1)

Copyright 2014 Sony Corporation



Appareil photo numérique
DSC-H400

Des points apparaissent et restent sur l'écran.

- Il ne s'agit pas d'un dysfonctionnement. Ces points ne sont pas enregistrés.

[Remarques sur l'utilisation](#)

4-488-060-21(1)

Copyright 2014 Sony Corporation



Appareil photo numérique
DSC-H400

Impossible d'effectuer une prise de vue en rafale

- La mémoire interne ou la carte mémoire est pleine. Supprimez les images inutiles.
- Le niveau de la batterie est faible. Insérez une batterie chargée.

[Remarques sur l'utilisation](#)

4-488-060-21(1)

Copyright 2014 Sony Corporation



Appareil photo numérique
DSC-H400

La même image est prise plusieurs fois

- Réglez [Réglag. prise d. v. en continu] sur [Prise de vue unique].

[Remarques sur l'utilisation](#)

4-488-060-21(1)

Copyright 2014 Sony Corporation

Appareil photo numérique
DSC-H400

Impossible de lire des images

- Assurez-vous que la carte mémoire est insérée à fond dans l'appareil photo.
- Le nom de dossier/fichier a été changé sur l'ordinateur.
- La lecture sur cet appareil photo de fichiers contenant des images ayant été traitées sur un ordinateur ou des images prises avec d'autres appareils n'est pas garantie.
- L'appareil photo est en mode USB. Annulez la connexion USB.
- Utilisez PlayMemories Home pour lire les images enregistrées sur un ordinateur à l'aide de cet appareil photo.

Rubrique associée

- [Déconnexion de l'appareil photo de l'ordinateur](#)

Remarques sur l'utilisation

4-488-060-21(1)

Copyright 2014 Sony Corporation



Appareil photo numérique
DSC-H400

La date et l'heure ne s'affichent pas

- L'affichage à l'écran est réglé pour n'afficher que les images. Appuyez sur la touche **DISP** (Réglage affichage) pour afficher les informations.

[Remarques sur l'utilisation](#)

4-488-060-21(1)

Copyright 2014 Sony Corporation



Appareil photo numérique
DSC-H400

Impossible d'afficher des images en mode de planche index

- L'appareil photo est réglé sur le mode facile. Annulez le mode facile.

[Remarques sur l'utilisation](#)

4-488-060-21(1)

Copyright 2014 Sony Corporation



Appareil photo numérique
DSC-H400

Aucune musique n'est lue pendant un diaporama

- La lecture du diaporama s'effectue en mode [Lecture Continue]. Sélectionnez [Diaporama avec musique] et lancez la lecture.
- Transférez des fichiers de musique sur l'appareil photo à l'aide de Music Transfer.

[Remarques sur l'utilisation](#)

4-488-060-21(1)

Copyright 2014 Sony Corporation

Appareil photo numérique
DSC-H400

Votre ordinateur ne reconnaît pas l'appareil photo

- Réglez [Régl. connexion USB] sur [Mass Storage].
- Utilisez le câble USB dédié (fourni).
- Débranchez le câble USB dédié de l'ordinateur et de l'appareil photo, puis rebranchez-le fermement.
- Débranchez tous les périphériques autres que l'appareil photo, le clavier et la souris des connecteurs USB de l'ordinateur.
- Raccordez l'appareil photo directement à l'ordinateur sans passer par un concentrateur USB ou un autre périphérique.
- Réglez [Alimentation USB] sur [Désact]. Votre ordinateur peut reconnaître l'appareil photo.

Rubrique associée

- [Régl. connexion USB](#)

Remarques sur l'utilisation

4-488-060-21(1)

Copyright 2014 Sony Corporation

Appareil photo numérique
DSC-H400

Impossible d'importer des images

- Raccordez correctement l'appareil photo à l'ordinateur par une connexion USB.
- Lorsque vous effectuez une prise de vue avec une carte mémoire formatée sur un ordinateur, il se peut que vous ne puissiez pas importer les images vers un ordinateur. Effectuez la prise de vue en utilisant une carte mémoire formatée par l'appareil photo.

Rubrique associée

- [Raccordement de l'appareil photo à l'ordinateur](#)
- [Formater](#)

Remarques sur l'utilisation

4-488-060-21(1)

Copyright 2014 Sony Corporation



Appareil photo numérique
DSC-H400

L'image et le son sont interrompus par des bruits parasites lorsque vous visualisez un film sur un ordinateur

- Vous lisez directement le film depuis la carte mémoire. Importez le film vers votre ordinateur à l'aide de PlayMemories Home et procédez à sa lecture.

[Remarques sur l'utilisation](#)

4-488-060-21(1)

Copyright 2014 Sony Corporation



Appareil photo numérique
DSC-H400

Impossible de visualiser des images sur l'appareil photo après les avoir exportées vers un ordinateur

- Utilisez PlayMemories Home pour copier les images enregistrées sur un ordinateur vers cet appareil photo et les visualiser sur l'appareil photo.

[Remarques sur l'utilisation](#)

4-488-060-21(1)

Copyright 2014 Sony Corporation



Appareil photo numérique
DSC-H400

Vous avez formaté une carte mémoire par erreur

- Toutes les données figurant sur la carte mémoire sont supprimées par le formatage. Vous ne pouvez pas les restaurer.

[Remarques sur l'utilisation](#)

4-488-060-21(1)

Copyright 2014 Sony Corporation



Appareil photo numérique
DSC-H400

Les images sont enregistrées dans la mémoire interne même lorsqu'une carte mémoire est insérée dans l'appareil photo

- Assurez-vous que la carte mémoire est insérée à fond dans l'appareil photo.

Remarques sur l'utilisation

4-488-060-21(1)

Copyright 2014 Sony Corporation



Appareil photo numérique
DSC-H400

Impossible de lire ou d'enregistrer des images en utilisant la mémoire interne

- Une carte mémoire est insérée dans l'appareil photo. Retirez-la.

[Remarques sur l'utilisation](#)

4-488-060-21(1)

Copyright 2014 Sony Corporation



Appareil photo numérique
DSC-H400

Impossible de copier sur une carte mémoire les données stockées dans la mémoire interne

- La carte mémoire est saturée. Effectuez la copie sur une carte mémoire de capacité suffisante.

[Remarques sur l'utilisation](#)

4-488-060-21(1)

Copyright 2014 Sony Corporation



Appareil photo numérique
DSC-H400

Impossible de copier les données de la carte mémoire ou les données informatiques dans la mémoire interne

- Cette fonction est indisponible.

Remarques sur l'utilisation

4-488-060-21(1)

Copyright 2014 Sony Corporation



Appareil photo numérique
DSC-H400

Les images sont imprimées avec les deux bords coupés

- Selon votre imprimante, il est possible que tous les bords de l'image soient coupés. Le bord latéral de l'image peut être tronqué, en particulier lorsque vous imprimez une image prise avec la taille d'image réglée sur [16:9].
- Lors d'une impression d'images avec votre imprimante, annulez les réglages de recadrage et d'impression sans bord. Renseignez-vous auprès du fabricant de l'imprimante pour savoir si l'imprimante offre ces fonctions.
- Lorsque vous faites imprimer les images en magasin, demandez s'il est possible d'imprimer les images sans couper les deux bords.



[Remarques sur l'utilisation](#)

4-488-060-21(1)

Copyright 2014 Sony Corporation

Appareil photo numérique
DSC-H400

Impossible d'imprimer des images avec la date

- Sélectionnez MENU -  (Réglages) -  (Réglages prise de vue) - [Inscrire date] - [Activé] pour insérer une date sur l'image. N'oubliez pas qu'une fois la date insérée, vous ne pouvez plus la supprimer de l'image.
- PlayMemories Home permet d'insérer la date sur les images fixes enregistrées sans date.

Rubrique associée

- [Inscrire date](#)
- [Impression \(DPOF\)](#)

Remarques sur l'utilisation

4-488-060-21(1)

Copyright 2014 Sony Corporation



Appareil photo numérique
DSC-H400

L'objectif est embué

- Une condensation d'humidité s'est produite. Mettez l'appareil photo hors tension et attendez environ une heure avant de le réutiliser.

[Remarques sur l'utilisation](#)

4-488-060-21(1)

Copyright 2014 Sony Corporation



Appareil photo numérique
DSC-H400

L'appareil photo se met hors tension avec la partie objectif sortie

- N'essayez pas de forcer l'objectif qui s'est arrêté.
- Insérez une batterie chargée, puis remettez l'appareil photo sous tension.

[Remarques sur l'utilisation](#)

4-488-060-21(1)

Copyright 2014 Sony Corporation



Appareil photo numérique
DSC-H400

L'appareil photo chauffe lorsque vous l'utilisez longtemps.

- Laissez l'appareil photo hors tension pendant un certain temps sans vous en servir.
Il ne s'agit pas d'un dysfonctionnement.

[Remarques sur l'utilisation](#)

4-488-060-21(1)

Copyright 2014 Sony Corporation

Appareil photo numérique
DSC-H400

L'écran Réglage de l'horloge apparaît lorsque vous mettez l'appareil photo sous tension

- Réglez de nouveau la date et l'heure.
- La batterie de secours rechargeable interne est déchargée. Insérez une batterie chargée et laissez l'appareil photo au moins 24 heures hors tension, sans vous en servir.

Rubrique associée

 [Régl. date&heure](#)

Remarques sur l'utilisation

4-488-060-21(1)

Copyright 2014 Sony Corporation



Appareil photo numérique
DSC-H400

La date ou l'heure est incorrecte

- Le réglage de la zone est réglé sur un endroit différent de l'endroit actuel. Modifiez le réglage à l'aide de MENU - (Réglages) - (Réglages horloge) - [Réglage zone].

Remarques sur l'utilisation

4-488-060-21(1)

Copyright 2014 Sony Corporation

Appareil photo numérique
DSC-H400

Messages



- Le niveau de la batterie est faible. Chargez immédiatement la batterie. Selon les conditions d'utilisation ou le type de batterie, le témoin peut clignoter bien que l'autonomie de la batterie soit encore de 5 minutes à 10 minutes.

Erreur système. Rallumez le dispositif.

- Mettez l'appareil photo hors tension, puis de nouveau sous tension.

Erreur mémoire interne

- Mettez l'appareil photo hors tension, puis de nouveau sous tension.

Réinsérez la carte mémoire que vous utilisiez.

- La carte mémoire insérée ne peut pas être utilisée dans l'appareil photo.
- La partie bornes de la carte mémoire est sale.
- La carte mémoire est endommagée.

Type de carte mémoire incompatible.

- La carte mémoire insérée ne peut pas être utilisée dans l'appareil photo.

Mémoire tampon pleine. L'écriture sur le support n'a pas été complétée à temps.

- Si vous utilisez une carte mémoire sur laquelle vous avez enregistré et effacé des images plusieurs fois ou qui a été formatée sur un autre appareil photo, il se peut que la vitesse d'enregistrement des données soit ralentie. Sauvegardez d'abord les données de la carte sur un ordinateur, puis reformatez la carte avant de l'utiliser.
- La vitesse d'enregistrement de la carte mémoire que vous utilisez n'est pas suffisante pour l'enregistrement de films. Utilisez l'une des cartes mémoire répertoriées ci-dessous.
 - Memory Stick PRO Duo (Mark2), Memory Stick PRO-HG Duo, Memory Stick. Memory Stick XC-HG Duo ou Memory Stick Micro (Mark2).
 - Carte mémoire SD, carte mémoire SDHC ou carte mémoire SDXC, carte mémoire microSD ou carte mémoire microSDHC (Classe 4 ou supérieure).

Impossible d'identifier la mémoire interne. Formatez et utilisez à nouveau.

Impossible d'identifier cette carte mémoire. Formatez et utilisez à nouveau.

- Reformatez le support d'enregistrement.

Carte mémoire verrouillée. Vérifiez onglet.

- Vous utilisez une carte mémoire avec loquet de protection en écriture et celui-ci est placé en position LOCK. Placez

le loquet en position d'enregistrement.

Carte mémoire en lecture seule.

- L'appareil photo ne peut pas enregistrer ou supprimer des images sur cette carte mémoire.

Pas d'image

- Aucune image pouvant être visualisée n'a été enregistrée dans la mémoire interne.
- Aucune image pouvant être visualisée n'a été enregistrée dans ce dossier de la carte mémoire.

Absence d'images fixes

- Le dossier ou la date sélectionnée ne contient aucun fichier pouvant être lu dans un diaporama.

Fichier non reconnaissable trouvé

- Vous avez essayé de supprimer un dossier contenant un fichier qui ne peut pas être lu sur cet appareil photo. Supprimez le fichier sur un ordinateur avant de supprimer ce dossier.

Erreur de dossier. Enregistrement dans le dossier sélectionné impossible. Veuillez sélectionner un dossier différent.

- Un dossier dont le numéro commence par les mêmes trois premiers chiffres existe déjà sur la carte mémoire (par exemple : 123MSDCF et 123ABCDE). Sélectionnez un autre dossier ou créez un nouveau dossier.

Impossible créer nouveau dossier

- Un dossier dont le nom commence par « 999 » existe déjà sur la carte mémoire. Dans ce cas, vous ne pouvez plus créer de dossiers.

Dossier protégé.

- Vous avez essayé de supprimer un dossier protégé en lecture seule sur un ordinateur.

Impossible d'afficher fichier

- Une erreur s'est produite pendant la lecture de l'image. La lecture sur cet appareil photo de fichiers contenant des images ayant été traitées sur un ordinateur ou des images prises avec d'autres appareils n'est pas garantie.

Dossier lecture seule

- Vous avez sélectionné un dossier qui ne peut pas être spécifié comme dossier d'enregistrement sur l'appareil photo. Sélectionnez un autre dossier.

Protection de fichier

- Désactivez la protection.

Dépassement taille image

- Vous lisez une image dont la taille ne peut pas être visualisée sur l'appareil photo.

Impossible de détecter le visage à retoucher.

- Il se peut que vous ne puissiez pas retoucher l'image en raison de ses caractéristiques.

 (Témoin d'avertissement de vibrations)

- Un « bougé » de l'appareil photo peut se produire car l'éclairage est insuffisant. Utilisez le flash, activez la fonction

Anti-flou ou montez l'appareil photo sur un trépied pour le stabiliser.

1280x720 (Fine) incompatible avec cette carte mémoire.

1280x720 (Standard) incompatible avec cette carte mémoire.

- Pour enregistrer des films, il est recommandé d'utiliser une carte mémoire de 1 Go ou plus.

Éteignez, puis rallumez

- Dysfonctionnement de l'objectif.

Nombre maximum d'images déjà sélectionné.

- Il est possible de sélectionner jusqu'à 100 fichiers en utilisant [Plusieurs images].
- Vous pouvez ajouter des repères **DPOF** (Ordre d'impression) à 999 fichiers au maximum.

Erreur musique

- Supprimez le fichier de musique ou remplacez-le par un fichier de musique normal.
- Exécutez la commande [Musique vide], puis téléchargez un nouveau fichier de musique.

Erreur de format de musique

- Exécutez la commande [Musique vide].

Opération impossible à effectuer en mode Visualisation facile.

- Il est impossible d'effectuer le traitement et d'autres fonctions d'édition de l'appareil photo sur des fichiers d'image ayant été traités au moyen d'un ordinateur ou des images ayant été enregistrées avec d'autres appareils.



- Le nombre d'images dépasse le nombre maximal autorisé pour la gestion des dates dans un fichier de base de données par l'appareil photo. Pour inscrire d'autres images dans le fichier de base de données d'images, supprimez des images dans la [Vue par date].



- Il est impossible de procéder à l'enregistrement dans le fichier de base de données d'images de l'appareil photo ou à la lecture en mode [Vue par date]. Utilisez PlayMemories Home pour sauvegarder toutes les images sur un ordinateur et vous servir de ce dernier pour restaurer la carte mémoire.

Erreur fich. ds base données d'images Récupération impossible

- Importez toutes les images sur l'ordinateur à l'aide de PlayMemories Home et formatez la carte mémoire. Pour afficher à nouveau les images avec l'appareil photo, utilisez PlayMemories Home pour exporter dans l'appareil photo les images importées.

Fonction enregistrement non disponible car température interne élevée.

- La température de l'appareil photo a augmenté. La prise de vue est impossible tant que la température n'a pas diminué.

L'enregistrement s'est arrêté car la température de l'appareil a augmenté.

- La prise de vue s'est arrêtée en raison d'une hausse de la température pendant l'enregistrement d'un film. Attendez que la température diminue.



- Lorsque vous enregistrez des films pendant une période prolongée, la température de l'appareil photo augmente. Dans ce cas, arrêtez d'enregistrer des films.

Rubrique associée

- [Carte mémoire](#)
- [Formater](#)

Remarques sur l'utilisation

4-488-060-21(1)

Copyright 2014 Sony Corporation

Appareil photo numérique
DSC-H400

Situations dans lesquelles la manipulation de cet appareil photo est difficile

L'appareil photo ne peut pas profiter pleinement de certaines fonctions dans certaines circonstances.

Pour effectuer une prise de vue dans les conditions suivantes, recomposez le cliché ou modifiez le mode de prise de vue, puis recommencez la prise de vue.

Conditions de faible luminosité

- [Prise de vues panoramiques](#)
- [TRACKING FOCUS](#)

Conditions de forte luminosité

- [TRACKING FOCUS](#)

Différents niveaux de luminosité

- [TRACKING FOCUS](#)

Lumières clignotantes

- [Prise de vues panoramiques](#)

Sujets trop proches de l'appareil photo

- [Prise de vues panoramiques](#)

Grands sujets en mouvement ou sujets qui se déplacent trop rapidement

- [TRACKING FOCUS](#)
- [Prise de vues panoramiques](#)

Sujets trop petits ou trop grands

- [TRACKING FOCUS](#)
- [Prise de vues panoramiques](#)

Scènes avec peu de contraste, telles que le ciel ou une plage de sable

- [Prise de vues panoramiques](#)

Scènes en mouvement constant, comme une chute d'eau

- [Prise de vues panoramiques](#)

Remarques sur l'utilisation

4-488-060-21(1)

Copyright 2014 Sony Corporation