

essentiel 

Cafetière programmable

JANEIRO



Notice d'utilisation

Pour vous aider à bien vivre votre achat

Vous venez d'acquiescer un produit de la marque Essentiel b et nous vous en remercions. Nous apportons un soin tout particulier à la **FIABILITÉ**, à la **FACILITÉ D'USAGE** et au **DESIGN** de nos produits. Nous espérons que cette cafetière vous donnera entière satisfaction.

votre produit

Contenu de la boîte

- 1 cafetière filtre
- 1 filtre permanent
- 1 cuillère doseur
- 1 notice d'utilisation

Caractéristiques techniques

- Puissance : 915-1080 W
- Alimentation : 220 - 240 V~ 50/60 Hz
- Capacité : 1,5 litre
- Ecran affichage LCD
- Porte-filtre amovible
- Filtre permanent
- Indicateur de niveau d'eau gradué
- Verseuse en verre cerclée graduée
- Système anti-gouttes
- Utilisation avec filtre papier n°4
- Arrêt automatique après 40 minutes

description de l'appareil

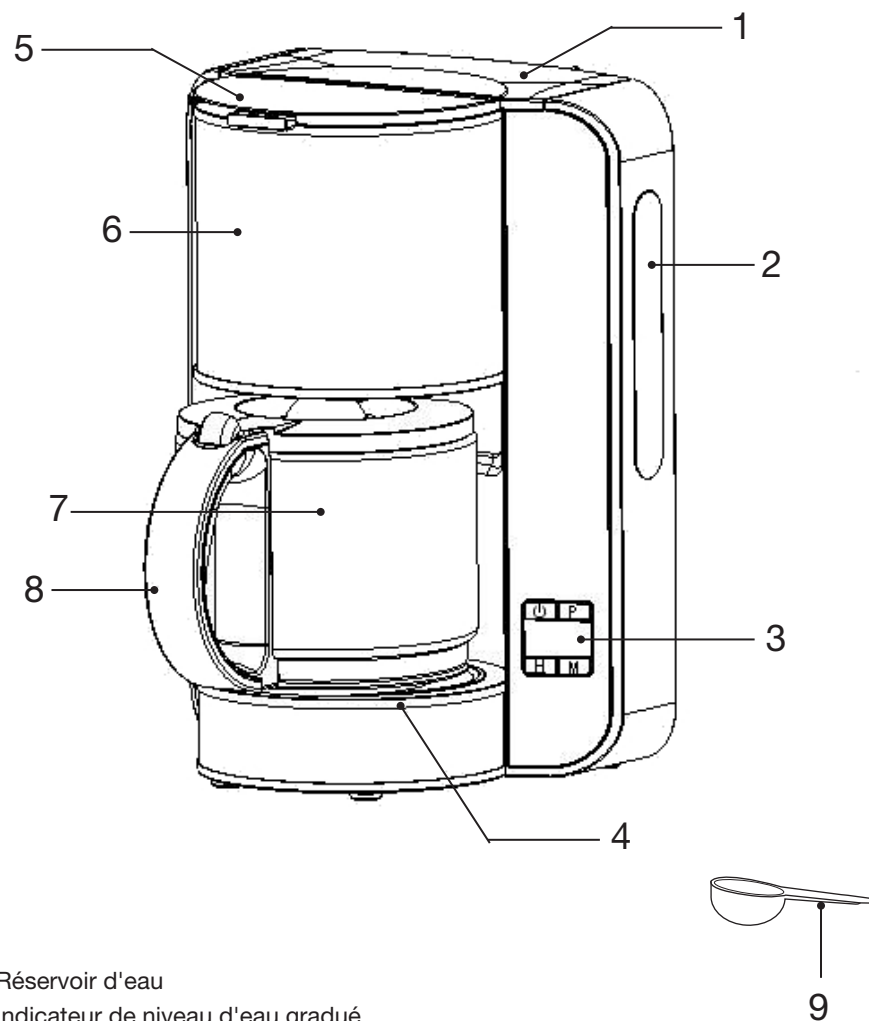

1. Réservoir d'eau
2. Indicateur de niveau d'eau gradué
3. Bandeau de commande avec écran d'affichage
4. Plaque chauffante
5. Couvercle de la cafetière
6. Compartiment filtre (avec porte-filtre permanent et filtre amovibles fournis)
7. Verseuse en verre cerclée graduée
8. Poignée de la verseuse
9. Cuillère doseur

Description du bandeau de commande

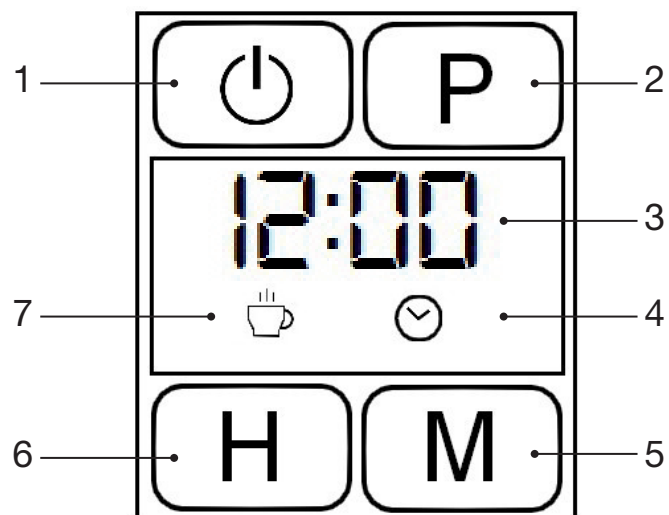

1. Touche marche/arrêt
2. Touche de programmation
3. Affichage de l'heure
4. Témoin de départ différé
5. Sélection des minutes
6. Sélection des heures
7. Témoin de fonctionnement

avant la première utilisation

- Rincez soigneusement à l'eau chaude savonneuse toutes les pièces démontables de la cafetière (la verseuse, le filtre permanent et le porte-filtre). Rincez à l'eau claire et séchez soigneusement.
- Remplissez le réservoir d'eau froide jusqu'au niveau maximum indiqué (15 tasses) à l'aide de la cuillère doseur (fournie).
- Laissez la cafetière fonctionner deux cycles en utilisant uniquement de l'eau (sans café). Jetez l'eau chaude obtenue.

utilisation



Réglage de l'heure (affichage 24 heures)

1. Branchez l'appareil sur une prise murale. L'écran s'allume et affiche « 00:00 » en clignotant.
 2. Appuyez sur la touche  (marche/arrêt) pour allumer l'appareil. L'écran affiche « 00:00 » fixement.
 3. Appuyez une ou plusieurs fois sur la touche « H » (heures) pour régler les heures et appuyez une ou plusieurs fois sur la touche « M » (minutes) pour régler les minutes.
 4. Après quelques secondes, l'écran s'éteint et affiche l'heure sélectionnée.
- Si vous débranchez l'appareil ou en cas de panne de courant, l'affichage revient à « 00:00 ».
 - Vous ne pouvez pas régler l'heure lorsque l'appareil est en cours de fonctionnement.
 - En restant appuyé sur la touche « H » ou « M », les heures et minutes défilent rapidement.

Préparation du café

1. Ouvrez le couvercle et remplissez le réservoir d'eau froide à l'aide de la verseuse. Utilisez l'indicateur de niveau d'eau.

Le niveau d'eau dans le réservoir ne doit jamais être en-dessous du niveau minimum (4 tasses) ni au-dessus du niveau maximum (15 tasses).

2. Insérez un filtre en papier n° 4 ou le filtre permanent fourni dans le porte-filtre. Veillez à ce que le porte-filtre soit bien inséré dans les ergots.
 3. Remplissez-le avec la quantité de café moulu désirée et refermez le couvercle. Généralement, on compte 1 cuillère à café de café moulu pour 1 tasse.
 4. Placez la verseuse sur la plaque chauffante et appuyez sur la touche  (marche/arrêt). L'écran s'allume et le témoin lumineux de fonctionnement  s'affiche.
 5. Le café commence à couler dans la verseuse après quelques secondes.
- La plaque chauffante reste chaude jusqu'à l'arrêt de l'appareil. Le café peut ainsi être maintenu au chaud.



Votre cafetière est munie d'un **système anti-gouttes** : pendant la préparation du café, vous pouvez retirer la verseuse pour une courte période et vous servir une tasse de café. En retirant la verseuse de la plaque chauffante, l'écoulement du café s'arrête momentanément. Remplacez la verseuse sur la plaque dans un délai de 30 secondes afin d'éviter un écoulement intempestif.

6. En fin d'utilisation, appuyez sur la touche  (marche/arrêt) pour éteindre la cafetière.

La cafetière s'éteint automatiquement au bout de 40 minutes.



ATTENTION :

- N'ouvrez pas le couvercle pendant la préparation du café. De la vapeur d'eau ainsi que de l'eau brûlante peuvent être éjectées : risque de brûlures !
- La verseuse devient chaude lors du fonctionnement de l'appareil. De ce fait, saisissez-la uniquement par la poignée. Ne touchez pas les surfaces chaudes de l'appareil.

Programmer un départ différé



- Branchez la cafetière sur une prise murale. Préparez le réservoir d'eau et le café.
- Procédez au réglage de l'heure (Cf. Paragraphe « Réglage de l'heure »).

Pour régler l'heure à laquelle vous souhaitez que la préparation du café commence :

1. Appuyez sur la touche « **P** » (programmation). Le témoin de départ différé  s'affiche à l'écran.
2. Appuyez une ou plusieurs fois sur la touche « **H** » (heures) pour régler les heures et appuyez une ou plusieurs fois sur la touche « **M** » (minutes) pour régler les minutes. Après quelques secondes, l'écran repasse à l'affichage de l'heure et le témoin  reste affiché à l'écran.

- Note : vous pouvez par la suite appuyer sur la touche « **P** » (programmation) pour vous rappeler l'heure du départ différé programmé.

3. Après la préparation du café, si vous laissez la cafetière fonctionner, elle s'éteindra automatiquement au bout de 40 minutes. Dans tous les cas, vous pouvez appuyer sur la touche  (marche/arrêt) à n'importe quel moment pour éteindre la cafetière.

- Pour annuler le départ différé, appuyez de nouveau sur la touche  (marche/arrêt). Le témoin de départ différé  s'éteint.
- Pour faire une nouvelle programmation, répétez les étapes 1 à 3 énoncées ci-dessus. Si vous n'avez pas débranché la cafetière de la prise de courant, l'heure du départ différé précédemment programmée est gardée en mémoire.
- En cas de panne de courant ou si vous débranchez l'appareil, le programme différé n'est pas sauvegardé.
- Vous pouvez programmer un départ différé jusqu'à 24 heures.

nettoyage et entretien

Nettoyage

- Débranchez la cafetière de la prise de courant et laissez-la refroidir avant de procéder à son nettoyage.
- N'immergez jamais l'appareil, le câble d'alimentation ou la fiche dans l'eau ou tout autre liquide.
- N'utilisez pas de produits détergents agressifs ou abrasifs pour le nettoyage.

1. Ouvrez le couvercle et retirez le porte-filtre. Jetez le filtre en papier et la mouture, ou jetez la mouture du filtre permanent.
2. Nettoyez les pièces amovibles de la cafetière (verseuse, filtre permanent et porte-filtre) à l'eau chaude savonneuse. Procédez délicatement pour le filtre permanent. Rincez à l'eau claire et séchez soigneusement.
3. Vous pouvez essuyer les surfaces extérieures et intérieures (y compris la plaque chauffante) avec une éponge légèrement humide ou un chiffon doux.

Détartrage

- Nous vous conseillons de détartrer votre appareil régulièrement pour le garder en bon état.
- La fréquence de détartrage est fonction de la dureté de l'eau et de la fréquence d'utilisation de l'appareil. En utilisation quotidienne, nous vous recommandons de détartrer votre cafetière **une fois tous les deux mois**.
- Vous pouvez utiliser un détartrant spécial cafetières liquide ou en poudre vendu dans le commerce. Dans ce cas, veuillez vous reporter aux instructions fournies par le fabricant du produit détartrant.
- Vous pouvez également détartrer votre cafetière avec du vinaigre blanc. Remplissez le réservoir avec la moitié de vinaigre blanc et la moitié d'eau puis, faites fonctionner la cafetière.
- Ensuite, faites fonctionner la cafetière 2 à 3 fois sans café pour bien la rincer. Videz l'eau chaude obtenue dans un évier.

Toutes les informations, dessins, croquis et images dans ce document relèvent de la propriété exclusive de SOURCING & CREATION. SOURCING & CREATION se réserve tous les droits relatifs à ses marques, créations et informations. Toute copie ou reproduction, par quelque moyen que ce soit, sera jugée et considérée comme une contrefaçon.

All information, designs, drawings and pictures in this document are the property of SOURCING & CREATION. SOURCING & CREATION reserves all rights to its brands, designs and information. Any copy and reproduction through any means shall be deemed and considered as counterfeiting.

Cafetière programmable

JANEIRO



Protection de l'environnement

Ce symbole apposé sur le produit signifie qu'il s'agit d'un appareil dont le traitement en tant que déchet est soumis à la réglementation relative aux déchets d'équipements électriques et électroniques (DEEE). Cet appareil ne peut donc en aucun cas être traité comme un déchet ménager, et doit faire l'objet d'une collecte spécifique à ce type de déchets. Des systèmes de reprise et de collecte sont mis à votre disposition par les collectivités locales (déchèterie) et les distributeurs. En orientant votre appareil en fin de vie vers sa filière de recyclage, vous contribuerez à protéger l'environnement et empêcherez toute conséquence nuisible pour votre santé.



Testé dans nos laboratoires

Garantie valide à partir de la date d'achat (ticket de caisse faisant foi). Cette garantie ne couvre pas les vices ou les dommages résultant d'une mauvaise installation, d'une utilisation incorrecte, ou de l'usure normale du produit.

