



# **CS310 Series**

---

## **Guide d'utilisation**

**Juin 2013**

**[www.lexmark.com](http://www.lexmark.com)**

---

Type(s) de machine(s) :

5027

Modèle(s) :

210, 230

# Contenu

- Consignes de sécurité.....5**
- Présentation de l'imprimante.....7**
  - Recherche d'informations sur l'imprimante.....7
  - Choix d'un emplacement pour l'imprimante.....8
  - Configurations des imprimantes.....9
  - A partir du panneau de commandes de l'imprimante.....10
  - Interprétation des couleurs des voyants et du bouton Veille.....11
  - Utilisation d'Embedded Web Server.....11
- Configuration supplémentaire de l'imprimante.....13**
  - Installation des options internes.....13
  - Installation des options matérielles.....17
  - Connexion des câbles.....19
  - Configuration du logiciel de l'imprimante.....20
  - Utilisation en réseau.....22
  - Vérification de la configuration de l'imprimante.....29
- Chargement du papier et du papier spécial.....30**
  - Définition du type et du format de papier.....30
  - Configuration des paramètres de papier Universel.....30
  - Chargement du tiroir 250 feuilles.....30
  - Chargement du double bac 650 feuilles.....33
  - Alimentation du chargeur multifonction.....34
  - Alimentation du chargeur manuel.....37
  - Chaînage et annulation du chaînage des bacs.....39
- Spécifications relatives au papier et aux supports spéciaux.....41**
  - Chargement de support spécial.....41
  - Recommandations relatives au papier.....45
  - Formats, grammages et types de papier pris en charge.....48
- Impression.....52**
  - Impression d'un document.....52
  - Impression de pages d'informations.....54

---

Annulation d'un travail d'impression.....	54
<b>Présentation des menus de l'imprimante.....</b>	<b>56</b>
Liste des menus.....	56
Menu Fournitures.....	56
Papier, menu.....	57
Rapports, menu.....	66
Réseau/Ports.....	67
Menu Sécurité.....	73
Paramètres, menu.....	75
<b>Economiser de l'argent et protéger l'environnement.....</b>	<b>90</b>
Economies de papier et de toner.....	90
Economie d'énergie.....	91
Recyclage.....	94
<b>Sécurisation de l'imprimante.....</b>	<b>96</b>
Déclaration relative à la volatilité.....	96
Effacement de la mémoire volatile.....	96
Effacement de la mémoire non volatile.....	96
Recherche des informations de sécurité sur l'imprimante.....	97
<b>Maintenance de l'imprimante.....</b>	<b>98</b>
Nettoyage des pièces de l'imprimante.....	98
Vérification de l'état des pièces et des fournitures.....	98
Estimation du nombre de pages restantes.....	99
Commande de fournitures.....	99
Stockage des fournitures.....	101
Remplacement des fournitures.....	101
Déplacement de l'imprimante.....	121
<b>Gestion de votre imprimante.....</b>	<b>122</b>
Recherche d'informations sur l'administrateur et la mise en réseau avancée.....	122
Consultation de l'écran virtuel.....	122
Affichage de rapports.....	122
Configuration des notifications des fournitures à partir d'Embedded Web Server.....	122
Copie des paramètres de l'imprimante sur d'autres imprimantes.....	123
Restauration des paramètres d'usine.....	124

---

<b>Elimination des bourrages.....</b>	<b>125</b>
Réduction des risques de bourrage.....	125
Explication des messages de bourrage papier et identification des zones de bourrage.....	127
Bourrage, dispositif d'alimentation manuelle [251.xx].....	128
Bourrage, dispositif d'alimentation polyvalent [250.xx].....	128
Bourrage, réceptacle standard [203.xx].....	130
Bourrage, porte avant [20y.xx].....	130
Bourrage, dans la zone d'impression recto verso. Ouvrez la porte avant. [23y.xx].....	132
Bourrage, unité de fusion. Ouvrez la porte avant. [202.xx].....	133
Bourrage papier, tiroir [x] [24y.xx].....	135
<b>Dépannage.....</b>	<b>136</b>
Explication des messages de l'imprimante.....	136
Résolution des problèmes d'imprimante.....	147
Résolution des problèmes d'impression.....	153
Embedded Web Server ne s'ouvre pas.....	179
Contacter l'assistance clientèle.....	181
<b>Avis.....</b>	<b>182</b>
Informations produit.....	182
Avis sur l'édition.....	182
Consommation électrique.....	185
<b>Index.....</b>	<b>194</b>

# Consignes de sécurité

Branchez le cordon d'alimentation sur une prise électrique correctement mise à la terre, située à proximité de l'appareil et facile d'accès.

Ne placez pas ce produit et ne l'utilisez pas à proximité d'une source humide.

 **AVERTISSEMENT—RISQUE DE BLESSURE** : ce produit utilise un laser. L'utilisation de commandes ou de réglages ou la mise en place de procédures autres que celles spécifiées dans le présent manuel peuvent entraîner des risques d'exposition aux rayonnements laser.

 **AVERTISSEMENT—RISQUE DE BLESSURE** : La batterie lithium de ce produit n'est pas destinée à être remplacée. Il existe un risque d'explosion si une batterie lithium est placée de façon incorrecte. Ne rechargez pas, ne démontez pas et n'incinerez pas une batterie lithium. Mettez les batteries lithium usagées au rebut selon les instructions du fabricant et les réglementations locales.

Ce produit utilise un procédé d'impression thermique qui chauffe le support d'impression, ce qui peut provoquer des émanations provenant du support. Vous devez lire intégralement la section relative aux instructions de mise en service qui traitent du choix des supports d'impression afin d'éviter d'éventuelles émanations dangereuses.

 **MISE EN GARDE—SURFACE BRULANTE** : l'intérieur de l'imprimante risque d'être brûlant. Pour réduire le risque de brûlure, laissez la surface ou le composant refroidir avant d'y toucher.

 **AVERTISSEMENT—RISQUE DE BLESSURE** : l'imprimante pèse plus de 18 kg. L'intervention d'au moins deux personnes est donc nécessaire pour la soulever sans risque.

 **AVERTISSEMENT—RISQUE DE BLESSURE** : avant de déplacer l'imprimante, suivez les instructions ci-dessous pour éviter de vous blesser ou d'endommager la machine :

- Mettez l'imprimante hors tension à l'aide du commutateur d'alimentation et débranchez le câble d'alimentation de la prise électrique.
- Débranchez tous les cordons et câbles de l'imprimante avant de la déplacer.
- Soulevez l'imprimante pour la détacher du bac optionnel, puis posez-la sur le côté au lieu d'essayer de soulever le bac et l'imprimante en même temps.

**Remarque** : Utilisez les poignées situées de part et d'autre de l'imprimante pour la soulever.

Utilisez uniquement le cordon d'alimentation fourni avec cet appareil ou le cordon de remplacement autorisé par le fabricant.

 **MISE EN GARDE—RISQUE D'ELECTROCUTION** : Si vous accédez à la carte contrôleur ou installez du matériel en option ou des périphériques mémoire alors que l'imprimante est déjà en service, mettez celle-ci hors tension et débranchez son câble d'alimentation de la prise électrique avant de poursuivre. Si d'autres périphériques sont connectés à l'imprimante, mettez-les également hors tension et débranchez tous les câbles reliés à l'imprimante.

 **MISE EN GARDE—RISQUE D'ELECTROCUTION** : Vérifiez que toutes les connexions externes (telles que les connexions Ethernet et téléphonique) sont correctement installées dans les ports appropriés.

Ce produit a été conçu, testé et approuvé afin de satisfaire à des normes de sécurité générale strictes et d'utiliser des composants spécifiques du fabricant. Les caractéristiques de sécurité de certains éléments ne sont pas toujours connues. Le fabricant n'est pas responsable de l'utilisation de pièces de rechange d'autres fabricants.

 **AVERTISSEMENT—RISQUE DE BLESSURE** : abstenez-vous de couper, de tordre, de plier, d'écraser le câble d'alimentation ou de poser des objets lourds dessus. Ne le soumettez pas à une usure ou une utilisation abusive. Ne pincez pas le cordon d'alimentation entre des objets, par exemple des meubles, et un mur. Un risque d'incendie ou de choc électrique pourrait s'ensuivre. Vérifiez régulièrement que le câble d'alimentation ne présente pas ces problèmes. Avant de l'inspecter, débranchez-le de la prise électrique.

Pour toute intervention ou réparation autre que celles décrites dans la documentation de l'utilisateur, adressez-vous à un représentant du service approprié.

 **MISE EN GARDE—RISQUE D'ELECTROCUTION** : pour éviter tout risque d'électrocution lors du nettoyage de l'extérieur de l'imprimante, débranchez le cordon d'alimentation électrique de la prise et déconnectez tous les câbles de l'imprimante avant de continuer.

 **AVERTISSEMENT—RISQUE DE BLESSURE** : Pour réduire le risque d'instabilité de l'appareil, chargez chaque bac séparément. Laissez tous les bacs ou tiroirs fermés aussi longtemps que vous ne les utilisez pas.

**CONSERVEZ PRECIEUSEMENT CES CONSIGNES.**

# Présentation de l'imprimante

## Recherche d'informations sur l'imprimante

Que recherchez-vous ?	Disponible ici
Instructions de configuration initiale : <ul style="list-style-type: none"> <li>• Connexion de l'imprimante</li> <li>• Installation du logiciel de l'imprimante</li> </ul>	Documentation de configuration : elle est livrée avec l'imprimante et est également disponible sur le site Web <a href="http://support.lexmark.com">http://support.lexmark.com</a> .
Instructions supplémentaires de configuration et d'utilisation de l'imprimante : <ul style="list-style-type: none"> <li>• Sélection et stockage du papier et des supports spéciaux</li> <li>• Chargement du papier</li> <li>• Configuration des paramètres de l'imprimante</li> <li>• Affichage et impression de documents et de photos</li> <li>• Configuration et utilisation du logiciel de l'imprimante</li> <li>• Configuration d'une imprimante sur un réseau</li> <li>• Informations sur l'entretien de l'imprimante</li> <li>• Dépannage et résolution des problèmes</li> </ul>	<i>Guide de l'utilisateur</i> et <i>Guide de référence rapide</i> : les guides peuvent être disponibles sur le CD <i>Logiciel et documentation</i> . Pour plus d'informations, consultez <a href="http://support.lexmark.com">http://support.lexmark.com</a> .
Instructions relatives à : <ul style="list-style-type: none"> <li>• Connexion de l'imprimante à un réseau Ethernet</li> <li>• Dépannage des problèmes de connexion de l'imprimante</li> </ul>	<i>Guide de mise en réseau</i> : ouvrez le CD <i>Logiciels et documentation</i> et naviguez jusqu'à : <b>Documentation &gt;Guide de l'utilisateur et autres publications &gt;Guide de mise en réseau</b>
Aide à l'utilisation du logiciel de l'imprimante	Aide Windows ou Mac : ouvrez un logiciel de l'imprimante et cliquez sur <b>Aide</b> . Cliquez sur  pour afficher les informations contextuelles. <b>Remarques :</b> <ul style="list-style-type: none"> <li>• Aide du logiciel est installée automatiquement avec le logiciel de l'imprimante.</li> <li>• Le logiciel de l'imprimante se trouve dans le dossier Programmes de l'imprimante ou sur le bureau, selon votre système d'exploitation.</li> </ul>

Que recherchez-vous ?	Disponible ici
Les informations supplémentaires récentes, mises à jour ou support clientèle : <ul style="list-style-type: none"> <li>• Documentation</li> <li>• Téléchargement de pilotes d'impression</li> <li>• Assistance en ligne par messagerie instantanée</li> <li>• Assistance par email</li> <li>• Support vocal</li> </ul>	Site Web d'assistance de Lexmark— <a href="http://support.lexmark.com">http://support.lexmark.com</a> <b>Remarque :</b> Sélectionnez votre pays ou votre région, puis votre produit afin de consulter le site d'assistance approprié. Les numéros de téléphone de l'assistance et les heures de permanence pour votre pays ou région sont disponibles sur le site Web d'assistance ou sur la garantie papier fournie avec votre imprimante. Notez les informations suivantes (fournies sur la facture du magasin et à l'arrière de l'imprimante) et ayez-les à portée de main lorsque vous contactez le personnel de l'assistance clientèle pour qu'il puisse vous servir plus rapidement : <ul style="list-style-type: none"> <li>• Numéro de type de machine</li> <li>• Numéro de série</li> <li>• Date d'achat</li> <li>• Magasin d'achat</li> </ul>
Informations de garantie	Les informations de garantie varient en fonction des pays ou des zones : <ul style="list-style-type: none"> <li>• <b>Aux Etats-Unis :</b> consultez la déclaration de garantie limitée fournie avec cette imprimante ou rendez-vous sur <a href="http://support.lexmark.com">http://support.lexmark.com</a>.</li> <li>• <b>Dans les autres pays et régions :</b> reportez-vous à la garantie fournie avec l'imprimante.</li> </ul>

## Choix d'un emplacement pour l'imprimante

 **AVERTISSEMENT—RISQUE DE BLESSURE :** l'imprimante pèse plus de 18 kg. L'intervention d'au moins deux personnes est donc nécessaire pour la soulever sans risque.

Lorsque vous choisissez un emplacement pour l'imprimante, faites en sorte de laisser suffisamment d'espace pour ouvrir les tiroirs, les capots et les portes. Si vous envisagez d'installer des accessoires, prévoyez l'espace nécessaire. Important :

- Installez l'imprimante à proximité d'une prise de courant correctement mise à la terre et facile d'accès.
- Assurez-vous que la pièce est aérée conformément à la dernière révision de la norme ASHRAE 62 ou de la norme 156 du Comité technique CEN.
- Prévoyez une surface plane, stable et propre.
- Veuillez suivre les instructions suivantes :
  - Nettoyer, sécher et enlever la poussière ;
  - Tenir à l'écart des agrafes et des trombones.
  - Ne pas être exposé directement aux courants d'air provenant des appareils de climatisation, des chauffages ou des ventilateurs.
  - Ne doit pas être exposé directement aux rayons du soleil, à un taux d'humidité élevé ou à des variations de températures ;
- Respecter la température et l'humidité relative recommandées dans n'importe quelles conditions.

Température ambiante	15,6 à 32,2 °C (60 à 90 °F)
Température de stockage	1 à 35°C (34 à 95°F)

- Pour que l'imprimante soit correctement ventilée, l'espace recommandé autour d'elle est le suivant :



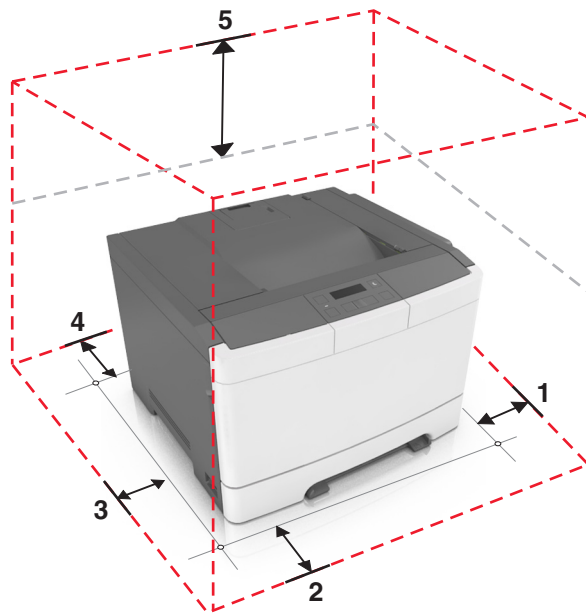

1	Volet de droite	152,4 mm (6 po)
2	Avant	508 mm (20 po)
3	Volet de gauche	76,2 mm (3 po)
4	Arrière	101,6 mm (4 po)
5	Haut	254 mm (10 po)

## Configurations des imprimantes

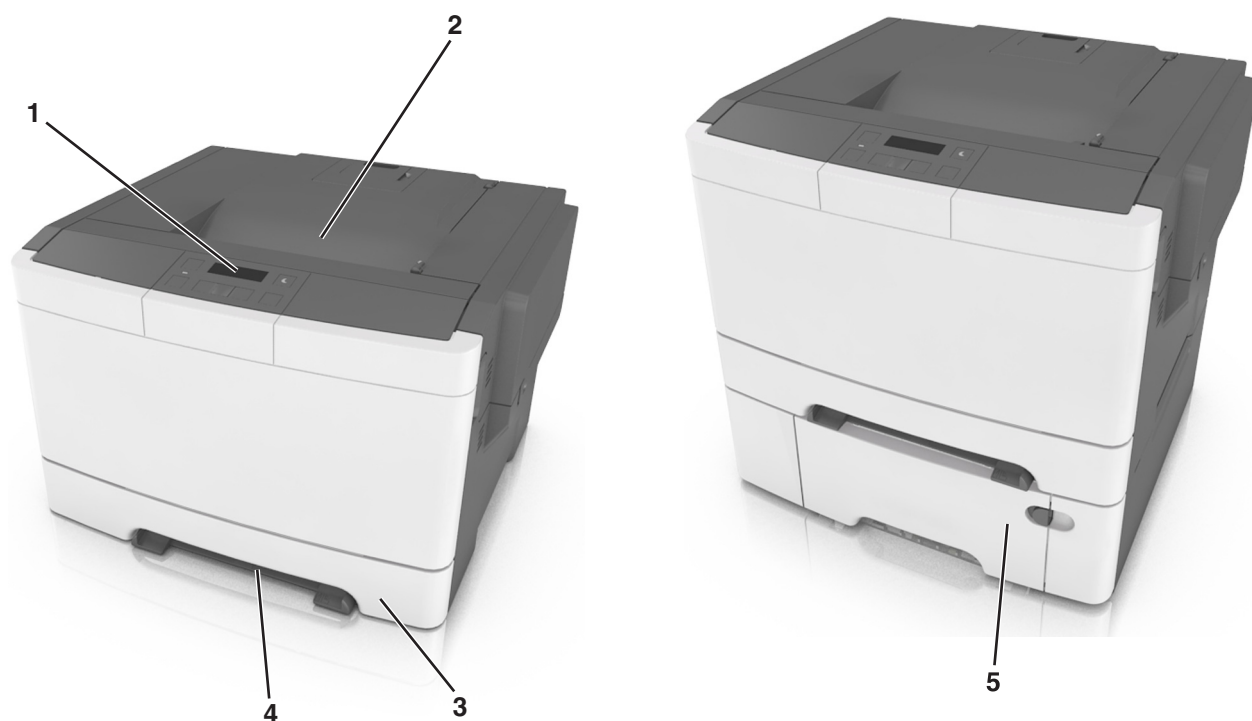

1	Panneau de commandes de l'imprimante
2	Réceptacle standard
3	Tiroir 250 feuilles (Tiroir 1)
4	Chargeur manuel
5	Double tiroir 650 feuilles en option doté d'un chargeur multifonction intégré (Tiroir 2).

## A partir du panneau de commandes de l'imprimante

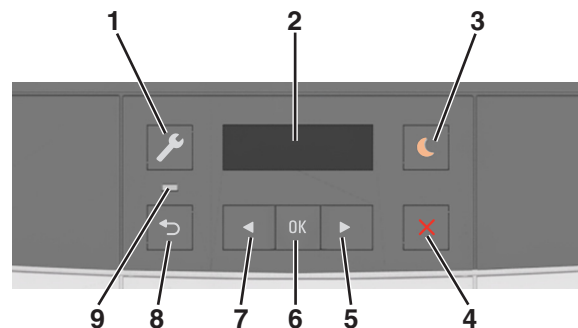

	Utilisez	Pour
1	Bouton Menus	Ouvrir les menus <b>Remarques :</b> <ul style="list-style-type: none"> <li>Les menus sont accessibles uniquement lorsque l'imprimante est à l'état Prêt.</li> <li>Appuyez sur ce bouton dans une option de menu pour revenir à l'écran du menu principal.</li> </ul>
2	Ecran	Afficher les options d'impression, ainsi que les messages d'état et d'erreur.
3	Bouton Veille	Activer le mode Veille ou le mode Hibernation. <b>Remarques :</b> <ul style="list-style-type: none"> <li>L'imprimante quitte le mode Veille si vous appuyez sur une touche quelconque, envoyez un travail d'impression ou exécutez une réinitialisation à la mise sous tension au moyen du commutateur d'alimentation principal.</li> <li>L'imprimante quitte le mode Hibernation si vous appuyez sur le bouton Veille ou si vous exécutez une réinitialisation à la mise sous tension au moyen du commutateur d'alimentation principal.</li> </ul>
4	Bouton Stop	Arrêter toute activité de l'imprimante.
5	Flèche vers la droite	<ul style="list-style-type: none"> <li>Faire défiler les menus ou naviguer entre les écrans et les options de menu.</li> <li>Augmenter la valeur numérique d'une option ou d'un paramètre affiché.</li> </ul>
6	bouton Sélectionner	<ul style="list-style-type: none"> <li>Sélectionner des options de menus.</li> <li>Enregistrer les paramètres.</li> </ul>
7	Flèche vers la gauche	<ul style="list-style-type: none"> <li>Faire défiler les menus ou naviguer entre les écrans et les options de menu.</li> <li>Réduire la valeur numérique d'une option ou d'un paramètre affiché.</li> </ul>
8	bouton Retour	Revenir à l'écran précédent.
9	Voyant	Déterminer l'état de l'imprimante.

## Interprétation des couleurs des voyants et du bouton Veille

Les couleurs des voyants et du bouton Veille du panneau de commandes de l'imprimante indiquent une condition ou un état particulier de l'imprimante.

Voyant	Etat de l'imprimante
Eteinte	L'imprimante est hors tension ou en mode Hibernation.
Vert clignotant	L'imprimante préchauffe, traite des données ou est en cours d'impression.
Vert non clignotant	L'imprimante est sous tension, mais en attente.
Rouge clignotant	L'imprimante nécessite une intervention de l'utilisateur.

Voyant du bouton Veille	Etat de l'imprimante
Eteinte	L'imprimante est à l'arrêt, en attente ou à l'état Prêt.
Ambre uni	L'imprimante est en mode Veille.
Ambre clignotant	L'imprimante entre en mode Hibernation ou le quitte.
Orange clignotant pendant 0,1 seconde, puis extinction complète pendant 1,9 seconde au terme d'une série d'impulsions lentes	L'imprimante est en mode Hibernation.

## Utilisation d'Embedded Web Server

**Remarque :** Cette fonctionnalité n'est disponible que sur les imprimantes réseau et les imprimantes connectées à des serveurs d'impression.

Si l'imprimante est installée sur un réseau, vous pouvez utiliser Embedded Web Server pour réaliser les opérations suivantes :

- afficher l'écran virtuel du panneau de commandes de l'imprimante ;
- vérifier l'état des fournitures d'imprimante ;
- configurer les notifications sur les fournitures ;
- configurer les paramètres de l'imprimante ;
- configurer les paramètres réseau ;
- afficher des rapports.

Pour accéder à Embedded Web Server pour votre imprimante :

### 1 Obtenez l'adresse IP de l'imprimante :

- Depuis la section TCP/IP du menu Réseau/Ports
- En imprimant une page de configuration du réseau ou une page des paramètres de menu, puis en localisant la section TCP/IP

#### Remarques :

- Une adresse IP apparaît sous la forme de quatre séries de chiffres séparées par des points, par exemple 123.123.123.123.
- Si vous utilisez un serveur proxy, désactivez-le temporairement pour charger correctement la page Web.

### 2 Ouvrez un navigateur Web, puis tapez l'adresse IP de l'imprimante dans le champ d'adresse.

**3** Appuyez sur **Entrée**.

La page Web du serveur Web incorporé apparaît.

# Configuration supplémentaire de l'imprimante

## Installation des options internes

 **MISE EN GARDE—RISQUE D'ELECTROCUTION** : Si vous accédez à la carte contrôleur ou installez du matériel ou des périphériques de stockage en option alors que l'imprimante est déjà en service, mettez-la hors tension et débranchez son câble d'alimentation de la prise électrique avant de poursuivre. Si d'autres périphériques sont connectés à l'imprimante, mettez-les également hors tension et débranchez tous les câbles reliés à l'imprimante.

Vous pouvez personnaliser la connectivité de votre imprimante ainsi que la capacité de sa mémoire en ajoutant des cartes en option.

## Option interne disponible

### Carte mémoire

DDR3 DIMM

## Installation d'une carte mémoire

 **MISE EN GARDE—RISQUE D'ELECTROCUTION** : Si vous accédez à la carte contrôleur ou installez du matériel en option ou des périphériques mémoire alors que l'imprimante est déjà en service, mettez celle-ci hors tension et débranchez son câble d'alimentation de la prise électrique avant de poursuivre. Si d'autres périphériques sont connectés à l'imprimante, mettez-les également hors tension et débranchez tous les câbles reliés à l'imprimante.

**Attention — Dommages potentiels** : Les composants électroniques de la carte contrôleur sont très vulnérables à l'électricité statique. Touchez une partie métallique de l'imprimante avant de manipuler les composants électroniques ou connecteurs de la carte contrôleur.

Vous pouvez vous procurer séparément une carte mémoire en option et l'associer à la carte contrôleur.

- 1 Accédez à la carte contrôleur située à l'arrière de l'imprimante.

**Remarque :** Un tournevis à tête plate est nécessaire pour la réalisation de cette opération.

- 2 Tournez les vis dans le sens inverse des aiguilles d'une montre pour les retirer.

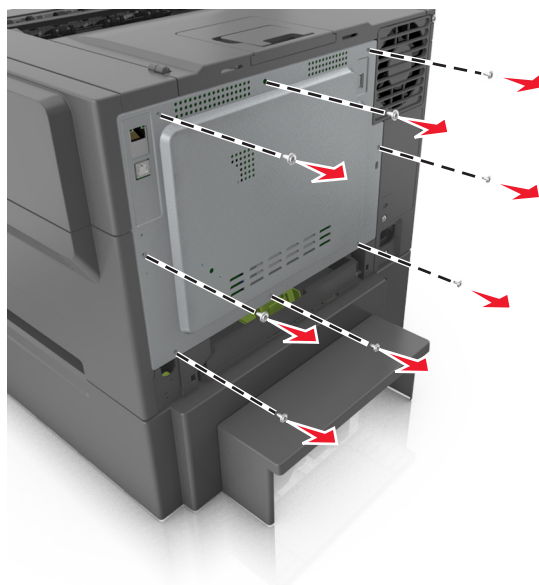

- 3 Ouvrez légèrement le capot de la carte d'accès au contrôleur, puis déplacez-la vers la droite pour la retirer.

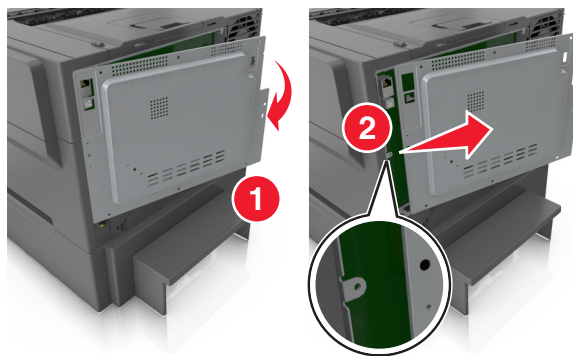

- 4 Localisez le connecteur de la carte mémoire sur la carte contrôleur.

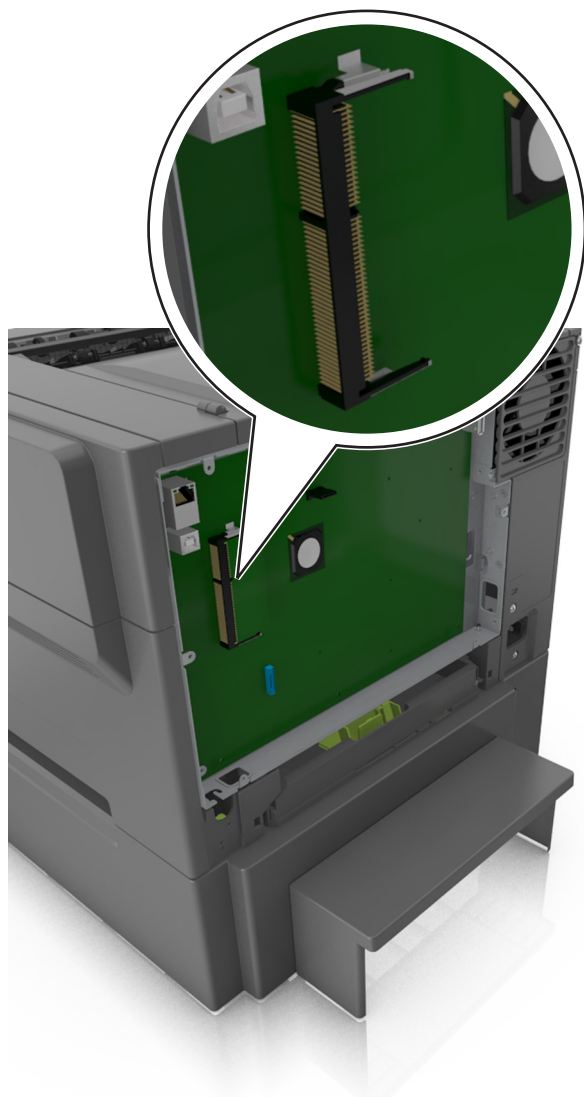

**Attention — Dommages potentiels :** Les composants électroniques de la carte contrôleur sont très vulnérables à l'électricité statique. Touchez une partie métallique de l'imprimante avant de manipuler les composants électroniques ou connecteurs de la carte contrôleur.

- 5 Déballez la carte mémoire.

**Attention — Dommages potentiels :** Evitez de toucher les points de connexion le long des bords de la carte. Vous risqueriez d'endommager la carte mémoire.

**6** Alignez l'encoche (1) de la carte mémoire sur l'arête (2) du connecteur.

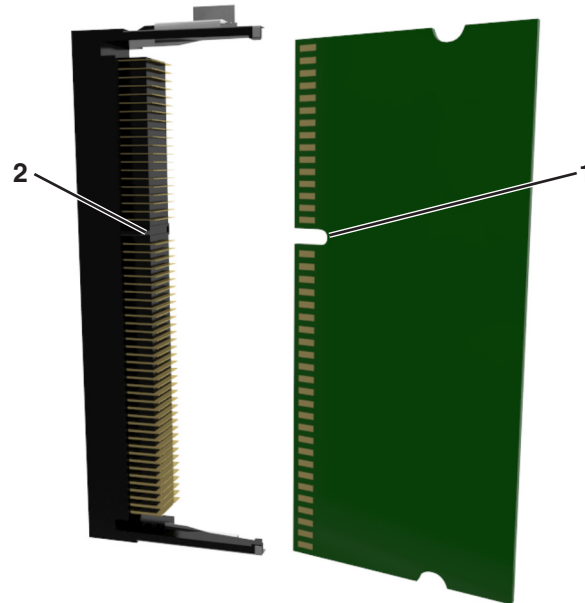

**7** Poussez la carte mémoire dans le connecteur, puis poussez-la dans la paroi de la carte contrôleur jusqu'à ce qu'elle s'enclenche.

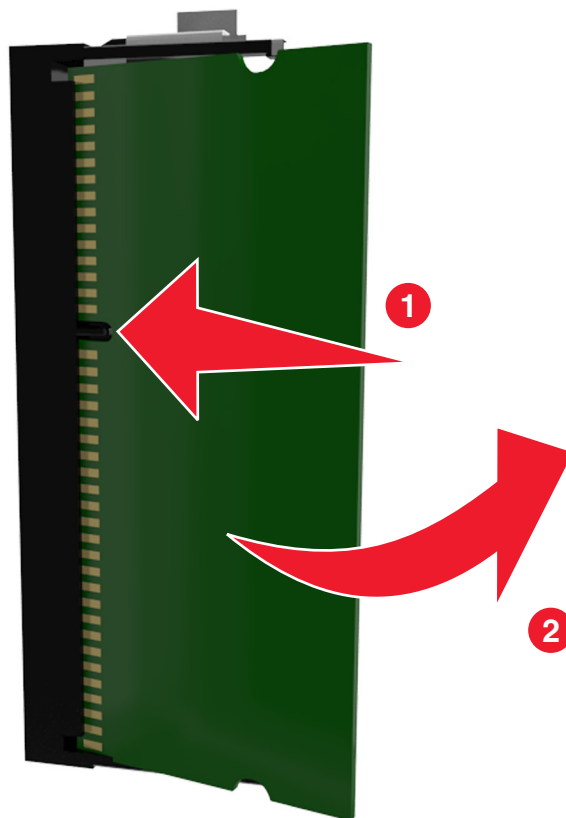



8 Reconnectez le capot.

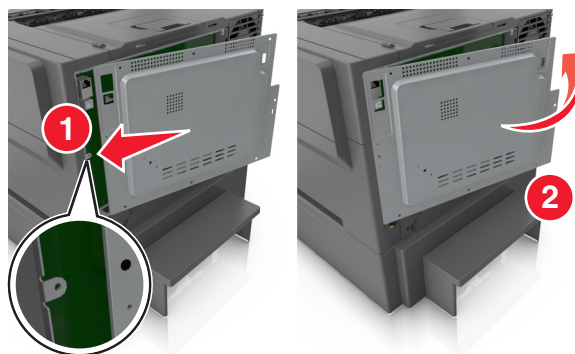

9 Tournez les vis dans le sens des aiguilles d'une montre pour verrouiller le capot.

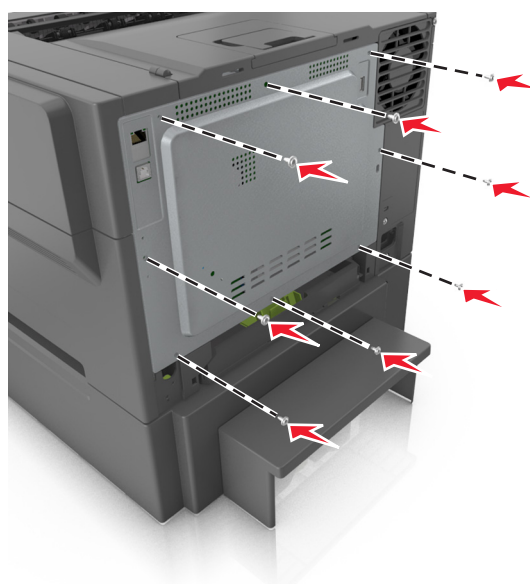

## Installation des options matérielles

### Ordre d'installation

**⚠ MISE EN GARDE—RISQUE D'ELECTROCUTION** : Si vous accédez à la carte contrôleur ou installez du matériel en option ou des périphériques mémoire alors que l'imprimante est déjà en service, mettez celle-ci hors tension et débranchez son câble d'alimentation de la prise électrique avant de poursuivre. Si d'autres périphériques sont connectés à l'imprimante, mettez-les également hors tension et débranchez tous les câbles reliés à l'imprimante.

Installez l'imprimante ainsi que toutes les tiroirs en option que vous avez achetés dans l'ordre suivant :

- Double tiroir 650 feuilles en option doté d'un chargeur multifonction intégré
- Imprimante

## Installation d'un double tiroir 650 feuilles

L'imprimante prend en charge un double tiroir 650 feuilles en option (Tiroir 2) doté d'un chargeur multifonction intégré.

**⚠ AVERTISSEMENT—RISQUE DE BLESSURE :** L'imprimante pèse plus de 18 kg (40 lb). L'intervention d'au moins deux personnes est donc nécessaire pour la soulever sans risque.

**⚠ MISE EN GARDE—RISQUE D'ELECTROCUTION :** Si vous accédez à la carte contrôleur ou installez du matériel en option ou des périphériques mémoire alors que l'imprimante est déjà en service, mettez celle-ci hors tension et débranchez son câble d'alimentation de la prise électrique avant de poursuivre. Si d'autres périphériques sont connectés à l'imprimante, mettez-les également hors tension et débranchez tous les câbles reliés à l'imprimante.

- 1 Déballez le double tiroir 650 feuilles en option, puis retirez tout matériau d'emballage ainsi que le couvercle anti-poussière.

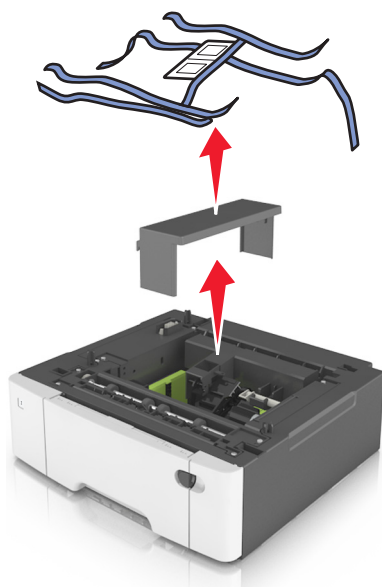

- 2 Placez le tiroir à l'emplacement choisi pour l'imprimante.

3 Aligned l'imprimante sur le double tiroir 650 feuilles, puis abaissez-la pour la mettre en place.

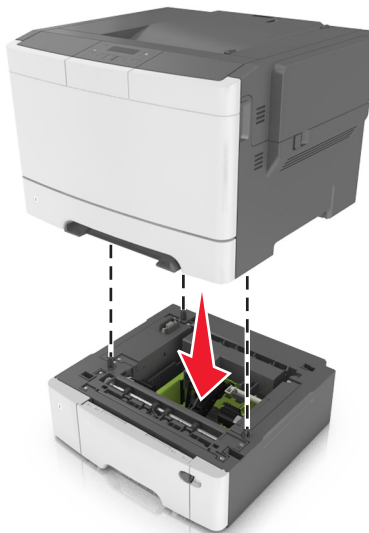

4 Installez le couvercle anti-poussière.

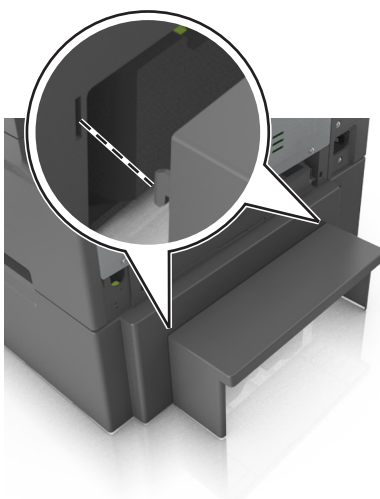

**Remarque :** Une fois le logiciel de l'imprimante et les options installées, il peut être nécessaire d'ajouter manuellement les options dans le pilote de l'imprimante afin qu'elles soient disponibles pour des travaux d'impression. Pour plus d'informations, reportez-vous à la section [« Mise à jour des options disponibles dans le pilote d'imprimante », page 21.](#)

## Connexion des câbles

Reliez l'imprimante à l'ordinateur à l'aide d'un câble USB ou au réseau à l'aide d'un câble Ethernet.

Assurez-vous de faire correspondre les éléments suivants :

- Le symbole USB du câble avec le symbole USB de l'imprimante
- Le câble Ethernet approprié dans le port Ethernet

**Attention — Dommages potentiels :** Pendant l'impression, ne touchez pas au câble USB, à l'adaptateur réseau sans fil ou à la zone de l'imprimante illustrée. Vous risqueriez de perdre des données ou de causer un dysfonctionnement.

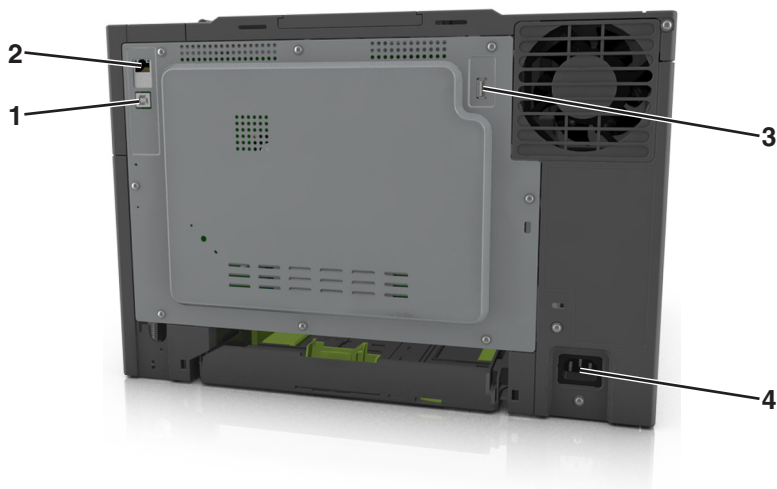

	Utilisez	Pour
1	Port USB de l'imprimante	Connectez l'imprimante à un ordinateur.
2	Port Ethernet	Connectez l'imprimante à un réseau.
3	Port USB	Connectez un adaptateur réseau sans fil en option.
4	Prise du cordon d'alimentation de l'imprimante	Raccordez l'imprimante à une prise secteur correctement mise à la terre.

## Configuration du logiciel de l'imprimante

### Installation du logiciel de l'imprimante

#### Remarques :

- Si vous avez installé auparavant le logiciel de l'imprimante sur cet ordinateur et que vous devez le réinstaller, désinstallez d'abord le logiciel actuel.
- Fermez tous les programmes ouverts avant d'installer le logiciel de l'imprimante.

#### 1 Obtenez une copie du programme d'installation du logiciel.

- A partir du CD *Logiciel et documentation* fourni avec l'imprimante.
- Depuis notre site Web :  
Accédez à [www.lexmark.com](http://www.lexmark.com), puis naviguez jusqu'à :

**ASSISTANCE & TELECHARGEMENTS** > sélectionnez votre imprimante > sélectionnez votre système d'exploitation > téléchargez le programme d'installation de votre logiciel

#### 2 Effectuez une des opérations suivantes :

- Si vous utilisez le CD *Logiciel et documentation*, insérez le CD et patientez jusqu'à l'affichage de la boîte de dialogue d'installation.  
Si la boîte de dialogue d'installation n'apparaît, procédez comme suit :

### Sous Windows 8

Sous Rechercher, tapez **exécuter**, puis naviguez jusqu'à :  
Liste des applications >**Exécuter** > tapez **D : \setup.exe** >**OK**.

### Sous Windows 7 ou une version antérieure

- a Cliquez sur  ou cliquez sur **Démarrer**, puis sur **Exécuter**.
- b Dans la boîte de dialogue Démarrer Recherche ou Exécuter, tapez **D : \setup.exe**.
- c Appuyez sur **Entrée**, ou cliquez sur **OK**.

**Remarque** : D est la lettre de votre lecteur de CD ou de DVD.

### Dans Macintosh

Cliquez sur l'icône du CD sur le bureau.

- Si vous utilisez le programme d'installation du logiciel téléchargé à partir du site Web, double-cliquez sur le programme d'installation que vous avez enregistré sur votre ordinateur. Attendez que la boîte de dialogue Sélectionner le type d'installation s'affiche, puis cliquez sur **Installer**.

**Remarque** : Si vous êtes invité à exécuter le programme d'installation du logiciel, cliquez sur **Exécuter**.

- 3 Cliquez sur **Installer**, puis suivez les instructions qui s'affichent sur l'écran de l'ordinateur.

## Mise à jour des options disponibles dans le pilote d'imprimante

Lorsque les options matérielles sont installées, il peut être nécessaire de les ajouter manuellement dans le pilote d'imprimante afin de pouvoir les utiliser.

### Pour les utilisateurs de Windows

- 1 Ouvrez le dossier Imprimantes.

#### Sous Windows 8

Dans le champ de recherche, tapez **run**, puis accédez à :  
Liste d'applications >**Exécuter** > Tapez **control printers** >**OK**

#### Sous Windows 7 ou version antérieure

- a Cliquez sur  ou sur **Démarrer**, puis sur **Exécuter**.
- b Dans la boîte de dialogue Démarrer Recherche ou Exécuter, saisissez **contrôler les imprimantes**.
- c Appuyez sur **Entrée** ou cliquez sur **OK**.

- 2 Selon votre système d'exploitation, effectuez une des actions suivantes :
  - Appuyez longuement sur l'imprimante que vous souhaitez mettre à jour.
  - Cliquez avec le bouton droit sur l'imprimante que vous souhaitez mettre à jour.
- 3 Dans le menu qui apparaît, effectuez l'une des opérations suivantes :
  - Sous Windows 7 ou version ultérieure, sélectionnez **Propriétés de l'imprimante**.
  - Pour les versions antérieures, sélectionnez **Propriétés**.
- 4 Cliquez sur l'onglet **Configuration**.

5 Effectuez l'une des opérations suivantes :

- Cliquez sur **Mettre à jour - Interroger l'imprimante**.
- Sous Options de configuration, ajoutez manuellement les options matérielles installées.

6 Cliquez sur **Appliquer**.

### Pour les utilisateurs Macintosh

1 A partir du menu Pomme, naviguez jusqu'à l'une des options suivantes :

- **Préférences système > Imprimantes et scanners > sélectionnez votre imprimante > Options et consommables > Pilote**
- **Préférences système > Imprimantes et télécopieurs > sélectionnez votre imprimante > Options et consommables > Pilote**

2 Ajoutez toute option matérielle installée, puis cliquez sur **OK**.

## Utilisation en réseau

### Remarques :

- Avant de configurer l'imprimante sur un réseau sans fil, achetez un adaptateur réseau sans fil MarkNet™ N8352. Pour plus d'informations sur l'installation de l'adaptateur réseau sans fil, reportez-vous à la notice d'utilisation qui l'accompagne.
- SSID (Service Set Identifier) est le nom attribué à un réseau sans fil. WEP (Wired Equivalent Privacy), WPA (Wi-Fi Protected Access), WPA2 et 802.1X - RADIUS sont des types de sécurité utilisés sur un réseau.

## Préparation de la configuration de l'imprimante sur un réseau Ethernet

Pour configurer votre imprimante pour un réseau Ethernet, organisez les informations suivantes avant de commencer :

**Remarque :** si votre réseau affecte automatiquement des adresses IP aux ordinateurs et imprimantes, passez à l'installation de l'imprimante.

- Adresse IP valide et unique de l'imprimante à utiliser sur le réseau
- Passerelle du réseau
- Masque de réseau
- Surnom de l'imprimante (facultatif)

**Remarque :** un surnom d'imprimante peut faciliter l'identification de cette dernière sur le réseau. Vous pouvez utiliser le surnom d'imprimante par défaut ou affecter un nom facile à retenir.

Vous aurez besoin d'un câble Ethernet pour connecter l'imprimante au réseau et d'un port disponible pour la connexion physique. Chaque fois que cela est possible, utilisez un câble réseau neuf pour éviter d'éventuels problèmes causés par un câble endommagé.

## Installation de l'imprimante sur un réseau Ethernet

### Pour les utilisateurs Windows

1 Obtenez une copie du programme d'installation du logiciel.

- A partir du CD *Logiciel et documentation* fourni avec l'imprimante.
- Depuis notre site Web :

Accédez à [www.lexmark.com](http://www.lexmark.com), puis naviguez jusqu'à :

**ASSISTANCE & TELECHARGEMENTS** > sélectionnez votre imprimante > sélectionnez votre système d'exploitation > téléchargez le programme d'installation de votre logiciel

2 Effectuez une des opérations suivantes :

- Si vous utilisez le CD *Logiciel et documentation*, insérez le CD et patientez jusqu'à l'affichage de la boîte de dialogue d'installation.

Si la boîte de dialogue d'installation n'apparaît, procédez comme suit :

#### Sous Windows 8

Sous Rechercher, tapez **exécuter**, puis naviguez jusqu'à :

Liste des applications > **Exécuter** > tapez **D:\setup.exe** > **OK**

#### Pour Windows 7 ou une version antérieure

- a Cliquez sur  ou cliquez sur **Démarrer**, puis sur **Exécuter**.
- b Dans la boîte de dialogue Démarrer Recherche ou Exécuter, tapez **D:\setup.exe**.
- c Appuyez sur **Entrée**, ou cliquez sur **OK**.

**Remarque** : D est la lettre de votre lecteur de CD ou de DVD.

- Si vous utilisez le programme d'installation du logiciel téléchargé à partir du site Web, double-cliquez sur le programme d'installation que vous avez enregistré sur votre ordinateur. Attendez que la boîte de dialogue Sélectionner le type d'installation s'affiche, puis cliquez sur **Installer**.

**Remarque** : Si vous êtes invité à exécuter le programme d'installation du logiciel, cliquez sur **Exécuter**.

3 Cliquez sur **Installer**, puis suivez les instructions qui s'affichent sur l'écran de l'ordinateur.

4 Sélectionnez **Connexion Ethernet**, puis cliquez sur **Continuer**.

5 Raccordez le câble Ethernet lorsque vous y êtes invité.

6 Sélectionnez l'imprimante dans la liste, puis cliquez sur **Continuer**.

**Remarque** : Si l'imprimante configurée ne figure pas dans la liste, cliquez sur **Modifier la recherche**.

7 Suivez les instructions affichées à l'écran.

### Pour les utilisateurs Macintosh

1 Autorisez le serveur DHCP réseau à attribuer une adresse IP à l'imprimante.

2 Obtenez l'adresse IP de l'imprimante :

- A partir du panneau de commandes de l'imprimante
- Depuis la section TCP/IP du menu Réseau/Ports
- En imprimant une page de configuration du réseau ou une page des paramètres de menu, puis en localisant la section TCP/IP

**Remarque :** Vous avez besoin de l'adresse IP si vous configurez l'accès pour des ordinateurs sur un sous-réseau différent de celui de l'imprimante.

**3** Installez le pilote d'imprimante sur l'ordinateur.

- a** Insérez le CD *Logiciel et documentation*, puis double-cliquez sur le programme d'installation de l'imprimante.
- b** Suivez les instructions affichées à l'écran.
- c** Sélectionnez une destination, puis cliquez sur **Continuer**.
- d** Sur l'écran Installation standard, cliquez sur **Installer**.
- e** Saisissez le mot de passe utilisateur, puis cliquez sur **OK**.  
Toutes les applications nécessaires sont installées sur l'ordinateur.
- f** Cliquez sur **Fermer** une fois l'installation terminée.

**4** Ajoutez l'imprimante.

- Pour l'impression IP :
  - a** Dans le menu Pomme, naviguez jusqu'à l'une des options suivantes :
    - **Préférences système > Imprimantes & scanners**
    - **Préférences système > Imprimantes & télécopieurs**
  - b** Cliquez sur +.
  - c** Le cas échéant, cliquez sur **Ajouter une imprimante ou un scanner** ou **Ajouter une autre imprimante ou un autre scanner**.
  - d** Cliquez sur l'onglet **IP**.
  - e** Tapez l'adresse IP de l'imprimante dans le champ d'adresse, puis cliquez sur **Ajouter**.
- Pour l'impression AppleTalk :

**Remarques :**

- Veillez à ce que AppleTalk soit activé sur votre imprimante.
- Cette fonction n'est prise en charge que sur Mac OS X version 10.5.

- a** Dans le menu Pomme, naviguez jusqu'à :  
**Préférences système > Imprimantes & télécopieurs**
- b** Cliquez sur +, puis accédez à :  
**AppleTalk > sélectionnez votre imprimante > Ajouter**

## Préparation de l'installation de l'imprimante sans fil sur un réseau sans fil.

**Remarques :**

- Assurez-vous que votre adaptateur réseau sans fil est installé sur votre imprimante et qu'il fonctionne correctement. Pour plus d'informations, reportez-vous à la notice d'utilisation fournie avec l'adaptateur réseau sans fil.
- Assurez-vous que votre point d'accès (routeur sans fil) est activé et qu'il fonctionne correctement.

Assurez-vous que vous disposez des informations suivantes avant de configurer les paramètres de l'imprimante sans fil :

- **SSID** : le SSID correspond au nom du réseau.
- **Mode sans fil (ou mode réseau)** : le mode peut être infrastructure ou ad hoc.



- **Canal (réseaux sans fil ad hoc)** : par défaut, le réglage automatique du canal est sélectionné pour les réseaux en mode infrastructure.

Certains réseaux en mode ad hoc requièrent également le réglage automatique. Demandez conseil auprès de votre assistant système si vous avez des doutes concernant le canal à sélectionner.

- **Méthode de sécurité** : il existe quatre options de base pour la méthode de sécurité :
  - Clé WEP :  
Si votre réseau utilise plus d'une clé WEP, vous pouvez saisir jusqu'à quatre clés dans les zones prévues à cet effet. Pour sélectionner la clé en cours d'utilisation sur le réseau, sélectionnez la clé WEP transmise par défaut.
  - Clé prépartagée ou phrase de passe WPA ou WPA2  
Le WPA comprend une fonction de cryptage comme couche supplémentaire de sécurité. La méthode de cryptage peut être AES ou TKIP. La méthode de cryptage doit être la même pour le routeur et l'imprimante, faute de quoi l'imprimante sera dans l'impossibilité de communiquer sur le réseau.
  - 802.1X–RADIUS  
Si vous installez l'imprimante sur un réseau 802.1X, les informations suivantes vous seront nécessaires :
    - Type d'authentification
    - Type d'authentification interne
    - Nom d'utilisateur et mot de passe 802.1X
    - Certificats
  - Pas de sécurité  
Si votre réseau sans fil n'utilise aucune méthode de sécurité, vous ne possédez aucune information de sécurité.

**Remarque** : Nous vous déconseillons d'utiliser un réseau sans fil non sécurisé.

#### Remarques :

- si vous ne connaissez pas le SSID du réseau auquel votre ordinateur est connecté, lancez l'utilitaire sans fil de votre adaptateur réseau, puis recherchez le nom du réseau. Si vous ne trouvez pas le SSID ou les informations de sécurité de votre réseau, consultez la documentation fournie avec le point d'accès ou adressez-vous à votre technicien de support technique.
- Pour obtenir la clé prépartagée ou la phrase de passe WPA/WPA2 du réseau sans fil, reportez-vous à la documentation livrée avec votre point d'accès, à l'Embedded Web Server associée au point d'accès, ou encore consultez le technicien de support système.







## Connexion de l'imprimante à un réseau sans fil à l'aide de Wi-Fi Protected Setup

Avant de connecter l'imprimante à un réseau sans fil, vérifiez les points suivants :

- Le point d'accès (routeur sans fil) est certifié WPS (Wi-Fi Protected Setup) ou compatible WPS. Pour plus d'informations, consultez la documentation fournie avec votre point d'accès.
- Un adaptateur réseau sans fil installé sur votre imprimante est raccordé et fonctionne correctement. Pour plus d'informations, reportez-vous à la notice d'utilisation fournie avec l'adaptateur réseau sans fil.

## Utilisation de la méthode PBC (Push Button Configuration, configuration des boutons de commande)







1 A partir du panneau de commandes de l'imprimante, accédez à :

 >Réseau/Ports >  >Réseau [x] >  >Configuration réseau [x] >  >Sans fil >  >Wi-Fi Protected Setup >  >Méthode Démarrer le bouton de commande > 

2 Suivez les instructions qui s'affichent sur l'écran de l'imprimante.

## Utilisation de la méthode PIN (Personal Identification Number, numéro d'identification personnel)

1 A partir du panneau de commandes de l'imprimante, accédez à :

 >Réseau/Ports >  >Réseau [x] >  >Configuration réseau [x] >  >Sans fil >  >Wi-Fi Protected Setup >  >Démarrer Méthode PIN > 

2 Copiez le code PIN WPS à huit chiffres.

3 Ouvrez un navigateur Web, puis tapez l'adresse IP de votre d'accès dans le champ d'adresse.

### Remarques :

- L'adresse IP apparaît sous la forme de quatre séries de chiffres séparées par des points, par exemple 123.123.123.123.
- Si vous utilisez un serveur proxy, désactivez-le temporairement pour charger correctement la page Web.

4 Accédez aux paramètres WPS. Pour plus d'informations, consultez la documentation fournie avec votre point d'accès.

5 Entrez le code PIN à huit chiffres, puis enregistrez le paramètre.

## Connexion de l'imprimante à un réseau sans fil à l'aide du logiciel de l'imprimante

### Utilisation de Wireless Setup Utility (Windows uniquement)

Wireless Setup Utility vous permet de :

- Configurer l'imprimante pour qu'elle se connecte à un réseau sans fil existant.
- Ajouter une imprimante à un réseau ad hoc existant.
- Modifier les paramètres sans fil après l'installation.
- Installer l'imprimante sur d'autres ordinateurs du réseau.

### Installation de Wireless Setup Utility

1 Obtenez une copie du programme d'installation du logiciel.

- A partir du CD *Logiciel et documentation* fourni avec l'imprimante.
- Depuis notre site Web :

Accédez à [www.lexmark.com](http://www.lexmark.com), puis naviguez jusqu'à :

**ASSISTANCE & TELECHARGEMENTS** > sélectionnez votre imprimante > sélectionnez votre système d'exploitation

**Remarque :** Le programme d'installation du logiciel contenant Wireless Setup Utility se trouve dans la section des pilotes.

2 Double-cliquez sur le programme d'installation du logiciel.

Attendez que la boîte de dialogue d'installation s'affiche.

Si vous utilisez un CD *Logiciel et documentation* et si la boîte de dialogue d'installation n'apparaît pas, procédez comme suit :

#### Sous Windows 8

Sous Rechercher, tapez **exécuter**, puis naviguez jusqu'à :

Liste des applications >**Exécuter** > tapez **D:\setup.exe** >**OK**.

#### Sous Windows 7 ou une version antérieure

a Cliquez sur  ou cliquez sur **Démarrer**, puis sur **Exécuter**.

b Dans la boîte de dialogue Démarrer Recherche ou Exécuter, tapez **D:\setup.exe**.

c Appuyez sur **Entrée** ou cliquez sur **OK**.

**Remarque** : D est la lettre de votre lecteur de CD ou de DVD.

3 Suivez les instructions affichées sur l'écran de l'ordinateur.

### Lancement de l'utilitaire Wireless Setup Utility

#### Remarques :

- Vérifiez que l'imprimante est sous tension.
- Vérifiez qu'un adaptateur réseau sans fil est installé sur votre imprimante et qu'il fonctionne correctement.

1 Exécutez l'utilitaire.

#### Sous Windows 8

A partir du symbole Rechercher, tapez **accueil imprimante**, puis naviguez jusqu'à :

Liste des applications >**Accueil de l'imprimante** >**Paramètres** >**Wireless Setup Utility**

#### Sous Windows 7 ou une version antérieure

a Cliquez sur  ou sur **Démarrer**.

b Cliquez sur **Tous les programmes** ou sur **Programmes**, puis sélectionnez le dossier du programme d'imprimante dans la liste.

c Sélectionnez votre imprimante et allez sur :

**Accueil de l'imprimante** >**Paramètres** >**Wireless Setup Utility**

2 Suivez les instructions affichées sur l'écran de l'ordinateur.

### Utilisation de l'Assistant de configuration sans fil (Macintosh uniquement)

L'assistant de configuration sans fil vous permet de :

- Configurer l'imprimante pour qu'elle se connecte à un réseau sans fil existant.
- Ajouter une imprimante à un réseau ad hoc existant.
- Modifier les paramètres sans fil après l'installation.
- Installer l'imprimante sur d'autres ordinateurs du réseau.

### Installation de l'Assistant de configuration sans fil

- 1 Allez sur le site Web de Lexmark au <http://support.lexmark.com>.
- 2 Téléchargez la dernière version de l'application Assistant de configuration sans fil.
- 3 Double-cliquez sur le programme d'installation du logiciel que vous avez téléchargé.
- 4 Suivez les instructions affichées sur l'écran de l'ordinateur.

### Lancement de l'Assistant de configuration sans fil

#### Remarques :

- Vérifiez que l'imprimante est sous tension.
  - Vérifiez qu'un adaptateur réseau sans fil est installé sur votre imprimante et fonctionne correctement.
- 1 Dans le Finder, naviguez jusqu'à :  
**Applications** > sélectionnez le dossier de votre imprimante
  - 2 Double-cliquez sur **Assistant de configuration sans fil**, puis suivez les instructions qui s'affichent sur l'écran de l'ordinateur.

**Remarque :** Si vous rencontrez des problèmes lors de l'exécution de l'application, cliquez sur .

## Connexion de l'imprimante à un réseau sans fil à l'aide du serveur Web incorporé

Avant de commencer, vérifiez les points suivants :

- Votre imprimante est connectée temporairement à un réseau Ethernet.
- Un adaptateur réseau sans fil est installé sur votre imprimante et fonctionne correctement. Pour plus d'informations, reportez-vous à la notice d'utilisation fournie avec l'adaptateur réseau sans fil.

- 1 Ouvrez un navigateur Web, puis tapez l'adresse IP de l'imprimante dans le champ d'adresse.

#### Remarques :

- Voir l'adresse IP de l'imprimante sur son panneau de commandes. L'adresse IP apparaît sous la forme de quatre séries de chiffres séparées par des points, par exemple 123.123.123.123.
- Si vous utilisez un serveur proxy, désactivez-le temporairement pour charger correctement la page Web.

- 2 Cliquez sur **Paramètres > Réseau/Ports > Sans fil**.

- 3 Modifiez les paramètres afin qu'ils correspondent à ceux de votre point d'accès (routeur sans fil).

**Remarque :** Veillez à saisir le SSID, la méthode de sécurité, la clé prépartagée ou phrase de passe, le mode réseau et le canal corrects.

- 4 Cliquez sur **Envoyer**.

- 5 Eteignez l'imprimante, puis déconnectez le câble Ethernet. Ensuite, attendez au moins cinq secondes avant de remettre l'imprimante sous tension.

- 6 Pour vérifier si votre imprimante est connectée au réseau, imprimez une page de configuration du réseau. Dans la section Carte réseau [x], vérifiez si l'état est Connectée.

## Vérification de la configuration de l'imprimante

Une fois toutes les options matérielles et logicielles installées et une fois l'imprimante sous tension, vérifiez que cette dernière est correctement configurée en imprimant les éléments suivants :

- **Page des paramètres** : utilisez cette page pour vous assurer que les options d'impression sont correctement installées. Une liste des options installées apparaît en bas de la page. Si une des options que vous allez installer ne se trouve pas dans la liste, cela signifie qu'elle n'est pas correctement installée. Supprimez l'option et réinstallez-la.
- **Page de configuration du réseau** : si votre imprimante est connectée à un réseau ou à un serveur d'impression, imprimez une page de configuration du réseau afin de vérifier la connexion. Cette page permet également d'obtenir des informations importantes qui vous aident à configurer les impressions réseau.

### Impression d'une page des paramètres de menu

L'impression de la page des paramètres de menus permet de contrôler les paramètres de menus actuels et de vérifier si les options de l'imprimante sont correctement définies.

**Remarque** : Si vous n'avez pas modifié de paramètres de menu, la page des paramètres de menu liste alors tous les paramètres usine. Lorsque vous sélectionnez et enregistrez d'autres paramètres dans les menus, ils remplacent les paramètres usine dans les *paramètres utilisateur par défaut*. Un paramètre utilisateur par défaut s'applique jusqu'à ce que vous retourniez dans le menu, que vous sélectionniez une valeur et que vous l'enregistriez.

A partir du panneau de commandes de l'imprimante, naviguez jusqu'à :



### Impression d'une page de configuration du réseau

Si l'imprimante est connectée à un réseau, imprimez une page de configuration du réseau pour vérifier la connexion réseau. Cette page permet également d'obtenir des informations importantes qui vous aident à configurer les impressions réseau.

- 1 A partir du panneau de commandes de l'imprimante, naviguez jusqu'à :



**Remarque** : Si un serveur d'impression interne en option est installé, le message **Réseau [x] page de configuration** s'affiche.

- 2 Vérifiez la première section de la page de configuration du réseau et assurez-vous que l'état est Connecté.

Si l'état est Non connecté, il se peut que la connexion de réseau local ne soit pas activée ou que le câble réseau ne fonctionne pas correctement. Consultez un technicien de support système pour trouver une solution, puis imprimez une nouvelle page de configuration réseau.

## Chargement du papier et du papier spécial

Le choix et le chargement du papier et des supports spéciaux peuvent affecter la fiabilité de l'impression des documents. Pour des informations supplémentaires, reportez-vous aux sections « [Réduction des risques de bourrage](#) », [page 125](#) et « [Stockage du papier](#) », [page 48](#).

### Définition du type et du format de papier

1 A partir du panneau de commandes de l'imprimante, naviguez jusqu'à :

 > **Menu Papier** >  > **Format/Type de papier** > 

2 Appuyez sur les flèches jusqu'à ce que **Format tiroir [x]** ou **Type tiroir [x]** s'affiche, puis appuyez sur .

3 Sélectionnez un réglage, puis appuyez sur .

### Configuration des paramètres de papier Universel

Le format papier Universel est un paramètre défini par l'utilisateur qui permet d'imprimer sur des formats de papier qui ne sont pas prédéfinis dans les menus de l'imprimante.

#### Remarques :

- Le plus petit format Universel pris en charge est 76 x 127 mm (3 x 5 pouces) et il n'est chargé que dans le dispositif d'alimentation polyvalent et le dispositif d'alimentation manuelle.
- Le plus grand format Universel pris en charge est 215,9 x 359,9 mm (8,5 x 14,17 pouces) et il n'est chargé que dans le dispositif d'alimentation polyvalent et le dispositif d'alimentation manuelle.

1 A partir du panneau de commandes de l'imprimante, naviguez jusqu'à :

 > **Menu Papier** >  > **Configuration générale**

2 Appuyez sur les flèches jusqu'à ce que **Unités de mesure**, **Hauteur portrait**, ou **Largeur portrait** apparaisse, puis appuyez sur .

3 Sélectionnez un réglage, puis appuyez sur .

### Chargement du tiroir 250 feuilles

L'imprimante dispose d'un tiroir 250 feuilles standard (Tiroir 1) et d'un chargeur manuel intégré. Le tiroir 250 feuilles, le double tiroir 650 feuilles en option doté d'un chargeur multifonction prennent en charge les mêmes formats et types de papier. Ils se chargent de la même manière.

1 Tirez sur le bac pour le dégager complètement.

**Remarque :** Ne retirez pas les bacs lorsqu'un travail est en cours d'impression ou lorsque le message **Occupé** apparaît à l'écran. Vous risqueriez de provoquer des bourrages.



**2** Appuyez sur le taquet du guide de largeur et faites-le glisser de façon à l'ajuster au format du papier chargé.



**3** Appuyez sur le taquet du guide de longueur et faites-le glisser de façon à l'ajuster au format du papier chargé.

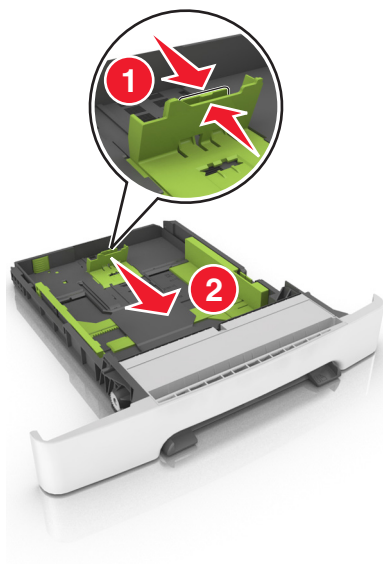

**Remarques :**

- Utilisez les repères de format du papier situés en bas du tiroir pour ajuster les guides au mieux.
- Si le format du papier est plus long que le format Lettre, poussez les taquets du guide de longueur et le guide de longueur pour l'allonger.

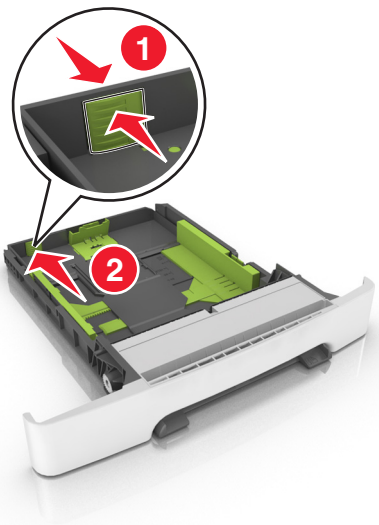

- 4** Déramez les feuilles pour les détacher, puis ventilez-les. Ne pliez pas le papier et ne le froissez pas. Egalisez les bords sur une surface plane.

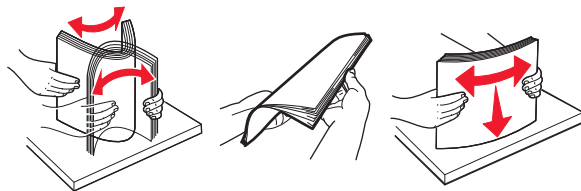



- 5 Chargez la pile de papier, face recommandée pour l'impression vers le haut.

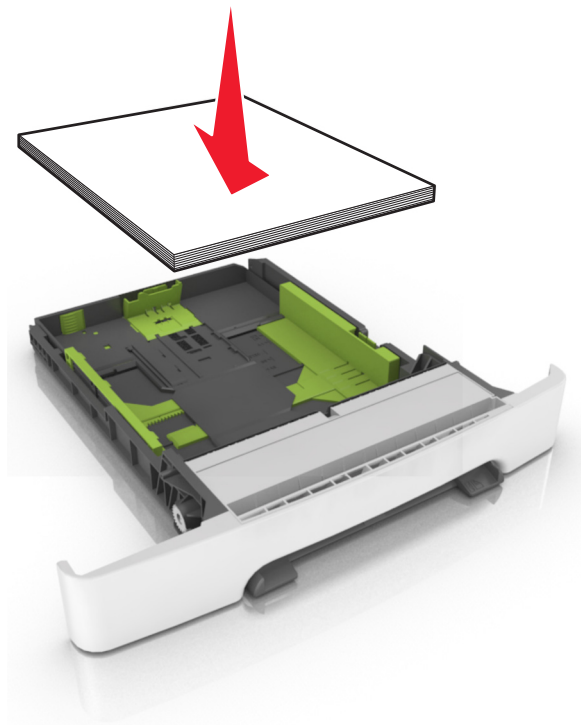

- 6 Insérez le bac.



- 7 A partir du panneau de commandes de l'imprimante, définissez le format et le type de papier dans le menu Papier de manière à ce qu'ils correspondent au papier chargé dans le tiroir.

**Remarque :** Réglez le format et le type de papier corrects afin d'éviter les problèmes de bourrage papier et de qualité d'impression.

## Chargement du double bac 650 feuilles

Le double bac 650 feuilles (Bac 2) est composé d'un bac 550 feuilles et d'un dispositif d'alimentation polyvalent 100 feuilles intégré. Ce bac se charge de la même façon que le bac 250 feuilles et le bac 550 feuilles optionnel. Il accepte les mêmes types et formats de papier. Seuls les taquets de longueur et de largeur et l'emplacement des repères de format diffèrent.

**⚠ AVERTISSEMENT—RISQUE DE BLESSURE :** Pour réduire le risque d'instabilité de l'appareil, chargez chaque bac séparément. Laissez tous les bacs fermés aussi longtemps que vous ne les utilisez pas.

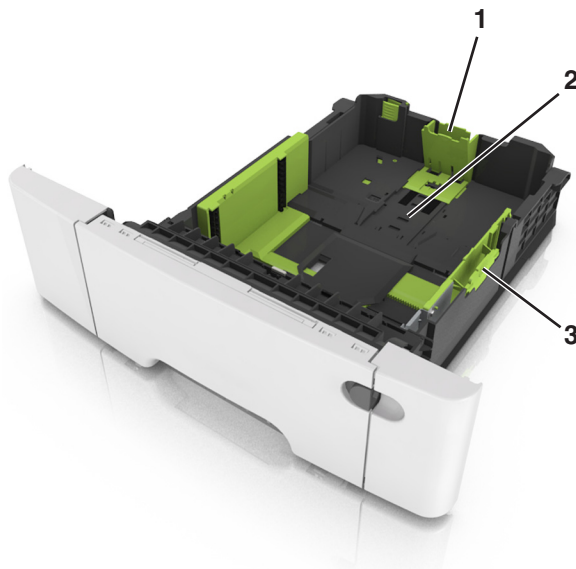

1	Taquet du guide de longueur
2	Indicateur de format de papier
3	Taquet des guides de largeur

## Alimentation du chargeur multifonction

1 Poussez le loquet du chargeur multifonction sur la gauche.



**2** Ouvrez le chargeur multifonction.**3** Tirez le prolongateur du chargeur multifonction.

**Remarque :** Guidez délicatement le prolongateur pour agrandir et ouvrir complètement le chargeur multifonction.

**4** Préparez le papier à charger.

- Déramez les feuilles de papier pour les assouplir, puis ventilez-les. Ne pliez pas le papier et ne le froissez pas. Egalisez les bords sur une surface plane.

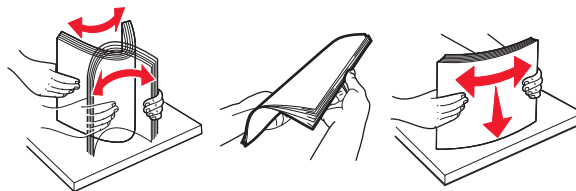

- Prenez les transparents par les bords et ventilez-les. Egalisez les bords sur une surface plane.

**Remarque :** Evitez de toucher la face d'impression des transparents. Attention à ne pas les rayer.

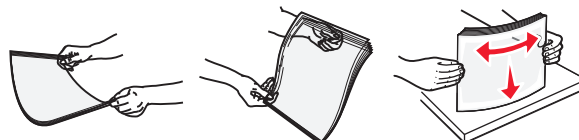

- Déramez les enveloppes pour les assouplir, puis ventilez-les. Egalisez les bords sur une surface plane.

**Attention — Dommages potentiels :** n'utilisez jamais d'enveloppes avec timbre, agrafe, fermoir, fenêtre, revêtement intérieur couché ou bande autocollante. Ces enveloppes peuvent endommager sérieusement l'imprimante.

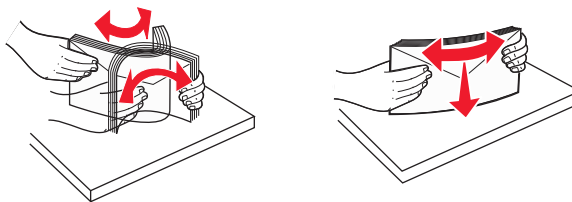

5 Situez le repère de chargement maximal et le taquet.

**Remarque :** Veillez à ce que le papier ou le support spécial ne dépasse le repère de chargement maximal situé sur les guide-papier.

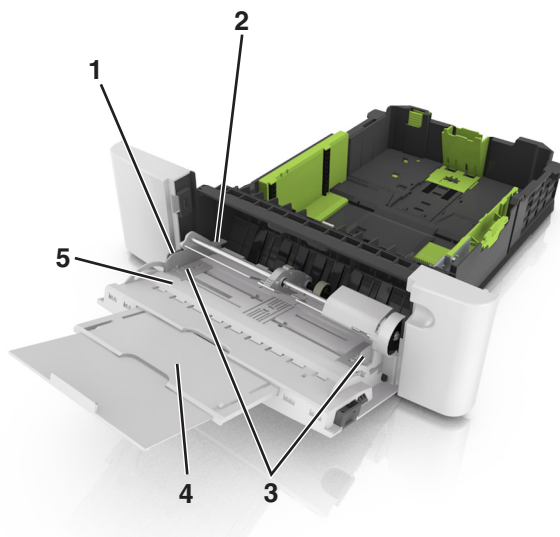

1	Taquet des guides de largeur
2	Repère de chargement de papier maximal
3	Guide de largeur
4	Prolongateur du chargeur
5	Indicateur de format de papier

**6** Chargez le papier, puis réglez le guide de largeur afin qu'il touche légèrement le bord de la pile de papier.

- Chargez le papier, les brouillons et les transparents en positionnant la face imprimable recommandée vers le bas, bord supérieur en premier.



- Chargez les enveloppes contre le côté droit du guide-papier en positionnant le rabat vers le haut.

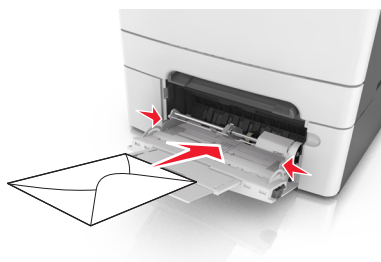

**Remarques :**

- Ne chargez pas et ne fermez pas le chargeur multifonction lorsqu'une impression est en cours.
- Ne chargez qu'un format et qu'un type de papier à la fois.
- Le support doit être chargé bien à plat dans le chargeur multifonction. Vérifiez que le papier n'est pas trop comprimé dans le chargeur multifonction et qu'il n'est pas gondolé ou froissé.

**7** A partir du panneau de commandes de l'imprimante, définissez le format et le type de papier dans le menu Papier de manière à ce qu'ils correspondent au papier chargé dans le tiroir.

## Alimentation du chargeur manuel

Le tiroir standard 250 feuilles dispose d'un chargeur manuel intégré qui peut être utilisé pour l'impression sur différents types de papier, une feuille à la fois.

**1** Chargez une feuille de papier dans le chargeur manuel :

- Face à imprimer vers le bas pour une impression recto.
- Face à imprimer vers le haut pour une impression recto-verso.

**Remarque :** Le papier à en-tête doit être chargé différemment selon le mode d'impression.



- Chargez l'enveloppe contre le côté droit du guide-papier en positionnant le rabat vers le haut.

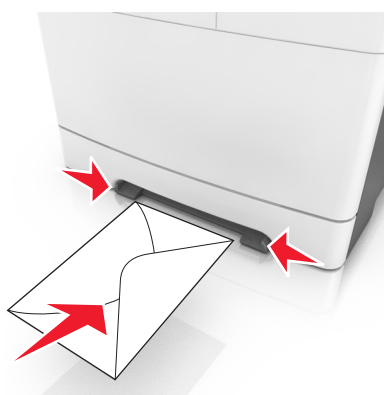

- 2 Chargez le papier dans le chargeur manuel en veillant à ne pas dépasser le point où le bord d'attaque entre en contact avec les guides papier.

**Remarque :** pour obtenir la meilleure qualité d'impression possible, utilisez exclusivement des supports de qualité supérieure destinés à une utilisation dans des imprimantes laser.

- 3 Réglez les guide-papier pour les adapter à la largeur du papier chargé.

**Attention — Dommages potentiels :** Ne forcez pas l'entrée du papier dans le chargeur. En forçant, vous risqueriez de provoquer un bouchage.

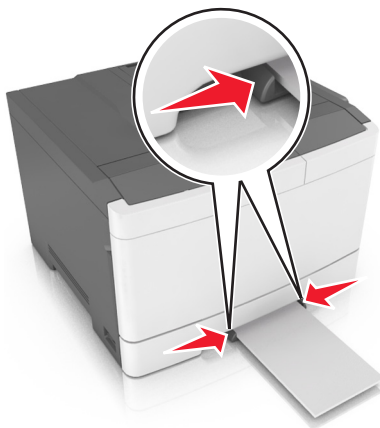

## Chaînage et annulation du chaînage des bacs

L'imprimante chaîne les bacs lorsqu'ils renferment du papier de même format et de même type. Lorsqu'un bac chaîné est vide, le papier est alimenté à partir du bac lié suivant. Il est recommandé d'attribuer un nom de type personnalisé à tous les papiers uniques, comme les papiers à en-tête et les papiers ordinaires de différentes couleurs, afin que les tiroirs ne soient pas automatiquement liés, une fois le papier inséré.

## Chaînage et annulation du chaînage de tiroirs

**Remarque :** Cette fonctionnalité concerne uniquement les imprimantes réseau.

**1** Ouvrez un navigateur Web, puis tapez l'adresse IP de l'imprimante dans le champ d'adresse.

**Remarques :**

- L'adresse IP de l'imprimante figure dans la section TCP/IP du menu Réseau/Ports. L'adresse IP apparaît sous la forme de quatre séries de chiffres séparées par des points, par exemple 123.123.123.123.
- Si vous utilisez un serveur proxy, désactivez-le temporairement pour charger correctement la page Web.

**2** Cliquez sur **Paramètres >Menu papier**.

**3** Modifiez les paramètres du tiroir pour spécifier le format et le type du papier chargé.

- Pour lier des tiroirs, veillez à ce que leur format et leur type de papier soient identiques.
- Pour annuler la liaison des tiroirs, veillez à ce que le type ou le format de papier qu'ils renferment *ne correspondent pas*.

**4** Cliquez sur **Envoyer**.

**Attention — Dommages potentiels :** Le papier chargé dans le bac doit correspondre au type de papier utilisé par l'imprimante. La température de l'unité de fusion varie en fonction du type de papier spécifié. Des problèmes d'impression peuvent survenir si les paramètres ne sont pas correctement configurés.

## Création d'un nom personnalisé pour un type de papier

L'attribution d'un nom de Type perso [x] à un tiroir permet de créer ou d'annuler son chaînage à un autre tiroir. Utilisez le même nom de Type perso [x] pour chacun des tiroirs pour lesquels vous souhaitez créer un chaînage.

### Utilisation d'Embedded Web Server

**1** Ouvrez un navigateur Web, puis tapez l'adresse IP de l'imprimante dans le champ d'adresse.

**Remarques :**

- L'adresse IP de l'imprimante figure dans la section TCP/IP du menu Réseau/Ports. L'adresse IP apparaît sous la forme de quatre séries de chiffres séparées par des points, par exemple 123.123.123.123.
- Si vous utilisez un serveur proxy, désactivez-le temporairement pour charger correctement la page Web.

**2** Accédez à :

**Paramètres >Menu Papier >Nom personnalisé >** tapez un nom **>Envoyer**

**Remarque :** Ce nom personnalisé remplace le nom Type perso [x] dans les menus « Types personnalisés » et « Format et Type de papier ».

3 Accédez à :

**Types personnalisés** > sélectionnez un type de papier >**Envoyer**

## Attribution d'un nom de type de papier personnalisé

Vous pouvez attribuer un nom de type de papier personnalisé à un tiroir lorsque vous activez ou désactivez le chaînage des tiroirs.

### Utilisation d'Embedded Web Server

1 Ouvrez un navigateur Web, puis tapez l'adresse IP de l'imprimante dans le champ d'adresse.

**Remarques :**

- L'adresse IP de l'imprimante figure dans la section TCP/IP du menu Réseau/Ports. L'adresse IP apparaît sous la forme de quatre séries de chiffres séparées par des points, par exemple 123.123.123.123.
- Si vous utilisez un serveur proxy, désactivez-le temporairement pour charger correctement la page Web.

2 Cliquez sur **Paramètres** >**Menu papier** >**Nom personnalisé**.

3 Saisissez un nom pour le type de papier, puis cliquez sur le bouton **Envoyer**.

4 Sélectionnez un type perso, puis vérifiez que le type de papier correct est associé au nom perso.

**Remarque :** Papier ordinaire est le format de papier associé par défaut à tous les types de papier pour tous les noms personnalisés définis par l'utilisateur.

## Configuration d'un nom personnalisé

1 Ouvrez un navigateur Web, puis tapez l'adresse IP de l'imprimante dans le champ d'adresse.

**Remarques :**

- L'adresse IP de l'imprimante figure dans la section TCP/IP du menu Réseau/Ports. L'adresse IP apparaît sous la forme de quatre séries de chiffres séparées par des points, par exemple 123.123.123.123.
- Si vous utilisez un serveur proxy, désactivez-le temporairement pour charger correctement la page Web.

2 Cliquez sur **Paramètres** >**Menu papier** >**Types personnalisés**.

3 Sélectionnez le nom personnalisé à configurer, puis un type de papier ou de papier spécial, puis cliquez sur **Envoyer**.







# Spécifications relatives au papier et aux supports spéciaux

## Chargement de support spécial

### Conseils sur l'utilisation du papier à en-tête

- Utilisez du papier à en-tête spécialement conçu pour les imprimantes laser.
- Imprimez une page de test sur le papier à en-tête que vous prévoyez d'acheter avant de le commander en grande quantité.
- Avant de charger le papier à en-tête, déramez et redressez les piles de papier pour éviter que les feuilles adhèrent entre elles.
- L'orientation de la page est importante lorsque vous imprimez sur du papier à en-tête.

Source	Impression	Face imprimable	Orientation du papier
Bacs 	Recto	Face imprimée vers le haut	Chargez la feuille dans l'imprimante, bord supérieur en premier.
Bacs 	Recto verso	Face imprimée vers le bas	Chargez la feuille dans l'imprimante, bord inférieur en premier.
<b>Remarque :</b> Consultez le fabricant ou le revendeur pour déterminer si le papier à en-tête préimprimé est adapté ou non aux imprimantes laser.			

Source	Impression	Face imprimable	Orientation du papier
Chargeur manuel 	Recto	Face imprimée vers le bas	Chargez la feuille dans l'imprimante, bord supérieur en premier.
Chargeur manuel 	Recto verso	Face imprimée vers le haut	Chargez la feuille dans l'imprimante, bord inférieur en premier.
Dispositif d'alimentation polyvalent 	Recto	Face imprimée vers le bas	Chargez la feuille dans l'imprimante, bord supérieur en premier.

**Remarque :** Consultez le fabricant ou le revendeur pour déterminer si le papier à en-tête préimprimé est adapté ou non aux imprimantes laser.

Source	Impression	Face imprimable	Orientation du papier
Dispositif d'alimentation polyvalent 	Recto verso	Face imprimée vers le haut	Chargez la feuille dans l'imprimante, bord inférieur en premier.
<b>Remarque :</b> Consultez le fabricant ou le revendeur pour déterminer si le papier à en-tête préimprimé est adapté ou non aux imprimantes laser.			

## Conseils sur l'utilisation des transparents

Imprimez une page de test sur les transparents que vous prévoyez d'acheter avant de les commander en grande quantité.

- A partir du panneau de commandes de l'imprimante, définissez le format, le type, la texture et le grammage du papier dans le menu Papier de manière à ce qu'ils correspondent au papier chargé dans le bac.
- Imprimez une page de test sur les transparents que vous prévoyez d'acheter avant de les commander en grande quantité.
- Chargez les transparents à partir d'un tiroir 250 feuilles, d'un dispositif d'alimentation manuelle ou d'un dispositif d'alimentation polyvalent.
- Utilisez des transparents spécialement conçus pour les imprimantes laser.
- Ne laissez pas de traces de doigts sur les transparents pour éviter tout problème de qualité d'impression.
- Avant de charger des transparents, déramez, ventilez et égalisez les piles de papier pour éviter que les feuilles adhèrent entre elles.

## Conseils sur l'utilisation des enveloppes

- A partir du panneau de commandes de l'imprimante, définissez le format, le type, la texture et le grammage du papier dans le menu Papier de manière à ce qu'ils correspondent aux enveloppes chargées dans le bac.
- Imprimez toujours un échantillon sur les enveloppes que vous prévoyez d'utiliser avant de les acheter en grande quantité.
- Utilisez des enveloppes spécialement destinées aux imprimantes laser.
- Pour obtenir un niveau de performance optimal, utilisez des enveloppes de 90 g/m<sup>2</sup> (24 lb) ou de qualité 25 % de coton.
- Utilisez exclusivement des enveloppes neuves et en bon état.
- Pour obtenir des performances optimales et réduire le risque de bourrages, n'utilisez pas d'enveloppes qui :
  - sont trop recourbées ou tordues,
  - adhèrent les unes aux autres ou sont endommagées d'une manière quelconque,

- contiennent des fenêtres, des trous, des perforations, des zones découpées ou du gaufrage,
  - ont des agrafes métalliques, des cordons, des attaches métalliques pliantes,
  - s'assemblent,
  - préaffranchies,
  - présentent une bande adhésive exposée lorsque le rabat est en position scellée ou fermée,
  - présentent des coins pliés,
  - présentent une finition grossière, irrégulière ou vergée.
- Réglez les guides de largeur afin qu'ils correspondent à la largeur des enveloppes.
  - Avant de charger les enveloppes dans le bac, déramez-les et ventilez-les pour les détacher. Egalisez les bords sur une surface plane.

**Remarque :** un taux d'humidité important (supérieur à 60 %) associé à une température d'impression élevée risque d'entraîner le collage ou le froissement des enveloppes.

## Conseils sur l'utilisation des étiquettes

- A partir du panneau de commandes de l'imprimante, définissez le format, le type, la texture et le grammage du papier dans le menu Papier de manière à ce qu'ils correspondent aux étiquettes chargées dans le bac.
- Imprimez toujours un échantillon sur les étiquettes que vous prévoyez d'utiliser avant d'en acheter en grande quantité.
- Pour plus d'informations sur l'impression, les caractéristiques et la conception des étiquettes, reportez-vous au *Card Stock & Label Guide* (en anglais uniquement) à l'adresse <http://support.lexmark.com>.
- Utilisez des étiquettes spécialement destinées aux imprimantes laser.
- N'utilisez pas d'étiquettes avec support lisse.
- Utilisez des feuilles d'étiquettes complètes. En effet, les étiquettes des feuilles partiellement utilisées risquent de se décoller pendant l'impression et d'entraîner un bourrage. Les feuilles partiellement utilisées salissent également votre imprimante et votre cartouche avec de l'adhésif, annulant ainsi leurs garanties respectives.
- N'utilisez pas d'étiquettes dont l'adhésif est apparent.
- Avant de charger les étiquettes dans le bac, déramez-les et ventilez-les pour les détacher. Egalisez les bords sur une surface plane.

## Conseils sur l'utilisation des bostols

Le bostol est un support spécial, épais et monocouche. Ses caractéristiques très variables, telles que sa teneur en eau, son épaisseur et sa texture, peuvent considérablement affecter la qualité d'impression.

- A partir du panneau de commandes de l'imprimante, définissez le format, le type, la texture et le grammage du papier dans le menu Papier de manière à ce qu'ils correspondent aux bostols chargés dans le bac.
- Imprimez toujours un échantillon sur le bostol que vous prévoyez d'utiliser avant d'en acheter en grande quantité.
- Spécifiez la texture et le grammage du papier dans les paramètres du bac de manière à ce qu'ils correspondent à ceux du papier chargé dans le bac.
- La préimpression, la perforation et le pliage peuvent affecter de manière significative la qualité de l'impression et entraîner des problèmes de bourrage ou d'alimentation du papier.
- Avant de charger les bostols dans le bac, déramez-les et ventilez-les pour les détacher. Egalisez les bords sur une surface plane.

## Recommandations relatives au papier

Le choix de papier ou de supports spéciaux approprié réduit le risque de problèmes d'impression. Pour assurer une qualité d'impression maximale, imprimez sur des échantillons de papier ou de supports spéciaux que vous prévoyez d'utiliser avant d'en acheter de grandes quantités.

### Caractéristiques du papier

Les caractéristiques de papier suivantes affectent la fiabilité et la qualité de l'impression. Tenez compte de ces caractéristiques lors du choix d'un nouveau support.

#### Grammage

Les tiroirs de l'imprimante peuvent automatiquement charger des grammages allant jusqu'à 176 g/m<sup>2</sup>, papier de qualité sens machine sur longueur. Le chargeur multifonction peut automatiquement charger des grammages allant jusqu'à 176 g/m<sup>2</sup>, papier de qualité sens machine sur longueur. La rigidité des papiers dont le grammage est inférieur à 60 g/m<sup>2</sup> (16 lb) peut être insuffisante et empêcher que l'alimentation se fasse correctement, ce qui provoque des bourrages. Pour obtenir des performances optimales, utilisez du papier sens machine sur longueur de 75 g/m<sup>2</sup> (20 lb). Pour les formats inférieurs à 182 x 257 mm (7,2 x 10,1 pouces), nous recommandons un grammage de 90 g/m<sup>2</sup> ou supérieur.

**Remarque :** L'impression recto verso est prise en charge pour le papier de qualité sens machine sur longueur de 60–105-g/m<sup>2</sup>.

#### Roulage

On appelle roulage la tendance du support à se recourber aux extrémités. Si le papier se recourbe d'une manière excessive, cela peut provoquer des problèmes d'alimentation. Cela se produit généralement lorsque le papier a transité à l'intérieur de l'imprimante, où il est exposé à des températures élevées. Stocker du papier non emballé dans des endroits chauds, humides, froids et secs, même à l'intérieur des tiroirs, peut contribuer à ce qu'il se recourbe avant l'impression, provoquant des problèmes d'alimentation.

#### Lissage

Le degré de lissage du papier affecte directement la qualité de l'impression. Si le papier est trop rugueux, le toner n'est pas réparti correctement. Si le papier est trop lisse, cela peut provoquer des problèmes d'alimentation ou de qualité d'impression. Utilisez toujours des supports dont le degré de lissage est compris entre 100 et 300 points Sheffield ; néanmoins, sachez qu'un degré de lissage compris entre 150 et 200 points Sheffield permet d'obtenir un niveau de qualité optimal.

#### Teneur en eau

La teneur en eau du papier affecte à la fois la qualité de l'impression et la possibilité, pour l'imprimante, d'alimenter correctement le papier. Conservez le papier dans son emballage d'origine jusqu'à l'utilisation. Vous limiterez ainsi l'exposition du papier aux variations de taux d'humidité susceptibles de réduire les performances.

Conservez le papier dans son emballage d'origine, dans le même environnement que l'imprimante pendant 24 à 48 heures avant d'imprimer. Si l'environnement de stockage ou de transport est très différent de celui de l'imprimante, prolongez ce temps d'adaptation de quelques jours. Le papier épais peut également nécessiter un temps d'adaptation plus important.

## Sens du papier

Le sens du papier correspond à l'alignement des fibres du papier sur une feuille. Vous avez le choix entre *sens machine sur longueur* (dans le sens de la longueur du papier) et *sens machine sur largeur* (dans le sens de la largeur du papier).

Pour le papier dont le grammage est compris entre 60 et 90 g/m<sup>2</sup> (16–24 lb), il est conseillé d'utiliser du papier sens machine sur longueur.

## Teneur en fibres

La plupart des papiers xérogaphiques de qualité supérieure sont constitués de bois réduit en pulpe à 100 % selon un procédé chimique. Il s'agit dans ce cas d'un papier très stable engendrant peu de problèmes d'alimentation et offrant un niveau de qualité supérieur. Le papier qui contient des fibres telles que le coton peut affecter la manipulation.

## Choix du papier

Le choix d'un support papier approprié évite les problèmes d'impression et réduit le risque de bourrages.

Pour éviter les bourrages de papier et obtenir une qualité d'impression optimale :

- Utilisez *toujours* du papier neuf en bon état.
- Avant de charger du papier, repérez la face à imprimer recommandée. Cette information est généralement indiquée sur l'emballage.
- *N'utilisez pas* de papier découpé ou rogné manuellement.
- *Ne mélangez pas* plusieurs formats, grammages ou types de papier du même bac d'alimentation, car cela provoquerait des bourrages.
- *N'utilisez pas* de papier couché à moins qu'il soit spécialement conçu pour l'impression électrophotographique.

## Sélection de formulaires préimprimés et de papier à en-tête

Conformez-vous aux instructions suivantes lorsque vous sélectionnez des formulaires préimprimés et du papier à en-tête :

- Pour un papier dont le grammage est compris entre 60 et 90 g/m<sup>2</sup>, utilisez du papier sens machine sur longueur.
- Utilisez uniquement des formulaires et du papier à en-tête avec un procédé d'impression lithographique offset ou par gravure.
- Evitez d'utiliser du papier présentant une surface rugueuse ou très texturée.

Utilisez du papier imprimé avec de l'encre résistant à la chaleur et destiné aux copieurs xérogaphiques. L'encre doit pouvoir résister à une température maximale de 230 °C sans fondre ni libérer d'émanations dangereuses. Utilisez un type d'encre non affecté par la résine du toner. Les types d'encres oxydantes ou à base d'huile répondent généralement à ces exigences, mais pas nécessairement les types d'encre latex. En cas de doute, contactez votre fournisseur de papier.

Le papier préimprimé, tel que le papier à en-tête, doit pouvoir résister à une température maximale de 230 °C sans fondre ou libérer d'émanations dangereuses.

## Utilisation de papier recyclé et d'autres papiers de bureau

En tant qu'entreprise sensible au respect de l'environnement, Lexmark soutient l'utilisation de papier recyclé spécialement destiné aux imprimantes laser (impression électrophotographique).

Bien qu'il serait mensonger d'affirmer que tous les papiers recyclés seront correctement chargés, Lexmark teste régulièrement les différents formats de papier recyclés disponibles sur le marché. Ces tests scientifiques sont menés

avec rigueur et méthode. De nombreux facteurs sont pris en compte, séparément et ensemble, y compris les facteurs suivants :

- La quantité de déchets après consommation (Lexmark teste les supports composés jusqu'à 100 % de déchets après consommation.)
- Les conditions de température et d'humidité (des essais sont effectués en chambres simulant les climats du monde entier).
- La teneur en eau (Le papier machine à écrire doit avoir une faible teneur en eau, soit 4–5 %.)
- Une résistance à la flexion et une rigidité adéquate garantissent une alimentation optimale du papier dans l'imprimante.
- L'épaisseur (et son impact sur la quantité chargée dans un tiroir)
- La rugosité (mesurée en unités Sheffield et son impact sur la clarté de l'impression et l'adhésion du toner au papier)
- La friction (détermine la facilité de séparation des feuilles)
- Le grain et le format (et leur impact sur la planéité du papier, ce qui influence le déplacement plus ou moins fluide du papier dans l'imprimante).
- La luminosité et la texture (aspect et toucher)

Le papier recyclé actuel n'a jamais été d'aussi bonne qualité ; cependant, la quantité de contenu recyclé d'une feuille affecte le niveau de contrôle sur les matières rapportées. Bien que le papier recyclé soit un bon geste pour une impression respectueuse de l'environnement, il n'est pas parfait. L'énergie requise pour supprimer l'encre et les divers additifs tels que les colorants et « l'adhésif » génère bien souvent davantage d'émissions de carbone que la production de papier traditionnelle. Cependant, l'utilisation de papier recyclé permet d'améliorer la gestion globale des ressources.

L'utilisation responsable du papier basée sur la durée de vie de ses produits est l'une des préoccupations majeures de Lexmark. Afin de mieux comprendre l'impact des imprimantes sur l'environnement, l'entreprise a réalisé plusieurs études sur les répercussions des machines en fonction de leur durée de vie et a constaté que le papier est responsable de la majorité (jusqu'à 80 %) des émissions de carbone générées au cours de la vie d'un périphérique (de la conception à la fin de vie). En effet, la fabrication de papier nécessite une importante consommation d'énergie.

Ainsi, Lexmark entreprend d'expliquer les méthodes de réduction efficace de l'impact du papier à ses clients et partenaires. Utiliser du papier recyclé est un bon geste. Éliminer la consommation excessive et inutile du papier permettra un progrès certain. Lexmark est bien équipée pour aider ses clients à réduire les déchets résultant de l'impression et de la photocopie. De plus, l'entreprise encourage l'achat de papier auprès de fournisseurs engagés dans les pratiques de foresterie durable.

Lexmark ne recommande pas de fournisseurs spécifiques, mais dispose d'une liste de produits adaptés à des applications spéciales. Cependant, les recommandations suivantes lors du choix de votre papier permettront de réduire l'impact de l'impression sur l'environnement :

- 1** Réduisez votre consommation de papier.
- 2** Soyez attentifs à l'origine de la fibre de bois. Achetez auprès de fournisseurs affichant des éco labels tels que le FSC (Forestry Stewardship Council) ou le PEFC (Programme de Reconnaissance des Certifications Forestières). Ces certificats garantissent que la pulpe de bois choisie par le fabricant est issue d'une opération forestière, socialement bénéfique et écologiquement adaptée, qui respecte les pratiques de reforestation.
- 3** Choisissez un papier adapté à vos besoins d'impression : du papier certifié standard de 75 ou 80 g/m<sup>2</sup>, du papier à grammage léger ou du papier recyclé.

## Exemples de papiers déconseillés

Les résultats de tests démontrent que l'utilisation des types de papier suivants présente un risque au bon fonctionnement des imprimantes laser :

- Papier traité par un procédé chimique pour permettre d'effectuer des copies sans papier carbone, également appelés papiers CCP (Carbonless Copy Paper).
- Supports préimprimés fabriqués avec des produits chimiques susceptibles de contaminer l'imprimante.
- Supports préimprimés susceptibles d'être affectés par la température de l'unité de fusion.
- Papier préimprimé exigeant un repérage (emplacement d'impression précis sur la page) supérieur à  $\pm 2,3$  mm ( $\pm 0,9$  po), notamment des formulaires OCR (Optical Character Recognition). Il est parfois possible de régler le repérage dans un logiciel pour imprimer sur ce type de formulaire.
- Supports couchés (de qualité effaçable), supports synthétiques et thermiques.
- Papier à bords irréguliers, papier présentant une surface rugueuse ou très texturée ou papier recourbé.
- Les papiers recyclés qui ne sont pas conformes à la norme EN12281:2002 (Européenne)
- Supports de grammage inférieur à 60 g/m<sup>2</sup> (16 lb)
- Liasses ou documents.

Pour plus d'informations sur Lexmark, reportez-vous au site Web : [www.lexmark.com](http://www.lexmark.com). Des informations relatives au développement durable sont disponibles dans la section **Durabilité de l'environnement** du site.

## Stockage du papier

Suivez les recommandations ci-après afin d'éviter les bourrages et les problèmes de qualité d'impression :

- Pour un résultat optimal, stockez le papier à une température de 21°C (70°F), avec une humidité relative de 40 pour cent. La plupart des fabricants d'étiquettes recommandent d'imprimer à des températures comprises entre 18 et 24°C (65 et 75°F) avec une humidité relative de 40 à 60 pour cent.
- Stockez le papier dans des cartons, sur une palette ou une étagère plutôt que sur le sol.
- Stockez les ramettes sur une surface plane.
- Ne placez rien sur les ramettes de supports d'impression.
- Ne retirez le papier du carton ou de l'emballage que lorsque vous êtes prêt à le charger dans l'imprimante. Le carton et l'emballage contribuent à maintenir le papier, propre, sec et à plat.

## Formats, grammages et types de papier pris en charge

Les tableaux ci-après fournissent des informations sur les sources d'alimentation standard et en option, ainsi que sur les formats, types et grammages de papier pris en charge.

**Remarque :** Si vous ne trouvez pas le format de papier que vous recherchez, sélectionnez dans la liste le format *supérieur* le plus proche.

## Formats de papier pris en charge

**Remarque :** Votre modèle d'imprimante peut être équipé d'un double bac 650 feuilles, qui se compose d'un bac 550 feuilles et d'un chargeur multifonction intégré 100 feuilles. Le bac 550 feuilles, qui fait partie du double bac 650 feuilles, prend en charge le même format de papier que le bac 550 feuilles optionnel. Le chargeur multifonction intégré prend en charge des formats, types et grammages de papier différents.



Format et dimension du papier	Tiroir 250 feuilles standard	Double tiroir 650 feuilles en option		Chargeur manuel	Mode recto verso
		tiroir 550 feuilles	Chargeur & multi-fonction		
<b>A4</b> 210 x 297 mm (8,3 x 11,7 po.)	✓ <sup>1</sup>	✓ <sup>1</sup>	✓ <sup>1</sup>	✓	✓
<b>A5</b> 148 x 210 mm (5,83 x 8,3 po.)	✓ <sup>1</sup>	✓ <sup>2</sup>	✓ <sup>1</sup>	✓	X
<b>A6</b> 105 x 148 mm (4,1 x 5,8 po.)	X	X	✓ <sup>1</sup>	✓	X
<b>JIS B5</b> 182 x 257 mm (7,2 x 10,1 po.)	✓ <sup>1</sup>	✓ <sup>1</sup>	✓ <sup>1</sup>	✓	X
<b>Lettre US</b> 216 x 279 mm (8,5 x 11 po.)	✓ <sup>1</sup>	✓ <sup>1</sup>	✓ <sup>1</sup>	✓	✓
<b>Légal US</b> 216 x 356 mm (8,5 x 14 po.)	✓ <sup>1</sup>	✓ <sup>1</sup>	✓ <sup>1</sup>	✓	✓
<b>Exécutive US</b> 184 x 267 mm (7,3 x 10,5 po.)	✓ <sup>1</sup>	✓ <sup>1</sup>	✓ <sup>1</sup>	✓	X
<b>Oficio (Mexico)</b> 216 x 340 mm (8,5 x 13,4 po.)	✓ <sup>1</sup>	✓ <sup>1</sup>	✓ <sup>1</sup>	✓	✓
<b>Folio</b> 216 x 330 mm (8,5 x 13 po.)	✓ <sup>1</sup>	✓ <sup>1</sup>	✓ <sup>1</sup>	✓	✓
<b>Statement</b> 140 x 216 mm (5,5 x 8,5 po.)	X	X	✓ <sup>1</sup>	✓	X
<b>Universel</b> 76 x 127 mm (3 x 5 po.) jusqu'à 216 x 356 mm (8,5 x 14 po.)	X	X	✓ <sup>1,3</sup>	✓ <sup>1,3</sup>	X
<b>Universel</b> 148 x 210 mm (5,8 x 8,3 po.) à 216 x 356 mm (8,5 x 14 po.)	✓ <sup>1,2</sup>	✓ <sup>1,2</sup>	✓	✓	✓ <sup>4</sup>
<b>Enveloppe 7 3/4 (Monarch)</b> 98 x 191 mm (3,9 x 7,5 po.)	X	X	✓ <sup>1</sup>	✓	X
<b>Enveloppe 9</b> 98 x 225 mm (3,9 x 8,9 po.)	X	X	✓ <sup>1</sup>	✓	X

<sup>1</sup> Insérer le papier pour supports spéciaux sans *détection du format*.

<sup>2</sup> Le format Universel n'est pris en charge que dans le tiroir 250 feuilles standard et dans le tiroir 550 feuilles en option si le format de papier est compris entre 148 x 215,9 mm (5,83 x 8,5 pouces) et 215,9 x 355,6 mm (8,5 x 14 pouces).

<sup>3</sup> Le format Universel n'est pris en charge que dans le chargeur multifonction et le dispositif d'alimentation manuelle si le format de papier est compris entre 76,2 x 127 mm (3 x 5 pouces) et 215,9 x 359,9 mm (8,5 x 14,17 pouces).

<sup>4</sup> Le format Universel n'est pris en charge qu'en mode recto verso pour autant que la largeur soit comprise entre 210 mm (8,27 pouces) et 215,9 mm (8,5 pouces) et la longueur entre 279,4 mm (11 pouces) et 355,6 mm (14 pouces).

Format et dimension du papier	Tiroir 250 feuilles standard	Double tiroir 650 feuilles en option		Chargeur manuel	Mode recto verso
		tiroir 550 feuilles	Chargeur & multifonction		
<b>Enveloppe 10</b> 105 x 241 mm (4,1 x 9,5 po.)	X	X	√ <sup>1</sup>	√	X
<b>Enveloppe DL</b> 110 x 220 mm (4,3 x 8,7 po.)	X	X	√ <sup>1</sup>	√	X
<b>Enveloppe C5</b> 162 x 229 mm (6,4 x 9 po.)	X	X	√ <sup>1</sup>	√	X
<b>Enveloppe B5</b> 176 x 250 mm (6,9 x 9,8 po.)	X	X	√ <sup>1</sup>	√	X
<b>Autre enveloppe</b> 98 x 162 mm (3.9 x 6.3 po.) jusqu'à 176 x 250 mm (6,9 x 9.8 po.)	X	X	√ <sup>1</sup>	√	X

<sup>1</sup> Insérer le papier pour supports spéciaux sans *détection du format*.

<sup>2</sup> Le format Universal n'est pris en charge que dans le tiroir 250 feuilles standard et dans le tiroir 550 feuilles en option si le format de papier est compris entre 148 x 215,9 mm (5,83 x 8,5 pouces) et 215,9 x 355,6 mm (8,5 x 14 pouces).

<sup>3</sup> Le format Universal n'est pris en charge que dans le chargeur multifonction et le dispositif d'alimentation manuelle si le format de papier est compris entre 76,2 x 127 mm (3 x 5 pouces) et 215,9 x 359,9 mm (8,5 x 14,17 pouces).

<sup>4</sup> Le format Universal n'est pris en charge qu'en mode recto verso pour autant que la largeur soit comprise entre 210 mm (8,27 pouces) et 215,9 mm (8,5 pouces) et la longueur entre 279,4 mm (11 pouces) et 355,6 mm (14 pouces).

## Types et grammages de papier pris en charge

### Remarques :

- Votre modèle d'imprimante peut être équipé d'un double bac 650 feuilles, qui se compose d'un bac 550 feuilles et d'un chargeur multifonction intégré 100 feuilles. Le tiroir 550 feuilles, qui fait partie du double tiroir 650 feuilles, prend en charge le même papier que le tiroir 550 feuilles en option. Le chargeur multifonction intégré prend en charge des formats, types et grammages de papier différents.
- Les étiquettes, les transparents, les enveloppes et le papier bristol sont toujours imprimés à une vitesse réduite.

Type de support	tiroir 250 feuilles	double tiroir 650 feuilles		Chargeur manuel	Mode recto verso
		tiroir 550 feuilles	Chargeur & multifonction		
<b>Papier ordinaire</b>	√	√	√	√	√
<b>Bristol</b>	√	√	√	√	X
<b>Transparent</b>	√	X	√	√	X
<b>Recyclé</b>	√	√	√	√	√
<b>Glacé</b>	√	√	√	√	√
<b>Étiquettes</b>	√	√	√	√	X

Type de support	tiroir 250 feuilles	double tiroir 650 feuilles		Chargeur manuel	Mode recto verso
		tiroir 550 feuilles	Chargeur & multifonction		
Pap. qualité	✓	✓	✓	✓	✓
Enveloppe	x	x	✓	✓	x
Papier à en-tête	✓	✓	✓	✓	✓
Préimprimé	✓	✓	✓	✓	✓
Papier couleur	✓	✓	✓	✓	✓
Papier léger	✓	✓	✓	✓	✓
Papier lourd	✓	✓	✓	✓	✓
Chiffon/grené	✓	✓	✓	✓	x
Type perso [x]	✓	✓	✓	✓	✓

# Impression

## Impression d'un document

### Impression d'un document

- 1 A partir du menu Papier sur le panneau de commandes de l'imprimante, définissez les paramètres Type et format de papier de manière à ce qu'ils correspondent au papier chargé.
- 2 Lancez la tâche d'impression :

#### Pour les utilisateurs Windows

- a Un document étant ouvert, cliquez sur **Fichier >Impression**.
- b Cliquez sur **Propriétés, Préférences, Options, ou Configuration**.
- c Réglez les paramètres, si nécessaire.
- d Cliquez sur **OK >Impression**.

#### Pour les utilisateurs Macintosh

- a Personnalisez les paramètres dans la boîte de dialogue Configuration page :
  - 1 Le document étant ouvert, cliquez sur **Fichier >Configuration page**.
  - 2 Choisissez le format de papier ou créez un format personnalisé correspondant au papier chargé.
  - 3 Cliquez sur **OK**.
- b Personnalisez les paramètres dans la boîte de dialogue Impression :
  - 1 Un document étant ouvert, cliquez sur **Fichier >Impression**  
Au besoin, cliquez sur le triangle de développement pour afficher davantage d'options.
  - 2 A partir de la boîte de dialogue Impression et des menus contextuels, réglez les paramètres si nécessaire.
 

**Remarque :** Pour l'impression sur un type de papier spécifique, réglez les paramètres de type de papier de manière à ce qu'ils correspondent au papier chargé ou sélectionnez le tiroir ou le chargeur approprié.
  - 3 Cliquez sur **Impression**.

## Impression en noir et blanc

A partir du panneau de commandes de l'imprimante, naviguez jusqu'à :

 >Paramètre >  >Paramètres d'impression >  >Menu Qualité >  >Mode d'impression >  >Noir  
uniquement > 

## Réglage de l'intensité du toner

### Utilisation d'Embedded Web Server

- 1 Ouvrez un navigateur Web, puis tapez l'adresse IP de l'imprimante dans le champ d'adresse.

**Remarques :**

- L'adresse IP de l'imprimante figure dans la section TCP/IP du menu Réseau/Ports. L'adresse IP apparaît sous la forme de quatre séries de chiffres séparées par des points, par exemple 123.123.123.123.
- Si vous utilisez un serveur proxy, désactivez-le temporairement pour charger correctement la page Web.

**2** Cliquez sur **Paramètres >Paramètres d'impression >Menu qualité >Intensité toner.**

**3** Réglez l'intensité du toner, puis cliquez sur **Envoyer.**

**A partir du panneau de commandes de l'imprimante**

**1** A partir du panneau de commandes de l'imprimante, naviguez jusqu'à :

 >Paramètres >  >Paramètres d'impression >  >Menu qualité >  >Intensité toner

**2** Réglez l'intensité du toner, puis appuyez sur .

**Utilisation de la vitesse maximale et du rendement maximal**

Les paramètres Vitesse maximale et Rendement maximal permettent de choisir entre une vitesse d'impression plus rapide et un rendement de toner plus élevé.

- **Vitesse maximale** : vous permet d'imprimer en noir ou blanc en fonction des paramètres de l'imprimante La vitesse maximale imprime en couleur à moins que l'option Noir uniquement soit sélectionnée dans le pilote de l'imprimante.
- **Rendement maximal** : vous permet de passer du noir à la couleur en fonction du contenu colorimétrique détecté sur chaque page. Il s'agit du paramètre usine. Les changements de mode fréquents peuvent ralentir l'impression si le contenu des pages est mixte.

**Utilisation d'Embedded Web Server**

**1** Ouvrez un navigateur Web, puis tapez l'adresse IP de l'imprimante dans le champ d'adresse.

**Remarques :**

- L'adresse IP de l'imprimante figure dans la section TCP/IP du menu Réseau/Ports. L'adresse IP apparaît sous la forme de quatre séries de chiffres séparées par des points, par exemple 123.123.123.123.
- Si vous utilisez un serveur proxy, désactivez-le temporairement pour charger correctement la page Web.

**2** Cliquez sur **Paramètres >Paramètres impression >Menu configuration.**

**3** Dans la liste Util. imprim., sélectionnez **Vitesse maximale** ou **Rendement maximal.**

**4** Cliquez sur **Envoyer.**

**A partir du panneau de commandes de l'imprimante**

**1** A partir du panneau de commandes de l'imprimante, naviguez jusqu'à :

 >Paramètres >  >Paramètres impression >  >Menu Configuration > 

**2** Dans la liste Util. imprim., sélectionnez **Vitesse maximale** ou **Rendement maximal.**

**3** Appuyez sur .

## Impression de pages d'informations

Pour plus d'informations sur l'impression des pages d'informations, reportez-vous à « [Impression d'une page des paramètres de menu](#) », page 29 et à « [Impression d'une page de configuration du réseau](#) », page 29.

## Impression de la liste des échantillons de polices

Dans le panneau de commandes de l'imprimante, accédez à l'une des options suivantes :

 >Rapports >  >Imprimer polices >  >Polices PCL > 

ou

 >Rapports >  >Imprimer polices >  >Polices PostScript > 



## Impression à partir d'un appareil mobile

Pour télécharger une application d'impression mobile compatible, visitez [www.lexmark.com/mobile](http://www.lexmark.com/mobile).

**Remarque :** Des applications d'impression mobile sont peut-être également disponibles auprès du fabricant de votre périphérique mobile.

## Annulation d'un travail d'impression

### Annulation d'un travail d'impression depuis le panneau de commandes de l'imprimante

Appuyez sur la touche  >  du panneau de commandes de l'imprimante.

### Annulation d'un travail d'impression depuis l'ordinateur

#### Pour les utilisateurs Windows

- 1 Ouvrez le dossier Imprimantes.

##### Sous Windows 8

Sous Rechercher, tapez **exécuter**, puis naviguez jusqu'à :

Liste des applications >**Exécuter** > tapez **contrôler les imprimantes** >**OK**

##### Sous Windows 7 ou une version antérieure

- a Cliquez sur  ou sur **Démarrer**, puis sur **Exécuter**.
- b Dans la boîte de dialogue Démarrer Recherche ou Exécuter, saisissez **contrôler les imprimantes**.
- c Appuyez sur la touche **Entrée**, ou cliquez sur **OK**.

- 2 Double-cliquez sur l'icône de l'imprimante.

- 3 Sélectionnez le travail d'impression à annuler.
- 4 Cliquez sur **Supprimer**.

### **Pour les utilisateurs Macintosh**

- 1 Dans le menu Pomme, naviguez jusqu'à l'une des options suivantes :
  - **Préférences système > Imprimantes et scanners > sélectionnez votre imprimante > Ouvrir la file d'attente d'impression**
  - **Préférences système > Imprimantes et fax > sélectionnez votre imprimante > Ouvrir la file d'attente d'impression**
- 2 Dans la fenêtre d'imprimante, sélectionnez le travail d'impression à annuler, puis supprimez-le.

# Présentation des menus de l'imprimante

## Liste des menus

Fournitures	Menu Papier	Rapports	&Paramètres
Cartouche cyan	Alimentation par défaut	Page des paramètres du menu	Paramètres généraux
Cartouche magenta	Format/Type papier	Statistiques du périphérique	Paramètres d'impression
Cartouche jaune	Configurer MF	Page de configuration du réseau	
Cartouche noire	Changer format	Page de configuration du réseau [x]	
Bouteille de récupération de toner	Texture du papier	Liste des profils	
Kit de traitement d'images couleur et noir et blanc	Grammage du papier	Imprimer polices	
Kit de maintenance	Chargement du papier types personnalisés	Imprimer répertoire	
	Configuration générale	Imprimer démo	
		Rapport d'inventaire	
<b>Sécurité</b>		<b>Réseau/Ports<sup>2</sup></b>	
Définir la date et l'heure		NIC actif	
		Réseau standard <sup>1</sup>	
		USB standard	

<sup>1</sup> En fonction de la configuration de l'imprimante, cette option de menu est Réseau standard ou Réseau [x].

<sup>2</sup> Les options de ce menu ne sont disponibles que sur les imprimantes réseau et les imprimantes connectées à des serveurs d'impression.

## Menu Fournitures

Utiliser	Pour
<b>Cartouche de toner cyan, magenta, jaune et noir</b> Proche Niveau Bas Bas Très bas Remplacer Manquante Défectueuse Manquante ou qui ne répond pas Non pris en charge Région non valide &OK Cartouche Lexmark non authentique	Afficher l'état de la cartouche de toner cyan, magenta, jaune ou noir.



Utiliser	Pour
<b>Kit de traitement d'images couleur et noir et blanc</b> Proche Niveau Bas Bas Très bas Remplacer Manquante Défectueuse Manquante ou qui ne répond pas Non pris en charge &OK Kit de traitement d'images Lexmark non authentique	Afficher l'état du kit de traitement d'images couleur ou noir et blanc.
<b>Bouteille de récupération de toner</b> Presque pleine Remplacer Manquante &OK	Affiche l'état de la bouteille de récupération de toner.
<b>Kit de maintenance</b> Proche Niveau Bas Bas Très bas Remplacer &OK	Afficher l'état du kit de maintenance.

## Papier, menu

### Menu Alimentation par défaut

Utiliser	Pour
<b>Alimentation par défaut</b> Bac [x] Chargeur multi-fonction Manuel Papier Enveloppe manuelle	Choisir l'alimentation papier par défaut pour tous les travaux d'impression.  <b>Remarques :</b> <ul style="list-style-type: none"> <li>• Bac 1 (bac standard) correspond au paramètre usine.</li> <li>• Dans le menu Papier, définissez Configurer MF sur Cassette pour que le chargeur multifonction s'affiche en tant que paramètre du menu.</li> <li>• Si vous avez chargé le même format et le même type de papier dans deux bacs, et si les bacs sont configurés avec les mêmes options, les bacs sont automatiquement liés. Lorsqu'un bac est vide, le papier de l'autre bac lié est utilisé pour l'impression.</li> </ul>

## Format/Type papier, menu

Utiliser	Pour
<p><b>Format tiroir [x]</b></p> <ul style="list-style-type: none"> <li>A4</li> <li>A5</li> <li>JIS-B5</li> <li>Lettre</li> <li>Légal</li> <li>Executive</li> <li>Oficio (Mexique)</li> <li>Folio</li> <li>Universal</li> </ul>	<p>Spécifier le format du papier chargé dans chaque tiroir.</p> <p><b>Remarque :</b> Lettre US correspond au paramètre usine. A4 correspond au format international par défaut.</p>
<p><b>Type tiroir [x]</b></p> <ul style="list-style-type: none"> <li>Papier ordinaire</li> <li>Bristol</li> <li>Transparent</li> <li>Recyclé</li> <li>Glacé</li> <li>Etiquettes</li> <li>Papier de qualité</li> <li>Papier à en-tête</li> <li>Préimprimé</li> <li>Papier de couleur</li> <li>Papier léger</li> <li>Papier lourd</li> <li>Chiffon/grené</li> <li>Type perso [x]</li> </ul>	<p>Indiquer le type de papier chargé dans le chaque tiroir.</p> <p><b>Remarques :</b></p> <ul style="list-style-type: none"> <li>• Papier ordinaire correspond au paramètre usine pour Tiroir 1. Type perso [x] correspond au paramètre usine pour tous les autres tiroirs.</li> <li>• Le cas échéant, le nom défini par l'utilisateur s'affiche à la place de Type perso [x].</li> <li>• Ce menu permet de configurer le chaînage automatique des bacs.</li> <li>• Seul le tiroir 250 feuilles prend en charge les transparents.</li> </ul>
<p><b>Format du dispositif d'alimentation polyvalent</b></p> <ul style="list-style-type: none"> <li>A4</li> <li>A5</li> <li>A6</li> <li>JIS B5</li> <li>Lettre</li> <li>Légal</li> <li>Executive</li> <li>Oficio (Mexique)</li> <li>Folio</li> <li>Statement</li> <li>Universal</li> <li>Enveloppe 7 3/4</li> <li>Enveloppe 9</li> <li>Enveloppe 10</li> <li>Enveloppe DL</li> <li>Enveloppe C5</li> <li>Enveloppe B5</li> <li>Autre enveloppe</li> </ul>	<p>Spécifier le format du papier chargé dans le chargeur multifonction.</p> <p><b>Remarques :</b></p> <ul style="list-style-type: none"> <li>• Lettre US correspond au paramètre usine. A4 correspond au format international par défaut.</li> <li>• Dans le menu Papier, définissez Configurer MF sur Cassette afin que Format du dispositif d'alimentation polyvalent s'affiche en tant que menu.</li> <li>• Le chargeur multifonction ne détecte pas automatiquement le format du papier. Vérifiez que le format de papier est défini.</li> </ul>
<p><b>Remarque :</b> Seuls les bacs et les chargeurs installés sont répertoriés dans ce menu.</p>	

Utiliser	Pour
<p><b>Type du dispositif d'alimentation polyvalent</b></p> <ul style="list-style-type: none"> <li>Papier ordinaire</li> <li>Bristol</li> <li>Transparent</li> <li>Recyclé</li> <li>Glacé</li> <li>Etiquettes</li> <li>Papier de qualité</li> <li>Enveloppe</li> <li>Papier à en-tête</li> <li>Préimprimé</li> <li>Papier de couleur</li> <li>Papier léger</li> <li>Papier lourd</li> <li>Chiffon/grené</li> <li>Type perso [x]</li> </ul>	<p>Spécifier le type du papier chargé dans le chargeur multifonction.</p> <p><b>Remarques :</b></p> <ul style="list-style-type: none"> <li>• Type perso [x] correspond au paramètre usine.</li> <li>• Dans le menu Papier, définissez Configurer MF sur Cassette afin que Type du dispositif d'alimentation polyvalent s'affiche en tant que menu.</li> </ul>
<p><b>Format de papier manuel</b></p> <ul style="list-style-type: none"> <li>A4</li> <li>A5</li> <li>A6</li> <li>JIS B5</li> <li>Lettre</li> <li>Légal</li> <li>Executive</li> <li>Oficio (Mexique)</li> <li>Folio</li> <li>Statement</li> <li>Universal</li> </ul>	<p>Indiquez le format du papier chargé manuellement.</p> <p><b>Remarque :</b> Lettre US correspond au paramètre usine. A4 correspond au format international par défaut.</p>
<p><b>Type de papier manuel</b></p> <ul style="list-style-type: none"> <li>Papier ordinaire</li> <li>Bristol</li> <li>Transparent</li> <li>Recyclé</li> <li>Glacé</li> <li>Etiquettes</li> <li>Papier de qualité</li> <li>Papier à en-tête</li> <li>Préimprimé</li> <li>Papier de couleur</li> <li>Papier léger</li> <li>Papier lourd</li> <li>Chiffon/grené</li> <li>Type perso [x]</li> </ul>	<p>Indiquez le type du papier chargé manuellement.</p> <p><b>Remarques :</b></p> <ul style="list-style-type: none"> <li>• Papier ordinaire correspond au paramètre usine.</li> <li>• Dans le menu Papier, définissez Configurer MF sur Manuel afin que Type de papier manuel s'affiche en tant que menu.</li> </ul>
<p><b>Remarque :</b> Seuls les bacs et les chargeurs installés sont répertoriés dans ce menu.</p>	

Utiliser	Pour
<b>Format d'enveloppe manuel</b> Enveloppe 7 3/4 Enveloppe 9 Enveloppe 10 Enveloppe DL Enveloppe C5 Enveloppe B5 Autre enveloppe	Indiquez le format d'enveloppe chargé manuellement. <b>Remarque :</b> Enveloppe 10 correspond au format par défaut aux Etats-Unis. Enveloppe DL correspond au format international par défaut.
<b>Type d'enveloppe manuel</b> Enveloppe Type perso [x]	Indiquez le type d'enveloppe chargé manuellement. <b>Remarque :</b> Enveloppe correspond au paramètre usine.
<b>Remarque :</b> Seuls les bacs et les chargeurs installés sont répertoriés dans ce menu.	

## Menu Configurer MF

Utilisation	Pour
<b>Configurer MF</b> Cassette Manuel Premier	Déterminer le temps d'alimentation en papier dans le chargeur multifonction. <b>Remarques :</b> <ul style="list-style-type: none"> <li>• Cassette correspond au paramètre usine. Il permet de configurer le chargeur multifonction comme source d'alimentation automatique.</li> <li>• Manuel permet de configurer le chargeur multifonction uniquement pour les travaux d'impression manuelle.</li> <li>• Premier permet de configurer le chargeur multifonction comme principale source d'alimentation.</li> </ul>

## Menu Changer format

Utilisation	A
<b>Changer format</b> Hors fonction Statement/A5 Lettre / A4 Liste complète	Changez le format de papier spécifiée si le format de papier demandé n'est pas disponible. <b>Remarques :</b> <ul style="list-style-type: none"> <li>• Liste complète est le paramètre par défaut. Tous les changements possibles sont autorisés.</li> <li>• Hors fonction indique qu'aucun changement de format n'est autorisé.</li> <li>• La configuration d'un format de substitution permet que le travail d'impression continue sans que <b>Modifier papier</b> n'apparaisse.</li> </ul>

## Texture du papier, menu

Utiliser	Pour
<b>Texture normale</b> Lisse Normal Grenée	Indiquez la texture relative du papier ordinaire chargé. <b>Remarque :</b> Normale correspond au paramètre usine.

Utiliser	Pour
<b>Texture bristol</b> Lisse Normal Grenée	Indiquez la texture relative du bristol chargé. <b>Remarques :</b> <ul style="list-style-type: none"> <li>• Normale correspond au paramètre usine.</li> <li>• Les options apparaissent uniquement si le bristol est pris en charge</li> </ul>
<b>Texture transparent</b> Lisse Normal Grenée	Indiquez la texture relative des transparents chargés. <b>Remarque :</b> Normale correspond au paramètre usine.
<b>Text. papier recyclé</b> Lisse Normal Grenée	Indiquez la texture relative du papier recyclé chargé. <b>Remarque :</b> Normale correspond au paramètre usine.
<b>Texture glacée</b> Lisse Normal Grenée	Indiquez la texture relative du papier glacé chargé. <b>Remarque :</b> Normale correspond au paramètre usine.
<b>Texture papier glacé lourd</b> Lisse Normal Grenée	Indiquez la texture relative du papier glacé lourd chargé. <b>Remarque :</b> Normale correspond au paramètre usine.
<b>Texture étiquettes</b> Lisse Normal Grenée	Indiquez la texture relative des étiquettes chargées. <b>Remarque :</b> Normale correspond au paramètre usine.
<b>Texture papier qualité</b> Lisse Normal Grenée	Indiquez la texture relative du papier à lettre chargé. <b>Remarque :</b> Grenée correspond au paramètre usine.
<b>Texture enveloppe</b> Lisse Normal Grenée	Indiquez la texture relative des enveloppes chargées. <b>Remarque :</b> Normale correspond au paramètre usine.
<b>Texture papier en-tête</b> Lisse Normal Grenée	Indiquez la texture relative du papier à en-tête chargé. <b>Remarque :</b> Normale correspond au paramètre usine.
<b>Texture préimprimés</b> Lisse Normal Grenée	Indiquez la texture relative du papier préimprimé chargé. <b>Remarque :</b> Normale correspond au paramètre usine.

Utiliser	Pour
<b>Texture papier couleur</b> Lisse Normal Grenée	Indiquez la texture relative du papier couleur chargé. <b>Remarque :</b> Normale correspond au paramètre usine.
<b>Texture légère</b> Lisse Normal Grenée	Indiquez la texture relative du papier léger chargé. <b>Remarque :</b> Normale correspond au paramètre usine.
<b>Texture lourde</b> Lisse Normal Grenée	Indiquez la texture relative du papier glacé lourd chargé. <b>Remarque :</b> Normale correspond au paramètre usine.
<b>Texture grenée/chiffon</b> Grenée	Indiquez la texture relative du papier coton chargé.
<b>Texture [x] personnalisé</b> Lisse Normal Grenée	Indiquez la texture relative du papier personnalisé chargé. <b>Remarques :</b> <ul style="list-style-type: none"> <li>• Normale correspond au paramètre usine.</li> <li>• Les options s'affichent uniquement si le type personnalisé est pris en charge.</li> </ul>

## Menu Grammage du papier

Utiliser	Pour
<b>Grammage normal</b> Léger Normal Lourd	Indiquez le grammage relatif du papier normal chargé. <b>Remarque :</b> Normale correspond au paramètre usine.
<b>Grammage bristol</b> Léger Normal Lourd	Indiquez le grammage relatif du bristol chargé. <b>Remarque :</b> Normale correspond au paramètre usine.
<b>Grammage transparent</b> Léger Normal Lourd	Indiquez le grammage relatif des transparents chargés. <b>Remarque :</b> Normale correspond au paramètre usine.
<b>Gram papier recyclé</b> Léger Normal Lourd	Indiquez le grammage relatif du papier recyclé chargé. <b>Remarque :</b> Normale correspond au paramètre usine.
<b>Grammage glacé</b> Léger Normal Lourd	Indiquez le grammage relatif du papier glacé chargé. <b>Remarque :</b> Normale correspond au paramètre usine.

Utiliser	Pour
<b>Poids papier glacé lourd</b> Léger Normal Lourd	Indiquez le grammage relatif du papier glacé lourd chargé. <b>Remarque :</b> Normale correspond au paramètre usine.
<b>Grammage étiquettes</b> Léger Normal Lourd	Indiquez le grammage relatif des étiquettes chargées. <b>Remarque :</b> Normale correspond au paramètre usine.
<b>Grammage qualité</b> Léger Normal Lourd	Indiquez le grammage relatif du papier à lettre chargé. <b>Remarque :</b> Normale correspond au paramètre usine.
<b>Grammage enveloppe</b> Léger Normal Lourd	Indiquez le grammage relatif de l'enveloppe chargée. <b>Remarque :</b> Normale correspond au paramètre usine.
<b>Grammage enveloppe grenée</b> Léger Normal Lourd	Indiquez le grammage relatif de l'enveloppe rugueuse chargée. <b>Remarque :</b> Lourd correspond au paramètre usine.
<b>Grammage en-tête</b> Léger Normal Lourd	Indiquez le grammage relatif du papier à en-tête chargé. <b>Remarque :</b> Normale correspond au paramètre usine.
<b>Grammage préimprimés</b> Léger Normal Lourd	Indiquez le grammage relatif du papier préimprimé chargé. <b>Remarque :</b> Normale correspond au paramètre usine.
<b>Grammage couleur</b> Léger Normal Lourd	Indiquez le grammage relatif du papier couleur chargé. <b>Remarque :</b> Normale correspond au paramètre usine.
<b>Grammage léger</b> Léger	Pour indiquer que le grammage relatif du papier chargé est léger.
<b>Grammage lourd</b> Lourd	Pour indiquer que le grammage relatif du papier chargé est lourd.
<b>Grammage chiffon/grené</b> Léger Normal Lourd	Indiquez le grammage relatif du papier grené ou du papier chiffon chargé. <b>Remarque :</b> Normale correspond au paramètre usine.

Utiliser	Pour
<b>Grammage [x] perso</b> Léger Normal Lourd	Indiquez le grammage relatif du papier personnalisé chargé.  <b>Remarques :</b> <ul style="list-style-type: none"> <li>• Normale correspond au paramètre usine.</li> <li>• Les options s'affichent uniquement lorsque le type personnalisé est pris en charge.</li> </ul>

## Menu Chargement du papier

Utiliser	Pour
<b>Chargement bostols</b> Hors fonction	Déterminez et configurez les impressions recto verso pour tous les travaux d'impression qui précisent le type de papier Bristol.
<b>Chargt papier recyclé</b> Recto verso Hors fonction	Déterminez et configurez les impressions en recto verso pour tous les travaux d'impression qui précisent le type de papier Recyclé.
<b>Charg pap glacé</b> Recto verso Hors fonction	Déterminez et configurez les impressions en recto verso pour tous les travaux d'impression qui précisent le type de papier Glacé.
<b>Chargement papier glacé lourd</b> Hors fonction	Déterminez et configurez les impressions en recto verso pour tous les travaux d'impression qui précisent le type de papier Glacé lourd.
<b>Chargement étiquettes</b> Hors fonction	Déterminez et configurez les impressions en recto verso pour tous les travaux d'impression qui précisent des Etiquettes comme type de papier.
<b>Chargement qualité</b> Recto verso Hors fonction	Déterminez et configurez les impressions en recto verso pour tous les travaux d'impression qui précisent le type de papier Bristol.
<b>Chargement en-tête</b> Recto verso Hors fonction	Déterminez et configurez les impressions en recto verso pour tous les travaux d'impression qui précisent le type de papier à En-tête.
<b>Chargement préimprimés</b> Recto verso Hors fonction	Déterminez et configurez les impressions en recto verso pour tous les travaux d'impression qui précisent le type de papier Pré-imprimé.
<b>Chargement couleur</b> Recto verso Hors fonction	Déterminez et configurez les impressions en recto verso pour tous les travaux d'impression qui précisent le type de papier Couleur.
<b>Chargement léger</b> Recto verso Hors fonction	Déterminez et configurez les impressions en recto verso pour tous les travaux d'impression qui précisent le type de papier Léger.
<b>Chargement lourd</b> Recto verso Hors fonction	Déterminez et configurez les impressions en recto verso pour tous les travaux d'impression qui précisent le type de papier Lourd.
<b>Remarques :</b> <ul style="list-style-type: none"> <li>• Recto verso définit par défaut l'impression recto verso de tous les travaux d'impression à moins qu'une impression recto soit sélectionnée dans Préférences d'impression ou dans la boîte de dialogue Imprimer.</li> <li>• Hors fonction correspond au paramètre usine pour tous les menus.</li> </ul>	



Utiliser	Pour
<b>Chargement grené/chiffon</b> Hors fonction	Déterminez et configurez les impressions recto verso pour tous les travaux d'impression qui précisent le type de papier Grené/Chiffon.
<b>Chargement perso [x]</b> Recto verso Hors fonction	Déterminez et configurez les impressions recto verso pour tous les travaux d'impression qui précisent le type de papier Personnalisé [x] .  <b>Remarque :</b> Chargement perso [x] est disponible uniquement si le type personnalisé est pris en charge.
<b>Remarques :</b>	
<ul style="list-style-type: none"> <li>• Recto verso définit par défaut l'impression recto verso de tous les travaux d'impression à moins qu'une impression recto soit sélectionnée dans Préférences d'impression ou dans la boîte de dialogue Imprimer.</li> <li>• Hors fonction correspond au paramètre usine pour tous les menus.</li> </ul>	

## Types personnalisés, menu

Utiliser	Pour
<b>Type perso [x]</b> Papier Bristol Transparent Glacé Chiffon/grené Etiquettes Enveloppe	Associer un type de papier ordinaire ou de papier spécial à un nom Type perso [x] correspondant au paramètre usine ou à un nom personnalisé défini par l'utilisateur dans Embedded Web Server ou MarkVision™ Professional.  <b>Remarques :</b> <ul style="list-style-type: none"> <li>• Papier correspond au paramètre usine pour le Type perso [x].</li> <li>• Pour imprimer à partir de cette source, le type de papier personnalisé doit être pris en charge par le tiroir sélectionné ou le chargeur.</li> </ul>
<b>Recyclé</b> Papier Bristol Transparent Glacé Chiffon/grené Etiquettes Enveloppe	Spécifier un type de papier quand le paramètre Recyclé est sélectionné.  <b>Remarques :</b> <ul style="list-style-type: none"> <li>• Papier correspond au paramètre usine.</li> <li>• Pour imprimer à partir de cette source, le type de papier Recyclé doit être pris en charge par le tiroir sélectionné ou le chargeur.</li> </ul>

## Menu Configuration générale

Utiliser	Pour
<b>Unités de mesure</b> Pouces Millimètres	Identifier l'unité de mesure.  <b>Remarques :</b> <ul style="list-style-type: none"> <li>• L'unité par défaut pour les Etats-Unis est le pouce.</li> <li>• L'unité internationale par défaut est le millimètre.</li> </ul>

Utiliser	Pour
<b>Largeur portrait</b> 3–8,5 pouces 76–216 mm	Régler la largeur de l'orientation portrait. <b>Remarques :</b> <ul style="list-style-type: none"> <li>• Si la valeur dépasse la largeur maximum, l'imprimante utilise la valeur maximum autorisée.</li> <li>• 8,5 pouces correspond au paramètre par défaut pour les Etats-Unis. Vous pouvez augmenter la largeur par incrément de 0,01 pouce.</li> <li>• La valeur 216 mm correspond au réglage international par défaut. Vous pouvez augmenter la largeur par incrément de 1 mm.</li> </ul>
<b>Hauteur portrait</b> 3–14,17 pouces 76–360 mm	Régler la largeur de l'orientation portrait. <b>Remarques :</b> <ul style="list-style-type: none"> <li>• Si la valeur dépasse la hauteur maximum, l'imprimante utilise la valeur maximum autorisée.</li> <li>• 14 pouces correspond au paramètre par défaut pour les Etats-Unis. Vous pouvez augmenter la hauteur par incrément de 0,01 pouce.</li> <li>• La valeur 356 mm correspond au réglage international par défaut. Vous pouvez augmenter la hauteur par incrément de 1 mm.</li> </ul>

## Rapports, menu

### Menu Rapports

Utiliser	Pour
<b>Page des paramètres de menus</b>	Imprimer un rapport contenant des informations sur le papier chargé dans les tiroirs, la mémoire installée, le nombre total de pages, les alarmes, les délais, la langue du panneau de commandes de l'imprimante, l'adresse TCP/IP, l'état des fournitures, l'état de la connexion réseau, ainsi que d'autres informations.
<b>Statistiques du périphérique</b>	Imprimer un rapport contenant les statistiques de l'imprimante, notamment des informations sur les fournitures et sur les pages imprimées.
<b>Page de configuration du réseau</b>	Imprimer un rapport contenant des informations utiles sur les paramètres de l'imprimante réseau telles que l'adresse TCP/IP. <b>Remarque :</b> Ce menu est disponible uniquement sur les imprimantes réseau et les imprimantes connectées à des serveurs d'impression.
<b>Page de configuration du réseau [x]</b>	Imprimer un rapport contenant des informations sur les paramètres de l'imprimante réseau telles que des informations d'adresse TCP/IP. <b>Remarques :</b> <ul style="list-style-type: none"> <li>• Cette option de menu est disponible uniquement si plusieurs options réseau sont installées.</li> <li>• Cette option de menu est disponible uniquement sur les imprimantes réseau et les imprimantes connectées à des serveurs d'impression.</li> </ul>
<b>Liste des profils</b>	Imprimer la liste des profils stockés dans l'imprimante.
<b>Imprimer polices</b> Polices PCL Polices PostScript	Imprimer un rapport en anglais de toutes les polices disponibles pour le langage d'imprimante actuellement sélectionné. <b>Remarque :</b> Une liste distincte est disponible pour les émulations PostScript et PCL. Chaque rapport d'émulation contient des exemples d'impression et des informations sur les polices disponibles pour chaque langage.

Utiliser	Pour
<b>Imprimer démo</b> Page de démonstration [liste des pages de démo disponibles]	Imprimer les fichiers de démo disponibles avec le code RIP, l'option de mémoire flash et l'option de disque dur.
<b>Rapport d'inventaire</b>	Imprimer un rapport contenant des informations d'inventaire, notamment le numéro de série et le nom de modèle de l'imprimante. Le rapport contient du texte et des codes à barres UPC pouvant être numérisés pour être ajoutés à une base de données d'inventaire.

## Réseau/Ports

### Menu NIC actif

Utilisation	A
<b>NIC actif</b> Auto [liste des cartes réseau disponibles]	Permettre à l'imprimante de se connecter à un réseau.  <b>Remarques :</b> <ul style="list-style-type: none"> <li>• Auto correspond au paramètre usine.</li> <li>• Cette option de menu apparaît uniquement si un adaptateur réseau optionnel est installé.</li> </ul>

### Menu Réseau standard ou Réseau [x]

**Remarque :** Seuls les ports actifs apparaissent dans ce menu.

Utiliser	Pour
<b>PCL SmartSwitch</b> En fonction Hors fonction	Configurer l'imprimante afin qu'elle passe automatiquement en mode d'émulation PCL lorsqu'un travail d'impression le requiert, quel que soit le langage par défaut de l'imprimante.  <b>Remarques :</b> <ul style="list-style-type: none"> <li>• en fonction correspond au paramètre usine.</li> <li>• Si PCL SmartSwitch est activé, l'imprimante utilise l'émulation PostScript.</li> <li>• Si PCL SmartSwitch est désactivé, l'imprimante n'examine pas les données entrantes et utilise le langage d'impression par défaut défini dans le menu Configuration.</li> </ul>
<b>PS SmartSwitch</b> En fonction Hors fonction	Configurer l'imprimante afin qu'elle passe automatiquement en mode d'émulation PS lorsqu'un travail d'impression le requiert, quel que soit le langage par défaut de l'imprimante.  <b>Remarques :</b> <ul style="list-style-type: none"> <li>• en fonction correspond au paramètre usine.</li> <li>• Si PS SmartSwitch est activé, l'imprimante utilise l'émulation PostScript.</li> <li>• Si PS SmartSwitch est désactivé, l'imprimante n'examine pas les données entrantes et utilise le langage d'impression par défaut défini dans le menu Configuration.</li> </ul>

Utiliser	Pour
<b>Mode NPA</b> Hors fonction Auto	Configurez l'imprimante afin qu'elle effectue le traitement spécial requis pour le mode de communication bidirectionnelle, conformément au protocole NPA.  <b>Remarques :</b> <ul style="list-style-type: none"> <li>• Auto correspond au paramètre usine.</li> <li>• La modification de ce paramètre depuis le panneau de commandes de l'imprimante entraîne le redémarrage de l'imprimante lorsque vous quittez le menu. La sélection de menu est ensuite mise à jour.</li> </ul>
<b>Tampon réseau</b> Désactivé Auto De 3 Ko à [taille maximale autorisée]	Configurer la taille du tampon d'entrée du réseau.  <b>Remarques :</b> <ul style="list-style-type: none"> <li>• Auto correspond au paramètre usine.</li> <li>• Cette valeur est modifiable par incrément de 1 Ko.</li> <li>• La taille maximale dépend de la quantité de mémoire de l'imprimante, de la taille des autres mémoires tampon et de la valeur définie pour l'option Economiser ressource (Activé ou Désactivé).</li> <li>• Pour augmenter au maximum la taille du tampon réseau, désactivez ou réduisez la taille des tampons parallèle, série et USB.</li> <li>• La modification de ce paramètre depuis le panneau de commandes de l'imprimante entraîne le redémarrage de l'imprimante lorsque vous quittez le menu. La sélection de menu est ensuite mise à jour.</li> </ul>
<b>PS binaire Mac</b> En fonction Hors fonction Auto	Configurez l'imprimante afin qu'elle traite les travaux d'impression PostScript binaire Macintosh.  <b>Remarques :</b> <ul style="list-style-type: none"> <li>• Auto correspond au paramètre usine.</li> <li>• Si l'option est désactivée, les travaux d'impression sont filtrés à l'aide d'un protocole standard.</li> <li>• Si l'option est activée, l'imprimante traite les travaux d'impression PostScript binaire bruts.</li> </ul>
<b>Configuration réseau standard OU Configuration réseau [x]</b> Rapports Carte réseau TCP/IP IPv6 Sans fil AppleTalk	Afficher et définir les paramètres réseau de l'imprimante.  <b>Remarque :</b> Le menu Sans fil s'affiche uniquement quand l'imprimante est connectée à un réseau sans fil.

## Menu Rapports

Pour accéder au menu, naviguez jusqu'à l'une des options suivantes :

- Réseau/Ports > Réseau standard > Configuration du réseau standard > Rapports
- Réseau/Ports > Réseau [x] > Configuration du réseau [x] > Rapports

Utilisation	A
Imprimer page de configuration	Imprimer un rapport contenant des informations utiles sur les paramètres de l'imprimante réseau telles que l'adresse TCP/IP.

## Menu Carte Réseau

Pour accéder au menu, naviguez jusqu'à l'une des options suivantes :

- Réseau/Ports >Réseau standard >Configuration du réseau standard >Carte réseau
- Réseau/Ports >Réseau [x] >Configuration réseau [x] >Carte réseau

Utiliser	Pour
<b>Afficher l'état de la carte</b> Connectée Déconnectée	Affiche l'état de la connexion de la carte réseau.
<b>Afficher la vitesse de la carte</b>	Affiche la vitesse de la carte réseau active.
<b>Adresse réseau</b> UAA AAL	Affiche les adresses réseau.
<b>Délai exécution</b> 0, 10–225 secondes	Fixe le temps (en secondes) qu'il faut pour annuler un travail d'impression réseau. <b>Remarques :</b> <ul style="list-style-type: none"> <li>• 90 secondes correspond au paramètre usine.</li> <li>• La valeur 0 désactive le délai</li> <li>• Si une valeur comprise entre 1 et 9 est sélectionnée, <b>Non valide</b> s'affiche à l'écran et la valeur n'est pas enregistrée.</li> </ul>

## Menu TCP/IP

Pour accéder au menu, naviguez jusqu'à l'une des options suivantes :

- Réseau/Ports >Réseau standard >Configuration du réseau standard >TCP/IP
- Réseau/Ports >Réseau [x] >Configuration réseau [x] >TCP/IP

**Remarque :** Ce menu est disponible uniquement sur les imprimantes fonctionnant en réseau ou les imprimantes connectées à des serveurs d'impression.

Utiliser	Pour
<b>Définir le nom d'hôte</b>	Définir le nom d'hôte TCP/IP actuel.
<b>Adresse IP</b>	Afficher et de modifier l'adresse TCP/IP actuelle. <b>Remarque :</b> la configuration manuelle de l'adresse IP définit les paramètres Activer DHCP et Activer IP auto sur Hors fonction. Elle définit également les paramètres Activer BOOTP et Activer RARP sur Désactiver sur les systèmes qui prennent en charge le BOOTP et le RARP.
<b>Masque de réseau</b>	Afficher et de modifier le masque de réseau TCP/IP actuel.
<b>Passerelle</b>	Afficher et de modifier la passerelle TCP/IP actuelle.
<b>Activer DHCP</b> En fonction Hors fonction	Spécifier l'affectation de l'adresse et du paramètre DHCP. <b>Remarque :</b> en fonction correspond au paramètre usine.
<b>Activer RARP</b> En fonction Hors fonction	Spécifier le paramètre d'affectation de l'adresse RARP. <b>Remarque :</b> Hors fonction correspond au paramètre usine.

Utiliser	Pour
<b>Activer BOOTP</b> En fonction Hors fonction	Spécifier le paramètre d'affectation de l'adresse BOOTP. <b>Remarque</b> : En fonction correspond au paramètre usine.
<b>Activer AutoIP</b> Oui Non	Spécifier le paramètre Réseau de configuration zéro. <b>Remarque</b> : Oui correspond au paramètre usine.
<b>Activer FTP/TFTP</b> Oui Non	Envoyer des fichiers à l'imprimante à l'aide du serveur FTP intégré. <b>Remarque</b> : Oui correspond au paramètre usine.
<b>Activer serveur HTTP</b> Oui Non	Activer le serveur Web intégré (Embedded Web Server) qui permet de contrôler et de gérer l'imprimante à distance à l'aide d'un navigateur Web. <b>Remarque</b> : Oui correspond au paramètre usine.
<b>Adresse du serveur WINS</b>	Afficher ou modifier l'adresse actuelle du serveur WINS.
<b>Activer DDNS</b> Oui Non	Afficher et de modifier le paramètre DDNS actuel. <b>Remarque</b> : Oui correspond au paramètre usine.
<b>Activer mDNS</b> Oui Non	Afficher et de modifier le paramètre mDNS actuel. <b>Remarque</b> : Oui correspond au paramètre usine.
<b>Adresse du serveur DNS</b>	Afficher ou modifier l'adresse actuelle du serveur DNS.
<b>Adresse de sauvegarde du serveur DNS [x]</b>	Afficher ou modifier l'adresse actuelle du serveur DNS.
<b>Activer HTTPS</b> Oui Non	Afficher et de modifier le paramètre HTTPS actuel. <b>Remarque</b> : Oui correspond au paramètre usine.

## IPv6, menu

Pour accéder au menu, naviguez jusqu'à l'une des options suivantes :

- Réseau/Ports >Réseau standard >Configuration du réseau standard >IPv6
- Réseau/Ports >Réseau [x] >Configuration du réseau [x] >IPv6

**Remarque** : Ce menu est disponible uniquement sur les imprimantes fonctionnant en réseau ou les imprimantes connectées à des serveurs d'impression.

Utilisation	A
<b>Activer IPv6</b> Activé Désactivé	Active IPv6 sur l'imprimante. <b>Remarque</b> : Activé correspond au paramètre usine.
<b>Configuration auto.</b> Activé Désactivé	Indiquer si l'adaptateur réseau sans fil accepte ou non les entrées de configuration de l'adresse IPv6 automatiques fournies par un routeur. <b>Remarque</b> : Activé correspond au paramètre usine.

Utilisation	A
<b>Afficher le nom d'hôte</b>	Configurer le nom d'hôte
<b>Afficher l'adresse</b>	<b>Remarque</b> : ces paramètres peuvent être modifiés uniquement à partir du serveur Web incorporé.
<b>Voir adresse routeur</b>	
<b>Activer DHCPv6</b> Activé Désactivé	Active DHCPv6 sur l'imprimante. <b>Remarque</b> : Activé correspond au paramètre usine.

## Menu Sans fil

**Remarque** : Ce menu est disponible uniquement pour les imprimantes connectées à un réseau sans fil ou pour les modèles d'imprimante dotés d'un adaptateur réseau sans fil.

Pour accéder au menu, naviguez jusqu'à :

- Réseau/Ports > Réseau [x] > Configuration réseau [x] > Sans fil

Utiliser	Pour
<b>Wi-Fi Protected Setup (WPS)</b> La méthode Démarrer le bouton de commande Méthode Démarrer PIN	Configurez un réseau sans fil et activez la sécurité du réseau. <b>Remarques</b> : <ul style="list-style-type: none"> <li>• La méthode Démarrer le bouton de commande permet de connecter l'imprimante à un réseau sans fil en appuyant sur des boutons sur l'imprimante et sur le point d'accès (routeur sans fil) pendant un certain laps de temps.</li> <li>• La méthode Démarrer PIN permet de connecter l'imprimante à un réseau sans fil en utilisant un code PIN sur l'imprimante et en le saisissant dans les paramètres sans fil du point d'accès</li> </ul>
<b>Activer/désactiver la détection automatique WPS</b> Activer Désactiver	Détecte automatiquement la méthode de connexion utilisée par un point d'accès équipé de WPS : méthode Démarrer le bouton de commande ou méthode Démarrer PIN. <b>Remarque</b> : Désactiver correspond au paramètre usine.
<b>Mode Réseau</b> Type BSS Infrastructure Ad hoc	Définit le mode réseau. <b>Remarques</b> : <ul style="list-style-type: none"> <li>• Infrastructure correspond au paramètre usine. Celui-ci permet à l'imprimante d'accéder à un réseau via un point d'accès.</li> <li>• Ad hoc configure la connexion sans fil directement entre l'imprimante et un ordinateur.</li> </ul>
<b>Compatibilité</b> 802.11b/g 802.11b/g/n	Définit la norme sans fil pour le réseau sans fil. <b>Remarque</b> : 802.11b/g/n correspond au paramètre usine.
<b>Choisir un réseau</b>	Permet de sélectionner un réseau disponible pour l'imprimante.
<b>Afficher la qualité du signal</b>	Permet d'afficher la qualité de la connexion sans fil.
<b>Afficher le mode de sécurité</b>	Consultez la méthode de chiffrement du réseau sans fil.

## Menu AppleTalk

**Remarque :** Ce menu est disponible uniquement si vous utilisez une imprimante connectée à un réseau Ethernet ou équipée d'un adaptateur réseau sans fil en option.

Pour accéder au menu, accédez à l'une des options suivantes :

- Réseau/Ports >Réseau standard >Configuration du réseau standard >AppleTalk
- Réseau/Ports >Réseau [x] >Configuration du réseau [x] >AppleTalk

Utilisation	A
<b>Activer</b> Oui Non	Activer ou désactiver la prise en charge AppleTalk. <b>Remarque :</b> oui correspond au paramètre usine.
<b>Afficher le nom</b>	Afficher le nom de connexion AppleTalk attribué. <b>Remarque :</b> Le nom AppleTalk peut être modifié uniquement à partir d'Embedded Web Server.
<b>Afficher l'adresse</b>	Afficher l'adresse AppleTalk attribuée. <b>Remarque :</b> l'adresse AppleTalk peut être modifiée uniquement à partir d'Embedded Web Server.
<b>Définir la zone</b> [liste des zones disponibles sur le réseau]	Fournir la liste des zones AppleTalk disponibles sur le réseau. <b>Remarque :</b> La zone par défaut pour le réseau correspond au paramètre usine.

## USB standard, menu

Utiliser	Pour
<b>PCL SmartSwitch</b> En fonction Hors fonction	Configurez l'imprimante afin qu'elle passe automatiquement en mode d'émulation PCL lorsqu'un travail d'impression provenant du port USB le requiert, quel que soit le langage par défaut de l'imprimante. <b>Remarques :</b> <ul style="list-style-type: none"> <li>• en fonction correspond au paramètre usine.</li> <li>• Si PCL SmartSwitch est activé, l'imprimante utilise l'émulation PostScript.</li> <li>• Si PCL SmartSwitch est désactivé, l'imprimante n'examine pas les données entrantes et utilise le langage d'impression par défaut défini dans le menu Configuration.</li> </ul>
<b>PS SmartSwitch</b> En fonction Hors fonction	Configurez l'imprimante afin qu'elle passe automatiquement en mode d'émulation PS lorsqu'un travail d'impression provenant du port USB le requiert, quel que soit le langage par défaut de l'imprimante. <b>Remarques :</b> <ul style="list-style-type: none"> <li>• en fonction correspond au paramètre usine.</li> <li>• Si PS SmartSwitch est activé, l'imprimante utilise l'émulation PostScript.</li> <li>• Si PS SmartSwitch est désactivé, l'imprimante n'examine pas les données entrantes et utilise le langage d'impression par défaut défini dans le menu Configuration.</li> </ul>



Utiliser	Pour
<b>Mode NPA</b> En fonction Hors fonction Auto	Configurez l'imprimante afin qu'elle effectue le traitement spécial requis pour le mode de communication bidirectionnelle, conformément au protocole NPA.  <b>Remarques :</b> <ul style="list-style-type: none"> <li>• Auto correspond au paramètre usine. Auto configure l'imprimante pour analyser les données, déterminer leur format et effectuer le traitement approprié.</li> <li>• La modification de ce paramètre à partir du panneau de commandes de l'imprimante entraîne le redémarrage automatique de l'imprimante. La sélection de menu est ensuite mise à jour.</li> </ul>
<b>Tampon USB</b> Désactivé Auto De 3 Ko à [taille maximale autorisée]	Configurez la taille du tampon d'entrée USB.  <b>Remarques :</b> <ul style="list-style-type: none"> <li>• Auto correspond au paramètre usine.</li> <li>• Si cette option est désactivée, le tampon d'impression est désactivé. Les travaux d'impression déjà mis en mémoire tampon sur le disque dur de l'imprimante sont imprimés avant la reprise du traitement normal.</li> <li>• Le paramètre de taille du tampon USB est modifiable par incrément de 1 ko.</li> <li>• La taille maximale dépend de la quantité de mémoire de l'imprimante, de la taille des autres mémoires tampon et de l'état d'activation ou de désactivation de l'option Economiser ressource.</li> <li>• Pour augmenter au maximum la taille du tampon USB, désactivez ou réduisez la taille des tampons parallèle, série et réseau.</li> <li>• La modification de ce paramètre à partir du panneau de commandes de l'imprimante entraîne le redémarrage automatique de l'imprimante. La sélection de menu est ensuite mise à jour.</li> </ul>
<b>PS binaire Mac</b> En fonction Hors fonction Auto	Configurez l'imprimante afin qu'elle traite les travaux d'impression PostScript binaire Macintosh.  <b>Remarques :</b> <ul style="list-style-type: none"> <li>• Auto correspond au paramètre usine.</li> <li>• Si l'option est activée, l'imprimante traite les travaux d'impression PostScript binaire bruts.</li> <li>• Si l'option est désactivée, les travaux d'impression sont filtrés à l'aide d'un protocole standard.</li> </ul>
<b>Adresse ENA</b> YYY.YYY.YYY.YYY	Définissez l'adresse réseau, le masque de réseau et la passerelle pour un serveur d'impression externe.  <b>Remarque :</b> Cette option de menu est uniquement disponible lorsque l'imprimante est connectée à un serveur d'impression externe via un port USB.
<b>Netmask ENA</b> YYY.YYY.YYY.YYY	
<b>Passerelle ENA</b> YYY.YYY.YYY.YYY	

## Menu Sécurité

### menu Définir la date et l'heure

Utiliser	Pour
<b>Date et heure actuelles</b>	Afficher les paramètres date et heure pour l'imprimante.  <b>Remarque :</b> La date et l'heure sont définies au format AAAA-MM-JJ HH:MM.

Utiliser	Pour
<b>Définir heure/date manuellement</b> [date/heure d'entrée]	Entrer la date et l'heure. <b>Remarque :</b> La définition de la date et de l'heure à l'aide de ce menu désactive automatiquement l'option Activer NTP.
<b>Fuseau horaire</b> [liste des fuseaux horaires]	Sélectionnez le fuseau horaire. <b>Remarque :</b> GMT correspond au paramètre usine.
<b>Observer auto l'heure d'été</b> En fonction Hors fonction	Indiquer à l'imprimante d'utiliser les heures de début et de fin du paramètre Heure d'été associé au paramètre Fuseau horaire. <b>Remarque :</b> En fonction correspond au paramètre usine.
<b>Activer NTP</b> En fonction Hors fonction	Activer le protocole NTP (Network Time Protocol), qui synchronise les horloges des périphériques situés sur un réseau. <b>Remarques :</b> <ul style="list-style-type: none"><li>• en fonction correspond au paramètre usine.</li><li>• Activer NTP est automatiquement désactivé si vous définissez manuellement la date et l'heure.</li></ul>

# Paramètres, menu

## Paramètres généraux

### Paramètres généraux, menu

Utiliser	Pour
<b>Langue d'affichage</b> Français Français Allemand Italien Espagnol Danois Norvégien Néerlandais Suédois Portugais Finnois Russe Polonais Grec Magyar Turc Tchèque Chinois simplifié Chinois traditionnel Coréen Japonais	Définir la langue du texte qui s'affiche à l'écran.  <b>Remarque :</b> Toutes les langues ne sont pas disponibles pour tous les modèles d'imprimante. Du matériel complémentaire pourrait être requis pour la gestion de ces langues.
<b>Afficher estimations consommables</b> Afficher estimations Ne pas afficher estimations	Afficher les estimations des fournitures sur le panneau de commandes de l'imprimante, dans Embedded Web Server, dans les paramètres de menu et dans les rapports de statistiques du périphérique.  <b>Remarque :</b> « Afficher les estimations » correspond au paramètre usine.
<b>Mode Eco</b> Hors fonction Energie Energie/Papier Papier	Réduit la consommation d'énergie, de papier ou de supports spéciaux  <b>Remarques :</b> <ul style="list-style-type: none"> <li>• Hors fonction correspond au paramètre usine. Désactivé permet de rétablir les paramètres usine de l'imprimante.</li> <li>• Le paramètre Energie limite la consommation électrique de l'imprimante.</li> <li>• Energie/Papier réduit la consommation d'électricité, de papier ordinaire et de papiers spéciaux.</li> <li>• Le paramètre Papier limite la quantité de papier et de supports spéciaux utilisés en réalisant des impressions recto verso.</li> </ul>

Utiliser	Pour
<b>Mode silencieux</b> Hors fonction En fonction	Réduire le niveau sonore de l'imprimante. <b>Remarques :</b> <ul style="list-style-type: none"> <li>• Hors fonction correspond au paramètre usine. Ce paramètre prend en charge les spécifications de performance de votre imprimante.</li> <li>• Activé permet de configurer l'imprimante pour qu'elle fonctionne en faisant le moins de bruit possible.</li> <li>• Pour une impression optimale des documents riches en couleurs, désactivez le mode silencieux.</li> </ul>
<b>Exécuter la configuration initiale</b> Oui Non	Exécuter l'assistant de configuration. <b>Remarques :</b> <ul style="list-style-type: none"> <li>• Oui correspond au paramètre usine.</li> <li>• Après avoir exécuté l'assistant de configuration, la valeur Non devient le paramètre par défaut.</li> </ul>
<b>Formats de papier</b> Etats-Unis Unités métriques	Indiquer les mesures de papier par défaut. <b>Remarques :</b> <ul style="list-style-type: none"> <li>• US correspond au paramètre usine.</li> <li>• Le paramètre d'origine est déterminé par le pays ou la région sélectionné dans l'assistant de configuration initial.</li> </ul>
<b>Alertes</b> Réglage avertisseur Alarme cartouche	Définir le déclenchement d'une alarme lorsque l'imprimante requiert l'intervention de l'utilisateur. Les options disponibles pour chaque type d'alarme sont les suivantes : Hors fonction Simple Continu <b>Remarques :</b> <ul style="list-style-type: none"> <li>• Unique correspond au paramètre usine. Ce paramètre permet de régler l'alarme en trois bips rapides.</li> <li>• Sur Désactivé, aucune alarme ne se déclenche.</li> <li>• Simple : l'imprimante émet trois signaux sonores brefs.</li> <li>• Continu : l'imprimante émet des séries de trois signaux sonores toutes les dix secondes.</li> </ul>
<b>Délais</b> Mode Veille Désactivé 1–60	Préciser le nombre de minutes d'inactivité avant le passage de l'imprimante en mode Economie d'énergie. <b>Remarques :</b> <ul style="list-style-type: none"> <li>• 30 correspond au paramètre usine.</li> <li>• Désactivé ne s'affiche que si le paramètre d'économie d'énergie est défini sur Hors fonction.</li> </ul>

Utiliser	Pour
<b>Délais</b> Délai d'hibernation Désactivé 1–3 heure(s) 6 heures 1–3 jour(s) 1–2 semaine(s) 1 mois	Fixer le délai d'attente avant le passage de l'imprimante en mode Hibernation. <b>Remarques :</b> <ul style="list-style-type: none"> <li>• Désactivé correspond au réglage usine pour les imprimantes de classes A et B de tous les pays, à l'exception des pays de l'Union européenne, de la Suisse et du Canada.</li> <li>• 3 jours correspond au réglage usine pour les imprimantes de classe B de tous les pays de l'Union européenne, de la Suisse et du Canada.</li> <li>• Lorsque la minuterie d'hibernation expire, l'imprimante utilise une connexion Ethernet pour vérifier la valeur de « Fin de l'hibernation à la connexion ».</li> <li>• Si « Fin de l'hibernation à la connexion » est réglé sur Ne pas activer l'hibernation, le périphérique ne passe jamais automatiquement en mode Hibernation.</li> <li>• Si « Fin de l'hibernation à la connexion » est réglé sur Hibernation, le périphérique se conforme à la valeur de Délai d'hibernation, sauf si celle-ci est définie sur Désactivé.</li> </ul>
<b>Délais</b> Délai d'affichage 15–300	Fixer le délai (en secondes) pendant lequel l'imprimante attend avant de revenir à l'état Prêt. <b>Remarque :</b> 30 correspond au paramètre usine.
<b>Délais</b> Délai d'impression Désactivé 1–255	Fixer le délai (en secondes) pendant lequel l'imprimante attend un message de fin de travail avant d'annuler le reste de l'impression. <b>Remarques :</b> <ul style="list-style-type: none"> <li>• 90 correspond au paramètre usine.</li> <li>• Lorsque le délai expire, l'imprimante termine l'impression de la page qui se trouve encore dans l'imprimante et vérifie si d'autres travaux d'impression sont en attente.</li> <li>• L'option Délai d'impression est disponible uniquement lorsque vous utilisez PCL. Ce paramètre n'a aucune incidence sur les travaux imprimés en mode d'émulation PostScript.</li> </ul>
<b>Délais</b> Délai d'attente Désactivé 15–65535	Fixer le délai (en secondes) pendant lequel l'imprimante peut recevoir des données supplémentaires avant l'annulation d'un travail. <b>Remarques :</b> <ul style="list-style-type: none"> <li>• 40 correspond au paramètre usine.</li> <li>• Le paramètre Délai d'attente est disponible uniquement lorsque l'imprimante utilise l'émulation PostScript. Ce paramètre n'a aucune incidence sur les travaux imprimés en mode d'émulation PCL.</li> </ul>
<b>Correction d'erreur</b> Redémarrage automatique Redémarrer si inactif Toujours redémarrer Ne jamais redémarrer	Configurer l'imprimante afin qu'elle redémarre si une erreur se produit. <b>Remarque :</b> « Toujours redémarrer » correspond au paramètre usine.
<b>Correction d'erreur</b> Redémarrages automatiques max. 1–20	Définir le nombre de redémarrages automatiques que l'imprimante peut effectuer. <b>Remarques :</b> <ul style="list-style-type: none"> <li>• 5 correspond au paramètre usine.</li> <li>• Lorsqu'un nombre de redémarrages automatiques équivalant à ce réglage est atteint, l'imprimante affiche l'erreur correspondante plutôt que de redémarrer.</li> </ul>

Utiliser	Pour
<b>Récupération d'impression</b> Auto continu Désactivé 5–255 sec	Permet à l'imprimante de poursuivre l'impression lors de certaines situations hors ligne non résolues dans le délai spécifié. <b>Remarque :</b> Désactivé correspond au paramètre usine.
<b>Récupération d'impression</b> Correction bourrage En fonction Hors fonction Auto	Indiquer si l'imprimante doit réimprimer les pages bloquées à la suite d'un bourrage papier. <b>Remarques :</b> <ul style="list-style-type: none"> <li>• Auto correspond au paramètre usine. L'imprimante réimprime les pages à la suite d'un bourrage papier sauf si la mémoire utilisée pour suspendre ces pages est requise pour d'autres travaux d'impression.</li> <li>• Sur En fonction, l'imprimante réimprime toujours les pages bloquées suite à un bourrage.</li> <li>• Sur Hors fonction, l'imprimante ne réimprime jamais les pages bloquées suite à un bourrage.</li> </ul>
<b>Récupération d'impression</b> Protection page Hors fonction En fonction	Utilisez l'imprimante pour l'impression de pages difficiles à imprimer. <b>Remarques :</b> <ul style="list-style-type: none"> <li>• Hors fonction correspond au paramètre usine. Sur Hors fonction l'imprimante imprime partiellement une page si la mémoire est insuffisante pour traiter la page entièrement.</li> <li>• Sur En fonction, l'imprimante traite et imprime la page en entier.</li> </ul>
<b>Fin de l'hibernation à la connexion</b> Hibernation Ne pas activer l'hibernation	Définir l'imprimante afin qu'elle reconnaisse le paramètre Délai d'hibernation, même si une connexion Ethernet est établie. <b>Remarque :</b> Ne pas activer l'hibernation correspond au paramètre usine.
<b>Appuyer sur le bouton Veille</b> Ne rien faire Veille Hibernation	Déterminer comment l'imprimante réagit à une brève pression sur le bouton Veille lorsqu'elle est inactive. <b>Remarques :</b> <ul style="list-style-type: none"> <li>• Veille correspond au paramètre usine.</li> <li>• Ne rien faire ignore tout appui sur le bouton Veille, quelle que soit la durée.</li> </ul>
<b>Maintenir le bouton Veille enfoncé</b> Ne rien faire Veille Hibernation	Déterminer comment l'imprimante réagit à une longue pression sur le bouton Veille lorsqu'elle est inactive. <b>Remarque :</b> Ne rien faire correspond au paramètre usine. Ne rien faire ignore tout appui sur le bouton Veille, quelle que soit la durée.
<b>Paramètres usine</b> Ne pas restaurer Restaurer maintenant	Rétablir les paramètres usine de l'imprimante. <b>Remarques :</b> <ul style="list-style-type: none"> <li>• La valeur par défaut est Ne pas restaurer. Cette valeur permet de conserver les paramètres définis par l'utilisateur.</li> <li>• La valeur Restaurer maintenant permet de restaurer tous les paramètres usine de l'imprimante à l'exception des paramètres du menu Réseau/Port. L'ensemble des ressources téléchargées stockées dans la mémoire vive est supprimé. Les ressources téléchargées stockées dans la mémoire flash ne sont pas affectées.</li> </ul>

## Paramètres d'impression

### Configuration, menu

Utiliser	Pour
<b>Langage d'impression</b> Emulation PCL Emulation PS	Définir le langage de l'imprimante par défaut. <b>Remarques :</b> <ul style="list-style-type: none"> <li>Emulation PS correspond au paramètre usine. L'émulation PS utilise un interpréteur PS pour le traitement des travaux d'impression.</li> <li>L'émulation PCL utilise un interpréteur PCL pour le traitement des travaux d'impression.</li> <li>Si vous sélectionnez un de ces deux éléments comme langage d'imprimante par défaut, le logiciel peut continuer à envoyer des travaux d'impression utilisant un autre langage.</li> </ul>
<b>Zone d'impression</b> Normal Adapter à la page Page entière	Définir la zone d'impression logique et physique. <b>Remarques :</b> <ul style="list-style-type: none"> <li>Normale correspond au paramètre usine. Si vous essayez d'imprimer des données dans la zone non imprimable définie par la valeur Normale, l'image est tronquée.</li> <li>Adapter à la page ajuste le contenu de la page au format de papier sélectionné.</li> <li>Page entière permet de déplacer l'image dans une zone non imprimable définie par le paramètre Normal. Cependant, l'image est tronquée au niveau des limites définies pour la zone imprimable normale. Ce paramètre affecte uniquement les pages imprimées avec un interpréteur PCL 5e ; il n'a aucune incidence sur les pages imprimées avec un interpréteur PCL XL ou PostScript.</li> </ul>
<b>Util. imprim</b> Rendement maximal Vitesse maximale	Définir le toner couleur utilisé pour l'impression. <b>Remarque :</b> Rendement maximal correspond au paramètre usine.
<b>Mode Noir uniqmt</b> En fonction Hors fonction	Imprimer du texte et des images en utilisant uniquement la cartouche de toner noir. <b>Remarques :</b> <ul style="list-style-type: none"> <li>Hors fonction correspond au paramètre usine.</li> <li>La valeur définie n'affecte pas la capacité de l'imprimante à générer des impressions couleur à partir de travaux d'impression du lecteur flash.</li> </ul>
<b>Economiser ressource</b> En fonction Hors fonction	Indiquer comment l'imprimante doit traiter les ressources temporaires téléchargées, telles que les polices et les macros stockées dans la mémoire RAM, lorsqu'elle reçoit un travail nécessitant une quantité de mémoire supérieure à celle disponible. <b>Remarques :</b> <ul style="list-style-type: none"> <li>Hors fonction correspond au paramètre usine. L'imprimante conserve les ressources téléchargées tant que la mémoire n'est pas requise pour d'autres travaux. Les ressources téléchargées sont supprimées afin de traiter les travaux d'impression.</li> <li>Lorsque cette option est activée, l'imprimante conserve les ressources téléchargées lorsqu'elle est réinitialisée ou que le langage est modifié. Si l'imprimante manque de mémoire, le message [38] <b>Mémoire saturée</b> s'affiche, mais les ressources téléchargées ne sont pas supprimées.</li> </ul>

## Finition, menu

Utiliser	Pour
<b>Faces (recto verso)</b> Recto Recto verso	Définir le mode recto verso (impression sur les deux faces) comme réglage par défaut pour tous les travaux d'impression.  <b>Remarques :</b> <ul style="list-style-type: none"> <li>• « Recto » correspond au paramètre usine.</li> <li>• Vous pouvez définir l'impression recto verso à partir du logiciel. Utilisateurs de Windows : Cliquez sur <b>Fichier &gt; Imprimer</b>, puis cliquez sur <b>Propriétés, Préférences, Options</b> ou <b>Configuration</b>. Utilisateurs de Mac : Sélectionnez <b>Fichier &gt; Imprimer</b>, puis réglez les paramètres à l'aide de la boîte de dialogue Imprimer et des menus contextuels.</li> </ul>
<b>Reliures recto/verso</b> Bord long Bord court	Indique des reliures pour une impression recto verso en fonction de l'orientation du papier.  <b>Remarques :</b> <ul style="list-style-type: none"> <li>• Le paramètre par défaut est Bord long. Cela suppose que les pages sont reliées par leur bord long (bord gauche pour l'orientation portrait et bord supérieur pour l'orientation paysage).</li> <li>• La reliure bord court suppose que les pages sont reliées par leur bord court (bord supérieur pour l'orientation portrait et bord gauche pour l'orientation paysage).</li> </ul>
<b>Copies</b> 1–999	Indique le nombre de copies par défaut pour chaque impression.  <b>Remarque :</b> 1 correspond au paramètre usine.
<b>Pages vierges</b> Ne pas imprimer Impression	Indiquer si des pages vierges sont insérées dans un travail d'impression.  <b>Remarque :</b> Ne pas imprimer correspond au paramètre usine.
<b>Assembler</b> (1,1,1) (2,2,2) (1,2,3) (1,2,3)	Imprimer les pages d'un travail d'impression en respectant l'ordre défini lors de l'impression de plusieurs exemplaires de ce travail.  <b>Remarque :</b> « (1,1,1) (2,2,2) » correspond au paramètre usine.
<b>Séparateurs</b> Eteinte Entre copies Entre travaux Entre pages	Indiquer si des séparateurs vierges sont insérés.  <b>Remarques :</b> <ul style="list-style-type: none"> <li>• Hors fonction correspond au paramètre usine.</li> <li>• Entre copies permet d'insérer une feuille vierge entre chaque copie d'un travail d'impression quand l'option Assembler est définie sur En fonction. Quand l'option Assemblage est définie sur Hors fonction, une page vierge est insérée entre chaque série de pages imprimées (après toutes les pages 1 et toutes les pages 2).</li> <li>• Entre travaux insère une page vierge entre les travaux d'impression.</li> <li>• Entre pages insère une page vierge entre chaque page d'un travail d'impression. Cette fonction est utile si vous imprimez des transparents ou lorsque vous souhaitez insérer des pages vierges dans un document.</li> </ul>
<b>Alim. séparateur</b> Bac [x] Chargeur manuel	Indiquer la source d'alimentation pour les séparateurs.  <b>Remarque :</b> Bac 1 (bac standard) correspond au paramètre usine.



Utiliser	Pour
<b>Economie papier</b> Hors fonction 2 par page 3 par page 4 par page 6 par page 9 par page 12 par page 16 par page	Indiquer que plusieurs images de pages doivent être imprimées sur une seule face du papier.  <b>Remarques :</b> <ul style="list-style-type: none"> <li>• Hors fonction correspond au paramètre usine.</li> <li>• Le numéro sélectionné correspond au nombre de pages imprimées sur une face.</li> </ul>
<b>Paper Saver Ordering (Position économie papier)</b> Horizontal Horizontal inversé Vertical inversé Vertical	Déterminer la position des images sur plusieurs pages.  <b>Remarques :</b> <ul style="list-style-type: none"> <li>• Horizontal correspond au paramètre usine.</li> <li>• La position dépend du nombre d'images de page et de l'orientation sélectionnée (Paysage ou Portrait).</li> <li>• Ce réglage affecte seulement les travaux lorsque le réglage de Economie papier est différent de Hors fonction.</li> </ul>
<b>Paper Saver Orientation (Orientation économie papier)</b> Auto Paysage Portrait	Déterminer l'orientation d'un document multipage.  <b>Remarques :</b> <ul style="list-style-type: none"> <li>• Auto correspond au paramètre usine.</li> <li>• Ce réglage affecte seulement les travaux lorsque le réglage de Economie papier est différent de Hors fonction.</li> </ul>
<b>Paper Saver Border (Bordure économie papier)</b> Aucun Simple	Imprimer une bordure autour de chaque page.  <b>Remarques :</b> <ul style="list-style-type: none"> <li>• Aucun correspond au paramètre usine.</li> <li>• Ce réglage affecte seulement les travaux lorsque le réglage de Economie papier est différent de Hors fonction.</li> </ul>

## Qualité, menu

Utiliser	Pour
<b>Mode d'impression</b> Couleur Noir uniquement	Précise si les images sont imprimées en couleur ou en noir et blanc.  <b>Remarques :</b> <ul style="list-style-type: none"> <li>• Couleur correspond au paramètre usine.</li> <li>• Le pilote de l'imprimante peut annuler ce paramètre.</li> </ul>

Utiliser	Pour
<b>Correction couleur</b> Auto Hors fonction Manuel	Ajuste les couleurs d'impression sur la page imprimée. <b>Remarques :</b> <ul style="list-style-type: none"> <li>• Auto correspond au paramètre usine. Applique des tables de conversion des couleurs différentes à chaque objet de la page imprimée.</li> <li>• Hors fonction désactive la correction des couleurs.</li> <li>• Corr. manuelle permet de personnaliser les tables de couleurs à l'aide de paramètres disponibles dans le menu Couleur manuelle.</li> <li>• En raison des différences entre les couleurs additives et soustractives, certaines couleurs apparaissant à l'écran ne peuvent pas être reproduites par l'imprimante.</li> </ul>
<b>Résolution impression</b> 1200 ppp 4800 CQ	Spécifie la résolution d'impression exprimée en points par pouce (ppp) ou en qualité couleur (CQ). <b>Remarque :</b> 4800 CQ correspond au paramètre usine.
<b>Intensité toner</b> 1–5	Eclaircit ou assombrit les travaux d'impression. <b>Remarques :</b> <ul style="list-style-type: none"> <li>• 4 correspond au paramètre d'usine par défaut.</li> <li>• La sélection d'une valeur plus petite permet d'économiser le toner.</li> </ul>
<b>Amél. traits fins</b> En fonction Eteinte	Activer le mode d'impression conseillé pour certains fichiers tels que des plans d'architecte, des cartes, des circuits électroniques ou des diagrammes. <b>Remarques :</b> <ul style="list-style-type: none"> <li>• Hors fonction correspond au paramètre usine.</li> <li>• Pour définir cette option à partir d'Embedded Web Server, entrez l'adresse IP de l'imprimante réseau dans le champ d'adresse du navigateur Web.</li> <li>• Vous pouvez définir cette option à partir du programme.                Utilisateurs de Windows :                Cliquez sur <b>Fichier &gt; Imprimer</b>, puis cliquez sur <b>Propriétés, Préférences, Options</b> ou <b>Configuration</b>.</li> <li>• Utilisateurs de Mac :                Sélectionnez <b>Fichier &gt; Imprimer</b>, puis réglez les paramètres à l'aide de la boîte de dialogue Imprimer et des menus contextuels.</li> </ul>
<b>Economie couleur</b> En fonction Eteinte	Réduit la quantité de toner utilisée pour l'impression de graphiques et d'images. Cela n'affecte pas la quantité de toner utilisée pour l'impression de texte. <b>Remarques :</b> <ul style="list-style-type: none"> <li>• Hors fonction correspond au paramètre usine.</li> <li>• Lorsqu'il est activé, ce paramètre annule tout paramètre Intensité toner.</li> </ul>
<b>Luminosité RVB</b> -6 à 6	Ajuste les travaux d'impression en les éclaircissant ou en les assombrissant. Vous pouvez économiser du toner en éclaircissant l'impression. <b>Remarque :</b> 0 correspond au paramètre usine.
<b>Contraste RVB</b> 0–5	Contrôle le contraste des impressions. <b>Remarque :</b> 0 correspond au paramètre usine.
<b>Saturation RVB</b> 0–5	Règle la saturation des impressions couleur. <b>Remarque :</b> 0 correspond au paramètre usine.

Utiliser	Pour
<p><b>Equilibre des couleurs</b></p> <p>Cyan -5 à 5</p> <p>Magenta -5 à 5</p> <p>Jaune -5 à 5</p> <p>Noir -5 à 5</p> <p>Réinit. valeur défaut</p>	<p>Ajuster les couleurs des impressions en augmentant ou en diminuant la quantité de toner utilisée pour chaque couleur.</p> <p><b>Remarque :</b> 0 correspond au paramètre usine.</p>
<p><b>Exemples couleur</b></p> <p>Affichage sRVB</p> <p>Vives sRVB</p> <p>Affichage — vrai noir</p> <p>Vives</p> <p>RVB — hors fonction</p> <p>CMJN US</p> <p>CMJN euro</p> <p>CMJN vives</p> <p>CMJN — hors fonction</p>	<p>Imprime des pages d'échantillons de couleurs pour chacune des tables de conversion de couleurs RVB et CMJN utilisées dans l'imprimante.</p> <p><b>Remarques :</b></p> <ul style="list-style-type: none"> <li>• Une page d'échantillons s'imprime pour chaque sélection.</li> <li>• Les pages d'exemples de couleurs représentent des zones de couleurs accompagnées de la combinaison RVB ou CMJN qui crée la couleur reproduite dans chacune de ces zones. Ces pages permettent de déterminer les combinaisons à utiliser afin d'obtenir l'impression souhaitée.</li> <li>• Pour accéder à la liste complète des pages d'exemples de couleurs au moyen d'Embedded Web Server, tapez l'adresse IP de l'imprimante dans le champ d'adresse du navigateur Web.</li> </ul>
<p><b>Couleur manuelle</b></p> <p>Image RVB</p> <p>Texte RVB</p> <p>Graphiques RVB</p>	<p>Personnalise les conversions des couleurs RVB.</p> <p>Sélectionnez l'une des options suivantes :</p> <p>Vives</p> <p>Affichage sRVB</p> <p>Affichage — vrai noir</p> <p>Vives sRVB</p> <p>Eteinte</p> <p><b>Remarques :</b></p> <ul style="list-style-type: none"> <li>• Affichage sRVB correspond au paramètre usine défini pour une image RGB. Il permet d'appliquer une table de conversion des couleurs afin d'obtenir une impression dont les couleurs s'approchent de celles du moniteur de l'ordinateur.</li> <li>• Vives sRVB est le paramètre usine défini pour le texte RGB et les graphiques RVB. Applique une table de couleurs qui augmente la saturation. Recommandé pour les graphiques et le texte à usage professionnel.</li> <li>• La valeur Vives applique une table de conversion des couleurs qui génère des couleurs plus vives et plus saturées.</li> <li>• « Affichage — vrai noir » applique une table de conversion des couleurs utilisant uniquement le toner noir pour les couleurs grises neutres.</li> <li>• Hors fonction désactive la conversion des couleurs.</li> </ul>

Utiliser	Pour
<b>Couleur manuelle (suite)</b> Image CMJN Texte CMJN Graphiques CMJN	Personnalise les conversions des couleurs CMYK. Sélectionnez l'une des options suivantes : CMJN US CMJN euro CMJN vives Eteinte  <b>Remarques :</b> <ul style="list-style-type: none"> <li>• CMJN US correspond au paramètre usine. Cette valeur applique une table de conversion des couleurs qui tend vers une impression couleur conforme à la norme SWOP.</li> <li>• CMJNEurope correspond au paramètre usine utilisé à l'international. Applique une table de conversion des couleurs qui tend vers une impression couleur conforme à la norme Euroscale.</li> <li>• CMJN vive augmente la saturation des couleurs pour la table de conversion US.</li> <li>• Hors fonction désactive la conversion des couleurs.</li> </ul>
<b>Remplacement des tons directs</b>	Attribue des valeurs CMJN spécifiques aux tons directs nommés. <b>Remarque :</b> Ce menu est uniquement disponible dans Embedded Web Server.
<b>Réglage couleur</b>	Opère un réétalonnage des tables de conversion des couleurs, ce qui permet à l'imprimante de régler les variations de couleurs à l'impression.  <b>Remarques :</b> <ul style="list-style-type: none"> <li>• Le réglage des couleurs démarre une fois le menu sélectionné. <b>Réglage de la couleur</b> apparaît à l'écran pendant toute la durée du processus.</li> <li>• La variation des couleurs à l'impression est parfois le résultat de conditions changeantes telles que la température et l'humidité de la pièce. Le réglage des couleurs est calculé par des algorithmes internes à l'imprimante. Un réétalonnage de l'alignement couleur est également effectué.</li> </ul>

## Menu Utilitaires

Utiliser	Pour
<b>Activer le dépistage Hex</b>	Permet d'isoler plus facilement la cause d'un problème d'impression.  <b>Remarques :</b> <ul style="list-style-type: none"> <li>• Lorsque cette option est activée, toutes les données envoyées à l'imprimante sont imprimées sous la forme d'une représentation hexadécimale et alphabétique et les codes de commande ne sont pas exécutés.</li> <li>• Pour quitter ou désactiver le mode Dépistage Hex, réinitialisez l'imprimante ou mettez-la hors tension.</li> </ul>
<b>Taux de couverture</b> Hors fonction En fonction	Fournit une estimation du pourcentage de couverture en toner d'une page. L'estimation est imprimée sur une page distincte à la fin de chaque travail d'impression.  <b>Remarque :</b> Hors fonction correspond au paramètre usine.

## Menu XPS

Utilisation	Pour
<b>Imprimer pages err.</b> Hors fonction En fonction	Imprimer une page contenant des informations sur les erreurs, notamment sur les erreurs de marquage XML.  <b>Remarque :</b> Hors fonction correspond au paramètre usine.

## Menu PDF

Utilisation	A
<b>Ajuster la page</b> Oui Non	Ajustez le contenu de la page au format du papier sélectionné.  <b>Remarque :</b> Non correspond au paramètre usine.
<b>Commentaires</b> Ne pas imprimer Impression	Impression des commentaires dans un fichier PDF.  <b>Remarque :</b> Ne pas imprimer correspond au paramètre usine.

## PostScript, menu

Utiliser	Pour
<b>Impr. erreur PS</b> En fonction Hors fonction	Impression d'une page mentionnant l'erreur PostScript.  <b>Remarque :</b> Hors fonction correspond au paramètre usine.
<b>Lock PS Startup Mode (Verrouiller le mode de démarrage PS)</b> En fonction Hors fonction	Autoriser les utilisateurs à désactiver le fichier SysStart.  <b>Remarque :</b> Hors fonction correspond au paramètre usine.
<b>Lissage d'image</b> En fonction Hors fonction	Améliorer le contraste et la précision des images de basse résolution et adoucir le passage d'une couleur à une autre.  <b>Remarques :</b> <ul style="list-style-type: none"> <li>• Hors fonction correspond au paramètre usine.</li> <li>• Le paramètre Lissage d'image n'a aucun effet sur les images dont la résolution est supérieure ou égale à 300 ppp.</li> </ul>

## Menu Emul PCL

Utiliser	Pour
<b>Origine police</b> Résident Télécharger Tout	Déterminer l'ensemble des polices utilisées dans le menu Nom police.  <b>Remarques :</b> <ul style="list-style-type: none"> <li>• « Résidente » correspond au paramètre usine. Il affiche le jeu de polices par défaut téléchargé dans la mémoire RAM.</li> <li>• « Téléchargement » affiche toutes les polices téléchargées dans la mémoire RAM.</li> <li>• « Tout » affiche toutes les polices disponibles, quelle que soit l'option.</li> </ul>

Utiliser	Pour
<b>Nom police</b> Courier 10	Identifier une police spécifique et où il est stocké. <b>Remarque :</b> Courier 10 correspond au paramètre usine.
<b>Jeu symboles</b> 10U PC-8 12U PC-850	Déterminer le jeu de symboles pour chaque nom de police. <b>Remarques :</b> <ul style="list-style-type: none"> <li>Le format par défaut aux Etats-Unis est 10U PC-8. Le format international par défaut est 12U PC-850.</li> <li>Un jeu de symboles est un ensemble de caractères alphanumériques, de signes de ponctuation et de symboles spéciaux. Les jeux de symboles prennent en charge les exigences propres à différentes langues ou programmes spécifiques, telles que les symboles mathématiques utilisés pour la notation scientifique. Seuls les jeux de symboles pris en charge sont affichés.</li> </ul>
<b>Paramètres émul. PCL</b> Taille en points 1.00–1008.00	Modifier la taille en points pour les polices typographiques vectorielles. <b>Remarques :</b> <ul style="list-style-type: none"> <li>12 correspond au paramètre usine.</li> <li>Le terme « Taille en points » fait référence à la hauteur des caractères de la police. Un point équivaut à environ 0.014 pouce. Celle ci peut être augmentée ou diminuée de 0,25 points par incréments.</li> </ul>
<b>Paramètres émul. PCL</b> Espacement 0.08–100.00	Spécifier l'espacement pour les polices vectorielles à espacement fixe. <b>Remarques :</b> <ul style="list-style-type: none"> <li>10 correspond au paramètre usine.</li> <li>L'espacement correspond au nombre de caractères à espacement fixe par pouce (cpp). Celui ci peut être réduit ou augmenté de 0,01 cpp par incrément.</li> <li>Dans le cas de polices à espacement constant non vectorielles, l'espacement est affiché mais il ne peut pas être modifié.</li> </ul>
<b>Paramètres émul. PCL</b> Orientation Portrait Paysage	Spécifier l'orientation du texte et des images sur une page. <b>Remarques :</b> <ul style="list-style-type: none"> <li>Portrait correspond au paramètre usine. Il imprime le texte et les graphiques parallèlement au bord court du papier.</li> <li>Paysage imprime le texte et les graphiques parallèlement au bord long du papier.</li> </ul>
<b>Paramètres émul. PCL</b> Lignes par page 1–255	Spécifier le nombre de lignes imprimées sur chaque page. <b>Remarques :</b> <ul style="list-style-type: none"> <li>La valeur 60 correspond au réglage par défaut pour les Etats-Unis. 64 correspond à la valeur internationale par défaut.</li> <li>L'imprimante définit l'espace disponible entre chaque ligne en fonction des paramètres Lignes par page, Format papier et Orientation. Sélectionnez l'orientation et le format de papier requis avant de définir le nombre de lignes par page.</li> </ul>
<b>Paramètres émul. PCL</b> Largeur A4 198 mm 203 mm	Configurer l'imprimante pour impression sur format A4. <b>Remarques :</b> <ul style="list-style-type: none"> <li>198 mm correspond au paramètre usine.</li> <li>203 mm configure la largeur de la page de façon à pouvoir imprimer 80 caractères avec espacement de 10.</li> </ul>

Utiliser	Pour
<b>Paramètres émul. PCL</b> CR Auto après LF En fonction Hors fonction	Indique si l'imprimante effectue automatiquement un retour chariot (CR) après une commande de saut de ligne (LF). <b>Remarque :</b> Hors fonction correspond au paramètre usine.
<b>Paramètres émul. PCL</b> LF Auto après CR En fonction Hors fonction	Indiquer si l'imprimante insère automatiquement un saut de ligne (LF) après une commande de retour chariot (CR). <b>Remarque :</b> Hors fonction correspond au paramètre usine.
<b>Renommer les bacs</b> Attribuer le dispositif d'alimentation polyvalent Hors fonction Aucun 0-199 Attribuer bac [x] Hors fonction Aucun 0-199 Affecter papier man. Hors fonction Aucun 0-199 Attribuer enveloppe manuel Hors fonction Aucun 0-199	Configurer l'imprimante pour qu'elle fonctionne avec des logiciels ou des programmes qui utilisent une numérotation différente pour les tiroirs et les chargeurs. <b>Remarques :</b> <ul style="list-style-type: none"> <li>• « Hors fonction » correspond au paramètre usine.</li> <li>• « Aucun » ignore la commande de sélection de la source d'alimentation. Cette option apparaît uniquement lorsqu'elle est sélectionnée par l'interpréteur PCL 5e.</li> <li>• « 0-199 » permet d'attribuer des paramètres personnalisés.</li> </ul>
<b>Renommer les bacs</b> Afficher les paramètres usine MPF par défaut = 8 T1 par défaut = 1 T2 par défaut = 4 T3 par défaut = 5 T4 par défaut = 20 T5 par défaut = 21 Env par défaut = 6 MPapier par défaut = 2 MEnv par défaut = 3	Afficher la valeur par défaut attribuée à chaque tiroir ou chargeur.
<b>Renommer les bacs</b> Restaurer les valeurs par défaut Oui Non	Restaurer les paramètres par défaut de tous les tiroirs et chargeurs.

## Menu HTML

Utilisation		Pour
<b>Nom police</b> Albertus MT Antique Olive Apple Chancery Arial MT Avant Garde Bodoni Bookman Chicago Clarendon Cooper Black Copperplate Coronet Courier Eurostile Garamond Geneva Gill Sans Goudy Helvetica Hoefler Text Intl CG Times Intl Courier Intl Univers	Joanna MT Letter Gothic Lubalin Graph Marigold MonaLisa Recut Monaco New CenturySbk New York Optima Oxford Palatino Stempel Garamond Taffy Times Times New Roman Univers Zapf Chancery NewSansMTCS NewSansMTCT New SansMTJA NewSansMTKO	Définir la police par défaut pour les documents HTML. <b>Remarque :</b> la police Times est utilisée pour les documents HTML dont la police n'est pas spécifiée.

Utilisation	Pour
<b>Taille de la police</b> 1–255 pt	Définir la taille de police par défaut pour les documents HTML. <b>Remarques :</b> <ul style="list-style-type: none"> <li>• 12 pt correspond au paramètre usine.</li> <li>• La taille de police peut être augmentée par incrément de 1 pt.</li> </ul>
<b>Échelle</b> 1–400%	Etablir la police par défaut pour les documents HTML. <b>Remarques :</b> <ul style="list-style-type: none"> <li>• 100 % correspond au paramètre usine.</li> <li>• La mise à l'échelle peut se faire par incrément de 1 %.</li> </ul>
<b>Orientation</b> Portrait Paysage	Définir l'orientation de la page pour les documents HTML. <b>Remarque :</b> Portrait correspond au paramètre usine.
<b>Taille de la marge</b> 8–255 mm	Définir la marge de la page pour les documents HTML. <b>Remarques :</b> <ul style="list-style-type: none"> <li>• 19 mm correspond au paramètre usine.</li> <li>• La taille de la marge peut être augmentée par incrément de 1 mm.</li> </ul>



Utilisation	Pour
<b>Arrière-plans</b> Ne pas imprimer Impression	Indiquer s'il faut ou non imprimer les arrière-plans des documents HTML. <b>Remarque :</b> Imprimer correspond au paramètre usine.

## Menu Image

Utilisation	Pour
<b>Ajustement auto</b> En fonction Hors fonction	Sélectionner le format, l'échelle et l'orientation du papier les plus appropriés. <b>Remarque :</b> En fonction correspond au paramètre usine. Il annule les paramètres de mise à l'échelle et d'orientation définis pour certaines images.
<b>Inverser</b> En fonction Hors fonction	Inverser les images monochromes à deux tons. <b>Remarques :</b> <ul style="list-style-type: none"> <li>• Hors fonction correspond au paramètre usine.</li> <li>• Ce paramètre ne s'applique pas aux images de format GIF ou JPEG.</li> </ul>
<b>Echelle</b> Ancrage sup. gauche Meilleure corres Ancrage au centre Ajuster en haut./larg. Ajuster en hauteur Ajuster en largeur	Ajuster l'image au format de support sélectionné. <b>Remarques :</b> <ul style="list-style-type: none"> <li>• Meilleure corres. correspond à la valeur usine.</li> <li>• Lorsque le paramètre Ajustement auto est en fonction, l'échelle est automatiquement définie sur Meilleure corres.</li> </ul>
<b>Orientation</b> Portrait Paysage Portrait inv. Paysage inversé	Définir l'orientation de l'image. <b>Remarque :</b> Portrait correspond au paramètre usine.

## Economiser de l'argent et protéger l'environnement

Lexmark s'engage dans la protection de l'environnement et ne cesse d'améliorer ses imprimantes afin de réduire leur impact sur l'environnement. Nous concevons nos produits dans un souci de respect de l'environnement, fabriquons nos emballages de manière à réduire les matériaux utilisés et proposons des programmes de retrait et de recyclage. Pour plus d'informations, reportez-vous à la rubrique suivante :

- Le chapitre Avis
- La section Responsabilité environnementale du site Web Lexmark est disponible à l'adresse : [www.lexmark.com/environnement](http://www.lexmark.com/environnement)
- Le programme de recyclage Lexmark à [www.lexmark.com/recycle](http://www.lexmark.com/recycle)

La sélection de certains paramètres ou de certaines tâches de votre imprimante peut vous permettre de réduire encore plus l'impact de votre imprimante. Ce chapitre indique quels paramètres et tâches sont plus respectueux de l'environnement.

### Economies de papier et de toner

Des études démontrent que l'utilisation de papier est responsable de l'empreinte carbone d'une imprimante à hauteur de 80 %. Vous pouvez réduire votre empreinte carbone de manière significative en utilisant du papier recyclé et en suivant ces suggestions d'impression, par exemple l'impression recto verso et l'impression de pages multiples sur une seule feuille de papier.

Pour économiser rapidement du papier, sélectionnez un paramètre pour le mode Eco dans le menu Paramètres généraux.

### Utilisation de papier recyclé

En tant qu'entreprise sensible au respect de l'environnement, Lexmark prend en charge l'utilisation du papier recyclé spécialement destiné aux imprimantes laser. Pour plus d'informations sur les papiers recyclés pris en charge par votre imprimante, reportez-vous à « [Utilisation de papier recyclé et d'autres papiers de bureau](#) », page 46.

### Economie des fournitures

#### Utiliser les deux faces du papier

Si votre imprimante prend en charge l'option recto verso, vous pouvez vérifier si les deux faces du papier sont imprimées en sélectionnant **Impression sur les deux faces** dans la boîte de dialogue Imprimer ou la barre d'outils Lexmark.

#### Placez plusieurs pages sur une feuille de papier.

Vous pouvez imprimer jusqu'à 16 pages consécutives d'un document de plusieurs pages sur une seule et même face d'une feuille en sélectionnant un paramètre de la section Impression multipage (nombre de pages par feuille) de la boîte de dialogue Imprimer.

## Vérifiez la qualité de votre brouillon.

Avant d'imprimer ou de faire plusieurs copies d'un document, procédez comme suit :

- Utilisez la fonction d'aperçu, disponible dans la boîte de dialogue Imprimer ou la barre d'outils Lexmark, pour visualiser le document avant de l'imprimer.
- Imprimez une copie du document pour en vérifier le contenu et le format.

## Évitez les bourrages papier

Définissez correctement le type et le format de papier pour éviter les bourrages. Pour plus d'informations, reportez-vous à la rubrique [« Réduction des risques de bourrage », page 125.](#)

# Economie d'énergie

## Utilisation du mode Eco

Utilisez le mode Eco pour sélectionner rapidement une ou plusieurs manières de réduire l'impact de votre imprimante sur l'environnement.

- 1 A partir du panneau de commandes de l'imprimante, naviguez jusqu'à :

 >Paramètres >  >Paramètres généraux >  >Mode Eco >  > sélectionnez le paramètre de votre choix

Utiliser	Pour
Hors fonction	Utiliser les paramètres usine par défaut pour tous les paramètres associés au mode Eco. Ce paramètre prend en charge les spécifications de performance de votre imprimante.
Energie	Réduire la consommation d'énergie, notamment quand l'imprimante est en attente. <ul style="list-style-type: none"> <li>• Les moteurs de l'imprimante ne démarrent pas avant qu'un document soit prêt pour l'impression. Vous constaterez peut-être un bref délai avant l'impression de la première page.</li> <li>• L'imprimante entre en mode Veille après une minute d'inactivité.</li> </ul>
Energie/Papier	Utiliser tous les paramètres associés aux modes Energie et Papier.
Papier	<ul style="list-style-type: none"> <li>• Activer la fonction d'impression recto verso automatique.</li> <li>• Désactiver les fonctions de journal d'impression.</li> </ul>

- 2 Appuyez sur .

## Réduction du bruit de l'imprimante

Utilisez le mode silencieux pour réduire le bruit de l'imprimante.

- 1 A partir du panneau de commandes de l'imprimante, naviguez jusqu'à :

 >Paramètres >  >Paramètres généraux >  >Mode silencieux >  > sélectionnez le paramètre de votre choix

Utiliser	Pour
En fonction	<p>Réduire le bruit de l'imprimante.</p> <ul style="list-style-type: none"> <li>• La vitesse de traitement des travaux d'impression sera réduite.</li> <li>• Les moteurs de l'imprimante ne démarrent pas avant qu'un document soit prêt pour l'impression. Il y a un bref délai avant l'impression de la première page.</li> <li>• Les sons du réglage avertisseur et de l'alarme cartouche sont désactivés.</li> <li>• L'imprimante ignore la commande de démarrage avancé.</li> </ul>
Hors fonction	<p>Utiliser les paramètres usine par défaut. Ce paramètre prend en charge les spécifications de performance de l'imprimante.</p> <p><b>Remarque :</b> En sélectionnant Photo dans le pilote d'imprimante, vous pouvez désactiver le mode Silence et bénéficier d'une meilleure qualité et rapidité d'impression.</p>

2 Appuyez sur .

## Réglage du Mode veille

Pour économiser l'énergie, réduisez le délai avant la mise en veille de l'imprimante. Il peut être compris entre 1 et 60 minutes. 30 minutes correspond au paramètre usine.

### Utilisation d'Embedded Web Server

1 Ouvrez un navigateur Web, puis tapez l'adresse IP de l'imprimante dans le champ d'adresse.

#### Remarques :

- L'adresse IP de l'imprimante figure dans la section TCP/IP du menu Réseau/Ports. L'adresse IP apparaît sous la forme de quatre séries de chiffres séparées par des points, par exemple 123.123.123.123.
- Si vous utilisez un serveur proxy, désactivez-le temporairement pour charger correctement la page Web.

2 Cliquez sur **Paramètres > Paramètres généraux > Délais**.

3 Dans le champ Mode Veille, indiquez le délai d'attente avant la mise en veille de l'imprimante.

4 Cliquez sur **Envoyer**.

### A partir du panneau de commandes de l'imprimante

1 A partir du panneau de commandes de l'imprimante, naviguez jusqu'à :

 > **Paramètres** >  > **Paramètres généraux** >  > **Délais** >  > **Mode veille** > 

2 Dans le champ Mode Veille, indiquez le délai d'attente avant la mise en veille de l'imprimante.

3 Appuyez sur .

## Utilisation du mode Hibernation

Le mode Hibernation est un mode de consommation électrique ultra-basse. Lorsqu'ils fonctionnent en mode Hibernation, tous les autres systèmes et périphériques sont éteints en toute sécurité.

**Remarque :** Le mode Hibernation peut être planifié.

### Utilisation d'Embedded Web Server

**1** Ouvrez un navigateur Web, puis tapez l'adresse IP de l'imprimante dans le champ d'adresse.

**Remarques :**

- L'adresse IP de l'imprimante figure dans la section TCP/IP du menu Réseau/Ports. L'adresse IP apparaît sous la forme de quatre séries de chiffres séparées par des points, par exemple 123.123.123.123.
- Si vous utilisez un serveur proxy, désactivez-le temporairement pour charger correctement la page Web.

**2** Cliquez **Paramètres >Paramètres généraux >Paramètres du bouton Veille**.

**3** Dans le menu déroulant « Appuyer sur le bouton Veille » ou « Maintenir le bouton Veille enfoncé », sélectionnez **Hibernation**.

**4** Cliquez sur **Envoyer**.

**Remarque :** Si l'imprimante est en mode Hibernation, Embedded Web Server est désactivé.

### A partir du panneau de commandes de l'imprimante

**1** A partir du panneau de commandes de l'imprimante, naviguez jusqu'à :



**2** Appuyez sur les flèches jusqu'à ce que **Appuyer sur le bouton Veille** ou **Maintenir le bouton Veille enfoncé** apparaisse, puis appuyez sur **OK**.

**3** Appuyez sur les flèches jusqu'à ce que **Hibernation** s'affiche, puis appuyez sur **OK**.

**Remarques :**

- Lorsque Appuyer sur le bouton Veille est défini sur Hibernation, une brève pression sur le bouton Veille entraîne le passage de l'imprimante en mode Hibernation.
- Lorsque Maintenir le bouton Veille enfoncé est défini sur Hibernation, une pression prolongée sur le bouton Veille entraîne le passage de l'imprimante en mode Hibernation.

## Définition du Délai d'hibernation

Délai d'hibernation permet de fixer la durée entre le traitement d'un travail d'impression et le passage de l'imprimante en mode Economie énergie.

### Utilisation d'Embedded Web Server

**1** Ouvrez un navigateur Web, puis tapez l'adresse IP de l'imprimante dans le champ d'adresse.

**Remarques :**

- L'adresse IP de l'imprimante figure dans la section TCP/IP du menu Réseau/Ports. L'adresse IP apparaît sous la forme de quatre séries de chiffres séparées par des points, par exemple 123.123.123.123.

- Si vous utilisez un serveur proxy, désactivez-le temporairement pour charger correctement la page Web.

**2** Cliquez sur **Paramètres >Paramètres généraux >Délais**.

**3** Dans le menu Délai d'hibernation, sélectionnez le nombre d'heures, de jours, de semaines ou de mois que l'imprimante doit attendre avant de passer en mode Economie énergie.

**4** Cliquez sur **Envoyer**.

### A partir du panneau de commandes de l'imprimante

**1** A partir du panneau de commandes de l'imprimante, naviguez jusqu'à :

 >Paramètres >  Paramètres généraux  Délais  Délai d'hibernation

**2** Sélectionnez le nombre d'heures, de jours, de semaines ou de mois que l'imprimante doit attendre avant de passer en mode Hibernation, puis appuyez sur .

### Utilisation de l'option Progr. modes alim.

L'option Progr. modes alim. permet à l'utilisateur de planifier le passage de l'imprimante en mode Economie énergie ou à l'état Prêt.

**1** Ouvrez un navigateur Web, puis tapez l'adresse IP de l'imprimante dans le champ d'adresse.

#### Remarques :

- L'adresse IP de l'imprimante figure dans la section TCP/IP du menu Réseau/Ports. L'adresse IP apparaît sous la forme de quatre séries de chiffres séparées par des points, par exemple 123.123.123.123.
- Si vous utilisez un serveur proxy, désactivez-le temporairement pour charger correctement la page Web.

**2** Cliquez sur **Paramètres >Paramètres généraux >Progr. modes alim..**

**3** Dans le menu Action, sélectionnez le mode d'alimentation.

**4** Dans le menu Heure, sélectionnez l'heure.

**5** Dans le menu Jour(s), sélectionnez le ou les jours.

**6** Cliquez sur **Ajouter**.

## Recyclage

Lexmark propose des programmes de collecte et encourage une approche au recyclage progressiste et bénéfique à l'environnement. Pour plus d'informations, reportez-vous à la rubrique suivante :

- Le chapitre Avis
- La section Responsabilité environnementale du site Web Lexmark est disponible à l'adresse : [www.lexmark.com/environment](http://www.lexmark.com/environment)
- Le programme de recyclage Lexmark à [www.lexmark.com/recycle](http://www.lexmark.com/recycle)

## Recyclage des produits Lexmark

Pour renvoyer des produits Lexmark en vue de leur recyclage :

- 1 Rendez-vous sur le site [www.lexmark.com/recycle](http://www.lexmark.com/recycle).
- 2 Recherchez le type de produit que vous souhaitez recycler, puis sélectionnez votre pays ou région dans la liste.
- 3 Suivez les instructions qui s'affichent à l'écran.

**Remarque :** Le matériel et les fournitures de l'imprimante qui ne sont pas couverts par un programme de collecte Lexmark peuvent être recyclés dans votre déchetterie habituelle. Contactez votre déchetterie pour vérifier ce qui est accepté.

## Recyclage de l'emballage Lexmark

Lexmark s'efforce continuellement à réduire l'emballage. En utilisant moins de matériaux d'emballage, nous nous assurons que les imprimantes Lexmark sont transportées de la manière la plus efficace et écologique possible, et que moins de matériaux d'emballage seront à jeter. Ceci se traduit par la réduction des émissions de gaz à effet de serre, par des économies d'énergie et de ressources naturelles.

Les cartons Lexmark sont entièrement recyclables si vous disposez des installations de recyclage adéquates. Il se peut que vous ne disposiez de telles installations à proximité.

La mousse utilisée dans les emballages Lexmark est recyclable si vous disposez des installations de recyclage adéquates. Il se peut que vous ne disposiez de telles installations à proximité.

Lorsque vous renvoyez une cartouche à Lexmark, vous pouvez réutiliser le carton qui contenait la cartouche. Lexmark recyclera le carton.

## Retour des cartouches Lexmark pour réutilisation ou recyclage

Le programme de collecte des cartouches Lexmark évite de surcharger les décharges publiques par des millions de cartouches Lexmark tous les ans en mettant à disposition le retour simple et gratuit des cartouches usées Lexmark pour réutilisation ou recyclage. Cent pour cent des cartouches vides retournées à Lexmark sont réutilisées ou recyclées. Les cartons utilisés pour le retour des cartouches sont également recyclés.

Afin de retourner les cartouches Lexmark pour réutilisation ou recyclage, suivez les instructions fournies avec votre imprimante et utilisez l'étiquette d'expédition prépayée. Vous pouvez également procéder de la manière suivante :

- 1 Rendez-vous sur le site [www.lexmark.com/recycle](http://www.lexmark.com/recycle).
- 2 Dans la section Cartouches de toner, sélectionnez votre pays ou votre région.
- 3 Suivez les instructions qui s'affichent à l'écran.

# Sécurisation de l'imprimante

## Déclaration relative à la volatilité

Votre imprimante comporte différents types de mémoires pouvant stocker les paramètres de l'imprimante et du réseau, ainsi que les données d'utilisateur.

Type de mémoire	Description
Mémoire volatile	Votre imprimante utilise une <i>mémoire vive</i> (RAM) standard pour mettre temporairement en mémoire tampon les données d'utilisateur durant les travaux d'impression simples.
Mémoire non volatile	Votre imprimante peut utiliser deux types de mémoire non volatile : EEPROM et NAND (mémoire flash). Ces deux types sont utilisés pour stocker le système d'exploitation, les paramètres du périphérique et les informations du réseau.



Dans les circonstances suivantes effacez le contenu de toute mémoire installée dans l'imprimante :

- L'imprimante est mise hors service.
- L'imprimante est déplacée dans un autre service ou site.
- L'entretien de l'imprimante est effectué par une personne externe à votre organisation.
- L'imprimante est envoyée en réparation.
- L'imprimante est vendue à une autre organisation.

## Effacement de la mémoire volatile

La mémoire volatile (RAM) installée sur votre imprimante nécessite une source d'alimentation pour conserver les informations. Mettez l'imprimante hors tension pour effacer les données en mémoire tampon.

## Effacement de la mémoire non volatile

- 1 Eteignez l'imprimante.
- 2 Depuis le panneau de commandes de l'imprimante, maintenez enfoncés le bouton  et la flèche de droite au démarrage de l'imprimante. Ne relâchez les boutons que lorsque le menu Configuration s'affiche.
- 3 Appuyez sur les flèches jusqu'à ce que **Effacer tous les paramètres** s'affiche, puis appuyez sur .  
L'imprimante redémarre à plusieurs reprises au cours du processus.  
**Remarque** : Effacer tous les paramètres supprime en toute sécurité les paramètres du périphérique, les solutions, les travaux et les mots de passe de la mémoire de l'imprimante.
- 4 Appuyez sur les flèches jusqu'à ce que **Quitter le menu Configuration** s'affiche, puis appuyez sur .

L'imprimante active la réinitialisation, puis rétablit son mode de fonctionnement normal.



## Recherche des informations de sécurité sur l'imprimante

Dans les environnements de haute sécurité, il peut être nécessaire de prendre des mesures supplémentaires pour vous assurer que les données confidentielles stockées dans l'imprimante ne sont pas accessibles à des personnes non autorisées. Pour plus d'informations, reportez-vous à la [Page Web de Lexmark consacrée à la sécurité](#).

Vous pouvez aussi consulter *Embedded Web Server — Sécurité : Guide de l'administrateur* pour obtenir des informations supplémentaires :

- 1 Accédez à [www.lexmark.com](http://www.lexmark.com), puis naviguez jusqu'à **Assistance & Téléchargements** > sélectionnez votre imprimante.
- 2 Cliquez sur l'onglet **Manuels**, puis sélectionnez *Embedded Web Server — Sécurité : Guide de l'administrateur*.

# Maintenance de l'imprimante

**Attention — Dommages potentiels :** Vous risquez d'endommager l'imprimante si vous ne veillez pas régulièrement à préserver ses performances ou à remplacer les pièces et les fournitures en temps opportun.

## Nettoyage des pièces de l'imprimante

### Nettoyage de l'imprimante

**Remarque :** Vous devrez procéder au nettoyage après quelques mois d'utilisation.

**Attention — Dommages potentiels :** Les dégâts sur l'imprimante provoqués par une mauvaise manipulation ne sont pas couverts par sa garantie.

- 1 Vérifiez que l'imprimante est hors tension et débranchée de la prise électrique.



**MISE EN GARDE—RISQUE D'ELECTROCUTION :** pour éviter tout risque d'électrocution lors du nettoyage de l'extérieur de l'imprimante, débranchez le cordon d'alimentation de la prise électrique et déconnectez tous les câbles de l'imprimante avant de continuer.

- 2 Retirez le papier du réceptacle standard, du dispositif d'alimentation polyvalent et du dispositif d'alimentation manuelle.
- 3 Nettoyez l'imprimante à l'aide d'une brosse souple ou d'un aspirateur pour retirer la poussière, les peluches et les bouts de papier.
- 4 A l'aide d'un chiffon humide, propre et sans peluches, frottez l'extérieur de l'imprimante.

**Attention — Dommages potentiels :** N'utilisez pas de nettoyeurs ni de détergents de ménage, car ils peuvent détériorer le fini de l'imprimante.

- 5 Assurez-vous que toutes les zones de l'imprimante sont sèches avant de lancer un nouveau travail d'impression.

## Vérification de l'état des pièces et des fournitures

Lorsqu'une fourniture doit être remplacée ou qu'une opération de maintenance est nécessaire, un message apparaît à l'écran.

### Vérification de l'état des pièces et fournitures

#### Utilisation d'Embedded Web Server

- 1 Ouvrez un navigateur Web, puis tapez l'adresse IP de l'imprimante dans le champ d'adresse.

**Remarques :**

- L'adresse IP de l'imprimante figure dans la section TCP/IP du menu Réseau/Ports. L'adresse IP apparaît sous la forme de quatre séries de chiffres séparées par des points, par exemple 123.123.123.123.
- Si vous utilisez un serveur proxy, désactivez-le temporairement pour charger correctement la page Web.

- 2 Cliquez sur **Etat du périphérique >Plus de détails**.

## A partir du panneau de commandes de l'imprimante

A partir du panneau de commandes de l'imprimante, naviguez jusqu'à :



**Remarque :** Vous pouvez voir l'état des pièces et des fournitures dans la section « Informations sur les fournitures » des pages imprimées.

## Estimation du nombre de pages restantes

L'estimation du nombre de pages restantes se base sur l'historique des impressions récentes de l'imprimante. Sa précision peut varier considérablement et dépend de nombreux facteurs, tels que le contenu exact du document, les paramètres de qualité d'impression et d'autres paramètres de l'imprimante.

La précision de l'estimation du nombre de pages restantes peut diminuer lorsque la consommation d'impression réelle est différente de la consommation d'impression historique. Tenez compte du niveau de précision variable avant d'acheter ou de remplacer des fournitures sur la base de l'estimation. Aussi longtemps qu'un historique d'impression correct n'est pas réalisé sur l'imprimante, les estimations initiales évaluent la consommation future de fournitures en se basant sur les méthodes test de l'ISO (International Organization for Standardization\*) et sur le contenu des pages.

\* Rendement continu moyen en noir et blanc ou composite CMJ déclaré conforme à la norme ISO/IEC 19798.

## Commande de fournitures

Pour commander des pièces et des fournitures aux Etats-Unis, contactez Lexmark au 1-800-539-6275 afin d'obtenir des informations sur les revendeurs de fournitures agréés Lexmark de votre région. Pour les autres pays ou zones, consultez le site Web de Lexmark à l'adresse [www.lexmark.com](http://www.lexmark.com) ou contactez le revendeur de votre imprimante.

**Remarque :** toutes les estimations de durée de vie des consommables de l'imprimante supposent que vous utilisiez du papier ordinaire au format Lettre US ou A4.

## Utilisation de pièces et autres consommables authentiques Lexmark

Pour un fonctionnement optimal de votre imprimante Lexmark, installez toujours des consommables et des composants Lexmark. L'utilisation de consommables ou de composants tiers risque d'affecter les performances, la fiabilité ou la durée de vie de l'imprimante et de ses composants de traitement d'images. L'utilisation de consommables ou de composants tiers peut avoir des conséquences sur la couverture de la garantie. Les dommages causés par l'utilisation de fournitures ou de composants tiers ne sont pas couverts par la garantie. Tous les indicateurs de longévité sont conçus pour fonctionner avec des consommables et des composants Lexmark et risquent de fournir des résultats inattendus en cas d'utilisation de consommables ou de composants tiers. Les composants de traitement d'images utilisés au-delà de la durée de vie prévue risquent d'endommager votre imprimante Lexmark ou ses composants.

## Commande de cartouches de toner

**Remarques :**

- L'estimation de rendement des cartouches repose sur la norme ISO/IEC 19798.
- Une couverture d'impression très basse sur des périodes prolongées peut avoir des conséquences néfastes sur le rendement.

## Cartouches du programme de retour

Option	Canada et Etats-Unis	Union européenne (UE) et l'Espace économique européen (EEE) ainsi que la Suisse	Conçue pour être utilisée uniquement en Afrique, au Moyen-Orient, en Europe centrale (hors UE), dans la Communauté des Etats indépendants (CEI), en Asie Pacifique et en Amérique latine
<b>cartouches de toner à retourner</b>			
Noir	701K	702K	708K
Cyan	701C	702C	708C
Magenta	701M	702M	708M
Jaune	701Y	702Y	708Y
<b>cartouches de toner haut rendement à retourner</b>			
Noir	701HK	702HK	708HK
Cyan	701HC	702HC	708HC
Magenta	701HM	702HM	708HM
Jaune	701HY	702HY	708HY
Pour plus d'informations sur les pays situés dans chaque région, visitez le site à l'adresse <a href="http://www.lexmark.com/regions">www.lexmark.com/regions</a> .			

## Cartouches ordinaires

Option	Mondial
<b>Cartouches de toner ordinaires haut rendement</b>	
Noir	700H1
Cyan	700H2
Magenta	700H3
Jaune	700H4
Pour plus d'informations sur les pays situés dans chaque région, visitez le site à l'adresse <a href="http://www.lexmark.com/regions">www.lexmark.com/regions</a> .	

## Commande de kits de traitement d'images

Elément	Tous les pays et régions
Kit de traitement d'images en noir et blanc	700Z1
Kit de traitement d'images couleur	700Z5

## Commande d'une bouteille de récupération de toner

Option	Tous les pays et régions
Bouteille de récupération de toner	C540X75G

## Stockage des fournitures

Stockez les fournitures de l'imprimante dans un lieu propre et frais. Rangez-les côté droit orienté vers le haut et ne les sortez pas de leur emballage avant de les utiliser.

Veillez à ne pas exposer les fournitures à :

- la lumière directe du soleil,
- des températures supérieures à 35°C,
- une humidité élevée (supérieure à 80 %),
- un environnement salé,
- des gaz corrosifs,
- une poussière excessive.

## Remplacement des fournitures

### Remplacement de la bouteille de récupération de toner

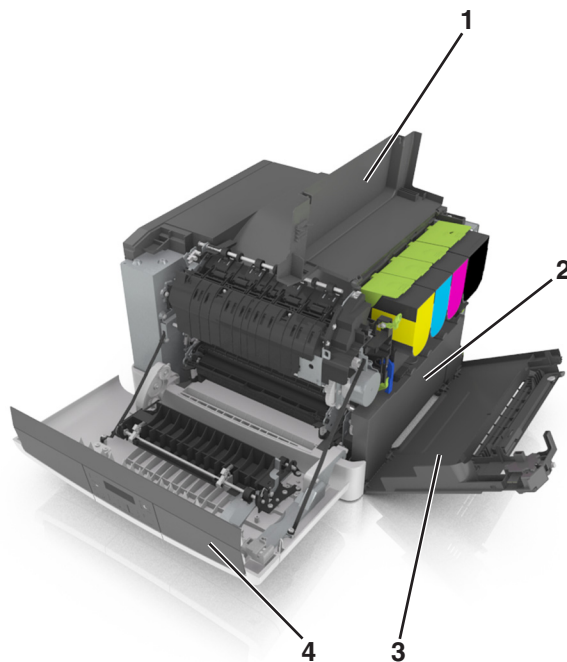

1	Porte supérieure
2	Bouteille de récupération de toner
3	Capot latéral droit
4	Porte avant

**1** Déballer la bouteille de récupération de toner.

**2** Ouvrez la porte avant.

 **MISE EN GARDE—SURFACE BRULANTE** : l'intérieur de l'imprimante risque d'être brûlant. Pour réduire le risque de brûlure, laissez la surface ou le composant refroidir avant d'y toucher.

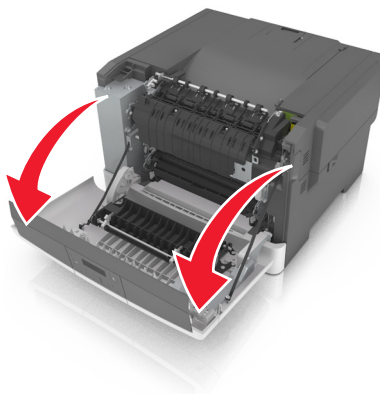

**3** Faites glisser le loquet d'ouverture situé sur le côté droit de l'imprimante, puis ouvrez la porte supérieure.

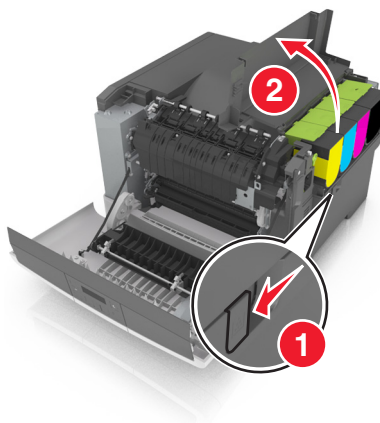

**4** Retirez le capot latéral droit.

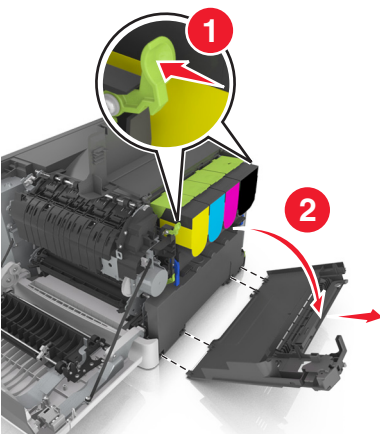

- 5 Appuyez sur les leviers de couleur verte situés de chaque côté de la bouteille de récupération de toner, puis retirez cette dernière.

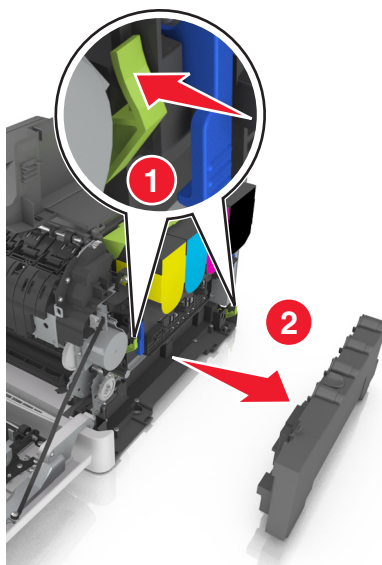

- 6 Placez la bouteille de récupération de toner usagée dans un conditionnement fermé.  
Pour plus d'informations, reportez-vous à la section « [Recyclage des produits Lexmark](#) », page 95.
- 7 Insérez la nouvelle bouteille de récupération de toner.

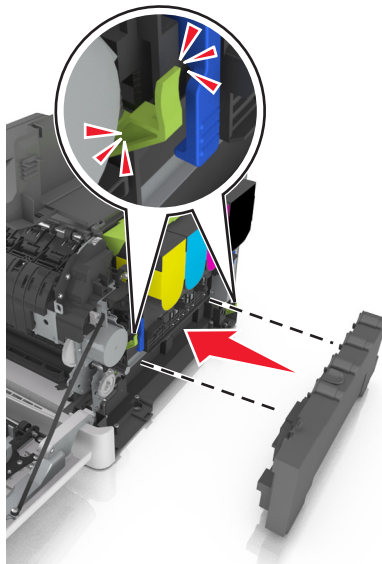

**8** Insérez le capot latéral droit.

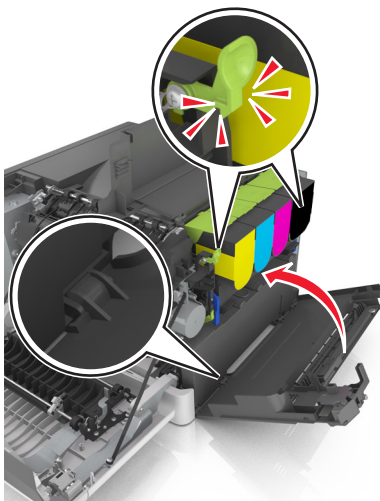

**9** Refermez le capot.

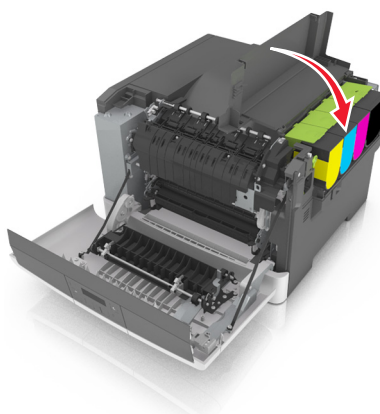

**10** Fermez la porte avant.

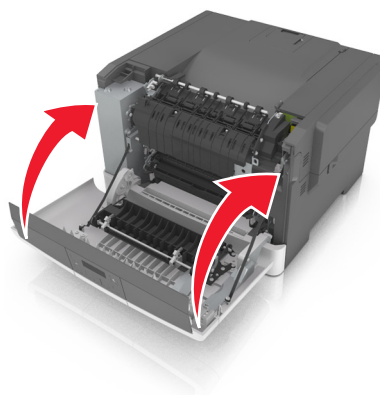

## Remplacement d'un kit de traitement d'images en noir et blanc et en couleur

**1** Ouvrez la porte avant.



 **MISE EN GARDE—SURFACE BRULANTE** : l'intérieur de l'imprimante risque d'être brûlant. Pour réduire le risque de brûlure, laissez la surface ou le composant refroidir avant d'y toucher.

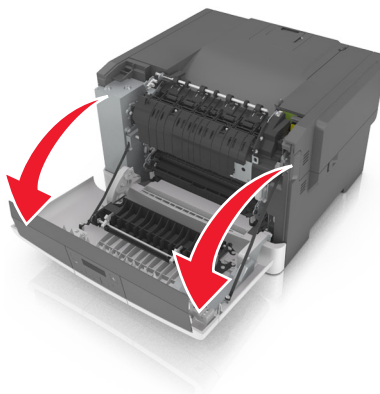

**2** Faites glisser le loquet d'ouverture situé sur le côté droit de l'imprimante, puis ouvrez la porte supérieure.

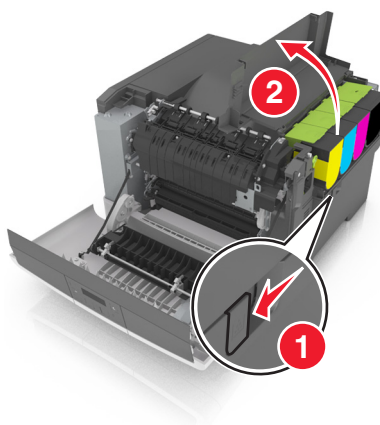

**3** Retirez les cartouches de toner en soulevant les poignées, puis tirez doucement les cartouches pour les éloigner du kit de traitement d'images.

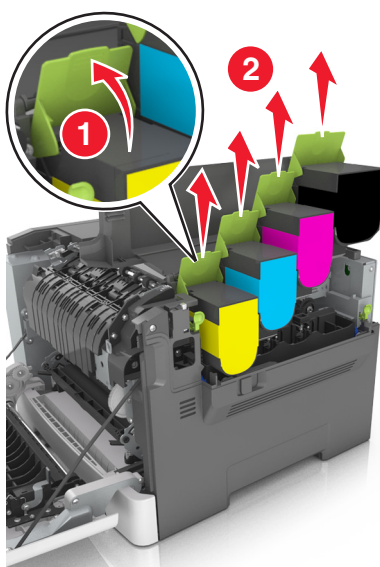

4 Retirez le capot latéral droit.

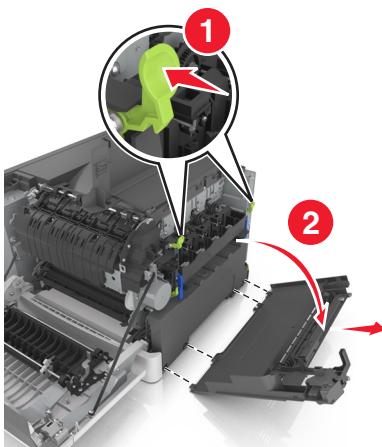

5 Appuyez sur les leviers de couleur verte situés de chaque côté de la bouteille de récupération de toner, puis retirez cette dernière.

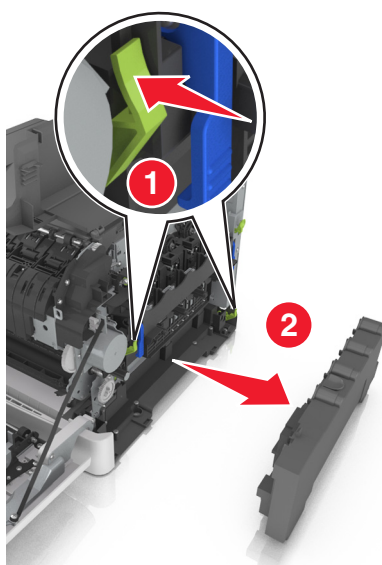

6 Soulevez les leviers de couleur bleue situés sur le kit de traitement d'images, puis tirez ce dernier jusqu'à la butée.

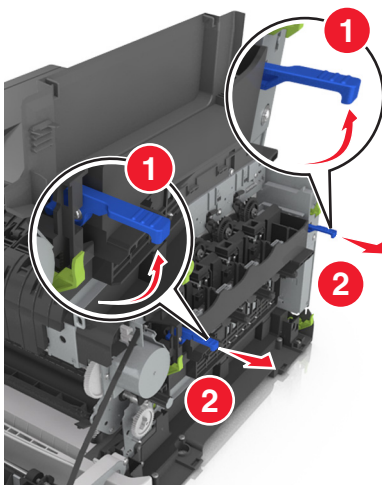

- 7 Appuyez sur le levier de couleur bleue, puis saisissez les poignées latérales vertes pour extraire le kit de traitement d'images.

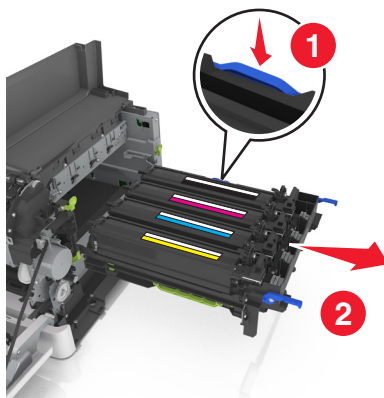

- 8 Déballez le nouveau kit de traitement d'images couleur et noir et blanc.

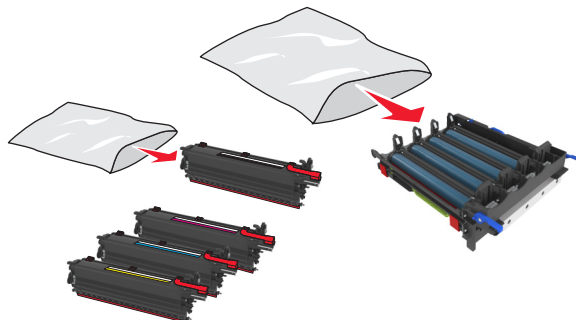

**Remarques :**

- Le kit de traitement d'images couleur comprend le kit de traitement d'images ainsi que les unités de développement cyan, magenta, jaune et noire.
- Le kit de traitement d'images noir comprend le kit de traitement d'images ainsi que l'unité de développement noire.

- 9 Placez le kit de traitement d'images usagé dans le sac qui contenait le kit de rechange.

Pour plus d'informations, reportez-vous à la section « [Recyclage des produits Lexmark](#) », page 95.

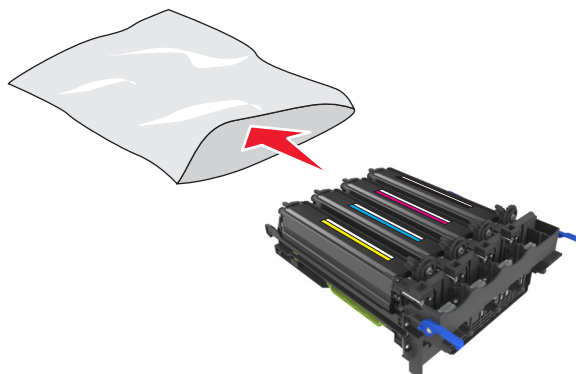

**Remarque :** Lors du remplacement du kit de traitement d'images noir, conservez les unités de développement cyan, magenta et jaune. Débarrassez-vous uniquement de l'unité de développement noire.

**10** Secouez légèrement les unités de développement noire, jaune, cyan et magenta de gauche à droite.

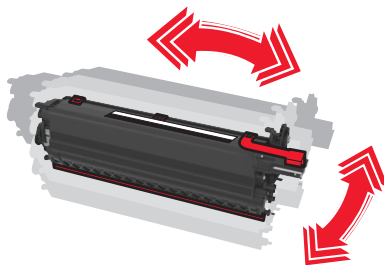

**11** Retirez la bande d'emballage rouge et le tissu de protection des unités de développement.

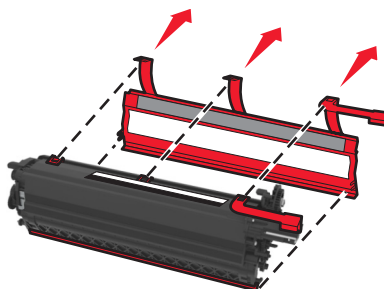

**12** Insérez délicatement les unités de développement jaune, cyan, magenta et noire.

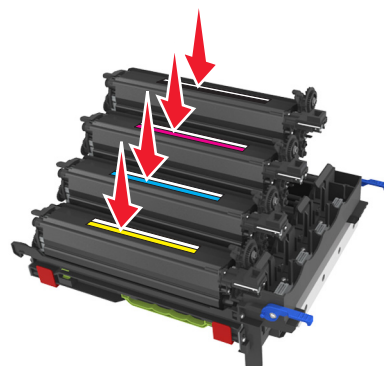

**Remarque** : vérifiez que chaque unité de développement est insérée dans l'emplacement qui lui correspond.

**13** Retirez la bande d'emballage rouge du kit de traitement d'images.

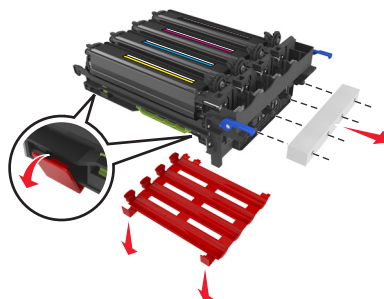

**Attention — Dommages potentiels** : Ne touchez pas le tambour brillant du photoconducteur situé sous le kit de traitement d'images. Dans le cas contraire, vous risqueriez d'altérer la qualité des prochains travaux.

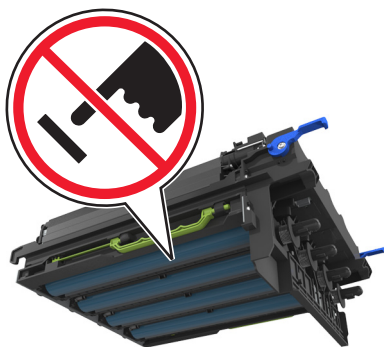

**14** Alignez, puis réinsérez le kit de traitement d'images.

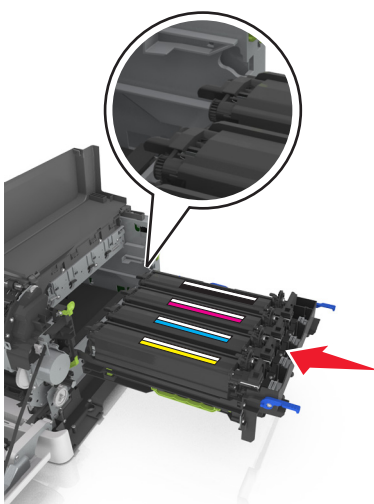

**15** Appuyez fermement, mais avec précaution, sur les leviers de couleur bleue jusqu'à ce que le kit de traitement d'images soit correctement mis en place.

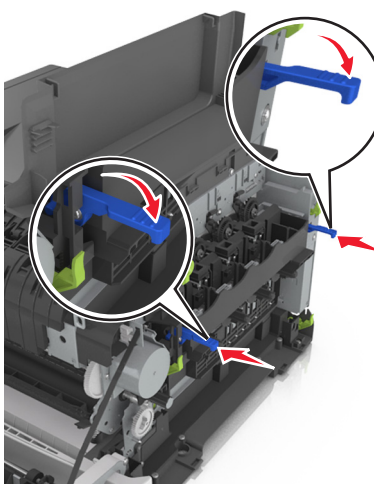

**Remarque :** Vérifiez que le kit de traitement d'images est fermement installé.

**16** Insérez la bouteille de récupération de toner.

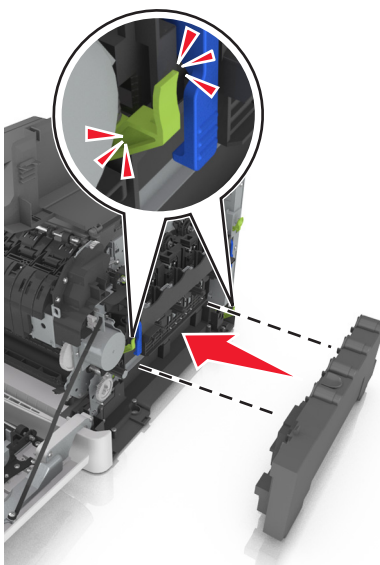

**17** Insérez le capot latéral droit.

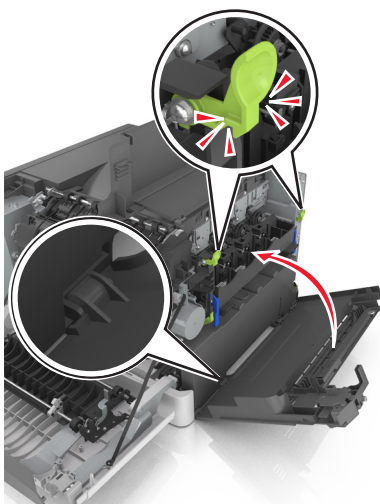

**18** Insérez les cartouches de toner.

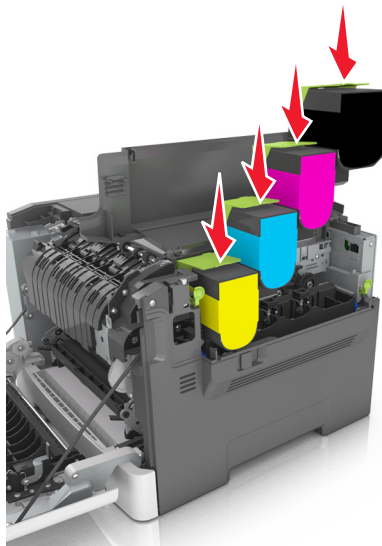

**19** Refermez le capot.

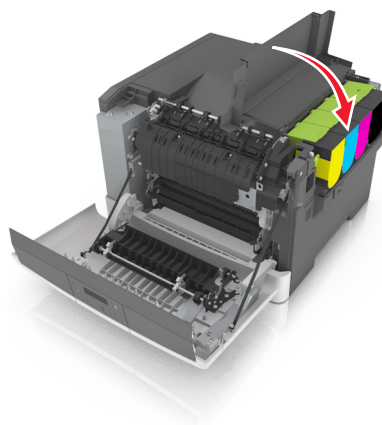

**20** Fermez la porte avant.

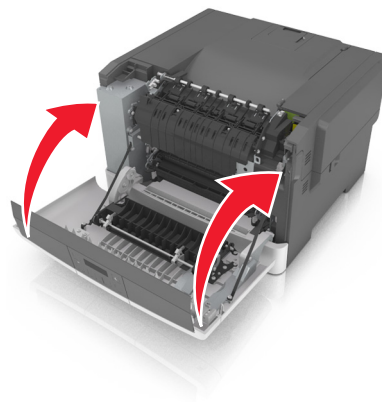

## Remplacement de cartouche de toner

**Attention — Dommages potentiels :** les dommages causés par l'utilisation de cartouches de toner autres que Lexmark ne sont pas couverts par la garantie.

**Remarque :** L'utilisation de cartouches de toner autres que Lexmark peut entraîner une réduction de la qualité d'impression.

- 1 Faites glisser le loquet d'ouverture situé sur le côté droit de l'imprimante, puis ouvrez la porte supérieure.

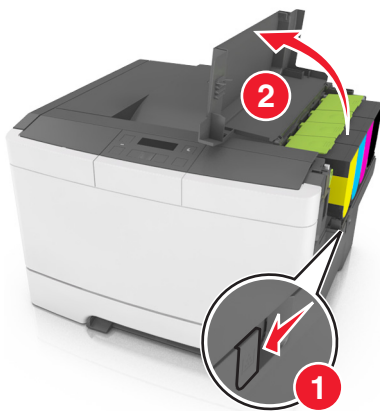

- 2 Retirez la cartouche de toner en soulevant la poignée, puis tirez doucement dessus pour l'éloigner du kit de traitement d'images.

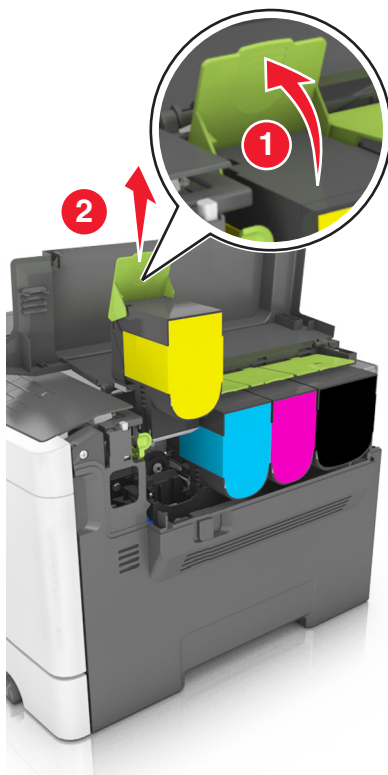



- 3** Déballez la nouvelle cartouche de toner, puis retirez son emballage.

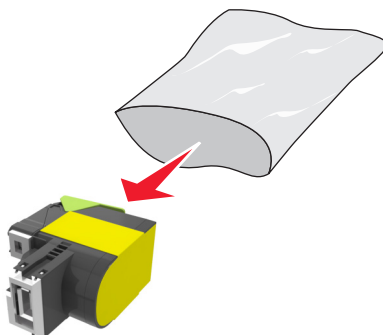

- 4** Alignez la nouvelle cartouche de toner, puis appuyez dessus jusqu'à ce qu'elle se mette en place.

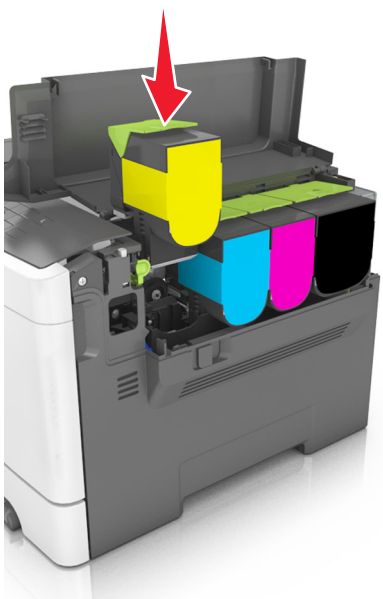

- 5** Refermez le capot.



- 6** Avant de mettre la cartouche de toner usagée au rebut, placez-la dans le sac qui contenait la cartouche de recharge.  
Pour plus d'informations, reportez-vous à la section [« Recyclage des produits Lexmark »](#), page 95.

## Remplacement d'une unité de développement

Remplacez l'unité de développement lorsque la qualité d'impression se dégrade ou lorsque des dommages se produisent sur l'imprimante.

- 1 Ouvrez la porte avant.

 **MISE EN GARDE—SURFACE BRULANTE** : l'intérieur de l'imprimante risque d'être brûlant. Pour réduire le risque de brûlure, laissez la surface ou le composant refroidir avant d'y toucher.

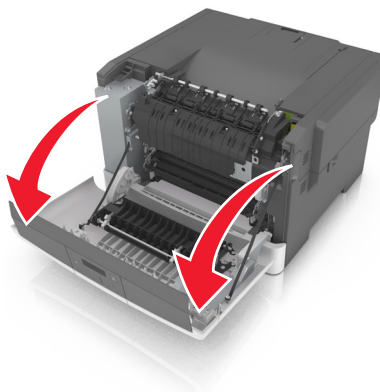

- 2 Faites glisser le bouton d'ouverture situé sur le côté droit de l'imprimante, puis ouvrez la porte supérieure.

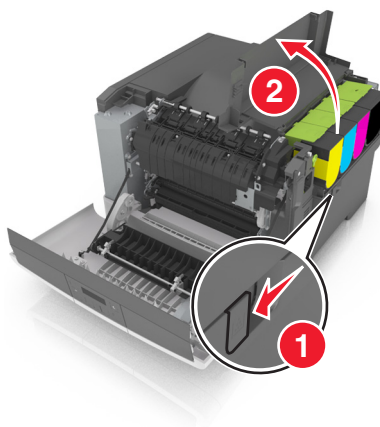

3 Soulevez la poignée de la cartouche de toner, puis retirez-la délicatement du kit de traitement d'images.

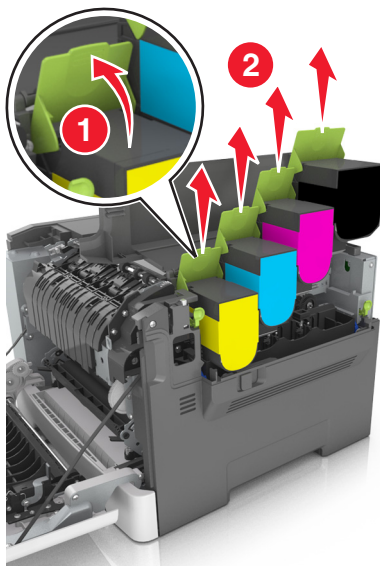

4 Retirez le capot latéral droit.

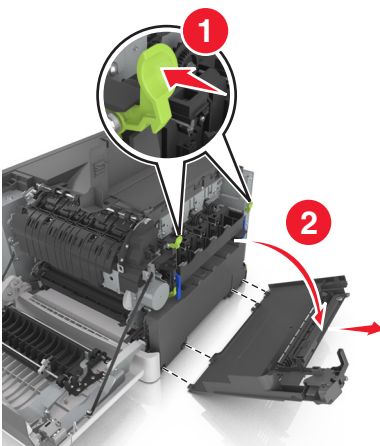

- 5 Appuyez sur les leviers de couleur verte situés de chaque côté de la bouteille de récupération de toner, puis retirez cette dernière.

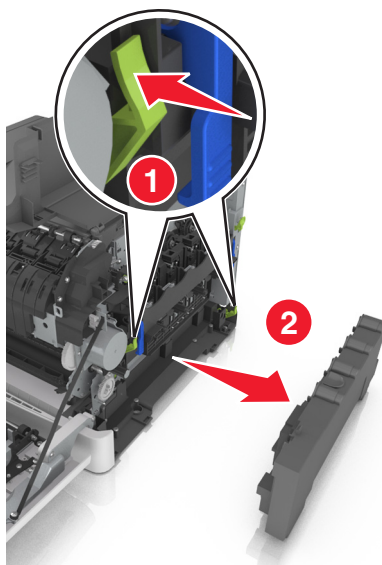

- 6 Soulevez les leviers de couleur bleue situés sur le kit de traitement d'images, puis tirez ce dernier jusqu'à la butée.

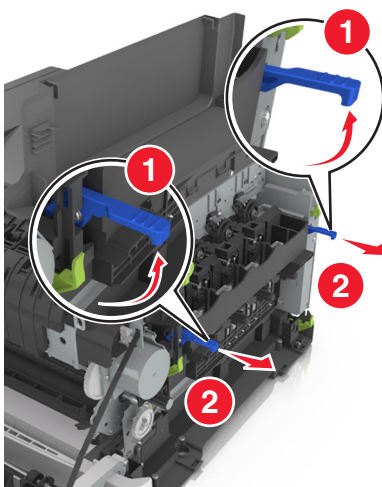

- 7 Appuyez sur le levier de couleur bleue, puis saisissez les poignées latérales vertes pour extraire le kit de traitement d'images.

**Attention — Dommages potentiels :** ne touchez pas le dessous du kit de traitement d'images. Cela risquerait de l'endommager.

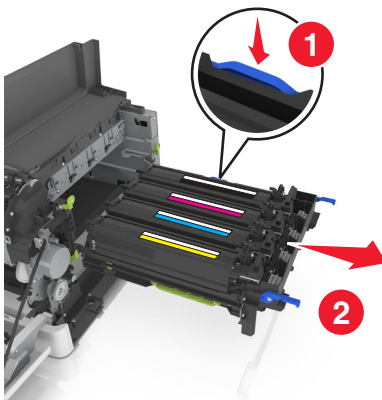

**8** Retirez l'unité de développement usagée.

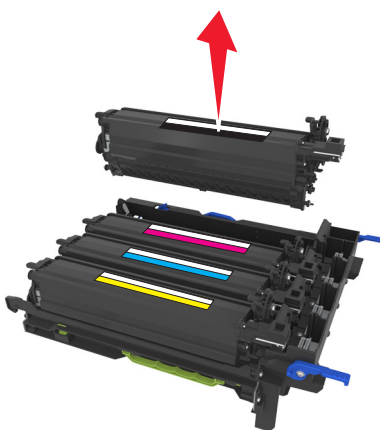

**9** Secouez légèrement de gauche à droite l'unité de développement de rechange avant de la retirer de son emballage.

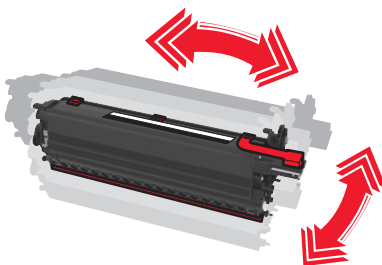

**10** Retirez la protection rouge utilisée pour le transport de l'unité de développement.

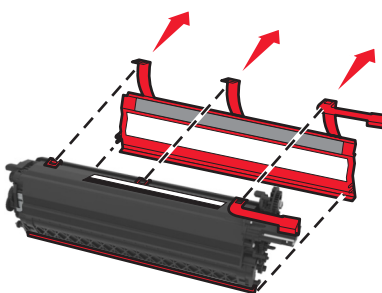

**11** Insérez l'unité de développement.

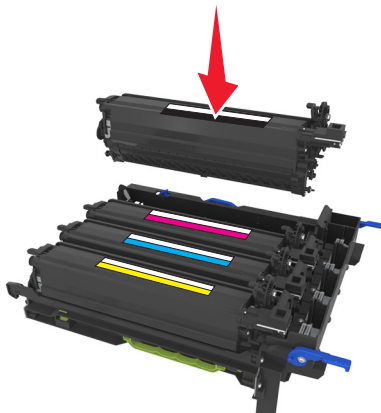

**12** Alignez, puis réinsérez le kit de traitement d'images.

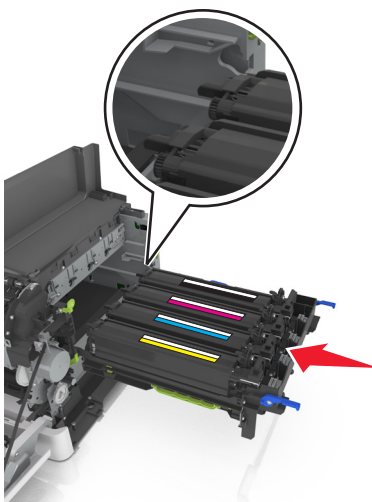

**13** Appuyez fermement, mais avec précaution, sur les leviers de couleur bleue jusqu'à ce que le kit de traitement d'images soit correctement mis en place.

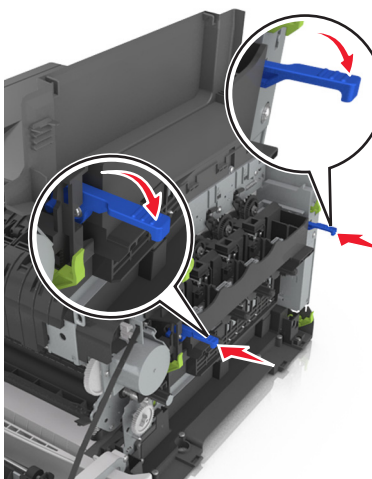

**Remarque :** Vérifiez que le kit de traitement d'images est fermement installé.

**14** Remplacez la bouteille de récupération de toner.

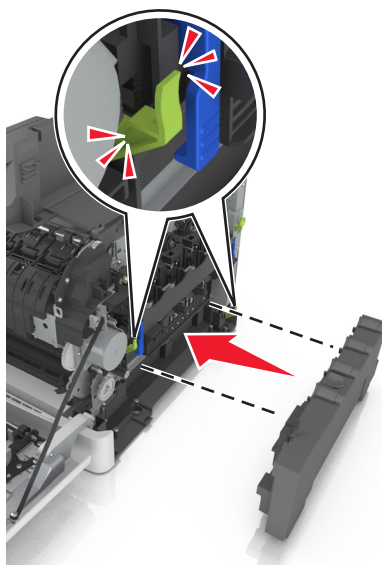

**15** Insérez le capot latéral droit.

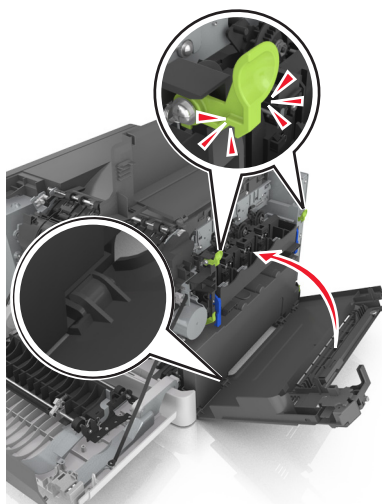

**16** Insérez les cartouches de toner.

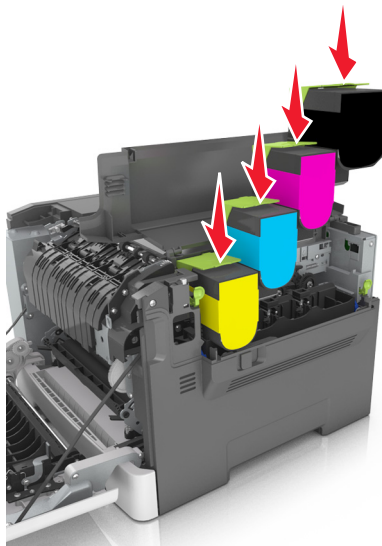

**17** Refermez le capot.

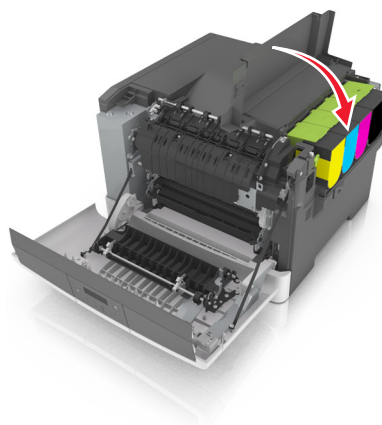

**18** Fermez la porte avant.

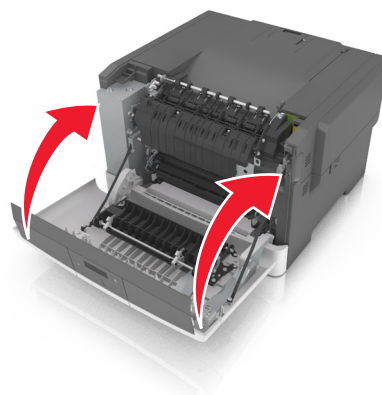



**19** Avant de mettre l'unité de développement usagée au rebut, placez-la dans le sac qui contenait l'unité de recharge.  
Pour plus d'informations, reportez-vous à la section « [Recyclage des produits Lexmark](#) », page 95.



## Déplacement de l'imprimante

### Avant de déplacer l'imprimante

 **AVERTISSEMENT—RISQUE DE BLESSURE** : L'imprimante pèse plus de 18 kg (40 lb). L'intervention d'au moins deux personnes est donc nécessaire pour la soulever sans risque.

 **AVERTISSEMENT—RISQUE DE BLESSURE** : Avant tout déplacement, suivez les instructions ci-dessous pour éviter de vous blesser ou d'endommager l'imprimante :

- Mettez l'imprimante hors tension à l'aide du commutateur d'alimentation et débranchez le câble d'alimentation de la prise électrique.
- Débranchez tous les cordons et câbles de l'imprimante avant de la déplacer.
- Soulevez l'imprimante pour la détacher du bac optionnel, puis posez-la sur le côté au lieu d'essayer de soulever le bac et l'imprimante en même temps.

**Remarque** : Utilisez les poignées situées de part et d'autre de l'imprimante pour la soulever.

**Attention — Dommages potentiels** : les dégâts sur l'imprimante provoqués par un déplacement incorrect ne sont pas couverts par sa garantie.

### Transport de l'imprimante

Pour transporter l'imprimante, utilisez l'emballage d'origine.

# Gestion de votre imprimante

## Recherche d'informations sur l'administrateur et la mise en réseau avancée

Ce chapitre traite des tâches de support administratif de base à l'aide d'Embedded Web Server. Pour des tâches de support système avancées, reportez-vous au *Guide de mise en réseau* sur le CD *Logiciel et documentation* ou à *Embedded Web Server — Sécurité : Guide de l'administrateur* sur le site Web de l'assistance Lexmark à l'adresse <http://support.lexmark.com>.

## Consultation de l'écran virtuel

- 1 Ouvrez un navigateur Web, puis tapez l'adresse IP de l'imprimante dans le champ d'adresse.

### Remarques :

- Dans la section TCP/IP du menu Réseau/Ports, affichez l'adresse IP. L'adresse IP apparaît sous la forme de quatre séries de chiffres séparées par des points, par exemple 123.123.123.123.
- Si vous utilisez un serveur proxy, désactivez-le temporairement pour charger correctement la page Web.

- 2 Consultez l'écran virtuel qui apparaît dans l'angle supérieur gauche de votre ordinateur.

L'écran virtuel fonctionne comme un écran qui serait relié au panneau de commandes de l'imprimante.

## Affichage de rapports

Vous pouvez afficher certains rapports depuis le serveur Web incorporé. Ces rapports sont utiles pour l'évaluation de l'état de l'imprimante, du réseau et des fournitures.

- 1 Ouvrez un navigateur Web, puis tapez l'adresse IP de l'imprimante dans le champ d'adresse.

### Remarques :

- L'adresse IP de l'imprimante figure dans la section TCP/IP du menu Réseau/Ports. L'adresse IP apparaît sous la forme de quatre séries de chiffres séparées par des points, par exemple 123.123.123.123.
- Si vous utilisez un serveur proxy, désactivez-le temporairement pour charger correctement la page Web.

- 2 Cliquez sur **Rapports**, puis sur le type de rapport à afficher.

## Configuration des notifications des fournitures à partir d'Embedded Web Server

En définissant des alertes sélectionnables, vous pouvez choisir la manière dont vous souhaitez être averti lorsque les fournitures atteignent un niveau presque bas, bas, très bas ou lorsqu'elles sont en fin de vie.

**Remarques :**

- Vous pouvez sélectionner des alertes pour les cartouches de toner, le kit de maintenance et la bouteille de récupération de toner.
- Toutes les alertes peuvent être définies pour les niveaux de fournitures presque bas, bas et très bas. Toutes les alertes ne peuvent pas être définies pour le niveau de fin de vie des fournitures. L'alerte e-mail est disponible pour tous les états des fournitures.
- Le pourcentage estimé de fourniture restante qui déclenche l'alerte peut être défini pour certaines fournitures et pour certains états.

**1** Ouvrez un navigateur Web, puis tapez l'adresse IP de l'imprimante dans le champ d'adresse.

**Remarques :**

- L'adresse IP de l'imprimante figure dans la section TCP/IP du menu Réseau/Ports. L'adresse IP apparaît sous la forme de quatre séries de chiffres séparées par des points, par exemple 123.123.123.123.
- Si vous utilisez un serveur proxy, désactivez-le temporairement pour charger correctement la page Web.

**2** Cliquez sur **Paramètres >Paramètres d'impression >Notifications fournitures**.

**3** Dans le menu déroulant de chaque fourniture, sélectionnez une des options de notification suivantes :

Notification	Description
Eteinte	L'imprimante se comporte normalement pour toutes les fournitures.
Email seulement	L'imprimante envoie un email lorsque l'état de la fourniture est atteint. L'état de la fourniture apparaît dans la page des menus et dans la page d'état.
Avertissement	L'imprimante affiche le message d'avertissement et envoie un email décrivant l'état de la fourniture. L'imprimante ne cesse pas de fonctionner lorsque l'état de la fourniture est atteint.
Arrêt réversible <sup>1</sup>	L'imprimante cesse de traiter les travaux lorsque l'état de la fourniture est atteint. L'utilisateur doit appuyer sur un bouton pour poursuivre l'impression.
Arrêt irréversible <sup>1,2</sup>	L'imprimante cesse de fonctionner lorsque l'état de la fourniture est atteint. La fourniture doit être remplacée pour poursuivre l'impression.

<sup>1</sup> Lorsque la notification des fournitures est activée, l'imprimante envoie un email décrivant l'état des fournitures.  
<sup>2</sup> Pour éviter les dégâts, l'imprimante cesse de fonctionner lorsque certaines fournitures viennent à manquer.

**4** Cliquez sur **Envoyer**.

## Copie des paramètres de l'imprimante sur d'autres imprimantes

**Remarque :** Cette fonction est disponible uniquement pour les imprimantes réseau.

**1** Ouvrez un navigateur Web, puis tapez l'adresse IP de l'imprimante dans le champ d'adresse.

**Remarques :**

- Dans la section TCP/IP du menu Réseau/Ports, affichez l'adresse IP. L'adresse IP apparaît sous la forme de quatre séries de chiffres séparées par des points, par exemple 123.123.123.123.
- Si vous utilisez un serveur proxy, désactivez-le temporairement pour charger correctement la page Web.

**2** Cliquez sur **Copier les paramètres de l'imprimante**.

- 3 Pour changer la langue, sélectionnez une langue dans la liste déroulante, puis cliquez sur **Cliquer ici pour ajouter une langue**.
- 4 Cliquez sur **Paramètres de l'imprimante**.
- 5 Saisissez les adresses IP des imprimantes source et cible dans leurs champs respectifs.  
**Remarque** : Si vous souhaitez ajouter ou supprimer une imprimante cible, cliquez ensuite sur **Ajouter IP cible** ou **Supprimer IP cible**.
- 6 Cliquez sur **Copier les paramètres de l'imprimante**.

## Restauration des paramètres d'usine

Si vous souhaitez conserver une liste des paramètres de menus actuels pour référence, imprimez une page de paramètres de menus avant de restaurer les paramètres usine. Pour plus d'informations, reportez-vous à la section [« Impression d'une page des paramètres de menu », page 29](#).

Si vous souhaitez une méthode plus complète de restauration des paramètres usine par défaut de l'imprimante, choisissez l'option Effacer tous les paramètres. Pour plus d'informations, reportez-vous à la section [« Effacement de la mémoire non volatile », page 96](#).

**Attention — Dommages potentiels** : restaurer les paramètres usine permet de rétablir la plupart des paramètres usine de l'imprimante. Parmi les exceptions figurent la langue d'affichage, les formats et les messages personnalisés ainsi que les paramètres du menu Réseau/Port. L'ensemble des ressources téléchargées stockées dans la mémoire vive est supprimé.

A partir du panneau de commandes de l'imprimante, naviguez jusqu'à :

 >Paramètres >  >Paramètres généraux >  >Paramètres usine >  >Restaurer maintenant > 

# Elimination des brouages

## Réduction des risques de brouage

### Chargez le papier correctement

- Assurez-vous que le papier est chargé bien à plat dans le tiroir.

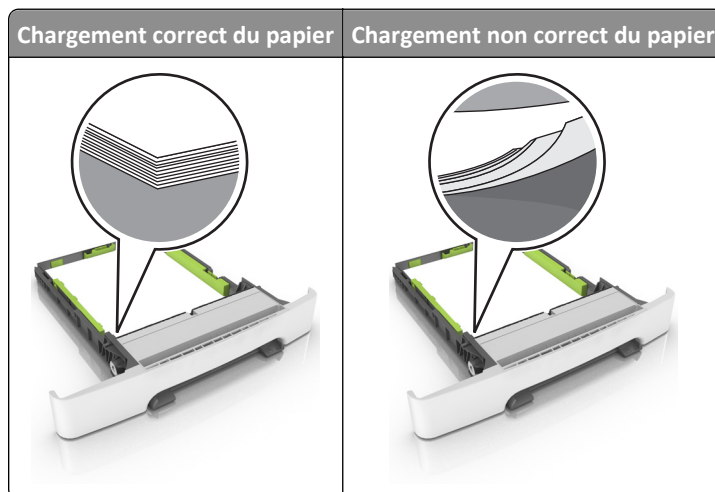

- Ne retirez pas un tiroir lorsqu'une impression est en cours.
- Ne chargez pas un tiroir lorsqu'une impression est en cours. Chargez-le avant l'impression ou attendez qu'un message s'affiche pour charger le papier.
- Ne chargez pas trop de support. Assurez-vous que la hauteur de la pile est en dessous du repère de chargement maximal.

- Ne faites pas glisser le papier dans le tiroir. Chargez le papier comme illustré.

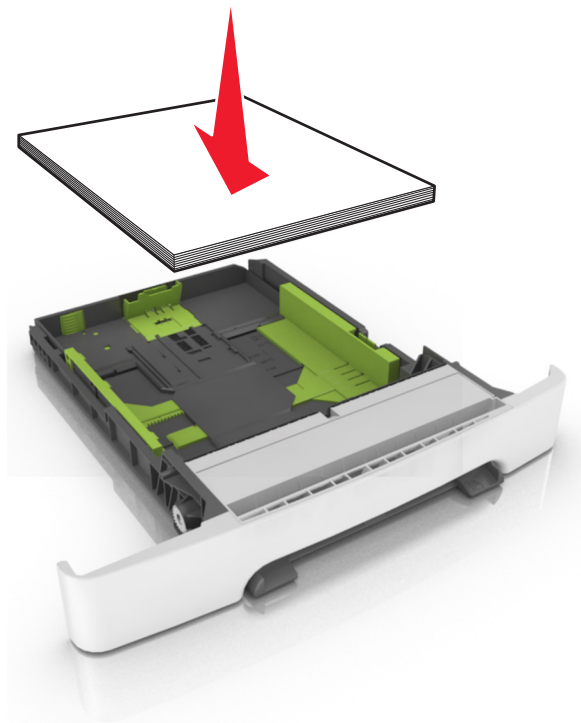

- Vérifiez que les guide-papier du tiroir ou du chargeur multifonction sont correctement positionnés et qu'ils ne sont pas trop serrés contre le papier ou les enveloppes.
- Poussez fermement le tiroir dans l'imprimante une fois le papier chargé.

### Utilisez le papier recommandé.

- Utilisez uniquement les types de papier et de support spéciaux recommandés.
- Ne chargez pas de papier froissé, plié, humide, gondolé ou recourbé.
- Déramez, ventilez et égalisez le papier avant de le charger.

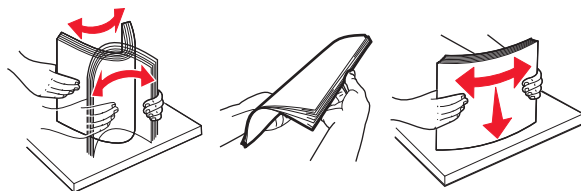

- N'utilisez pas de papier découpé ou rogné manuellement.
- Ne mélangez pas les formats, les grammages ou les types de papier dans un même tiroir.
- Assurez-vous que le format et le type de papier sont définis correctement dans l'ordinateur ou le panneau de commandes de l'imprimante.
- Stockez le papier en suivant les recommandations du fabricant.

## Explication des messages de bourrage papier et identification des zones de bourrage

Lorsqu'un bourrage se produit, un message indiquant la zone du bourrage et des informations permettant de l'éliminer s'affiche sur l'écran de l'imprimante. Ouvrez les portes, les capots et les tiroirs indiqués à l'écran afin d'éliminer le bourrage.

**Remarque :** Si l'option Correction bourrage est définie sur En fonction ou sur Auto, l'imprimante réimprime les pages bloquées à la suite d'un bourrage papier. Cependant, Auto ne garantit pas l'impression de la page.

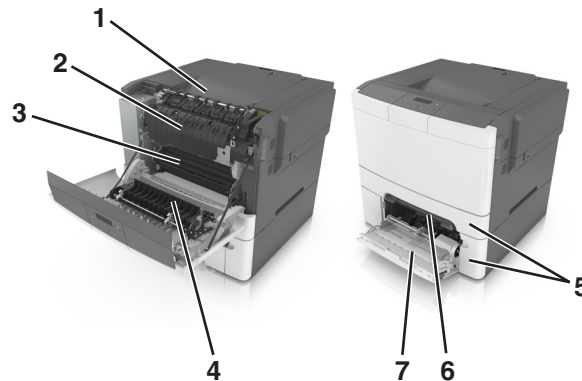

	Zone de bourrage	Message affiché	Procédure à suivre
1	Réceptacle standard	Bourrage, réceptacle standard [203.xx]	Sortez le papier bloqué.
2	Unité de fusion	Bourrage, unité de fusion. Ouvrez la porte avant. [202.xx]	Ouvrez la porte avant, tirez l'onglet et maintenez le capot de l'unité de fusion vers le bas, puis retirez le papier coincé.
3	Porte avant	Bourrage, porte avant [20y.xx]	Ouvrez la porte avant, puis retirez le papier coincé.
4	Recto verso	Bourrage, dans la zone d'impression recto verso. Ouvrez la porte avant. [23y.xx]	Ouvrez la porte avant, puis retirez le papier coincé.
5	Bac [x]	Bourrage papier, tiroir [x] [24y.xx]	Extrayez le tiroir indiqué, puis retirez le papier coincé.
6	Chargeur manuel	Bourrage, dispositif d'alimentation manuelle [251.xx]	Sortez le papier bloqué.
7	Dispositif d'alimentation polyvalent	Bourrage, chargeur multi-fonction [250.xx]	Appuyez sur le levier de dégagement de papier pour soulever les rouleaux d'entraînement du papier, puis retirez le papier coincé.

## Bourrage, dispositif d'alimentation manuelle [251.xx]

- 1 Tirez le tiroir 250 feuilles standard (Tiroir 1) et le chargeur manuel.



- 2 Tenez fermement le papier bloqué de chaque côté et extrayez-le délicatement.

**Remarque :** Assurez-vous qu'il ne reste plus de morceaux de papier.



- 3 Insérez le bac.

- 4 Sur le panneau de commandes de l'imprimante, appuyez sur **OK** pour effacer le message et poursuivre l'impression.

## Bourrage, dispositif d'alimentation polyvalent [250.xx]

- 1 Appuyez sur le levier de dégagement de papier dans le dispositif d'alimentation polyvalent pour accéder au papier coincé, puis extrayez-le délicatement.

**Remarque :** Assurez-vous qu'il ne reste plus de morceaux de papier.





- 2** Déramez les feuilles de papier pour les assouplir, puis ventilez-les. Ne pliez pas le papier et ne le froissez pas. Egalisez les bords sur une surface plane.

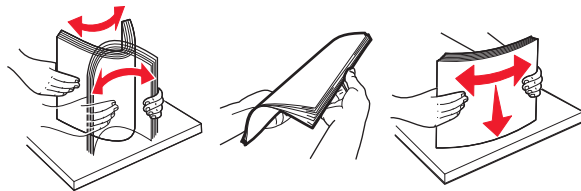

- 3** Rechargez du papier dans le chargeur multifonction.



- 4 Faites glisser le guide papier jusqu'à ce qu'il repose légèrement sur le bord de la pile de papier.



- 5 Sur le panneau de commandes de l'imprimante, appuyez sur **OK** pour effacer le message et poursuivre l'impression.

## Bourrage, réceptacle standard [203.xx]

- 1 Tenez fermement le papier bloqué de chaque côté et extrayez-le délicatement.

**Remarque :** Assurez-vous qu'il ne reste plus de morceaux de papier.

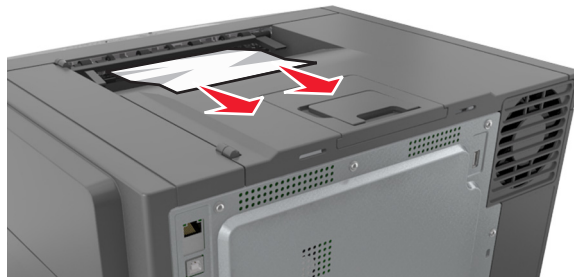

- 2 Sur le panneau de commandes de l'imprimante, appuyez sur **OK** pour effacer le message et poursuivre l'impression.

## Bourrage, porte avant [20y.xx]

- 1 Ouvrez la porte avant.

 **MISE EN GARDE—SURFACE BRULANTE** : l'intérieur de l'imprimante risque d'être brûlant. pour réduire le risque de brûlure, laissez la surface ou le composant refroidir avant d'y toucher.

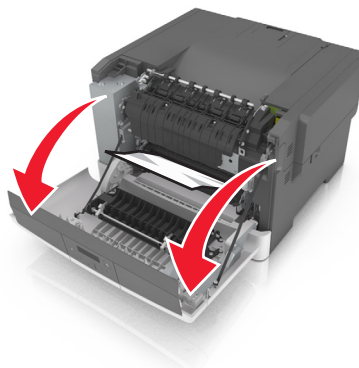

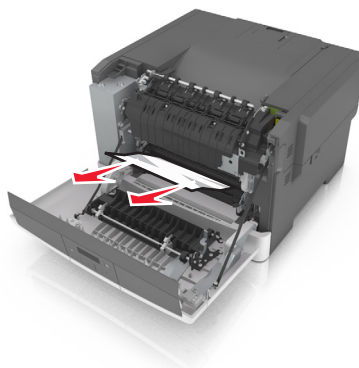

**2** Tenez fermement le papier bloqué de chaque côté et extrayez-le délicatement.

**Remarque** : Assurez-vous qu'il ne reste plus de morceaux de papier.

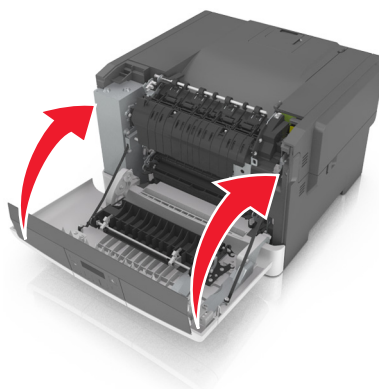

**3** Fermez la porte avant.



**4** Sur le panneau de commandes de l'imprimante, appuyez sur  pour effacer le message et poursuivre l'impression.

## Bouillage, dans la zone d'impression recto verso. Ouvrez la porte avant. [23y.xx]

- 1 Ouvrez la porte avant.

 **MISE EN GARDE—SURFACE BRULANTE** : l'intérieur de l'imprimante risque d'être brûlant. pour réduire le risque de brûlure, laissez la surface ou le composant refroidir avant d'y toucher.

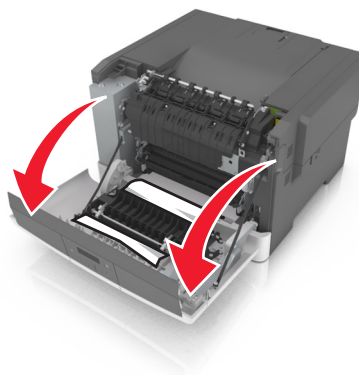

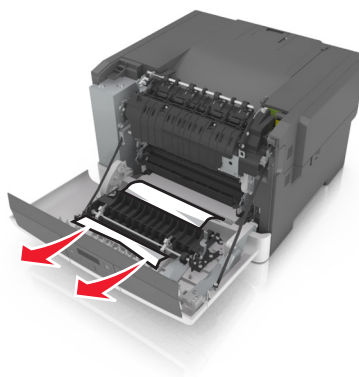

- 2 Tenez fermement le papier bloqué de chaque côté et extrayez-le délicatement.

**Remarque** : Assurez-vous qu'il ne reste plus de morceaux de papier.

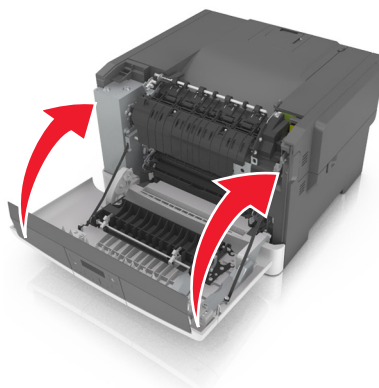

3 Fermez la porte avant.



4 Sur le panneau de commandes de l'imprimante, appuyez sur  pour effacer le message et poursuivre l'impression.

## Bouillage, unité de fusion. Ouvrez la porte avant. [202.xx]

1 Ouvrez la porte avant.

 **MISE EN GARDE—SURFACE BRULANTE** : l'intérieur de l'imprimante risque d'être brûlant. pour réduire le risque de brûlure, laissez la surface ou le composant refroidir avant d'y toucher.

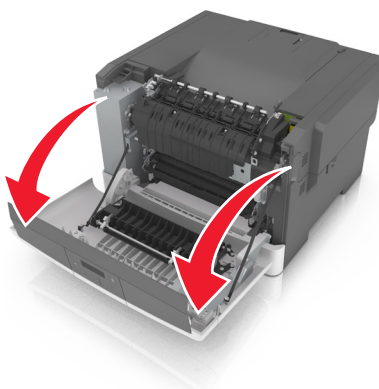

- 2 Tirez le levier vert pour ouvrir le capot de l'unité de fusion.

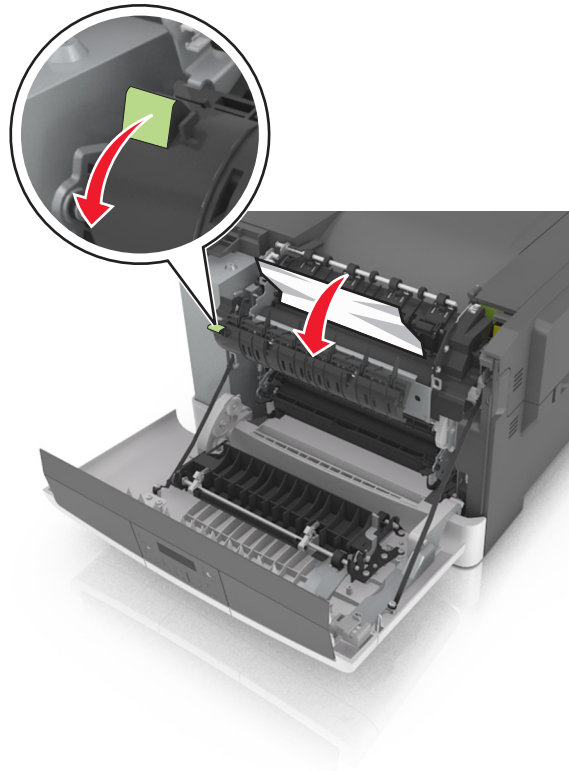

- 3 Maintenez le capot de l'unité de fusion vers le bas, puis retirez le papier coincé.

**Remarque :** Assurez-vous qu'il ne reste plus de morceaux de papier.

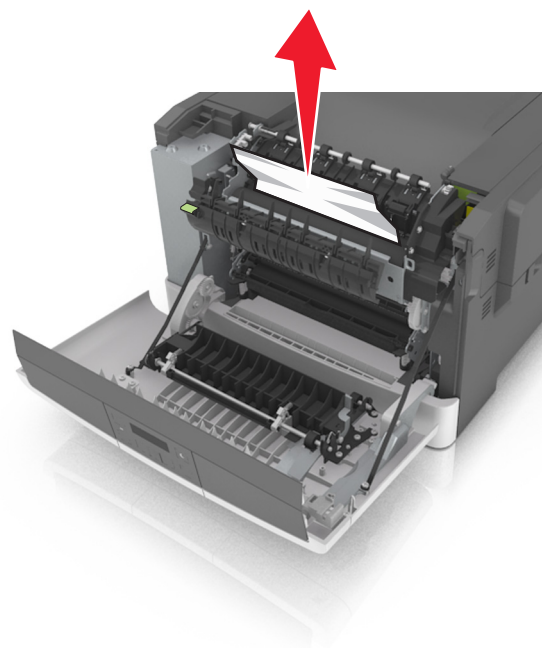

- 4 Fermez la porte avant.

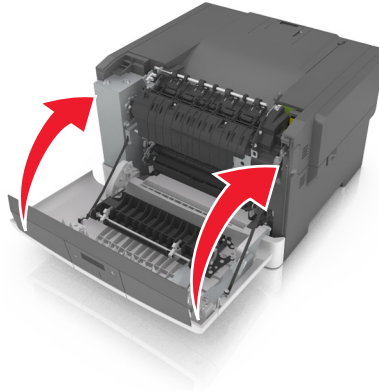

- 5 Sur le panneau de commandes de l'imprimante, appuyez sur **OK** pour effacer le message et poursuivre l'impression.

## Bouffrage papier, tiroir [x] [24y.xx]

- 1 Tirez sur le bac pour le dégager complètement.

**Remarque :** Le message sur l'imprimante détermine le tiroir concerné par le bouffrage papier.

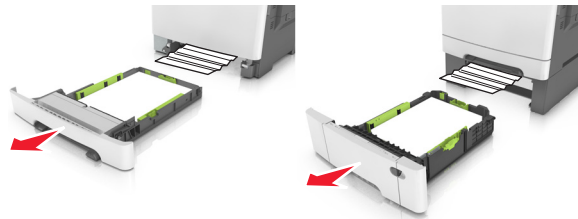

- 2 Tenez fermement le papier bloqué de chaque côté et extrayez-le délicatement.

**Remarque :** Assurez-vous qu'il ne reste plus de morceaux de papier.



- 3 Insérez le bac.

- 4 Sur le panneau de commandes de l'imprimante, appuyez sur **OK** pour effacer le message et poursuivre l'impression.

# Dépannage

## Explication des messages de l'imprimante

### Réglage de la couleur

Attendez la fin du processus.

### Réc plein Retirez du papier.

Sortez la pile de papier du réceptacle standard.

### Imposs. assembler doc. volum. [37]

Essayez l'une ou plusieurs des solutions suivantes :

- Dans le panneau de commandes de l'imprimante, appuyez sur  pour imprimer la partie du travail déjà stockée et commencer l'assemblage du reste du travail d'impression.
- Annulez le travail d'impression en cours.

### Changer [alimentation papier] avec [chaîne personnalisée]

Essayez l'une ou plusieurs des solutions suivantes :

- Chargez le format et de type de papier corrects dans le tiroir, puis appuyez sur  dans le panneau de commandes de l'imprimante.  
**Remarque** : Assurez-vous que les valeurs de type et de format de papier sont définies dans le menu Papier du panneau de commandes de l'imprimante.
- Annulez l'impression.

### Changer [alimentation papier] avec [nom du type personnalisé]

Essayez l'une ou plusieurs des solutions suivantes :

- Chargez le format et de type de papier corrects dans le tiroir, puis appuyez sur  dans le panneau de commandes de l'imprimante.  
**Remarque** : Assurez-vous que les valeurs de type et de format de papier sont définies dans le menu Papier du panneau de commandes de l'imprimante.
- Annulez l'impression.



## Changer [alimentation papier] avec [format de papier] [type de papier]

Essayez l'une ou plusieurs des solutions suivantes :

- Chargez le format et de type de papier corrects dans le tiroir, puis appuyez sur  dans le panneau de commandes de l'imprimante.

**Remarque :** Assurez-vous que les valeurs de type et de format de papier sont définies dans le menu Papier du panneau de commandes de l'imprimante.

- Annulez l'impression.

## Fermer la porte

Vérifiez que le capot latéral droit est installé, puis fermez les portes avant et supérieure pour effacer le message.

## [88.xy] Niveau cartouche [couleur] bas

Vous devez commander une cartouche de toner. Si nécessaire, appuyez sur  dans le panneau de commandes de l'imprimante pour effacer le message et poursuivre l'impression.

## [88.xy] Niv. cartouche [couleur] presque bas

Si nécessaire, appuyez sur  dans le panneau de commandes de l'imprimante pour effacer le message et poursuivre l'impression.

## Niveau cartouche [couleur] très bas, nombre de pages restantes estimé [x] [88.xy]

Vous devrez peut-être très rapidement remplacer la cartouche de toner. Pour plus d'informations, reportez-vous à la rubrique « Remplacement des fournitures » du *Guide de l'utilisateur*.

Si nécessaire, appuyez sur  dans le panneau de commandes de l'imprimante pour effacer le message et poursuivre l'impression.

## Risque d'erreur d'impression de page complexe [39]

Essayez l'une ou plusieurs des solutions suivantes :

- Sur le panneau de commandes de l'imprimante, appuyez sur  pour effacer le message et poursuivre l'impression.
- Diminuez le nombre des polices et leur taille, le nombre et la complexité des images ainsi que le nombre de pages du travail d'impression.
- Annulez l'impression.
- Installez de la mémoire supplémentaire dans l'imprimante.

## Erreur de lecture du pilote USB. Retirez USB.

Un périphérique USB non pris en charge a été inséré. Retirez-le, puis insérez un périphérique pris en charge par l'imprimante.

## [59] Tiroir incompatible [x]

Retirez le tiroir indiqué, puis réinstallez-le pour effacer le message.

## Insérer le tiroir [x]

Insérez le tiroir indiqué dans l'imprimante.

## Alimenter [source du papier] avec [chaîne personnalisée]

Essayez l'une ou plusieurs des solutions suivantes :

- Chargez du papier de type et de format appropriés dans le tiroir indiqué.
- Sur le panneau de commandes de l'imprimante, appuyez sur  pour effacer le message et poursuivre l'impression.

**Remarque** : Si l'imprimante détecte un tiroir ou un chargeur qui contient du papier de format et de type appropriés, les documents sont imprimés à partir de ce tiroir ou chargeur. Dans le cas contraire, les documents sont imprimés à partir de la source de papier par défaut.

- Annulez le travail d'impression en cours.

## Alimenter [alimentation papier] avec [nom du type personnalisé]

Essayez l'une ou plusieurs des solutions suivantes :

- Chargez du papier de type et de format appropriés.
- Sur le panneau de commandes de l'imprimante, appuyez sur  pour effacer le message et poursuivre l'impression.

**Remarque** : Si l'imprimante détecte un tiroir ou un chargeur qui contient du papier de format et de type appropriés, les documents sont imprimés à partir de ce tiroir ou chargeur. Dans le cas contraire, les documents sont imprimés à partir de la source de papier par défaut.

- Annulez le travail d'impression en cours.

## Alimenter [alimentation papier] avec [format de papier]

Essayez l'une ou plusieurs des solutions suivantes :

- Alimenter le chargeur ou le tiroir avec du papier au format approprié.
- Sur le panneau de commandes de l'imprimante, appuyez sur  pour effacer le message et poursuivre l'impression.

**Remarque** : Si l'imprimante détecte un tiroir ou un chargeur qui contient du papier de format approprié, les documents sont imprimés à partir de ce tiroir ou chargeur. Dans le cas contraire, les documents sont imprimés à partir de la source de papier par défaut.

- Annulez le travail d'impression en cours.

## Alimenter [alimentation papier] avec [type de papier] [format de papier]

Essayez l'une ou plusieurs des solutions suivantes :

- Chargez du papier de type et de format appropriés.
- Sur le panneau de commandes de l'imprimante, appuyez sur  pour effacer le message et poursuivre l'impression.

**Remarque** : Si l'imprimante détecte un tiroir ou un chargeur qui contient du papier de format et de type appropriés, les documents sont imprimés à partir de ce tiroir ou chargeur. Dans le cas contraire, les documents sont imprimés à partir de la source de papier par défaut.

- Annulez le travail d'impression en cours.

## Charger chargeur manuel avec [chaîne perso]

Essayez l'une ou plusieurs des solutions suivantes :

- Alimentez le chargeur avec du papier de format et de type appropriés.
- Sur le panneau de commandes de l'imprimante, appuyez sur  pour effacer le message et poursuivre l'impression.

**Remarque** : Si le chargeur ne contient pas de papier, la demande est ignorée et l'impression est effectuée à partir d'un tiroir sélectionné automatiquement.

- Annulez le travail d'impression en cours.

## Charger chargeur manuel avec [nom type perso]

Essayez l'une ou plusieurs des solutions suivantes :

- Alimentez le chargeur avec du papier de format et de type appropriés.
- Sur le panneau de commandes de l'imprimante, appuyez sur  pour effacer le message et poursuivre l'impression.

**Remarque** : Si le chargeur ne contient pas de papier, la demande est ignorée et l'impression est effectuée à partir d'un tiroir sélectionné automatiquement.

- Annulez le travail d'impression en cours.

## Alimenter le chargeur manuel avec [format de papier]

Essayez l'une ou plusieurs des solutions suivantes :

- Alimentez le chargeur avec du papier au format approprié.
- Sur le panneau de commandes de l'imprimante, appuyez sur  pour effacer le message et poursuivre l'impression.

**Remarque** : Si le chargeur ne contient pas de papier, la demande est ignorée et l'impression est effectuée à partir d'un tiroir sélectionné automatiquement.

- Annulez le travail d'impression en cours.

## Alimenter le chargeur manuel avec [type de papier] [format de papier]

Essayez l'une ou plusieurs des solutions suivantes :

- Alimenter le chargeur avec du papier de format et de type appropriés.
- Sur le panneau de commandes de l'imprimante, appuyez sur  pour effacer le message et poursuivre l'impression.

**Remarque :** Si le chargeur ne contient pas de papier, la demande est ignorée et l'impression est effectuée à partir d'un tiroir sélectionné automatiquement.

- Annulez le travail d'impression en cours.

## Niveau kit de maintenance bas [80.xy]

Vous devez commander un kit de maintenance. Pour plus d'informations, visitez le site Web de l'assistance Lexmark à l'adresse <http://support.lexmark.com> ou contactez l'assistance clientèle et précisez le message affiché.

Si nécessaire, appuyez sur  dans le panneau de commandes de l'imprimante pour effacer le message et poursuivre l'impression.

## Niveau kit de maintenance presque bas [80.xy]

Pour plus d'informations, visitez le site Web de l'assistance Lexmark à l'adresse <http://support.lexmark.com> ou contactez l'assistance clientèle et précisez le message affiché.

Si nécessaire, appuyez sur  dans le panneau de commandes de l'imprimante pour effacer le message et poursuivre l'impression.

## Niveau kit de maintenance très bas, nombre de pages restantes estimé à [x] [80.xy]

Vous devrez peut-être très rapidement remplacer le kit de maintenance. Pour plus d'informations, visitez le site Web de l'assistance Lexmark à l'adresse <http://support.lexmark.com> ou contactez l'assistance clientèle et précisez le message affiché.

Si nécessaire, appuyez sur  dans le panneau de commandes de l'imprimante pour effacer le message et poursuivre l'impression.

## [38] Mémoire saturée

Essayez l'une ou plusieurs des solutions suivantes :

- Sur le panneau de commandes de l'imprimante, appuyez sur  pour supprimer le message.
- Diminuez la résolution.
- Installez de la mémoire supplémentaire dans l'imprimante.

## Mémoire faible, pas Eco ress [35]

Essayez l'une ou plusieurs des solutions suivantes :

- Sur le panneau de commandes de l'imprimante, appuyez sur  pour désactiver la fonction Economiser ressources, effacer le message et poursuivre l'impression.
- Installez de la mémoire supplémentaire dans l'imprimante.

## Erreur réseau, port [x] [54]

Essayez l'une ou plusieurs des solutions suivantes :

- Sur le panneau de commandes de l'imprimante, appuyez sur  pour effacer le message et poursuivre l'impression.
- Débranchez le routeur, attendez environ 30 secondes, puis rebranchez-le.
- Eteignez l'imprimante, attendez environ 10 secondes, puis rallumez-la.
- Mettez à jour le microcode réseau de l'imprimante ou du serveur d'impression. Pour plus d'informations, visitez le site Web de Lexmark à l'adresse <http://support.lexmark.com>.

## Erreur réseau, port standard [54]

Essayez l'une ou plusieurs des solutions suivantes :

- Sur le panneau de commandes de l'imprimante, appuyez sur  pour effacer le message et poursuivre l'impression.
- Débranchez le routeur, attendez environ 30 secondes, puis rebranchez-le.
- Eteignez l'imprimante, attendez environ 10 secondes, puis rallumez-la.
- Mettez à jour le microcode réseau de l'imprimante ou du serveur d'impression. Pour plus d'informations, visitez le site Web de Lexmark à l'adresse <http://support.lexmark.com>.

## [33.xy] [type de consommable] [couleur] non-Lexmark, reportez-vous au *Guide de l'utilisateur*



**Remarque :** Le type de consommable peut être une cartouche de toner ou un kit de traitement d'images.

Un consommable ou un composant non-Lexmark a été détecté dans l'imprimante.

Pour un fonctionnement optimal de votre imprimante Lexmark, installez toujours des consommables et des composants Lexmark. L'utilisation de consommables ou de composants tiers risque d'affecter les performances, la fiabilité ou la durée de vie de l'imprimante et de ses composants de traitement d'images.

Tous les indicateurs de longévité sont conçus pour fonctionner avec des consommables et des composants Lexmark et risquent de fournir des résultats inattendus en cas d'utilisation de consommables ou de composants tiers. Les composants de traitement d'images utilisés au-delà de la durée de vie prévue risquent d'endommager votre imprimante Lexmark ou ses composants.

**Attention — Dommages potentiels :** L'utilisation de consommables ou de composants tiers peut avoir des conséquences sur la couverture de la garantie. Les dommages causés par l'utilisation de consommables ou de composants tiers risquent de ne pas être couverts par la garantie.

Pour accepter ces risques et continuer à utiliser des consommables ou des composants non authentiques dans votre imprimante, appuyez simultanément sur  et  sur le panneau de commandes de l'imprimante pendant 15 secondes pour effacer le message et poursuivre l'impression.

Si vous n'acceptez pas ces risques, retirez le consommable ou composant tiers de votre imprimante et installez un consommable ou composant Lexmark.

**Remarque :** Pour consulter la liste des consommables pris en charge, reportez-vous à la section « Commande de fournitures » du *Guide de l'utilisateur* ou accédez à [www.lexmark.com](http://www.lexmark.com).

## Papier trop court [34]

Essayez une ou plusieurs solutions parmi les suivantes :

- Chargez le tiroir avec le format de papier approprié.
- Sur le panneau de commandes de l'imprimante, appuyez sur  pour supprimer le message et effectuer l'impression en utilisant un autre tiroir.
- Vérifiez les guides de longueur et de largeur et veillez à ce que le papier soit correctement chargé dans le tiroir.
- Assurez-vous que les valeurs du type et du format de papier sont correctement définies dans les propriétés d'impression ou les paramètres de la boîte de dialogue Imprimer.
- Assurez-vous que les paramètres du type et du format de papier sont définis dans le menu Papier du panneau de commandes de l'imprimante.
- Vérifiez que le format de papier est correctement défini. Par exemple, si l'option Format dispositif d'alimentation polyvalent est définie sur Universal, vérifiez que la largeur du papier est adaptée aux données imprimées.
- Annulez l'impression.

## Redémar. imprim. Vérif. travail.

Sur le panneau de commandes de l'imprimante, appuyez sur  pour effacer le message et poursuivre l'impression.

Pour plus d'informations, visitez <http://support.lexmark.com> ou contactez l'assistance clientèle.

## Port USB arr. désact. [56]

Essayez l'une ou plusieurs des solutions suivantes :

- Sur le panneau de commandes de l'imprimante, appuyez sur  pour effacer le message et poursuivre l'impression.

**Remarque :** L'imprimante ignore toutes les données reçues sur le port USB.

- Sur le panneau de commandes de l'imprimante, réglez Tampon USB sur Auto.

## [31.xy] Réinstaller la cartouche [couleur] manquante ou qui ne répond pas

Essayez l'une ou plusieurs des solutions suivantes :

- Installez la cartouche de toner manquante. Pour plus d'informations, reportez-vous à la rubrique « Remplacement des fournitures » du *Guide de l'utilisateur*.
- Retirez la cartouche qui ne répond pas, puis remettez-la en place.

**Remarque** : Si le message réapparaît une fois le consommable réinstallé, il se peut que la cartouche soit défectueuse. Remplacez la cartouche.

## [31.xy] Réinstaller le kit de traitement d'images [type] manquant ou qui ne répond pas

**Remarque** : Le kit de traitement d'images peut être de type noir et blanc ou couleur.



Essayez l'une ou plusieurs des solutions suivantes :

- Installez le kit de traitement d'images manquant. Pour plus d'informations, reportez-vous à la rubrique « Remplacement des fournitures » du *Guide de l'utilisateur*.
- Retirez le kit de traitement d'images qui ne répond pas, puis remettez-le en place.

**Remarque** : Si le message réapparaît une fois le consommable réinstallé, il se peut que le kit de traitement d'images soit défectueux. Remplacez le kit de traitement d'images.

## Recharger pages imprimées dans tiroir [x]

Essayez l'une des opérations suivantes :

- Sur le panneau de commandes de l'imprimante, appuyez sur  pour effacer le message et poursuivre l'impression du verso de la feuille.
- Sur le panneau de commandes de l'imprimante, appuyez sur  pour annuler le travail d'impression.

## Retirer les matériaux d'emballage, vérifier tout

- 1 Retirez les matériaux d'emballage restants de l'emplacement spécifié.
- 2 Sur le panneau de commandes de l'imprimante, appuyez sur  pour effacer le message et poursuivre l'impression.

## [88.xy] Remplacer cartouche [couleur], nombre de pages restantes estimé 0

Remplacez la cartouche de toner indiquée pour effacer le message et poursuivre l'impression. Pour plus d'informations, reportez-vous à la notice d'utilisation fournie avec le consommable.

**Remarque** : Si vous ne disposez pas d'une cartouche de rechange, reportez-vous à la section « Commande de fournitures » du *Guide de l'utilisateur* ou consultez le site [www.lexmark.com](http://www.lexmark.com).

## [42.xy] Remplacer cartouche [couleur], zone impr. inadaptée

Installez une cartouche de toner dont la zone correspond à celle de l'imprimante. x indique la valeur de la zone de l'imprimante. y indique la valeur de la zone de la cartouche. x et y peuvent avoir les valeurs suivantes :

Zone	Région
0	Global
1	Canada et Etats-Unis
2	Union européenne (UE), Espace économique européen (EEE), Suisse
8	Reste du monde
9	Non valide

**Remarques :**

- Les valeurs x et y correspondent au **.xy** du code d'erreur indiqué sur le panneau de commandes de l'imprimante.
- Les valeurs x et y doivent correspondre pour pouvoir poursuivre l'impression.

**[31.xy] Remplacer le kit de traitement d'images [type] défectueux**

**Remarque :** Le kit de traitement d'images peut être de type noir et blanc ou couleur.

Remplacez le kit de traitement d'images défectueux pour effacer le message et poursuivre l'impression. Pour plus d'informations, reportez-vous à la notice d'utilisation fournie avec le consommable.

**Remarque :** Si vous ne disposez pas d'un kit de traitement d'images de rechange, reportez-vous à la section « Commande de fournitures » du *Guide de l'utilisateur* ou accédez à [www.lexmark.com](http://www.lexmark.com).

**[80.xy] Remplacer le kit de maintenance, nombre de pages restantes estimé 0**

Visitez le site Web de Lexmark à l'adresse <http://support.lexmark.com> ou contactez l'assistance clientèle et précisez le message affiché. La maintenance planifiée de l'imprimante doit avoir lieu.

**[31.xy] Remplacer la cartouche [couleur] manquante**

Installez la cartouche de toner indiquée pour effacer le message. Pour plus d'informations, reportez-vous à la rubrique « Remplacement des fournitures » du *Guide de l'utilisateur*.

**[31.xy] Remplacer le kit de traitement d'images [type] manquant**

**Remarque :** Le kit de traitement d'images peut être de type noir et blanc ou couleur.

Installez le kit de traitement d'images indiqué pour effacer le message. Pour plus d'informations, reportez-vous à la rubrique « Remplacement des fournitures » du *Guide de l'utilisateur*.

**[82.xy] Remplacer la bouteille de récupération du toner manquante**

Installez la bouteille de récupération de toner manquante pour effacer le message. Pour plus d'informations, reportez-vous à la notice d'utilisation fournie avec le consommable.



## **[84.xy] Remplacer le kit de traitement d'images [type], nombre de pages restantes estimé 0**

**Remarque :** Le kit de traitement d'images peut être de type noir et blanc ou couleur.

Remplacez le kit de traitement d'images indiqué pour effacer le message et poursuivre l'impression. Pour plus d'informations, reportez-vous à la notice d'utilisation fournie avec le consommable.

**Remarque :** Si vous ne disposez pas d'un kit de traitement d'images de rechange, reportez-vous à la section « Commande de fournitures » du *Guide de l'utilisateur* ou accédez à [www.lexmark.com](http://www.lexmark.com).

## **[32.xy] Remplacer la cartouche [couleur] non prise en charge**

Retirez la cartouche de toner, puis installez-en une prise en charge pour effacer le message.

**Remarque :** Si vous ne disposez pas d'une cartouche de rechange, reportez-vous à la section « Commande de fournitures » du *Guide de l'utilisateur* ou consultez le site [www.lexmark.com](http://www.lexmark.com).

## **[32.xy] Remplacer le kit de traitement d'images [type] non pris en charge**

**Remarque :** Le kit de traitement d'images peut être de type noir et blanc ou couleur.

Retirez le kit de traitement d'images indiqué, puis installez-en un pris en charge pour effacer le message.

**Remarque :** Si vous ne disposez pas d'un kit de traitement d'images de rechange, reportez-vous à la section « Commande de fournitures » du *Guide de l'utilisateur* ou accédez à [www.lexmark.com](http://www.lexmark.com).

## **[82.xy] Remplacer bout. récup. toner**

Remplacez la bouteille de récupération de toner pour effacer le message.

## **Fourniture manquante pour terminer le travail en cours**

Une fourniture nécessaire pour terminer le travail en cours est manquante. Annulez le travail d'impression en cours.

## **Trop tiroirs. En retirer. [58]**

- 1 Mettez l'imprimante hors tension.
- 2 Débranchez le cordon d'alimentation de la prise de courant.
- 3 Retirez les tiroirs en trop.
- 4 Branchez le câble d'alimentation à la prise de courant.
- 5 Remettez l'imprimante sous tension.

## **Kit de traitement d'images [Type] bas [88.xy]**

**Remarque :** Le kit de traitement d'images peut être de type noir et blanc ou couleur.

Vous devrez peut-être remplacer le kit de traitement d'images. Si nécessaire, appuyez sur  dans le panneau de commandes de l'imprimante pour effacer le message et poursuivre l'impression.

### **Kit de traitement d'images [Type] presque bas [88.xy]**

**Remarque :** Le kit de traitement d'images peut être de type noir et blanc ou couleur.

Si nécessaire, appuyez sur  dans le panneau de commandes de l'imprimante pour effacer le message et poursuivre l'impression.

### **Kit de traitement d'images [Type] très bas, nombre de pages restantes estimé [x] [84.xy]**

**Remarque :** Le kit de traitement d'images peut être de type noir et blanc ou couleur.

Vous devrez peut-être très rapidement remplacer le kit de traitement d'images. Pour plus d'informations, reportez-vous à la rubrique « Remplacement des fournitures » du *Guide de l'utilisateur*.

Si nécessaire, appuyez sur  dans le panneau de commandes de l'imprimante pour effacer le message et poursuivre l'impression.

### **[82.xy] Bout. récup. toner presque pleine**

Vous devrez peut-être commander une bouteille de récupération de toner. Si nécessaire, appuyez sur  dans le panneau de commandes de l'imprimante pour effacer le message et poursuivre l'impression.

### **Serveur Weblink non configuré. Contacter l'administrateur système.**

Sur le panneau de commandes de l'imprimante, appuyez sur  pour supprimer le message.

**Remarque :** Si le message s'affiche à nouveau, contactez un agent du support technique.

# Résolution des problèmes d'imprimante

## Problèmes d'imprimante de base

### L'imprimante ne répond pas

Action	Oui	Non
<p><b>Etape 1</b> Vérifiez que l'imprimante est sous tension.</p> <p>L'imprimante est-elle sous tension ?</p>	Passez à l'étape 2.	Mettez l'imprimante sous tension.
<p><b>Etape 2</b> Vérifiez si l'imprimante est en mode Veille ou en mode Hibernation.</p> <p>L'imprimante est-elle en mode Veille ou Hibernation ?</p>	Appuyez sur le bouton Veille pour sortir l'imprimante du mode Veille ou du mode Hibernation.	Passez à l'étape 3.
<p><b>Etape 3</b> Vérifiez si une extrémité du câble d'alimentation est branché sur l'imprimante et l'autre dans une prise de courant correctement reliée à la terre.</p> <p>Le câble d'alimentation est-il branché sur l'imprimante et dans une prise de courant correctement reliée à la terre ?</p>	Passez à l'étape 4.	Branchez une extrémité du câble d'alimentation sur l'imprimante et l'autre dans une prise de courant correctement reliée à la terre.
<p><b>Etape 4</b> Vérifiez les autres équipements électriques branchés dans la prise électrique.</p> <p>Les équipements électriques fonctionnent-ils ?</p>	Débranchez les autres équipements électriques, puis mettez l'imprimante sous tension. Si l'imprimante ne fonctionne pas, rebranchez les autres équipements électriques.	Passez à l'étape 5.
<p><b>Etape 5</b> Vérifiez si les câbles reliant l'imprimante et l'ordinateur sont insérés dans les ports appropriés.</p> <p>Les câbles sont-ils insérés dans les câbles appropriés ?</p>	Passez à l'étape 6.	Assurez-vous de faire correspondre les éléments suivants : <ul style="list-style-type: none"> <li>• Le symbole USB du câble avec le symbole USB de l'imprimante</li> <li>• Le câble Ethernet approprié dans le port Ethernet</li> </ul>
<p><b>Etape 6</b> Assurez-vous que l'alimentation électrique n'est coupée par aucun interrupteur ou coupe-circuit.</p> <p>L'alimentation électrique est-elle coupée par un interrupteur ou coupe-circuit ?</p>	Eteignez l'interrupteur ou réinitialisez le coupe-circuit.	Passez à l'étape 7.

Action	Oui	Non
<p><b>Etape 7</b> Vérifiez si l'imprimante est branchée sur un parasurtenseur, un onduleur ou une rallonge.</p> <p>L'imprimante est-elle branchée sur un parasurtenseur, un onduleur ou une rallonge ?</p>	Branchez directement le câble d'alimentation de l'imprimante dans une prise électrique correctement reliée à la terre.	Passez à l'étape 8.
<p><b>Etape 8</b> Vérifiez si une extrémité du câble de l'imprimante est branchée dans un port sur l'imprimante et l'autre à l'ordinateur, au serveur d'impression, à une option ou à tout autre périphérique réseau.</p> <p>Le câble de l'imprimante est-il correctement branché entre l'imprimante et l'ordinateur, le serveur d'impression, une option ou tout autre périphérique réseau ?</p>	Passez à l'étape 9.	Branchez correctement le câble de l'imprimante entre l'imprimante et l'ordinateur, le serveur d'impression, une option ou tout autre périphérique réseau.
<p><b>Etape 9</b> Assurez-vous d'installer correctement toutes les options matérielles et de retirer tous les emballages.</p> <p>Toutes les options matérielles sont-elles correctement installées et tous les emballages sont-ils retirés ?</p>	Passez à l'étape 10.	Mettez l'imprimante hors tension, retirez tous les emballages, réinstallez les options matérielles, puis mettez l'imprimante sous tension.
<p><b>Etape 10</b> Vérifiez si vous avez sélectionné les paramètres de port appropriés dans le pilote d'imprimante.</p> <p>Les paramètres du port sont-ils corrects ?</p>	Passez à l'étape 11.	Utilisez les paramètres du pilote d'imprimante appropriés.
<p><b>Etape 11</b> Vérifiez le pilote d'imprimante installé.</p> <p>Le pilote d'imprimante approprié est-il installé ?</p>	Passez à l'étape 12.	Installez le pilote d'imprimante approprié.
<p><b>Etape 12</b> Eteignez l'imprimante, attendez environ 10 secondes, puis rallumez-la.</p> <p>L'imprimante fonctionne-t-elle ?</p>	Le problème est résolu.	Contact <a href="#">assistance clientèle</a> .

### L'écran de l'imprimante n'affiche rien

Action	Oui	Non
<p><b>Etape 1</b> Appuyez sur le bouton Veille sur le panneau de commandes de l'imprimante.</p> <p>Le message <b>Prêt</b> s'affiche-t-il sur l'écran de l'imprimante ?</p>	Le problème est résolu.	Passez à l'étape 2.
<p><b>Etape 2</b> Eteignez l'imprimante, attendez environ 10 secondes, puis rallumez-la.</p> <p>Les messages <b>Veillez patienter</b> et <b>Prêt</b> s'affichent-ils sur l'écran de l'imprimante ?</p>	Le problème est résolu.	Eteignez l'imprimante, puis contactez <a href="#">assistance clientèle</a> .

## Problèmes d'options

### Impossible de détecter la carte mémoire

Action	Oui	Non
<p>Vérifiez que la carte mémoire est installée.</p> <p><b>a</b> Installez la carte mémoire. Pour plus d'informations, reportez-vous à la section « <a href="#">Installation d'une carte mémoire</a> », page 13.</p> <p><b>Remarque :</b> Vérifiez si la carte mémoire est correctement connectée à la carte contrôleur de l'imprimante.</p> <p><b>b</b> Imprimez une page des paramètres de menus, puis vérifiez si la carte apparaît dans la liste des options installées.</p> <p>La carte est-elle répertoriée dans la liste des options installées ?</p>	Le problème est résolu.	Contact <a href="#">assistance clientèle</a> .

### Impossible de détecter l'option interne

Action	Oui	Non
<p><b>Etape 1</b></p> <p>Éteignez l'imprimante, attendez environ 10 secondes, puis rallumez-la.</p> <p>L'option interne fonctionne-t-elle correctement ?</p>	Le problème est résolu.	Passez à l'étape 2.
<p><b>Etape 2</b></p> <p>Vérifiez si l'option interne est correctement installée dans la carte contrôleur.</p> <p><b>a</b> Éteignez l'imprimante.</p> <p><b>b</b> Débranchez le cordon d'alimentation de la prise de courant.</p> <p><b>c</b> Assurez-vous que l'option interne est installée dans le connecteur approprié de la carte contrôleur.</p> <p><b>d</b> Remettez l'imprimante sous tension.</p> <p>L'option interne est-elle correctement installée dans la carte contrôleur ?</p>	Passez à l'étape 3.	Connectez l'option interne à la carte contrôleur.
<p><b>Etape 3</b></p> <p>Imprimez la page des paramètres de menus et vérifiez si l'option interne apparaît dans la liste des options installées.</p> <p>L'option interne est-elle répertoriée sur la page des paramètres de menus ?</p>	Passez à l'étape 4.	Réinstallez l'option interne.
<p><b>Etape 4</b></p> <p>Vérifiez si l'option est disponible dans le pilote d'imprimante.</p> <p>Vous devrez peut-être ajouter l'option interne manuellement dans le pilote d'imprimante afin de la rendre disponible pour les travaux d'impression. Pour plus d'informations, reportez-vous à la section « <a href="#">Mise à jour des options disponibles dans le pilote d'imprimante</a> », page 21.</p> <p>L'option interne est-elle disponible dans le pilote d'imprimante ?</p>	Passez à l'étape 5.	Ajoutez manuellement l'option interne dans le pilote d'imprimante.

Action	Oui	Non
<p><b>Etape 5</b></p> <p><b>a</b> Vérifiez si l'option interne est sélectionnée.</p> <p><b>Remarque :</b> Dans l'application en cours, sélectionnez l'option interne. Pour les utilisateurs de Mac OS X version 9, assurez-vous que l'imprimante est configurée dans le sélecteur.</p> <p><b>b</b> Relancez la tâche d'impression.</p> <p>L'option interne fonctionne-t-elle correctement ?</p>	Le problème est résolu.	Contact <a href="#">assistance clientèle</a> .



## Problèmes de bac

Action	Oui	Non
<p><b>Etape 1</b></p> <p><b>a</b> Ouvrez le bac, puis effectuez une ou plusieurs des actions suivantes :</p> <ul style="list-style-type: none"> <li>• Vérifiez s'il y a des bourrages papier ou des feuilles mal engagées.</li> <li>• Assurez-vous que les repères de format sur les guide-papier sont alignés sur les repères de format de papier sur le bac.</li> <li>• Si vous imprimez sur du papier personnalisé, assurez-vous que les guide-papier touchent le bord du papier.</li> <li>• Assurez-vous que le papier est en dessous du repère de chargement maximal.</li> <li>• Assurez-vous que le papier est chargé bien à plat dans le bac.</li> </ul> <p><b>b</b> Vérifiez si le bac est complètement fermé.</p> <p>Le bac fonctionne-t-il ?</p>	Le problème est résolu.	Passez à l'étape 2.
<p><b>Etape 2</b></p> <p><b>a</b> Eteignez l'imprimante, attendez environ 10 secondes, puis rallumez-la.</p> <p><b>b</b> Relancez la tâche d'impression.</p> <p>Le bac fonctionne-t-il ?</p>	Le problème est résolu.	Passez à l'étape 3.
<p><b>Etape 3</b></p> <p>Vérifiez si le bac est installé.</p> <p>Imprimez la page de paramètres de menu, puis vérifiez si le bac apparaît dans la liste des options installées.</p> <p>Le bac apparaît-il dans la page de paramètres de menu ?</p>	Passez à l'étape 4.	Réinstallez le bac. Pour plus d'informations, consultez la documentation d'installation fournie avec le bac.
<p><b>Etape 4</b></p> <p>Vérifiez si le bac est disponible sur le pilote d'imprimante</p> <p><b>Remarque :</b> Il peut être nécessaire d'ajouter le bac manuellement dans le pilote d'imprimante afin de le rendre disponible pour les travaux d'impression. Pour plus d'informations, reportez-vous à la section « <a href="#">Mise à jour des options disponibles dans le pilote d'imprimante</a> », page 21.</p> <p>Le bac est-il disponible dans le pilote d'imprimante ?</p>	Passez à l'étape 5.	Ajoutez le bac manuellement dans le pilote d'imprimante.

Action	Oui	Non
<p><b>Etape 5</b> Vérifiez si le tiroir est bien sélectionné.</p> <p><b>a</b> Dans l'application en cours, sélectionnez l'option. Pour les utilisateurs de Mac OS X 9, vérifiez que l'imprimante est configurée dans le Sélecteur.</p> <p><b>b</b> Relancez la tâche d'impression.</p> <p>Le bac fonctionne-t-il ?</p>	Le problème est résolu.	Contact <a href="#">assistance clientèle</a> .

## Problèmes d'alimentation papier

### Les pages bloquées ne sont pas réimprimées

Action	Oui	Non
<p><b>a</b> Activez la correction bourrage.</p> <p><b>1</b> A partir du panneau de commandes de l'imprimante, naviguez jusqu'à :</p> <p> &gt; Paramètres &gt; OK &gt; Paramètres généraux &gt; OK &gt; Récupération d'impression &gt; OK &gt; Correction bourrage &gt; OK</p> <p><b>2</b> Appuyez sur les flèches jusqu'à ce que <b>En fonction</b> ou <b>Auto</b> s'affiche, puis appuyez sur .</p> <p><b>b</b> Renvoyez les pages qui ne se sont pas imprimées.</p> <p>Les pages bloquées se sont-elles réimprimées ?</p>	Le problème est résolu.	Contact <a href="#">l'assistance clientèle</a> .

### Bourrages papier fréquents

Action	Oui	Non
<p><b>Etape 1</b></p> <p><b>a</b> Ouvrez le tiroir, puis effectuez une ou plusieurs des actions suivantes :</p> <ul style="list-style-type: none"> <li>Assurez-vous que le papier est chargé bien à plat dans le tiroir.</li> <li>Assurez-vous que les repères de format sur les guide-papier sont alignés sur les repères de format de papier sur le tiroir.</li> <li>Assurez-vous que les guide-papier sont alignés sur le bord de la pile de papier.</li> <li>Assurez-vous que le papier est en dessous du repère de chargement maximal.</li> <li>Assurez-vous d'imprimer sur un format et un type de papier recommandés.</li> </ul> <p><b>b</b> Insérez le tiroir correctement. Si l'option Correction bourrage est activée, les travaux d'impression se réimprimeront automatiquement.</p> <p>Les bourrages papier surviennent-ils toujours fréquemment ?</p>	Passez à l'étape 2.	Le problème est résolu.

Action	Oui	Non
<p><b>Etape 2</b></p> <p><b>a</b> Chargez du papier provenant d'une nouvelle ramette.</p> <p><b>Remarque :</b> Le papier a été exposé à un taux d'humidité élevé. Conservez le papier dans son emballage d'origine jusqu'à utilisation.</p> <p><b>b</b> Relancez la tâche d'impression.</p> <p>Les bourrages papier surviennent-ils toujours fréquemment ?</p>	Passez à l'étape 3.	Le problème est résolu.
<p><b>Etape 3</b></p> <p><b>a</b> Consultez les astuces permettant d'éviter les bourrages. Pour plus d'informations, reportez-vous à la section « <a href="#">Réduction des risques de bourrage</a> », page 125.</p> <p><b>b</b> Suivez les recommandations, puis renvoyez le travail d'impression.</p> <p>Les bourrages papier surviennent-ils toujours fréquemment ?</p>	Contact <a href="#">l'assistance clientèle</a> .	Le problème est résolu.

### Le message Bourrage papier reste affiché après le dégagement du bourrage.

Action	Oui	Non
<p>Ouvrez la porte avant et retirez tous les tiroirs.</p> <p><b>a</b> Retirez les pages coincées.</p> <p><b>Remarque :</b> Assurez-vous qu'il ne reste plus de morceaux de papier.</p> <p><b>b</b> Appuyez sur  pour effacer le message et poursuivre l'impression.</p> <p>Le message de bourrage papier est-il toujours affiché ?</p>	Contact <a href="#">l'assistance clientèle</a> .	Le problème est résolu.



# Résolution des problèmes d'impression

## Problèmes d'impression

### Des caractères incorrects s'impriment.

Action	Oui	Non
<p><b>Etape 1</b> Assurez-vous que l'imprimante n'est pas en mode Dépistage Hex.</p> <p><b>Remarque</b> : Si le message <b>Hex prêt</b> s'affiche sur l'écran de l'imprimante, éteignez l'imprimante puis rallumez-la pour désactiver le mode Dépistage Hex.</p> <p>L'imprimante est-elle en mode Dépistage Hex ?</p>	Désactivez le mode Dépistage Hex	Passez à l'étape 2.
<p><b>Etape 2</b></p> <p><b>a</b> A partir du panneau de commandes de l'imprimante, sélectionnez <b>Réseau standard</b> ou <b>Réseau [x]</b>, puis activez SmartSwitch.</p> <p><b>b</b> Relancez la tâche d'impression.</p> <p>Des caractères incorrects sont-ils imprimés ?</p>	Contact <a href="#">assistance clientèle</a> .	Le problème est résolu.

### Le travail est imprimé depuis un bac inapproprié ou sur un papier inadéquat.

Action	Oui	Non
<p><b>Etape 1</b></p> <p><b>a</b> Vérifiez que le papier sur lequel vous imprimez est pris en charge par le bac.</p> <p><b>b</b> Relancez la tâche d'impression.</p> <p>Le travail est-il imprimé à partir du bac et sur le papier appropriés ?</p>	Le problème est résolu.	Passez à l'étape 2.
<p><b>Etape 2</b></p> <p><b>a</b> A partir du menu Papier du panneau de commandes de l'imprimante, définissez le format et le type du papier de manière à ce qu'ils correspondent au papier chargé dans le bac.</p> <p><b>b</b> Relancez la tâche d'impression.</p> <p>Le travail est-il imprimé à partir du bac et sur le papier appropriés ?</p>	Le problème est résolu.	Passez à l'étape 3.
<p><b>Etape 3</b></p> <p><b>a</b> En fonction de votre système d'exploitation, ouvrez la boîte de dialogue Préférences d'impression ou Imprimer, puis spécifiez le type de papier.</p> <p><b>b</b> Relancez la tâche d'impression.</p> <p>Le travail est-il imprimé à partir du bac et sur le papier appropriés ?</p>	Le problème est résolu.	Passez à l'étape 4.

Action	Oui	Non
<p><b>Etape 4</b></p> <p><b>a</b> Vérifiez si les bacs ne sont pas chaînés.</p> <p><b>b</b> Relancez la tâche d'impression.</p> <p>Le travail est-il imprimé à partir du bac et sur le papier appropriés ?</p>	Le problème est résolu.	Contact <a href="#">assistance clientèle</a> .

### Les travaux volumineux ne sont pas assemblés.

Action	Oui	Non
<p><b>Etape 1</b></p> <p><b>a</b> A partir du menu Finition sur le panneau de commandes de l'imprimante, définissez le paramètre Assembler sur (1,2,3) (1,2,3)</p> <p><b>b</b> Relancez la tâche d'impression.</p> <p>Le travail est-il imprimé et assemblé correctement ?</p>	Le problème est résolu.	Passez à l'étape 2.
<p><b>Etape 2</b></p> <p><b>a</b> A partir du logiciel d'imprimante, définissez Assembler sur (1,2,3) (1,2,3). <b>Remarque</b> : Si vous définissez Assembler sur (1,1,1) (2,2,2) dans le logiciel, le paramètre défini dans le menu Finition est ignoré.</p> <p><b>b</b> Relancez la tâche d'impression.</p> <p>Le travail est-il imprimé et assemblé correctement ?</p>	Le problème est résolu.	Passez à l'étape 3.
<p><b>Etape 3</b></p> <p>Pour réduire la complexité du travail, diminuez le nombre des polices et leur taille, le nombre et la complexité des images ainsi que le nombre de pages.</p> <p>Le travail est-il imprimé et assemblé correctement ?</p>	Le problème est résolu.	Contact <a href="#">assistance clientèle</a> .

### impression lente

#### Remarques :

- L'impression sur du papier étroit est plus lente pour éviter d'endommager l'unité de fusion.
- La vitesse de l'imprimante peut être réduite en cas d'impression prolongée ou à des températures élevées.

Action	Oui	Non
<p>Insérez du papier au format A4 ou Lettre dans le tiroir, puis renvoyez le travail d'impression.</p> <p>La vitesse d'impression augmente-t-elle ?</p>	Le problème est résolu.	Contact <a href="#">assistance clientèle</a> .

## Les travaux d'impression ne s'impriment pas

Action	Oui	Non
<p><b>Etape 1</b></p> <p><b>a</b> Depuis le document que vous tentez d'imprimer, ouvrez la boîte de dialogue Imprimer et vérifiez si vous avez sélectionné l'imprimante correcte.</p> <p><b>Remarque</b> : Si tel n'est pas le cas, vous devez sélectionner l'imprimante pour chaque document que vous souhaitez imprimer.</p> <p><b>b</b> Relancez la tâche d'impression.</p> <p>Les travaux s'impriment-ils ?</p>	Le problème est résolu.	Passez à l'étape 2.
<p><b>Etape 2</b></p> <p><b>a</b> Vérifiez si l'imprimante est branchée et sous tension, et si <b>Prêt</b> s'affiche sur l'écran de l'imprimante.</p> <p><b>b</b> Relancez la tâche d'impression.</p> <p>Les travaux sont-ils imprimés ?</p>	Le problème est résolu.	Passez à l'étape 3.
<p><b>Etape 3</b></p> <p>Si un message d'erreur s'affiche sur l'écran de l'imprimante, effacez-le.</p> <p><b>Remarque</b> : L'imprimante poursuit l'impression une fois le message effacé.</p> <p>Les travaux s'impriment-ils ?</p>	Le problème est résolu.	Passez à l'étape 4.
<p><b>Etape 4</b></p> <p><b>a</b> Vérifiez si les ports (USB, série ou Ethernet) fonctionnent et si les câbles sont solidement raccordés à l'ordinateur et à l'imprimante.</p> <p><b>Remarque</b> : Pour plus d'informations, consultez la documentation d'installation fournie avec l'imprimante.</p> <p><b>b</b> Relancez la tâche d'impression.</p> <p>Les travaux s'impriment-ils ?</p>	Le problème est résolu.	Passez à l'étape 5.
<p><b>Etape 5</b></p> <p><b>a</b> Eteignez l'imprimante, attendez environ 10 secondes, puis rallumez-la.</p> <p><b>b</b> Relancez la tâche d'impression.</p> <p>Les travaux sont-ils imprimés ?</p>	Le problème est résolu.	Passez à l'étape 6.
<p><b>Etape 6</b></p> <p><b>a</b> Désinstallez, puis réinstallez le logiciel de l'imprimante. Pour plus d'informations, reportez-vous à la section « <a href="#">Installation du logiciel de l'imprimante</a> », page 20.</p> <p><b>Remarque</b> : Le logiciel de l'imprimante est disponible à l'adresse <a href="http://support.lexmark.com">http://support.lexmark.com</a>.</p> <p><b>b</b> Relancez la tâche d'impression.</p> <p>Les travaux sont-ils imprimés ?</p>	Le problème est résolu.	Contactez <a href="#">l'assistance clientèle</a> .

## Le travail d'impression prend plus de temps que prévu

Action	Oui	Non
<p><b>Etape 1</b>            Modifier les paramètres environnementaux de l'imprimante.</p> <p><b>a</b> A partir du panneau de commandes de l'imprimante, allez sur :  <b>Paramètres &gt;Paramètres généraux</b></p> <p><b>b</b> Sélectionnez <b>Mode Eco</b> ou <b>Mode Silencieux</b>, puis sélectionnez <b>Désactivé</b>.</p> <p><b>Remarque</b> : La désactivation du mode Eco ou du mode Silencieux peut augmenter la consommation électrique ou de fournitures, ou des deux.</p> <p>Le document a-t-il été imprimé ?</p>	Le problème est résolu.	Passez à l'étape 2.
<p><b>Etape 2</b>            Diminuez le nombre des polices et leur taille, le nombre et la complexité des images ainsi que le nombre de pages du travail d'impression, puis renvoyez le travail</p> <p>Le document a-t-il été imprimé ?</p>	Le problème est résolu.	Passez à l'étape 3.
<p><b>Etape 3</b>  <b>a</b> Supprimez des travaux stockés dans la mémoire de l'imprimante.  <b>b</b> Relancez la tâche d'impression.</p> <p>Le document a-t-il été imprimé ?</p>	Le problème est résolu.	Passez à l'étape 4.
<p><b>Etape 4</b>  <b>a</b> Désactivez la fonction Protection page.            A partir du panneau de commandes de l'imprimante, allez sur :  <b>Paramètres &gt;Paramètres généraux &gt;Reprise de l'impression &gt;Protection de la page &gt;Désactivé</b></p> <p><b>b</b> Relancez la tâche d'impression.</p> <p>Le document a-t-il été imprimé ?</p>	Le problème est résolu.	Passez à l'étape 5.
<p><b>Etape 5</b>            Installez de la mémoire supplémentaire dans l'imprimante, puis renvoyez le travail d'impression.</p> <p>Le document a-t-il été imprimé ?</p>	Le problème est résolu.	Contact <a href="#">assistance clientèle</a> .

## La fonction de chaînage des bacs ne fonctionne pas.

### Remarques :

- Les bacs ne parviennent pas à détecter la longueur du papier.
- Le chargeur multifonction ne détecte pas automatiquement le format du papier. Vous devez définir le format dans le menu Format/Type papier.

Action	Oui	Non
<p><b>Etape 1</b></p> <p><b>a</b> Ouvrez les bacs, puis vérifiez s'ils contiennent du papier correspondant au format et au type.</p> <ul style="list-style-type: none"> <li>• Vérifiez si les guide-papier sont positionnés de manière appropriée par rapport au format du papier chargé dans chaque bac.</li> <li>• Assurez-vous que les repères de format sur les guide-papier sont alignés sur les repères de format de papier sur le bac.</li> </ul> <p><b>b</b> Relancez la tâche d'impression.</p> <p>Les bacs sont-ils correctement chaînés ?</p>	Le problème est résolu.	Passez à l'étape 2.
<p><b>Etape 2</b></p> <p><b>a</b> A partir du panneau de commandes de l'imprimante, définissez le format et le type de papier dans le menu Papier de manière à ce qu'ils correspondent au papier chargé dans les bacs à chaîner.</p> <p><b>Remarque :</b> Le format et le type de papier doivent correspondre aux bacs à chaîner.</p> <p><b>b</b> Relancez la tâche d'impression.</p> <p>Les bacs sont-ils correctement chaînés ?</p>	Le problème est résolu.	Contact <a href="#">assistance clientèle</a> .

### Des sauts de page inattendus se produisent

Action	Oui	Non
<p><b>Etape 1</b></p> <p>Réglez les paramètres de délai d'impression.</p> <p><b>a</b> A partir du panneau de commandes de l'imprimante, allez sur : <b>Paramètres &gt; Paramètres généraux &gt; Délais &gt; Délai d'impression</b></p> <p><b>b</b> Sélectionnez une valeur supérieure puis, en fonction de votre modèle d'imprimante, sélectionnez  ou <b>Envoyer</b>.</p> <p><b>c</b> Relancez la tâche d'impression.</p> <p>Le fichier s'est-il imprimé correctement ?</p>	Le problème est résolu.	Passez à l'étape 2.
<p><b>Etape 2</b></p> <p><b>a</b> Vérifiez les sauts de page manuels dans le fichier d'origine.</p> <p><b>b</b> Relancez la tâche d'impression.</p> <p>Le fichier s'est-il imprimé correctement ?</p>	Le problème est résolu.	Contact <a href="#">assistance clientèle</a> .

## Problèmes de qualité d'impression

### Les bords des caractères sont irréguliers ou inégaux.

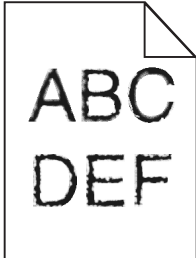

Action	Oui	Non
<p><b>Etape 1</b></p> <p><b>a</b> Imprimez une liste des échantillons de polices pour vérifier si les polices utilisées sont prises en charge par l'imprimante.</p> <p><b>1</b> A partir du panneau de commandes de l'imprimante, naviguez jusqu'à :  <b>Menus &gt;Rapports &gt;Imprimer polices</b></p> <p><b>2</b> Sélectionnez <b>Polices PCL</b> ou <b>Polices PostScript</b>.</p> <p><b>b</b> Relancez la tâche d'impression.</p> <p>Utilisez-vous des polices qui sont prises en charge par l'imprimante ?</p>	<p>Passez à l'étape 2.</p>	<p>Sélectionnez une police qui est prise en charge par l'imprimante.</p>
<p><b>Etape 2</b></p> <p>Vérifiez si les polices installées sur l'ordinateur sont prises en charge par l'imprimante.</p> <p>Les polices installées sur l'ordinateur sont-elles prises en charge par l'imprimante ?</p>	<p>Le problème est résolu.</p>	<p>Contact <a href="#">assistance clientèle</a>.</p>

### Pages ou images tronquées

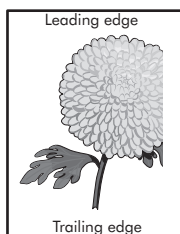
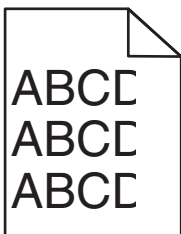

Action	Oui	Non
<p><b>Etape 1</b></p> <p><b>a</b> Ajustez les guides de longueur et de largeur du tiroir au format du papier chargé.</p> <p><b>b</b> Relancez la tâche d'impression.</p> <p>La page ou l'image est-elle tronquée ?</p>	<p>Passez à l'étape 2.</p>	<p>Le problème est résolu.</p>

Action	Oui	Non
<p><b>Etape 2</b></p> <p>A partir du panneau de commandes de l'imprimante, définissez le format et le type de papier dans le menu Papier de manière à ce qu'ils correspondent au papier chargé dans le tiroir.</p> <p>Le format de papier correspond-il à celui du papier chargé dans le tiroir ?</p>	Passez à l'étape 3.	<p>Essayez une ou plusieurs des solutions suivantes :</p> <ul style="list-style-type: none"> <li>• A partir du panneau de commandes de l'imprimante, modifiez le format de papier de manière à ce qu'il corresponde au papier chargé dans le bac.</li> <li>• A partir du panneau de commandes de l'imprimante, modifiez le type de papier de manière à ce qu'il corresponde au papier chargé dans le bac.</li> </ul>
<p><b>Etape 3</b></p> <p><b>a</b> Selon votre système d'exploitation, définissez le format de papier à partir des Préférences d'impression ou de la boîte de dialogue Imprimer.</p> <p><b>b</b> Relancez la tâche d'impression.</p> <p>La page ou l'image est-elle tronquée ?</p>	Passez à l'étape 4.	Le problème est résolu.
<p><b>Etape 4</b></p> <p><b>a</b> Retirez le kit de traitement d'images, puis remettez-la en place.</p> <p><b>Attention — Dommages potentiels :</b> N'exposez pas le kit de traitement d'images à la lumière directe pendant plus de 10 minutes. Une exposition prolongée à la lumière pourrait provoquer des problèmes de qualité d'impression.</p> <p><b>Attention — Dommages potentiels :</b> ne touchez pas le dessous du kit de traitement d'images. Cela risquerait de l'endommager.</p> <p><b>b</b> Relancez la tâche d'impression.</p> <p>La page ou l'image est-elle tronquée ?</p>	Contact <a href="#">assistance clientèle</a> .	Le problème est résolu.

## Le fond des impressions est gris

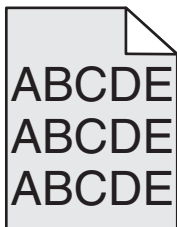

Action	Oui	Non
<p><b>Etape 1</b></p> <p>Réduisez l'intensité du toner.</p> <p><b>a</b> A partir du menu Qualité du panneau de commandes de l'imprimante, diminuez l'intensité du toner.</p> <p><b>Remarque :</b> 4 correspond au paramètre d'usine par défaut.</p> <p><b>b</b> Relancez la tâche d'impression.</p> <p>Le fond gris a-t-il disparu ?</p>	Le problème est résolu.	Passez à l'étape 2.
<p><b>Etape 2</b></p> <p><b>a</b> Retirez le kit de traitement d'images, puis remettez-la en place.</p> <p><b>Attention — Dommages potentiels :</b> N'exposez pas le kit de traitement d'images à la lumière directe pendant plus de 10 minutes. Une exposition prolongée à la lumière pourrait provoquer des problèmes de qualité d'impression.</p> <p><b>Attention — Dommages potentiels :</b> ne touchez pas le dessous du kit de traitement d'images. Cela risquerait de l'endommager.</p> <p><b>b</b> Relancez la tâche d'impression.</p> <p>Le fond gris a-t-il disparu ?</p>	Le problème est résolu.	Contact <a href="#">assistance clientèle</a> .

## Des blancs horizontaux apparaissent sur les impressions

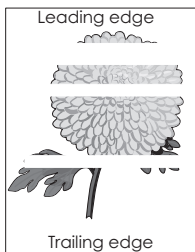

Action	Oui	Non
<p><b>Etape 1</b></p> <p><b>a</b> Assurez-vous que votre programme utilise un motif de remplissage correct.</p> <p><b>b</b> Relancez la tâche d'impression.</p> <p>Des blancs horizontaux apparaissent-ils sur les impressions ?</p>	Passez à l'étape 2.	Le problème est résolu.
<p><b>Etape 2</b></p> <p><b>a</b> Chargez le tiroir ou chargeur spécifié avec un type de papier recommandé.</p> <p><b>b</b> Relancez la tâche d'impression.</p> <p>Des blancs horizontaux apparaissent-ils sur les impressions ?</p>	Passez à l'étape 3.	Le problème est résolu.



Action	Oui	Non
<p><b>Etape 3</b></p> <p><b>a</b> Retirez le kit de traitement d'images, puis remettez-la en place.</p> <p><b>Attention — Dommages potentiels :</b> N'exposez pas le kit de traitement d'images à la lumière directe pendant plus de 10 minutes. Une exposition prolongée à la lumière pourrait provoquer des problèmes de qualité d'impression.</p> <p><b>Attention — Dommages potentiels :</b> ne touchez pas le dessous du kit de traitement d'images. Cela risquerait de l'endommager.</p> <p><b>b</b> Relancez la tâche d'impression.</p> <p>Des blancs horizontaux apparaissent-ils sur les impressions ?</p>	Passez à l'étape 4.	Le problème est résolu.
<p><b>Etape 4</b></p> <p>Remplacez le kit de traitement d'images, puis envoyez à nouveau le travail d'impression.</p> <p>Des blancs horizontaux apparaissent-ils sur les impressions ?</p>	Contact <a href="#">assistance clientèle</a> .	Le problème est résolu.

### Les marges sont incorrectes sur les impressions

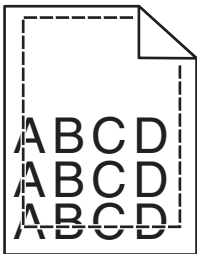

Action	Oui	Non
<p><b>Etape 1</b></p> <p><b>a</b> Ajustez les guides de longueur et de largeur au format du papier chargé dans le tiroir.</p> <p><b>b</b> Relancez la tâche d'impression.</p> <p>Les marges sont-elles correctes ?</p>	Le problème est résolu.	Passez à l'étape 2.

Action	Oui	Non
<p><b>Etape 2</b></p> <p>A partir du panneau de commandes de l'imprimante, définissez le format de papier dans le menu Papier de manière à ce qu'il corresponde au papier chargé dans le tiroir.</p> <p>Le format de papier correspond-il à celui du papier chargé dans le tiroir ?</p>	Passez à l'étape 3.	<p>Essayez une ou plusieurs des solutions suivantes :</p> <ul style="list-style-type: none"> <li>• Spécifiez le format de papier dans les paramètres du tiroir de manière à ce qu'il corresponde au papier chargé dans le tiroir.</li> <li>• Remplacez le papier chargé dans le tiroir de manière à ce qu'il corresponde au format de papier spécifié dans les paramètres du tiroir.</li> </ul>
<p><b>Etape 3</b></p> <p><b>a</b> Selon votre système d'exploitation, définissez le format de papier à partir des Préférences d'impression ou de la boîte de dialogue Imprimer.</p> <p><b>b</b> Relancez la tâche d'impression.</p> <p>Les marges sont-elles correctes ?</p>	Le problème est résolu.	Contact <a href="#">assistance clientèle</a> .

## Papier recourbé

Action	Oui	Non
<p><b>Etape 1</b></p> <p>Ajustez les guides de longueur et de largeur au format du papier chargé dans le tiroir.</p> <p>Les guides de longueur et de largeur sont-ils positionnés correctement ?</p>	Passez à l'étape 2.	Réglez les guides de largeur et de longueur.
<p><b>Etape 2</b></p> <p>A partir du panneau de commandes de l'imprimante, définissez le type et le grammage du papier dans le menu Papier de manière à ce qu'ils correspondent au papier chargé dans le tiroir.</p> <p>Le type et le grammage du papier correspondent-ils à ceux du papier chargé dans le tiroir ?</p>	Passez à l'étape 3.	Spécifiez le type et le grammage du papier dans les paramètres du tiroir de manière à ce qu'ils correspondent à ceux du papier chargé dans le tiroir.
<p><b>Etape 3</b></p> <p><b>a</b> Selon votre système d'exploitation, définissez le type et le grammage du papier à partir des Préférences d'impression ou de la boîte de dialogue Imprimer.</p> <p><b>b</b> Relancez la tâche d'impression.</p> <p>Le papier est-il toujours recourbé ?</p>	Passez à l'étape 4.	Le problème est résolu.

Action	Oui	Non
<p><b>Etape 4</b></p> <p><b>a</b> Retirez le papier du tiroir et retournez-le.</p> <p><b>b</b> Relancez la tâche d'impression.</p> <p>Le papier est-il toujours recourbé ?</p>	Passez à l'étape 5.	Le problème est résolu.
<p><b>Etape 5</b></p> <p><b>a</b> Chargez du papier provenant d'une nouvelle ramette.</p> <p><b>Remarque :</b> Le papier a été exposé à un taux d'humidité élevé. Conservez le papier dans son emballage d'origine jusqu'à utilisation.</p> <p><b>b</b> Relancez la tâche d'impression.</p> <p>Le papier est-il toujours recourbé ?</p>	Contact <a href="#">assistance clientèle</a> .	Le problème est résolu.

## Irrégularités d'impression

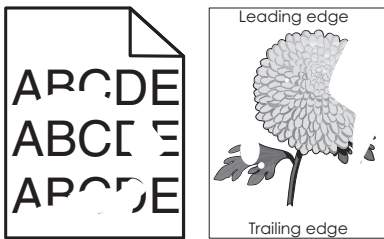

Action	Oui	Non
<p><b>Etape 1</b></p> <p><b>a</b> Ajustez les guides de longueur et de largeur au format du papier chargé dans le tiroir.</p> <p><b>b</b> Relancez la tâche d'impression.</p> <p>Les irrégularités d'impression sont-elles toujours présentes ?</p>	Passez à l'étape 2.	Le problème est résolu.
<p><b>Etape 2</b></p> <p>A partir du panneau de commandes de l'imprimante, définissez le format et le type de papier dans le menu Papier de manière à ce qu'ils correspondent au papier chargé dans le tiroir.</p> <p>Le bac est-il réglé sur le format et le type du papier chargé ?</p>	Passez à l'étape 3.	<p>Essayez une ou plusieurs des solutions suivantes :</p> <ul style="list-style-type: none"> <li>• Spécifiez le format de papier dans les paramètres du tiroir de manière à ce qu'il corresponde au papier chargé dans le tiroir.</li> <li>• Remplacez le papier chargé dans le tiroir de manière à ce qu'il corresponde au format de papier spécifié dans les paramètres du tiroir.</li> </ul>

Action	Oui	Non
<p><b>Etape 3</b></p> <p><b>a</b> Selon votre système d'exploitation, définissez le type et le grammage du papier à partir des Préférences d'impression ou de la boîte de dialogue Imprimer.</p> <p><b>b</b> Relancez la tâche d'impression.</p> <p>Les irrégularités d'impression sont-elles toujours présentes ?</p>	Passez à l'étape 4.	Le problème est résolu.
<p><b>Etape 4</b></p> <p>Vérifiez si le papier chargé dans le tiroir possède une surface texturée ou grenée.</p> <p>Imprimez-vous sur du papier texturé ou grené ?</p>	A partir du panneau de commandes de l'imprimante, définissez la texture du papier dans le menu Papier de manière à ce qu'elle corresponde au papier chargé dans le tiroir.	Passez à l'étape 5.
<p><b>Etape 5</b></p> <p><b>a</b> Chargez du papier provenant d'une nouvelle ramette.</p> <p><b>Remarque :</b> Le papier a été exposé à un taux d'humidité élevé. Conservez le papier dans son emballage d'origine jusqu'à utilisation.</p> <p><b>b</b> Relancez la tâche d'impression.</p> <p>Les irrégularités d'impression sont-elles toujours présentes ?</p>	Passez à l'étape 6.	Le problème est résolu.
<p><b>Etape 6</b></p> <p>Remplacez le kit de traitement d'images, puis envoyez à nouveau le travail d'impression.</p> <p>Les irrégularités d'impression sont-elles toujours présentes ?</p>	Contact <a href="#">assistance clientèle</a> .	Le problème est résolu.

## L'impression est trop sombre

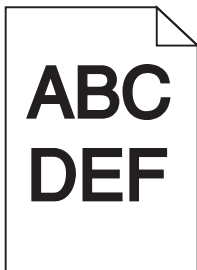

Action	Oui	Non
<p><b>Etape 1</b></p> <p><b>a</b> Dans le menu Qualité du panneau de commandes de l'imprimante, sélectionnez <b>Réglage couleur</b>.</p> <p><b>b</b> Relancez la tâche d'impression.</p> <p>L'impression est-elle toujours trop sombre ?</p>	Passez à l'étape 2.	Le problème est résolu.

Action	Oui	Non
<p><b>Etape 2</b></p> <p><b>a</b> A partir du menu Qualité du panneau de commandes de l'imprimante, diminuez l'intensité du toner.</p> <p><b>Remarque :</b> 4 correspond au paramètre usine.</p> <p><b>b</b> Relancez la tâche d'impression.</p> <p>L'impression est-elle toujours trop sombre ?</p>	Passez à l'étape 3.	Le problème est résolu.
<p><b>Etape 3</b></p> <p><b>a</b> A partir du panneau de commandes de l'imprimante, définissez le type, la texture et le grammage du papier dans le menu Papier de manière à ce qu'ils correspondent au papier chargé dans le tiroir.</p> <p><b>b</b> Relancez la tâche d'impression.</p> <p>Le tiroir est-il réglé sur le type, la texture et le grammage du papier chargé ?</p>	Passez à l'étape 4.	Remplacez le papier chargé dans le tiroir de manière à ce qu'il corresponde au type, à la texture et au grammage du papier spécifiés dans les paramètres du tiroir.
<p><b>Etape 4</b></p> <p><b>a</b> Selon votre système d'exploitation, définissez le type, la texture et le grammage du papier à partir des Préférences d'impression ou de la boîte de dialogue Imprimer.</p> <p><b>b</b> Relancez la tâche d'impression.</p> <p>L'impression est-elle toujours trop sombre ?</p>	Passez à l'étape 5.	Le problème est résolu.
<p><b>Etape 5</b></p> <p>Vérifiez si le papier chargé dans le tiroir possède une surface texturée ou grenée.</p> <p>Imprimez-vous sur du papier texturé ou grené ?</p>	A partir du panneau de commandes de l'imprimante, définissez la texture du papier dans le menu Papier de manière à ce qu'elle corresponde au papier chargé dans le tiroir.	Passez à l'étape 6.
<p><b>Etape 6</b></p> <p><b>a</b> Chargez du papier provenant d'une nouvelle ramette.</p> <p><b>Remarque :</b> Le papier a été exposé à un taux d'humidité élevé. Conservez le papier dans son emballage d'origine jusqu'à utilisation.</p> <p><b>b</b> Relancez la tâche d'impression.</p> <p>L'impression est-elle toujours trop sombre ?</p>	Passez à l'étape 7.	Le problème est résolu.
<p><b>Etape 7</b></p> <p>Remplacez le kit de traitement d'images, puis envoyez à nouveau le travail d'impression.</p> <p>L'impression est-elle toujours trop sombre ?</p>	Contact <a href="#">assistance clientèle</a> .	Le problème est résolu.

## L'impression est trop claire

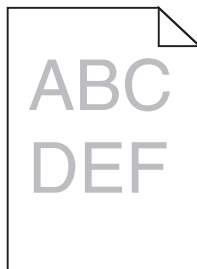

Action	Oui	Non
<p><b>Etape 1</b></p> <p><b>a</b> Dans le menu Qualité du panneau de commandes de l'imprimante, sélectionnez <b>Réglage couleur</b>.</p> <p><b>b</b> Relancez la tâche d'impression.</p> <p>L'impression est-elle toujours trop claire ?</p>	Passez à l'étape 2.	Le problème est résolu.
<p><b>Etape 2</b></p> <p><b>a</b> A partir du menu Qualité du panneau de commandes de l'imprimante, augmentez l'intensité du toner.</p> <p><b>Remarque</b> : 4 correspond au paramètre usine.</p> <p><b>b</b> Relancez la tâche d'impression.</p> <p>L'impression est-elle toujours trop claire ?</p>	Passez à l'étape 3.	Le problème est résolu.
<p><b>Etape 3</b></p> <p>A partir du panneau de commandes de l'imprimante, définissez le type, la texture et le grammage du papier dans le menu Papier de manière à ce qu'ils correspondent au papier chargé dans le tiroir.</p> <p>Le tiroir est-il réglé sur le type, la texture et le grammage du papier chargé ?</p>	Passez à l'étape 4.	Spécifiez le type, la texture et le grammage du papier dans les paramètres du tiroir de manière à ce qu'ils correspondent à ceux du papier chargé dans le tiroir.
<p><b>Etape 4</b></p> <p><b>a</b> Selon votre système d'exploitation, définissez le type, la texture et le grammage du papier à partir des Préférences d'impression ou de la boîte de dialogue Imprimer.</p> <p><b>b</b> Relancez la tâche d'impression.</p> <p>L'impression est-elle toujours trop claire ?</p>	Passez à l'étape 5.	Le problème est résolu.
<p><b>Etape 5</b></p> <p>Assurez-vous que le papier ne possède pas une surface texturée ou grenée.</p> <p>Imprimez-vous sur du papier texturé ou grené ?</p>	A partir du panneau de commandes de l'imprimante, définissez la texture du papier dans le menu Papier de manière à ce qu'elle corresponde au papier chargé dans le tiroir	Passez à l'étape 5.

Action	Oui	Non
<p><b>Etape 6</b></p> <p><b>a</b> Chargez du papier provenant d'une nouvelle ramette.</p> <p><b>Remarque :</b> Le papier a été exposé à un taux d'humidité élevé. Conservez le papier dans son emballage d'origine jusqu'à utilisation.</p> <p><b>b</b> Relancez la tâche d'impression.</p> <p>L'impression est-elle toujours trop claire ?</p>	Passez à l'étape 7.	Le problème est résolu.
<p><b>Etape 7</b></p> <p>Remplacez le kit de traitement d'images, puis envoyez à nouveau le travail d'impression.</p> <p>L'impression est-elle toujours trop claire ?</p>	Contact <a href="#">assistance clientèle</a> .	Le problème est résolu.

## L'imprimante imprime des pages vierges

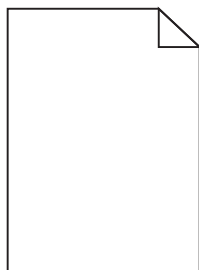

Action	Oui	Non
<p><b>Etape 1</b></p> <p><b>a</b> Vérifiez que tous les matériaux d'emballage du kit de traitement d'images ont été retirés.</p> <ol style="list-style-type: none"> <li>1 Retirez le kit de traitement d'images.</li> <li>2 Vérifiez que tous les matériaux d'emballage du kit de traitement d'images ont été correctement retirés.</li> </ol> <p><b>Attention — Dommages potentiels :</b> N'exposez pas le kit de traitement d'images à la lumière directe pendant plus de 10 minutes. Une exposition prolongée à la lumière pourrait provoquer des problèmes de qualité d'impression.</p> <p><b>Attention — Dommages potentiels :</b> ne touchez pas le dessous du kit de traitement d'images. Cela risquerait de l'endommager.</p> <ol style="list-style-type: none"> <li>3 Réinstallez le kit de traitement d'images.</li> </ol> <p><b>b</b> Relancez la tâche d'impression.</p> <p>L'imprimante imprime-t-elle toujours des pages vierges ?</p>	Passez à l'étape 2.	Le problème est résolu.
<p><b>Etape 2</b></p> <p>Remplacez le kit de traitement d'images, puis envoyez à nouveau le travail d'impression.</p> <p>L'imprimante imprime-t-elle toujours des pages vierges ?</p>	Contact <a href="#">assistance clientèle</a> .	Le problème est résolu.

## L'imprimante imprime des pages noires



Action	Oui	Non
<p><b>Etape 1</b></p> <p><b>a</b> Retirez le kit de traitement d'images, puis remettez-la en place.</p> <p><b>Attention — Dommages potentiels :</b> N'exposez pas le kit de traitement d'images à la lumière directe pendant plus de 10 minutes. Une exposition prolongée à la lumière pourrait provoquer des problèmes de qualité d'impression.</p> <p><b>Attention — Dommages potentiels :</b> ne touchez pas le dessous du kit de traitement d'images. Cela risquerait de l'endommager.</p> <p><b>b</b> Relancez la tâche d'impression.</p> <p>L'imprimante imprime-t-elle des pages noires ?</p>	Passez à l'étape 2.	Le problème est résolu.
<p><b>Etape 2</b></p> <p>Remplacez le kit de traitement d'images, puis envoyez à nouveau le travail d'impression.</p> <p>L'imprimante imprime-t-elle des pages noires ?</p>	Contact <a href="#">assistance clientèle</a> .	Le problème est résolu.

## Des défauts répétés apparaissent sur les impressions

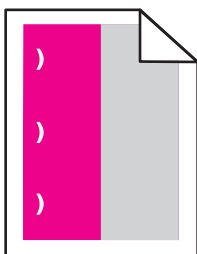



Action	Oui	Non
<p><b>Etape 1</b></p> <p>Mesurez la distance entre les défauts.</p> <p>Vérifiez si une distance entre les défauts est égale à :</p> <ul style="list-style-type: none"> <li>• 25,1 mm (0,98 po)</li> <li>• 29,8 mm (1,17 po)</li> <li>• 43,9 mm (1,72 po)</li> <li>• 45,5 mm (1,79 po)</li> <li>• 94,2 mm (3,70 po)</li> </ul> <p>La distance entre les défauts est-elle égale à une des mesures de la liste ?</p>	Passez à l'étape 2.	<p><b>1</b> Vérifiez si la distance entre les défauts est égale à une de celles ci-dessous :</p> <ul style="list-style-type: none"> <li>• 37,7 mm (1,48 po)</li> <li>• 78,5 mm (3,09 po)</li> <li>• 95 mm (3,74 po)</li> </ul> <p><b>2</b> Notez la distance, puis contactez <a href="#">l'assistance clientèle</a> ou votre technicien.</p>
<p><b>Etape 2</b></p> <p>Remplacez le kit de traitement d'images, puis envoyez à nouveau le travail d'impression.</p> <p>Les défaillances récurrentes persistent-elles ?</p>	Contactez <a href="#">l'assistance clientèle</a> .	Le problème est résolu.

## Des images ombrées apparaissent sur les impressions

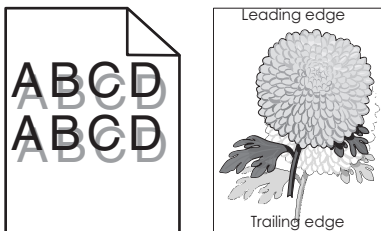

Action	Oui	Non
<p><b>Etape 1</b></p> <p>Vérifiez si le type et le grammage du papier chargé dans le bac sont corrects.</p> <p>Le tiroir contient-il du papier qui possède le type et le grammage appropriés ?</p>	Passez à l'étape 2.	Chargez dans le tiroir du papier qui possède le type et le grammage appropriés.
<p><b>Etape 2</b></p> <p>A partir du panneau de commandes de l'imprimante, définissez le type et le grammage du papier dans le menu Papier de manière à ce qu'ils correspondent au papier chargé dans le tiroir.</p> <p>Les paramètres de l'imprimante correspondent-ils au type et au grammage du papier chargé ?</p>	Passez à l'étape 3.	Modifiez le type et le grammage du papier de manière à ce qu'ils correspondent à ceux du papier chargé dans le tiroir.

Action	Oui	Non
<p><b>Etape 3</b></p> <p><b>a</b> Selon votre système d'exploitation, définissez le type et le grammage du papier à partir des Préférences d'impression ou de la boîte de dialogue Imprimer.</p> <p><b>b</b> Relancez la tâche d'impression.</p> <p>Des images ombrées apparaissent-elles encore sur les impressions ?</p>	Passez à l'étape 4.	Le problème est résolu.
<p><b>Etape 4</b></p> <p>Remplacez le kit de traitement d'images, puis envoyez à nouveau le travail d'impression.</p> <p>Des images ombrées apparaissent-elles encore sur les impressions ?</p>	Contact <a href="#">assistance clientèle</a> .	Le problème est résolu.

### L'impression est inclinée sur la page

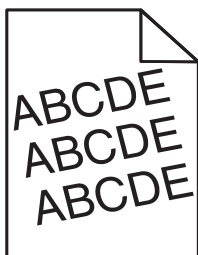

Action	Oui	Non
<p><b>Etape 1</b></p> <p><b>a</b> Ajustez les guides de longueur et de largeur au format du papier chargé dans le tiroir.</p> <p><b>b</b> Relancez la tâche d'impression.</p> <p>L'impression est-elle toujours inclinée ?</p>	Passez à l'étape 2.	Le problème est résolu.
<p><b>Etape 2</b></p> <p><b>a</b> Vérifiez que le papier sur lequel vous imprimez est pris en charge par le tiroir.</p> <p><b>b</b> Relancez la tâche d'impression.</p> <p>L'impression est-elle toujours inclinée ?</p>	Contact <a href="#">assistance clientèle</a> .	Le problème est résolu.

### Des rayures horizontales apparaissent sur les impressions

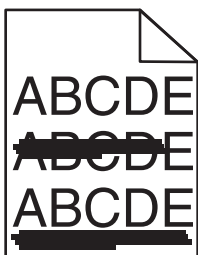

Action	Oui	Non
<p><b>Etape 1</b></p> <p><b>a</b> Selon votre système d'exploitation, définissez le tiroir ou le chargeur à partir des Préférences d'impression ou de la boîte de dialogue Imprimer.</p> <p><b>b</b> Relancez la tâche d'impression.</p> <p>Des rayures horizontales apparaissent-elles sur les impressions ?</p>	Passez à l'étape 2.	Le problème est résolu.
<p><b>Etape 2</b></p> <p>A partir du panneau de commandes de l'imprimante, définissez le type et le grammage du papier dans le menu Papier de manière à ce qu'ils correspondent au papier chargé dans le tiroir.</p> <p>Le type et le grammage du papier correspondent-ils à ceux du papier chargé dans le bac ?</p>	Passez à l'étape 3.	<p>Essayez une ou plusieurs des solutions suivantes :</p> <ul style="list-style-type: none"> <li>• Spécifiez le type et le grammage du papier dans les paramètres du tiroir de manière à ce qu'ils correspondent à ceux du papier chargé dans le tiroir.</li> <li>• Remplacez le papier chargé dans le tiroir de manière à ce qu'il corresponde au type et au grammage du papier spécifiés dans les paramètres du tiroir.</li> </ul>
<p><b>Etape 3</b></p> <p><b>a</b> Chargez du papier provenant d'une nouvelle ramette.</p> <p><b>Remarque :</b> Le papier a été exposé à un taux d'humidité élevé. Conservez le papier dans son emballage d'origine jusqu'à utilisation.</p> <p><b>b</b> Relancez la tâche d'impression.</p> <p>Des rayures horizontales apparaissent-elles sur les impressions ?</p>	Passez à l'étape 4.	Le problème est résolu.
<p><b>Etape 4</b></p> <p><b>a</b> Retirez le kit de traitement d'images, puis remettez-la en place.</p> <p><b>Attention — Dommages potentiels :</b> N'exposez pas le kit de traitement d'images à la lumière directe pendant plus de 10 minutes. Une exposition prolongée à la lumière pourrait provoquer des problèmes de qualité d'impression.</p> <p><b>Attention — Dommages potentiels :</b> ne touchez pas le dessous du kit de traitement d'images. Cela risquerait de l'endommager.</p> <p><b>b</b> Relancez la tâche d'impression.</p> <p>Des rayures horizontales apparaissent-elles sur les impressions ?</p>	Passez à l'étape 5.	Le problème est résolu.
<p><b>Etape 5</b></p> <p>Remplacez le kit de traitement d'images, puis envoyez à nouveau le travail d'impression.</p> <p>Des rayures horizontales apparaissent-elles sur les impressions ?</p>	Contact <a href="#">assistance clientèle</a> .	Le problème est résolu.

## Des rayures verticales apparaissent sur les impressions

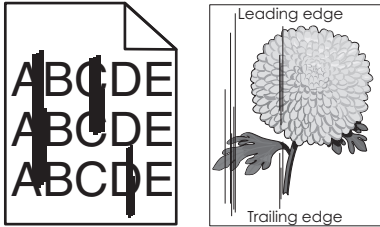

Action	Oui	Non
<p><b>Etape 1</b></p> <p><b>a</b> Selon votre système d'exploitation, définissez le type, la texture et le grammage du papier à partir des Préférences d'impression ou de la boîte de dialogue Imprimer.</p> <p><b>b</b> Relancez la tâche d'impression.</p> <p>Des rayures verticales apparaissent-elles sur les impressions ?</p>	Passez à l'étape 2.	Le problème est résolu.
<p><b>Etape 2</b></p> <p>A partir du panneau de commandes de l'imprimante, définissez la texture, le type et le grammage du papier dans le menu Papier de manière à ce qu'ils correspondent au papier chargé dans le tiroir.</p> <p>La texture, le type et le grammage du papier correspondent-ils à ceux du papier chargé dans le tiroir ?</p>	Passez à l'étape 3.	<p>Essayez une ou plusieurs des solutions suivantes :</p> <ul style="list-style-type: none"> <li>• Spécifiez la texture, le type et le grammage du papier dans les paramètres du tiroir de manière à ce qu'ils correspondent à ceux du papier chargé dans le tiroir.</li> <li>• Remplacez le papier chargé dans le tiroir de manière à ce qu'il corresponde au format de papier spécifié dans les paramètres du tiroir.</li> </ul>
<p><b>Etape 3</b></p> <p><b>a</b> Chargez du papier provenant d'une nouvelle ramette.</p> <p><b>Remarque</b> : Le papier a été exposé à un taux d'humidité élevé. Conservez le papier dans son emballage d'origine jusqu'à utilisation.</p> <p><b>b</b> Relancez la tâche d'impression.</p> <p>Des rayures verticales apparaissent-elles sur les impressions ?</p>	Passez à l'étape 4.	Le problème est résolu.

Action	Oui	Non
<p><b>Etape 4</b></p> <p><b>a</b> Retirez le kit de traitement d'images, puis remettez-la en place.</p> <p><b>Attention — Dommages potentiels :</b> N'exposez pas le kit de traitement d'images à la lumière directe pendant plus de 10 minutes. Une exposition prolongée à la lumière pourrait provoquer des problèmes de qualité d'impression.</p> <p><b>Attention — Dommages potentiels :</b> ne touchez pas le dessous du kit de traitement d'images. Cela risquerait de l'endommager.</p> <p><b>b</b> Relancez la tâche d'impression.</p> <p>Des rayures verticales apparaissent-elles sur les impressions ?</p>	Passez à l'étape 5.	Le problème est résolu.
<p><b>Etape 5</b></p> <p>Remplacez le kit de traitement d'images, puis envoyez à nouveau le travail d'impression.</p> <p>Des rayures verticales apparaissent-elles sur les impressions ?</p>	Contact <a href="#">assistance clientèle</a> .	Le problème est résolu.

### Un fond gris ou une tonalité de fond apparaît sur les impressions

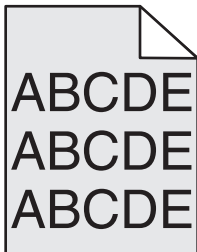

Action	Oui	Non
<p><b>Etape 1</b></p> <p><b>a</b> Retirez le kit de traitement d'images, puis remettez-la en place.</p> <p><b>Attention — Dommages potentiels :</b> N'exposez pas le kit de traitement d'images à la lumière directe pendant plus de 10 minutes. Une exposition prolongée à la lumière pourrait provoquer des problèmes de qualité d'impression.</p> <p><b>Attention — Dommages potentiels :</b> ne touchez pas le dessous du kit de traitement d'images. Cela risquerait de l'endommager.</p> <p><b>b</b> Relancez la tâche d'impression.</p> <p>Le fond gris ou la tonalité de fond disparaît-il des impressions ?</p>	Le problème est résolu.	Passez à l'étape 2.
<p><b>Etape 2</b></p> <p>Remplacez le kit de traitement d'images, puis envoyez à nouveau le travail d'impression.</p> <p>Le fond gris ou la tonalité de fond disparaît-il des impressions ?</p>	Le problème est résolu.	Contact <a href="#">assistance clientèle</a> .

## Effacement du toner

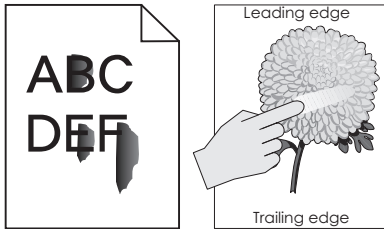

Action	Oui	Non
<p><b>Etape 1</b> Dans le menu Papier du panneau de commandes de l'imprimante, vérifiez le type et le grammage du papier.</p> <p>Le type et la texture du papier correspondent-ils à ceux du papier chargé dans le tiroir ?</p>	Passez à l'étape 2.	Spécifiez le type et le grammage du papier dans les paramètres du tiroir de manière à ce qu'ils correspondent à ceux du papier chargé dans le tiroir.
<p><b>Etape 2</b> Vérifiez si vous imprimez sur du papier possédant une surface texturée ou grenée.</p> <p>Imprimez-vous sur du papier texturé ou grené ?</p>	Dans le menu Papier du panneau de commandes de l'imprimante, définissez la texture du papier.	Contact <a href="#">assistance clientèle</a> .

## Des traces de toner se déposent sur les impressions

Action	Oui	Non
<p>Remplacez le kit de traitement d'images, puis envoyez à nouveau le travail d'impression.</p> <p>Des traces de toner se déposent-elles sur les impressions ?</p>	Contact <a href="#">assistance clientèle</a> .	Le problème est résolu.

## La qualité d'impression des transparents laisse à désirer.

Action	Oui	Non
<p><b>Etape 1</b> A partir du panneau de commandes de l'imprimante, définissez le type de papier dans le menu Papier de manière à ce qu'il corresponde au papier chargé dans le tiroir.</p> <p>Le type de papier du tiroir est-il réglé sur Transparent ?</p>	Passez à l'étape 2.	Définissez le type de papier sur Transparent.
<p><b>Etape 2</b>  <ul style="list-style-type: none"> <li>a Vérifiez si vous utilisez un type de transparent recommandé.</li> <li>b Relancez la tâche d'impression.</li> </ul> </p> <p>La qualité d'impression laisse-t-elle toujours à désirer ?</p>	Contact <a href="#">assistance clientèle</a> .	Le problème est résolu.

## La densité d'impression est inégale

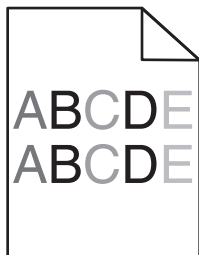

Action	Oui	Non
Remplacez le kit de traitement d'images, puis envoyez à nouveau le travail d'impression.  La densité d'impression est-elle inégale ?	Contact <a href="#">assistance clientèle</a> .	Le problème est résolu.

## Des blancs verticaux apparaissent sur les impressions

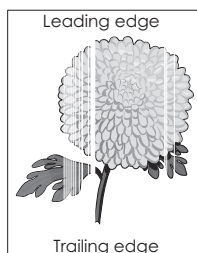

Action	Oui	Non
<b>Etape 1</b> <b>a</b> Vérifiez si votre logiciel utilise un motif de remplissage correct. <b>b</b> Relancez la tâche d'impression.  Des blancs verticaux apparaissent-ils sur les impressions ?	Passez à l'étape 2.	Le problème est résolu.
<b>Etape 2</b> <b>a</b> Dans le menu Papier du panneau de commandes de l'imprimante, vérifiez le type de papier et le grammage du papier. <b>b</b> Relancez la tâche d'impression.  Des blancs verticaux apparaissent-ils sur les impressions ?	Passez à l'étape 3.	Le problème est résolu.
<b>Etape 3</b> Vérifiez si vous utilisez un type de papier recommandé. <b>a</b> Charger le type de papier recommandé dans la source d'alimentation. <b>b</b> Relancez la tâche d'impression.  Des blancs verticaux apparaissent-ils sur les impressions ?	Passez à l'étape 4.	Le problème est résolu.

Action	Oui	Non
<p><b>Etape 4</b></p> <p><b>a</b> Retirez le kit de traitement d'images, puis remettez-la en place.</p> <p><b>Attention — Dommages potentiels :</b> N'exposez pas le kit de traitement d'images à la lumière directe pendant plus de 10 minutes. Une exposition prolongée à la lumière pourrait provoquer des problèmes de qualité d'impression.</p> <p><b>Attention — Dommages potentiels :</b> ne touchez pas le dessous du kit de traitement d'images. Cela risquerait de l'endommager.</p> <p><b>b</b> Relancez la tâche d'impression.</p> <p>Des blancs verticaux apparaissent-ils sur les impressions ?</p>	Passez à l'étape 5.	Le problème est résolu.
<p><b>Etape 5</b></p> <p>Remplacez le kit de traitement d'images, puis envoyez à nouveau le travail d'impression.</p> <p>Des blancs verticaux apparaissent-ils sur les impressions ?</p>	Contact <a href="#">assistance clientèle</a> .	Le problème est résolu.

## Problèmes de qualité des couleurs

### questions les plus fréquentes sur l'impression couleur

#### Qu'est-ce que le modèle de couleurs RVB ?

Les couleurs rouge, vert et bleu peuvent être associées selon diverses proportions pour reproduire un large éventail de couleurs naturelles. Par exemple, le rouge et le vert peuvent être combinés pour créer du jaune. Cette technique est utilisée pour créer les couleurs des moniteurs des ordinateurs et des téléviseurs. Le modèle de couleurs RVB est une méthode qui décrit les couleurs en indiquant la quantité de rouge, de vert et de bleu nécessaire pour produire une couleur donnée.

#### Qu'est-ce que le modèle de couleurs CMJN ?

Les encres ou toner cyan, magenta, jaune et noir peuvent être imprimés selon diverses proportions pour reproduire un large éventail de couleurs naturelles. Par exemple, le cyan et le jaune peuvent être combinés pour créer le vert. Cette technique est utilisée pour créer les couleurs sur les presses d'imprimerie, les imprimantes à jet d'encre et les imprimantes laser couleur. Le modèle de couleurs CMJN est une méthode qui décrit les couleurs en indiquant la quantité de cyan, magenta, jaune et noir nécessaire pour restituer une couleur donnée.

#### Comment une couleur est-elle spécifiée dans un document à imprimer ?

Les logiciels spécifient généralement la couleur du document à l'aide des combinaisons de couleurs RVB ou CMJN. En outre, ils permettent aux utilisateurs de modifier la couleur de chaque objet du document. Pour plus d'informations, reportez-vous à l'aide de votre système d'exploitation.

#### Comment l'imprimante reconnaît-elle la couleur à imprimer ?

Lorsqu'un utilisateur imprime un document, des informations décrivant le type et la couleur de chaque objet sont envoyées à l'imprimante. Elles sont traitées par les tables de conversion des couleurs qui convertissent chaque couleur en une quantité appropriée de toners cyan, magenta, jaune et noir afin de reproduire la couleur voulue. Les informations relatives à l'objet déterminent l'application des tables de conversion des couleurs. Il est possible, par exemple, d'appliquer une table de conversion des couleurs au texte et une autre à des photos.



## Qu'est-ce que la correction manuelle des couleurs ?

Lorsque la correction manuelle des couleurs est activée, l'imprimante utilise les tables de conversion des couleurs sélectionnées par l'utilisateur pour traiter les objets. Cependant, la correction des couleurs doit être définie sur Corr. Manuelle auquel cas aucune conversion des couleurs définie par l'utilisateur ne sera appliquée. Les paramètres de correction manuelle des couleurs sont spécifiques au type d'objet imprimé (texte, graphique ou image et à la façon dont la couleur de l'objet est spécifiée dans le logiciel (combinaisons RVB ou CMJN).

### Remarques :

- La correction manuelle des couleurs est inutile si le logiciel ne spécifie pas les couleurs au moyen de combinaisons RVB ou CMJN. C'est également le cas lorsque le logiciel ou le système d'exploitation de l'ordinateur contrôle le réglage des couleurs.
- Lorsque **Correction automatique des couleurs** est sélectionné, les tables de conversion des couleurs génèrent les couleurs préférées utilisées pour la majorité des documents.

Pour appliquer manuellement une table de conversion des couleurs différente, procédez comme suit :

- 1 Depuis le menu Qualité du panneau de commandes de l'imprimante, sélectionnez **Correction couleur, puis Manuelle**.
- 2 Dans le menu Qualité du panneau de commandes de l'imprimante, sélectionnez **Couleur manuelle**, puis sélectionnez la table de conversion des couleurs appropriée pour le type d'objet concerné.

Type d'objet	Tables de conversion des couleurs
Image RVB Texte RVB Graphiques RVB	<ul style="list-style-type: none"> <li>• <b>Vives</b> : génère des couleurs plus vives et plus saturées et peut être appliqué à tous les formats de couleurs entrants.</li> <li>• <b>Affichage sRVB</b> : permet d'obtenir une impression dont les couleurs s'approchent de celles du moniteur de l'ordinateur. <b>Remarque</b> : L'utilisation du toner noir est optimisée pour l'impression des photos.</li> <li>• <b>Affichage — vrai noir</b> : permet d'obtenir une impression dont les couleurs s'approchent de celles du moniteur de l'ordinateur. Utilise uniquement le toner noir pour créer des niveaux de gris neutres.</li> <li>• <b>Vives sRVB</b> : permet d'augmenter la saturation des couleurs pour la correction des couleurs d'affichage sRVB. <b>Remarque</b> : L'utilisation du toner noir est optimisée pour les impressions de graphiques commerciaux.</li> <li>• <b>Hors fonction</b> : aucune correction des couleurs n'est appliquée.</li> </ul>
Image CMJN Texte CMJN Graphiques CMJN	<ul style="list-style-type: none"> <li>• <b>CMJN US</b> : applique la correction manuelle des couleurs en vue de s'approcher de la couleur de sortie SWOP.</li> <li>• <b>CMJN Euro</b> : applique la correction des couleurs pour tendre vers une impression couleur conforme à la norme Euroscale.</li> <li>• <b>CMJN vives</b> : augmente la saturation des couleurs des paramètres de correction des couleurs CMJN US.</li> <li>• <b>Hors fonction</b> : aucune correction des couleurs n'est appliquée.</li> </ul>

## Comment établir une concordance pour une couleur déterminée (notamment pour la couleur du logo d'une société) ?

Neuf types de jeux d'exemples couleurs sont disponibles dans le menu Qualité du panneau de commandes de l'imprimante. Ils sont également disponibles à partir de la page Exemples couleur d'Embedded Web Server est nécessaire. La sélection d'un jeu d'exemples génère l'impression de plusieurs pages constituées de centaines de cases colorées. Chaque case illustre une combinaison CMJN ou RVB, selon la table choisie. La couleur de chaque case est obtenue grâce au traitement de la combinaison CMJN ou RVB (indiquée dans la case) par la table de conversion des couleurs sélectionnée.

Vous pouvez identifier la case dont la couleur est la plus proche de celle que vous désirez obtenir en examinant les jeux d'exemples de couleurs. La combinaison de couleurs indiquée sur la case permet ensuite de modifier la couleur de l'objet dans le logiciel. Pour plus d'informations, reportez-vous à l'aide de votre système d'exploitation.

**Remarque :** La correction manuelle des couleurs peut s'avérer nécessaire pour utiliser la table de conversion des couleurs sélectionnée pour cet objet précis.

Les jeux d'exemples de couleurs à utiliser pour un problème de concordance des couleurs déterminé dépend du paramètre de correction des couleurs sélectionné, du type d'objet imprimé et de la manière dont la couleur de l'objet est spécifiée dans le logiciel. Lorsque la correction des couleurs est désactivée, le réglage des couleurs est basé sur les informations du travail d'impression et aucune conversion des couleurs n'est appliquée.

**Remarque :** les pages d'exemples de couleurs sont inutiles si le logiciel ne spécifie pas les couleurs au moyen de combinaisons RVB ou CMJN. En outre, il arrive que le logiciel ou le système d'exploitation de l'ordinateur utilise la gestion des couleurs pour régler les combinaisons RVB ou CMJN spécifiées dans le programme. Il est possible que la couleur obtenue à l'impression ne corresponde pas exactement à la page d'exemples de couleurs.

## Les impressions sur transparents couleurs semblent foncées à la projection

**Remarque :** Ce problème se produit lorsque les transparents sont projetés à l'aide de rétroprojecteurs réfléchissants. Pour que la qualité des couleurs projetées soit optimale, il est conseillé d'opter pour un rétroprojecteur transmissif.

Action	Oui	Non
<p><b>Etape 1</b> A partir du panneau de commandes de l'imprimante, vérifiez que le paramètre Type papier est défini sur Transparent.</p> <p>Le paramètre Type papier sélectionné est-il correct ?</p>	Passez à l'étape 2.	Définissez le type de papier sur Transparent.
<p><b>Etape 2</b> Réduisez l'intensité du toner, puis renvoyez le travail d'impression.</p> <p>L'impression sur le transparent couleur semble-t-elle plus claire ?</p>	Le problème est résolu.	Passez à l'étape 3.
<p><b>Etape 3</b> Vérifiez que vous utilisez un type de transparent couleur recommandé, puis renvoyez le travail d'impression.</p> <p>L'impression sur le transparent couleur semble-t-elle plus claire ?</p>	Le problème est résolu.	Contact <a href="#">assistance clientèle</a> .

## La couleur de l'impression ne correspond pas à celle du fichier d'origine.

**Remarque :** En général, les tables de conversion des couleurs utilisées en mode de correction automatique des couleurs restituent approximativement les couleurs d'un moniteur d'ordinateur ordinaire. Toutefois, en raison des différences de technologie entre les imprimantes et les moniteurs, de nombreuses couleurs peuvent également être affectées par les conditions d'éclairage ou certaines variations de l'affichage.

Action	Oui	Non
<p><b>Etape 1</b></p> <p><b>a</b> Désactivez le paramètre Correction couleur.</p> <p><b>Remarque :</b> Lorsque le paramètre de correction des couleurs de l'imprimante est désactivé, le réglage des couleurs est basé sur les informations relatives au travail d'impression, et aucune conversion des couleurs n'est appliquée.</p> <p><b>b</b> Relancez la tâche d'impression.</p> <p>La couleur de l'impression correspond-elle à celle du fichier affiché sur l'écran de l'ordinateur ?</p>	Le problème est résolu.	Passez à l'étape 2.
<p><b>Etape 2</b></p> <p>A partir du menu Qualité du panneau de commandes de l'imprimante, procédez comme suit :</p> <p><b>a</b> Sélectionnez <b>Correction couleur</b>, puis <b>Corr. manuelle</b>.</p> <p><b>b</b> Sélectionnez <b>Couleur manuelle</b>, puis sélectionnez la table de conversion des couleurs appropriée pour le type d'objet concerné.</p> <p><b>c</b> Relancez la tâche d'impression.</p> <p>La couleur de l'impression correspond-elle à celle du fichier affiché sur l'écran de l'ordinateur ?</p>	Le problème est résolu.	Contact <a href="#">assistance clientèle</a> .

## L'impression présente une dominante de couleur

Action	Oui	Non
<p>Régler l'équilibre des couleurs.</p> <p><b>a</b> Dans le menu Equilibre des couleurs du panneau de commandes de l'imprimante, augmentez ou diminuez les valeurs pour le cyan, le magenta, le jaune et le noir.</p> <p><b>b</b> Relancez la tâche d'impression.</p> <p>L'impression présente-t-elle toujours une dominante de couleur ?</p>	Le problème est résolu.	Contact <a href="#">assistance clientèle</a> .

## Embedded Web Server ne s'ouvre pas

Action	Oui	Non
<p><b>Etape 1</b></p> <p><b>a</b> Mettez l'imprimante sous tension.</p> <p><b>b</b> Ouvrez un navigateur Web, puis tapez l'adresse IP de l'imprimante.</p> <p><b>c</b> Appuyez sur <b>Entrée</b>.</p> <p>Le serveur Web incorporé s'ouvre-t-il ?</p>	Le problème est résolu.	Passez à l'étape 2.

Action	Oui	Non
<p><b>Etape 2</b> Vérifiez que l'adresse IP de l'imprimante est correcte.</p> <p><b>a</b> Obtenez l'adresse IP de l'imprimante :</p> <ul style="list-style-type: none"> <li>• Depuis la section TCP/IP du menu Réseau/Ports menu</li> <li>• En imprimant une page de configuration réseau ou une page des paramètres du menu, puis en localisant la section TCP/IP</li> </ul> <p><b>Remarque :</b> Une adresse IP apparaît sous la forme de quatre séries de chiffres séparées par des points, par exemple 123.123.123.123.</p> <p><b>b</b> Ouvrez un navigateur Web, puis tapez l'adresse IP.</p> <p><b>Remarque :</b> Selon les paramètres réseau, vous devrez peut-être saisir <b>https://</b> au lieu de <b>http://</b> devant l'adresse IP de l'imprimante pour accéder au serveur Web incorporé.</p> <p><b>c</b> Appuyez sur <b>Entrée</b>.</p> <p>Le serveur Web incorporé s'ouvre-t-il ?</p>	Le problème est résolu.	Passez à l'étape 3.
<p><b>Etape 3</b> Vérifiez si le réseau fonctionne.</p> <p><b>a</b> Imprimez une page de configuration réseau.</p> <p><b>b</b> Vérifiez la première section de la page de configuration du réseau et assurez-vous que l'état est Connectée.</p> <p><b>Remarque :</b> Si l'état est Non connectée, il se peut que la connexion soit intermittente ou que le câble réseau soit défectueux. Contactez votre technicien de support système pour trouver une solution, puis imprimez une nouvelle page de configuration du réseau.</p> <p><b>c</b> Ouvrez un navigateur Web, puis tapez l'adresse IP de l'imprimante.</p> <p><b>d</b> Appuyez sur <b>Entrée</b>.</p> <p>Le serveur Web incorporé s'ouvre-t-il ?</p>	Le problème est résolu.	Passez à l'étape 4.
<p><b>Etape 4</b> Vérifiez si les branchements des câbles sur l'imprimante et le serveur d'impression sont corrects.</p> <p><b>a</b> Branchez les câbles de manière appropriée. Pour plus d'informations, consultez la documentation d'installation fournie avec l'imprimante.</p> <p><b>b</b> Ouvrez un navigateur Web, puis tapez l'adresse IP de l'imprimante.</p> <p><b>c</b> Appuyez sur <b>Entrée</b>.</p> <p>Le serveur Web incorporé s'ouvre-t-il ?</p>	Le problème est résolu.	Passez à l'étape 5.
<p><b>Etape 5</b> Désactivez temporairement les serveurs proxy Web. Les serveurs proxy peuvent bloquer ou limiter l'accès à certains sites Web, y compris Embedded Web Server.</p> <p>Le serveur Web incorporé s'ouvre-t-il ?</p>	Le problème est résolu.	Contactez votre technicien de support technique.

## Contactez l'assistance clientèle

Lorsque vous contactez le support client, soyez prêt à décrire le problème rencontré, le message d'erreur affiché sur le panneau de commandes de l'imprimante et les mesures de dépannage prises pour y apporter une solution.

Vous devrez également communiquer le modèle de l'imprimante ainsi que son numéro de série. Pour connaître ces informations, consultez l'étiquette figurant au dos de l'imprimante. Le numéro de série figure également sur la page des paramètres de menus.

Lexmark propose plusieurs pistes de solutions pour vous aider à résoudre vos problèmes d'impression. Consultez la page Lexmark <http://support.lexmark.com> et choisissez l'une des options suivantes :

<b>bibliothèque technique</b>	Vous pouvez parcourir notre bibliothèque de manuels, notre documentation d'assistance, nos pilotes et autres téléchargements pour résoudre les problèmes courants.
<b>Adresse email</b>	Envoyez un email à l'équipe de support de Lexmark en décrivant votre problème. Un technicien répondra à votre demande et vous proposera des pistes de solutions à votre problème.
<b>Assistance en ligne</b>	Vous pouvez discuter directement avec un technicien. Les techniciens pourront fournir leur assistance dans la recherche d'une solution au problème de votre imprimante ou se connecter directement à votre ordinateur et à distance via Internet, installer des mises à jour ou effectuer des tâches pour une utilisation optimale du produit Lexmark.

Le support téléphonique est également disponible. Aux Etats-Unis ou au Canada, appelez le 1-800-539-6275. Pour les autres pays ou régions, visitez le site Web à l'adresse <http://support.lexmark.com>.

# Avis

## Informations produit

Nom du produit :

Lexmark CS310n et CS310dn

Type de machine :

5027

Modèle(s) :

210, 230

## Avis sur l'édition

Juin 2013

**Le paragraphe suivant ne s'applique pas aux pays dans lesquels lesdites clauses ne sont pas conformes à la législation en vigueur :** LEXMARK INTERNATIONAL, INC. FOURNIT CETTE PUBLICATION "TELLE QUELLE", SANS GARANTIE D'AUCUNE SORTE, EXPLICITE OU IMPLICITE, Y COMPRIS, MAIS SANS SE LIMITER AUX GARANTIES IMPLICITES DE COMMERCIALITE OU DE CONFORMITE A UN USAGE SPECIFIQUE. Certains Etats n'admettent pas la renonciation aux garanties explicites ou implicites pour certaines transactions ; c'est pourquoi il se peut que cette déclaration ne vous concerne pas.

Cette publication peut contenir des imprécisions techniques ou des erreurs typographiques. Des modifications sont périodiquement apportées aux informations contenues dans ce document ; ces modifications seront intégrées dans les éditions ultérieures. Des améliorations ou modifications des produits ou programmes décrits dans cette publication peuvent intervenir à tout moment.

Dans la présente publication, les références à des produits, programmes ou services n'impliquent nullement la volonté du fabricant de les rendre disponibles dans tous les pays où celui-ci exerce une activité. Toute référence à un produit, programme ou service n'affirme ou n'implique nullement que seul ce produit, programme ou service puisse être utilisé. Tout produit, programme ou service équivalent par ses fonctions, n'enfreignant pas les droits de propriété intellectuelle, peut être utilisé à la place. L'évaluation et la vérification du fonctionnement en association avec d'autres produits, programmes ou services, à l'exception de ceux expressément désignés par le fabricant, se font aux seuls risques de l'utilisateur.

Pour contacter l'assistance technique de Lexmark, consultez la page <http://support.lexmark.com>.

Pour obtenir des informations sur les consommables et les téléchargements, visitez le site [www.lexmark.com](http://www.lexmark.com).

© 2013 Lexmark International, Inc.

Tous droits réservés.

## Marques commerciales

Lexmark et Lexmark accompagné du logo en forme de diamant ainsi que MarkVision sont des marques de Lexmark International, Inc. déposées aux Etats-Unis et/ou dans d'autres pays.

Mac et le logo Mac sont des marques commerciales d'Apple Inc., déposées aux Etats-Unis et dans d'autres pays.

PCL® est une marque déposée de Hewlett-Packard Company. PCL désigne un ensemble de commandes d'imprimante (langage) et de fonctions inclus dans les produits d'imprimante de Hewlett-Packard Company. Cette imprimante est conçue pour être compatible avec le langage PCL. Cela signifie qu'elle reconnaît les commandes PCL utilisées dans divers programmes d'application et qu'elle émule les fonctions correspondant à ces commandes.

Les autres marques commerciales sont la propriété de leurs détenteurs respectifs.

AirPrint et le logo AirPrint sont des marques déposées d'Apple, Inc.

## Avis relatifs à l'accord de licence

Tous les avis relatifs à l'accord de licence correspondant à ce produit peuvent être consultés à partir du répertoire racine du CD du logiciel d'installation.

## Niveaux d'émission sonore

Les mesures suivantes ont été effectuées conformément à la norme ISO 7779 et exprimées conformément à la norme ISO 9296.

**Remarque :** Il est possible que certains modes ne s'appliquent pas à votre produit.

Pression sonore à un mètre en moyenne, dBA	
Impression	48 dBA
Prêt	16 dBA

Les valeurs peuvent être modifiées. Pour les valeurs actuelles, accédez au site [www.lexmark.com](http://www.lexmark.com).

## Directive WEEE (Déchets issus d'équipements électriques et électroniques)



Le logo WEEE signale des programmes de recyclage et des procédures destinés aux produits électroniques des pays de l'Union européenne. Nous vous recommandons de recycler vos produits.

Pour toute question concernant les options de recyclage, consultez le site Web de Lexmark à l'adresse [www.lexmark.com](http://www.lexmark.com) pour connaître le numéro de téléphone de votre revendeur local.

## Mise au rebut des produits

Ne mettez pas au rebut l'imprimante et les consommables de la même façon que les déchets ménagers habituels. Veuillez contacter les collectivités locales afin de connaître les solutions de mise au rebut et de recyclage à votre disposition.

## Avis relatif à l'électricité statique



Ce symbole identifie les pièces sensibles à l'électricité statique. Ne touchez pas les zones situées à proximité de ces symboles sans avoir touché au préalable le cadre métallique de l'imprimante.

## ENERGY STAR

Tout produit Lexmark portant l'étiquette ENERGY STAR (sur le produit ou sur un écran de démarrage) est certifié conforme aux exigences de la norme ENERGY STAR définie par l'EPA (Environmental Protection Agency) au moment de sa configuration et de son expédition par Lexmark.



## Informations de température

Température ambiante de fonctionnement	15,6 à 32,2 °C (60 à 90 °F)
Température de transport	-40 à 43,3 °C (-40 à 110 °F)
Température de stockage et humidité relative	1 à 35°C (34 à 95°F) 8 à 80 % HR

## Información de la energía de México

Consumo de energía en operación:

540 Wh

Consumo de energía en modo de espera:

0,2 Wh

Cantidad de producto por unidad de energía consumida:

2,78 pages / Wh



## Avis relatif à l'utilisation du laser

L'imprimante est certifiée conforme aux exigences de la réglementation des Etats-Unis relative aux produits laser (DHHS 21 CFR, Chapter I, Subchapter J for Class I (1)). Pour les autres pays, elle est certifiée conforme aux exigences des normes IEC 60825-1 relatives aux produits laser de classe I.

Les produits laser de Classe I ne sont pas considérés comme dangereux. L'imprimante contient un laser de classe IIIb (3b), laser arséniure de gallium 7 milliwatts opérant sur une longueur d'onde de l'ordre de 655 à 675 nanomètres. Le système laser ainsi que l'imprimante ont été conçus de manière à ce que personne ne soit exposé à des rayonnements laser dépassant le niveau de classe I dans le cadre d'un fonctionnement normal, de l'entretien par l'utilisateur ou de la maintenance.

## Etiquette d'avis relatif à l'utilisation de laser

L'étiquette d'avis relatif à l'utilisation de laser suivante doit apparaître sur l'imprimante comme indiqué :

DANGER - Invisible laser radiation when cartridges are removed and interlock defeated. Avoid exposure to laser beam.  
 PERIGO - Radiação a laser invisível será liberada se os cartuchos forem removidos e o lacre rompido. Evite a exposição aos feixes de laser.  
 Opasnost - Nevidljivo lasersko zračenje kada su kasete uklonjene i poništena sigurnosna veza. Izbjegavati izlaganje zracima.  
 NEBEZPEČÍ - Když jsou vyjmuty kazety a je odblokována pojistka, ze zařízení je vysíláno neviditelné laserové záření. Nevystavujte se působení laserového paprsku.  
 FARE - Usynlig laserstråling, når patroner fjernes, og spærreanordningen er slået fra. Undgå at blive udsat for laserstrålen.  
 GEVAAR - Onzichtbare laserstraling wanneer cartridges worden verwijderd en een vergrendeling wordt genegeerd. Voorkom blootstelling aan de laser.  
 DANGER - Rayonnements laser invisibles lors du retrait des cartouches et du déverrouillage des loquets. Eviter toute exposition au rayon laser.  
 VAARA - Näkymätöntä lasersäteilyä on varottava, kun värikasetit on poistettu ja lukitus on auki. Vältä lasersäteelle altistumista.  
 GEFAHR - Unsichtbare Laserstrahlung beim Herausnehmen von Druckkassetten und offener Sicherheitssperre. Laserstrahl meiden.  
 ΚΙΝΔΥΝΟΣ - Έκλυση αόρατης ακτινοβολίας laser κατά την αφαίρεση των κασετών και την απασφάλιση της μανδάλωσης. Αποφεύγετε την έκθεση στην ακτινοβολία laser.  
 VESZÉLY - Nem látható lézersugárzás fordulhat elő a patronok eltávolításakor és a zárószervezet felbontásakor. Kerülje a lézersugárnak való kitettséget.  
 PERICOLO - Emissione di radiazioni laser invisibili durante la rimozione delle cartucce e del blocco. Evitare l'esposizione al raggio laser.  
 FARE - Usynlig laserstråling når kassetene tas ut og sperrer er satt ut av spill. Unngå eksponering for laserstrålen.  
 NIEBEZPIECZENSTWO - niewidzialne promieniowanie laserowe podczas usuwania kaset i blokady. Należy unikać naświetlenia promieniem lasera.  
 ОПАСНО! Невидимое лазерное излучение при извлеченных картриджах и снятии блокировки. Избегайте воздействия лазерных лучей.  
 Pozor - Nebezpečnost neviditeľného laserového žiarenia pri odobratých kazetách a odblokovanej poistke. Nevystavujte sa lúčom.  
 PELIGRO: Se producen radiaciones láser invisibles al extraer los cartuchos con el interbloqueo desactivado. Evite la exposición al haz de láser.  
 FARA - Osynlig laserstrålning när patroner tas ur och spärrmekanismen är upphävd. Undvik exponering för laserstrålen.  
 危険 - 当移除碳粉盒及互锁失效时会产生看不见的激光辐射, 请避免暴露在激光光束下。  
 危険 - 移除碳粉匣與安全連續開關失效時會產生看不見的雷射輻射。請避免暴露在雷射光束下。  
 危険 - カートリッジが取り外され、内部ロックが無効になると、見えないレーザー光が放射されます。このレーザー光に当たらないようにしてください。

## Consommation électrique

### Consommation électrique du produit

Le tableau ci-dessous donne des détails sur les caractéristiques de consommation électrique du produit.

**Remarque :** Il est possible que certains modes ne s'appliquent pas à votre produit.

Mode	Description	Consommation (Watts)
Impression	Le produit génère une impression sur papier à partir de documents électroniques.	480 W
Copier	Le produit génère une impression sur papier à partir de documents d'origine sur papier.	N/A
Numériser	Le produit numérise des documents sur papier.	N/A
Prêt	Le produit est prêt à imprimer.	30 W

Mode	Description	Consommation (Watts)
Mode Veille	Le produit est en mode d'économie d'énergie élevé.	5 W
Hibernation	Le produit est en faible mode d'économie d'énergie.	0,5 W
Eteint	Le produit est branché à une prise électrique murale, mais il est éteint.	0,0 W

Les niveaux de consommation indiqués dans le tableau précédent représentent des mesures effectuées sur une durée d'utilisation moyenne. Une consommation électrique instantanée peut donner un résultat supérieur à la moyenne.

Les valeurs peuvent être modifiées. Pour les valeurs actuelles, accédez au site [www.lexmark.com](http://www.lexmark.com).

### Mode Veille

Ce produit est doté d'un mode d'économie d'énergie appelé *mode Veille*. Le mode Veille économise l'énergie en réduisant la consommation électrique pendant de longues périodes d'inactivité. Le mode Veille se déclenche automatiquement lorsque ce produit n'est pas utilisé pendant une certaine période appelée *délai de mise en veille*.

Délai de mise en veille par défaut pour ce produit (en minutes) :	30 minutes
---	------------

Les menus de configuration de l'imprimante permettent de modifier le délai de mise en veille de 1 à 180 minutes. Attribuer une valeur basse au délai de mise en veille permet de réduire la consommation d'énergie, mais peut augmenter le temps de réponse du produit. Par contre, si la valeur est élevée, le temps de réponse du produit est rapide mais celui-ci utilise plus d'énergie.

### Mode de désactivation

Si ce produit est en mode de désactivation (consommation minimale de courant), vous pouvez complètement l'éteindre en débranchant le cordon d'alimentation de la prise de courant.

### Utilisation d'énergie totale

Il peut s'avérer parfois utile de calculer l'utilisation d'énergie totale du produit. Etant donné que les mesures de consommation d'énergie électrique sont exprimées en Watts, la consommation d'électricité doit être multipliée par la durée que le produit passe dans chaque mode pour calculer l'utilisation d'énergie. L'utilisation d'énergie totale du produit est la somme de l'utilisation d'énergie de chaque mode.

### Industry Canada compliance statement

This Class B digital apparatus meets all requirements of the Canadian Interference-Causing Equipment Standard ICES-003.

### Avis de conformité aux normes de l'industrie du Canada

Cet appareil numérique de classe B est conforme aux exigences de la norme canadienne relative aux équipements pouvant causer des interférences NMB-003.

## Conformité aux directives de la Communauté européenne (CE)

Ce produit est conforme aux exigences de protection énoncées par les directives 2004/108/EC, 2006/95/EC et 2009/125/EC du Conseil européen sur le rapprochement et l'harmonisation des lois des Etats membres concernant la compatibilité électromagnétique et la sécurité des équipements électriques conçus pour être utilisés sous certaines limites de tension ainsi que l'éco-conception de produits liés à l'énergie.

Le fabricant de ce produit est : Lexmark International, Inc., 740 West New Circle Road, Lexington, KY, 40550 USA. Le représentant agréé est : Lexmark International Technology Hungária Kft., 8 Lechner Ödön fasor, Millennium Tower III, 1095 Budapest HUNGARY. Une déclaration de conformité aux exigences des Directives est disponible sur demande auprès du Représentant agréé.

Ce produit est conforme aux limites des périphériques de classe B EN 55022 et aux exigences en matière de sécurité EN 60950.

## Avis de réglementation pour les produits sans fil

Cette section contient les informations réglementaires suivantes relatives aux produits sans fil dotés d'émetteurs, notamment, sans s'y limiter, les cartes réseau sans fil ou les lecteurs de carte de proximité.

## Avis sur les composants modulaires

Ce produit peut contenir le(s) composant(s) modulaire(s) suivant(s) :

Modèle-type Lexmark réglementaire LEX-M01-005 ; FCC ID : IYLLEXM01005 ; IC : 2376A-M01005

## Exposition aux radiations de fréquences radio

Le courant de sortie rayonné de cet appareil est bien inférieur aux limites d'exposition aux fréquences radio définies par la FCC et les autres organismes de réglementation. Au minimum 20 cm (8 pouces) doivent séparer l'antenne de toute personne pour que cet appareil réponde aux exigences d'exposition aux fréquences radio de la FCC et d'autres organismes de réglementation.

## Industry Canada (Canada)

This device complies with Industry Canada specification RSS-210. Operation is subject to the following two conditions: (1) this device may not cause interference, and (2) this device must accept any interference, including interference that may cause undesired operation of the device.

This device has been designed to operate only with the antenna provided. Use of any other antenna is strictly prohibited per regulations of Industry Canada.

To prevent radio interference to the licensed service, this device is intended to be operated indoors and away from windows to provide maximum shielding. Equipment (or its transmit antenna) that is installed outdoors is subject to licensing.

The installer of this radio equipment must ensure that the antenna is located or pointed such that it does not emit RF fields in excess of Health Canada limits for the general population; consult Safety Code 6, obtainable from Health Canada's Web site [www.hc-sc.gc.ca/rpb](http://www.hc-sc.gc.ca/rpb).

The term "IC:" before the certification/registration number only signifies that the Industry Canada technical specifications were met.

## Industry Canada (Canada)

Cet appareil est conforme à la norme RSS-210 d'Industry Canada. Son fonctionnement est soumis aux deux conditions suivantes :

(1) cet appareil ne doit pas provoquer d'interférences et (2) il doit accepter toute interférence reçue, y compris celles risquant d'altérer son fonctionnement.

Cet appareil a été conçu pour fonctionner uniquement avec l'antenne fournie. L'utilisation de toute autre antenne est strictement interdite par la réglementation d'Industry Canada.

En application des réglementations d'Industry Canada, l'utilisation d'une antenne de gain supérieur est strictement interdite.

Pour empêcher toute interférence radio au service faisant l'objet d'une licence, cet appareil doit être utilisé à l'intérieur et loin des fenêtres afin de garantir une protection optimale.

Si le matériel (ou son antenne d'émission) est installé à l'extérieur, il doit faire l'objet d'une licence.

L'installateur de cet équipement radio doit veiller à ce que l'antenne soit implantée et dirigée de manière à n'émettre aucun champ HF dépassant les limites fixées pour l'ensemble de la population par Santé Canada. Reportez-vous au Code de sécurité 6 que vous pouvez consulter sur le site Web de Santé Canada [www.hc-sc.gc.ca/rpb](http://www.hc-sc.gc.ca/rpb).

Le terme « IC » précédant le numéro de d'accréditation/inscription signifie simplement que le produit est conforme aux spécifications techniques d'Industry Canada.

## Avis aux utilisateurs résidant en Union européenne

Ce produit est conforme aux exigences de protection énoncées par les directives 2004/108/EC, 2006/95/EC et 1999/5/EC et 2009/125/EC du Conseil européen sur le rapprochement et l'harmonisation des lois des États membres concernant la compatibilité électromagnétique et la sécurité des équipements électriques conçus pour être utilisés sous certaines limites de tension et sur des appareils radio et de télécommunication ainsi que l'éco-conception de produits consommant de l'énergie.

La conformité du produit est indiquée par la mention CE.



Ce produit a été fabriqué par : Lexmark International, Inc., 740 West New Circle Road, Lexington, KY, 40550 ÉTATS-UNIS. Le représentant autorisé est : Lexmark International Technology Hungária Kft., 8 Lechner Ödön fasor, Millennium Tower III, 1095 Budapest HONGRIE. Une déclaration de conformité aux Directives est disponible sur demande auprès du représentant autorisé.

Ce produit est conforme aux limites de classe B EN 55022 et aux exigences de sécurité EN 60950.

Les produits équipés de l'option réseau local sans fil 2,4 GHz sont conformes aux exigences de protection énoncées par les directives 2004/108/EC, 2006/95/EC, 1999/5/EC, et 2009/125/EC du Conseil européen sur le rapprochement et l'harmonisation des lois des États membres concernant la compatibilité électromagnétique et la sécurité des équipements électriques conçus pour être utilisés sous certaines limites de tension et sur des appareils radio et de télécommunication ainsi que l'éco-conception de produits consommant de l'énergie.

La conformité du produit est indiquée par la mention CE.



L'utilisation du produit est autorisée aux Etats-Unis et dans les pays de l'Association européenne de libre échange mais elle est limitée à une utilisation en intérieur.

Ce produit a été fabriqué par : Lexmark International, Inc., 740 West New Circle Road, Lexington, KY, 40550 ÉTATS-UNIS. Le représentant autorisé est : Lexmark International Technology Hungária Kft., 8 Lechner Ödön fasor, Millennium Tower III, 1095 Budapest HONGRIE. Une déclaration de conformité aux Directives est disponible sur demande auprès du représentant autorisé.

Ce produit peut être utilisé dans les pays répertoriés dans le tableau suivant.

AT	BE	BG	CH	CY	CZ	DE	DK	EE
EL	ES	FI	FR	HR	HU	IE	IS	IT
LI	LT	LU	LV	MT	NL	NO	PL	PT
RO	SE	SI	SK	TR	RU			

Česky	Společnost Lexmark International, Inc. tímto prohlašuje, že výrobek tento výrobek je ve shodě se základními požadavky a dalšími příslušnými ustanoveními směrnice 1999/5/ES.
Dansk	Lexmark International, Inc. erklærer herved, at dette produkt overholder de væsentlige krav og øvrige relevante krav i direktiv 1999/5/EF.
Deutsch	Hiermit erklärt Lexmark International, Inc., dass sich das Gerät dieses Gerät in Übereinstimmung mit den grundlegenden Anforderungen und den übrigen einschlägigen Bestimmungen der Richtlinie 1999/5/EG befindet.
Ελληνική	ΜΕ ΤΗΝ ΠΑΡΟΥΣΑ Η LEXMARK INTERNATIONAL, INC. ΔΗΛΩΝΕΙ ΟΤΙ ΑΥΤΟ ΤΟ ΠΡΟΪΟΝ ΣΥΜΜΟΡΦΩΝΕΤΑΙ ΠΡΟΣ ΤΙΣ ΟΥΣΙΩΔΕΙΣ ΑΠΑΙΤΗΣΕΙΣ ΚΑΙ ΤΙΣ ΛΟΙΠΕΣ ΣΧΕΤΙΚΕΣ ΔΙΑΤΑΞΕΙΣ ΤΗΣ ΟΔΗΓΙΑΣ 1999/5/EK.
English	Hereby, Lexmark International, Inc., declares that this type of equipment is in compliance with the essential requirements and other relevant provisions of Directive 1999/5/EC.
Español	Por medio de la presente, Lexmark International, Inc. declara que este producto cumple con los requisitos esenciales y cualesquiera otras disposiciones aplicables o exigibles de la Directiva 1999/5/CE.
Eesti	Käesolevaga kinnitab Lexmark International, Inc., et seade see toode vastab direktiivi 1999/5/EÜ põhinõuetele ja nimetatud direktiivist tulenevatele muudele asjakohastele sätetele.
Suomi	Lexmark International, Inc. vakuuttaa täten, että tämä tuote on direktiivin 1999/5/EY oleellisten vaatimusten ja muiden sitä koskevien direktiivin ehtojen mukainen.
Français	Par la présente, Lexmark International, Inc. déclare que ce produit est conforme aux exigences fondamentales et autres dispositions pertinentes de la directive 1999/5/CE.
Magyar	Alulírott, Lexmark International, Inc. nyilatkozom, hogy a termék megfelel a vonatkozó alapvető követelményeknek és az 1999/5/EC irányelv egyéb előírásainak.
Íslenska	Hér með lýsir Lexmark International, Inc. yfir því að þessi vara er í samræmi við grunnkröfur og aðrar kröfur, sem gerðar eru í tilskipun 1999/5/EC.
Italiano	Con la presente Lexmark International, Inc. dichiara che questo prodotto è conforme ai requisiti essenziali ed alle altre disposizioni pertinenti stabilite dalla direttiva 1999/5/CE.
Latviski	Ar šo Lexmark International, Inc. deklarē, ka šis izstrādājums atbilst Direktīvas 1999/5/EK būtiskajām prasībām un citiem ar to saistītajiem noteikumiem.

Lietuvių	Šiuo Lexmark International, Inc. deklaruoja, kad šis produktas atitinka esminius reikalavimus ir kitas 1999/5/EB direktyvos nuostatas.
Malti	Bil-preżenti, Lexmark International, Inc., jiddikjara li dan il-prodott huwa konformi mal-ħtiġijiet essenzjali u ma dispożizzjonijiet oħrajn relevanti li jinsabu fid-Direttiva 1999/5/KE.
Nederlands	Hierbij verklaart Lexmark International, Inc. dat het toestel dit product in overeenstemming is met de essentiële eisen en de andere relevante bepalingen van richtlijn 1999/5/EG.
Norsk	Lexmark International, Inc. erklærer herved at dette produktet er i samsvar med de grunnleggende krav og øvrige relevante krav i direktiv 1999/5/EF.
Polski	Niniejszym Lexmark International, Inc. oświadcza, że niniejszy produkt jest zgodny z zasadniczymi wymogami oraz pozostałymi stosownymi postanowieniami Dyrektywy 1999/5/EC.
Português	A Lexmark International Inc. declara que este produto está conforme com os requisitos essenciais e outras disposições da Diretiva 1999/5/CE.
Slovensky	Lexmark International, Inc. týmto vyhlasuje, že tento produkt spĺňa základné požiadavky a všetky príslušné ustanovenia smernice 1999/5/ES.
Slovensko	Lexmark International, Inc. izjavlja, da je ta izdelek v skladu z bistvenimi zahtevami in ostalimi relevantnimi določili direktive 1999/5/ES.
Svenska	Härmed intygar Lexmark International, Inc. att denna produkt står i överensstämmelse med de väsentliga egenskapskrav och övriga relevanta bestämmelser som framgår av direktiv 1999/5/EG.

## **DECLARATION DE GARANTIE LIMITEE POUR IMPRIMANTES LASERS LEXMARK, IMPRIMANTES LED LEXMARK ET IMPRIMANTES LASER MULTIFONCTIONS LEXMARK**

### **Lexmark International, Inc., Lexington, KY**

This limited warranty applies to the United States and Canada. For customers outside the U.S., refer to the country-specific warranty information that came with your product.

This limited warranty applies to this product only if it was originally purchased for your use, and not for resale, from Lexmark or a Lexmark Remarketer, referred to in this statement as "Remarketer."

### **Garantie limitée**

Lexmark warrants that this product:

- Is manufactured from new parts, or new and serviceable used parts, which perform like new parts
- Is, during normal use, free from defects in material and workmanship

If this product does not function as warranted during the warranty period, contact a Remarketer or Lexmark for repair or replacement (at Lexmark's option).

If this product is a feature or option, this statement applies only when that feature or option is used with the product for which it was intended. To obtain warranty service, you may be required to present the feature or option with the product.

If you transfer this product to another user, warranty service under the terms of this statement is available to that user for the remainder of the warranty period. You should transfer proof of original purchase and this statement to that user.

### Conditions de garantie limitée

The warranty period starts on the date of original purchase as shown on the purchase receipt and ends 12 months later provided that the warranty period for any supplies and for any maintenance items included with the printer shall end earlier if it, or its original contents, are substantially used up, depleted, or consumed. Fuser Units, Transfer/Transport Units, Paper Feed items, if any, and any other items for which a Maintenance Kit is available are substantially consumed when the printer displays a "Life Warning" or "Scheduled Maintenance" message for such item.

To obtain warranty service you may be required to present proof of original purchase. You may be required to deliver your product to the Remarketer or Lexmark, or ship it prepaid and suitably packaged to a Lexmark designated location. You are responsible for loss of, or damage to, a product in transit to the Remarketer or the Lexmark designated location.

When warranty service involves the exchange of a product or part, the item replaced becomes the property of the Remarketer or Lexmark. The replacement may be a new or repaired item.

The replacement item assumes the remaining warranty period of the original product.

Replacement is not available to you if the product you present for exchange is defaced, altered, in need of a repair not included in warranty service, damaged beyond repair, or if the product is not free of all legal obligations, restrictions, liens, and encumbrances.

Dans le cadre de la garantie et/ou du remplacement, Lexmark peut mettre à jour le microcode de votre imprimante en installant sa version la plus récente. Les mises à jour du microcode sont susceptibles de modifier les paramètres de l'imprimante et d'interrompre le fonctionnement de produits, de consommables, de pièces, de matériaux (tels que le toner ou l'encre), de logiciel ou d'interfaces non autorisées ou de contrefaçon. Les produits authentiques distribués par Lexmark ne sont pas touchés par cette modification du fonctionnement.

Before you present this product for warranty service, remove all print cartridges, programs, data, and removable storage media (unless directed otherwise by Lexmark).

For further explanation of your warranty alternatives and the nearest Lexmark authorized servicer in your area contact Lexmark on the World Wide Web.

Remote technical support is provided for this product throughout its warranty period. For products no longer covered by a Lexmark warranty, technical support may not be available or only be available for a fee.

### Etendue de la garantie limitée

Lexmark does not warrant uninterrupted or error-free operation of any product or the durability or longevity of prints produced by any product.

Warranty service does not include repair of failures caused by:

- Modification or unauthorized attachments
- Accidents, misuse, abuse or use inconsistent with Lexmark user's guides, manuals, instructions or guidance
- Unsuitable physical or operating environment
- Maintenance by anyone other than Lexmark or a Lexmark authorized servicer
- Operation of a product beyond the limit of its duty cycle
- Use of printing media outside of Lexmark specifications
- Refurbishment, repair, refilling or remanufacture by a third party of products, supplies or parts
- Products, supplies, parts, materials (such as toners and inks), software, or interfaces not furnished by Lexmark

**TO THE EXTENT PERMITTED BY APPLICABLE LAW, NEITHER LEXMARK NOR ITS THIRD PARTY SUPPLIERS OR REMARKETERS MAKE ANY OTHER WARRANTY OR CONDITION OF ANY KIND, WHETHER EXPRESS OR IMPLIED, WITH**

**RESPECT TO THIS PRODUCT, AND SPECIFICALLY DISCLAIM THE IMPLIED WARRANTIES OR CONDITIONS OF MERCHANTABILITY, FITNESS FOR A PARTICULAR PURPOSE, AND SATISFACTORY QUALITY. ANY WARRANTIES THAT MAY NOT BE DISCLAIMED UNDER APPLICABLE LAW ARE LIMITED IN DURATION TO THE WARRANTY PERIOD. NO WARRANTIES, EXPRESS OR IMPLIED, WILL APPLY AFTER THIS PERIOD. ALL INFORMATION, SPECIFICATIONS, PRICES, AND SERVICES ARE SUBJECT TO CHANGE AT ANY TIME WITHOUT NOTICE.**

### **Limite de responsabilité**

Your sole remedy under this limited warranty is set forth in this document. For any claim concerning performance or nonperformance of Lexmark or a Remarketer for this product under this limited warranty, you may recover actual damages up to the limit set forth in the following paragraph.

Lexmark's liability for actual damages from any cause whatsoever will be limited to the amount you paid for the product that caused the damages. This limitation of liability will not apply to claims by you for bodily injury or damage to real property or tangible personal property for which Lexmark is legally liable. **IN NO EVENT WILL LEXMARK BE LIABLE FOR ANY LOST PROFITS, LOST SAVINGS, INCIDENTAL DAMAGE, OR OTHER ECONOMIC OR CONSEQUENTIAL DAMAGES.** This is true even if you advise Lexmark or a Remarketer of the possibility of such damages. Lexmark is not liable for any claim by you based on a third party claim.

This limitation of remedies also applies to claims against any Suppliers and Remarketers of Lexmark. Lexmark's and its Suppliers' and Remarketers' limitations of remedies are not cumulative. Such Suppliers and Remarketers are intended beneficiaries of this limitation.

### **Droits supplémentaires**

Some states do not allow limitations on how long an implied warranty lasts, or do not allow the exclusion or limitation of incidental or consequential damages, so the limitations or exclusions contained above may not apply to you.

This limited warranty gives you specific legal rights. You may also have other rights that vary from state to state.

### **Patent acknowledgment**

The use of this product or service is subject to the reasonable, non-discriminatory terms in the Intellectual Property Rights (IPR) Disclosure of Certicom Corp. at the IETF for Elliptic Curve Cryptography (ECC) Cipher Suites for Transport Layer Security (TLS) implemented in the product or service.

The use of this product or service is subject to the reasonable, non-discriminatory terms in the Intellectual Property Rights (IPR) Disclosure of Certicom Corp. at the IETF for TLS Elliptic Curve Cipher Suites with SHA-256/382 and AES Galois Counter Mode (GCM) implemented in the product or service.

The use of this product or service is subject to the reasonable, non-discriminatory terms in the Intellectual Property Rights (IPR) Disclosure of Certicom Corp. at the IETF for TLS Suite B Profile for Transport Layer Security (TLS) implemented in the product or service.

The use of this product or service is subject to the reasonable, non-discriminatory terms in the Intellectual Property Rights (IPR) Disclosure of Certicom Corp. at the IETF for Addition of the Camellia Cipher Suites to Transport Layer Security (TLS) implemented in the product or service.

The use of certain patents in this product or service is subject to the reasonable, non-discriminatory terms in the Intellectual Property Rights (IPR) Disclosure of Certicom Corp. at the IETF for AES-CCM ECC Cipher Suites for TLS implemented in the product or service.

The use of this product or service is subject to the reasonable, non-discriminatory terms in the Intellectual Property Rights (IPR) Disclosure of Certicom Corp. at the IETF for IKE and IKEv2 Authentication Using the Elliptic Curve Digital Signature Algorithm (ECDSA) implemented in the product or service.



The use of this product or service is subject to the reasonable, non-discriminatory terms in the Intellectual Property Rights (IPR) Disclosure of Certicom Corp. at the IETF for Suite B Cryptographic Suites for IPsec implemented in the product or service.

The use of this product or service is subject to the reasonable, non-discriminatory terms in the Intellectual Property Rights (IPR) Disclosure of Certicom Corp. at the IETF for Algorithms for Internet Key Exchange version 1 (IKEv1) implemented in the product or service.

# Index

- [  
 [31.xy] Réinstaller la cartouche [couleur] manquante ou qui ne répond pas 143  
 [31.xy] Remplacer la cartouche [couleur] manquante 144  
 [31.xy] Remplacer le kit de traitement d'images [type] défectueux 144  
 [31.xy] Remplacer le kit de traitement d'images [type] manquant 144  
 [31.xy] Remplacer le kit de traitement d'images [type] manquant ou qui ne répond pas 143  
 [32.xy] Remplacer la cartouche [couleur] non prise en charge 145  
 [32.xy] Remplacer le kit de traitement d'images [type] non pris en charge 145  
 [33.xy] [type de consommable] [couleur] non-Lexmark, reportez-vous au Guide de l'utilisateur. 141  
 [42.xy] Remplacer cartouche [couleur], zone impr. inadaptée 143  
 [80.xy] Niveau kit de maintenance bas 140  
 [80.xy] Niveau kit de maintenance presque bas 140  
 [80.xy] Remplacer le kit de maintenance, nombre de pages restantes estimé 0 144  
 [82.xy] Bout. récup. toner presque pleine 146  
 [82.xy] Remplacer bout. récup. toner 145  
 [82.xy] Remplacer la bouteille de récupération du toner manquante 144  
 [84.xy] Remplacer le kit de traitement d'images [type], nombre de pages restantes estimé 0 145  
 [88.xy] Niv. cartouche [couleur] presque bas 137  
 [88.xy] Niveau cartouche [couleur] bas 137
- [88.xy] Remplacer cartouche [couleur], nombre de pages restantes estimé 0 143  
 [x]-bourrage papier, réceptacle standard [203.xx] 130
- ## A
- affichage  
 panneau de commandes de l'imprimante 10  
 alertes 182, 183, 184, 185, 186, 187, 188, 189  
 Alimentation par défaut, menu 57  
 Alimenter [alimentation papier] avec [nom du type personnalisé] 138  
 Alimenter [source d'alimentation] en [chaîne personnalisée] 138  
 Alimenter [source d'alimentation] en [format de papier] 138  
 Alimenter le chargeur manuel en [chaîne personnalisée] 139  
 Alimenter le chargeur manuel en [format de papier] 139  
 Alimenter le chargeur manuel en [nom type personnalisé] 139  
 Alimenter le dispositif d'alimentation manuelle en [type de papier] [format de papier] 140  
 annulation  
 travail d'impression, depuis l'ordinateur 54  
 annulation d'un travail d'impression  
 à partir d'un ordinateur 54  
 depuis le panneau de commandes de l'imprimante 54  
 annulation du chaînage des bacs 39, 40  
 AppleTalk, menu 72  
 assistance clientèle  
 contacter 181  
 Assistant de configuration sans fil  
 utilisation 27  
 avis de la FCC 187
- ## B
- bac  
 chargement 30  
 Bac incompatible [x] [59] 138  
 bacs  
 annulation du chaînage 39, 40  
 connexion 39, 40  
 Bourrage, bac [x] [24y.xx] 135  
 Bourrage, dans la zone d'impression recto verso. Ouvrez la porte avant. [23y.xx] 132  
 Bourrage, dispositif d'alimentation polyvalent [250.xx] 128  
 Bourrage, dispositif d'alimentation manuelle [251.xx] 128  
 Bourrage, porte avant [20y.xx] 130  
 Bourrage, unité de fusion. Ouvrez la porte avant. [202.xx] 133  
 bourrages  
 identification des portes et bacs 127  
 messages 127  
 réduction des risques 125  
 zones 127  
 bourrages papier  
 réduction des risques 125  
 bourrages papier, élimination  
 capot avant 130  
 dans le chargeur manuel 128  
 dans le chargeur multifonction 128  
 dans le réceptacle standard 130  
 recto verso 132  
 Tiroir 1 135  
 Tiroir 2 135  
 unité de fusion 133  
 bourrages, élimination  
 capot avant 130  
 dans le chargeur manuel 128  
 dans le chargeur multifonction 128  
 dans le réceptacle standard 130  
 recto verso 132  
 Tiroir 1 135  
 Tiroir 2 135  
 unité de fusion 133  
 bouteille de récupération de toner  
 commande 100

- remplacement 101
- Bouton Menus
  - panneau de commandes de l'imprimante 10
- Bouton Retour
  - panneau de commandes de l'imprimante 10
- Bouton Sélectionner
  - panneau de commandes de l'imprimante 10
- Bouton Stop
  - panneau de commandes de l'imprimante 10
- Bouton Veille
  - panneau de commandes de l'imprimante 10
- bristol
  - chargement 34
  - conseils 44
- C**
- câbles
  - Ethernet 19
  - USB 19
- carte mémoire
  - dépannage 149
  - installation 13
- Carte réseau active, menu 67
- Carte réseau, menu 69
- cartouches de toner
  - commande 99
  - recyclage 95
  - remplacement 112
- chaînage des tiroirs 39, 40
- chargement
  - bristol 34
  - chargeur manuel 37
  - dispositif d'alimentation polyvalent 34
  - double tiroir 650 feuilles 33
  - enveloppes 34, 37
  - tiroir 250 feuilles 30
  - transparents 34
- chargement du papier à en-tête
  - orientation du papier 41
- Chargement du papier, menu 64
- Charger [source du papier] avec [type de papier] [format du papier] 139
- chargeur manuel
  - chargement 37
- choix d'un emplacement pour l'imprimante 8
- Choix du papier 46
- commande
  - bouteille de récupération de toner 100
  - cartouches de toner 99
  - kits de traitement d'images 100
- configuration
  - configuration des notifications, bouteille de récupération de toner 122
  - configuration des notifications, kit de traitement d'images 122
  - format du papier 30
  - format papier Universal 30
  - notifications de fournitures, cartouche de toner 122
  - notifications de fournitures, kit de maintenance 122
  - plusieurs imprimantes 123
  - TCP/IP, adresse 69
  - type de papier 30
- configuration de l'imprimante
  - sur un réseau Ethernet (Macintosh uniquement) 23
  - sur un réseau Ethernet (Windows uniquement) 23
- configuration des notifications de fournitures à l'aide d'Embedded Web Server 122
- configuration Ethernet
  - préparation 22
- configuration réseau Ethernet
  - à partir d'un Macintosh 23
  - à partir de Windows 23
- configuration réseau sans fil
  - utilisation d'Embedded Web Server 28
- Configuration Universel, menu 65
- Configuration, menu 79
- configurations
  - imprimante 9
- connexion à un réseau sans fil
  - utilisation d'Embedded Web Server 28
  - utilisation de la méthode PBC (Push Button Configuration, configuration des boutons de commande) 25
  - utilisation de la méthode PIN (Personal Identification Number, numéro d'identification personnel) 25
- connexion des câbles 19
- conseils
  - bristol 44
  - étiquettes, papier 44
  - sur l'utilisation des enveloppes 43
  - sur l'utilisation du papier à en-tête 41
  - transparents 43
- conseils d'utilisation des enveloppes 43
- conseils sur l'utilisation du papier à en-tête 41
- consignes de sécurité 5, 6
- consultation de l'écran virtuel
  - utilisation d'Embedded Web Server 122
- contacter l'assistance clientèle 181
- D**
- déclaration relative à la volatilité 96
- Définir la date et l'heure, menu 73
- définition du Délai d'hibernation 93
- Délai d'hibernation
  - configuration 93
- densité d'impression inégale 175
- dépannage
  - contacter l'assistance clientèle 181
  - impossible d'ouvrir Embedded Web Server 179
  - questions les plus fréquentes sur l'impression couleur 176
  - résolution des problèmes de base de l'imprimante 147
  - vérification d'une imprimante qui ne répond pas 147
- dépannage de l'écran
  - L'écran de l'imprimante n'affiche rien 148
- dépannage de l'impression
  - bourrages papier fréquents 151
  - des caractères incorrects s'impriment 153
  - impression depuis un bac inapproprié 153
  - impression lente 154
  - impression sur du papier inadéquat 153

- l'impression prend plus de temps que prévu 156
  - la fonction de chaînage des bacs ne fonctionne pas 156
  - les pages bloquées ne sont pas réimprimées 151
  - les travaux ne s'impriment pas 155
  - Les travaux volumineux ne sont pas assemblés 154
  - marges incorrectes sur les impressions 161
  - papier recourbé 162
  - sauts de page inattendus 157
  - dépannage de la qualité d'impression
    - bords des caractères irréguliers 158
    - densité d'impression inégale 175
    - des blancs horizontaux apparaissent sur les impressions 160
    - des images ombrées apparaissent sur les impressions 169
    - des rayures horizontales apparaissent sur les impressions 170
    - des rayures verticales apparaissent sur les impressions 172
    - des traces de toner se déposent sur les impressions 174
    - effacement du toner 174
    - impression de travers 170
    - impression trop pâle 166
    - impression trop sombre 164
    - irrégularités d'impression 163
    - l'imprimante imprime des pages noires 168
    - la qualité d'impression des transparents laisse à désirer 174
    - le fond des impressions est gris 159
    - pages ou images tronquées 158
    - pages vierges 167
    - présence de blancs verticaux sur les impressions 175
    - répétition des défauts d'impression 168
    - un fond gris ou une tonalité de fond apparaît sur les impressions 173
  - dépannage, alimentation du papier
    - message affiché après le dégagement du bourrage 152
  - dépannage, écran
    - L'écran de l'imprimante n'affiche rien 148
  - dépannage, impression
    - bourrages papier fréquents 151
    - des caractères incorrects s'impriment 153
    - impression depuis un bac inapproprié 153
    - impression lente 154
    - impression sur du papier inadéquat 153
  - l'impression prend plus de temps que prévu 156
  - la fonction de chaînage des bacs ne fonctionne pas 156
  - les pages bloquées ne sont pas réimprimées 151
  - les travaux ne s'impriment pas 155
  - Les travaux volumineux ne sont pas assemblés 154
  - marges incorrectes sur les impressions 161
  - papier recourbé 162
  - sauts de page inattendus 157
  - dépannage, options de l'imprimante
    - carte mémoire 149
    - option interne non détectée 149
    - problèmes de tiroir 150
  - dépannage, qualité d'impression
    - bords des caractères irréguliers 158
    - densité d'impression inégale 175
    - des blancs horizontaux apparaissent sur les impressions 160
    - des images ombrées apparaissent sur les impressions 169
    - des rayures horizontales apparaissent sur les impressions 170
    - des rayures verticales apparaissent sur les impressions 172
    - des traces de toner se déposent sur les impressions 174
    - effacement du toner 174
  - impression de travers 170
  - impression trop pâle 166
  - impression trop sombre 164
  - irrégularités d'impression 163
  - l'imprimante imprime des pages noires 168
  - la qualité d'impression des transparents laisse à désirer 174
  - le fond des impressions est gris 159
  - pages ou images tronquées 158
  - pages vierges 167
  - présence de blancs verticaux sur les impressions 175
  - répétition des défauts d'impression 168
  - un fond gris ou une tonalité de fond apparaît sur les impressions 173
  - dépannage, qualité des couleurs
    - l'impression présente une dominante de couleur 179
    - la couleur de l'impression ne correspond pas à celle affichée sur l'écran de l'ordinateur 179
    - les impressions sur transparents couleurs semblent foncées à la projection 178
  - déplacement de l'imprimante 8, 121
  - des rayures horizontales apparaissent sur les impressions 170
  - des rayures verticales apparaissent sur les impressions 172
  - dispositif d'alimentation polyvalent chargement 34
  - documents, impression
    - sous Macintosh 52
    - sous Windows 52
  - données confidentielles
    - informations sur la sécurisation 97
  - double tiroir 650 feuilles
    - chargement 33
    - installation 18
- E**
- économie de fournitures 90
  - écran virtuel
    - consultation, à l'aide d'Embedded Web Server 122

effacement de la mémoire non volatile 96  
 effacement de la mémoire volatile 96  
 éléments  
   utilisation de véritables  
     cartouches de marque Lexmark 99  
   vérification de l'état 98  
 Embedded Web Server 122  
   accès 11  
   copie des paramètres de l'imprimante sur d'autres imprimantes 123  
   fonctions 11  
   paramètres administrateur 122  
   paramètres de mise en réseau 122  
   problème d'accès 179  
   utilisation 11  
 Embedded Web Server — Sécurité :  
 Guide de l'administrateur  
   emplacement 122  
 émissions, avis 183, 186, 187, 188  
 Emul PCL, menu 85  
 enveloppes  
   chargement 34, 37  
   conseils d'utilisation 43  
 Erreur de lecture du pilote USB.  
 Retirer USB. 138  
 Erreur réseau, port [x] [54] 141  
 Erreur réseau, port standard [54] 141  
 étiquettes, papier  
   conseils 44  
 exemples de polices, impression 54  
 extérieur de l'imprimante  
   nettoyage 98

**F**

Fermer la porte 137  
 Finition, menu 80  
 flèche vers la droite  
   panneau de commandes de l'imprimante 10  
 flèche vers la gauche  
   panneau de commandes de l'imprimante 10  
 format du papier  
   configuration 30  
 format papier Universal  
   configuration 30

Format/Type papier, menu 58  
 formats de papier  
   prise en charge par l'imprimante 48  
 Fourniture manquante pour terminer le travail en cours 145  
 fournitures  
   économie 90  
   stockage 101  
   utilisation de papier recyclé 90  
   utilisation de véritables  
     cartouches de marque Lexmark 99  
   vérification de l'état 98  
 fournitures, commande  
   bouteille de récupération de toner 100  
   cartouches de toner 99  
   kits de traitement d'images 100

**G**

Grammage du papier, menu 62  
 grammages de papier  
   pris en charge par l'imprimante 50  
 Guide de l'administrateur  
 Embedded Web Server  
   emplacement 97  
 Guide de mise en réseau  
   emplacement 122

**H**

HTML, menu 88

**I**

Image, menu 89  
 Imposs. assembler doc. volum. [37] 136  
 impossible d'ouvrir Embedded Web Server 179  
 impression  
   à partir d'un périphérique mobile 54  
   exemples de polices 54  
   noir et blanc 52  
   page de configuration réseau 29  
   page des paramètres 29  
   sous Macintosh 52  
   sous Windows 52  
 Vitesse maximale et rendement maximal 53

impression à partir d'un périphérique mobile 54  
 impression d'un document 52  
 impression en noir et blanc 52  
 imprimante  
   choix d'un emplacement 8  
   configurations 9  
   déplacement 8, 121  
   espace minimum 8  
   modèles 9  
   transport 121  
 imprimante, résolution des problèmes de base 147  
 informations de configuration  
   réseau sans fil 24  
 informations sur l'imprimante  
   emplacement 7  
 Insérer le bac [x] 138  
 installation d'options  
   ordre d'installation 17  
 installation de l'imprimante sur un réseau  
   réseau Ethernet 23  
 installation du logiciel de l'imprimante  
   ajout d'options 21  
 installation du logiciel de l'imprimante (Windows) 20  
 intensité du toner  
   réglage 52  
 intérieur de l'imprimante  
   nettoyage 98  
 IPv6, menu 70  
 irrégularités d'impression 163

**K**

Kit de maintenance très bas, [x] pages restantes estimées [80.xy] 140  
 kit de traitement d'images  
   remplacement 104  
 Kit de traitement d'images [Type] bas [84.xy] 145  
 Kit de traitement d'images [Type] presque bas [84.xy] 146  
 Kit de traitement d'images [Type] très bas, nombre de pages restantes estimé [x] [84.xy] 146  
 kits de traitement d'images  
   commande 100

**L**

l'imprimante imprime des pages  
vierges 167  
liste des menus 56  
logiciel de l'imprimante, installation  
(Windows) 20

**M**

mémoire  
types installés sur l'imprimante 96  
Mémoire faible, pas Eco ress  
[35] 141  
mémoire non volatile 96  
effacement 96  
Mémoire saturée [38] 140  
mémoire volatile 96  
effacement 96  
Menu approvisionnement 56  
menu Changer format 60  
menu Configurer MF 60  
menu Utilitaires 84  
menus  
Alimentation par défaut 57  
AppleTalk 72  
Carte réseau 69  
Changer format 60  
Chargement du papier 64  
Configuration 79  
Configuration générale 65  
Configurer MF 60  
Définir la date et l'heure 73  
Emul PCL 85  
Finition 80  
Format/Type papier 58  
Fournitures 56  
Grammage du papier 62  
HTML 88  
Image 89  
IPv6 70  
liste 56  
NIC actif 67  
Paramètres généraux 75  
PDF 85  
PostScript 85  
Qualité 81  
Rapports 66  
Rapports réseau 68  
Réseau [x] 67  
Réseau standard 67  
Sans fil 71  
TCP/IP 69

Texture du papier 60  
Types personnalisés 65  
USB standard 72  
Utilitaires 84  
XPS 85  
message de l'imprimante  
Bourrage, dans la zone  
d'impression recto verso. Ouvrez  
la porte avant. [23y.xx] 132  
messages de l'imprimante  
[31.xy] Réinstaller la cartouche  
[couleur] manquante ou qui ne  
répond pas 143  
[31.xy] Remplacer la cartouche  
[couleur] manquante 144  
[31.xy] Remplacer le kit de  
traitement d'images [type]  
défectueux 144  
[31.xy] Remplacer le kit de  
traitement d'images [type]  
manquant 144  
[31.xy] Remplacer le kit de  
traitement d'images [type]  
manquant ou qui ne répond  
pas 143  
[32.xy] Remplacer la cartouche  
[couleur] non prise en  
charge 145  
[32.xy] Remplacer le kit de  
traitement d'images [type] non  
pris en charge 145  
[33.xy] [type de consommable]  
[couleur] non-Lexmark, reportez-  
vous au Guide de  
l'utilisateur. 141  
[42.xy] Remplacer cartouche  
[couleur], zone impr.  
inadaptée 143  
[80.xy] Niveau kit de maintenance  
bas 140  
[80.xy] Niveau kit de maintenance  
presque bas 140  
[80.xy] Remplacer le kit de  
maintenance, nombre de pages  
restantes estimé 0 144  
[82.xy] Bout. récup. toner presque  
pleine 146  
[82.xy] Remplacer bout. récup.  
toner 145  
[82.xy] Remplacer la bouteille de  
récupération du toner  
manquante 144

[84.xy] Remplacer le kit de  
traitement d'images [type],  
nombre de pages restantes  
estimé 0 145  
[88.xy] Niv. cartouche [couleur]  
presque bas 137  
[88.xy] Niveau cartouche [couleur]  
bas 137  
[88.xy] Remplacer cartouche  
[couleur], nombre de pages  
restantes estimé 0 143  
Alimenter [alimentation papier]  
avec [nom du type  
personnalisé] 138  
Alimenter [source d'alimentation]  
en [format de papier] 138  
Alimenter [source du papier] avec  
[chaîne personnalisée] 138  
Alimenter le chargeur manuel en  
[chaîne personnalisée] 139  
Alimenter le chargeur manuel en  
[format de papier] 139  
Alimenter le chargeur manuel en  
[nom type personnalisé] 139  
Alimenter le chargeur manuel en  
[type de papier] [format de  
papier] 140  
Bac incompatible [x] [59] 138  
Bourrage, bac [x] [24y.xx] 135  
Bourrage, dispositif d'alimentation  
polyvalent [250.xx] 128  
Bourrage, dispositif d'alimentation  
manuelle [251.xx] 128  
Bourrage, porte avant  
[20y.xx] 130  
Bourrage, réceptacle standard  
[203.xx] 130  
Bourrage, unité de fusion. Ouvrez  
la porte avant. [202.xx] 133  
Charger [source du papier] avec  
[type de papier] [format du  
papier] 139  
Erreur de lecture du pilote USB.  
Retirer USB. 138  
Erreur réseau, port [x] [54] 141  
Erreur réseau, port standard  
[54] 141  
Fermer la porte 137  
Fourniture manquante pour  
terminer le travail en cours 145  
Imposs. assembler doc. volum.  
[37] 136

- Insérer le bac [x] 138
  - Kit de maintenance très bas, nombre de pages restantes estimé à [x] [80.xy] 140
  - Kit de traitement d'images [Type] bas [84.xy] 145
  - Kit de traitement d'images [Type] presque bas [88.xy] 146
  - Kit de traitement d'images [type] très bas, nombre de pages restantes estimé à [x] [84.xy] 146
  - Mémoire faible, pas Eco ress [35] 141
  - Mémoire saturée [38] 140
  - Niveau cartouche [couleur] très bas, nombre de pages restantes estimé[x] [88.xy] 137
  - Papier trop court [34] 142
  - Port USB arr. désact. [56] 142
  - Réc plein Retirez le papier. 136
  - Recharger pages imprimées dans bac [x] 143
  - Redémar. imprim. Vérif. travail. 142
  - Réglage de la couleur 136
  - Régler [source du papier] sur [type de papier] [format papier] 137
  - Remplacer [source d'alimentation] par [chaîne personnalisée] 136
  - Remplacer [source d'alimentation] par [nom du type personnalisé] 136
  - Retirer les matériaux d'emballage, vérifier tout 143
  - Risque d'erreur d'impression de page complexe [39] 137
  - Serveur Weblink non configuré. Contacter l'administrateur système. 146
  - Trop de bacs. En retirer. [58] 145
  - méthode de configuration des boutons de commande utilisation 25
  - méthode PIN (Personal Identification Number, numéro d'identification personnel) utilisation 25
  - mise à jour des options dans le pilote de l'imprimante 21
  - mode Hibernation utilisation 93
  - mode Silencieux 91
  - Mode veille réglage 92
- N**
- nettoyage
    - extérieur de l'imprimante 98
    - intérieur de l'imprimante 98
  - nettoyage de l'imprimante 98
  - Niveau cartouche [couleur] très bas, nombre de pages restantes estimé[x] [88.xy] 137
  - niveaux des émissions de bruit 183
  - noir et blanc, impression 52
  - Nom de type [x] personnalisé configuration 40 création 39
  - nom de type de papier personnalisé attribution en cours 40 création 39
  - nom personnalisé configuration 40
  - nombre de pages restantes estimation 99
  - notifications de fournitures configuration 122
- O**
- option
    - carte mémoire 13
  - option interne disponible 13
  - options
    - carte mémoire 13
    - double tiroir 650 feuilles 18
    - mise à jour dans le pilote d'imprimante 21
    - ordre d'installation 17
  - options de l'imprimante, dépannage
    - carte mémoire 149
    - option interne non détectée 149
    - problèmes de bac 150
- P**
- page de configuration réseau impression 29
  - page des paramètres impression 29
  - Page Web sécurité emplacement 97
  - pages restantes, nombre estimation 99
  - panneau de commandes de l'imprimante
    - paramètres usine, restauration 124
    - utilisation 10
    - voyant 11
    - Voyant du bouton Veille 11
  - panneau de commandes de l'imprimante, écran virtuel utilisation d'Embedded Web Server 122
  - panneau de commandes, imprimante
    - voyant 11
    - Voyant du bouton Veille 11
  - papier
    - caractéristiques 45
    - formulaires préimprimés 46
    - inacceptable 46
    - papier à en-tête 46
    - paramètre Format Universal 30
    - recyclé 46, 90
    - sélection 46
    - stockage 48
  - papier à en-tête
    - dispositif d'alimentation polyvalent, chargement 41
    - tiroirs, chargement 41
  - papier recyclé
    - utilisation 46, 90
  - Papier trop court [34] 142
  - paramètres administrateur Embedded Web Server 122
  - paramètres d'économie
    - Délai d'hibernation 93
    - économie de fournitures 90
    - mode Eco 91
    - Mode Hibernation 93
    - mode Silencieux 91
    - Mode veille 92
    - Progr. modes alim. 94
  - paramètres de menu
    - chargement sur plusieurs imprimantes 123
  - paramètres du réseau Embedded Web Server 122
  - paramètres écologiques
    - Délai d'hibernation 93
    - mode Eco 91
    - mode Hibernation 93

- mode Silencieux 91
- Progr. modes alim. 94
- paramètres environnementaux
  - Délai d'hibernation 93
  - économie de fournitures 90
  - mode Eco 91
  - mode Hibernation 93
  - mode Silencieux 91
  - Mode veille 92
  - Progr. modes alim. 94
- Paramètres généraux, menu 75
- paramètres usine, restauration 124
- PDF, menu 85
- périphérique mobile
  - impression depuis 54
- port Ethernet 19
- port USB 19
- Port USB arr. désact. [56] 142
- PostScript, menu 85
- préparation de la configuration de l'imprimante sur un réseau
  - Ethernet 22
- présence de blancs verticaux sur les impressions 175
- prévention des risques de bourrage papier 125
- prise du câble d'alimentation 19
- Progr. modes alim.
  - utilisation 94
- publications
  - emplacement 7

## Q

- qualité d'impression
  - remplacement d'une unité de développement 114
  - remplacement de la bouteille de récupération de toner 101
  - remplacement du kit de traitement d'images 104
- qualité des couleurs, dépannage
  - l'impression présente une dominante de couleur 179
- Qualité, menu 81
- questions les plus fréquentes sur l'impression couleur 176

## R

- rapports
  - visionnage 122
- Rapports réseau, menu 68

- Rapports, menu 66
- Réc plein Retirez le papier. 136
- Recharger pages imprimées dans bac [x] 143
- recherche d'informations supplémentaires sur l'imprimante 7
- recyclage
  - cartouches de toner 95
  - emballage Lexmark 95
  - produits Lexmark 95
- Redémarr. imprim. Vérif. travail. 142
- réduction des risques de bourrage 48
- réduction du bruit 91
- réglage de l'intensité du toner 52
- Réglage de la couleur 136
- Réglage du mode Eco 91
- réglage du mode Veille 92
- Régler [source du papier] sur [type de papier] [format papier] 137
- Remplacer [source d'alimentation] par [chaîne personnalisée] 136
- Remplacer [source d'alimentation] par [nom du type personnalisé] 136
- répétition des défauts d'impression 168
- Réseau [x], menu 67
- réseau Ethernet
  - Macintosh 23
  - préparation à la configuration de l'impression Ethernet 22
  - Windows 23
- réseau sans fil
  - informations de configuration 24
- Réseau standard, menu 67
- résolution des problèmes liés à la qualité des couleurs
  - la couleur de l'impression ne correspond pas à celle affichée sur l'écran de l'ordinateur 179
  - les impressions sur transparents couleurs semblent foncées à la projection 178
- restauration des paramètres usine 124
- Retirer les matériaux d'emballage, vérifier tout 143
- Risque d'erreur d'impression de page complexe [39] 137

## S

- Sans fil, menu 71
- sécurité de l'imprimante
  - informations 97
- Serveur Weblink non configuré. Contacter l'administrateur système. 146
- stockage
  - fournitures 101
  - papier 48

## T

- TCP/IP, menu 69
- Texture du papier, menu 60
- tiroir 250 feuilles
  - chargement 30
- transparents
  - chargement 34
  - conseils d'utilisation 43
- transport de l'imprimante 121
- travail d'impression
  - annulation depuis le panneau de commandes de l'imprimante 54
  - annulation, à partir de l'ordinateur 54
- Trop de bacs. En retirer. [58] 145
- type de papier
  - configuration 30
- types de papier
  - chargement 50
  - pris en charge par l'imprimante 50
- Types personnalisés, menu 65

## U

- unité de développement
  - remplacement 104, 114
- USB standard, menu 72
- utilisation
  - Assistant de configuration sans fil 27
  - Wireless Setup Utility 26
- utilisation d'Embedded Web Server 11
- utilisation de l'option Progr. modes alim. 94
- utilisation de la vitesse maximale et du rendement maximal 53
- utilisation du mode Hibernation 93



**V**

vérification d'une imprimante qui ne répond pas 147

vérification de l'état des pièces et des consommables 98

visionnage

rapports 122

Vitesse maximale et rendement

maximal

utilisation 53

volatilité

déclaration 96

voyant

panneau de commandes de l'imprimante 10

**W**

Wireless Setup Utility

utilisation 26

**X**

XPS, menu 85