

HOOVER

ROBOCOM²

INSTRUCTION MANUAL

ENGLISH	GB
FRANÇAIS	FR
DEUTSCH	DE
ITALIANO	IT
ESPAÑOL	ES
PORTUGUÉS	PT

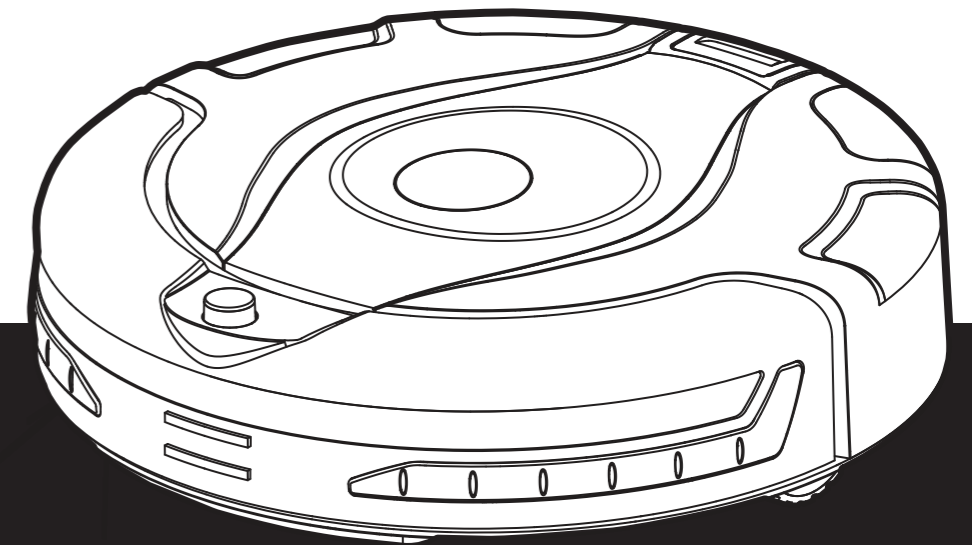

PRINTED IN P.R.C.
48003703

GENERATION FUTURE

IMPORTANT SAFETY REMINDERS

This Robo.com² vacuum cleaner should only be used for domestic cleaning, as described in this User Manual. Please ensure that this User Manual is fully understood before operating the appliance. Please keep this User Manual for reference. Use only consumables or spares recommended or supplied by Hoover.

WARNING:

Electricity can be extremely dangerous. This appliance is powered by rechargeable Ni-MH batteries and is provided with a Charger Base Station. Please ensure the voltage marked on the mains power adaptor is suitable for connection to standard mains power outlet voltage.

REMINDERS:

- Always store the appliance indoors. Do not use outdoors or expose the appliance to the elements, humidity or heating sources (oven, fireplace, wet floor).
- Do not expose the Robo.com² or accessories to excessive heat / cold (Keep between 0-30°C).
- Do not drop the Robo.com² or use any accessory if it has been dropped, damaged, left outdoors or dropped in water.
- Never unplug or pull the mains power adaptor by the power cord.
- Never pick up matches, hot ash, cigarette ends, or sharp objects.
- Do not spray with, or pick up flammable liquids, cleaning fluids, aerosols, or their vapours, as this may cause risk of fire/explosion.
- Do not continue to use your Robo.com² if it appears to be faulty. If the mains power adaptor power cord is damaged, stop using it IMMEDIATELY: to avoid a safety hazard, only an authorised Hoover Service engineer must replace the Power Cord.
- This Robo.com² is for use on wooden flooring, rubber, ceramic tile, linoleum and short pile carpet.
- Do not use to clean stairs.

After Use:

Return the Robo.com² to the Charger Base Station. Always switch off and disconnect the mains power adaptor before cleaning or attempting any maintenance task. If the Robo.com² will not be used for a long time (several weeks), unplug the Charger Base Station according to the instructions in this User Manual.

Safety with children, the elderly or infirm:

This cleaner is not a toy.

Do not let children play with the appliance or its controls. Please supervise the use of the appliance by older children, the elderly or the infirm.

IMPORTANT NOTES BEFORE USE

Please read the following information carefully before using your Robo.com² or its accessories. Do not disassemble the Robo.com² and do not attempt to repair it yourself. If a fault occurs, please contact the Hoover After Sales Service for professional advice.

Stairs: The Robo.com² uses sensors to avoid falling down steps, stairs or over an edge. In some situations the sensors can become confused.

The Robo.com² cannot detect steps that are less than 8cm in height. Steps less than 8cm may cause the Robo.com² to fall down. If available, use the Virtual Barrier* to protect your Robo.com² from falling.

Highly reflective or very dark surfaces used on some steps or stairs, such as glass or polished ceramics may cause the Robo.com² to fall down. If available use the Virtual Barrier* or place a carpet on the lower step to protect your Robo.com² from falling.

Using your Robo.com² on mezzanines, landings or raised areas without borders should be avoided. If available use the Virtual Barrier* to prevent your Robo.com² entering these areas.

Battery Use: Your Robo.com² is powered by rechargeable, high capacity NiMH batteries. These rechargeable batteries are guaranteed for a period of 6 months if they are maintained and operated according to this User Manual.

In the event of a significant drop of the Robo.com² performance, replacement batteries can be obtained from your Hoover retailer.

Only use Hoover approved replacement parts for your Robo.com². Use of parts that are not approved by Hoover are dangerous and will invalidate your warranty.

Only use the supplied Charger Base Station and mains power adaptor to recharge your Robo.com². Use of the incorrect Charger Base Station or mains power adaptor is dangerous and will invalidate your warranty.

* Certain Models Only

** May vary according to model

CONTENTS OF THE BOX

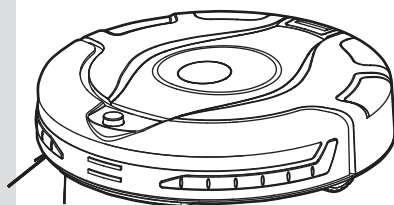

Robo.com²

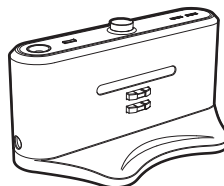

Charger Base Station

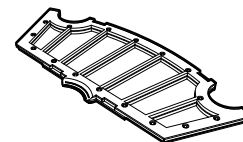

Filter**

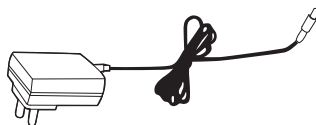

Mains Power adaptor

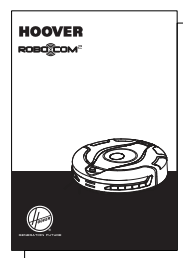

User Manual

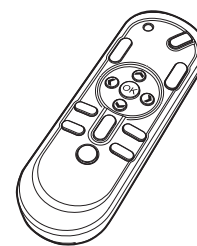

Remote Control**

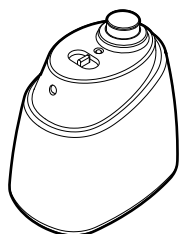

Virtual Barrier*

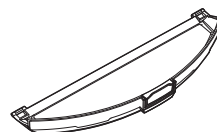

Floor Polisher Pad Holder*

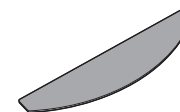

Floor Polisher Pad*

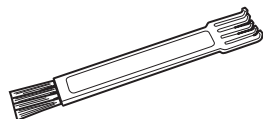

Multi-purpose Cleaning Brush

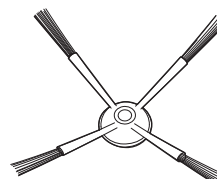

Edge Cleaning Brush

* Certain Models Only

** May vary according to model



GETTING TO KNOW YOUR ROBO.COM² CLEANER

Robo.com² Top View

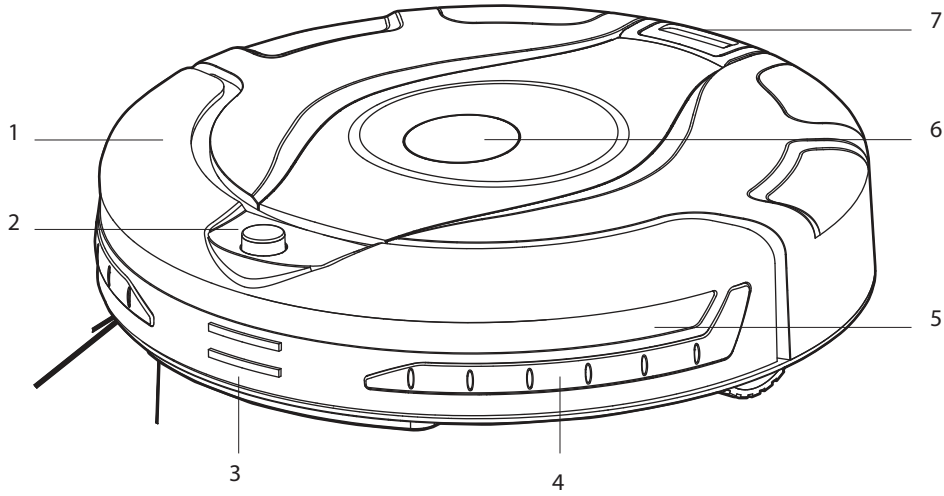

1	Front Bumper
2	Infra Red Receiver
3	Auto Charge Contacts
4	Soft Furniture Protector
5	Sensor Window
6	Display Screen
7	Dust Container Release Button
8	Floor Sensor
9	Front Wheel
10	Battery Cover
11	Edge Cleaning Brush

12	Right Drive Wheel
13	Power Switch
14	Charging Connector
15	Exhaust Grille
16	Dust Container
17	Floor Polisher Pad*
18	Floor Polisher Pad Holder*
19	Floor Brushes Release Latch
20	Floor Brushes
21	Left Drive Wheel
22	UV Lamp*

Robo.com² Bottom View

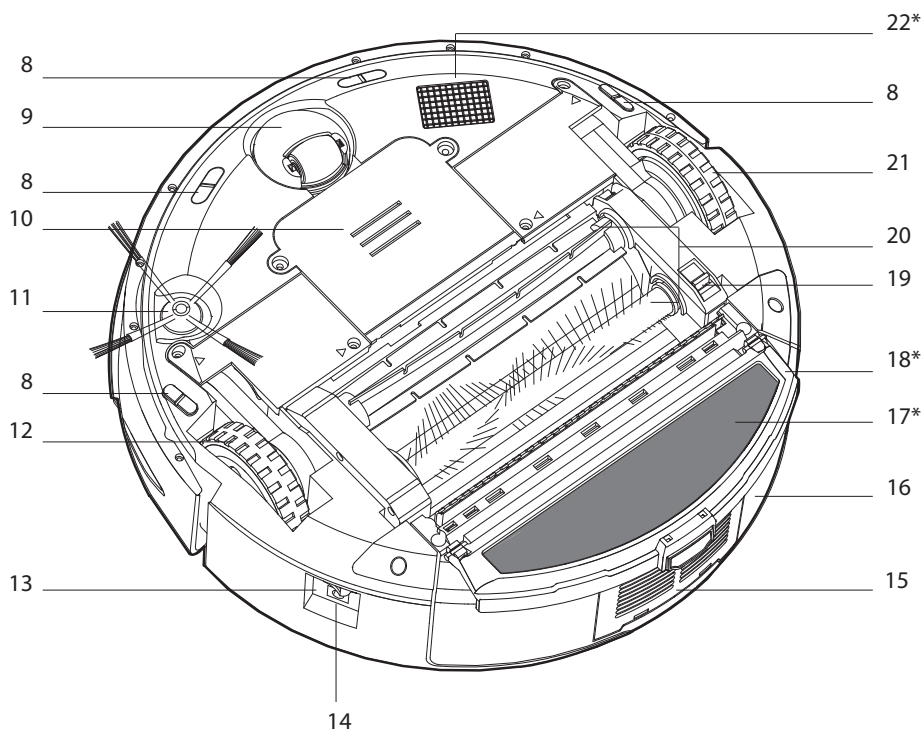

* Certain Models Only

** May vary according to model



GETTING TO KNOW YOUR ROBO.COM² CLEANER

Charger Base Station

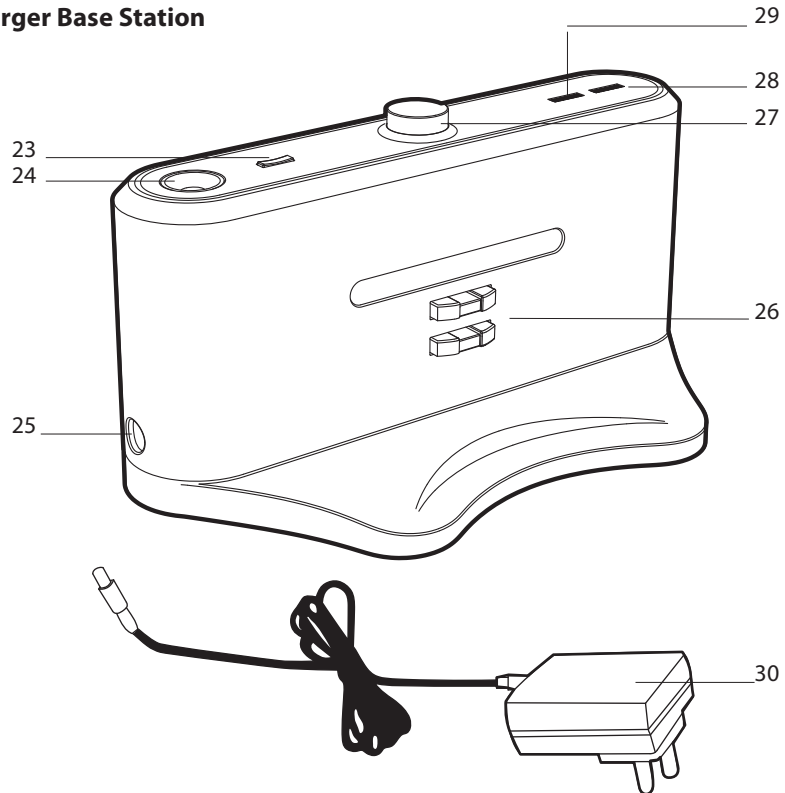

23	Night Light Switch
24	Night Light
25	Power Supply Connector
26	Charging Contacts
27	Infra Red Transmitter
28	Charge Indicator
29	Power Indicator
30	Mains Power Adaptor

31	Virtual Barrier* Set Switch
32	OFF
33	Short Range Barrier- 2m
34	Medium Range Barrier - 4m
35	Long Range Barrier - 6m
36	Infra red Transmitter
37	Power Indicator
38	Near Infra red Transmitter

Virtual Barrier*

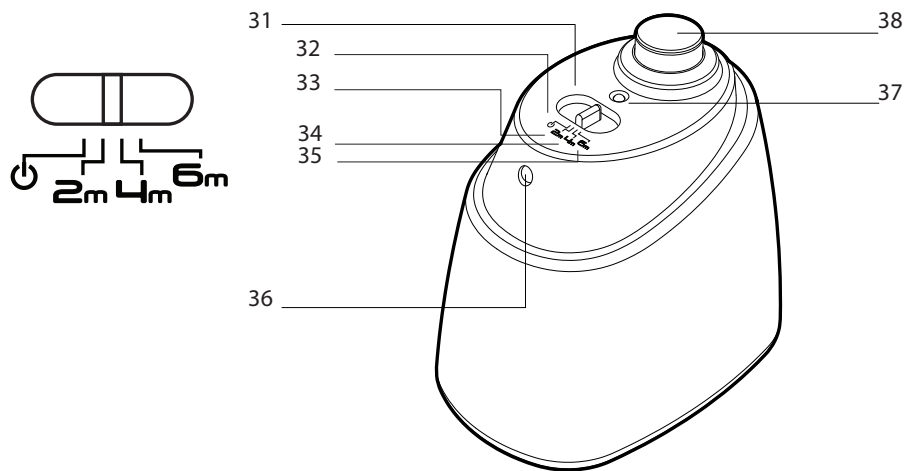

* Certain Models Only
 ** May vary according to model

GETTING TO KNOW YOUR ROBO.COM² CLEANER

Remote Control**

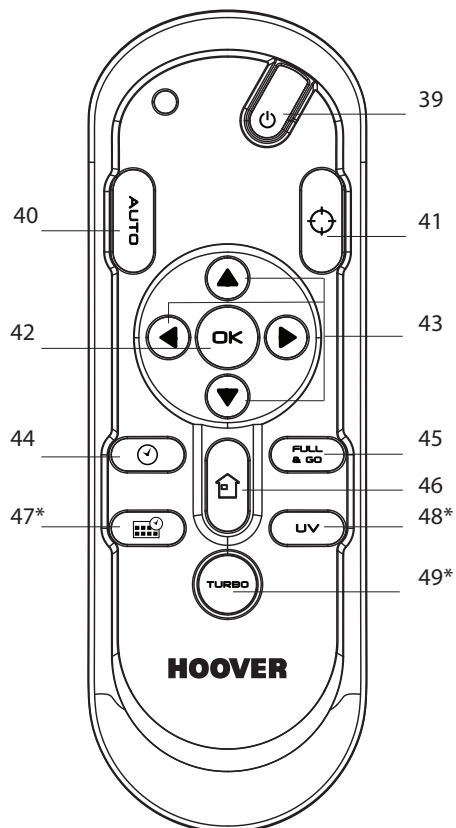

39	On / Off Power Button
40	Automatic Cleaning Mode Button
41	Spot Cleaning Mode Button
42	OK Confirmation Button
43	Arrow Buttons
44	Local Time Setting Button
45	Full & Go Button
46	Automatic Return to Charger Base Station Button
47	Scheduling Function Button*
48	UV Lamp Button*
49	Turbo Speed Button*
50	Battery Charge Level Indicator
51	Clock

52	Day Indicator (Scheduling Function)*
53	Automatic Return to Charger Base Station Indicator
54	Automatic Cleaning Mode Indicator
55	Spot Cleaning Mode Indicator
56	Maintenance Indicator
57	UV Lamp Indicator*
58	Turbo Speed Indicator*
59	Automatic Return to Charger Base Station Sensitive Touch Control
60	Automatic Cleaning Mode Sensitive Touch Control
61	Spot Cleaning Mode Sensitive Touch Control

Robo.com² Control Panel

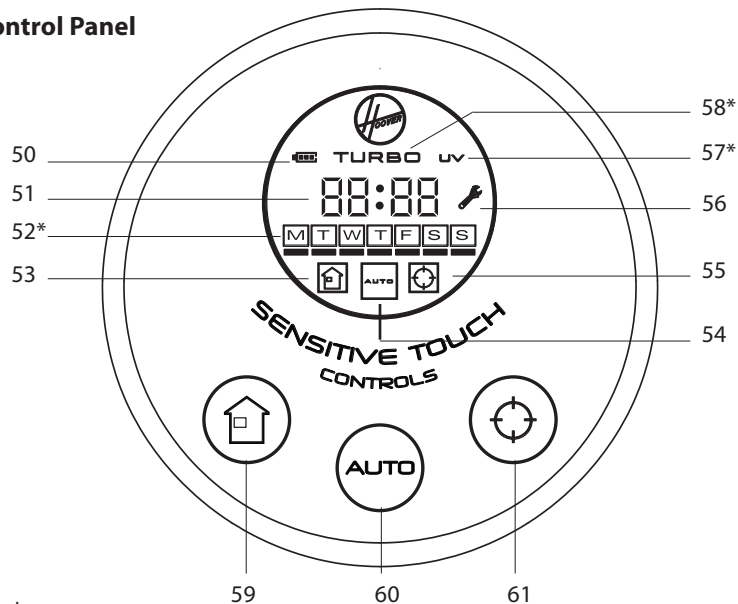

* Certain Models Only

** May vary according to model

PREPARING YOUR ROBO.COM² CLEANER

Packaging

Do not dispose of your Robo.com² packaging. It may be required in the future for storing or transporting your Robo.com².

When unpacking your Robo.com² and its accessories, take care to keep plastic bags away from babies, young children and animals to avoid the risk of suffocation.

Before using your Robo.com² for the first time, you must fully charge it. This will take approximately 6 hours. Do not expose the Robo.com², Mains power adaptor or Charger Base Station to temperatures below 0°C or above 30°C as this may damage the Battery. The Mains power adaptor must only be connected to a standard mains power outlet.

Batteries

For optimum Battery performance it is recommended that you keep your Robo.com² batteries fully charged. When the Robo.com² is not in use it should be left connected to the Charger Base Station or the Mains power adaptor. The Robo.com² has an intelligent charging system that ensures the batteries stay fully charged whilst preventing them from becoming overcharged.

To avoid accidents, make sure that every person in the room is aware of the presence of Robo.com². If the Robo.com² becomes lost, place the Robo.com² on the Charger Base Station manually.

Charger Base Station Setup

Before use, remove obstacles that may get in the path of the Robo.com². Pay attention to:

- Objects that can be easily knocked over.
- Edges of carpets or rugs that it may get caught on.
- Floor length curtains and tablecloths.
- Heat sources or flammable items.
- Power cords and cables.
- Fragile objects.

1. Place the Charger Base Station on a non-reflective level floor, preferably against a wall. If the floor surface is too reflective, it will interfere with the Robo.com² navigation system and it may have difficulty locating the Charger Base Station.
2. There should not be any objects in the area around the Charger Base Station for 3m in front and 0.5m to each side.
3. Plug in the Mains power adaptor and connect to the Charger Base Station. Make sure the power cord is not caught underneath the Charger Base Station.
4. Make sure the Power Cord is not tangled or stretched. If there is an excess, use the power cord tie to store it neatly.
5. Check that the Dust Bin is inside the Robo.com².
6. Guide your Robo.com² into the Charger Base Station to begin charging. Initial charging will take 6 hours approximately.

NOTE: There is a Night Light on the Charger Base Station that people can decide to switch ON or OFF depending on their needs.

Automatic Charging

When the Robo.com² battery capacity is at 15% it will stop cleaning and search for the Charger Base Station. Once docked with the Charger Base Station a light on the Charger Base will illuminate indicating that charging is in progress.

The Robo.com² may fail to reach the Charger Base Station if there are many obstacles in between it and the Charger Base Station. For best results ensure that the Charger Base Station is in a wide open space.

Manual Charging

There are three methods to charge your Robo.com²:

- A. By pressing the Automatic Return to Charger Base Station button on your Remote control** or the corresponding Sensitive Touch control on your Robo.com².
- B. By connecting the mains power adaptor directly to the Robo.com².
- C. By manually placing the Robo.com² on the Charger Base Station.

Important: The Robo.com² will not operate without the dust container fitted. The Robo.com² will not operate whilst charging or whilst connected directly to the mains power adaptor.

* Certain Models Only

** May vary according to model

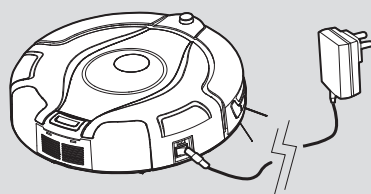
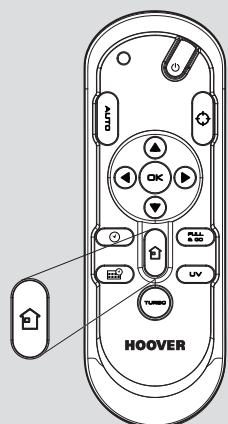
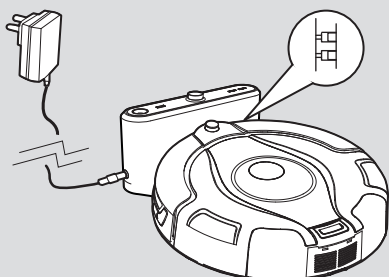
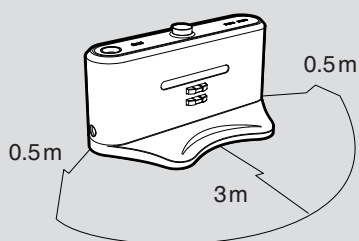

PREPARING YOUR ROBO.COM² CLEANER

Remote Control** Set Up

To install batteries see Cleaner Maintenance - Replacing the batteries.





Note: The Remote Control** can be used through walls because it works on radio waves not infrared.

Virtual Barrier* Set Up

To install batteries see Cleaner Maintenance - Replacing the batteries.

The Virtual Barrier* is used to prevent the Robo.com² cleaning certain rooms or areas such as in front of fireplaces. Before setting the Virtual Barrier* remember to:

- Remove any obstacles from the area that you want to block.
 - The Virtual Barrier* should be placed on the same surface that the Robo.com² is operating on.
 - Ensure the Virtual Barrier* is more than 3m away from the Charger Base Station.
1. Position the Virtual Barrier* so that the infra red transmitter is pointing across the area you want to create the barrier.
 2. Slide the toggle switch to the desired length of the barrier.

ICON	BARRIER TYPE	BARRIER LENGTH
	Off	0m
	Short	2m
	Medium	4m
	Long	6m

3. Check the Virtual Barrier* provides adequate cover whilst the Robo.com² is running.

NOTE: The battery power usage relates directly to the infra red level. For longer battery life chose the correct length of infra red beam.

NOTE: The near Infra red transmitter will stop the Robo.com² coming any closer than 50cm to the Virtual Barrier*.



GB

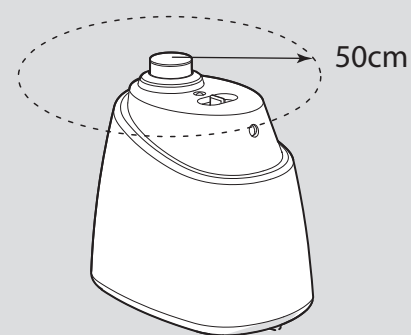
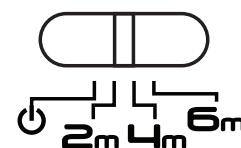
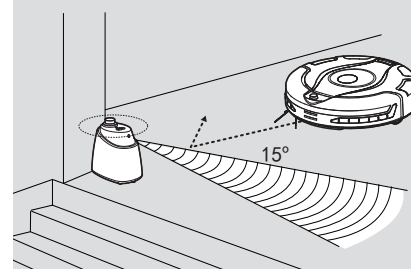
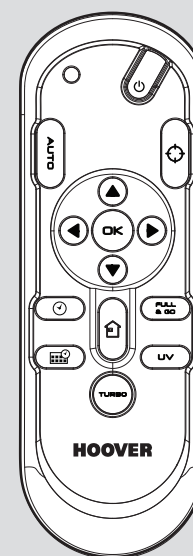

* Certain Models Only

** May vary according to model

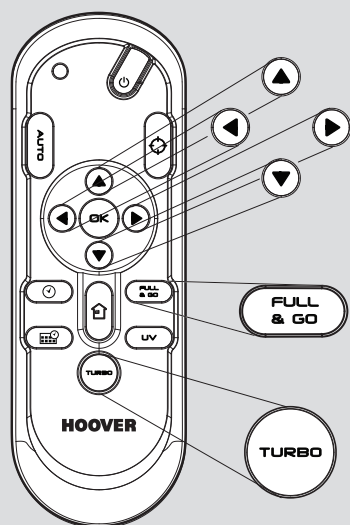
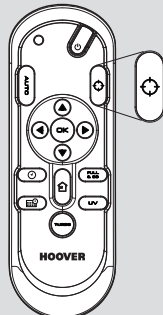
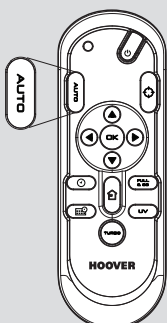
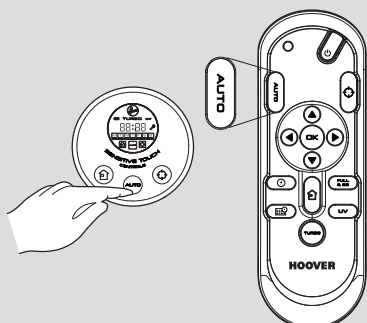
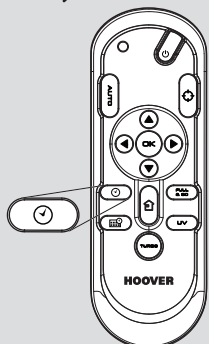
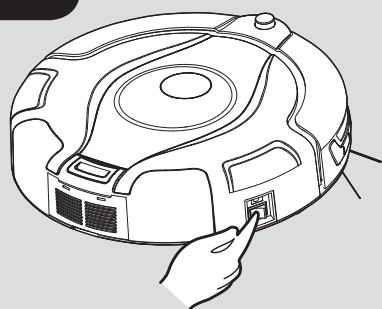

USING YOUR ROBO.COM² CLEANER

Power On

1. Press the on / off switch on the side of the Robo.com².
2. The LCD screen will illuminate.

NOTE: If your robot is already switched On, but in standby mode, it can be activated from the remote control** or pressing one of the touch sensitive keys.

NOTE: The touch sensitive controls on the Robo.com² can be unreliable if your hands are wet.

Setting the Day /Time on the Robo.com²

1. Using the Remote Control** press the time set button. A flashing line will appear below the day.
2. Use the up and down arrow on the Remote Control** until the line appears below the correct day. Press the OK Confirmation Button.
3. The hour display will flash. Press the up and down arrow on the Remote Control** until the correct hour is displayed. Press the OK Confirmation Button.
4. The minute display will flash. Press up and down arrow on the Remote Control** until the correct minute is displayed. Press the OK Confirmation Button.
5. Day and time are now set.

Cleaning Programs

Robo.com² uses AAI™ Infrared Navigation, an advanced navigation system that uses the algorithmic calculation to define the best path to efficiently clean your room.

Press the AUTO Sensitive touch control on the robot or press the AUTO button on the remote control to activate the Automatic cleaning mode. Robo.com² will automatically choose the best cleaning mode to clean your room. It will use 4 different cleaning patterns:

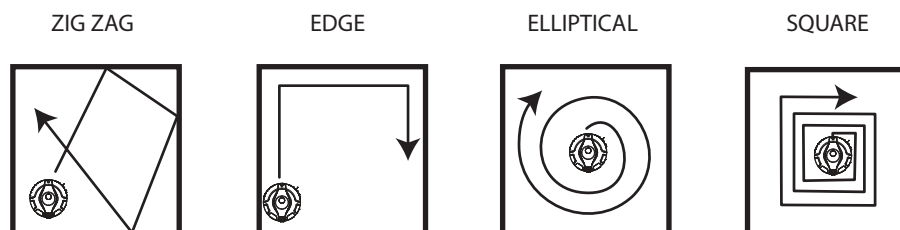

Press the SPOT Sensitive touch control on the robot or press the SPOT button on the remote control to activate the SPOT cleaning mode. Use this mode to intensively clean a confined area. Robo.com² will move following an elliptical pattern, where the radius will continuously increase for approximately 3 minutes.

With the Remote Control**, you can also activated all the other cleaning programs:

Manual Navigation:

The Robot can be controlled manually at any time during a cleaning program. The navigation arrow keys in the remote control will move the Robot in the desired direction with the suction activated. With the remote control, the Robo.com² can be controlled up to a distance of 10m, even behind a wall.

Full & GO:

When the robot is charging, press the FULL & GO button on the remote control to activate this cleaning mode. On the display the AUTO indicator will start flashing. When the battery is fully charged, the Robo.com² will automatically start a cleaning cycle. Once complete, the Robo.com² will automatically return to the Charger Base Station.

TURBO*:

Press the TURBO* button on the remote control to activate the TURBO* speed. The TURBO* indicator will light on in the LCD display. Robo.com² will start to work at a faster speed, covering quicker the area to clean.

Scheduled Cleaning*:

You can decide what time the Robo.com² will start cleaning, daily or weekly. To set a cleaning schedule follow see '**Setting Up The Cleaning Schedule**'.

* Certain Models Only

** May vary according to model

USING YOUR ROBO.COM² CLEANER

Setting up the Cleaning Schedule*

The Robo.com² can be programmed to automatically clean each day or on specific days as desired. Once set up this will occur at the same time on each day specified. To set up a cleaning schedule over one week complete the following:

1. Press the Scheduling Function button on the Remote Control**. A flashing box will appear around M (Monday).
2. Use the up and down arrow keys to select the desired day and then press the OK Confirmation Button to confirm that day. You can also choose multiple days (up to 7 days).
3. Once each day of the week have been selected, you can decide the hour of the cleaning schedule: the hour will start flashing on the display. Use the up and down arrow keys to select the desired hour. Press the OK Confirmation Button.
4. The minute display will flash, use the up and down arrow keys to select the desired minute. Press the OK Confirmation Button.
5. The cleaning schedule for the days has been selected.

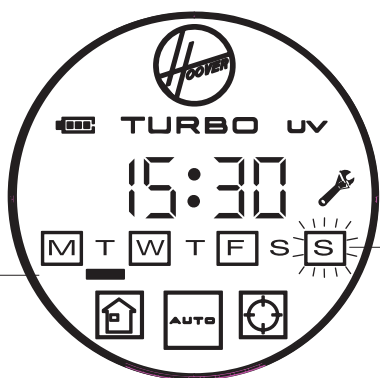

This bar below the letter of the day indicates the 'Current day'

The fixed box around the letter of the day indicates that day has a cleaning schedule set.

NOTE: The cleaning hour will be the same each day scheduled for cleaning.

Additional Features

Automatic Return to the Charger Base Station:

Press the Sensitive touch control on the robot or press the button on the remote control, this will activate the Automatic Return to the Charger Base Station

UV Lamp*:

Press the UV button on the remote control** to activate the UV lamp* for more hygienic cleaning. The UV indicator will light on in the LCD display. To deactivate the UV lamp*, just repress the UV button on the remote control**.

Floor Polisher Pad*:

Attached via the Floor Polisher Pad Holder * to the underside of the cleaner, the Floor Polisher Pad* is used to polish marble, parquet, wooden and other delicate flooring.

NOTE: Do not use on a carpeted Surface.

* Certain Models Only

** May vary according to model

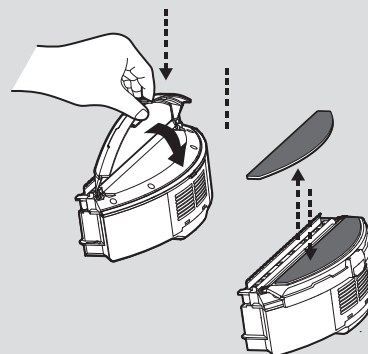
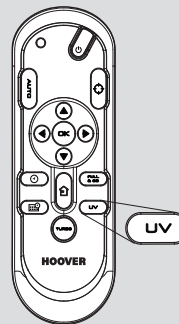
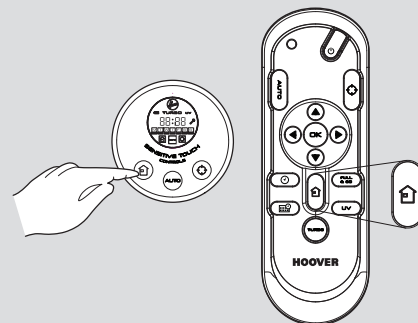
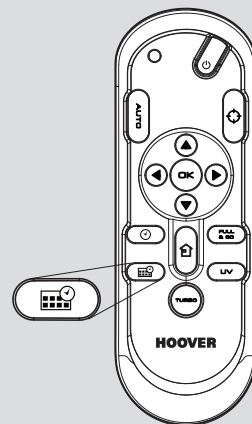

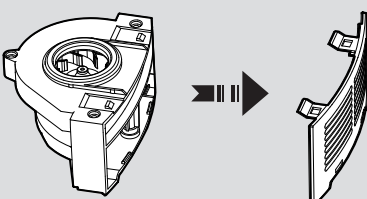
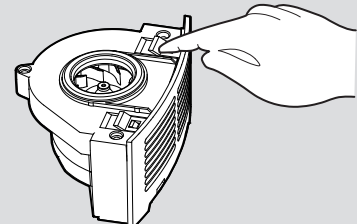
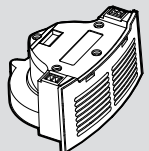
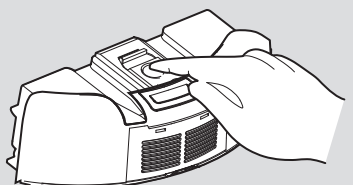
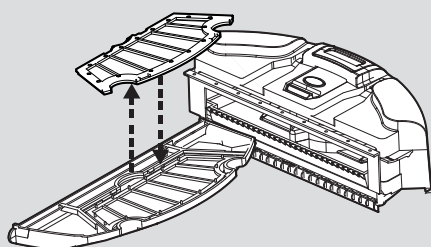
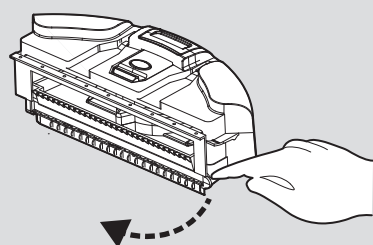
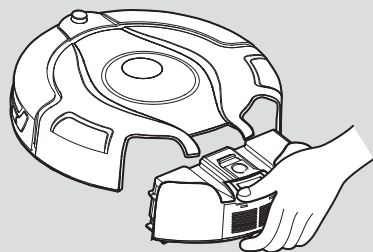
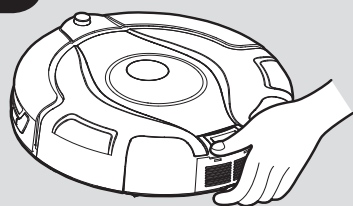

MAINTAINING YOUR ROBO.COM² CLEANER

Before performing any maintenance task, ensure the Robo.com² is switched off.

1. Turn the Robo.com² off and remove from the Charger Base Station.
2. Use a damp cloth with a little soap to clean all surfaces. DO NOT allow water into any part of the product whilst cleaning.
3. Dry with a soft Cloth.

Emptying the dust container

Empty the dust container every cleaning cycle or when the dust container is full.

1. Turn the Robo.com² off and remove from the Charger Base Station.
2. Press the dust container release button and remove the Dust Container from the Robo.com².
3. Hold the dust container over a bin to empty.
4. Use the Multi-purpose Cleaning Brush when necessary to remove any excess dust from the internal surface of the dust container.
5. Refit the dust container to the Robo.com².

Cleaning the filters

The Robo.com² is fitted with a pre-motor filter. To maintain optimum cleaning performance, regularly clean the filter. The filters should be cleaned every 5th dust container empty and should be washed.

IMPORTANT: The filter should be cleaned and washed after the dust container has been emptied 5 times. Failure to clean your filter may result in air blockage, overheating and product failure. This may invalidate your guarantee.

1. Turn the Robo.com² off and remove from the Charger Base Station.
2. Press the dust container release button and remove the Dust Container from the Robo.com².
3. Pull the filter drawer tab to open the filter drawer.
4. Push the underside of the filter to pop it out of the bracket.
5. Gently tap and wash the filter using hand warm water. Remove excess water from the filter with a dry cloth and leave to dry.
6. Reassemble once completely dry and refit to the cleaner. DO NOT use the Robo.com² without a filter fitted.

IMPORTANT - Regularly check and maintain the filters by following the filter maintenance instructions, it is also recommended that you purchase new filters after every 3rd filter wash. This will maintain your cleaners performance.

CLEAN FILTER REGULARLY >>> PULL TO ACCESS THE FILTER >

Cleaning the Motor Assembly

Under normal conditions of use, the motor assembly will not require any maintenance unless the pre motor filter has not been fitted correctly.

1. Turn Robo.com² off and remove from the Charger Base Station.
2. Press the dust container release button and remove the Dust Container from the Robo.com².
3. Press the motor release button, the motor will pop out.
4. Turn the motor over and unclip the exhaust cover.
5. Clean using the Multi-purpose Cleaning Brush provided.

IMPORTANT: Never use water to clean the motor.

* Certain Models Only

** May vary according to model



MAINTAINING YOUR ROBO.COM² CLEANER

Cleaning the Floor Brushes

Clean the Floor Brushes regularly to maintain maximum cleaning performance.

1. Turn Robo.com² off and remove from the Charger Base Station.
2. Turn the Robo.com² over.
3. Rotate the Floor Brush assembly carefully and using scissors cut and remove any tangled threads or hair etc.
4. Use the Multi-purpose Cleaning Brush to remove any excess dust.

Replacing the Floor Brushes

1. Switch the Robo.com² off and turn the Robo.com² over.
2. Pull the Floor Brush Release Latch.
3. Lift the Floor Brushes Retainer.
4. Remove both Floor Brushes.
5. Clean the recess that the Floor Brushes sit.
6. Refit the new Floor Brushes, ensuring they sit correctly.
7. Close the retainer ensuring it locks.

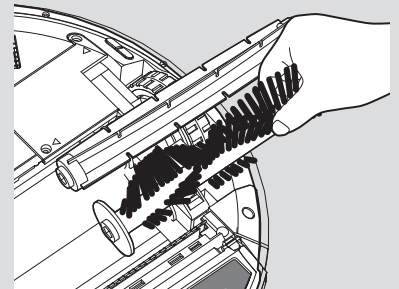
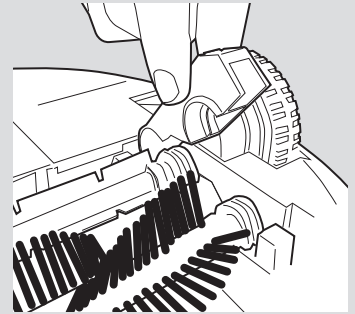
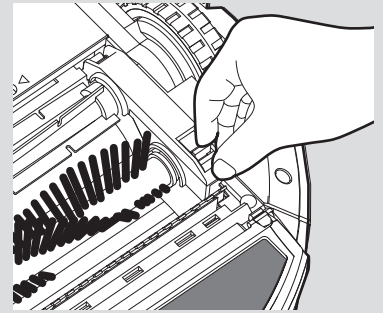

Cleaning the Drive Wheels

1. Switch the Robo.com² off and turn the Robo.com² over.
2. Remove any dirt or hair trapped in the wheels.
3. Clean the wheels with a dry cloth.
4. Check that the wheels can rotate freely.

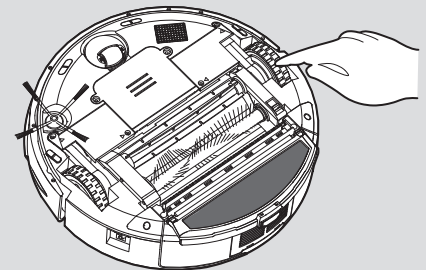

* Certain Models Only

** May vary according to model

MAINTAINING YOUR ROBO.COM² CLEANER

Cleaning the Edge Cleaning Brush

The Edge Cleaning Brush can be easily worn from heavy use so you should check it regularly to monitor its condition.

1. Switch the Robo.com² off and turn the Robo.com² over.
2. Remove the retaining screw with a screwdriver.
3. Use a pair of scissors to remove any trapped hair or debris.

Correcting Edge Cleaning Brush Deformation

The Edge Cleaning Brush can sometimes be deformed during transportation or when the product is used under particular conditions. If this happens it is possible to return to the original shape by putting the bristles in hot water.

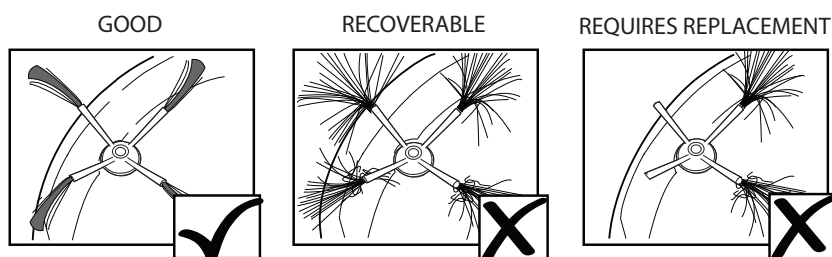
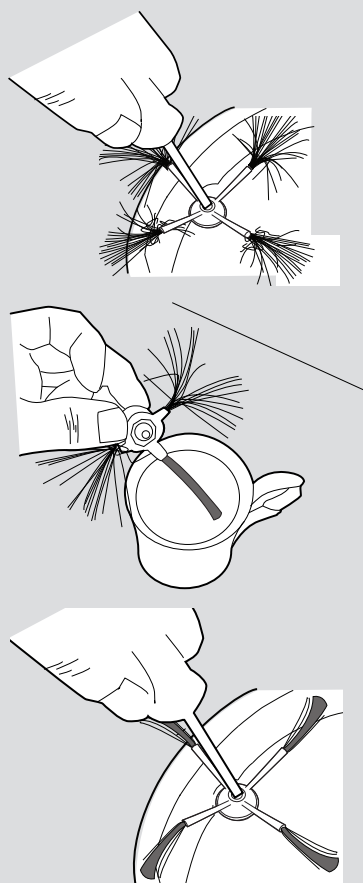

1. Switch the Robo.com² off and turn the Robo.com² over.
2. Remove the retaining screw with a screwdriver. Remove the Edge Cleaning Brush.
3. Gently lower the bristles in hot water.
4. Hold each set of bristles until they have recovered and straightened. Then remove and leave to dry.
5. Once completely dry reassemble and screw in place.

Replacing the Edge Cleaning Brush

If the Edge Cleaning Brush is damaged it will need to be replaced. Replacement Edge Cleaning Brushes can be obtained from your Hoover retailer.

1. Switch the Robo.com² off and turn the Robo.com² over.
2. Remove the retaining screw with a screwdriver.
3. Remove the old Edge Cleaning Brush and push the new one in place.
4. Replace and tighten the screw.

Cleaning the Front Wheel

1. Switch the Robo.com² off and turn the Robo.com² over.
2. Remove any dirt or hair trapped in the wheel.
3. Clean the wheel with a dry cloth.
4. Check that the wheel can rotate freely.

Cleaning the Floor Sensors

The floor detection sensors are located in the base of the Robo.com². Clean the sensors each time the dust container is emptied. Frequent cleaning is recommended to ensure optimum cleaning performance and safe operation of your Robo.com².

1. Turn the Robo.com² off and remove from the Charger Base Station.
2. Turn the Robo.com² over.
3. Use a dry soft cloth or cotton swab to wipe the sensors.

* Certain Models Only

** May vary according to model

MAINTAINING YOUR ROBO.COM² CLEANER

Cleaning the Sensor Window

The wall detection sensors are located in the front of Robo.com². Clean the sensor window each time the dust container is emptied. Frequent cleaning is recommended to ensure optimum performance of your Robo.com².

Use a dry soft cloth or cotton swab to wipe the sensor window.

Cleaning the Floor Polisher Pad*

1. Turn the Robo.com² off.
2. Press the dust container release button and remove the dust container from the Robo.com².
3. Press the Floor Polisher Pad Holder* release button and unclip from the dust container.
4. Tear the Floor Polisher Pad* from the Floor Polisher Pad Holder* and wash using hand warm water. Remove excess water and leave to dry before re-using.
5. Re-assemble when fully dry.

Replacing the batteries

Only use approved replacement parts for your Robo.com². Using parts not validated by Hoover are dangerous and will invalidate your guarantee.

If the Robo.com², Virtual Barrier* and Remote Control** is not to be used for several months please remove the batteries and store in a dry location.

IMPORTANT: Always make sure your device is switched off before changing your batteries.

Replacing the Robo.com² batteries

The Robo.com² is fitted with a rechargeable battery pack.

1. Turn the Robo.com² over and place on a level surface. Remove the screws from the battery cover and then remove the battery cover.
2. Remove the old battery pack and replace with the new battery pack ensuring the polarity is correct. Replace the cover.
3. Recharge the Robo.com².

Replacing the Remote Control** batteries

The Remote Control** is fitted with 2 x AAA batteries.

1. Slide the battery cover open.
2. Remove the old batteries and replace with the new batteries ensuring the polarity is correct. Replace the cover.

Replacing the Virtual Barrier* batteries

The Virtual Barrier* is fitted with 2 x D batteries.

1. Turn the Virtual Barrier* over and rotate the retaining clip. Remove the battery cover.
2. Remove the old batteries and replace with the new batteries ensuring the polarity is correct. Replace the cover.

* Certain Models Only

** May vary according to model

GB

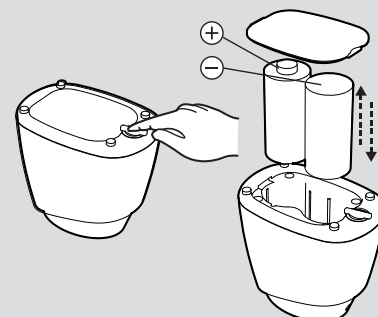
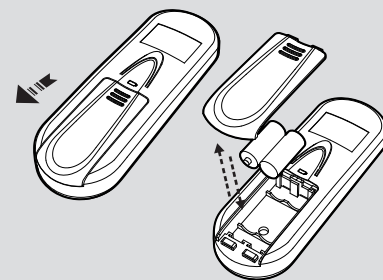
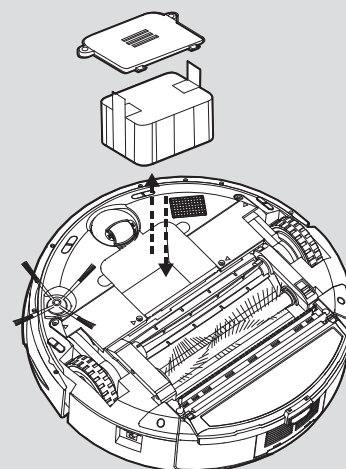
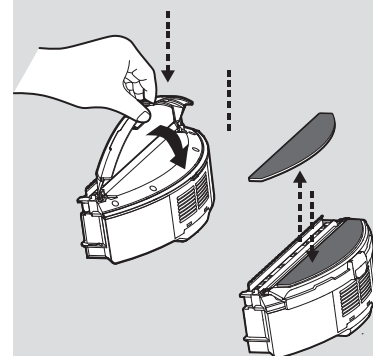
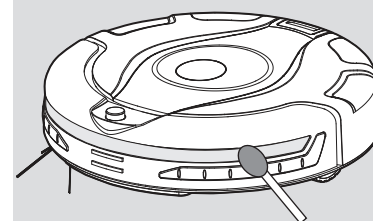

TROUBLESHOOTING

The following is a list of commonly encountered problems and solutions. If any of these problems persist contact your local Hoover representative.

The Robo.com ² does not work	<ul style="list-style-type: none"> • Check that the Robo.com² is switched on. • Check that the dust container, filter and motor are clean. • Check if the Robo.com² needs to be charged.
Cleaning power is weak	Turn power off and: <ul style="list-style-type: none"> • Empty dust container. • Check and clean the filter and motor. • Check and clean the Floor Brushes • Check and clean the sensors. • Check and clean the drive wheels.
The Remote Control** does not work	<ul style="list-style-type: none"> • Check the batteries. • Check the battery of the Robo.com². • Move the Remote Control** closer to the Robo.com².
The Robo.com ² does not automatically charge	<ul style="list-style-type: none"> • Make sure there are no barriers between the Robo.com² and the Charger Base.
The Robo.com ² is very noisy while cleaning	<ul style="list-style-type: none"> • Clean the dust container and filter. • Check the brushes and drive wheels for dirt and debris.
Robo.com ² stops working/ cleans intermittently	<ul style="list-style-type: none"> • Check the cleaning times set.
Robo.com ² fails to detect stairs	<ul style="list-style-type: none"> • Check and clean the sensors.
Robo.com ² is trapped	<ul style="list-style-type: none"> • The Robo.com² will attempt to free itself but in some cases assist the Robo.com² manually.
Robo.com ² is not working but there is no error code display	<ul style="list-style-type: none"> • Contact your local Hoover representative

Error Codes

The following codes may appear during use or on start up.

Failure Code	Explanation
Er01	Debris trapped in the Edge Cleaning Brush. See 'Cleaning the Edge Cleaning Brush'
Er02	Debris trapped in the Floor Brushes. See 'Cleaning the Floor Brushes'
Er04	Left Drive Wheel motor overloaded. See 'Cleaning the Drive Wheels'
Er05	Right Drive Wheel motor overloaded. See 'Cleaning the Drive Wheels'
Er06	Both Drive Wheel motors overloaded. See 'Cleaning the Drive Wheels'
Er07	Left or Right Drive Wheel not making contact with the ground. See 'Cleaning the Drive Wheels'
Er08	Robo.com ² battery is too hot. Switch off and leave Robo.com ² to cool for 30mins.
Er09	Dust container is absent. Replace Dust Container.

ATTENTION: If any of these failures persist. Contact your local Hoover representative. DO NOT try to disassemble the Robo.com² by yourself.

* Certain Models Only

** May vary according to model

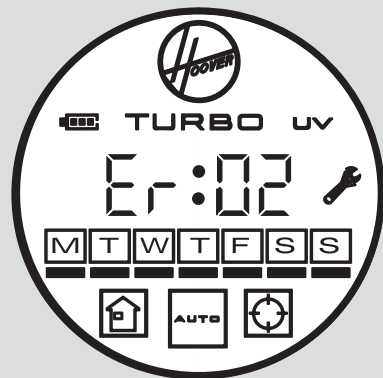

IMPORTANT INFORMATION

Hoover Spares and Consumables

Always replace parts with genuine Hoover spares. These are available from your local Hoover dealer or direct from Hoover. When ordering parts always quote your model number.

Consumables

- Pre-Motor Filter: RB 208 35601261

Spares

- Robo.com² Battery Pack: RB 201 35601254
- Floor Brushes: RB 202 35601255
- Virtual Barrier* Battery Pack: RB 203 35601256
- Remote Control** (RBC003) RB 210 35601274
- Remote Control** (RBC006) RB 211 35601275
- Remote Control** (RBC009) RB 204 35601257
- Charger Base Station and Mains Power Adaptor RB 205 35601258
- Edge Cleaning Brush: RB 206 35601259
- Floor Floor Polisher Holder (1 off) and Pad (4 off) RB 207 35601260
- Dust Container, Filter and Motor (RBC003) RB 212 35601276
- Dust Container, Filter and Motor (RBC 006) RB 213 35601277
- Dust Container, Filter and Motor (RBC 009) RB 209 35601262

Quality

Hoover's factories have been independently assessed for quality. Our products are made using a quality system which meets the requirements of ISO 9001.

The Environment

This appliance is marked according to the European Directive 2002/96/EC on Waste Electrical and Electronic Equipment (WEEE).

By ensuring this product is disposed of correctly you will help prevent potential negative consequences for the environment and human health, which could otherwise be caused by inappropriate waste handling of this product.

The symbol on the product indicates that this product may not be treated as household waste. Instead it shall be handed over to the appliance collection point for recycling of electrical and electronic equipment.

Disposal must be carried out in accordance with the local environmental regulations for waste disposal. For more detailed information about treatment, recovery and recycling of this product, please contact your local city office, your household waste disposal service or the shop where you purchased the product.



Your Guarantee

The guarantee conditions for this appliance are as defined by our representative in the country in which it is sold. Details regarding these conditions can be obtained from the dealer from whom the appliance was purchased. The bill of sale or receipt must be produced when making any claim under the terms of this guarantee.

Subject to change without notice.

* Certain Models Only

** May vary according to model

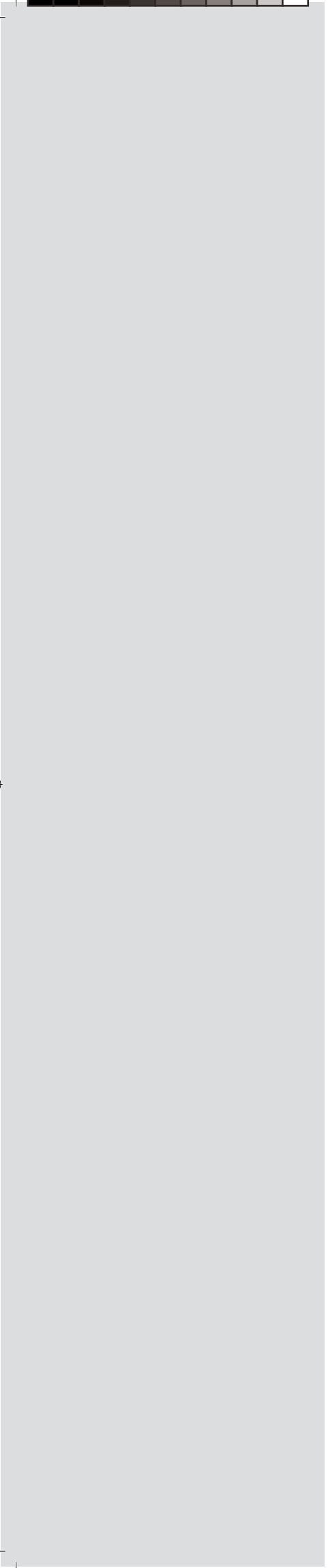

REMARQUES IMPORTANTES CONCERNANT LA SÉCURITÉ

Cet aspirateur Robo.com² doit uniquement être utilisé pour le nettoyage domestique, conformément aux instructions de ce manuel. Veuillez vous assurer de comprendre parfaitement ce manuel avant d'utiliser l'appareil. Veuillez garder ce manuel d'utilisation pour pouvoir le consulter. N'utilisez que les consommables et pièces détachées recommandés ou fournis par Hoover.

MISE EN GARDE :

L'électricité peut être extrêmement dangereuse. Cet appareil est alimenté par des batteries Ni-MH rechargeables et est fourni avec une station de chargement. Veuillez vous assurer que la tension indiquée sur l'adaptateur secteur est adaptée pour un raccordement sur la tension de sortie d'une prise standard.

RAPPELS :

- Toujours ranger l'appareil à l'intérieur. Ne pas utiliser à l'extérieur et ne pas exposer l'appareil aux intempéries, à l'humidité ou à des sources de chaleur (four, cheminée, sol humide).
- Ne pas exposer le Robo.com² ou les accessoires à une source de chaleur / de froid excessive (Garder à une température comprise entre 0-30°C).
- Ne pas laisser tomber Robo.com² et ne l'utiliser s'il a fait une chute, s'il est endommagé, s'il a séjourné à l'extérieur ou s'il est tombé dans l'eau.
- Ne jamais débrancher ou tirer l'adaptateur secteur par le cordon d'alimentation.
- Ne jamais aspirer d'allumettes, de cendres chaudes, de mégots de cigarettes ou d'objets tranchants.
- Ne pas vaporiser ou aspirer des liquides inflammables, des fluides de nettoyage, des aérosols ou leurs vapeurs au risque de provoquer des incendies/explosions.
- Cessez immédiatement d'utiliser votre Robo.com² s'il semble défectueux. Si le cordon d'alimentation de l'adaptateur secteur est endommagé, arrêter IMMEDIATEMENT l'aspirateur : pour éviter les risques d'accident, seul un réparateur Hoover agréé doit remplacer le cordon d'alimentation.
- Ce Robo.com² est destiné à être utilisé sur les sols en bois, en caoutchouc, les carreaux de céramique, le linoléum et les moquettes à poils courts.
- Ne pas utiliser pour nettoyer les escaliers.

Après utilisation :

Faites revenir le Robo.com² vers la base de chargement. Éteignez et débranchez toujours l'adaptateur secteur avant de le nettoyer ou de procéder à son entretien. Si vous prévoyez de ne pas utiliser le Robo.com² pendant une longue période (plusieurs semaines), débranchez la base de chargement en fonction des instructions de ce manuel d'utilisation.

Sécurité des enfants, des personnes âgées et/ou non aptes à se servir de l'appareil :

Cet aspirateur n'est pas un jouet.

Ne laissez pas les enfants jouer avec l'appareil ou ses commandes. L'utilisation sans surveillance de cet appareil est déconseillée aux enfants et aux personnes qui ne seraient pas aptes à s'en servir.

REMARQUES IMPORTANTES AVANT L'UTILISATION

Veuillez lire attentivement les informations suivantes avant d'utiliser votre Robo.com² ou ses accessoires. Ne démontez pas le Robo.com² et n'essayez pas de le réparer vous-même. En cas de dysfonctionnement, veuillez contacter votre revendeur pour obtenir les conseils d'un professionnel.

Escaliers : Le Robo.com² utilise des capteurs pour éviter de chuter sur des marches, dans des escaliers ou par-dessus un bord. Dans certaines situations, les capteurs peuvent dysfonctionner :

Le Robo.com² ne peut pas détecter les marches qui font moins de 8 cm de haut. Les marches de moins de 8 cm de haut peuvent faire chuter le Robo.com². Si disponible, utilisez le mur virtuel* pour éviter la chute de votre Robo.com².

Les surfaces très réfléchissantes ou très foncées sur certaines marches ou certains escaliers, telles que le verre ou la céramique polie peuvent faire chuter le Robo.com². Si disponible, utilisez le mur virtuel* ou placez un tapis sur la marche inférieure pour éviter la chute de votre Robo.com².

Évitez d'utiliser votre Robo.com² sur des mezzanines, des paliers ou des surfaces élevées non délimités. Si disponible, utilisez le mur virtuel* pour éviter que votre Robo.com² pénètre ces zones.

Utilisation des batteries : Votre Robo.com² est alimenté par des batteries NiMH rechargeables à haute capacité. Ces batteries rechargeables sont garanties 6 mois sous réserve d'être entretenues et utilisées conformément à ce manuel d'utilisation.

En cas de perte de performance importante du Robo.com², des batteries de rechange sont disponibles auprès de votre revendeur Hoover.

Utilisez uniquement les pièces de rechange approuvées pour votre Robo.com². L'utilisation de pièces non approuvées par Hoover est dangereuse et invalidera votre garantie.

N'utilisez que la station de chargement et l'adaptateur secteur fournis pour recharger votre Robo.com². L'utilisation d'une mauvaise station de chargement ou d'un mauvais adaptateur secteur est dangereuse et invalidera votre garantie.

* Sur certains modèles uniquement

** Peut varier selon le modèle

CONTENU DE LA BOÎTE

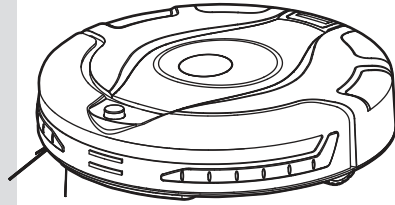
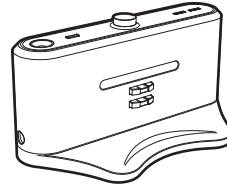
Robo.com²

Station de chargement

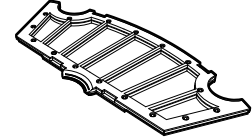

Filtre**

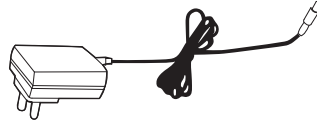

Adaptateur secteur

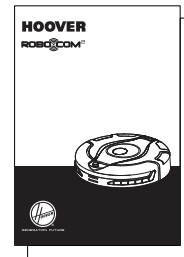

Manuel d'utilisation

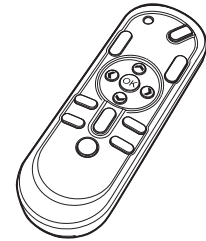

Télécommande**

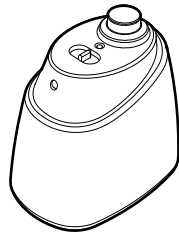

Mur virtuel*

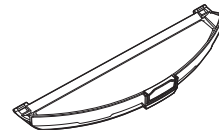

Porte-patin lustreur*

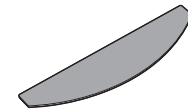

Patin lustreur*

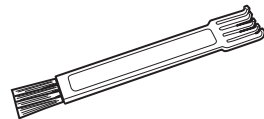
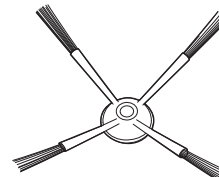
Brosse de nettoyage
multi-fonctions

Brosse de nettoyage latérale

* Sur certains modèles uniquement

** Peut varier selon le modèle

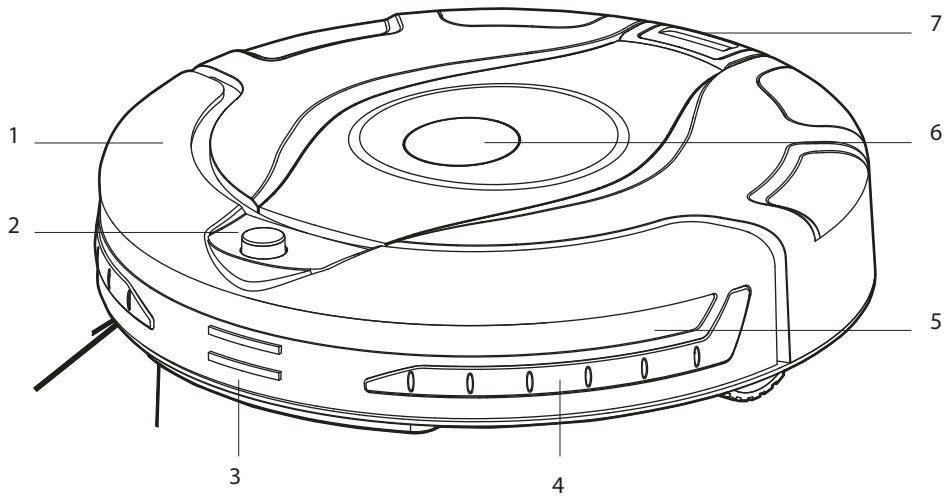
PREMIÈRE UTILISATION DE VOTRE ASPIRATEUR ROBO.COM²Vue de dessus du Robo.com²

1	Pare-choc avant
2	Récepteur infrarouge
3	Touches de recharge automatique
4	Bande anti-collision
5	Ecran de protection des capteurs
6	Écran d'affichage LCD
7	Bouton pour détacher le bac à poussière
8	Capteur de sol
9	Roue avant
10	Couvercle de la batterie
11	Brosse de nettoyage latérale

12	Roue motrice droite
13	Bouton de mise en marche
14	Connecteur de chargement
15	Grille de sortie de l'air
16	Bac à poussière
17	Patin lustreur*
18	Porte-patin lustreur*
19	Loquet de déverrouillage des brosses de sol
20	Brosses de sol
21	Roue motrice gauche
22	Lampe UV*

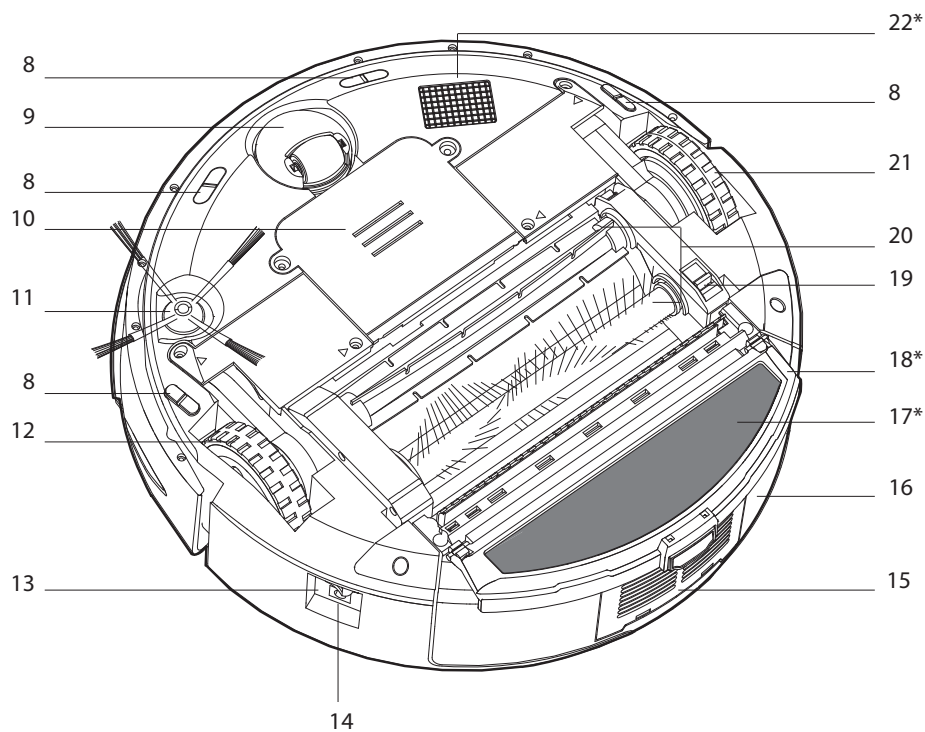
Vue de dessous du Robo.com²

* Sur certains modèles uniquement

** Peut varier selon le modèle



PREMIÈRE UTILISATION DE VOTRE ASPIRATEUR ROBO.COM²

Station de chargement

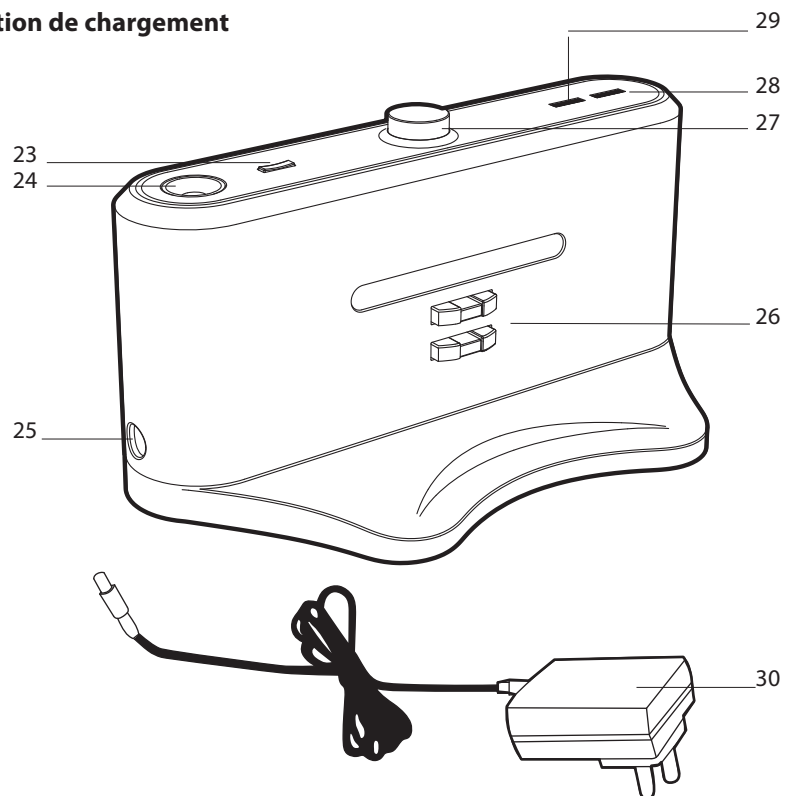

23	Interrupteur lampe de nuit
24	Lampe de nuit
25	Connecteur d'alimentation
26	Contacts de chargement
27	Transmetteur infrarouge
28	Témoin de charge
29	Témoin de mise sous tension
30	Adaptateur secteur

31	Interrupteur de l'ensemble mur virtuel*
32	OFF
33	Mur de courte portée - 2m
34	Mur de moyenne portée - 4m
35	Mur de longue portée - 6m
36	Transmetteur infrarouge
37	Témoin de mise sous tension
38	Transmetteur proche infrarouge

Mur virtuel*

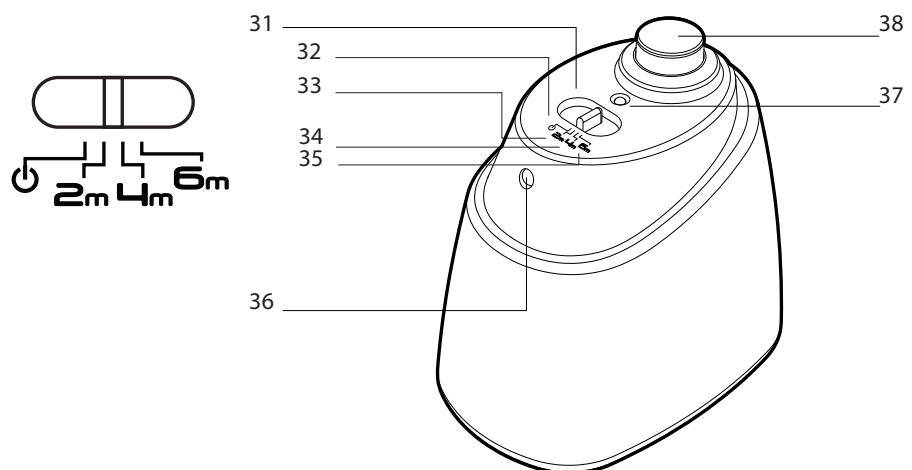

* Sur certains modèles uniquement

** Peut varier selon le modèle

PREMIÈRE UTILISATION DE VOTRE ASPIRATEUR ROBO.COM²

Télécommande**

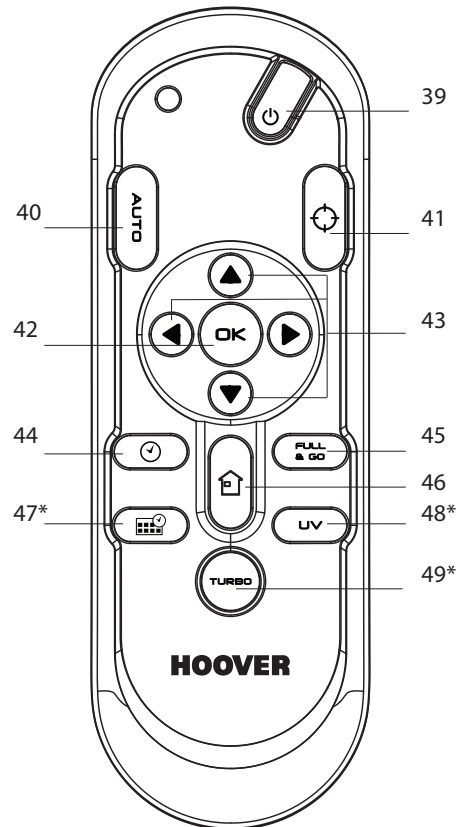

39	Bouton Marche/Arrêt
40	Bouton Mode de nettoyage automatique
41	Bouton Mode de nettoyage spot
42	Bouton de confirmation OK
43	Flèches de navigation
44	Bouton de configuration de l'heure locale
45	Bouton Full & Go
46	Bouton Retour automatique vers la base de chargement
47	Bouton Fonction de programmation*
48	Bouton Lampe UV*
49	Bouton Vitesse du turbo*
50	Témoin de charge de la batterie
51	Horloge

52	Témoin jour (Fonction de programmation)*
53	Témoin Retour automatique vers la base de chargement
54	Témoin Mode de nettoyage automatique
55	Témoin Mode de nettoyage spot
56	Témoin d'entretien
57	Voyant lampe UV*
58	Témoin de vitesse du turbo*
59	Touche tactile Retour automatique vers la base de chargement
60	Touche tactile Mode de nettoyage automatique
61	Touche tactile Mode de nettoyage spot

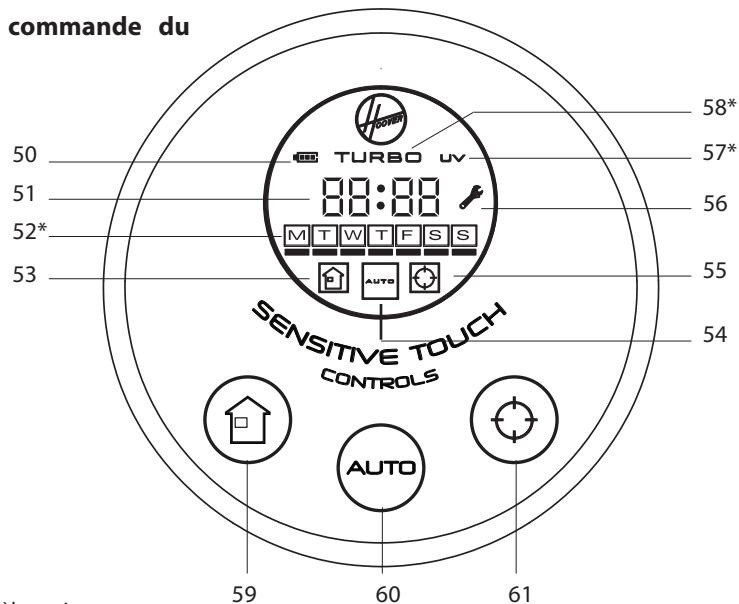
Panneau de commande du Robo.com²

* Sur certains modèles uniquement

** Peut varier selon le modèle

PRÉPARATION DE VOTRE ASPIRATEUR ROBO.COM²

Emballage

Ne mettez pas l'emballage de votre Robo.com² au rebut. Vous pourriez en avoir besoin pour ranger ou transporter votre Robo.com².

Lorsque vous déballez le Robo.com² et ses accessoires, veillez à garder les sacs plastique hors de portée des bébés, des enfants et des animaux pour éviter le risque d'étouffement.

Avant d'utiliser votre Robo.com² pour la première fois, vous devez le charger entièrement. Cela prendra environ 6 heures. N'exposez pas le Robo.com², l'adaptateur secteur ou la station de chargement à des températures inférieures à 0°C ou supérieures à 30°C au risque d'endommager la batterie. L'adaptateur secteur doit être branché uniquement sur une prise électrique standard.

Batteries rechargeables NiMh

Pour une performance optimale de la batterie, nous vous recommandons de garder les batteries de votre Robo.com² entièrement chargées.

Lorsque le Robo.com² ne fonctionne pas, il doit rester branché à la station de chargement ou à l'adaptateur secteur. Le Robo.com² dispose d'un système de chargement intelligent qui veille à maintenir les batteries entièrement chargées sans qu'elles ne soient surchargées.

Pour éviter les accidents, assurez-vous que toutes les personnes présentes dans la pièce ont conscience de la présence du Robo.com². Si le Robo.com² se perd, remplacez vous-même le Robo.com² sur la station de chargement.

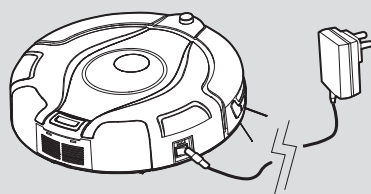
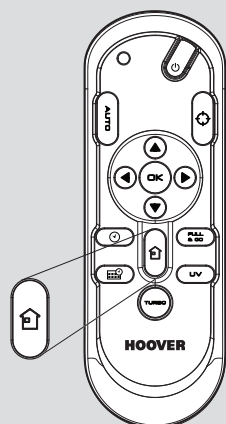
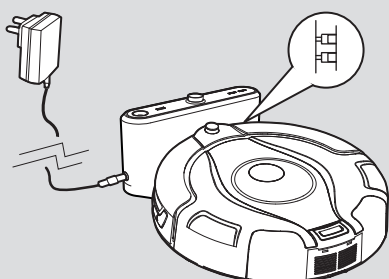
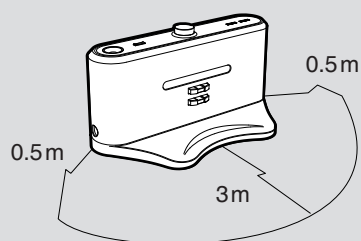

Configuration de la station de chargement

Avant l'utilisation, retirez les obstacles qui pourraient se trouver dans le passage de Robo.com². Faites attention :

- Aux objets qui peuvent facilement se renverser.
- Aux bords de moquettes ou de tapis sur lesquels il pourrait rester coincé.
- Aux rideaux et nappes qui touchent le sol.
- Aux sources de chaleurs et aux objets inflammables.
- Aux cordons et câbles électriques.
- Aux objets fragiles.

1. Placez la station de chargement sur un sol non réfléchissant, de préférence contre un mur. Si la surface du sol est trop réfléchissante, elle interférera avec le système de navigation de Robo.com² qui pourrait avoir des difficultés à localiser la station de chargement.
2. Aucun objet ne doit se trouver à 3 m devant la station de chargement et à 0,5 m de chaque côté.
3. Branchez l'adaptateur secteur et raccordez-le à la station de chargement. Veillez à ce que le cordon d'alimentation ne soit pas coincé en-dessous de la station de chargement.
4. Veillez à ce que le cordon d'alimentation ne soit pas emmêlé ou étiré. S'il y en a trop, utilisez l'attache de cordon d'alimentation pour le ranger soigneusement.
5. Vérifiez que le bac à poussière se trouve dans le Robo.com².
6. Placez votre Robo.com² dans la station de chargement pour lancer le chargement. Le premier chargement prendra environ 6 heures.

REMARQUE : Il y a une lampe de nuit sur la station de chargement que vous pouvez décider d'allumer ou d'éteindre en fonction de vos besoins.

Chargement automatique

Lorsque le niveau de batterie du Robo.com² atteint 15 %, il s'arrête d'aspirer et cherche la station de chargement. Une fois placé sur la station de chargement, un témoin sur la base de chargement s'allumera pour indiquer que le chargement est en cours.

Le Robo.com² peut ne pas parvenir à atteindre la station de chargement s'il y a de nombreux obstacles entre lui et la station de chargement. Pour de meilleurs résultats, veillez à ce que la station de chargement se trouve dans un espace large et ouvert.

Chargement manuel

Il a trois méthodes pour charger votre Robo.com²:

- A. En appuyant sur le bouton "Retour automatique vers la base de chargement"*** situé sur la télécommande ou la touche tactile correspondante sur votre Robo.com².
- B. En branchant directement l'adaptateur secteur sur le Robo.com².
- C. En plaçant vous-même le Robo.com² sur la station de chargement.

Important : Le Robo.com² ne fonctionnera pas sans le bac à poussière. Le Robo.com² ne fonctionnera pas s'il est en cours de chargement ou s'il est branché directement via l'adaptateur secteur.

* Sur certains modèles uniquement

** Peut varier selon le modèle

PRÉPARATION DE VOTRE ASPIRATEUR ROBO.COM²

Configuration de la télécommande**

Pour installer les batteries, reportez-vous à la section Entretien de l'aspirateur - Remplacement des batteries.

Note : La télécommande** peut être utilisée au travers des murs car elle fonctionne sur les ondes radio et non pas à l'infrarouge.

Configuration du mur virtuel*

Pour installer les batteries, reportez-vous à la section Entretien de l'aspirateur - Remplacement des batteries.

Le mur virtuel* sert à empêcher le Robo.com² de nettoyer certaines pièces ou zones telles que les espaces devant les cheminées. Avant de configurer le mur virtuel*, souvenez-vous de :

- Retirer les obstacles de la zone que vous souhaitez délimiter.
- Nous vous recommandons de placer le mur virtuel* sur la même surface que celle nettoyée par le Robo.com².
- Veillez à ce que le mur virtuel* soit à plus de 3 m de la station de chargement.

1. Placez le mur virtuel* de façon à ce que le transmetteur infrarouge pointe à travers la zone qui sert de mur.
2. Faites glisser l'interrupteur à bascule pour obtenir la longueur de mur souhaitée.

ICÔNE	TYPE DE MUR	LONGUEUR DU MUR
	Off	0m
2m	Courte	2m
4m	Moyenne	4m
6m	Longue	6m

3. Vérifiez que le mur virtuel* fournit la bonne couverture pendant que le Robo.com² fonctionne.

REMARQUE : La consommation de la batterie dépend directement du niveau infrarouge. Pour une meilleure durée de vie de la batterie, choisissez la bonne longueur du faisceau infrarouge.

REMARQUE : Le transmetteur proche infrarouge arrêtera le Robo.com² s'il s'approche à plus de 50 cm du mur virtuel*.

* Sur certains modèles uniquement

** Peut varier selon le modèle

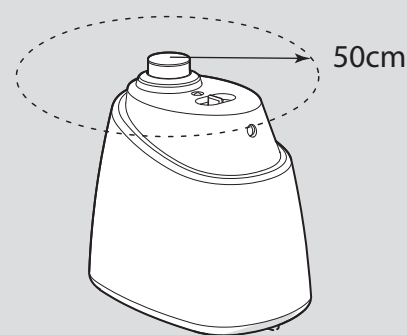
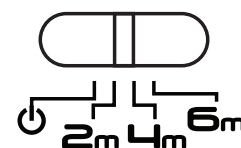
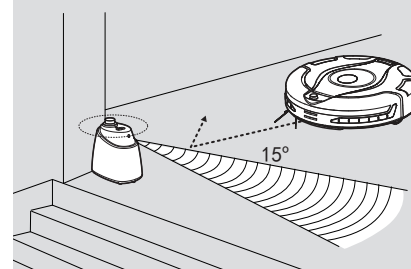
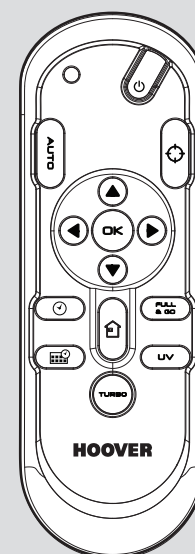

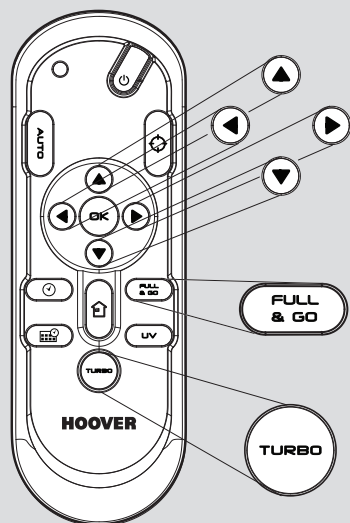
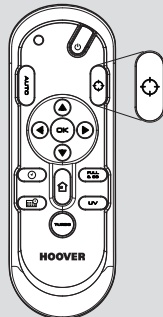
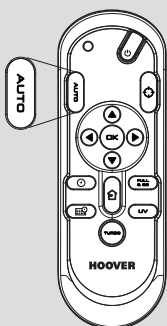
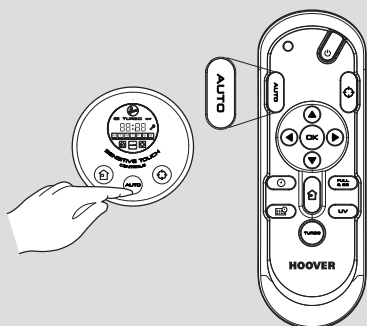
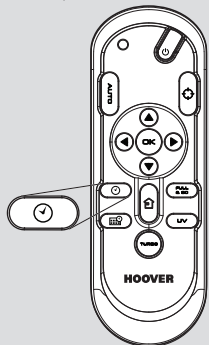
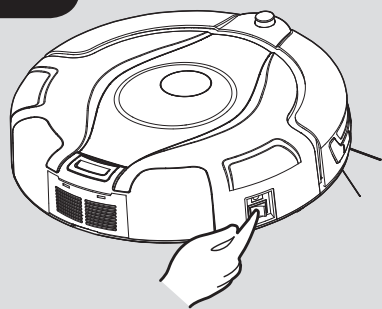

UTILISATION DE VOTRE ASPIRATEUR ROBO.COM²

Mise en marche

1. Appuyez sur l'interrupteur on / off situé sur le côté du Robo.com².
2. L'écran LCD s'allumera.

REMARQUE : Si votre robot est déjà allumé mais qu'il se trouve en mode veille, il peut être activé depuis la télécommande** ou en appuyant sur l'une des touches tactiles.

REMARQUE : Les touches tactiles du Robo.com² ne seront pas fiables si vous avez les mains mouillées.

Configuration du jour / de l'heure sur le Robo.com²

1. Appuyez sur le bouton de configuration de l'heure de la télécommande**. Une ligne clignotante apparaîtra en-dessous du jour.
2. Utilisez les flèches haut et bas de la télécommande** jusqu'à ce que la ligne apparaisse en-dessous du bon jour. Appuyez sur le bouton de confirmation OK.
3. L'affichage de l'heure clignotera. Utilisez les flèches haut et bas de la télécommande** jusqu'à ce que la bonne heure apparaisse. Appuyez sur le bouton de confirmation OK.
4. L'affichage des minutes clignotera. Utilisez les flèches haut et bas de la télécommande** jusqu'à ce que la bonne minute apparaisse. Appuyez sur le bouton de confirmation OK.
5. Le jour et l'heure sont à présent définis.

Programmes de nettoyage

Robo.com² fait appel à la navigation infrarouge AAI™, un système de navigation avancé qui utilise des algorithmes pour définir le meilleur parcours afin d'aspirer efficacement votre pièce.

Appuyez sur la touche tactile AUTO sur le robot ou sur le bouton AUTO de la télécommande pour activer le mode de nettoyage automatique. Robo.com² choisira automatiquement le meilleur mode de nettoyage pour aspirer votre pièce. Il utilise 4 modèles de nettoyage différents :

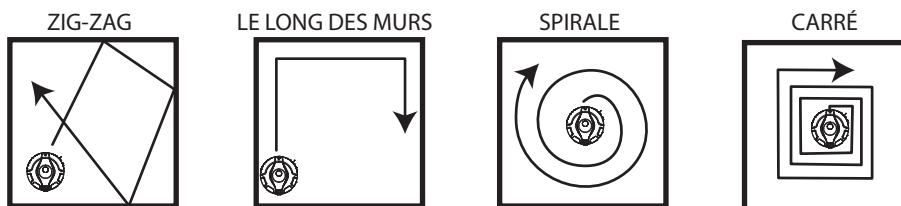

Appuyez sur la touche tactile SPOT sur le robot ou sur le bouton SPOT de la télécommande pour activer le mode de nettoyage SPOT. Utilisez ce mode pour concentrer le nettoyage sur une zone précise. Robo.com² se déplacera en suivant un mouvement en spirale dont le rayon augmentera continuellement pendant environ 1 minute 30.

À l'aide de la télécommande**, vous pouvez également activer tous les autres programmes de nettoyage :

Navigation manuelle :

Le robot peut être contrôlé manuellement à n'importe quel moment d'un programme de nettoyage. Les flèches de navigation de la télécommande permettent de déplacer le robot dans la direction souhaitée tout en ayant l'aspiration activée. La télécommande permet de contrôler le Robo.com² jusqu'à une distance de 10 m, même derrière un mur.

Full & GO :

Lorsque le robot est en chargement, appuyez sur le bouton FULL & GO de la télécommande pour activer ce mode de nettoyage. Le témoin AUTO se mettra à clignoter à l'écran. Une fois la batterie entièrement chargée, le Robo.com² débutera automatiquement un cycle de nettoyage (en mode AUTO). Une fois terminé, le Robo.com² retournera automatiquement à la station de chargement.

TURBO* :

Appuyez sur le bouton TURBO* de la télécommande pour activer la vitesse TURBO*. Le témoin TURBO* s'allumera sur l'écran LCD. Robo.com² se mettra à aspirer plus vite et à couvrir la zone de nettoyage plus rapidement.

Nettoyage programmé* : Vous pouvez décider de l'heure à laquelle le Robo.com² se mettra à nettoyer, une fois par jour ou par semaine. Pour définir un programme de nettoyage, reportez-vous à « Configuration du nettoyage programmé »

* Sur certains modèles uniquement

** Peut varier selon le modèle

UTILISATION DE VOTRE ASPIRATEUR ROBO.COM²

Configuration du nettoyage programmé*

Le Robo.com² peut être programmé pour aspirer automatiquement tous les jours ou à des jours précis en fonction de vos préférences. Une fois défini, le nettoyage aura lieu à la même heure chaque jour précisé. Pour définir un nettoyage programmé sur une semaine, procédez comme suit :

1. Appuyez sur le bouton Fonction de programmation de la télécommande**. Une case clignotante apparaîtra autour de M (Monday/Lundi).
2. Utilisez les flèches haut et bas pour sélectionner le jour souhaité, puis appuyez sur le bouton de confirmation OK pour valider ce jour. Vous pouvez également sélectionner plusieurs jours (jusqu'à 7 jours). (Monday/Tuesday/Wednesday/Thursday/Friday/Saturday/Sunday)
3. Une fois le(s) jour(s) de la semaine sélectionné(s), vous pouvez décider de l'heure de nettoyage : l'heure se mettra à clignoter à l'écran. Utilisez les flèches haut et bas pour sélectionner l'heure souhaitée. Appuyez sur le bouton de confirmation OK.
4. L'affichage des minutes clignotera, utilisez les flèches haut et bas pour sélectionner la minute souhaitée. Appuyez sur le bouton de confirmation OK.
5. Le nettoyage programmé pour les différents jours a été sélectionné.

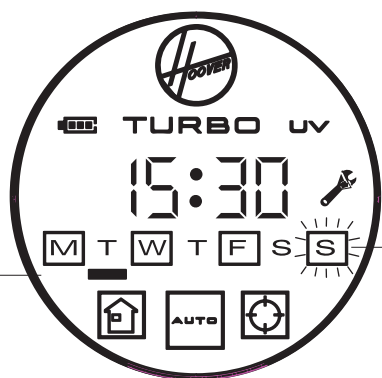



Cette barre en-dessous de la lettre du jour indique le « Jour actuel »

La case fixe autour de la lettre du jour indique qu'un nettoyage est programmé pour ce jour.

REMARQUE : L'heure de nettoyage sera la même pour chaque jour de nettoyage programmé.

Fonctions supplémentaires

Retour automatique vers la station de chargement :

Appuyez sur la touche tactile  sur le robot ou sur le bouton  de la télécommande pour activer le mode de retour automatique à la station de chargement

Lampe UV* :

Appuyez sur le bouton UV de la télécommande pour allumer la lampe UV* pour un nettoyage plus hygiénique. Le témoin UV s'allumera sur l'écran LCD. Pour éteindre la lampe UV*, il vous suffit d'appuyer à nouveau sur le bouton UV de la télécommande**.

Patin lustreur* :

Fixé via le porte-patin lustreur* sur le dessous de l'aspirateur, le patin lustreur* permet de lustre le marbre, les parquets, les sols en bois et autres revêtements délicats.

REMARQUE : Ne pas utiliser sur une moquette.

* Sur certains modèles uniquement

** Peut varier selon le modèle

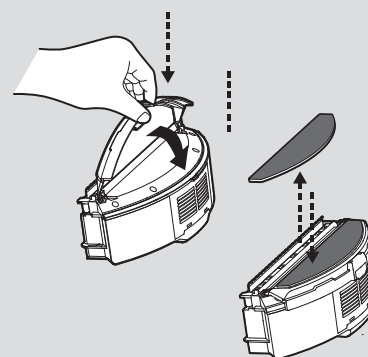
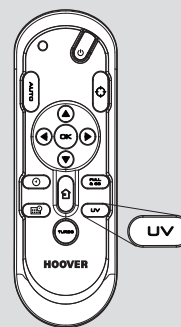
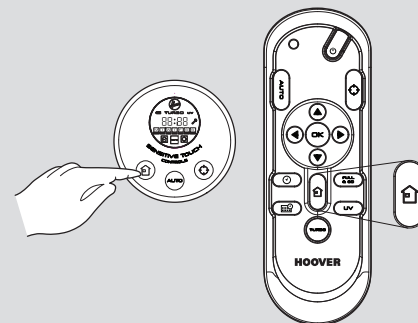
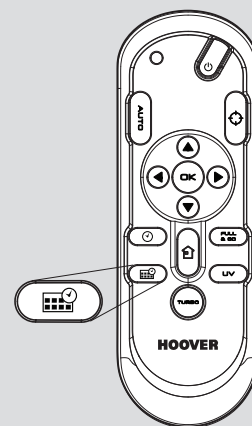

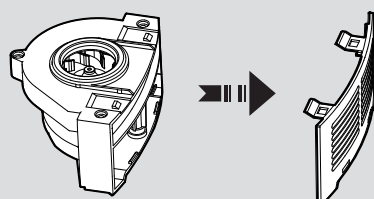
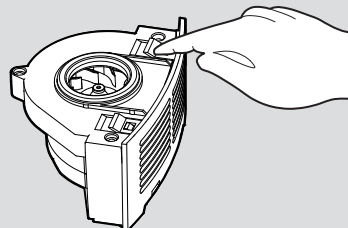
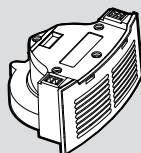
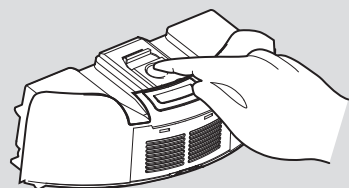
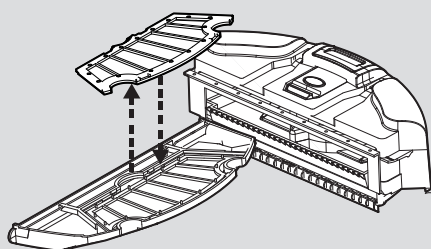
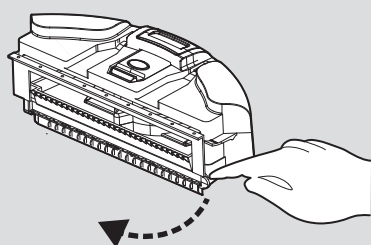
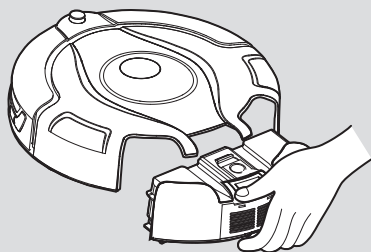
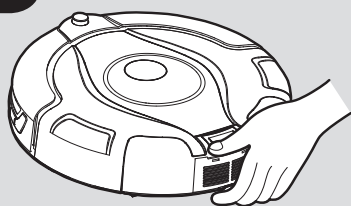

ENTRETIEN DE VOTRE ASPIRATEUR ROBO.COM²

Avant toute opération d'entretien, veillez à ce que le Robo.com² soit éteint.

1. Éteignez le Robo.com² et retirez-le de la station de chargement.
2. Utilisez un chiffon humide et un peu de savon pour nettoyer toutes les surfaces. NE LAISSEZ pénétrer aucune goutte d'eau sur aucun composant de l'appareil pendant le nettoyage.
3. Séchez à l'aide d'un chiffon doux.

Vidage du bac à poussière

Videz le bac à poussière à chaque cycle de nettoyage ou lorsque le bac à poussière est plein.

1. Éteignez le Robo.com² et retirez-le de la station de chargement.
2. Appuyez sur le bouton de déverrouillage du bac à poussière et retirez-le.
3. Placez le bac à poussière au-dessus d'une poubelle pour le vider.
4. Utilisez la brosse de nettoyage multi-fonctions lorsque nécessaire pour éliminer la poussière de la surface interne du bac à poussière.
5. Remplacez le bac à poussière dans le Robo.com².

Nettoyage des filtres

Le Robo.com² est équipé d'un filtre de protection du moteur. Pour maintenir une performance de nettoyage optimale, nettoyez régulièrement le filtre. Les filtres doivent être nettoyés et lavés tous les 5 vidages du bac à poussière.

IMPORTANT : Le filtre doit être nettoyé et lavé tous les 5 vidages du bac à poussière. Un défaut de nettoyage du filtre peut entraîner un blocage d'air, une surchauffe et un défaut du produit. Ceci peut annuler votre garantie.

1. Éteignez le Robo.com² et retirez-le de la station de chargement.
2. Appuyez sur le bouton de déverrouillage du bac à poussière et retirez-le.
3. Tirez la languette du tiroir à filtre pour ouvrir le tiroir à filtre.
4. Tirez sur la partie inférieure du filtre pour le sortir de son logement.
5. Tapotez doucement et lavez le filtre à l'eau tiède. Éliminez l'excédent d'eau du filtre avec un chiffon sec et laissez sécher.
6. Remontez-le quand il est complètement sec et remplacez-le sur l'aspirateur. N'utilisez pas le Robo.com² sans filtre.

IMPORTANT - Contrôlez et entretenez régulièrement les filtres en suivant les instructions d'entretien du filtre ; il est également conseillé de changer le filtre après l'avoir lavé 3 fois. Ceci permettra de préserver l'efficacité de vos aspirateurs.

NETTOYEZ RÉGULIÈREMENT LE FILTRE >>> TIREZ POUR ACCÉDER AU FILTRE >

Nettoyage du bloc-moteur

En conditions normales d'utilisation, le bloc-moteur ne nécessitera pas d'entretien à moins que le filtre de protection du moteur ait été mal installé.

1. Éteignez le Robo.com² et retirez-le de la station de chargement.
2. Appuyez sur le bouton de déverrouillage du bac à poussière et retirez-le.
3. Appuyez sur le bouton de déverrouillage du moteur, ce dernier sortira de son logement.
4. Retournez le moteur et détachez le couvercle du filtre d'évacuation.
5. Nettoyez à l'aide de la brosse de nettoyage multi-fonctions fournie.

IMPORTANT : N'utilisez jamais d'eau pour nettoyer le moteur.

* Sur certains modèles uniquement

** Peut varier selon le modèle

ENTRETIEN DE VOTRE ASPIRATEUR ROBO.COM²

Nettoyage des brosses de sol

Nettoyez régulièrement les brosses de sol pour conserver une performance de nettoyage optimale.

1. Éteignez le Robo.com² et retirez-le de la station de chargement.
2. Retournez le Robo.com².
3. Tournez soigneusement l'ensemble de brosses de sol et, à l'aide de ciseaux, coupez et retirez tout fil, poil ou cheveu emmêlé.
4. Utilisez la brosse de nettoyage multi-fonctions pour retirer l'excédent de poussière.

Remplacement des brosses de sol

1. Éteignez le Robo.com² et retournez-le.
2. Tirez sur le loquet de déverrouillage des brosses de sol.
3. Soulevez le dispositif de maintien des brosses de sol.
4. Retirez les deux brosses de sol.
5. Nettoyez le logement des brosses de sol.
6. Installez les nouvelles brosses de sol en veillant à ce qu'elles soient adaptées.
7. Fermez le dispositif de maintien en veillant à ce qu'il se verrouille.

Nettoyage des roues motrices

1. Éteignez le Robo.com² et retournez-le.
2. Retirez toute saleté ou tout poil coincé dans les roues.
3. Nettoyez les roues avec un chiffon sec.
4. Vérifiez que les roues tournent librement.

* Sur certains modèles uniquement

** Peut varier selon le modèle

FR

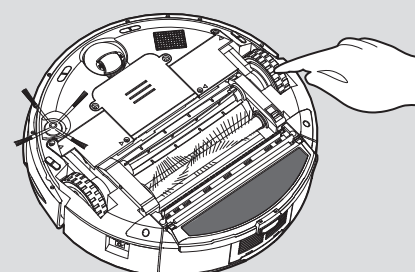
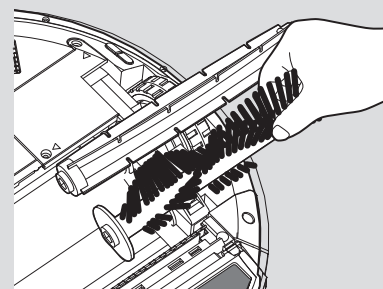
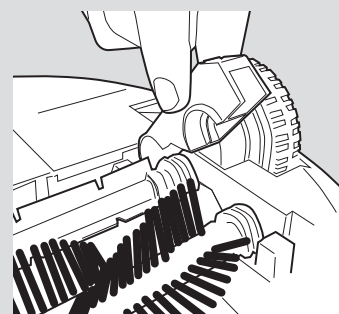
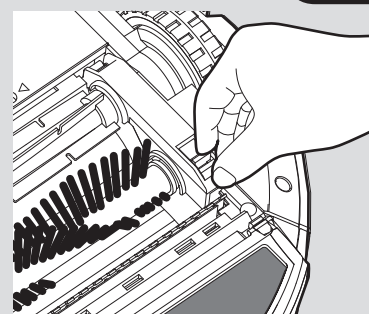

ENTRETIEN DE VOTRE ASPIRATEUR ROBO.COM²

Nettoyage de la brosse latérale

La brosse latérale peut s'user facilement suite à une surutilisation, vérifiez donc la régulièrement pour suivre son état.

1. Éteignez le Robo.com² et retournez-le.
2. Retirez la vis de maintien à l'aide d'un tournevis.
3. Utilisez une paire de ciseau pour retirer tout poil ou toute saleté coincé.

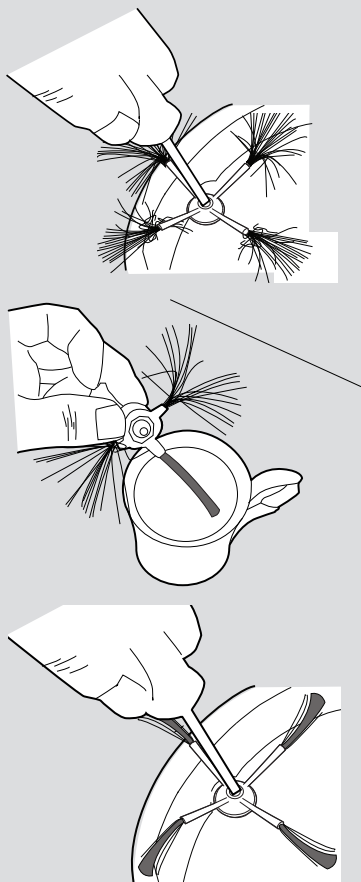

Correction de la déformation de la brosse de nettoyage latérale

La brosse latérale peut parfois se déformer au cours du transport ou si l'appareil est utilisé sous des conditions particulières. Si cela se produit, il est possible de retrouver la forme de départ en mettant les poils de la brosse dans de l'eau chaude.

BON

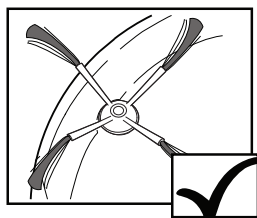

RÉCUPÉRABLE

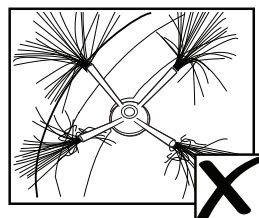

À REMPLACER

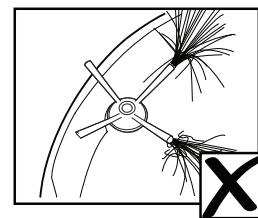

1. Éteignez le Robo.com² et retournez-le.
2. Retirez la vis de maintien à l'aide d'un tournevis. Retirez la brosse latérale.
3. Placez soigneusement les poils dans de l'eau chaude.
4. Faites tremper chaque ensemble de poils jusqu'à ce qu'il retrouve sa forme et se redresse. Ensuite, retirez-les et laissez-les sécher.
5. Une fois complètement secs, remontez-les et vissez-les en place.

Remplacement de la brosse latérale

Si la brosse latérale est endommagée, elle devra être remplacée. Vous pouvez faire remplacer les brosses latérales par votre revendeur Hoover.

1. Éteignez le Robo.com² et retournez-le.
2. Retirez la vis de maintien à l'aide d'un tournevis.
3. Retirez l'ancienne brosse latérale et mettez la nouvelle en place.
4. Remettez-la et vissez.

Nettoyage de la roue avant

1. Éteignez le Robo.com² et retournez-le.
2. Retirez toute saleté ou tout poil coincé dans la roue.
3. Nettoyez la roue avec un chiffon sec.
4. Vérifiez que la roue tourne librement.

Nettoyage des capteurs de sol

Les capteurs de sol se trouvent au niveau de la base du Robo.com². Nettoyez les capteurs à chaque vidage du bac à poussière. Nous vous recommandons de les nettoyer régulièrement pour assurer une performance de nettoyage optimale et le bon fonctionnement de votre Robo.com².

1. Éteignez le Robo.com² et retirez-le de la station de chargement.
2. Retournez le Robo.com².
3. Utilisez un chiffon doux et sec ou un coton tige pour essuyer les capteurs.

* Sur certains modèles uniquement

** Peut varier selon le modèle

ENTRETIEN DE VOTRE ASPIRATEUR ROBO.COM²

Nettoyage de l'écran de protection des capteurs

Les capteurs de murs se trouvent sur la partie avant du Robo.com². Nettoyez l'écran de protection des capteurs à chaque vidage du bac à poussière. Nous vous recommandons de le nettoyer régulièrement pour assurer la performance optimale de votre Robo.com².

Utilisez un chiffon doux et sec ou un coton tige pour essuyer le regard de capteur.

Nettoyage du patin lustreur*

1. Éteignez le Robo.com².
2. Appuyez sur le bouton de déverrouillage du bac à poussière et retirez-le.
3. Appuyez sur le bouton de déverrouillage du porte-patin lustreur* et détachez-le du bac à poussière.
4. Retirez le patin lustreur* du porte-patin lustreur* et lavez-le à la main à l'eau tiède. Éliminez l'excédent d'eau et laissez-le sécher avant de le réutiliser.
5. Remontez-le une fois complètement sec.

Remplacement des batteries

Utilisez uniquement les pièces de rechange approuvées pour votre Robo.com². L'utilisation de pièces non approuvées par Hoover est dangereuse et invalidera votre garantie.

Si vous prévoyez de ne pas utiliser le Robo.com², le mur virtuel* et la télécommande** pendant plusieurs mois, veuillez retirer les batteries et les stocker dans un lieu sec.

IMPORTANT : Veillez à ce que votre appareil soit toujours éteint avant de changer les batteries.

Remplacement de la batterie du Robo.com²

Le Robo.com² est fourni avec une batterie rechargeable.

1. Retournez le Robo.com² et placez-le sur une surface plane. Retirez les vis du couvercle de la batterie, puis retirez le couvercle.
2. Enlevez l'ancienne batterie et remplacez-la par une nouvelle en veillant à ce que la polarité soit la bonne. Remettez le couvercle.
3. Rechargez le Robo.com².

Remplacement des piles de la télécommande**

La télécommande ** est alimentée par 2 piles AAA.

1. Ouvrez le couvercle des piles en le faisant glisser.
2. Enlevez l'ancien jeu de piles et remplacez-le par le nouveau jeu de piles en veillant à ce que la polarité soit la bonne. Remettez le couvercle.

Remplacement des piles du mur virtuel*

Le mur virtuel ** est alimenté par 2 piles D.

1. Retournez le mur virtuel* et tournez le clip de maintien. Retirez le couvercle des piles.
2. Enlevez l'ancien jeu de piles et remplacez-le par le nouveau jeu de piles en veillant à ce que la polarité soit la bonne. Remettez le couvercle.

* Sur certains modèles uniquement

** Peut varier selon le modèle

FR

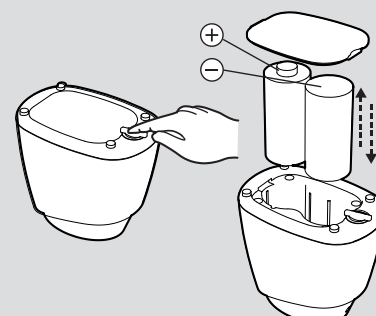
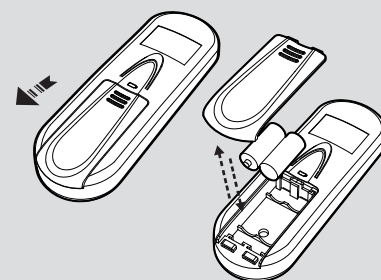
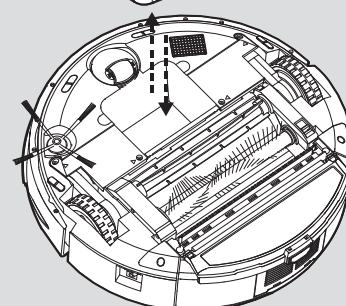
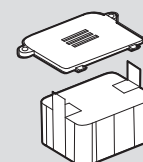
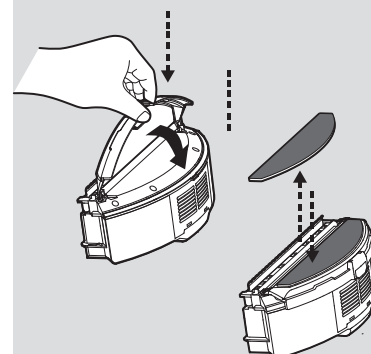
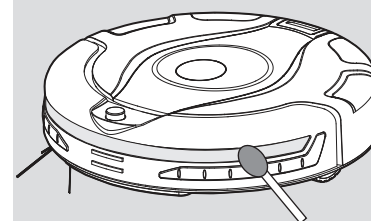

DÉPANNAGE

Voici une liste de problèmes rencontrés et leurs solutions.

Si l'un de ces problèmes persiste, contactez votre revendeur ou le service consommateur HOOVER

Le Robo.com ² ne fonctionne pas	<ul style="list-style-type: none"> • Vérifiez que le Robo.com² est bien allumé. • Vérifiez que le bac à poussière, le filtre et le moteur sont propres. • Vérifiez si le Robo.com² n'a pas besoin d'être chargé.
La puissance d'aspiration est faible	<p>Éteignez l'appareil :</p> <ul style="list-style-type: none"> • Videz le bac à poussière. • Vérifiez et nettoyez le filtre et le moteur. • Vérifiez et nettoyez les brosses de sol • Vérifiez et nettoyez les capteurs. • Vérifiez et nettoyez les roues motrices.
La télécommande** ne fonctionne pas	<ul style="list-style-type: none"> • Vérifiez les piles. • Vérifiez la batterie du Robo.com². • Rapprochez la télécommande** du Robo.com².
Le Robo.com ² ne se charge pas automatiquement	<ul style="list-style-type: none"> • Veillez à ce qu'il n'y ait pas d'obstacles entre le Robo.com² et la base de chargement.
Le Robo.com ² fait beaucoup de bruit en aspirant	<ul style="list-style-type: none"> • Nettoyez le bac à poussière et le filtre. • Vérifiez la présence de saletés et de résidus dans les brosses et les roues motrices.
Robo.com ² s'arrête de fonctionner/aspire par intermittence	<ul style="list-style-type: none"> • Vérifiez les heures de nettoyage définies.
Robo.com ² ne parvient pas à détecter les escaliers	<ul style="list-style-type: none"> • Vérifiez et nettoyez les capteurs.
Robo.com ² est coincé	<ul style="list-style-type: none"> • Le Robo.com² va tenter de se libérer lui-même mais dans certains cas, aidez-le.
Robo.com ² ne fonctionne pas mais aucune code erreur n'est affiché	<ul style="list-style-type: none"> • Contactez votre revendeur ou le service consommateur HOOVER

Codes erreur

Les codes suivants peuvent s'afficher pendant l'utilisation ou au démarrage.

Code échec	Explication
Er01	Résidu coincé dans la brosse latérale. Reportez-vous à « Nettoyage de la brosse latérale »
Er02	Résidu coincé dans les brosses de sol. Reportez-vous à « Nettoyage des brosses de sol »
Er04	Roue motrice gauche surchargée. Reportez-vous à « Nettoyage des roues motrices »
Er05	Roue motrice droite surchargée. Reportez-vous à « Nettoyage des roues motrices »
Er06	Les deux roues motrices sont surchargées. Reportez-vous à « Nettoyage des roues motrices »
Er07	La roue motrice gauche ou droite n'est pas en contact avec le sol. Reportez-vous à « Nettoyage des roues motrices »
Er08	La batterie du Robo.com ² est trop chaude. Éteignez le Robo.com ² et laissez-le refroidir 30 mins.
Er09	Il n'y a pas de bac à poussière. Remettez le bac à poussière.

ATTENTION : Si l'un de ces dysfonctionnement persiste. Contactez votre revendeur ou le service consommateur HOOVER. N'essayez pas de démonter le Robo.com² vous-même.

* Sur certains modèles uniquement

** Peut varier selon le modèle

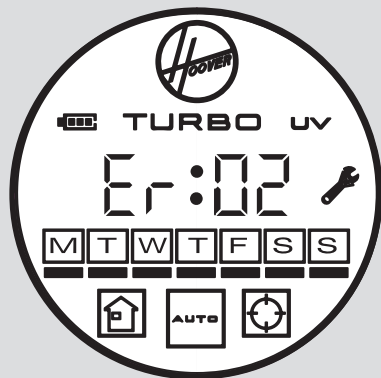

INFORMATIONS IMPORTANTES

Pièces détachées et consommables Hoover

Toujours remplacer les pièces par des pièces détachées de la marque Hoover.

Consommables

- Filtre pré-moteur : RB 208 35601261

Pièces détachées

- Batterie pour le Robo.com² : RB 201 35601254
- Brosses de sol: RB 202 35601255
- Jeu de piles pour le mur virtuel* RB 203 35601256
- Télécommande** (RBC003) RB 210 35601274
- Télécommande** (RBC006) RB 211 35601275
- Télécommande** (RBC009) RB 204 35601257
- Station de chargement et adaptateur secteur RB 205 35601258
- Brosse de nettoyage latérale : RB 206 35601259
- Porte-patin lustreur (1) et patin (4) RB 207 35601260
- Bac à poussière, filtre et moteur (RBC003) RB 212 35601276
- Bac à poussière, filtre et moteur (RBC 006) RB 213 35601277
- Bac à poussière, filtre et moteur (RBC 009) RB 209 35601262

Qualité

La qualité des usines Hoover a fait l'objet d'une évaluation indépendante. Nos produits sont fabriqués selon un système de qualité conforme à la norme ISO 9001.

Environnement

Cet appareil porte des marques conformément à la directive européenne 2002/96/CE relative aux déchets d'équipements électriques et électroniques (WEEE).

Si vous jetez ce produit convenablement, vous contribuerez à éviter des conséquences potentiellement nuisibles pour l'environnement et pour la santé.

Le symbole figurant sur le produit indique qu'il ne peut pas être mis à la poubelle avec les ordures ménagères. Vous devez le déposer dans un centre de recyclage des déchets électriques et électroniques.

La mise au rebut doit être effectuée conformément à la réglementation locale en matière de déchets. Pour obtenir des compléments d'information sur le traitement, la récupération et le recyclage de ce produit, merci de contacter votre municipalité, le service local des ordures ménagères ou le lieu d'achat du produit.



Votre garantie

Les conditions de garantie de cet appareil sont définies par notre représentant dans le pays où il est vendu et peuvent être obtenues auprès de votre revendeur. La facture d'achat ou le reçu doivent être présentés pour toutes réclamations relevant des conditions de cette garantie.

Ces conditions peuvent être modifiées sans préavis.

* Sur certains modèles uniquement

** Peut varier selon le modèle

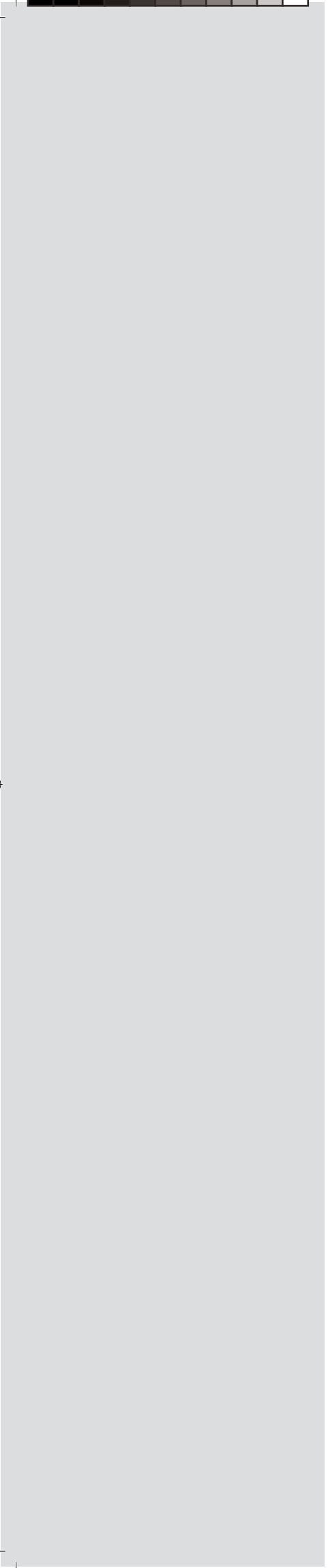

WICHTIGE SICHERHEITSHINWEISE

Dieser Robo.com² Staubsauger darf nur zur Reinigung im Haushalt gemäß dieser Bedienungsanleitung verwendet werden. Vor dem Gebrauch des Gerätes muss die vorliegende Bedienungsanleitung gelesen und vollständig verstanden worden sein. Bitte behalten Sie diese Bedienungsanleitung auf, um später darin nachlesen zu können. Verwenden Sie nur von Hoover empfohlene oder gelieferte Verbrauchs- und Ersatzteile.

WARNUNG:

Elektrizität kann gefährlich sein! Dieses Gerät wird mit wiederaufladbaren NiMh-Batterien betrieben und mit einer Ladestation geliefert. Bitte achten Sie darauf, dass die auf dem Netzteil angegebene Spannung für die Verbindung mit der jeweiligen Steckdose geeignet ist.

ERINNERUNG:

- Das Gerät stets witterungsgeschützt im Haus aufbewahren. Verwenden Sie das Gerät nicht im Freien und setzen Sie es nicht Wettereinflüssen, Feuchtigkeit (z.B. nasse Böden) oder Wärmequellen (z.B. Öfen, Kamine etc.) aus.
- Setzen Sie den Robo.com² oder das Zubehör keiner starken Hitze/Kälte aus (lagern Sie das Gerät stets zwischen 0 und 30°C).
- Lassen Sie den Robo.com² nicht fallen und verwenden das Zubehör nicht mehr, wenn es fallen gelassen, beschädigt, im Freien aufbewahrt oder in Wasser eingetaucht wurde.
- Ziehen Sie nie den Netzstecker, indem Sie am Kabel ziehen.
- Niemals Streichhölzer, heiße Asche, Zigarettenstummel oder scharfe Gegenstände aufsaugen.
- Niemals entzündliche Flüssigkeiten, Reinigungsmittel, Aerosole oder deren Dämpfe auf den Staubsauger sprühen oder damit aufsaugen – es besteht Feuer- bzw. Explosionsgefahr.
- Stellen Sie die Verwendung des Gerätes ein, wenn ein Defekt am Robo.com² vermutet wird. Wenn das Netzkabel beschädigt ist, müssen Sie die Verwendung UMGEHEND einstellen: Ein beschädigtes Netzkabel muss von einem zugelassenen Hoover-Kundendiensttechniker ausgetauscht werden, damit die Sicherheit des Gerätes gewährleistet ist.
- Dieser Robo.com² ist für die Verwendung auf Holzböden, PVC, Keramikfliesen, Linoleum und kurzflorigen Teppichen geeignet.
- Verwenden Sie ihn nicht zur Reinigung von Treppen.

Nach jedem GEBRAUCH:

Schließen Sie den Robo.com² wieder an der Ladestation an. Schalten Sie das Gerät immer aus und trennen es vom Stromnetz, ehe Sie es reinigen oder pflegen. Wenn der Robo.com² längere Zeit nicht benutzt wird (mehrere Wochen), sollten Sie die Ladestation nach Anweisung in dieser Bedienungsanleitung vom Strom trennen.

Sicherheit in Bezug auf Kinder:

Dieser Staubsauger ist kein Spielzeug.

Lassen Sie Kinder nicht unbeaufsichtigt mit dem Gerät oder den Zubehörteilen spielen. Die Benutzung des Gerätes durch ältere Kinder sollte nur unter Aufsicht eines Erwachsenen erfolgen.

WICHTIGE HINWEISE VOR DER VERWENDUNG

Bitte lesen Sie die folgenden Informationen sorgfältig, ehe Sie Ihren Robo.com² oder das Zubehör verwenden. Nehmen Sie den Robo.com² nicht auseinander und versuchen Sie nicht, ihn selbst zu reparieren. Bei einem Fehler kontaktieren Sie bitte den Hoover-Kundendienst.

Treppen: Der Robo.com² verfügt über Sensoren, die verhindern sollen, dass er eine Treppe oder Stufen hinabfällt bzw. über eine Kante stürzt. Bestimmte Faktoren können jedoch die Funktion der Sensoren beeinträchtigen.

Der Robo.com² erkennt keine Stufen, die eine Höhe von weniger als 8 cm haben. Stufen von weniger als 8 cm können das Herabfallen des Robo.com² verursachen. Sofern verfügbar, sollten Sie die Virtuelle Barriere* verwenden, um Ihren Robo.com² vor dem Herabfallen zu schützen.

Stark reflektierende oder sehr dunkle Oberflächen, wie beispielsweise Glas oder hochglänzende Keramik, können zum Herabfallen des Robo.com² führen. Sofern verfügbar, sollten Sie vor Treppen die Virtuelle Barriere* verwenden oder einen Teppich verwenden, um Ihren Robo.com² vor dem Herabfallen zu schützen.

Die Verwendung Ihres Robo.com² auf Halbgelassenen, Treppenabsätzen oder erhöhten Bereichen ohne Kanten sollte vermieden werden. Sofern verfügbar, sollten Sie die Virtuelle Barriere* verwenden, damit Ihr Robo.com² diese Bereiche nicht erreicht.

Verwenden des Akkus: Ihr Robo.com² wird mit wiederaufladbaren, leistungsstarken NiMh-Batterien betrieben. Diese Akkus sind bei ordnungsgemäßer Nutzung wie in dieser Anleitung beschrieben, garantiert bis zu 6 Monate lang verwendbar.

Sollte die Leistung des Robo.com² beträchtlich abfallen, sollten Sie sich über den Hoover-Kundendienst neue Ersatzakkus besorgen.

Verwenden Sie nur von Hoover zugelassene Ersatzteile für Ihren Robo.com². Die Verwendung von Zubehör- und Ersatzteilen, die nicht von Hoover zugelassen sind, ist gefährlich und kann ggf. die Garantieleistung beeinträchtigen.

Verwenden Sie nur die mitgelieferte Ladestation und das Netzteil, um Ihren Robo.com² aufzuladen. Die Verwendung einer falschen Ladestation oder eines falschen Netzteils ist gefährlich und führt möglicherweise dazu, dass Ihre Garantie erlischt.

* Geräteausstattung ist modellabhängig

** Je nach Modell unterschiedlich

LIEFERUMFANG*

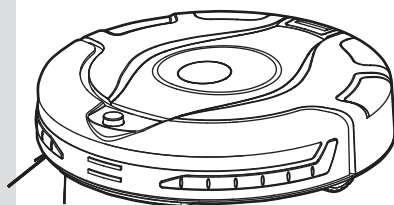
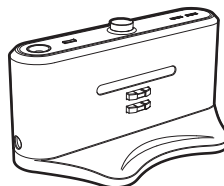
Robo.com²

Ladestation

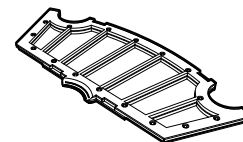

Filter**

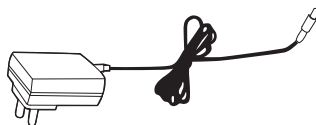

Netzteil

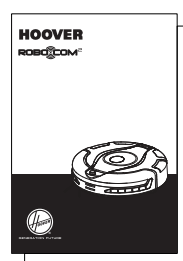

Bedienungsanleitung



Fernbedienung**

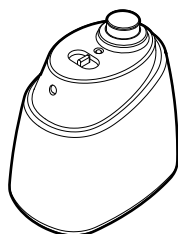

Virtuelle Barriere*

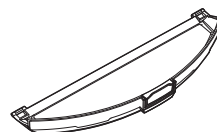
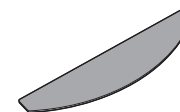
Haltevorrichtung für
Polieraufsatz*

Polieraufsatz*

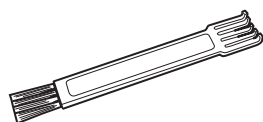

Mehrzweck-Reinigungsbürste

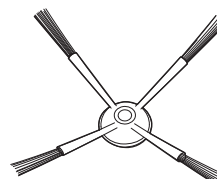

Kantenreinigungsbürste

* Geräteausstattung ist modellabhängig

** Je nach Modell unterschiedlich

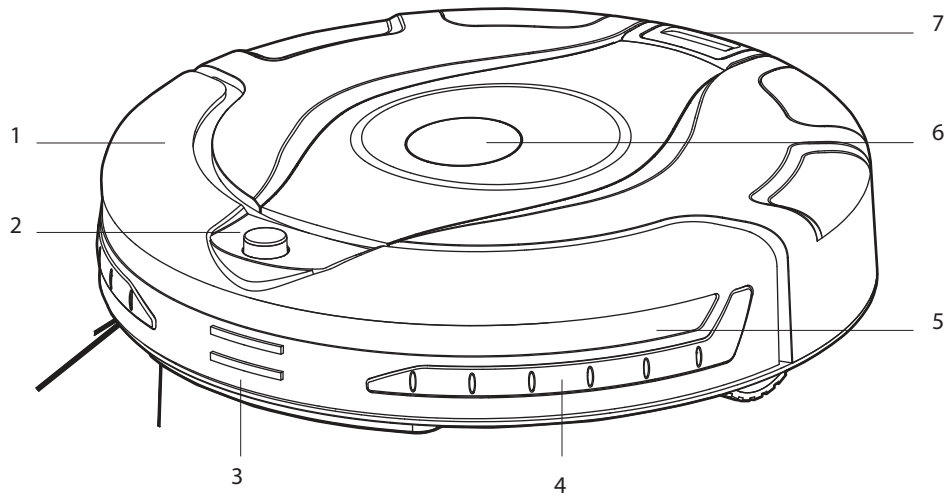
BESTANDTEILE IHRES ROBO.COM² STAUBSAUGERSAnsicht der Oberseite des Robo.com²

1	Vorderer Stoßschutz
2	Infrarotempfänger
3	Ladekontakte
4	Schutz für Polstermöbel
5	Sensorabdeckung
6	Display
7	Entriegelungsknopf für Staubbehälter
8	Sensor zur Abtastung des Bodens
9	Vorderrad
10	Batteriefachabdeckung
11	Kantenreinigungsbürste

12	Rechtes Antriebsrad
13	Ein- / Ausschalter
14	Ladeanschluss
15	Abluftöffnung
16	Staubbehälter
17	Polieraufsatz*
18	Haltevorrichtung für Polieraufsatz*
19	Entriegelungslasche für Bodenbürsten
20	Reinigungsbürsten
21	Linkes Antriebsrad
22	UV-Lampe*

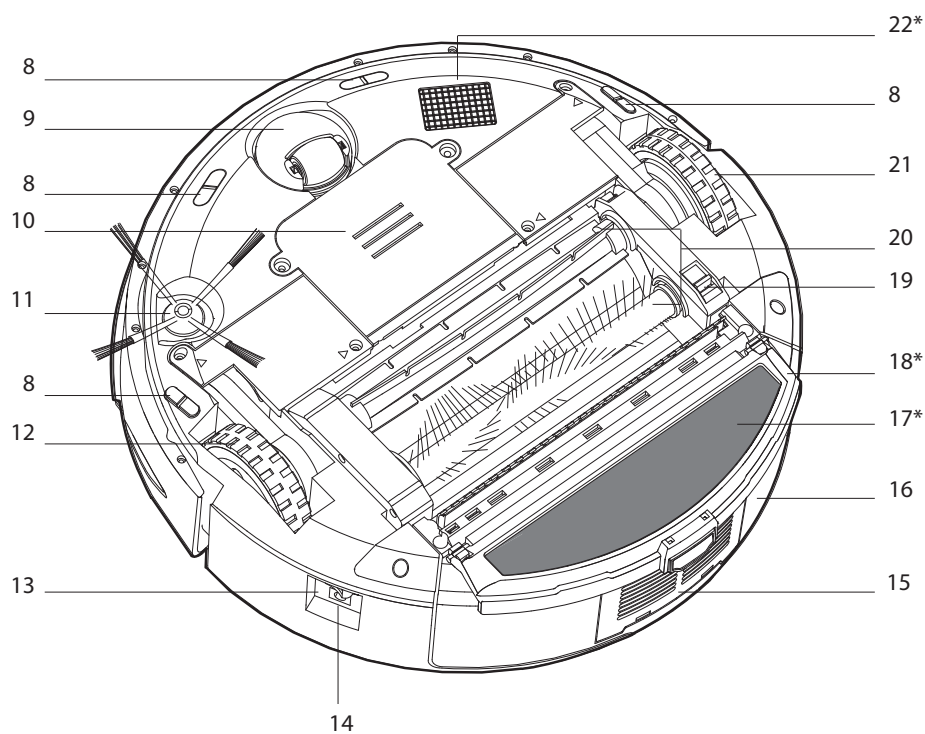
Ansicht der Unterseite des Robo.com²

* Geräteausstattung ist modellabhängig

** Je nach Modell unterschiedlich



BESTANDTEILE IHRES ROBO.COM² STAUBSAUGERS

Ladestation

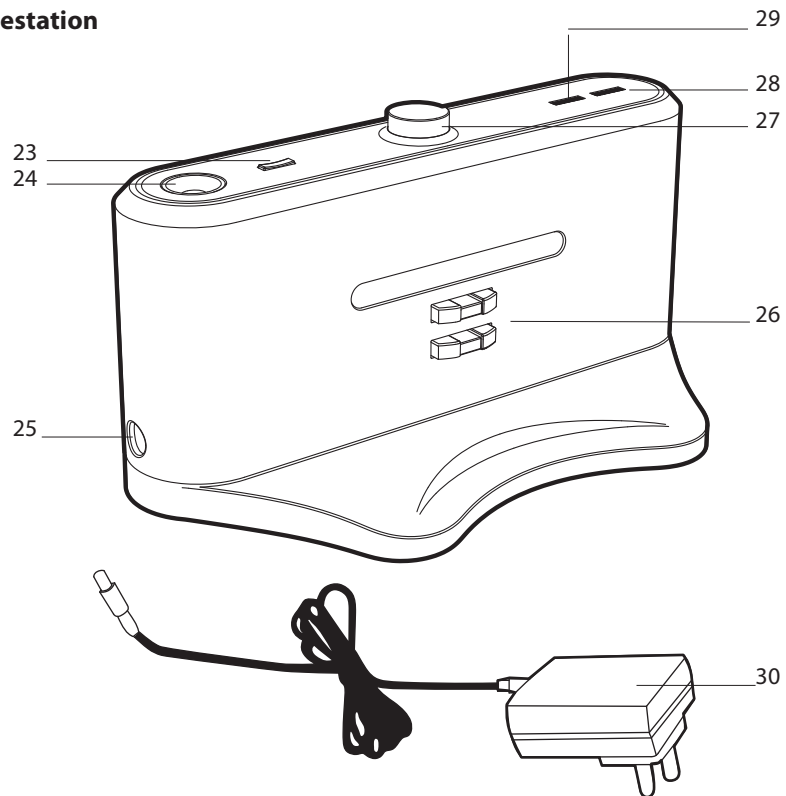

23	Nachlichtschalter
24	Nachlicht
25	Anschluss für Netzteil
26	Ladekontakte
27	Infrarotsender
28	Ladezustandsanzeige
29	Betriebsanzeige
30	Netzteil

31	Einstellschalter für virtuelle Barriere*
32	AUS
33	Barriere "Nahbereich" (2 Meter)
34	Barriere "Mittlerer Bereich" (4 Meter)
35	Barriere "Fernbereich" (6 Meter)
36	Infrarotsender
37	Betriebsanzeige
38	Infrarotsender

Virtuelle Barriere*

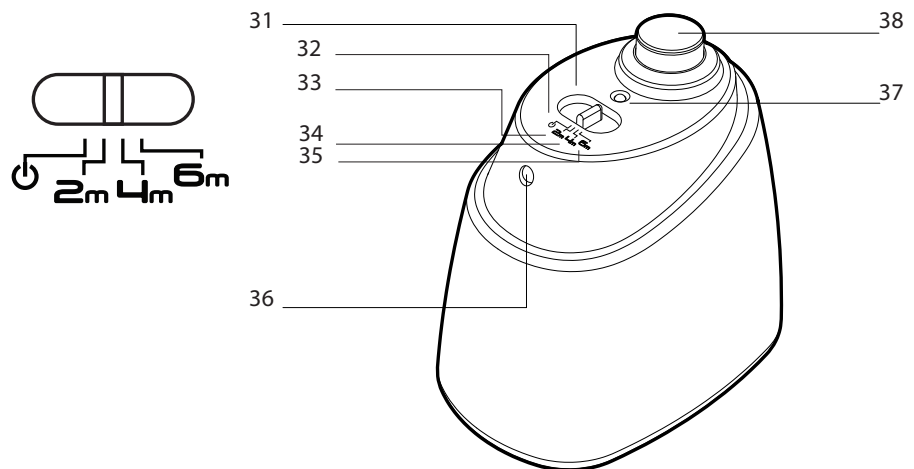

* Geräteausstattung ist modellabhängig

** Je nach Modell unterschiedlich

BESTANDTEILE IHRES ROBO.COM² STAUBSAUGERS

Fernbedienung**

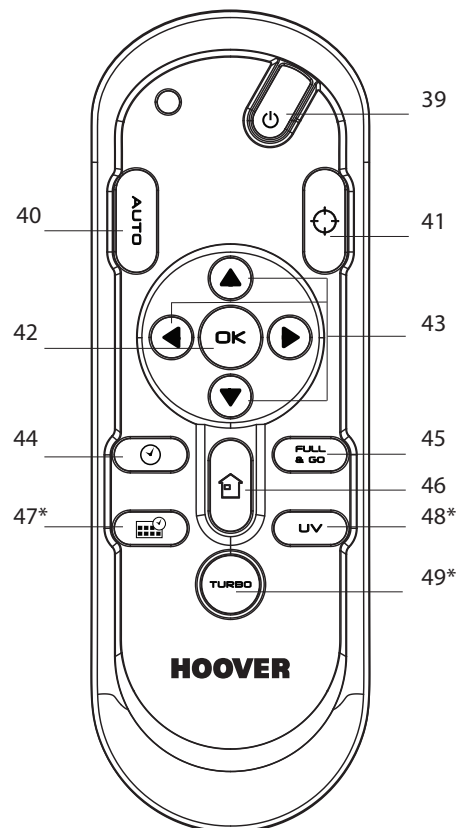

39	Ein-/Aus-Taste
40	Taste "Automatischer Reinigungsmodus"
41	Taste "Spot-Reinigungsmodus"
42	Bestätigungstaste "OK"
43	Pfeiltasten
44	Taste "Zeiteinstellung"
45	Taste "Voll & Ausleeren"
46	Taste "Automatische Rückkehr zur Ladestation"
47	Taste "Programmierfunktion"
48	Taste "UV-Lampe"
49	Taste "Turbo-Betriebsmodus"
50	Batterieladezustandsanzeige
51	Uhr

52	Anzeige für Wochentag (Programmierungsfunktion)*
53	Anzeige "Rückkehr zur Ladestation"
54	Anzeige "Automatischer Reinigungsbetriebsmodus"
55	Anzeige "Spot-Reinigungsmodus"
56	Wartungsanzeige
57	Anzeige UV-Lampe*
58	Anzeige Turbogeschwindigkeit*
59	Funktionstaste "Rückkehr zur Ladestation"
60	Funktionstaste "Automatischer Reinigungsbetriebsmodus"
61	Funktionstaste "Spot-Reinigungsmodus"

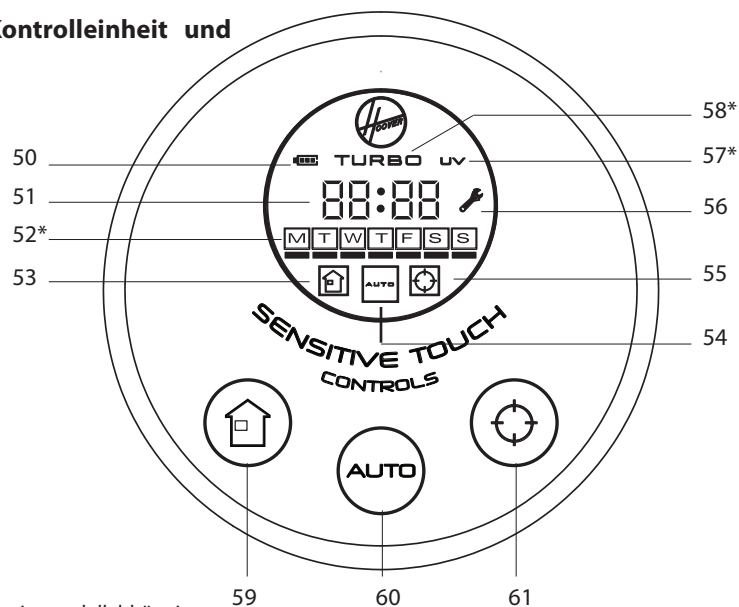
Robo.com² Kontrolleinheit und Display

* Geräteausstattung ist modellabhängig

** Je nach Modell unterschiedlich

VORBEREITEN IHRES ROBO.COM² STAUBSAUGERS

Verpackung

Werfen Sie die Verpackung Ihres Robo.com² nicht weg. Sie brauchen diese möglicherweise noch, um Ihren Robo.com² zu lagern oder zu transportieren.

Wenn Sie Ihren Robo.com² und das Zubehör auspacken, halten Sie bitte Plastiktüten von Babys, Kleinkindern und Tieren fern, denn es besteht Erstickungsgefahr.

Ehe Sie Ihren Robo.com² zum ersten Mal benutzen, müssen Sie ihn vollständig aufladen. Das dauert etwa 6 Stunden. Setzen Sie den Robo.com², das Netzteil oder die Ladestationen keinen Temperaturen unter 0°C oder über 30°C aus, denn dies könnte den Akku beschädigen. Der Netzadapter darf nur direkt an eine Standardwandsteckdose angeschlossen werden.

Akkuzellen

Für optimale Batterieleistung ist es ratsam, dass Sie die Akkus Ihres Robo.com² stets vollständig aufgeladen halten.

Wenn der Robo.com² nicht in Gebrauch ist, sollte er an der Ladestation oder direkt an das Netzteil angeschlossen sein. Der Robo.com² besitzt ein intelligentes Ladesystem, um sicherzustellen, dass die Akkus vollständig geladen sind, dabei aber nicht überladen werden können.

Um Unfälle zu vermeiden, sollten Sie darauf achten, dass alle Personen im Raum wissen, dass Ihr Robo.com² in Betrieb ist. Wenn sich der Robo.com² verirrt hat, platzieren Sie ihn bitte wieder per Hand auf der Ladestation.

Einrichten der Ladestation

Vor Gebrauch entfernen Sie bitte unbedingt sämtliche Hindernisse, die im Weg des Robo.com² liegen könnten. Achten Sie dabei auf:

- Gegenstände, die leicht umgestoßen werden können.
- Kanten, Teppiche oder Läufer, in denen er sich verfangen könnte.
- Bodenlange Vorhänge, Gardinen und Tischdecken.
- Wärmequellen oder entflammable Gegenstände.
- Stromkabel und andere Kabel.
- Zerbrechliche Gegenstände.

1. Platzieren Sie die Ladestation auf einem nicht reflektierenden Boden, vorzugsweise an einer Wand. Wenn die Bodenfläche zu stark reflektiert, stört dies das Navigationssystem des Robo.com², so dass er Probleme hat, die Ladestation zu lokalisieren.
2. Es sollten sich keine Gegenstände in einem Bereich von 3 Meter vor der Ladestation bzw. 0,5 Meter zu beiden Seiten befinden.
3. Stecken Sie das Netzteil ein und verbinden das Kabel mit der Ladestation. Achten Sie darauf, dass das Stromkabel nicht unter der Ladestation verklemmt ist..
4. Achten Sie darauf, dass das Stromkabel nicht verdreht oder gedehnt ist. Wenn Sie zu viel Kabel haben, verwenden Sie einen Kabelbinder, um das Stromkabel ordentlich zu lagern.
5. Überprüfen Sie, dass sich der Staubbehälter im Inneren des Robo.com² befindet.
6. Setzen Sie Ihren Robo.com² in die Ladestation, um mit dem Aufladen zu beginnen. Die erste Ladung dauert etwa 6 Stunden.

HINWEIS: Die Ladestation ist mit einem Nachtlicht ausgestattet, das Sie je nach Bedarf auf EIN oder AUS stellen können.

Automatisches Laden

Wenn die Akkukapazität des Robo.com² bei etwa 15 % liegt, stellt er das Reinigen ein und kehrt zur Ladestation zurück. Sobald er an der Ladestation angedockt ist, leuchtet ein Licht an der Ladestation auf, das anzeigt, dass der Ladevorgang läuft.

Der Robo.com² erreicht möglicherweise die Ladestation nicht, wenn Hindernisse zwischen dem Gerät und der Ladestation liegen. Die besten Ergebnisse erzielen Sie, wenn die Ladestation sich an einem offenen, geräumigen Platz befindet.

Manuelles Laden

Es gibt drei Methoden, um Ihren Robo.com² aufzuladen:

- A. Indem Sie die Taste "Rückkehr zur Ladestation" auf Ihrer Fernbedienung** oder die entsprechende Funktionstaste direkt auf dem Robo.com² drücken..
- B. Indem Sie das Netzteil direkt mit dem Robo.com² verbinden.
- C. Indem Sie den Robo.com² manuell auf die Ladestation stellen.

Wichtig: Der Robo.com² lässt sich nicht verwenden, wenn der Staubbehälter nicht eingesetzt ist. Der Robo.com² kann während des Ladevorgangs oder wenn er direkt an das Netzteil angeschlossen ist nicht betrieben werden.

* Geräteausstattung ist modellabhängig

** Je nach Modell unterschiedlich

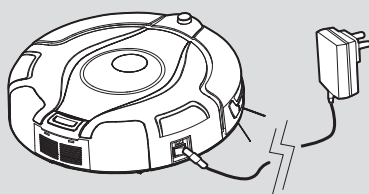
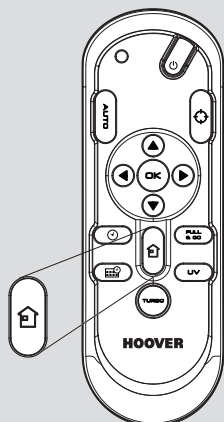
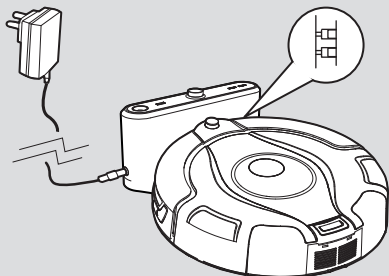
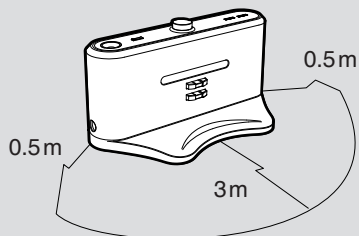

VORBEREITEN IHRES ROBO.COM² STAUBSAUGERS

Einrichten der Fernbedienung**

Zum Einsetzen der Batterien siehe Kapitel "Wartung des Staubsaugers - Ersetzen der Batterien".

Hinweis: Die Fernbedienung** kann durch Wände benutzt werden, weil sie mit Funkwellen und nicht mit Infrarot funktioniert.

Einrichten der Virtuellen Barriere*

Zum Einsetzen der Batterien siehe Kapitel "Wartung des Staubsaugers - Ersetzen der Batterien".

Die Virtuelle Barriere* wird verwendet, um zu verhindern, dass der Robo.com² bestimmte Räume oder Bereiche wie z.B. vor einem Kamin reinigt. Beachten Sie vor dem Einrichten der Virtuellen Barriere folgende Punkte:

- Entfernen Sie Hindernisse aus dem Bereich, den Sie absperren möchten.
- Die Virtuelle Barriere* sollte auf derselben Fläche platziert werden, auf der auch der Robo.com² betrieben wird.
- Achten Sie darauf, dass die Virtuelle Barriere* mehr als 3 Meter von der Ladestation entfernt liegt.

1. Positionieren Sie die Virtuelle Barriere* so, dass der Infrarotsender über den Bereich zeigt, in dem Sie die Barriere einrichten möchten.
2. Stellen Sie mit dem Wahlschalter die gewünschte Länge der Virtuellen Barriere ein.

SYMBOL	BARRIERETYP	BARRIERELÄNGE
	Aus	0m
2m	Kurz	2m
4m	Mittel	4m
6m	Lang	6m

3. Überprüfen Sie, ob die Virtuelle Barriere* genügend Abdeckung bietet, während der Robo.com² läuft.

HINWEIS: Die Leistung der Batterien der Virtuellen Barriere* ist von der Stärke (Länge) des Infrarotstrahls abhängig. Wählen Sie für eine längere Batterienutzungsdauer die korrekte Länge für den Infrarotstrahl.

HINWEIS: Der Nahbereich-Infrarotsender hindert den Robo.com² daran, näher als 50 cm an die Virtuelle Barriere* heranzukommen.

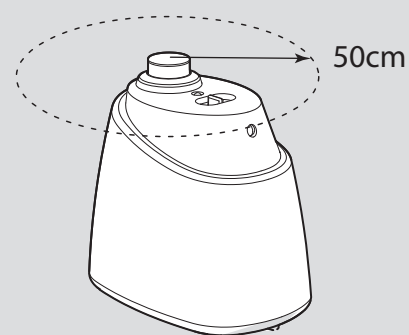
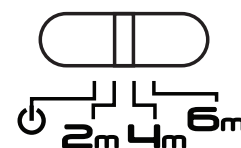
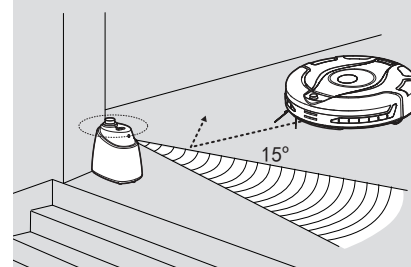
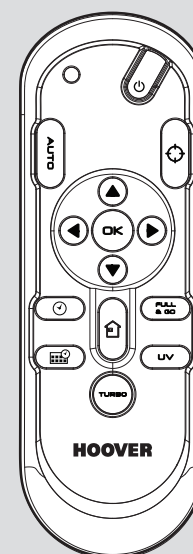

* Geräteausstattung ist modellabhängig

** Je nach Modell unterschiedlich

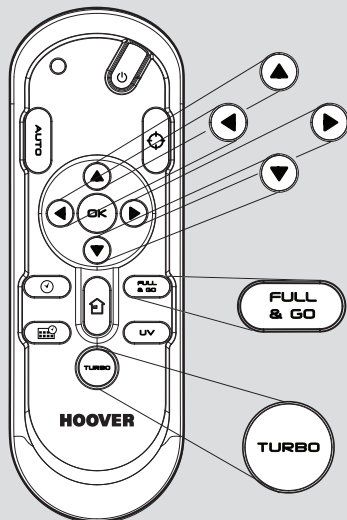
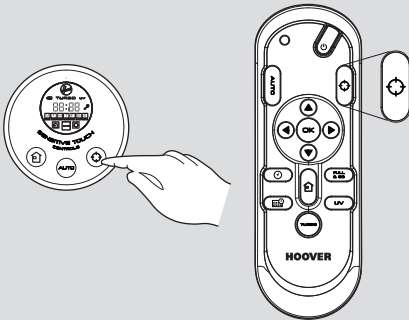
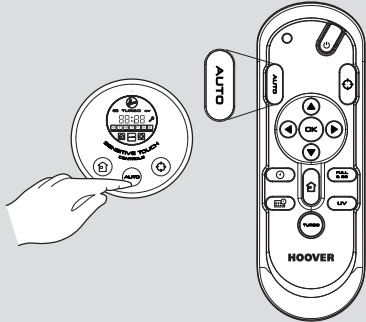
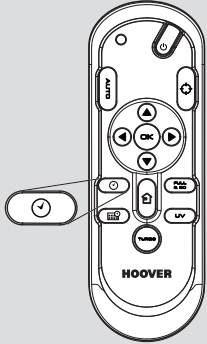
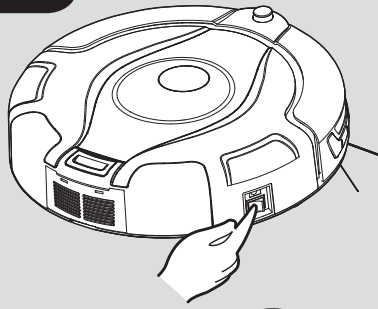

BETRIEB IHRES ROBO.COM² STAUBSAUGERS

Einschalten

1. Drücken Sie den Ein-/Ausschalter auf der Seite des Robo.com².
2. Das LCD-Display leuchtet auf.

HINWEIS: Wenn Ihr Roboter bereits auf "Ein" steht, sich aber im Standby-Modus befindet, kann er über die Fernbedienung** oder durch Drücken einer der Funktionsstasten auf dem Gerät aktiviert werden.

HINWEIS: Die SensitiveTouch-Funktionstasten auf dem Robo.com² reagieren nicht zuverlässig, wenn Ihre Hände feucht sind.

Einstellen von Tag/Uhrzeit auf dem Robo.com²

1. Drücken Sie Taste "Zeit einstellen" auf der Fernbedienung**. Es erscheint eine blinkende Linie unterhalb des Tages.
2. Verwenden Sie die Pfeiltasten nach oben und unten auf der Fernbedienung**, bis die Linie unterhalb des korrekten Tages erscheint. Drücken Sie die Bestätigungstaste "OK".
3. Die Stundenanzeige blinkt. Drücken Sie die Pfeiltasten nach oben und unten auf der Fernbedienung**, bis die korrekte Stunde erscheint. Drücken Sie die Bestätigungstaste "OK".
4. Die Minutenanzeige blinkt. Drücken Sie die Pfeiltasten nach oben und unten auf der Fernbedienung**, bis die korrekte Minute erscheint. Drücken Sie die Bestätigungstaste "OK".
5. Tag und Uhrzeit sind nun eingestellt.

Reinigungsprogramme

Der Robo.com² nutzt die AAI™ Infrarot-Navigation, ein modernes Navigationssystem, das auf einer Algorithusberechnung basiert, um den besten Weg zur effizienten Reinigung Ihres Zimmers zu definieren.

Drücken Sie die Funktionstaste "AUTO" auf dem Saugroboter oder die Taste "AUTO" auf der Fernbedienung**, um den automatischen Reinigungsmodus zu aktivieren. Der Robo.com² wählt automatisch den besten Reinigungsmodus für Ihr Zimmer. Er nutzt dafür vier verschiedene Reinigungsschemen:

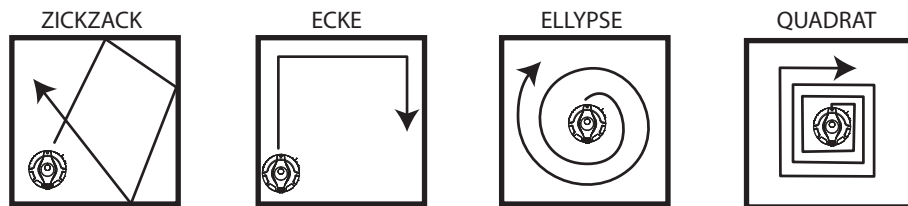

Drücken Sie die Funktionstaste "SPOT" auf dem Saugroboter oder die Taste "SPOT" auf der Fernbedienung, um den "Spot-Reinigungsmodus" zu aktivieren. Verwenden Sie diesen Modus, um einen bestimmten Bereich besonders intensiv zu reinigen. Der Robo.com² bewegt sich in einem elliptischen Muster, bei dem sich der Radius kontinuierlich für etwa 3 Minuten erhöht.

Mit der Fernbedienung** können Sie auch alle anderen Reinigungsprogramme aktivieren:

Manuelle Navigation:

Der Roboter kann jederzeit während eines Reinigungsprogramms manuell gesteuert werden. Die Navigations-Pfeiltasten auf der Fernbedienung bewegen den Roboter in die gewünschte Richtung, und der Sauger ist aktiviert. Mit der Fernbedienung kann der Robo.com² bis zu einem Abstand von 10 m gesteuert werden, sogar durch eine Wand hindurch.

Full&Go:

Wenn der Roboter aufgeladen ist, drücken Sie die Taste "Full&Go" auf der Fernbedienung, um diesen Reinigungsmodus zu aktivieren. Auf dem Display beginnt die Anzeige "AUTO" zu blinken. Wenn die Batterie vollständig aufgeladen ist, startet der Robo.com² automatisch einen Reinigungszyklus. Sobald dieser beendet ist, kehrt der Robo.com² automatisch zur Ladestation zurück.

TURBO*:

Drücken Sie die Taste "TURBO**" auf der Fernbedienung, um die "TURBO**"-Geschwindigkeit zu aktivieren. Die Anzeige "TURBO**" leuchtet auf dem LCD-Display auf. Der Robo.com² arbeitet nun mit höherer Geschwindigkeit und arbeitet den zu reinigenden Bereich schneller ab.

Programmierfunktion*:

Sie können festlegen, zu welcher Zeit der Robo.com² die tägliche oder wöchentliche Reinigung beginnen soll. Zum Einstellen eines Reinigungsplans lesen Sie bitte **'Einrichten eines Reinigungsplans'**.

* Geräteausstattung ist modellabhängig

** Je nach Modell unterschiedlich

BETRIEB IHRES ROBO.COM² STAUBSAUGERS

'Einrichten eines Reinigungsplans'*

Der Robo.com² kann so programmiert werden, dass er automatisch jeden Tag oder an einem bestimmten Tag reinigt. Diese Einstellung wird dann an jedem festgelegten Tag zur selben Zeit wirksam. Um einen Reinigungsplan über eine Woche einzurichten, gehen Sie wie folgt vor:

1. Drücken Sie die Taste "Programmierungsfunktion" auf der Fernbedienung**. Ein blinkendes Kästchen erscheint rund um das "M" (Montag).
2. Verwenden Sie die Pfeiltasten nach oben und unten, um den gewünschten Tag auszuwählen, und drücken Sie dann zur Bestätigung die Taste "OK", um diesen Tag zu bestätigen. Sie können auch mehrere Tage (bis zu sieben) auswählen.
3. Sobald die einzelnen Tage der Woche ausgewählt wurden, können Sie die Uhrzeit für den Reinigungsplan festlegen: die Stunde blinkt auf dem Display. Verwenden Sie die Pfeiltasten nach oben und unten, um die gewünschte Stunde auszuwählen. Drücken Sie die Bestätigungstaste "OK". Die Minutenanzeige blinkt. Verwenden Sie die Pfeiltasten nach oben und unten, um die gewünschte Minute auszuwählen. Drücken Sie die Bestätigungstaste "OK".
4. Die Minutenanzeige blinkt. Verwenden Sie die Pfeiltasten nach oben und unten, um die gewünschte Minute auszuwählen. Drücken Sie die Bestätigungstaste "OK".
5. Der Reinigungsplan für den Tag ist nun ausgewählt.

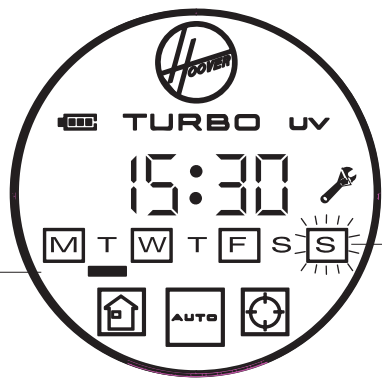

Dieser Balken unterhalb des Buchstabens für den Tag zeigt den 'Aktuellen Tag' an.

Das feste Kästchen um den Buchstaben für den Tag zeigt an, dass für diesen Tag ein Reinigungsplan eingerichtet wurde.

HINWEIS: Die Reinigungszeit ist an jedem geplanten Tag dieselbe.

Zusätzliche Funktionen

Automatisch zur Ladestation zurückkehren:

Drücken Sie die Funktionstaste  auf dem Roboter oder auf der Fernbedienung. Dies aktiviert die Funktion "Automatische Rückkehr zur Ladestation".

UV-Lampe*:

Drücken Sie die Taste "UV-Lampe"*** auf der Fernbedienung**, um die UV-Lampe* für eine hygienischere Reinigung zu aktivieren. Die Anzeige "UV" leuchtet im LCD-Display auf. Um die UV-Lampe* zu deaktivieren, drücken Sie einfach die UV-Taste auf der Fernbedienung** erneut.

Polieraufsatz*:

Der Polieraufsatz* wird mit Hilfe der Haltevorrichtung* an der Unterseite des Staubsaugers angebracht und dient dazu, z.B. Marmor-, Parkett-, Holz- oder andere empfindliche Böden zu polieren.

HINWEIS: Nicht auf einem Boden mit Teppich verwenden.

* Geräteausstattung ist modellabhängig

** Je nach Modell unterschiedlich

DE

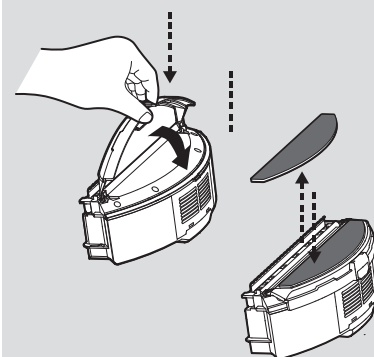
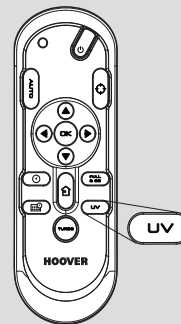
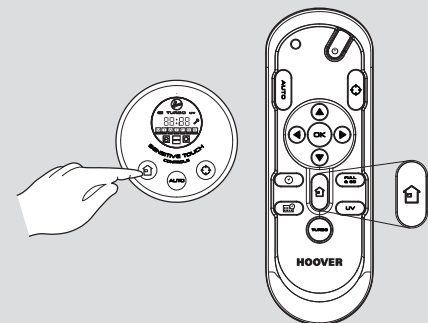
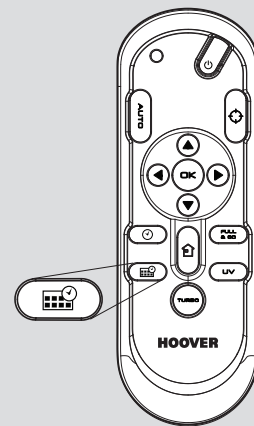

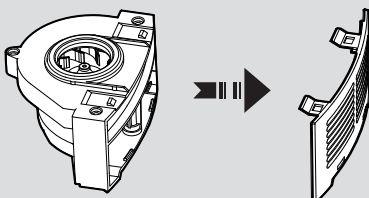
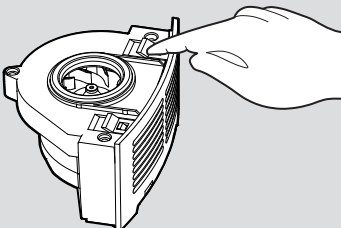
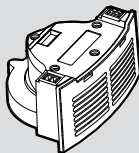
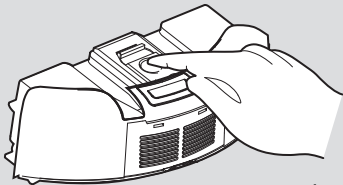
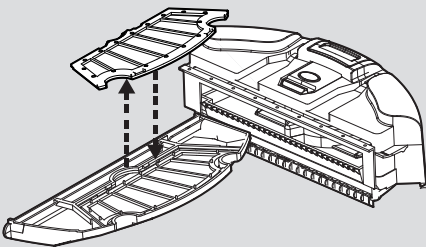
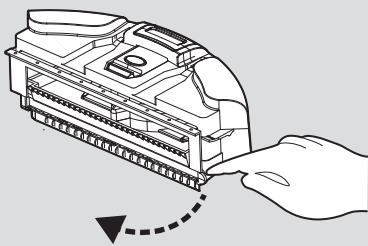
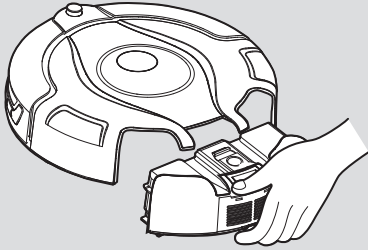
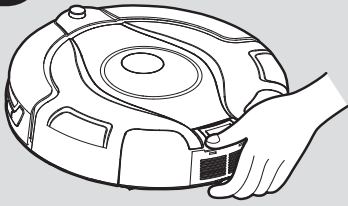

WARTUNG IHRES ROBO.COM² STAUBSAUGERS

Ehe Sie Wartungsarbeiten durchführen, kontrollieren Sie bitte, dass der Robo.com² ausgeschaltet ist.

1. Schalten Sie den Robo.com² aus und trennen ihn von der Ladestation.
2. Verwenden Sie ein nebelfeuchtes Tuch mit ein wenig milder Seifenlauge, um alle Oberflächen zu reinigen. Lassen Sie bei der Reinigung KEIN Wasser in Teile des Gerätes eindringen.
3. Trocknen Sie das Gerät mit einem weichen Tuch.

Leeren des Staubbehälters

Leeren Sie den Staubbehälter nach jedem Reinigungszyklus oder wenn der Behälter voll ist.

1. Schalten Sie den Robo.com² aus und trennen ihn von der Ladestation.
2. Drücken Sie die Freigabetaste für den Staubbehälter und nehmen den Staubbehälter aus dem Robo.com² heraus.
3. Halten Sie den Staubbehälter über einen Mülleimer, um ihn auszuleeren.
4. Verwenden Sie bei Bedarf die Mehrzweck-Reinigungsbürste, um überschüssigen Staub aus dem Inneren des Staubbehälters zu entfernen.
5. Setzen Sie den Staubbehälter wieder in den Robo.com² ein.

Reinigung der Filter

Der Robo.com² ist mit einem Vormotorfilter ausgestattet. Um die optimale Reinigungsleistung zu erhalten, muss der Filter regelmäßig gereinigt werden. Die Filter sollten spätestens bei jedem fünften Leeren des Staubbehälters gereinigt und gewaschen werden.

WICHTIG: Der Filter sollte gereinigt und gewaschen werden, nachdem der Staubbehälter 5mal geleert wurde. Wird der Filter nicht gereinigt, kann dies zu Verstopfung, Überhitzung und Produktausfall führen. Dadurch erlischt möglicherweise Ihre Garantie.

1. Schalten Sie den Robo.com² aus und trennen ihn von der Ladestation.
2. Drücken Sie die Freigabetaste für den Staubbehälter und nehmen den Staubbehälter aus dem Robo.com² heraus.
3. Ziehen Sie an der Lasche des Filterfaches, um das Filterfach zu öffnen.
4. Schieben Sie die Unterseite des Filters, um ihn aus der Halterung herauszuholen.
5. Klopfen Sie leicht auf den Filter und waschen ihn unter lauwarmem Wasser aus. Entfernen Sie überschüssiges Wasser aus dem Filter mit einem trockenen Tuch und lassen ihn vor erneuter Verwendung gründlich trocknen.
6. Setzen Sie den Filter, nachdem er vollständig getrocknet ist, wieder in den Staubsauger ein. Verwenden Sie den Robo.com² NICHT ohne eingesetzten Filter.

WICHTIG - Überprüfen und warten Sie die Filter regelmäßig. Halten Sie sich dabei unbedingt an die Anleitung. Außerdem empfehlen wir, die Filter nach jeder dritten Reinigung zu erneuern. Dadurch behält Ihr Staubsauger länger seine volle Leistung.

REINIGEN SIE DEN FILTER REGELMÄSSIG >>> ZIEHEN SIE, UM DEN FILTER ZU ERREICHEN >

Reinigung der Motoreinheit

Unter normalen Nutzungsbedingungen braucht die Motoreinheit keine Wartung, es sei denn, der Filter vor dem Motor wurde nicht korrekt eingesetzt.

1. Schalten Sie den Robo.com² aus und trennen Sie ihn von der Ladestation.
2. Drücken Sie die Freigabetaste für den Staubbehälter und nehmen den Staubbehälter aus dem Robo.com² heraus.
3. Drücken Sie die Freigabetaste für den Motor. Der Motor springt heraus.
4. Drehen Sie den Motor um und entfernen die Klammer der Abzugsabdeckung.
5. Reinigen Sie ihn mit der mitgelieferten Mehrzweck-Reinigungsbürste.

WICHTIG: Reinigen Sie den Motor niemals mit Wasser.

* Geräteausstattung ist modellabhängig

** Je nach Modell unterschiedlich



WARTUNG IHRES ROBO.COM² STAUBSAUGERS

Säubern der Reinigungsbürsten

Säubern Sie die Bürsten regelmäßig, um die maximale Reinigungsleistung zu erhalten.

1. Schalten Sie den Robo.com² aus und trennen Sie ihn von der Ladestation.
2. Drehen Sie den Robo.com² um.
3. Drehen Sie die Reinigungsbürsteneinheit vorsichtig und verwenden Sie eine Schere, um verwickelte Fasern oder Haare etc. zu entfernen.
4. Verwenden Sie die Mehrzweckbürste, um überschüssigen Staub zu entfernen.

Austauschen der Reinigungsbürsten

1. Schalten Sie den Robo.com² aus und drehen Sie ihn um.
2. Ziehen Sie die Entriegelung für die Reinigungsbürsten.
3. Heben Sie den Feststellriegel der Reinigungsbürsten an.
4. Entfernen Sie beide Reinigungsbürsten.
5. Reinigen Sie die Kassette, in der die Reinigungsbürsten sitzen.
6. Setzen Sie die Reinigungsbürsten ein und kontrollieren Sie, dass diese korrekt sitzen.
7. Schließen Sie den Feststellriegel und achten darauf, dass er korrekt arretiert ist.

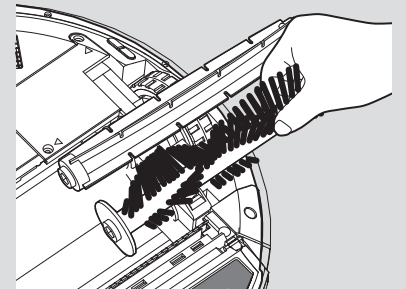
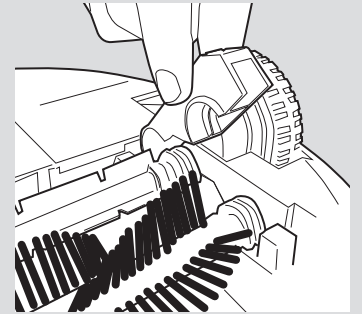
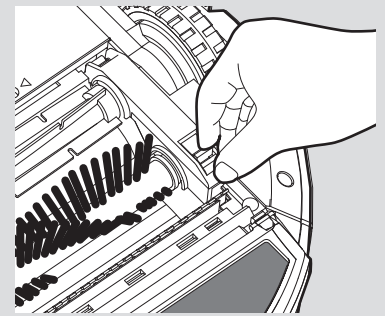

Reinigen der Antriebsräder

1. Schalten Sie den Robo.com² aus und drehen Sie ihn um.
2. Entfernen Sie Schmutz oder Haare, die sich in den Rädern verfangen haben.
3. Reinigen Sie die Räder mit einem trockenen Tuch.
4. Kontrollieren Sie, dass sich die Räder frei drehen lassen.

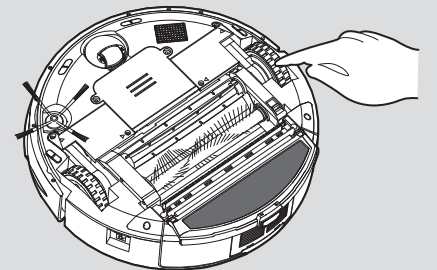

* Geräteausstattung ist modellabhängig

** Je nach Modell unterschiedlich



WARTUNG IHRES ROBO.COM² STAUBSAUGERS

Reinigen der Kantenreinigungsbürste

Die Kantenreinigungsbürste kann durch übermäßige Nutzung schnell verschlissen sein, so dass Sie ihren Zustand regelmäßig überprüfen sollten.

1. Schalten Sie den Robo.com² aus und drehen Sie ihn um.
2. Entfernen Sie die Halteschraube mit einem Schraubendreher.
3. Verwenden Sie eine Schere, um verwickelte Haare oder Fremdkörper vorsichtig zu entfernen.

Korrigieren von Deformationen der Kantenreinigungsbürste

Die Kantenreinigungsbürste kann mitunter beim Transport oder bei der Benutzung des Gerätes unter bestimmten Bedingungen deformiert werden. In diesem Fall ist es möglich, die ursprüngliche Form wiederherzustellen, indem Sie die Borsten in heißes Wasser legen.

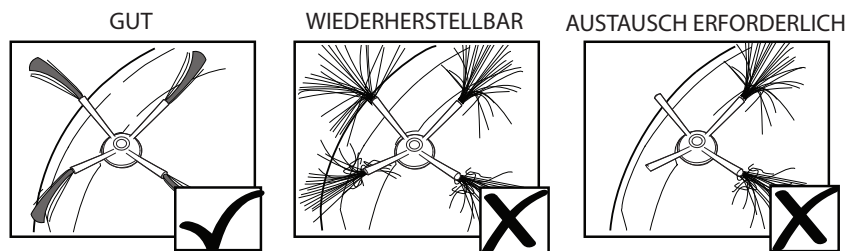
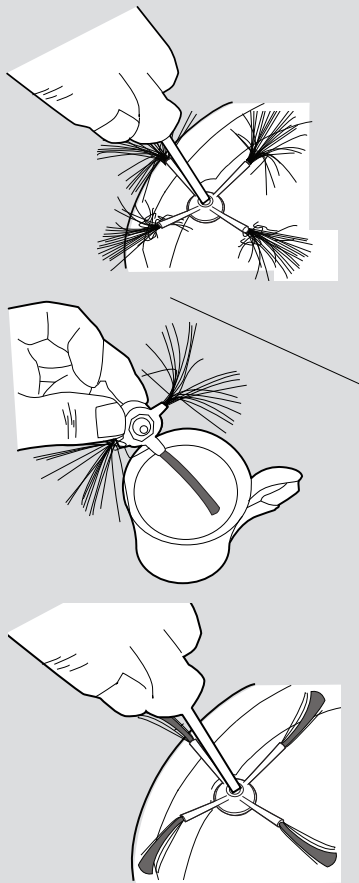

1. Schalten Sie den Robo.com² aus und drehen Sie ihn um.
2. Entfernen Sie die Halteschraube mit einem Schraubendreher. Entfernen Sie die Kantenreinigungsbürste.
3. Drücken Sie die Borsten in heißem Wasser sanft nach unten.
4. Halten Sie die einzelnen Borstengruppen, bis sie wieder die ursprüngliche Form haben und gerade sind. Nehmen Sie die Bürste dann heraus und lassen Sie sie gründlich trocknen.
5. Wenn sie komplett trocken ist, setzen Sie sie wieder zusammen und befestigen sie an ihrem Platz.

Ersetzen der Kantenreinigungsbürste

Wenn die Kantenreinigungsbürste beschädigt ist, muss sie ersetzt werden. Sie können die Kantenreinigungsbürste über den Hoover-Kundendienst beziehen.

1. Schalten Sie den Robo.com² aus und drehen Sie ihn um.
2. Entfernen Sie die Halteschraube mit einem Schraubendreher.
3. Entfernen Sie die alte Kantenreinigungsbürste und bringen die neue Bürste an.
4. Setzen Sie die Schraube wieder ein und ziehen sie fest.

Reinigen des Vorderrads

1. Schalten Sie den Robo.com² aus und drehen Sie ihn um.
2. Entfernen Sie Schmutz oder Haare, die sich im Rad gefangen haben.
3. Reinigen Sie das Rad mit einem trockenen Tuch.
4. Kontrollieren Sie, dass sich das Rad frei drehen lässt.

Reinigen der Bodensensoren

Die Bodenerkennungssensoren befinden sich auf der Unterseite des Robo.com². Reinigen Sie die Sensoren jedes Mal, wenn der Staubbehälter geleert wird. Regelmäßiges Reinigen ist ratsam, um die optimale Reinigungsleistung und den sicheren Betrieb Ihres Robo.com² sicherzustellen.

1. Schalten Sie den Robo.com² aus und trennen ihn von der Ladestation.
2. Drehen Sie den Robo.com² um.
3. Verwenden Sie ein weiches Tuch oder einen Wattebausch, um die Sensoren abzuwischen.

* Geräteausstattung ist modellabhängig

** Je nach Modell unterschiedlich

WARTUNG IHRES ROBO.COM² STAUBSAUGERS

Reinigen der Sensorabdeckung

Die Wanderkennungssensoren befinden sich an der Vorderseite des Robo.com². Reinigen Sie die Sensorabdeckung jedes Mal, wenn der Staubbehälter geleert wird. Regelmäßige Reinigung ist ratsam, um die optimale Reinigungsleistung Ihres Robo.com² sicherzustellen.

Verwenden Sie ein weiches Tuch oder einen Wattebausch, um das Sensorfenster abzuwischen.

Reinigen des Polieraufsatzes*

1. Schalten Sie den Robo.com² aus.
2. Drücken Sie die Entriegelungstaste für den Staubbehälter und nehmen den Staubbehälter aus dem Robo.com².
3. Drücken Sie die Entriegelungstaste der Haltevorrichtung für den Polieraufsatz* und lösen die Klammer des Staubbehälters.
4. Ziehen Sie das Pad des Bodenpolierers* aus dem Padhalter des Bodenpolierers* und waschen Sie es mit lauwarmem Wasser aus. Entfernen Sie das überschüssige Wasser und lassen Sie das Pad vor erneuter Verwendung gründlich trocknen.
5. Setzen Sie es wieder ein, wenn es vollständig trocken ist.

Ersetzen der Batterien

Verwenden Sie nur Hoover Originalersatzteile für Ihren Robo.com². Das Verwenden von Teilen, die nicht von Hoover zugelassen wurden, ist gefährlich und führt eventuell dazu, dass Ihre Garantie erlischt.

Wenn der Robo.com², die "Virtuelle Barriere"^{**} oder die Fernbedienung^{**} mehrere Monate nicht benutzt werden sollen, entfernen Sie bitte die Batterien und lagern diese an einem trockenen Ort.

WICHTIG: Achten Sie immer darauf, dass Ihr Gerät ausgeschaltet ist, ehe Sie die Batterien austauschen.

Austausch der Batterien des Robo.com²

Der Robo.com² ist mit wiederaufladbaren Batterien ausgestattet.

1. Drehen Sie den Robo.com² um und legen Sie ihn auf eine ebene Fläche. Entfernen Sie die Schrauben der Batteriefachabdeckung und entfernen diese.
2. Entfernen Sie die alten Batterien und ersetzen sie durch neue Batterien. Achten Sie dabei auf die korrekte Polarität. Setzen Sie die Abdeckung wieder ein.
3. Laden Sie den Robo.com² wieder auf.

Austauschen der Batterien der Fernbedienung^{**}

Die Fernbedienung^{**} ist mit 2 x AAA Batterien ausgestattet.

1. Schieben Sie die Batterieabdeckung, um das Fach zu öffnen.
2. Entfernen Sie die alten Batterien und ersetzen sie durch neue Batterien. Achten Sie dabei auf die korrekte Polarität. Setzen Sie die Abdeckung wieder ein.

Austausch der Batterien der "Virtuellen Barriere"^{**}

Die "Virtuelle Barriere"^{**} ist mit 2 x D Batterien ausgestattet.

1. Drehen Sie die "Virtuelle Barriere"^{**} um und drehen die Halteklammer. Entfernen Sie die Batteriefachabdeckung.
2. Entfernen Sie die alten Batterien und ersetzen sie durch neue Batterien. Achten Sie dabei auf die korrekte Polarität. Setzen Sie die Abdeckung wieder ein.

* Geräteausstattung ist modellabhängig

** Je nach Modell unterschiedlich

DE

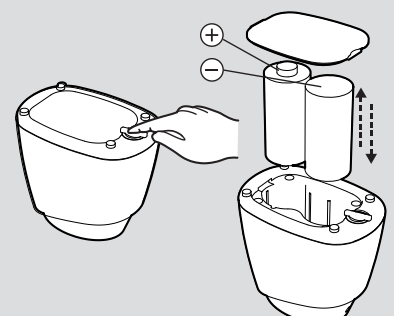
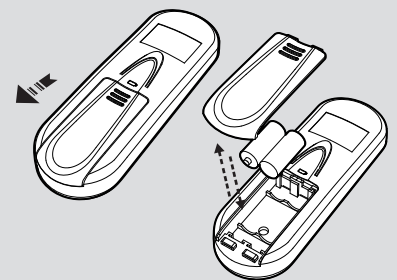
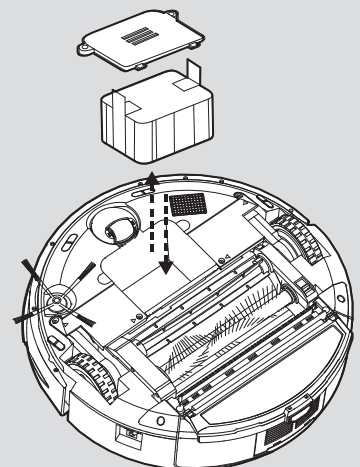
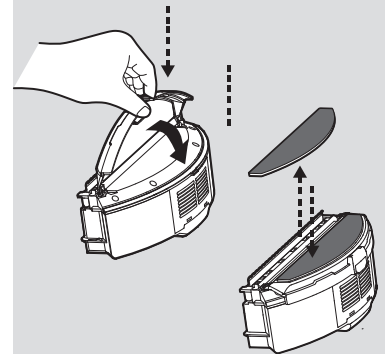
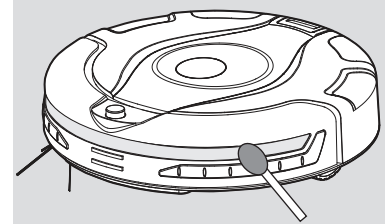

FEHLERSUCHE

Nachfolgend finden Sie eine Liste häufig auftretender Probleme und die entsprechenden Lösungen. Sollte eines dieser Probleme weiterhin bestehen, setzen Sie sich bitte mit dem Hoover-Kundendienst in Verbindung.

Der Robo.com ² funktioniert nicht	<ul style="list-style-type: none"> • Kontrollieren Sie, dass der Robo.com² eingeschaltet ist. • Kontrollieren Sie, dass der Staubbehälter, der Filter und der Motor sauber sind. • Überprüfen Sie, ob der Robo.com² aufgeladen werden muss.
Die Reinigungsleistung ist schwach	<p>Schalten Sie das Gerät aus und:</p> <ul style="list-style-type: none"> • Leeren Sie den Staubbehälter. • Überprüfen und reinigen Sie Filter und Motor. • Kontrollieren und reinigen Sie die Reinigungsbürsten • Überprüfen und reinigen Sie die Sensoren. • Kontrollieren und reinigen Sie die Antriebsräder.
Die Fernbedienung** funktioniert nicht	<ul style="list-style-type: none"> • Überprüfen Sie die Batterien. • Überprüfen Sie den Akku des Robo.com². • Halten Sie die Fernbedienung** näher an den Robo.com².
Der Robo.com ² lädt nicht automatisch auf	<ul style="list-style-type: none"> • Achten Sie darauf, dass sich keine Hindernisse zwischen dem Robo.com² und der Ladestation befinden.
Der Robo.com ² ist bei der Reinigung sehr laut	<ul style="list-style-type: none"> • Reinigen Sie den Staubbehälter und den Filter. • Überprüfen Sie die Bürsten und Antriebsräder auf Schmutz und Fremdkörper.
Der Robo.com ² stoppt/ reinigt nur unregelmäßig	<ul style="list-style-type: none"> • Überprüfen Sie die eingestellten Reinigungszeiten.
Der Robo.com ² erkennt Stufen nicht	<ul style="list-style-type: none"> • Überprüfen und reinigen Sie die Sensoren.
Der Robo.com ² hat sich verheddert	<ul style="list-style-type: none"> • Der Robo.com² versucht sich selbst zu befreien. In einigen Fällen müssen Sie den Robo.com² jedoch manuell befreien.
Der Robo.com ² funktioniert nicht, es wird aber auch kein Fehlercode angezeigt	<ul style="list-style-type: none"> • Kontaktieren Sie Ihren Hoover-Kundendienst

Fehlercodes

Die folgenden Fehlercodes können während des Betriebs oder beim Einschalten erscheinen.

Fehlercode	Erläuterung
Er01	Fremdkörper haben sich in der Kantenreinigungsbürste verfangen. Siehe 'Reinigen der Kantenreinigungsbürste'
Er02	Fremdkörper haben sich in den Reinigungsbürsten verfangen. Siehe 'Reinigen der Reinigungsbürsten'
Er04	Der Motor des linken Antriebsrads ist überlastet. Siehe 'Reinigen der Antriebsräder'
Er05	Der Motor des rechten Antriebsrads ist überlastet. Siehe 'Reinigen der Antriebsräder'
Er06	Beide Motoren der Antriebsräder sind überlastet. Siehe 'Reinigen der Antriebsräder'
Er07	Das linke oder rechte Antriebsrad hat keinen Kontakt zum Boden. Siehe 'Reinigen der Antriebsräder'
Er08	Die Batterie des Robo.com ² ist zu heiß. Schalten Sie den Robo.com ² aus und lassen Sie ihn 30 Minuten abkühlen.
Er09	Der Staubbehälter fehlt. Setzen Sie den Staubbehälter wieder ein.

ACHTUNG: Wenn einer dieser Fehler weiterhin besteht, kontaktieren Sie den Hoover-Kundendienst. Versuchen Sie NICHT, den Robo.com² selbst zu demontieren oder zu reparieren.

* Geräteausstattung ist modellabhängig

** Je nach Modell unterschiedlich

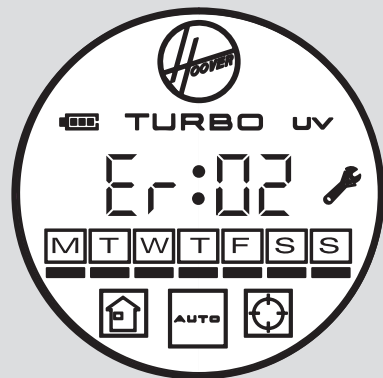

WICHTIGE INFORMATIONEN

Hoover Original-Ersatzteile und Verbrauchsartikel

Verwenden Sie stets Originalersatzteile von Hoover. Diese sind über Ihren Fachhändler oder den Hoover Kundendienst erhältlich. Geben Sie bei der Bestellung von Ersatzteilen bitte stets die komplette Matrikelnummer (Typenplakette auf der Rückseite des Gerätes) Ihres Staubsaugermodells an.

Verbrauchsartikel

- Vormotorfilter: RB 208 35601261

Ersatzteile

- Robo.com²-Akku: RB 201 35601254
- Reinigungsbürsten: RB 202 35601255
- Batterie der "Virtuellen Barriere"^{**}: RB 203 35601256
- Fernbedienung^{**} (RBC003) RB 210 35601274
- Fernbedienung^{**} (RBC006) RB 211 35601275
- Fernbedienung^{**} (RBC009) RB 204 35601257
- Ladestation und Netzteil RB 205 35601258
- Kantenreinigungsbürste: RB 206 35601259
- Haltevorrichtung für Polieraufsatz (1 Stück) und Polieraufsatz (4 Stück) RB 207 35601260
- Staubbehälter, Filter und Motor (RBC003) RB 212 35601276
- Staubbehälter, Filter und Motor (RBC 006) RB 213 35601277
- Staubbehälter, Filter und Motor (RBC 009) RB 209 35601262

Qualität

Die Hoover-Werke wurden unabhängig voneinander jeweils einer Qualitätsprüfung unterzogen. Unsere Produkte werden nach einem Qualitätsstandard hergestellt, der die Anforderungen von ISO 9001 erfüllt.

Umweltschutz

Dieses Gerät ist entsprechend der europäischen Richtlinie 2002/96/EG des europäischen Parlaments und Rates über Elektro- und Elektronik-Altgeräte (WEEE-Richtlinie) gekennzeichnet.

Durch die sichere und umweltgerechte Entsorgung dieses Produkts tragen Sie dazu bei, mögliche negative Auswirkungen auf die Umwelt und die Gesundheit des Menschen zu verhindern.

Das am Produkt angebrachte Symbol gibt an, dass dieses Produkt nicht als Hausmüll behandelt werden darf. Dieser sollte an einer entsprechenden Sammelstelle für das Recycling von elektrischen und elektronischen Geräten entsorgt werden.

Die Entsorgung ist in Übereinstimmung mit allen geltenden Vorschriften für die umweltgerechte Abfallentsorgung vorzunehmen. Ausführlichere Informationen über die Müllbehandlung und das Recycling dieses Produkts erhalten Sie von der zuständigen Umweltbehörde, der Müllentsorgungstelle Ihrer Kommune oder dem Händler, bei dem Sie das Produkt erworben haben.



Garantieerklärung

Die Garantiebestimmungen für dieses Gerät entsprechen den Richtlinien des Landes, in dem Sie das Gerät erworben haben. Weitere Einzelheiten dazu erhalten Sie vom Händler, bei dem Sie das Gerät erworben haben. Bitte bewahren Sie den Kaufbeleg sorgfältig auf, denn er wird für eventuell auftretende Garantieansprüche benötigt.

Änderungen vorbehalten.

* Geräteausstattung ist modellabhängig

** Je nach Modell unterschiedlich

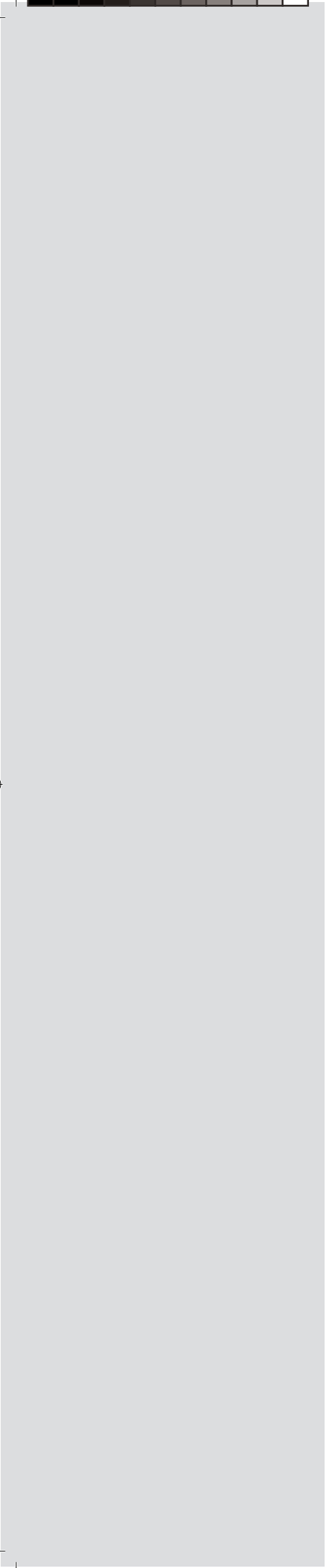



AVVERTENZE IMPORTANTI PER LA SICUREZZA

Robo.com² deve essere utilizzato esclusivamente in ambito domestico per interventi di pulizia, secondo le istruzioni riportate nel presente documento. Accertarsi di aver compreso le istruzioni prima di mettere in funzione l'apparecchio. Conservare la guida utente come riferimento. Utilizzare solo accessori o parti di ricambio consigliati o forniti da Hoover.

ATTENZIONE:

l'elettricità può essere estremamente pericolosa. Questo apparecchio è alimentato da batterie ricaricabili Ni-MH ed è dotato di una Base di Ricarica. Assicurarsi che la tensione indicata sul trasformatore di alimentazione di rete sia adatta alla tensione standard di rete.

PROMEMORIA:

- Riporre sempre l'apparecchio in posti chiusi. Non usare all'esterno e non esporre l'apparecchio agli agenti atmosferici, all'umidità o a fonti di calore (forno, camino, pavimento bagnato).
- Non esporre Robo.com² o gli accessori a fonti di calore / freddo eccessivo (mantenere tra i 0-30 gradi).
- Non utilizzare Robo.com² o gli accessori nel caso siano caduti per terra, danneggiati, lasciati all'aperto o caduti in acqua.
- Non scollegare mai o tirare il trasformatore di alimentazione di rete dal cavo di alimentazione.
- Non aspirare fiammiferi, ceneri incandescenti, mozziconi di sigaretta od oggetti taglienti.
- Non vaporizzare o aspirare liquidi infiammabili, detergenti, aerosol o i loro vapori poiché ne può derivare un rischio di incendio/esplosione.
- Non continuare a utilizzare Robo.com² in caso di presunto guasto. Se il cavo di alimentazione del trasformatore di alimentazione di rete sembra danneggiato, smettere IMMEDIATAMENTE di utilizzare l'apparecchio: per evitare pericoli, il cavo di alimentazione dovrà essere sostituito da un tecnico del servizio assistenza autorizzato Hoover.
- Questo Robo.com² è utilizzabile su pavimenti in legno, gomma, piastrelle di ceramica, linoleum e moquette a trama corta.
- Non usare per pulire le scale.

Dopo l'utilizzo:

Riporre Robo.com² nella base di ricarica. Prima di procedere alla pulizia dell'apparecchio o effettuare qualsiasi operazione di manutenzione, spegnere sempre l'apparecchio e scollegare la spina del trasformatore. Se Robo.com² non viene utilizzato per un lungo periodo (diverse settimane), scollegare la base di ricarica secondo quanto riportato in questo manuale di istruzioni.

Sicurezza con i bambini, gli anziani o i disabili:

Questo aspirapolvere non è un gioco.

non lasciare che i bambini giochino con l'apparecchio o con i relativi comandi. Supervisionare l'utilizzo dell'apparecchio da parte di ragazzi o persone anziane o disabili.

NOTE IMPORTANTI PRIMA DELL'USO

Prima di utilizzare Robo.com² ed i suoi accessori, leggere accuratamente le seguenti informazioni. Non smontare Robo.com² e non tentare di ripararlo. In caso di guasto, contattare il Servizio Post Vendita Hoover per una consulenza professionale.

Scale: Robo.com² utilizza dei sensori per evitare di cadere da gradini, scale o da un'estremità. In alcune situazioni i sensori possono confondersi.

Robo.com² non è in grado di rilevare differenze d'altezza minori di 8 centimetri. Limiti inferiori agli 8 centimetri possono causare la caduta di Robo.com². Se disponibile, usare il Muro Virtuale* per proteggere il tuo Robo.com² dalle cadute.

Alcuni gradini o scale con superfici molto riflettenti o molto scure, come vetro o ceramica laccata, possono confondere Robo.com² e provocarne la caduta. Se disponibile usare il Muro Virtuale o posizionare un tappetino sul gradino inferiore per proteggere il Robo.com² in caso di caduta.

Evitare di utilizzare Robo.com² su soppalchi, pianerottoli o zone rialzate senza barriere. Usare il Muro Virtuale* per evitare che il tuo Robo.com² acceda a queste aree.

Uso della batteria: Robo.com² è alimentato da batterie ricaricabili NiMH ad alta capacità. Queste batterie ricaricabili sono garantite per una durata di 6 mesi, se utilizzate correttamente, secondo quanto descritto in questo Manuale.

In caso di calo significativo delle prestazioni del Robo.com² sostituire le batterie, disponibili presso il vostro rivenditore Hoover.

Utilizzare solo parti di ricambio originali Hoover per il vostro Robo.com². L'uso di parti non originali Hoover può risultare pericoloso e invalida la garanzia.

Utilizzare solo l'apposita base di ricarica e il trasformatore di alimentazione di rete per ricaricare il vostro Robo.com². L'uso di una base di ricarica o di un trasformatore di alimentazione di rete non corretti è pericoloso e invalida la garanzia.

* Solo su alcuni modelli

** Può variare secondo il modello

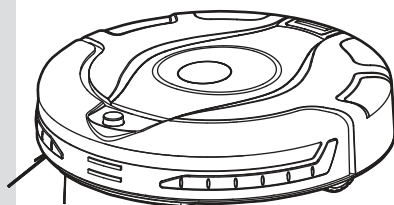
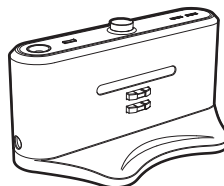

CONTENUTO DELLA CONFEZIONE

Robo.com²

Base di ricarica

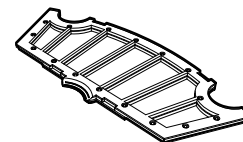

Filtro**

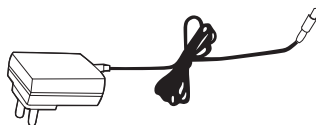
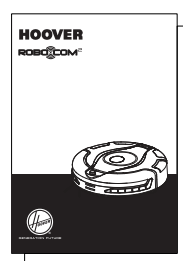
Trasformatore di
alimentazione di rete

Manuale Istruzioni



Telecomando**

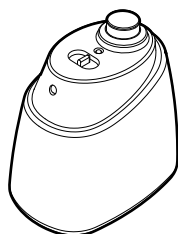

Muro Virtuale*

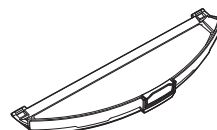

Supporto panno per lucidare*

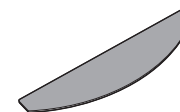

Panno per lucidare*

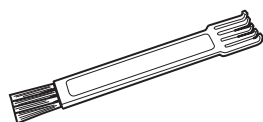
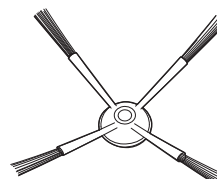
Spazzola multiuso
per la puliziaSpazzola per la
pulizia dei bordi

* Solo su alcuni modelli

** Può variare secondo il modello

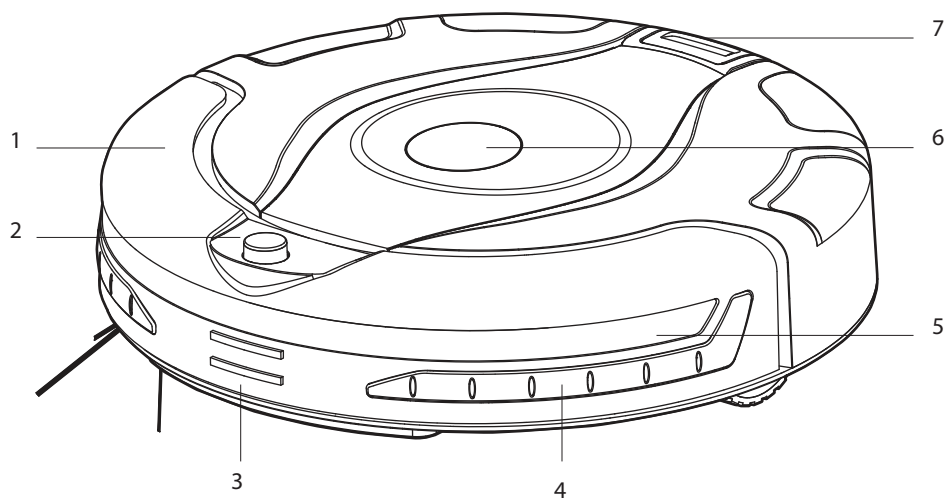
DESCRIZIONE DEL VOSTRO ROBO.COM²Vista dall'alto di Robo.com²

1	Paraurti anteriore
2	Ricevitore infrarossi
3	Contatti auto ricarica
4	Protezione gommata anti-urto
5	Sensori antiurto
6	Screen display
7	Pulsante sblocco contenitore raccogli-polvere
8	Sensore pavimenti
9	Ruota anteriore
10	Coperchio batteria
11	Spazzola per la pulizia dei bordi

12	Ruota motrice destra
13	Interruttore di alimentazione
14	Connettore di ricarica
15	Griglia di scarico
16	Contenitore raccogli-polvere
17	Panno per lucidare*
18	Supporto panno per lucidare*
19	Levetta rilascio spazzole
20	Spazzole
21	Ruota motrice sinistra
22	Lampada UV*

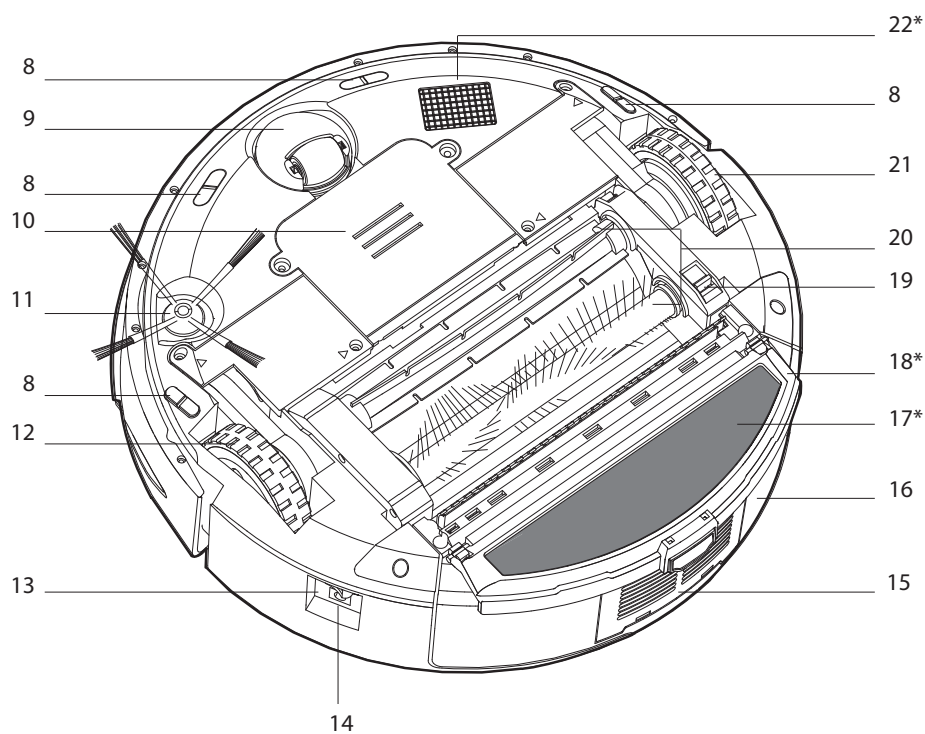
Vista dal basso di Robo.com²

* Solo su alcuni modelli

** Può variare secondo il modello



DESCRIZIONE DEL VOSTRO ROBO.COM²

Base di ricarica

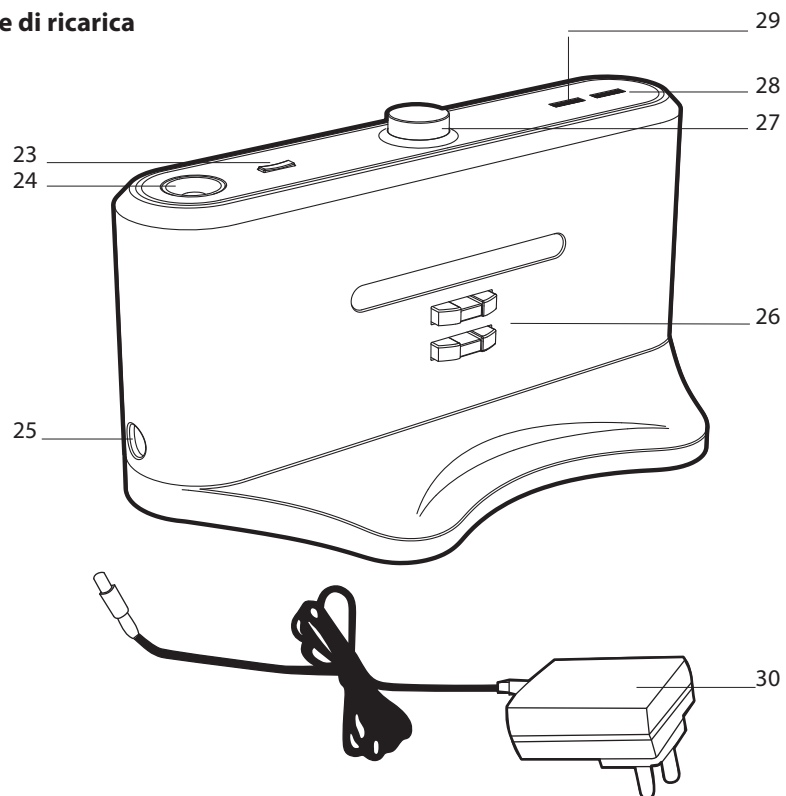

23	Interruttore luce notturna
24	Luce notturna
25	Connettore di alimentazione
26	Contatti per la ricarica
27	Trasmittitore infrarossi
28	Indicatore della carica
29	Indicatore accensione
30	Trasformatore di alimentazione di rete

31	Interruttore settaggio muro virtuale*
32	OFF
33	Muro virtuale a corto raggio - 2 m
34	Muro virtuale a medio raggio - 4 m
35	Muro virtuale a lungo raggio - 6 m
36	Trasmittitore infrarossi
37	Indicatore accensione
38	Trasmittitore infrarossi vicini

Muro Virtuale*

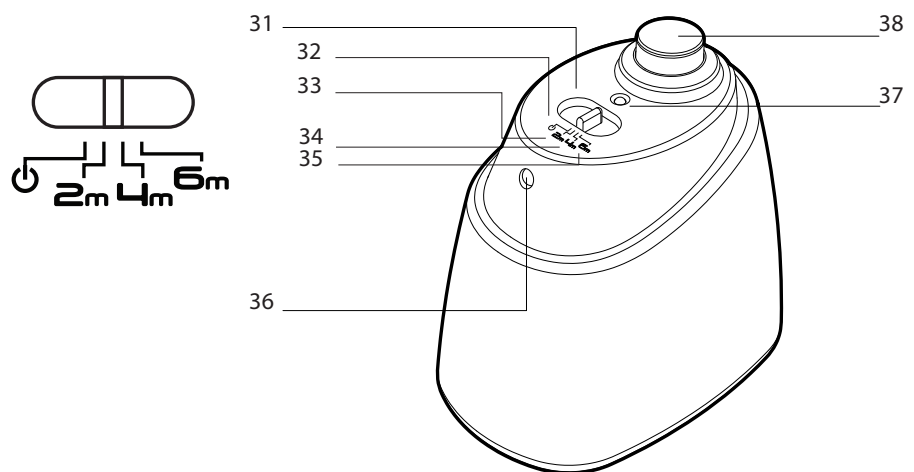

* Solo su alcuni modelli

** Può variare secondo il modello

DESCRIZIONE DEL VOSTRO ROBO.COM²

Telecomando**

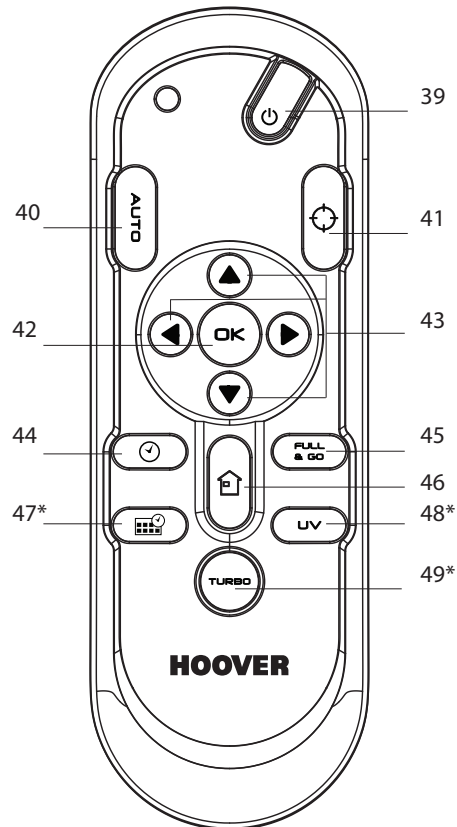

39	Pulsante di accensione/spengimento
40	Pulsante programma pulizia automatica
41	Pulsante programma pulizia spot
42	Pulsante di conferma
43	Pulsanti di regolazione
44	Pulsante regolazione ora locale
45	Pulsante "Full & Go"
46	Pulsante ritorno automatico alla base di ricarica
47	Pulsante programmazione*
48	Pulsante lampada UV*
49	Pulsante velocità TURBO*
50	Indicatore livello carica batteria
51	Orologio

52	Indicatori dei giorni (Programmazione)*
53	Indicatore ritorno automatico alla base di ricarica
54	Indicatore programma pulizia automatica
55	Indicatore programma pulizia "spot"
56	Indicatore manutenzione
57	Indicatore lampada UV*
58	Indicatore velocità TURBO*
59	Tasto per il ritorno automatico alla base di ricarica
60	Tasto per programma di pulizia automatica
61	Tasto per programma di pulizia "spot"

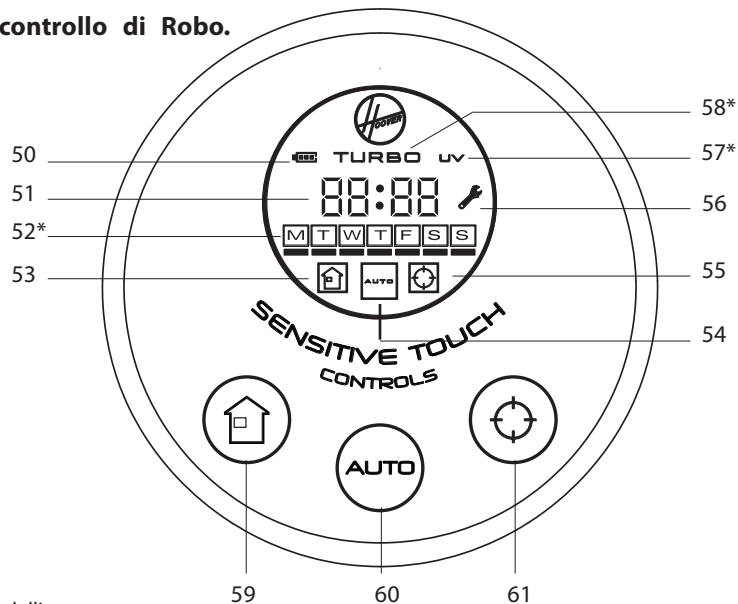
Pannello di controllo di Robo.com²

* Solo su alcuni modelli

** Può variare secondo il modello

PREPARAZIONE DEL VOSTRO ROBO.COM²

Imballo

Non buttare l'imballo di Robo.com². Può essere utile in futuro per la conservazione o il trasporto di Robo.com².

Quando disimballate Robo.com² e i suoi accessori, tenete fuori dalla portata di neonati, bambini ed animali i sacchetti di plastica per evitare rischi di soffocamento.

Al primo utilizzo ricaricare completamente Robo.com². Questo richiederà circa 6 ore. Non esporre Robo.com², il trasformatore di alimentazione di rete o la base di ricarica a temperature inferiori a 0 ° C o superiori a 30 ° C per evitare danni alla batteria. Il trasformatore di alimentazione di rete deve essere collegato solo ad una presa di corrente standard.

Batterie

Per aumentare la durata delle batterie di Robo.com² si consiglia di mantenerle completamente cariche. Quando Robo.com² non è in uso, deve essere collegato alla base di ricarica o al trasformatore di alimentazione di rete. Il sistema intelligente di ricarica di Robo.com² mantiene automaticamente le batterie completamente cariche, ma senza sovraccaricarle.

Per evitare incidenti, assicurarsi che ogni persona sia a conoscenza che nell'ambiente può essere in funzione Robo.com². Se Robo.com² perde l'orientamento, riportarlo nella base di ricarica manualmente.

Setup base di ricarica

Prima dell'uso, rimuovere gli ostacoli dal percorso di Robo.com². Fare attenzione a:

- Oggetti che possono essere facilmente rovesciati.
- Bordi di moquette o tappeti che possono impigliarsi.
- Tende e tovaglie la cui lunghezza appoggia sul pavimento.
- Fonti di calore o oggetti infiammabili.
- Cavi di alimentazione.
- Oggetti fragili.

1. Posizionare la Base di Ricarica su un pavimento livellato non riflettente, preferibilmente contro un muro. Se la superficie del pavimento è troppo riflettente, può interferire con il sistema di navigazione di Robo.com², che può avere difficoltà a localizzare la base di ricarica.
2. Non depositare oggetti intorno alla base di ricarica, lasciare liberi 3 m davanti e 0,5 m per ogni lato della base stessa.
3. Inserire la spina del trasformatore alla rete di alimentazione e collegare la base di ricarica per il caricamento. Assicurarsi che il cavo di alimentazione non sia sotto la base di ricarica.
4. Assicurarsi che il cavo di alimentazione non sia aggrovigliato o in tensione. Se il cavo è troppo lungo, utilizzare l'apposito nastro in velcro in dotazione per riportarlo ordinatamente.
5. Controllare che il contenitore raccogli-polvere sia all'interno di Robo.com².
6. Portare Robo.com² alla base per iniziare la ricarica. La prima ricarica durerà circa 6 ore.

NOTA: La base di ricarica è dotata di una luce notturna utilizzabile o meno secondo necessità.

Ritorno automatico alla base di ricarica

Quando la carica della batteria di Robo.com² è al 15% , l'apparecchio interrompe la pulizia e torna alla base di ricarica. Una volta agganciato alla base di ricarica si accende una luce sulla base stessa che indica che la ricarica è in corso.

Robo.com² potrebbe non riuscire a raggiungere la base carica se ci sono molti ostacoli tra esso e la base stessa. Per ottenere risultati ottimali posizionare la base di ricarica in uno spazio ampio ed aperto.

Istruzioni per la ricarica

Ci sono 3 metodi per ricaricare Robo.com²:

- A. Premendo sul telecomando** il pulsante di ritorno automatico alla base di ricarica o il corrispondente tasto sul prodotto..
- B. Collegando il trasformatore di alimentazione di rete direttamente al robot.
- C. Riponendo manualmente Robo.com² nella base di ricarica.

Importante: Robo.com² non funziona se il contenitore raccogli-polvere non è inserito. Robo.com² non funziona durante la ricarica o mentre è collegato direttamente al trasformatore di alimentazione di rete.

* Solo su alcuni modelli

** Può variare secondo il modello

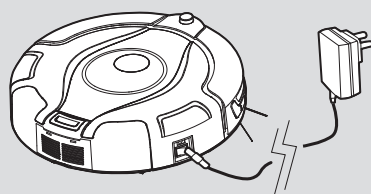
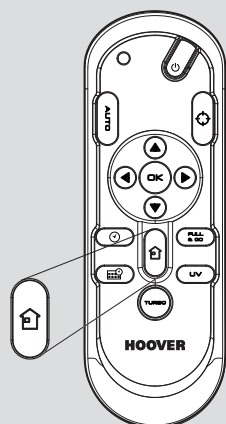
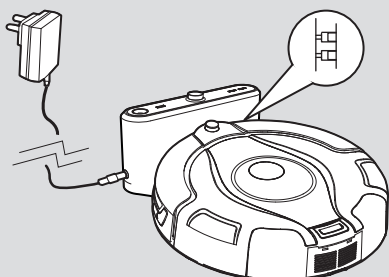
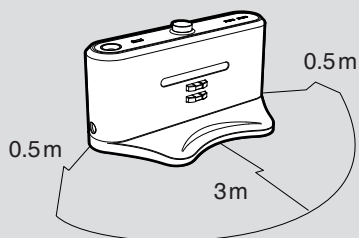

PREPARAZIONE DEL VOSTRO ROBO.COM²

Impostazione del telecomando**

Per l'installazione delle batterie vedere "Manutenzione dell'apparecchio - Sostituzione batterie".

Note: Il telecomando** può essere utilizzato anche da una stanza all'altra perché funziona con onde radio.

Settaggio muro virtuale*

Per l'installazione delle batterie vedere "Manutenzione dell'apparecchio - Sostituzione batterie".

Il Muro Virtuale* è usato per evitare che Robo.com² acceda ad alcune camere o aree. Prima di posizionare il muro virtuale* ricordarsi di:

- Rimuovere eventuali ostacoli dalla zona che si desidera circoscrivere.
- Posizionare il muro virtuale* sulla stessa superficie in cui opera Robo.com².
- Assicurarsi che il muro virtuale* sia a più di 3 metri di distanza dalla base di ricarica.

1. Posizionare il muro virtuale* puntando il trasmettitore a infrarossi verso la zona in cui si desidera creare la barriera.
2. Far scorrere la rondella per la lunghezza desiderata del muro virtuale.

ICONA	Tipo di Muro Virtuale	Lunghezza muro virtuale
	Off	0m
2m	Corto	2m
4m	Medio	4m
6m	Lungo	6m

3. Controllare che il muro virtuale fornisce una copertura adeguata, mentre Robo.com² è in funzione.

NOTA: Il consumo della batteria è direttamente proporzionale alla lunghezza impostata. La batteria dura più a lungo se viene scelta una lunghezza ottimale del fascio di infrarossi.

NOTA: Il trasmettitore a raggi infrarossi fermerà Robo.com² quando si avvicinerà a meno di 50 cm dal muro virtuale*.

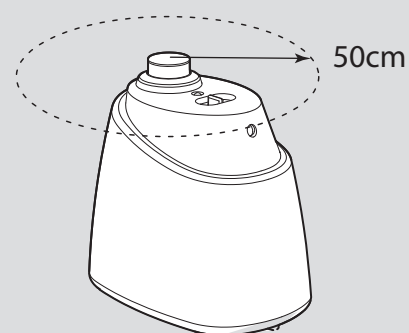
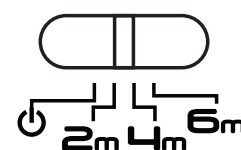
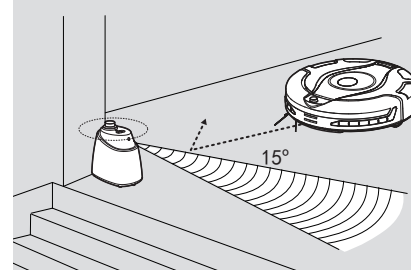
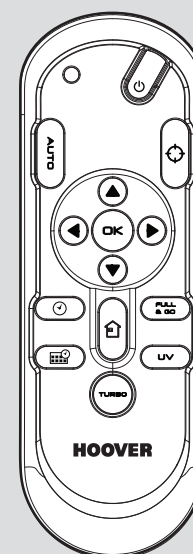

* Solo su alcuni modelli

** Può variare secondo il modello

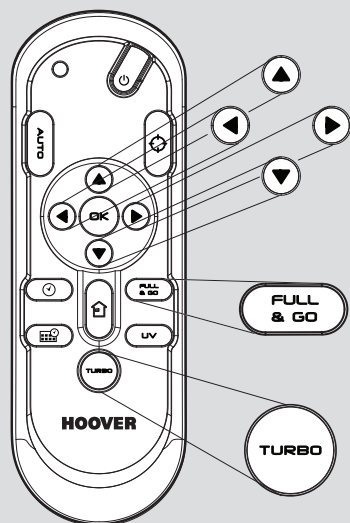
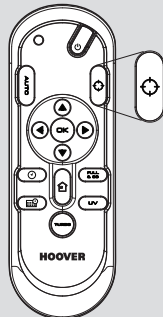
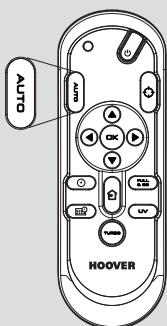
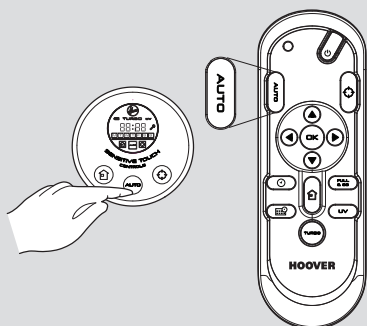
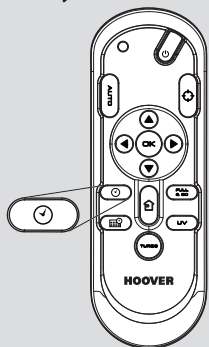
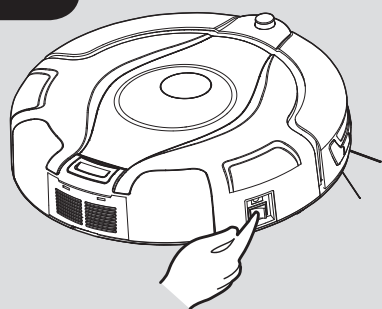

UTILIZZO DI ROBO.COM²

Accensione

1. Per accendere Robo.com² premere il pulsante di accensione/spegnimento sul lato del robot stesso.
2. Lo schermo LCD si illuminerà.

NOTA: Se il robot è già acceso, ma in modalità standby, può essere attivato dal telecomando** o premendo uno dei tasti sul prodotto.

NOTA: I tasti sensitive touch sul prodotto potrebbero non funzionare se premuti con le mani bagnate.

Impostazione Giorno/Ora

1. Premere il pulsante di impostazione del giorno sul telecomando. Una linea lampeggerà sotto il giorno.
2. Premere le frecce direzionali sul telecomando ** per posizionare la linea sotto il giorno corretto. Premere il pulsante OK per confermare.
3. L'ora sullo schermo lampeggerà. Premere le frecce direzionali sul telecomando ** fino a che l'ora corretta appare sul display. Premere il pulsante OK per confermare.
4. I minuti lampeggeranno sullo schermo. Premere le frecce direzionali sul telecomando ** fino a che i minuti corretti appaiono sul display. Premere il pulsante OK per confermare.
5. Il Giorno e l'Ora sono così impostati.

Programmi di pulizia

Robo.com² è dotato di un sistema di navigazione AAI™ che utilizza il calcolo algoritmico per definire il percorso migliore per pulire al meglio la vostra casa.

Per iniziare il programma di pulizia automatica, premere il tasto AUTO sul robot o il tasto AUTO sul telecomando. Il Robo.com² sceglierà automaticamente il percorso ottimale di pulizia per pulire la vostra stanza. Potrà usare 4 differenti percorsi :

AUTO ZIG ZAG

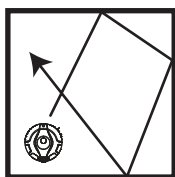

AUTO EDGES

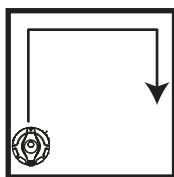

AUTO SPIRAL

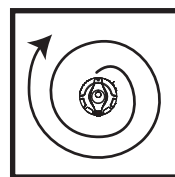

AUTO SQUARED

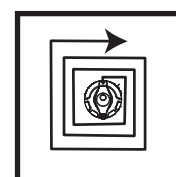

Per iniziare il programma di pulizia SPOT, premere il tasto SPOT sul robot o sul telecomando. Utilizzare questo programma quando si ha bisogno di pulire intensamente un'area circoscritta. Robo.com² seguirà un percorso ellittico, aumentando progressivamente il raggio di movimento per circa 3 minuti.

Con il telecomando**, è possibile attivare anche tutti gli altri programmi di pulizia:

Navigazione manuale: Il robot può essere controllato manualmente in qualsiasi momento durante il programma di pulizia. Durante l'aspirazione è possibile muovere il robot nella direzione desiderata utilizzando le frecce direzionali sul telecomando. Con il telecomando, è possibile controllare Robo.com² fino ad una distanza di 10 m, anche dietro un muro.

Full & Go: Quando il robot è in carica, premere il pulsante FULL & GO sul telecomando per attivare questo programma di pulizia. Sullo schermo l'indicatore AUTO comincerà a lampeggiare. Quando la batteria è completamente carica, Robo.com² automaticamente inizierà il ciclo di pulizia. Una volta completato, il Robo.com² ritornerà automaticamente alla base di ricarica.

TURBO*: Premere il pulsante TURBO* sul telecomando per attivare la velocità TURBO*. L'indicatore TURBO* si illuminerà sullo schermo LCD. Robo.com² inizierà a lavorare ad una velocità più elevata coprendo più velocemente la zona da pulire.

Programmazione della pulizia*: È possibile decidere a che ora Robo.com² deve iniziare la pulizia giornaliera o settimanale. Per impostare un programma di pulizia vedere 'Impostazione del programma di pulizia'.

* Solo su alcuni modelli

** Può variare secondo il modello

UTILIZZO DI ROBO.COM²

Impostazione del programma di pulizia*

Robo.com² può essere programmato per pulire automaticamente tutti i giorni o in giorni specifici. Una volta impostata la programmazione, la pulizia inizierà alla stessa ora di ogni giorno prestabilito. Per impostare un programma di pulizia per più di una settimana seguire la seguente procedura:

1. Premere il pulsante Programmazione sul telecomando**. Un riquadro lampeggiante apparirà intorno alla "M" (Lunedì).
2. Premere le frecce direzionali per selezionare il giorno desiderato e poi premere il pulsante OK per confermare. Potete scegliere più giorni (fino a 7 giorni).
3. Una volta selezionati i giorni della settimana si può programmare l'ora del programma di pulizia, a questo punto l'ora inizierà a lampeggiare sullo schermo. Utilizzare le frecce direzionali per impostare l'ora desiderata. Premere il pulsante OK per confermare.
4. Poi i minuti lampeggeranno sullo schermo, utilizzare le frecce direzionali per impostare i minuti desiderati. Premere il pulsante OK per confermare.
5. Il programma di pulizia giornaliero è stato selezionato.

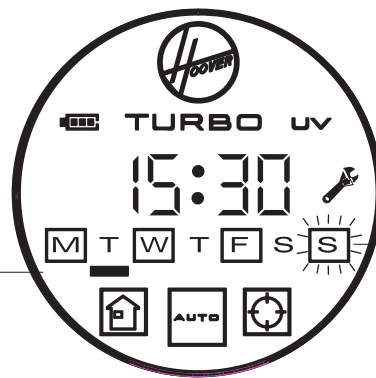

La barra sotto la lettera del giorno indica il 'giorno corrente'

Il riquadro fisso intorno alla lettera del giorno indica che al giorno è stato abbinato il programma di pulizia.

NOTA: La pulizia inizierà alla stessa ora di ogni giorno prestabilito.

Caratteristiche supplementari

Ritorno automatico alla base di ricarica:

Premendo il tasto  sul robot o sul telecomando, si attiva il ritorno automatico alla base di ricarica

Lampada UV*:

Premere il pulsante della lampada UV sul telecomando per attivare la lampada stessa. L'indicatore della lampada UV si illuminerà sullo schermo LCD. Per disattivare la lampada UV* ripremere lo stesso pulsante sul telecomando**.

Panno per lucidare*:

Posizionandolo sul supporto situato nella parte inferiore dell'apparecchio, il panno lucida pavimenti è ideale per lucidare marmi, parquet, legno e altri pavimenti delicati.

NOTA: Non utilizzare su moquette.

* Solo su alcuni modelli

** Può variare secondo il modello

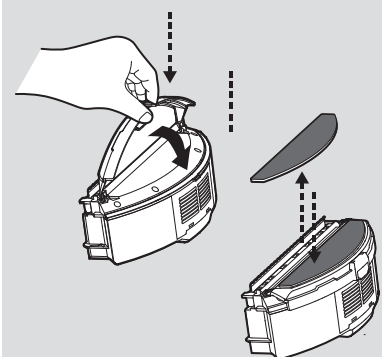
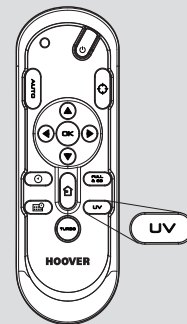
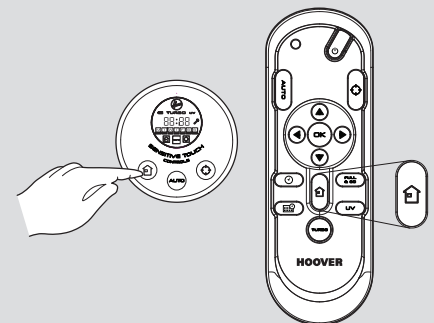
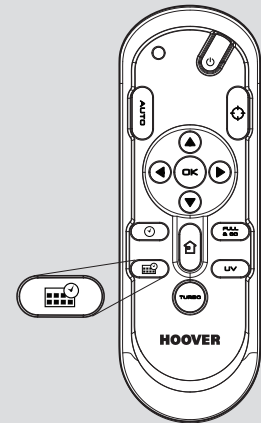

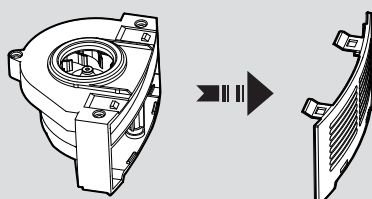
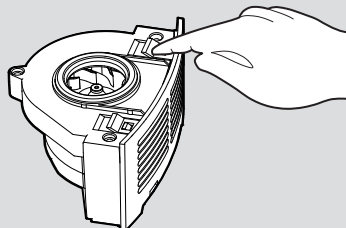
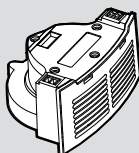
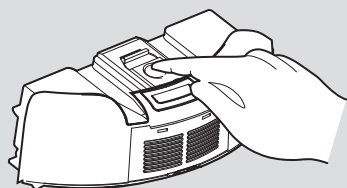
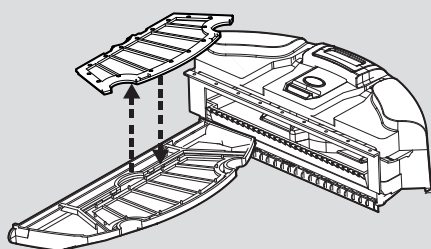
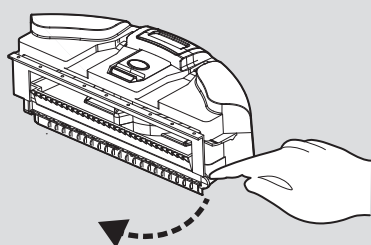
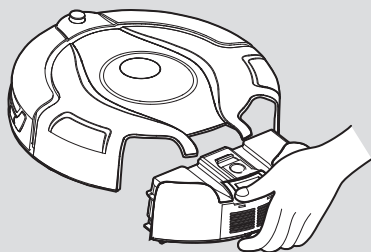
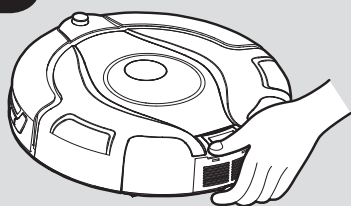

MANUTENZIONE di ROBO.COM²

Prima di effettuare qualsiasi operazione di manutenzione, assicurarsi che Robo.com² sia spento.

1. Girare Robo.com² e rimuoverlo dalla base di ricarica.
2. Usare un panno umido con un pò di sapone per pulire tutte le superfici. NON permettere che l'acqua penetri nel prodotto durante la pulizia.
3. Asciugare con un panno morbido.

Svuotamento del contenitore raccogli-polvere

Svuotare il contenitore raccogli-polvere ad ogni ciclo di pulizia o quando è pieno.

1. Girare Robo.com² e rimuoverlo dalla base di ricarica.
2. Premere il pulsante di sblocco contenitore e rimuovere il contenitore raccogli-polvere.
3. Tenere il contenitore raccogli-polvere sopra un altro contenitore vuoto.
4. Se necessario, utilizzare la spazzola multiuso per rimuovere l'eccesso di polvere dalla superficie interna del contenitore raccogli-polvere.
5. Rimontare il contenitore raccogli-polvere.

Pulizia dei filtri

Robo.com² è dotato di filtro pre-motore. Per mantenere prestazioni ottimali, pulire regolarmente il filtro. I filtri vanno puliti e lavati ogni 5 svuotamenti del contenitore.

IMPORTANTE: Il filtro va pulito e lavato ogni 5 svuotamenti del contenitore. La mancata pulizia del filtro può causare degli intasamenti, il surriscaldamento o il danneggiamento dell'apparecchio. Tutto ciò può invalidare la garanzia.

1. Girare Robo.com² e rimuoverlo dalla base di ricarica.
2. Premere il pulsante di sblocco contenitore e rimuovere il contenitore raccogli-polvere.
3. Tirare la linguetta del cassetto del filtro per aprirlo.
4. Spingere la parte inferiore del filtro per estrarlo.
5. Picchiettare e lavare i filtri con acqua tiepida. Eliminare l'acqua in eccesso dal filtro con un panno asciutto e lasciare asciugare.
6. Riasssemblare i filtri una volta completamente asciugati e rimontarli sull'apparecchio. NON utilizzare Robo.com² senza aver montato i filtri.

IMPORTANTE: - Controllare e pulire regolarmente i filtri seguendo le istruzioni per la manutenzione del filtro, si consiglia anche di acquistare nuovi filtri ogni 3 lavaggi del filtro. Questo manterrà le prestazioni del vostro apparecchio.

PULIRE IL FILTRO REGOLARMENTE >>> TIRARE PER ACCEDERE AL FILTRO >

Pulizia del gruppo motore

In condizioni normali di utilizzo, il gruppo motore non richiede alcuna manutenzione a meno che il filtro pre-motore non sia stato montato correttamente.

1. Girare Robo.com² e rimuoverlo dalla base di ricarica.
2. Premere il pulsante di sblocco contenitore e rimuovere il contenitore raccogli-polvere.
3. Premere il pulsante di rilascio del motore per farlo uscire.
4. Capovolgere il motore e sganciare il coperchio.
5. Pulire utilizzando la spazzola multiuso per la pulizia in dotazione.

IMPORTANTE: Non utilizzare mai acqua per pulire il motore.

* Solo su alcuni modelli

** Può variare secondo il modello

MANUTENZIONE di ROBO.COM²

Pulizia delle spazzole

Pulire periodicamente le spazzole per assicurare la massima efficienza di pulizia.

1. Girare Robo.com² e rimuoverlo dalla base di ricarica.
2. Capovolgere Robo.com².
3. Ruotare con attenzione il gruppo spazzole e con le forbici tagliare e rimuovere eventuali fili o capelli aggrovigliati.
4. Usare la spazzola multiuso per rimuovere tutta la polvere in eccesso.

Sostituzione delle spazzole

1. Spegner Robo.com² e capovolgerlo.
2. Tirare la levetta di rilascio spazzole
3. Sollevare il fermo delle spazzole
4. Rimuovere entrambe le spazzole
5. Pulire il vano spazzole
6. Rimontare le nuove spazzole , assicurandosi che siano correttamente inserite.
7. Chiudere il fermo assicurandone il blocco.

Pulizia delle ruote motrici

1. Spegner Robo.com² e capovolgerlo.
2. Rimuovere sporco o capelli intrappolati nelle ruote.
3. Pulire le ruote con un panno asciutto.
4. Assicurarsi che le ruote possono ruotare liberamente.

* Solo su alcuni modelli

** Può variare secondo il modello

IT

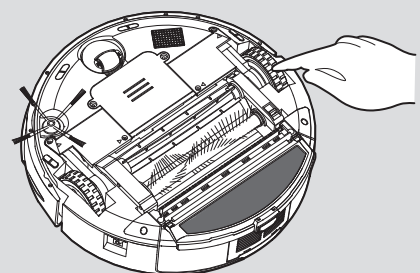
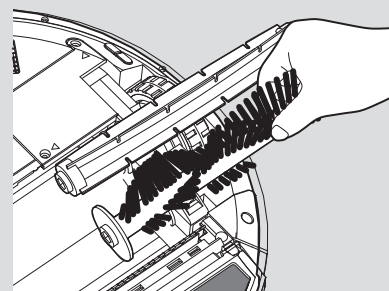
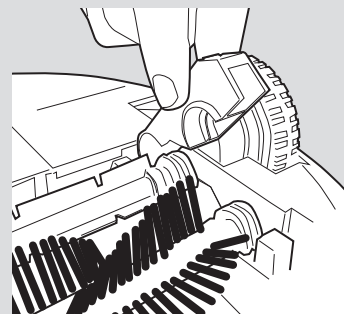
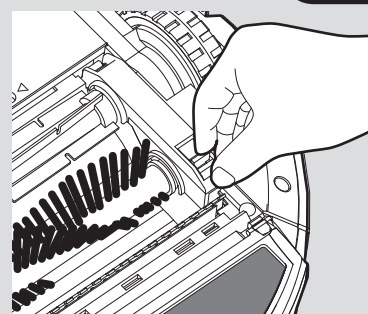

MANUTENZIONE di ROBO.COM²

Pulizia della spazzola laterale

La spazzola laterale è molto soggetta ad usura, quindi necessita di un controllo periodico per accertarne lo stato.

1. Spegner Robo.com² e capovolgerlo.
2. Rimuovere la vite di fissaggio con un cacciavite.
3. Utilizzare un paio di forbici per rimuovere tutti i capelli intrappolati o detriti.

Correzione delle deformazioni della spazzola per la pulizia dei bordi

La spazzola per la pulizia dei bordi può deformarsi durante il trasporto o quando l'apparecchio viene utilizzato in condizioni particolari. In questo caso è possibile ripristinare la forma originale mettendo le setole in acqua calda.

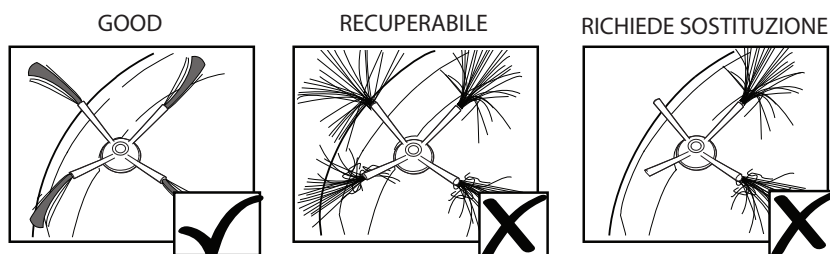
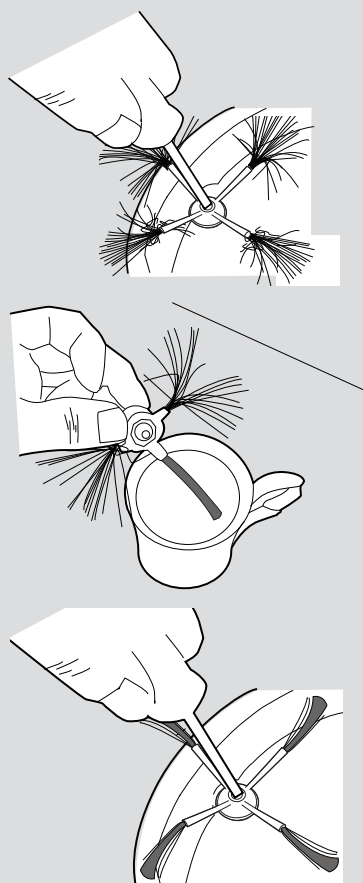

1. Spegner Robo.com² e capovolgerlo.
2. Rimuovere la vite di fissaggio con un cacciavite. Rimuovere la spazzola laterale.
3. Immergere delicatamente le setole in acqua calda.
4. Mantenere in acqua tutto il set setole finché non si sarà rigenerato e raddrizzato. Quindi rimuovere e lasciare asciugare.
5. Una volta completamente asciutte, rimontare ed avvitare.

Sostituzione della spazzola laterale

Se la spazzola laterale è deteriorata, va sostituita. Potete trovare la spazzola laterale presso il vostro rivenditore Hoover.

1. Spegner Robo.com² e capovolgerlo.
2. Rimuovere la vite di fissaggio con un cacciavite.
3. Rimuovere la vecchia spazzola laterale e sostituirla con una nuova.
4. Rimontare e stringere la vite.

Pulizia della ruota anteriore

1. Spegner Robo.com² e capovolgerlo.
2. Rimuovere sporco o capelli intrappolati nella ruota.
3. Pulire la ruota con un panno asciutto.
4. Assicurarsi che la ruota possa ruotare liberamente.

Pulizia dei sensori di movimento

I sensori di movimento si trovano sulla base di Robo.com². Pulire i sensori ogni volta che si vuota il contenitore raccogli-polvere. Si consiglia una pulizia frequente per assicurare prestazioni ottimali e un sicuro funzionamento del vostro Robo.com².

1. Girare Robo.com² e rimuoverlo dalla base di ricarica.
2. Capovolgere Robo.com².
3. Per pulire i sensori usare un panno morbido e asciutto o tamponare con del cotone.

* Solo su alcuni modelli

** Può variare secondo il modello

MANUTENZIONE di ROBO.COM²

Pulizia dei sensori antiurto

I sensori antiurto si trovano nella parte anteriore di Robo.com². Pulire i sensori antiurto ogni volta che si vuota il contenitore raccogli-polvere. Si consiglia una pulizia frequente per assicurare prestazioni ottimali del vostro Robo.com².

Per pulire i sensori antiurto usare un panno morbido e asciutto o tamponare con del cotone.

Pulizia del panno lucida pavimenti*

1. Girare Robo.com².
2. Premere il pulsante di sblocco contenitore e rimuovere il contenitore raccogli-polvere .
3. Premere il pulsante di rilascio del supporto per il panno per lucidare * e sganciarlo dal contenitore raccogli-polvere.
4. Staccare il panno dal suo supporto e lavare a mano con acqua calda. Eliminare l'acqua in eccesso e lasciare asciugare prima del riutilizzo.
5. Rimontarlo quando è completamente asciutto.

Sostituzione delle batterie

Utilizzare solo parti di ricambio consigliate per il vostro Robo.com². L'uso di parti non originali Hoover può risultare pericoloso e invalida la garanzia.

Se Robo.com², il muro virtuale* e il telecomando ** non venono utilizzati per diversi mesi si consiglia di rimuovere le batterie e conservare in un luogo asciutto.

IMPORTANTE: Assicurarsi sempre che l'apparecchio sia spento prima di cambiare le batterie.

Sostituzione delle batterie Robo.com²

Robo.com² è dotato di batteria ricaricabile.

1. Capovolgere Robo.com² ed appoggiarlo su una superficie piana. Svitare le viti dal coperchio della batteria e quindi rimuovere il coperchio stesso.
2. Estrarre la vecchia batteria e sostituirla con una nuova assicurandosi che la polarità sia corretta. Sostituzione del coperchio.
3. Ricarica di Robo.com².

Sostituzione delle batterie del telecomando**

Il telecomando è dotato di 2 batterie di tipo AAA .

1. Per aprire, far scorrere il coperchio della batteria.
2. Estrarre le vecchie batterie e sostituirlle con delle nuove assicurandosi che la polarità sia corretta. Sostituzione del coperchio.

Sostituzione delle batterie del muro virtuale*

Il muro virtuale è dotato di 2 batterie di tipo D .

1. Capovolgere il muro virtuale* e ruotare la clip di fissaggio. Togliere il coperchio della batteria.
2. Estrarre le vecchie batterie e sostituirlle con delle nuove assicurandosi che la polarità sia corretta. Sostituzione del coperchio.

* Solo su alcuni modelli

** Può variare secondo il modello

IT

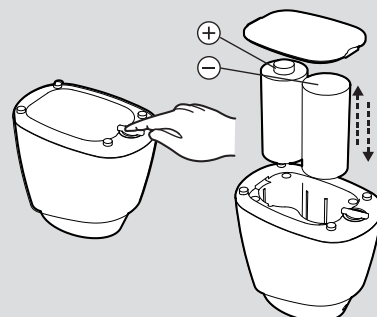
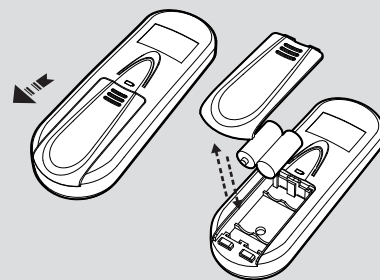
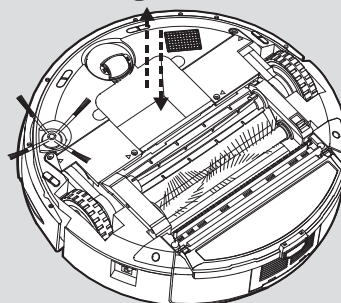
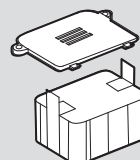
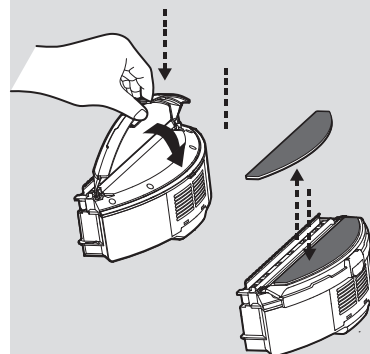
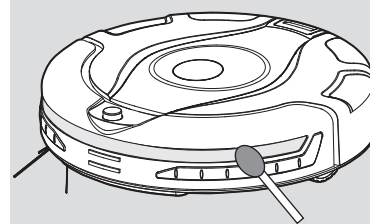

RISOLUZIONE DEI PROBLEMI

Di seguito è riportato un elenco di problemi comuni riscontrati e relative soluzioni. Se il problema persiste, contattare il centro assistenza Hoover più vicino.

Robo.com ² non funziona	<ul style="list-style-type: none"> Controllare che Robo.com² sia acceso. Controllare che il contenitore raccogli-polvere, il filtro e il motore siano puliti. Controllare che Robo.com² sia carico.
La potenza di aspirazione è debole	<p>Togliere l'alimentazione e:</p> <ul style="list-style-type: none"> Svuotare il contenitore raccogli-polvere. Controllare e pulire il filtro e il motore. Controllare e pulire le spazzole Controllare e pulire i sensori. Controllare e pulire le ruote motrici.
Il telecomando** non funziona	<ul style="list-style-type: none"> Controllare le batterie. Controllare le batterie di Robo.com². Avvicinare il telecomando ** Robo.com².
Robo.com ² non ritorna automaticamente alla base di ricarica.	<ul style="list-style-type: none"> Assicurarsi che non vi siano ostacoli tra Robo.com² e la base di ricarica.
Robo.com ² è molto rumoroso mentre pulisce	<ul style="list-style-type: none"> Pulire il contenitore raccogli-polvere e il filtro. Controllare che spazzole e ruote motrici non abbiano sporcizia e detriti.
Robo.com ² non lavora o pulisce ad intermittenza	<ul style="list-style-type: none"> Controllare i tempi della programmazione.
Robo.com ² non riesce a rilevare le scale	<ul style="list-style-type: none"> Controllare e pulire i sensori.
Robo.com ² è bloccato	<ul style="list-style-type: none"> Robo.com² cercherà di liberarsi, ma a volte può avere bisogno di un intervento manuale.
Robo.com ² non funziona, ma non appare alcun codice d'errore sullo schermo	<ul style="list-style-type: none"> Contattare il centro d'assistenza Hoover più vicino

Codici d'errore

I seguenti codici possono apparire durante l'utilizzo o all'avvio.

Codice d'errore	Spiegazione
Er01	Detriti intrappolati nella spazzola laterale. Fare riferimento a "Pulizia della spazzola laterale".
Er02	Detriti intrappolati nelle spazzole. Fare riferimento a "Pulizia delle spazzole"
Er04	Ruota motrice sinistra bloccata. Fare riferimento a "Pulizia delle ruote motrici"
Er05	Ruota motrice destra bloccata. Fare riferimento a "Pulizia delle ruote motrici"
Er06	Entrambe le ruote motrici bloccate. Fare riferimento a "Pulizia delle ruote motrici"
Er07	Ruota motrice di sinistra o di destra o entrambe non a contatto con il pavimento. Fare riferimento a "Pulizia delle ruote motrici"
Er08	La batteria di Robo.com ² si è surriscaldata. Spegner Robo.com ² e lasciarlo raffreddare per 30 minuti.
Er09	Manca il contenitore raccogli-polvere. Riposizionare il contenitore raccogli-polvere.

ATTENZIONE: Se uno di questi guasti persiste. Contattare il centro d'assistenza Hoover più vicino. NON tentare di smontare Robo.com² da soli.

* Solo su alcuni modelli

** Può variare secondo il modello

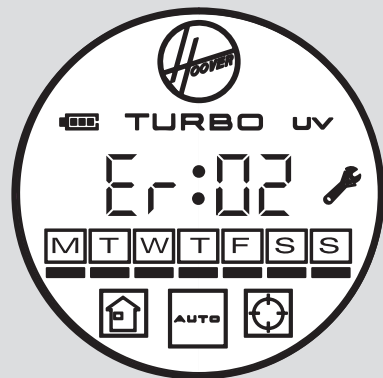

INFORMAZIONI IMPORTANTI

Parti di ricambio e di consumo Hoover

Utilizzare sempre parti di ricambio originali Hoover, che è possibile acquistare dal distributore locale Hoover o direttamente dalla Hoover. Quando si ordinano delle parti di ricambio, ricordarsi sempre di fornire il numero di modello dell'apparecchio utilizzato.

Parti di consumo

- Filtro Pre-Motore: RB 208 35601261

Pezzi di ricambio

- Batteria : RB 201 35601254
- Spazzole: RB 202 35601255
- Batteria del muro virtuale*: RB 203 35601256
- Telecomando** (RBC003) RB 210 35601274
- Telecomando** (RBC006) RB 211 35601275
- Telecomando** (RBC009) RB 204 35601257
- Base di ricarica e trasformatore di alimentazione di rete RB 205 35601258
- Spazzola laterale: RB 206 35601259
- Supporto panno per lucidare (1 pezzo) e panno (4 pezzi) RB 207 35601260
- Contenitore raccogli-polvere, filtro e motore (RBC003) RB 212 35601276
- Contenitore raccogli-polvere, filtro e motore (RBC 006) RB 213 35601277
- Contenitore raccogli-polvere, filtro e motore (RBC 009) RB 209 35601262

Qualità

La qualità degli stabilimenti Hoover è stata sottoposta a valutazione indipendente. I nostri prodotti vengono realizzati mediante un sistema di qualità che soddisfa i requisiti ISO 9001.

Ambiente

L'apparecchio è contrassegnato in conformità alla Direttiva europea WEEE (RAEE) 2002/96/EC sulla gestione dei rifiuti da apparecchiature elettriche ed elettroniche.

Garantendo il corretto smaltimento del prodotto, il cliente contribuisce alla salvaguardia della salute delle persone e alla protezione dell'ambiente che potrebbero altrimenti essere compromessi da uno smaltimento eseguito in maniera non idonea.

Il simbolo apposto su di esso indica che questo prodotto non può essere smaltito come i normali rifiuti domestici, bensì deve essere portato al punto di raccolta o al centro di riciclaggio delle apparecchiature elettriche ed elettroniche più vicino.

Lo smaltimento deve essere eseguito in conformità alle normative locali vigenti per la salvaguardia dell'ambiente e lo smaltimento dei rifiuti. Per ulteriori informazioni sul trattamento, il recupero e il riciclaggio di questo prodotto, contattare l'unità territoriale competente per il servizio di smaltimento o il negozio in cui il prodotto è stato acquistato.



Regolamento per la garanzia

Le condizioni di garanzia relative a questo apparecchio sono definite dal rappresentante Hoover nel Paese di vendita. Per conoscere in dettaglio le condizioni, rivolgersi al distributore Hoover presso il quale l'apparecchio è stato acquistato. Per ogni contestazione ai sensi dei termini della garanzia, è necessario mostrare la fattura o un documento di acquisto equipollente.

Queste condizioni potrebbero venire modificate senza obbligo di preavviso.

* Solo su alcuni modelli

** Può variare secondo il modello



CONSEJOS IMPORTANTES DE SEGURIDAD

Este aspirador Robo.com² debe utilizarse únicamente para la limpieza doméstica, según se describe en este Manual del Usuario. Asegúrese de haber comprendido todo el contenido de este manual antes de poner en funcionamiento el aparato. Conserve este manual del usuario para futuras consultas. Utilizar únicamente consumibles o recambios recomendados o suministrados por Hoover.

ADVERTENCIA:

La electricidad puede ser extremadamente peligrosa. Este electrodoméstico está accionado por baterías Ni.MH recargables y está provisto de una Estación base de carga. Asegúrese, por favor, de que la tensión marcada en el adaptador de corriente es adecuada para la conexión al suministro de red.

CONSEJOS IMPORTANTES:

- Conserve el aparato siempre en interiores. No utilizar el aparato en exteriores ni exponerlo a la intemperie, humedad o fuentes de calor (horno, chimenea, piso mojado).
- No exponga el Robo.com² o los accesorios a extremos de calor o frío (mantener entre 0 y 30°C).
- No deje caer el Robo.com², ni utilice ningún accesorio si se ha caído, ha sido dañado, ha estado a la intemperie o ha estado sumergido en agua.
- Nunca desenchufe ni tire del adaptador tirando del cable de conexión.
- No aspire nunca cerillas, cenizas calientes, colillas u objetos afilados.
- No pulverice el aparato con líquidos inflamables, productos de limpieza, aerosoles o sus vapores, ni tampoco recoja ninguno de los anteriores, dado que podría provocarse una situación de riesgo de incendio/explosión.
- Deje de utilizar su Robo.com² si parece estar defectuoso. Si el cable del adaptador está dañado, deje de usarlo INMEDIATAMENTE. Para evitar riesgos de seguridad, el cable de alimentación sólo puede ser cambiado por un especialista de servicio de Hoover.
- Este Robo.com² se utiliza en suelos de madera, caucho, baldosa cerámica, linóleo y alfombras de pelo corto.
- No lo utilice para limpiar escaleras.

Después de UTILIZARLO:

Devolver el Robo.com² a la estación base de carga. Apagar y desconectar el adaptador antes de limpiar o intentar ninguna tarea de mantenimiento. Si el Robo.com² no va a ser usado por un período prolongado (varias semanas), desenchufar la estación base de carga según las instrucciones de este Manual de Usuario.

Seguridad con relación a niños, ancianos o enfermos:

Este aspirador no es un juguete.

No permita que los niños jueguen con el aparato ni con sus mandos. Supervise a niños mayores, ancianos o enfermos cuando utilicen el aparato.

ANTES DE SU USO: NOTAS IMPORTANTES

Por favor, lea cuidadosamente la información que sigue antes de usar su Robo.com² o sus accesorios. No desmonte el Robo.com², ni intente repararlo usted mismo. En caso de fallos, por favor contacte con el Servicio Postventa de Hoover para recibir consejos por parte de un técnico.

Escaleras: El Robo.com² utiliza sensores para evitar caer por peldaños, escaleras o por bordes. En ciertas situaciones, los sensores pueden resultar confundidos.

El Robo.com² no puede detectar peldaños de altura menor de 8 cm. Peldaños de altura menor de 8 cm pueden causar la caída del Robo.com². Si está disponible, utilizar la "Barrera virtual"* (Barrera virtual), para proteger a su Robo.com² contra caídas.

Las superficies altamente reflectantes, o muy oscuras, utilizadas en algunos peldaños o escaleras, tales como vidrio o cerámica pulimentada, pueden causar la caída del Robo.com². Si está disponible, utilizar la "Barrera virtual"* (Barrera virtual), o emplazar una alfombra en el peldaño inferior para proteger a su Robo.com² de una caída.

Debe evitarse el uso del Robo.com² en entresuelos, descansillos de escalera o áreas elevadas sin bordes. Si está disponible, utilizar la "Barrera virtual"* (Barrera virtual), para evitar que su Robo.com² se introduzca en tales áreas.

Uso de la batería: Su Robo.com² está accionado por baterías recargables de NiMH, de alta capacidad. Estas baterías recargables están garantizadas por un período de 6 meses, siempre que su mantenimiento y operación sean efectuados de acuerdo con las instrucciones de este manual de usuario.

En caso de una caída significativa de prestaciones de funcionamiento del Robo.com², se pueden conseguir baterías de repuesto en su concesionario Hoover.

Utilizar únicamente piezas de recambio aprobadas por Hoover en su Robo.com². El uso de piezas de recambio no autorizadas por Hoover son peligrosas e invalidarán la garantía.

Para la recarga de su Robo.com², utilice únicamente la estación base de carga y el adaptador entregados junto al mismo. El uso de una estación base de carga o de un adaptador incorrectos es peligroso e invalida su garantía.

* Sólo algunos modelos

** Puede variar dependiendo del modelo

CONTENIDO DE LA CAJA

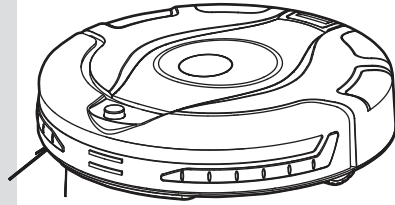
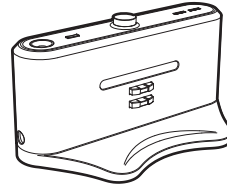
Robo.com²

Estación base de carga

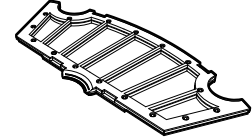

Filtro**

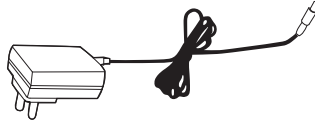

Adaptador

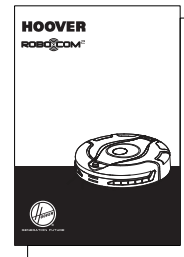

Manual del usuario

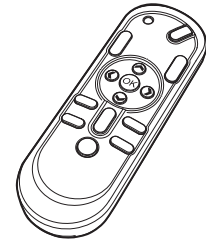

Control a distancia**

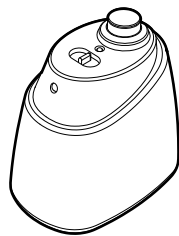

Barrera virtual*

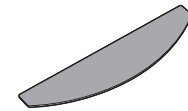
Soporte para almohadilla
para limpiar (mopa) suelos*

Almohadilla para pulir suelos*

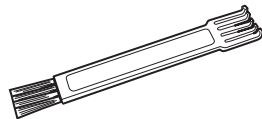

Cepillo de limpieza multiusos

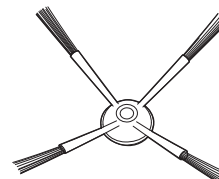
Cepillo para limpieza
de bordes

* Sólo algunos modelos

** Puede variar dependiendo del modelo



CONOCIENDO SU LIMPIADOR ROBO.COM².

Vista superior Robo.com²

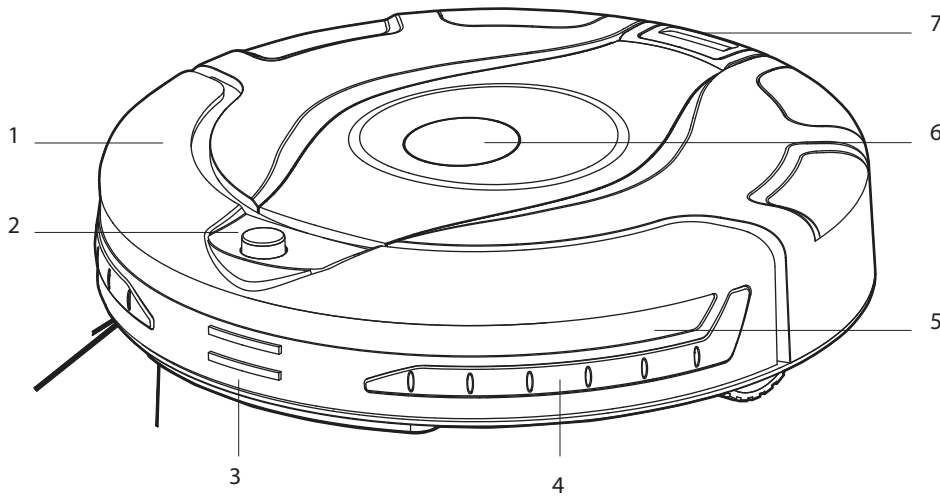

1	Amortiguador frontal
2	Receptor de infrarrojos
3	Contactos para autocarga
4	Protector de muebles
5	sensor
6	Pantalla display
7	Pulsador desbloqueo contenedor recolector polvo
8	Sensor de suelo
9	Rueda delantera
10	Cobertura de la batería
11	Cepillo para limpieza de bordes

12	Rueda propulsora derecha
13	Interruptor
14	Conector de carga
15	Rejilla de salida de aire
16	Depósito de suciedad
17	Almohadilla para pulir suelos*
18	Soporte para almohadilla para limpiar (mopa) suelos*
19	Pestillo de liberación de los cepillos de suelo
20	Cepillos de suelo
21	Rueda propulsora izquierda
22	Lámpara UV*

Vista inferior Robo.com²

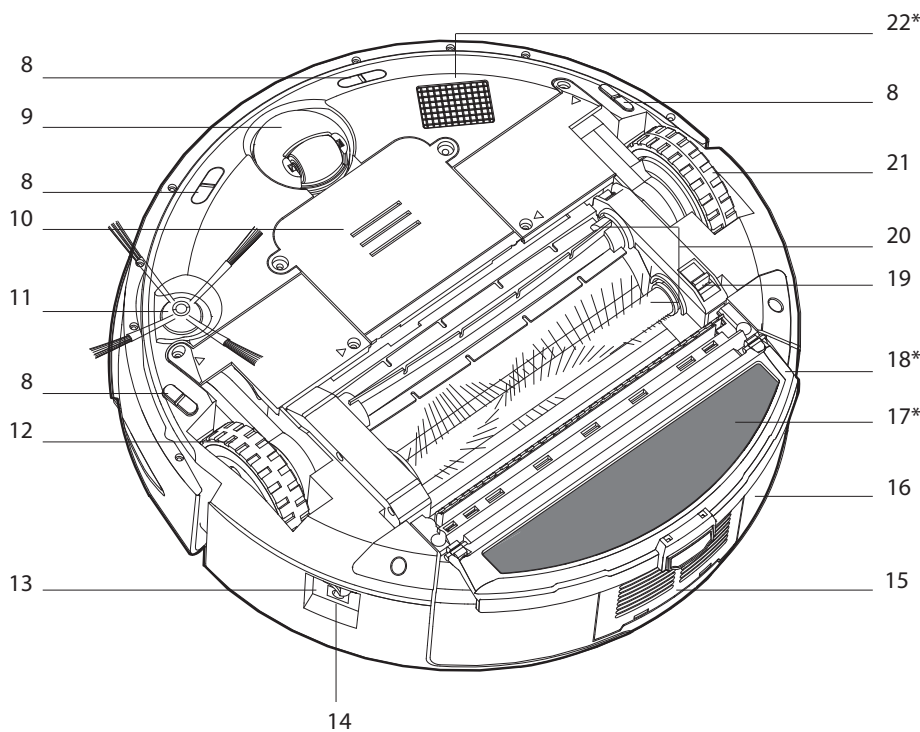

* Sólo algunos modelos

** Puede variar dependiendo del modelo



CONOCIENDO SU LIMPIADOR ROBO.COM².

Estación base de carga

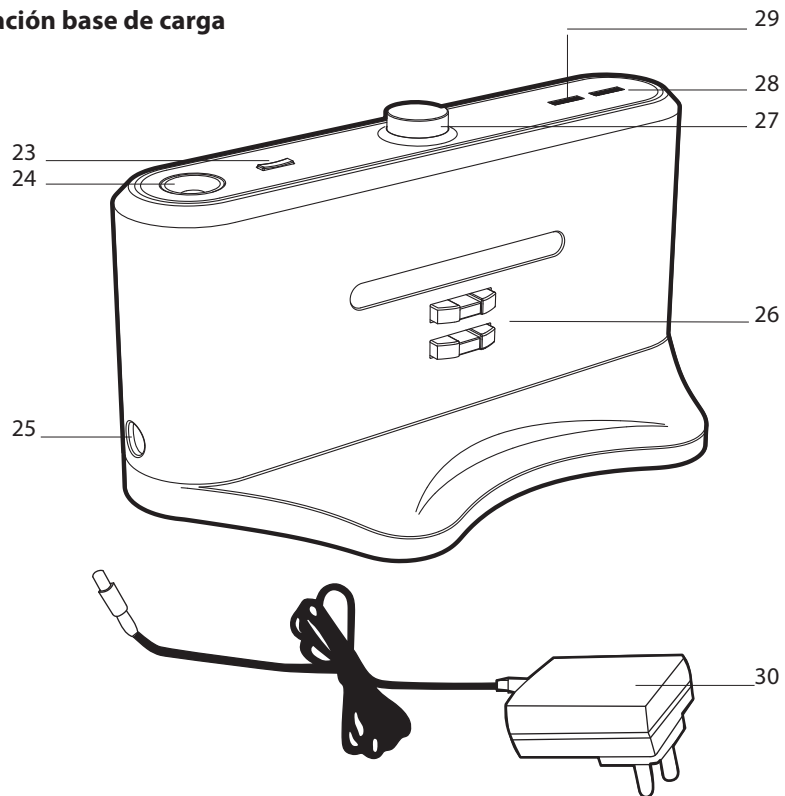

23	interruptor de luz nocturna
24	Luz nocturna
25	Conector de alimentación de potencia
26	Contactos de carga
27	Transmisor infrarrojo
28	Indicador de carga
29	Indicador de funcionamiento
30	Adaptador

31	Interruptor de puesta en funcionamiento de "Barrera virtual"* (Barrera virtual),
32	APAGADO
33	Barrera de corto alcance - 2m.
34	Barrera de medio alcance - 4m.
35	Barrera de largo alcance - 6m.
36	Transmisor infrarrojo
37	Indicador de funcionamiento
38	Transmisor infrarrojo de proximidad

Barrera virtual*

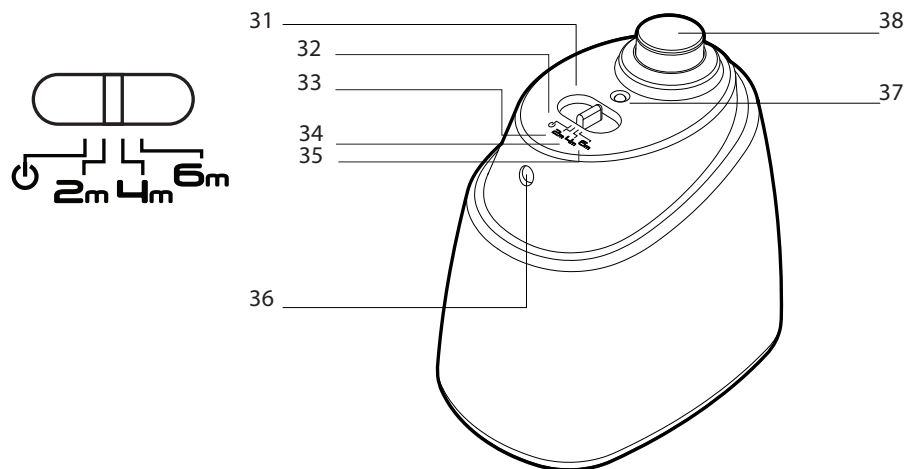

* Sólo algunos modelos

** Puede variar dependiendo del modelo

CONOCIENDO SU LIMPIADOR ROBO.COM².

Control a distancia**

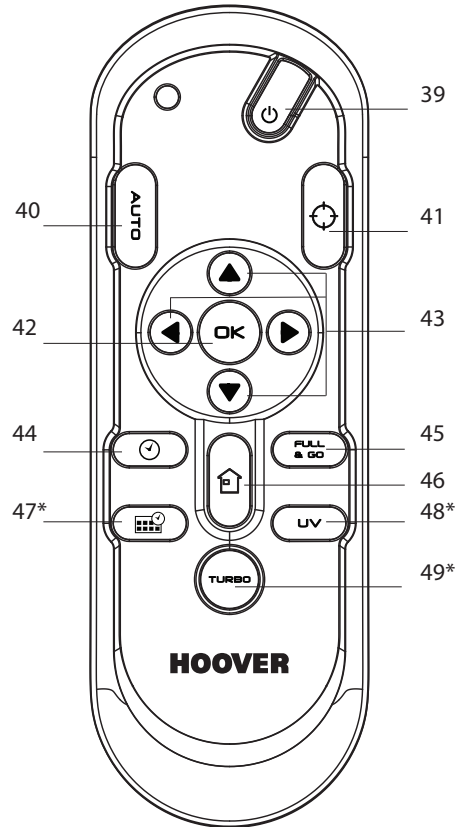

39	Botón de encendido / apagado
40	Botón de limpieza en modo automático
41	Botón de limpieza en modo Focus
42	OK: Botón de confirmación
43	Pulsadores con flechas
44	Botón para establecer la hora local
45	Botón Full & Go
46	Botón de retorno automático a la Estación base de carga.
47	Botón de función de programación de agenda*
48	Botón de lámpara UV*
49	Botón de velocidad turbo*
50	Indicador de nivel de carga de la batería
51	Reloj

52	Indicador de fecha (función de programación de agenda)*
53	Indicador de retorno automático a la Estación base de carga.
54	Indicador de limpieza en modo automático
55	Indicador de limpieza en modo puntual
56	Indicador de mantenimiento
57	Indicador de lámpara UV*
58	Indicador de velocidad TURBO*
59	Control táctil de retorno automático a la Estación base de carga
60	Control táctil de modo Limpieza Automática
61	Control táctil de modo Limpieza Puntual

Panel de control del Robo.com²

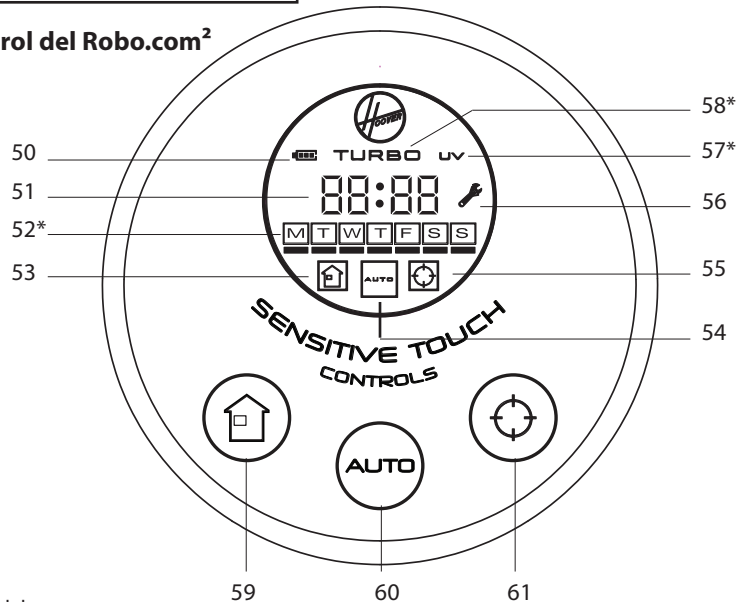

* Sólo algunos modelos

** Puede variar dependiendo del modelo

PREPARANDO SU LIMPIADOR ROBO.COM²

Embalaje

No elimine el embalaje de su Robo.com². Puede ser necesario en el futuro para almacenar o para transportar su Robo.com².

Al desembalar su Robo.com² y sus accesorios mantenga las bolsas de plástico lejos del alcance de bebés, niños y animales para evitar el riesgo de asfixia.

Es necesario cargar totalmente el Robo.com² antes de usarlo por primera vez. Esto durará aproximadamente 6 horas. No exponer el adaptador, o la Estación base de carga del Robo.com² a temperaturas por debajo de 0°C o por encima de 30°C, ya que esto puede dañar la batería. El adaptador debe conectarse únicamente a una base de enchufe de la red standard.

Baterías

Para unas prestaciones óptimas de la batería, se recomienda mantener las baterías de su Robo.com² a plena carga.

Cuando no se está utilizando, el Robo.com² debe estar conectado a la Estación base de carga o al adaptador. El Robo.com² está dotado de un sistema de carga inteligente que asegura que las baterías están a plena carga y evita que lleguen a sobrecargarse.

Para evitar accidentes, asegurarse de que todas las personas presentes en la habitación están enteradas de la presencia del Robo.com². Si el Robo.com² se pierde, colocarlo en la Estación base de carga manualmente.

Configuración de la estación base de carga

Antes de usarlo, apartar obstáculos que pudiesen estar ubicados dentro del itinerario del Robo.com². Preste atención a:

- Los objetos que puedan volcarse con facilidad.
- Los bordes de las alfombras en los que pueda agarrarse.
- Cortinas que lleguen hasta el suelo y manteles.
- Fuentes de calor o artículos inflamables.
- Cables y cables de alimentación
- Objetos frágiles.

1. Situar la Estación base de carga en un suelo no reflectante y plano, preferiblemente contra una pared. Si la superficie del suelo es excesivamente reflectante, ello interferirá con el sistema de navegación del Robo.com², y puede dificultarle la localización de la Estación base de carga.
2. No debería haber ningún objeto en el área cercana a la Estación base de carga en 3m por delante y 0,5m. a cada lado.
3. Enchufar el adaptador de potencia a la red y conectarlo a la estación base de carga. Asegurarse de que el cable de alimentación no está atrapado debajo de la Estación base de carga.
4. Asegúrese que el cable de alimentación no esté enredado ni tenso. Si su longitud es excesiva, utilizar la presilla de amarre del cable de alimentación para guardarlo de manera ordenada.
5. Comprobar que la cubeta de recogida de polvo está dentro del Robo.com².
6. Guíe su Robo.com² hasta introducirlo en la Estación base de carga. La carga inicial durará aproximadamente 6 horas.

NOTA: Existe una luz nocturna en la Estación base de carga que se puede encender o apagar según sea necesario.

Carga automática

Cuando la capacidad de la batería del Robo.com² alcanza el 15%, cesa de limpiar y busca la Estación base de carga. Una vez conectado a la Estación base de carga se enciende una luz en la Base del cargador, indicando que la carga está en curso.

El Robo.com² puede no conseguir alcanzar la Estación base de carga si existen muchos obstáculos en su camino hacia ella. Para conseguir un buen resultado, asegurarse de que la Estación base de carga está ubicada en un amplio espacio libre.

Carga manual

Hay tres métodos para cargar su Robo.com²:

- A. Pulsando el botón de Retorno Automático a la Estación base de carga en el mando a distancia** o el correspondiente control táctil de su Robo.com².
- B. Conectando el adaptador directamente al Robo.com².
- C. Colocando manualmente el Robo.com² en la Estación base de carga

Importante: El Robo.com² no funciona si no está dotado del contenedor de polvo. El Robo.com² no funcionará mientras está en carga, o mientras está conectado directamente al adaptador.

* Sólo algunos modelos

** Puede variar dependiendo del modelo

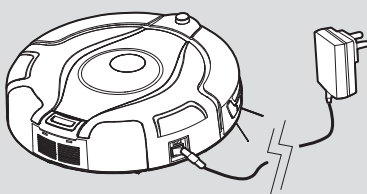
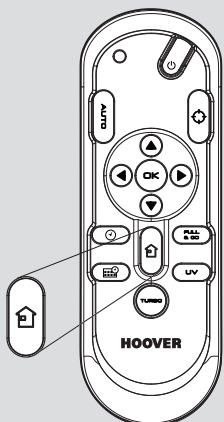
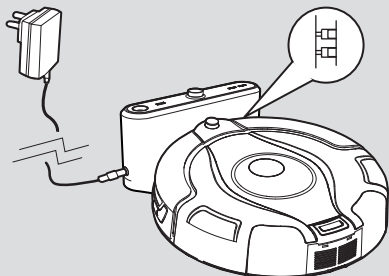
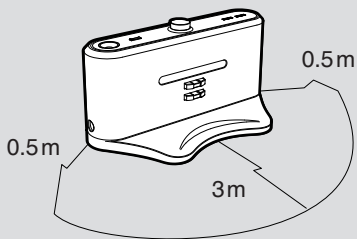

PREPARANDO SU LIMPIADOR ROBO.COM²

Configuración del mando a distancia*

Para instalar baterías, consultar "Mantenimiento del limpiador: Cambio de baterías"

Nota: El Mando a distancia** puede ser utilizado a través de paredes, porque funciona por ondas de radio, no por infrarrojos

Configuración de la "Barrera virtual" (Barrera virtual),

Para instalar baterías, consultar "Mantenimiento del limpiador: Cambio de baterías"

La "Barrera virtual" (Barrera virtual) se utiliza para evitar que el Robo.com² limpie determinadas habitaciones, o áreas tales como frente a chimeneas. Antes de establecer la "Barrera virtual" (Barrera virtual), recuerde:

- Retirar cualesquiera obstáculos en el área que se desea bloquear.
- La "Barrera virtual" (Barrera virtual), debería estar ubicada en la misma superficie en la que el Robo.com² está funcionando.
- Asegurarse de que la "Barrera virtual" (Barrera virtual), dista más de 3 metros de la Estación base de carga.

1. Situar la "Barrera virtual" (Barrera virtual) de manera que el transmisor infrarrojo apunte a través del área en la que se va a crear la barrera
2. Deslizar el interruptor de palanca hasta la longitud de barrera deseada.

ICONO	TIPO DE BARRERA	LONGITUD DE BARRERA
	Apagado	0m
	Corta	2m
	Media	4m
	Larga	6m

3. Comprobar que la "Barrera virtual" (Barrera virtual) proporciona el alcance adecuado mientras el Robo.com² está funcionando.

NOTA: El consumo de potencia de la batería está directamente relacionado con el nivel de infrarrojos. Para mayor duración de la batería, utilizar la correcta longitud del haz infrarrojo.

NOTA: El transmisor cercano de infrarrojos detendrá el Robo.com² a como mínimo 50 cm. de la "Barrera virtual" (Barrera virtual).

* Sólo algunos modelos

** Puede variar dependiendo del modelo

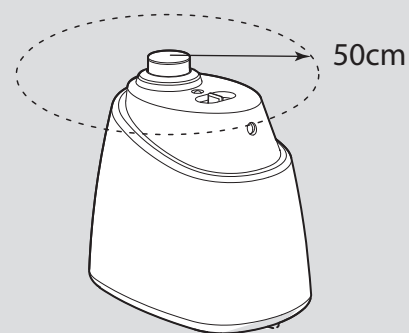
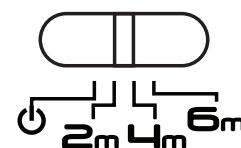
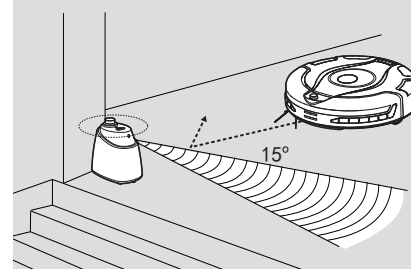
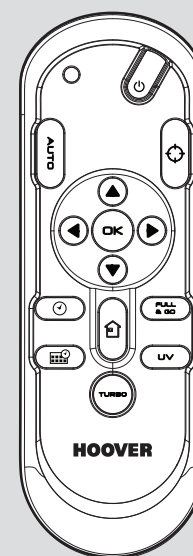

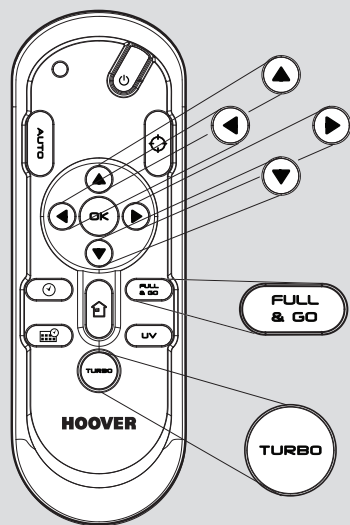
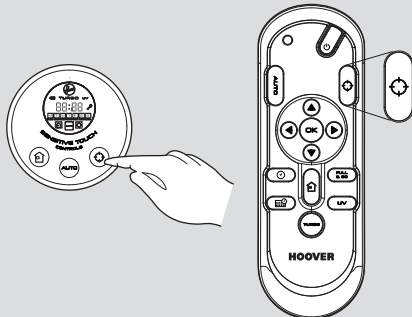
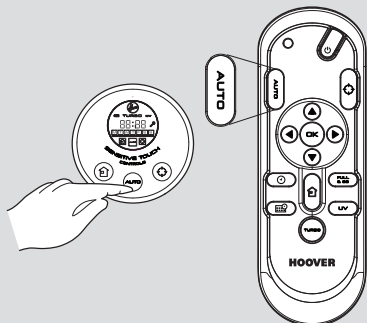
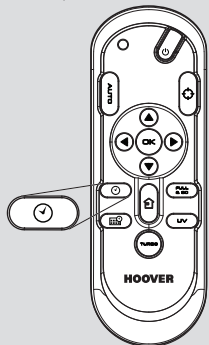
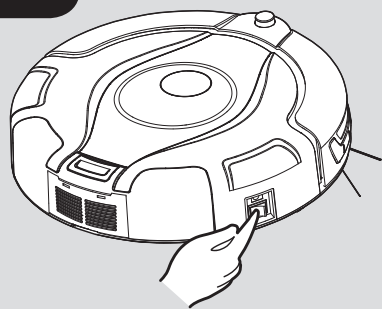

UTILIZANDO SU LIMPIADOR ROBO.COM²

Encendido

1. Pulsar el interruptor marcha / paro en el lateral del Robo.com².
2. Se ilumina la pantalla LCD.

NOTA: Si su robot ya estaba conectado, pero lo estaba en modo de reserva, se puede activar desde el mando a distancia** o pulsando uno de los controles táctiles.

NOTA: Los controles táctiles del Robo.com² pueden ser poco fiables si tiene las manos húmedas.

Configuración de fecha / hora en el Robo.com²

1. Utilizando el mando a distancia** pulse el botón de establecimiento de tiempos. Aparece una línea parpadeante debajo del día.
2. Utilizar las flechas arriba y abajo en el mando a distancia** hasta que la línea aparezca debajo del día correcto. Pulsar OK (botón de confirmación).
3. El display de la hora parpadeará. Pulsar la flecha arriba / abajo del mando a distancia** hasta que aparezca la hora correcta. Pulsar OK (botón de confirmación).
4. El display de los minutos parpadeará. Pulsar la flecha arriba / abajo del mando a distancia** hasta que aparezca el minuto correcto. Pulsar OK (botón de confirmación).
5. Fecha y hora han sido configurados.

Programas de limpieza

El Robo.com² utiliza la navegación infrarroja AAI™, sistema avanzado de navegación que utiliza cálculos algorítmicos para definir el mejor itinerario para limpiar su habitación de manera eficiente.

Pulsar el control táctil AUTO en el robot o en el mando a distancia para activar el modo Limpieza Automática. El Robo.com² seleccionará automáticamente el modo óptimo de limpiar su habitación. Utilizará 4 modelos de limpieza distintos:

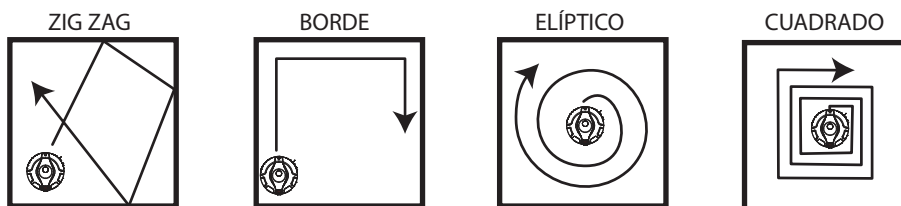

Pulsar el control táctil SPOT en el robot o en el mando a distancia para activar el modo Limpieza Puntual. Utilizar este modo para la limpieza intensiva de un área restringida. El Robo.com² se moverá en una trayectoria elíptica, en la que el radio irá incrementándose continuamente durante aproximadamente 3 minutos.

Con el mando a distancia** también puede activar todos los demás programas de limpieza:

Navegación manual

En el transcurso de un programa de limpieza, el robot puede ser controlado manualmente en cualquier momento. Las teclas de las flechas de navegación en el mando a distancia moverán el robot en la dirección deseada con la aspiración activada. El Robo.com² puede ser controlado hasta una distancia de 10m. con el mando a distancia, incluso a través de paredes.

"Terminado, en marcha"

Cuando el robot está cargando baterías, pulsar el botón "FULL & GO" ("Terminado, en marcha") en el mando a distancia para activar este modo de limpieza. El indicador AUTO del display empezará a parpadear. Cuando la batería esté completamente cargada, el Robo.com² iniciará automáticamente un ciclo de limpieza. Terminado el ciclo, el Robo.com² volverá automáticamente a la Estación base de carga.

TURBO*:

Pulsar el botón TURBO* en el control remoto para activar la velocidad TURBO*. El indicador TURBO* se enciende en el display LCD. El Robo.com² empieza a trabajar a mayor velocidad, cubriendo el área a limpiar en un tiempo menor.

Limpieza programada*:

Puede decidir si el Robo.com² empieza la limpieza diariamente o semanalmente. Para establecer una programación de limpieza, ver "Establecimiento de programación de limpieza".

* Sólo algunos modelos

** Puede variar dependiendo del modelo

UTILIZANDO SU LIMPIADOR ROBO.COM²

Configuración de establecimiento de programación de limpieza.*

El Robo.com² puede programarse para limpiar automáticamente cada día, o en días especificados, según se desee. Una vez configurado, esto ocurrirá a la misma hora en cada día especificado. Para establecer una programación de limpieza para una semana, completar lo que sigue:

1. Pulsar el botón de la función de programación en el mando a distancia**. Aparecerá un cuadro circundando la M (Monday, Lunes)
2. Utilizar las teclas de flechas arriba y abajo para seleccionar el día deseado y pulsar el botón OK (confirmación), para confirmar el día. Puede también elegir múltiples días (hasta 7).
3. Una vez decidido el día de la semana, se puede programar la hora de limpieza: La hora empezará a parpadear en el display. Utilizar las teclas de flechas arriba y abajo para seleccionar la hora deseada. Pulsar OK (botón de confirmación).
4. El display de minutos parpadeará, utilizar las teclas de flechas arriba y abajo para seleccionar el minuto deseado. Pulsar OK (botón de confirmación).
5. Ya se ha seleccionado la programación para los días fijados.

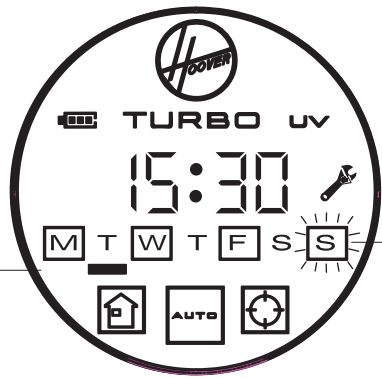



Esta barra bajo la letra del día de la semana indica el "día actual"

La caja fija circundando la letra del día de la semana indica que está programada una limpieza para dicho día.

NOTA: La hora de inicio de la limpieza será la misma en cada uno de los días programados para ello.

Características adicionales:

Retorno automático a base de recarga:

Pulsar el  control táctil en el robot, o el  botón en el mando a distancia; esto activará el retorno automático a la Estación base de carga.

Lámpara UV*:

Pulsar el botón UV en el mando a distancia** para activar la lámpara UV* para una limpieza más higiénica. El indicador UV se enciende en el display LCD. Para desactivar la lámpara UV*, solo es necesario pulsar de nuevo el botón UV en el mando a distancia**.

Almohadilla para pulir suelos*:

La almohadilla para pulir suelos*, sujeta a la parte inferior del limpiador mediante el soporte para almohadilla de pulir suelos* se utiliza para pulir mármol, parquet, madera y suelos de materiales delicados.

NOTA: No utilizar sobre moqueta.

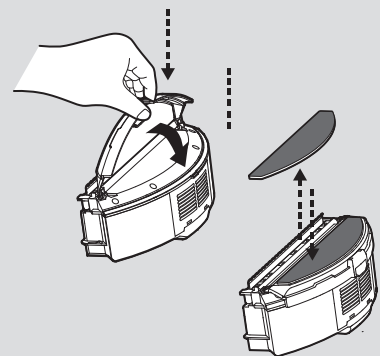
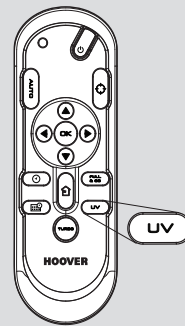
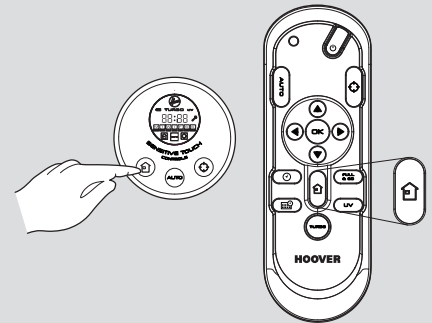
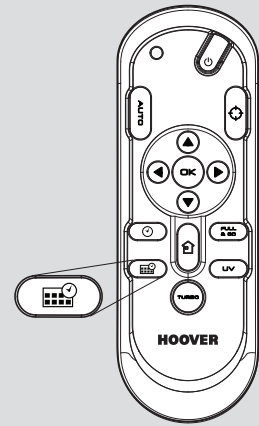

* Sólo algunos modelos

** Puede variar dependiendo del modelo

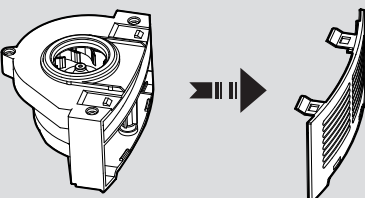
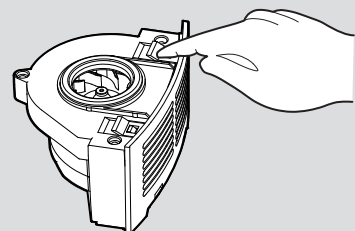
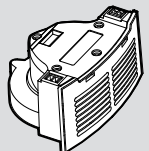
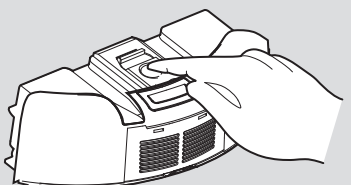
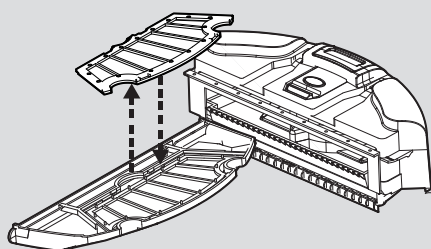
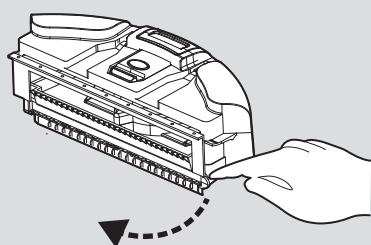
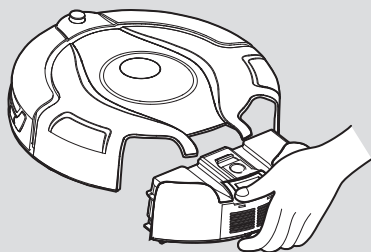
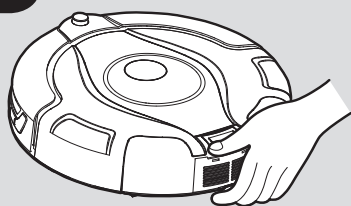

MANTENIMIENTO DE SU LIMPIADOR ROBO.COM²

Antes de ejecutar cualquier tarea de mantenimiento, asegurarse de que el Robo.com² está apagado.

1. Apagar el Robo.com² y extraerlo de la Estación base de carga.
2. Utilice un paño húmedo levemente enjabonado para limpiar todas las superficies. NO permita la entrada de agua en ningún componente del producto mientras se está limpiando.
3. Secar con un paño suave.

Vaciado del contenedor de polvo

Vaciar el contenedor de polvo tras cada ciclo de limpieza o cuando está lleno.

1. Apagar el Robo.com² y extraerlo de la Estación base de carga.
2. Pulsar el botón de desbloqueo del contenedor de polvo y extraer el contenedor del Robo.com².
3. Vaciarlo en el cubo de la basura.
4. Si es necesario, utilizar el Cepillo de limpieza multiusos para eliminar el polvo remanente que pudiese quedar adherido a las superficies interiores del contenedor de polvo.
5. Reinstalar el contenedor de polvo en el Robo.com².

Limpieza de filtros

El Robo.com² está dotado de un filtro de aire previo a la entrada del motor. Para mantener un funcionamiento óptimo de la limpieza, limpiar dicho filtro con regularidad. Los filtros deberían limpiarse después de vaciar el contenedor de polvo 5 veces, y deben ser lavados también.

IMPORTANTE: El filtro debe limpiarse después de vaciar el contenedor de polvo 5 veces. El no limpiar el filtro puede resultar en bloqueo del aire entrante, sobrecalentamiento y fallo del producto. lo cual además puede hacer invalidar la garantía.

1. Apagar el Robo.com² y extraerlo de la Estación base de carga.
2. Pulsar el botón de desbloqueo del contenedor de polvo y extraer el contenedor del Robo.com².
3. Tirar de la lengüeta del cajón del filtro para abrir dicho cajón.
4. Empujar el filtro por debajo para sacarlo de su alojamiento.
5. golpear ligeramente el filtro y lavarlo utilizando agua tibia. Eliminar el exceso de agua con un paño seco y permitir que se seque.
6. Volver a montarlo una vez completamente seco y reinstalarlo en el limpiador. NO utilice el Robo.com² si el filtro no está debidamente colocado.

IMPORTANTE - Comprobar con regularidad los filtros y seguir las instrucciones de mantenimiento de los mismos; también se recomienda la compra de filtros nuevos después del tercer lavado. Esto mantendrá el rendimiento de su aspiradora.

LIMPIAR EL FILTRO CON REGULARIDAD >>> TIRAR PARA ACCEDER AL FILTRO >

Limpieza del conjunto del motor

En condiciones normales de uso, el motor no necesitará ningún mantenimiento, excepto si el filtro de aire previo no ha sido colocado correctamente.

1. Apagar el Robo.com² y extraerlo de la Estación base de carga.
2. Pulsar el botón de desbloqueo del contenedor de polvo y extraer el contenedor del Robo.com².
3. Pulsar el botón de desbloqueo del motor: El motor sale de su alojamiento.
4. Darle la vuelta al motor y extraer la tapa de la salida de aire.
5. Limpiar con el cepillo de limpieza multiusos.

IMPORTANTE: Nunca utilice agua para limpiar el motor.

* Sólo algunos modelos

** Puede variar dependiendo del modelo

MANTENIMIENTO DE SU LIMPIADOR ROBO.COM²

Limpeza de los cepillos de suelo

Limpiar los cepillos de suelo con regularidad para mantener un funcionamiento óptimo en la limpieza.

1. Apagar el Robo.com² y extraerlo de la Estación base de carga.
2. Volver el Robo.com² del revés.
3. Hacer girar con precaución el conjunto de cepillos de suelo y, utilizando tijeras, eliminar marañas de fibras o pelo, etc..
4. Utilizar el cepillo de limpieza multiusos para eliminar cualquier exceso de polvo.

Volver a colocar los cepillos de suelo

1. Apagar el Robo.com² y volverlo del revés
2. Tirar del trinquete de desbloqueo del cepillo de suelo.
3. Elevar el retén de los cepillos de suelo.
4. Extraer los dos cepillos de suelo.
5. Limpiar el hueco en el que están asentados los cepillos.
6. Colocar los nuevos cepillos, asegurándose de que están correctamente asentados.
7. Cerrar el retén, asegurándose de que bloquea.

Limpeza de las ruedas propulsoras

1. Apagar el Robo.com² y volverlo del revés
2. Eliminar cualquier suciedad o pelo atrapado en las ruedas.
3. Limpiar las ruedas con un paño seco.
4. Comprobar que las ruedas giran libremente.

* Sólo algunos modelos

** Puede variar dependiendo del modelo

ES

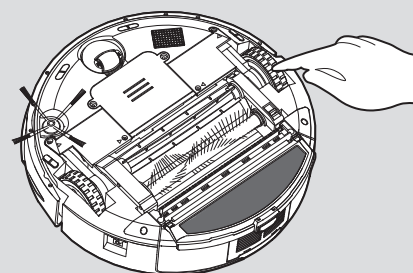
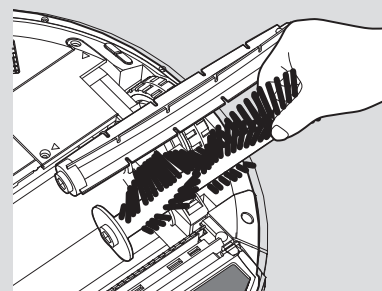
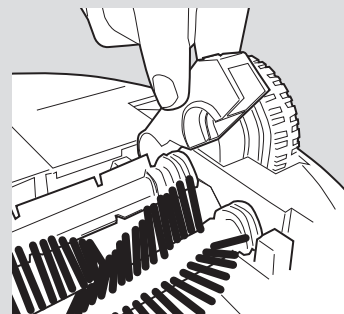
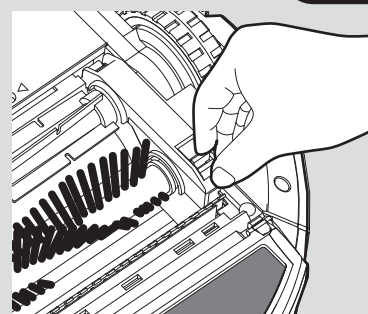

MANTENIMIENTO DE SU LIMPIADOR ROBO.COM²

Limpieza del cepillo de bordes

El cepillo de bordes puede resultar desgastado con facilidad debido a su uso en condiciones severas, por lo que hay que comprobar en qué condiciones está con frecuencia.

1. Apagar el Robo.com² y volverlo del revés
2. Extraer el tornillo de fijación mediante un destornillador.
3. Utilizar unas tijeras para eliminar cualquier cantidad de pelo o residuo atrapados.

Corrección de la deformación del cepillo de bordes

El cepillo de bordes puede resultar deformado en ocasiones, durante el transporte o cuando el producto es utilizado en determinadas condiciones. Si esto ocurre, es posible devolverlo a su forma original colocando las cerdas en agua caliente.

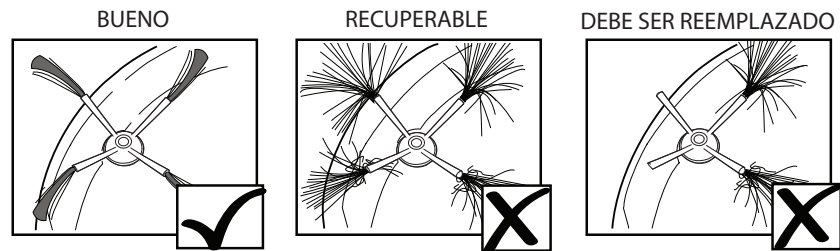
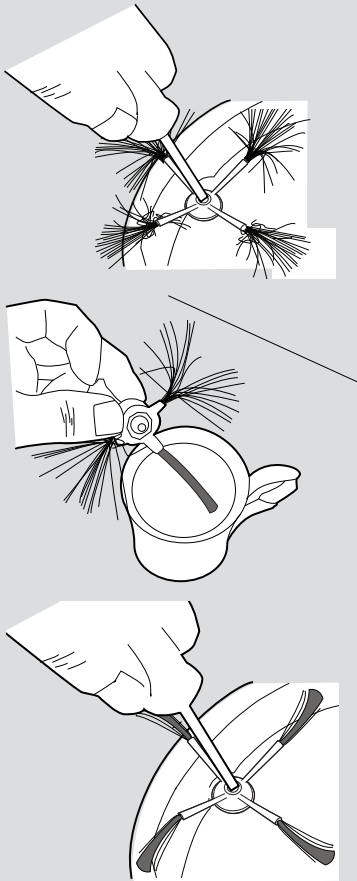

1. Apagar el Robo.com² y volverlo del revés
2. Extraer el tornillo de fijación mediante un destornillador. Extraer el cepillo de bordes
3. Sumergir con precaución las cerdas en agua caliente
4. Mantener sumergido cada grupo de cerdas hasta que se recuperen y se enderecen. Sacar del agua y dejar que se seque.
5. Una vez esté completamente seco, reensamblar y atornillar en su lugar.

Cambio del cepillo de bordes

Si el cepillo de bordes está dañado es necesario reemplazarlo. Se pueden conseguir cepillos de bordes de repuesto en su concesionario Hoover.

1. Apagar el Robo.com² y volverlo del revés
2. Extraer el tornillo de fijación mediante un destornillador.
3. Sacar el cepillo de bordes viejo y meter el nuevo en su lugar.
4. Volver a colocar y apretar el tornillo.

Limpieza de la rueda delantera

1. Apagar el Robo.com² y volverlo del revés
2. Eliminar cualquier suciedad o pelo atrapado en la rueda.
3. Limpiar la rueda con un paño seco.
4. Comprobar que la rueda gira libremente.

Limpieza de los sensores de suelo

Los sensores de detección de suelo están ubicados en la base del Robo.com². Limpiar estos sensores cada vez que se vacía el contenedor de polvo. Se recomienda que la limpieza sea frecuente para asegurar funcionamiento óptimo de la limpieza y la seguridad de operación de su Robo.com².

1. Apagar el Robo.com² y extraerlo de la Estación base de carga.
2. Volver el Robo.com² del revés.
3. Utilizar un paño suave y seco, o una torunda de algodón, para limpiar los sensores.

* Sólo algunos modelos

** Puede variar dependiendo del modelo

MANTENIMIENTO DE SU LIMPIADOR ROBO.COM²

Limpieza de la ventana del sensor

Los sensores de detección de la pared están ubicados enfrente del Robo.com². Limpiar la ventana del sensor cada vez que se vacía el contenedor de polvo. Se recomienda que la limpieza sea frecuente para asegurar funcionamiento óptimo de su Robo.com².

Utilizar un paño suave y seco, o una torunda de algodón, para limpiar la ventana del sensor.

Limpieza de la almohadilla para pulir suelos*

1. Apagar el Robo.com².
2. Pulsar el botón de desbloqueo del contenedor de polvo y extraer el contenedor del Robo.com².
3. Pulsar el botón de desbloqueo del soporte para almohadilla de pulir suelos* y extraer del contenedor de polvo.
4. Separar la almohadilla para pulir suelos* del soporte para almohadilla de pulir suelos* y lavarlo utilizando agua tibia. Eliminar el exceso de agua y dejar secar antes de reutilizar.
5. Reensamblar cuando esté completamente seco.

Reemplazar las baterías

Utilizar únicamente piezas de recambio aprobadas en su Robo.com². La utilización de piezas no homologadas por Hoover es peligrosa e invalidará su garantía.

Si Robo.com², Barrera virtual* (Barrera virtual) y el mando a distancia (Control a distancia)** no van a ser usados en varios meses, extraer las baterías y almacenarlas en un lugar seco.

IMPORTANTE: Asegúrese siempre de que el aparato está desconectado antes de cambiar las baterías.

Reemplazar las baterías del Robo.com²

El Robo.com² está dotado de un juego de baterías recargables.

1. Volver el Robo.com² del revés y colocarlo en una superficie plana. Extraer los tornillos de la cubierta de la batería y a continuación extraer la propia cubierta.
2. Extraer la batería gastada y reemplazarla por la nueva, asegurándose de que la polaridad de ésta es la correcta. Volver a montar la cubierta.
3. Recargar el Robo.com².

Reemplazar las baterías del mando a distancia** (Control a distancia).

El mando a distancia** (Control a distancia) está equipado con dos baterías AAA.

1. Abrir la cubierta deslizante de las baterías
2. Extraer la batería gastada y reemplazarla por la nueva, asegurándose de que la polaridad de ésta es la correcta. Volver a montar la cubierta.

Reemplazar las baterías de la "Barrera virtual"* (Barrera virtual)

El mando a distancia** (Control a distancia) está equipado con dos baterías D.

1. Volver la "Barrera virtual"* (Barrera virtual) del revés y girar el clip de retención. Extraer la cubierta de la batería.
2. Extraer la batería gastada y reemplazarla por la nueva, asegurándose de que la polaridad de ésta es la correcta. Volver a montar la cubierta.

* Sólo algunos modelos

** Puede variar dependiendo del modelo

ES

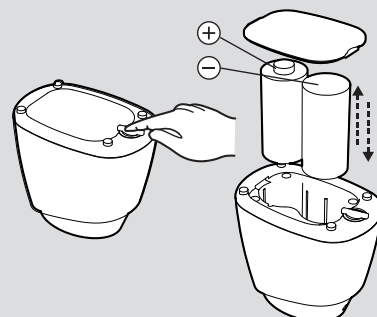
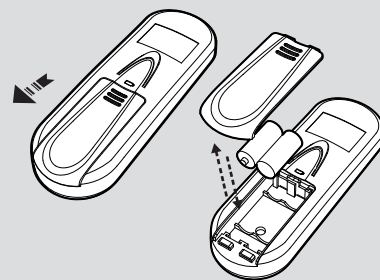
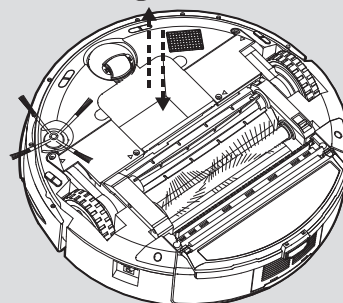
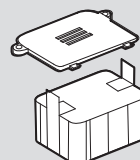
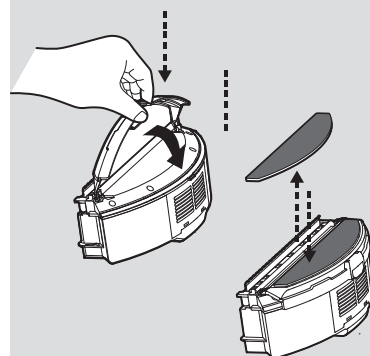
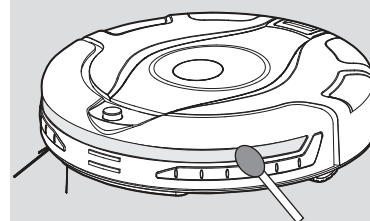

SOLUCIÓN DE PROBLEMAS

A continuación se expone una lista de problemas comunes y sus soluciones.

Si cualquiera de dichos problemas persiste, póngase en contacto con su representante local de Hoover.

El Robo.com ² no funciona	<ul style="list-style-type: none"> • Comprobar que está conectado. • Comprobar que contenedor de polvo, filtro y motor están limpios. • Comprobar si las baterías del Robo.com² necesitan ser recargadas.
La potencia de limpieza es baja	<p>Desconectar la alimentación y:</p> <ul style="list-style-type: none"> • Vaciar el contenedor de polvo. • Comprobar y limpiar filtro y motor. • Comprobar y limpiar los cepillos de suelo. • Comprobar y limpiar los sensores. • Comprobar y limpiar las ruedas propulsoras
El mando a distancia** no funciona	<ul style="list-style-type: none"> • Comprobar sus baterías • Comprobar también la batería del Robo.com². • Aproximar el mando a distancia** al Robo.com².
El Robo.com ² no carga baterías automáticamente	<ul style="list-style-type: none"> • Asegurarse de que no hay barreras entre el Robo.com² y la base de carga.
El Robo.com ² es muy ruidoso durante la limpieza	<ul style="list-style-type: none"> • Limpiar el contenedor de polvo y el filtro. • Comprobar que los cepillos y las ruedas propulsoras están exentos de suciedad y residuos.
El Robo.com ² deja de trabajar / limpia de manera intermitente	<ul style="list-style-type: none"> • Comprobar la configuración de horarios de limpieza.
El Robo.com ² no detecta escaleras	<ul style="list-style-type: none"> • Comprobar y limpiar los sensores.
El Robo.com ² está atrapado	<ul style="list-style-type: none"> • El Robo.com² intentará liberarse por sí mismo, pero en algunos casos hay que prestarle asistencia manual.
El Robo.com ² no trabaja, pero n aparece ningún código de error en el display.	<ul style="list-style-type: none"> • Póngase en contacto con su representante local de Hoover.

Códigos de error

Pueden aparecer los siguientes códigos durante el uso o en el momento de arrancar.

Código de fallo	Explicación
Er01	Residuos atrapados en el cepillo de bordes. Ver "Limpieza del cepillo de bordes"
Er02	Residuos atrapados en los cepillos de suelo Ver "Limpieza de los cepillos de suelo"
Er04	Sobrecarga del motor de la rueda propulsora izquierda. Ver "Limpieza de las ruedas propulsoras"
Er05	Sobrecarga del motor de la rueda propulsora derecha. Ver "Limpieza de las ruedas propulsoras"
Er06	Sobrecarga del motor de ambas ruedas propulsoras. Ver "Limpieza de las ruedas propulsoras"
Er07	La rueda propulsora derecha o izquierda no establece contacto con el suelo. Ver "Limpieza de las ruedas propulsoras"
Er08	La batería del está excesivamente caliente. Desconectar y permitir que el Robo.com ² se enfríe durante 30 minutos.
Er09	Ausencia de contenedor de polvo Reensamblar el contenedor de polvo.

ATENCIÓN Si cualquiera de estos fallos persiste, Póngase en contacto con su representante local de Hoover. **NO** intente desmontar el Robo.com² por sí mismo.

* Sólo algunos modelos

** Puede variar dependiendo del modelo

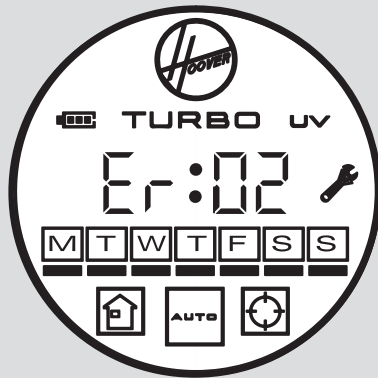

INFORMACIÓN IMPORTANTE

Piezas de repuesto y consumibles de Hoover

Utilice siempre piezas de repuesto originales de Hoover. Puede adquirirlas en su Servicio Asistencia Técnica de Hoover o pedir las directamente a Hoover. Cuando realice pedidos de piezas, indique siempre el número de modelo que posee.

Piezas consumibles

- Filtro premotor: RB 208 35601261

Piezas de repuesto

- Baterías del Robo.com²: RB 201 35601254
- Cepillos de suelo: RB 202 35601255
- Batería de la "Barrera virtual"* (Barrera virtual): RB 203 35601256
- Control a distancia** (RBC003) RB 210 35601274
- Control a distancia** (RBC006) RB 211 35601275
- Control a distancia** (RBC009) RB 204 35601257
- Estación base de carga y adaptador RB 205 35601258
- Cepillo para limpieza de bordes: RB 206 35601259
- soporte para almohadilla de pulir suelos (x 1) y almohadilla (x 4) RB 207 35601260
- Contenedor de polvo, filtro y motor (RBC003) RB 212 35601276
- Contenedor de polvo, filtro y motor (RBC 006) RB 213 35601277
- Contenedor de polvo, filtro y motor (RBC 009) RB 209 35601262

Calidad

Las fábricas de Hoover han sido sometidas a inspecciones de calidad independientes. Nuestros productos se fabrican de conformidad con un sistema de calidad que cumple los requisitos de la norma ISO 9001.

El Medio Ambiente:

Este aparato está marcado de acuerdo con la Directiva Europea 2002/96/CE sobre residuos de aparatos eléctricos y electrónicos (RAEE).

Al cerciorarse de que este producto se elimine correctamente, usted ayudará a prevenir las posibles consecuencias perjudiciales para el medio ambiente y la salud humana que, de otro modo, podrían producirse en caso de manejo inadecuado de los residuos de este producto.

El símbolo que puede verse en el producto indica que este producto no puede tratarse como un residuo doméstico. No arrojar indiscriminadamente las piezas reemplazadas indiscriminadamente: Entregarlas en el punto de recogida para reciclaje de materiales eléctricos y electrónicos.

La eliminación debe llevarse a cabo según los reglamentos medioambientales locales sobre eliminación de residuos. Para información más detallada sobre el tratamiento, la recuperación y el reciclaje de este producto, póngase en contacto con su Ayuntamiento, su servicio de recogida de residuos domésticos o con el establecimiento donde haya comprado el producto.



Su garantía

Las condiciones de garantía para este aparato vienen definidas por nuestro representante en el país de venta. Puede obtener los detalles acerca de estas condiciones en el establecimiento donde haya comprado este aparato. Debe mostrarse la factura de compra o el recibo al hacer alguna reclamación en virtud de las condiciones de garantía.

Sujeto a cambios sin previo aviso.

* Sólo algunos modelos

** Puede variar dependiendo del modelo

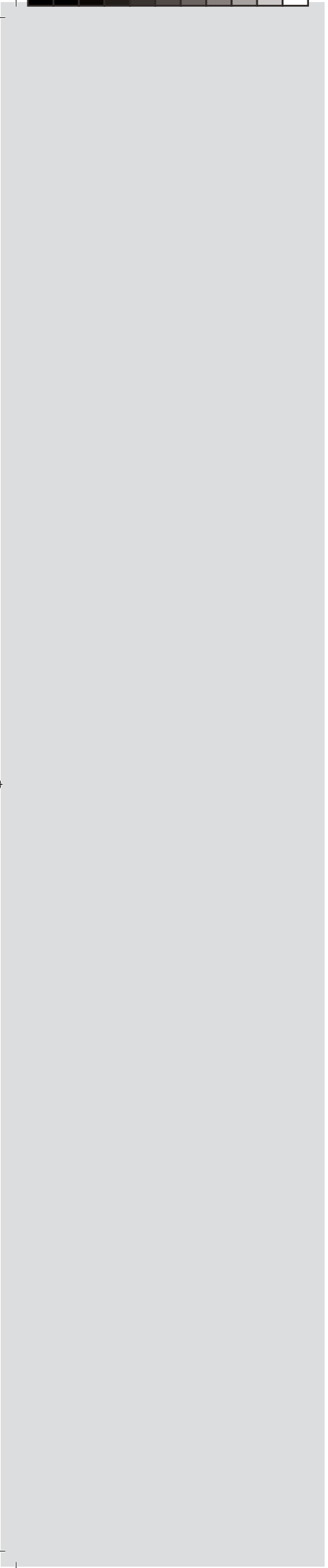

IMPORTANTES AVISOS DE SEGURANÇA

Este aspirador Robo.com² só deve ser utilizado para limpeza doméstica, conforme descrito neste manual de instruções. Certifique-se de que este manual de instruções é totalmente compreendido antes de utilizar o aparelho. Guarde este manual de instruções para referência. Utilize exclusivamente peças sobressalentes ou consumíveis recomendados ou fornecidos pela Hoover.

ATENÇÃO:

A electricidade pode ser extremamente perigosa. Este electrodoméstico é alimentado por baterias de Ni-MH e é fornecido com uma estação base de carregamento. Certifique-se de que a tensão assinalada no transformador eléctrico é adequada para ligar à tensão da tomada de corrente eléctrica padrão.

LEMBRETES:

- Guarde sempre o aparelho dentro de casa. Não utilize no exterior nem exponha o electrodoméstico a elementos, fontes de humidade ou calor (forno, lareira, pavimento molhado).
- Não exponha o Robo.com² ou os acessórios a calor/frio excessivo (mantenha-os entre os 0 e 30 °C).
- Não deixe cair o Robo.com² nem utilize qualquer acessório que tenha caído, sofrido danos, tenha sido deixado no exterior ou tenha caído dentro de água.
- Nunca retire nem puxe o transformador eléctrico através do cabo de alimentação.
- Nunca recolha fósforos, cinza quente, pontas de cigarros ou objectos cortantes.
- Não pulverize com, nem aspire líquidos inflamáveis, líquidos de limpeza, aerossóis ou respectivos vapores porque tal pode causar riscos de incêndio/explosão.
- Não continue a utilizar o Robo.com² se este parecer defeituoso. Se o cabo de alimentação do transformador eléctrico estiver danificado, pare de utilizá-lo **IMEDIATAMENTE**: para evitar um risco de segurança, o cabo de alimentação apenas deve ser substituído por um técnico de assistência autorizado da Hoover.
- Este Robo.com² destina-se a ser utilizado em pavimentos de madeira, borracha, azulejos de cerâmica e alcatifas de pêlo curto ou linóleo.
- Não o utilize para limpar escadas.

Após utilizar:

Coloque o Robo.com² na sua estação base de carregamento. Desligue sempre e retire o transformador eléctrico antes de limpar ou efectuar qualquer tarefa de manutenção. Se não for utilizar o Robo.com² durante um longo período de tempo (várias semanas), desligue a estação base de carregamento de acordo com este manual de instruções.

Medidas de segurança para crianças, pessoas idosas ou doentes:

Este aspirador não é um brinquedo.

Não deixe que as crianças brinquem com o aparelho ou com os seus controlos. Supervisione a utilização do aparelho por crianças mais velhas, pessoas idosas ou doentes.

NOTAS IMPORTANTES ANTES DE UTILIZAR

Leia atentamente as seguintes informações antes de utilizar o Robo.com² ou os seus acessórios. Não desmonte o Robo.com² nem tente repará-lo sozinho. Se ocorrer uma avaria, contacte o serviço de apoio pós-venda da Hoover para obter assistência profissional.

Escadas: O Robo.com² utiliza sensores para evitar cair abaixo de degraus, escadas ou extremidades. Em algumas situações os sensores podem não funcionar correctamente.

O Robo.com² não consegue detectar degraus com uma altura inferior a 8 centímetros. Os degraus com uma altura inferior a 8 centímetros podem provocar a queda do Robo.com². Se estiver disponível, utilize a barreira virtual* para evitar a queda do Robo.com².

As superfícies altamente reflectoras ou muito escuras utilizadas em alguns degraus ou escadas, tais como vidro ou cerâmica polida podem provocar a queda do Robo.com². Se estiver disponível, utilize a barreira virtual* ou coloque um tapete no degrau mais baixo para evitar a queda do Robo.com².

Deve evitar utilizar o Robo.com² em mezaninos, passagens ou áreas elevadas sem delimitações. Se estiver disponível, utilize a barreira virtual* para evitar que o Robo.com² entre nestas áreas.

Utilização das baterias: O Robo.com² é alimentador por baterias de NiMH recarregáveis de alta capacidade. Estas baterias recarregáveis estão abrangidas por uma garantia de 6 meses se forem mantidas e utilizadas de acordo com este manual de instruções.

Caso o Robo.com² apresente uma diminuição significativa de rendimento, é possível obter baterias de substituição através do seu distribuidor Hoover.

Utilize apenas peças de substituição aprovadas pela Hoover no Robo.com². A utilização de peças não aprovadas pela Hoover é perigosa e irá tornar a sua garantia inválida.

Utilize apenas a estação base de carregamento e o transformador eléctrico fornecidos para recarregar o seu Robo.com². A utilização de uma estação base de carregamento ou transformador eléctrico inadequado é perigosa e irá tornar a sua garantia inválida.

* Apenas Alguns modelos

** Poderá variar dependendo do modelo

CONTEÚDO DA CAIXA

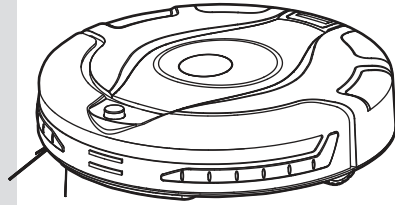
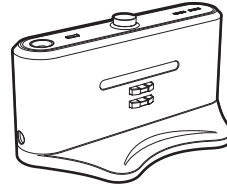
Robo.com²

Estação base de carregamento

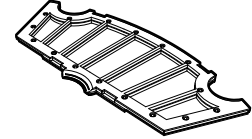

Filtro**

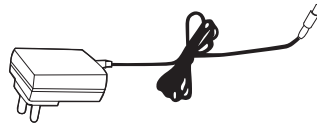

Transformador eléctrico

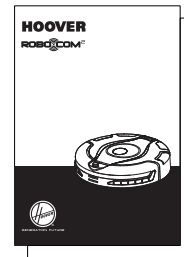

Manual de instruções

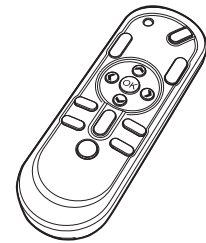

Telecomando**

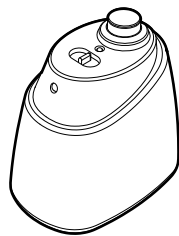

Barreira virtual*

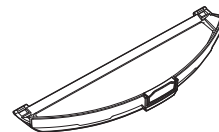

Suporte da esponja para polir o pavimento*

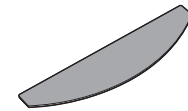

Esponja para polir o pavimento*

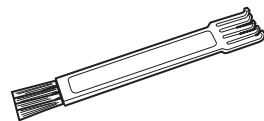

Escova de limpeza multiusos

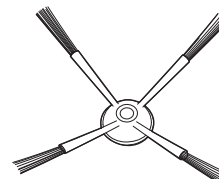

Escova de limpeza das extremidades

* Apenas Alguns modelos

** Poderá variar dependendo do modelo

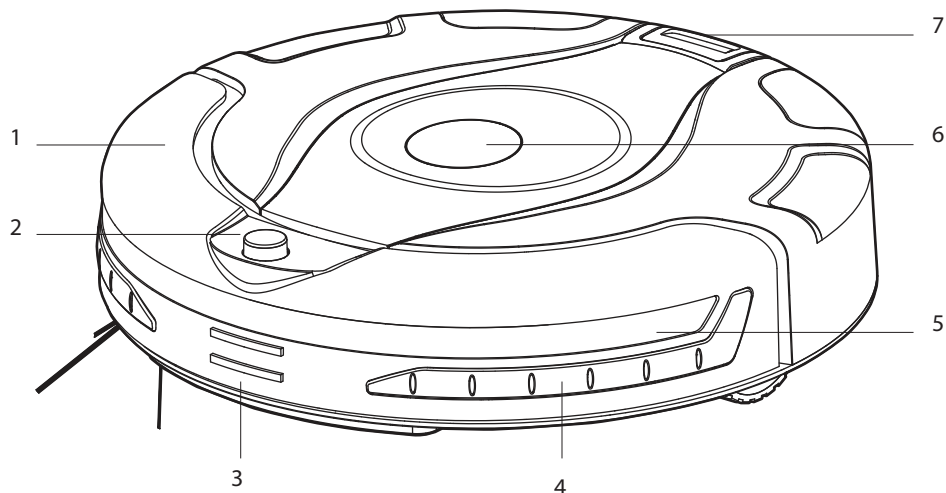
APRESENTAÇÃO DO ASPIRADOR ROBO.COM²Vista superior do Robo.com²

1	Pára-choque frontal
2	Receptor infra-vermelhos
3	Contactos de carga automática
4	Protecção macia para mobiliário
5	Janela do sensor
6	Ecrã de exibição
7	Trinco do Depósito de Pó
8	Sensor do pavimento
9	Roda frontal
10	Tampa das baterias
11	Escova de limpeza das extremidades

12	Roda de deslocamento direita
13	Ligar/desligar o aspirador
14	Conector de carga
15	Grelha de exaustão
16	Depósito de pó
17	Esponja para polir o pavimento*
18	Suporte da esponja para polir o pavimento*
19	Patilha de libertação das escovas do pavimento
20	Escovas do pavimento
21	Roda de deslocamento esquerda
22	Lâmpada UV*

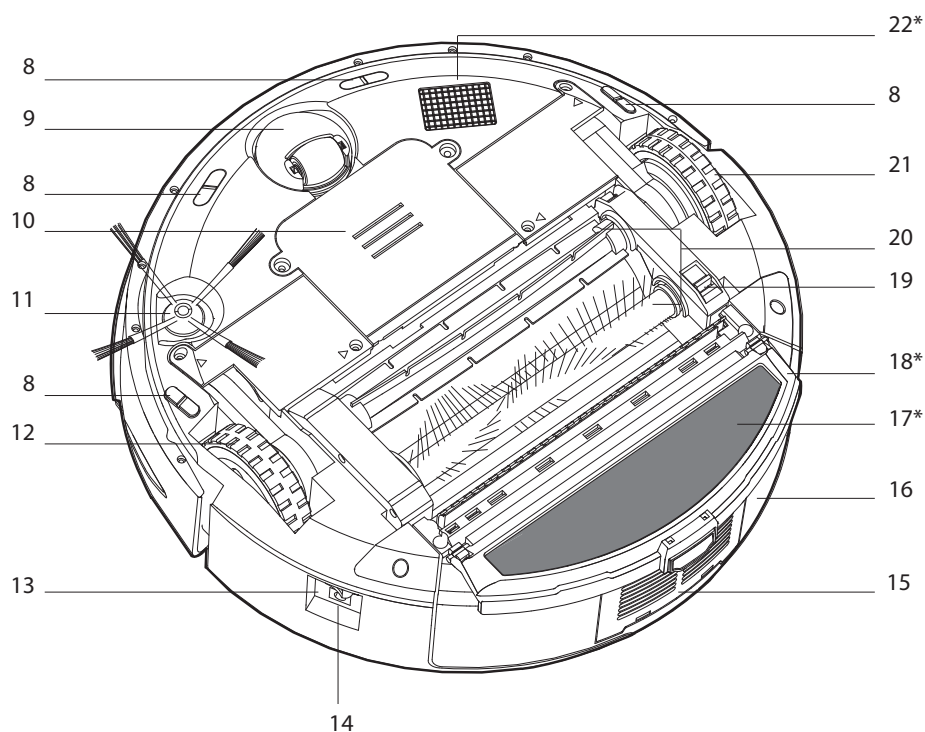
Vista inferior do Robo.com²

* Apenas Alguns modelos

** Poderá variar dependendo do modelo



APRESENTAÇÃO DO ASPIRADOR ROBO.COM²

Estação base de carregamento

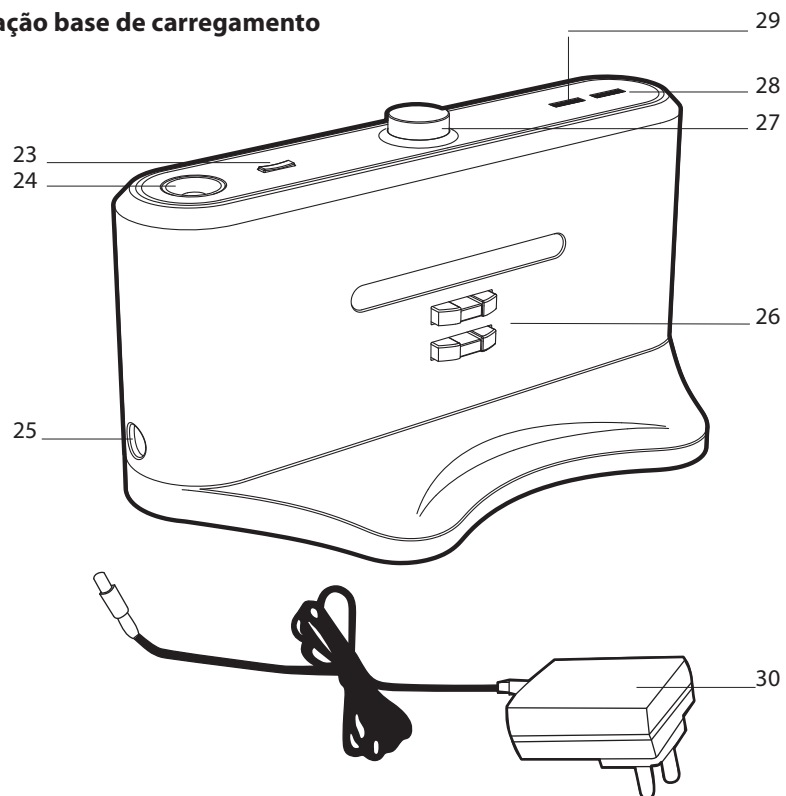

23	Interruptor de luz nocturna
24	Luz nocturna
25	Conector da fonte de alimentação
26	Contactos de carga
27	Transmissor de infra-vermelhos
28	Indicador de carga
29	Indicador de alimentação
30	Transformador eléctrico

31	Interruptor de activação da barreira virtual*
32	DESLIGADO
33	Barreira de curto alcance - 2 metros
34	Barreira de médio alcance - 4 metros
35	Barreira de longo alcance - 6 metros
36	Transmissor de infra-vermelhos
37	Indicador de alimentação
38	Transmissor de infra-vermelhos próximo

Barreira virtual*

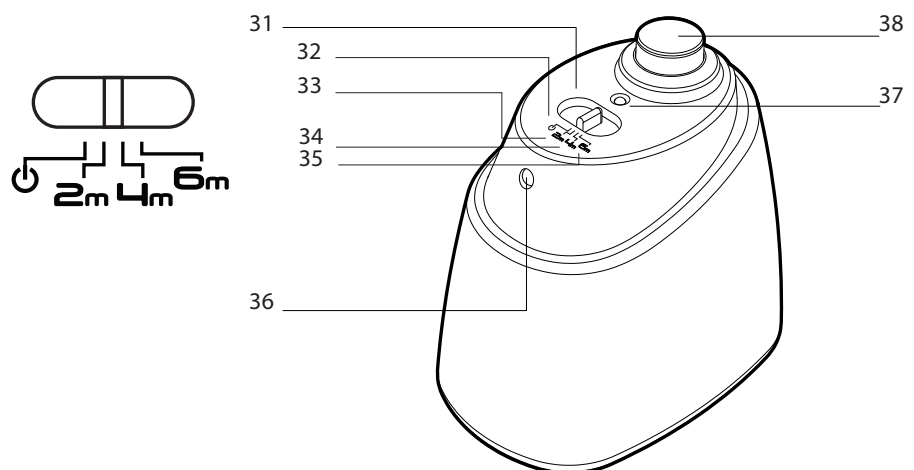

* Apenas Alguns modelos

** Poderá variar dependendo do modelo

APRESENTAÇÃO DO ASPIRADOR ROBO.COM²

Telecomando**

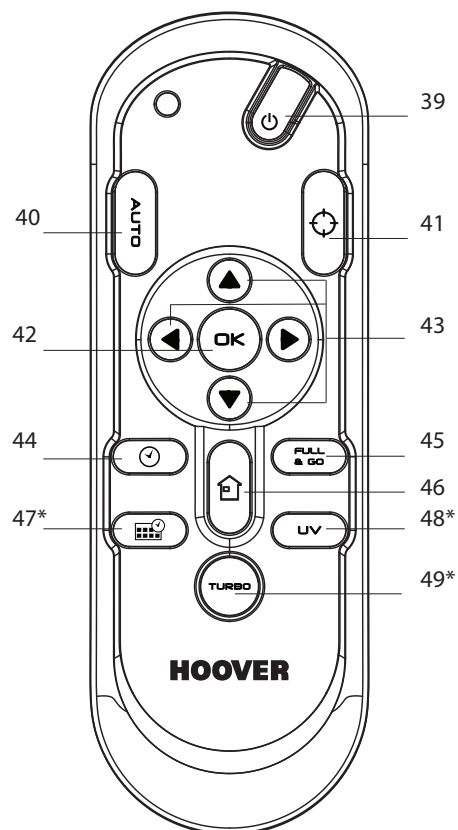

39	Botão para ligar/desligar
40	Botão do modo de limpeza automática
41	Botão do modo de limpeza de manchas
42	Botão de confirmação OK
43	Botões direcionais
44	Botão de definição da hora local
45	Botão "Full & Go"
46	Botão para regressar automaticamente à estação base de carregamento
47	Botão da função de agendamento*
48	Botão da lâmpada UV*
49	Botão da velocidade turbo*
50	Indicador do nível de carga das baterias
51	Relógio

52	Indicador do dia (função de agendamento)*
53	Indicador de retorno automático à estação base de carregamento
54	Indicador do modo de limpeza automática
55	Indicador do modo de limpeza de manchas
56	Indicador de manutenção
57	Indicador da lâmpada UV*
58	Indicador da velocidade turbo*
59	Controlo táctil de retorno automático à estação base de carregamento
60	Controlo táctil do modo de limpeza automática
61	Controlo táctil do modo de limpeza de manchas

Painel de controlo do Robo.com²

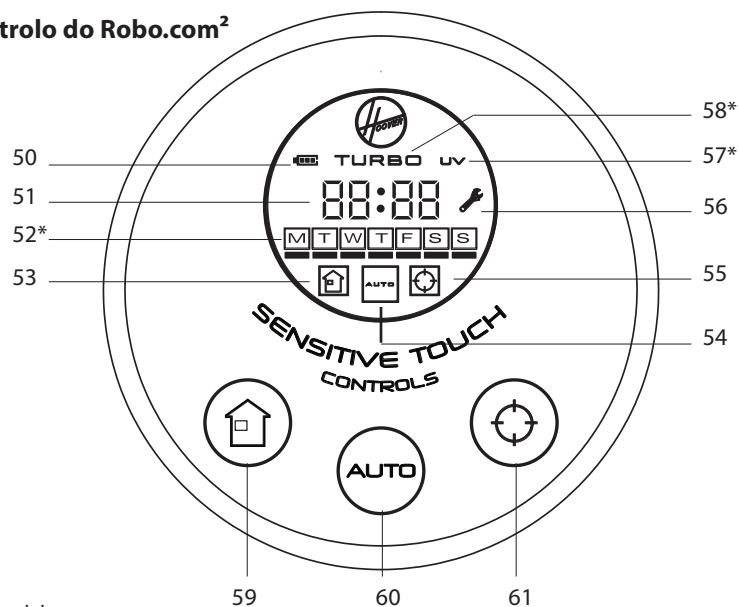

* Apenas Alguns modelos

** Poderá variar dependendo do modelo

PREPARAR O SEU ASPIRADOR ROBO.COM²

Embalagem

Não elimine a embalagem do seu Robo.com². Poderá ser necessária para guardar ou transportar futuramente o seu Robo.com².

Ao desembalar o Robo.com² e os seus acessórios, tenha cuidado para manter os sacos de plástico afastados de bebés, crianças e animais de modo a evitar o risco de asfixia.

Antes de utilizar o Robo.com² pela primeira vez, é necessário carregá-lo totalmente. Isso irá demorar aproximadamente 6 horas. Não exponha o Robo.com², o transformador eléctrico nem a estação base de carregamento a temperaturas inferiores a 0 °C ou superiores a 30 °C, pois pode danificar as baterias. O transformador eléctrico apenas deve ser ligado a uma tomada de corrente eléctrica padrão.

Baterias

Para obter o desempenho ideal por parte das baterias, é recomendável manter as baterias do Robo.com² totalmente carregadas.

Quando o Robo.com² não estiver a ser utilizado, deve ser deixado ligado à estação base de carregamento ou ao transformador eléctrico. O Robo.com² possui um sistema de carga inteligente que garante que as baterias permanecem totalmente carregadas enquanto evita a sua sobrecarga.

Para evitar acidentes, certifique-se de que todas as pessoas na divisão estão cientes da presença do Robo.com². Se o Robo.com² não conseguir determinar a sua localização, coloque manualmente o Robo.com² na estação base de carregamento.

Configuração da estação base de carregamento

Antes da sua utilização, remova os obstáculos que se possam encontrar no raio de acção do Robo.com². Preste atenção a:

- Objectos que possam ser facilmente derrubados.
- Extremidades de alcatifas ou tapetes que possam ficar presas.
- Cortinas ou toalhas de mesa cujas extremidades estejam em contacto com o pavimento.
- Fontes de calor ou itens inflamáveis.
- Cabos e fios de energia.
- Objectos frágeis.

1. Coloque a estação base de carregamento sobre um pavimento plano não reflector, de preferência encostado a uma parede. Se a superfície do pavimento for demasiado reflectora, irá interferir com o sistema de navegação do Robo.com² e poderá ter dificuldade em localizar a estação base de carregamento.
2. Não devem existir objectos na área em torno da estação base de carregamento, 3 metros na parte frontal e 0,5 metros em cada um dos lados.
3. Ligue o transformador eléctrico à corrente e ligue-o à estação base de carregamento. Certifique-se de que o cabo de alimentação não fica preso sob a estação base de carregamento.
4. Certifique-se de que o cabo de alimentação não está enredado nem esticado. Se existir cabo em excesso, utilize o tensor do cabo de alimentação para guardá-lo de forma adequada.
5. Verifique se o depósito de pó está no interior do Robo.com².
6. Conduza o Robo.com² até à estação base de carregamento para começar a carregar. A carga inicial irá demorar aproximadamente 6 horas.

NOTA: Existe uma luz nocturna na estação base de carregamento que é possível LIGAR ou DESLIGAR de acordo com as preferências.

Carga automática

Quando a capacidade das baterias do Robo.com² for de 15%, irá parar de limpar e irá procurar a estação base de carregamento. Após estar ancorado na estação base de carregamento, irá acender-se uma luz na estação de carregamento a indicar que a carga está em curso.

O Robo.com² pode não conseguir alcançar a estação base de carregamento se existirem demasiados obstáculos entre ele e a estação base de carregamento. Para obter melhores resultados, certifique-se de que a estação base de carregamento se encontra num espaço amplo desimpedido.

Carga manual

Pode carregar o seu Robo.com² utilizando três métodos:

- A. Premindo o botão de retorno automático à estação base de carregamento no telecomando** ou no respectivo controlo táctil do seu Robo.com².
- B. Ligando o transformador eléctrico directamente ao Robo.com².
- C. Colocando manualmente o Robo.com² na estação base de carregamento.

Importante: O Robo.com² não irá funcionar sem o depósito de pó instalado. O Robo.com² não irá funcionar enquanto estiver a carregar ou quando estiver ligado directamente ao transformador eléctrico.

* Apenas Alguns modelos

** Poderá variar dependendo do modelo

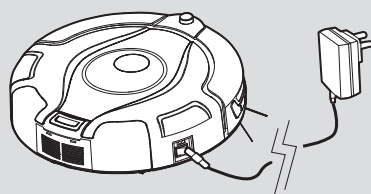
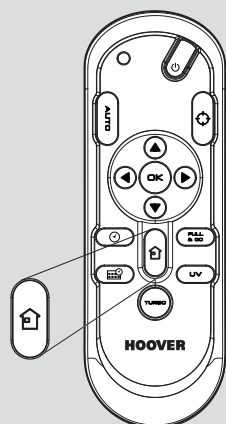
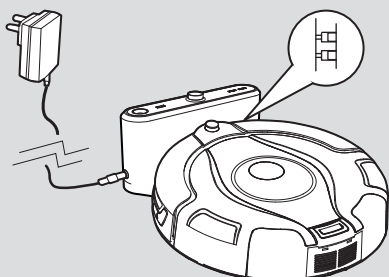
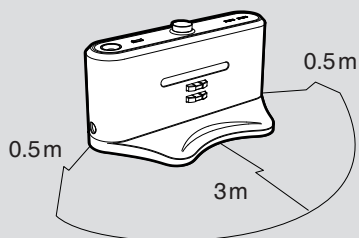

PREPARAR O SEU ASPIRADOR ROBO.COM²

Configuração do telecomando**

Para instalar as baterias consulte Manutenção do aspirador - Substituição das baterias.

Nota: O telecomando** pode ser utilizado através de paredes porque funciona por ondas de rádio e não por infra-vermelhos.

Configuração da barreira virtual*

Para instalar as baterias consulte Manutenção do aspirador - Substituição das baterias.

A barreira virtual* é utilizada para evitar que o Robo.com² limpe determinadas divisões ou áreas como à frente de lareiras. Antes de colocar a barreira virtual*, não se esqueça de:

- Remover quaisquer obstáculos da área que pretende bloquear.
- A barreira virtual* deve ser colocada na mesma superfície onde o Robo.com² está a trabalhar.
- Certifique-se de que a barreira virtual* está a mais de 3 metros da estação base de carregamento.

1. Posicione a barreira virtual* de modo a que o transmissor infra-vermelhos esteja direccionado para a área onde pretende criar a barreira.
2. Faça deslizar o comutador para o comprimento da barreira pretendido.

ÍCONE	TIPO DE BARREIRA	COMPRIMENTO DA BARREIRA
	Desligada	0m
2m	Curta	2m
4m	Média	4m
6m	Comprida	6m

3. Verifique se a barreira virtual* fornece uma cobertura adequada enquanto o Robo.com² estiver a funcionar.

NOTA: A utilização da energia das baterias está directamente relacionada com o nível de infra-vermelhos. Para uma maior duração das baterias, seleccione o comprimento correcto do feixe de infra-vermelhos.

NOTA: O transmissor de infra-vermelhos irá evitar que o Robo.com² se aproxime mais do que 50 centímetros da barreira virtual*.

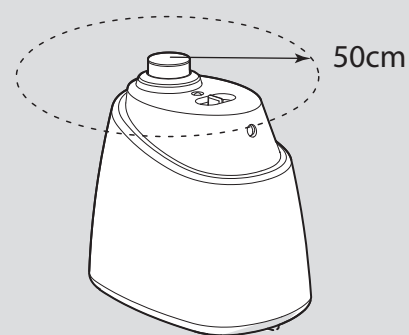
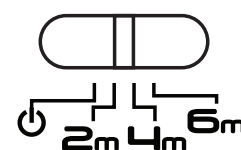
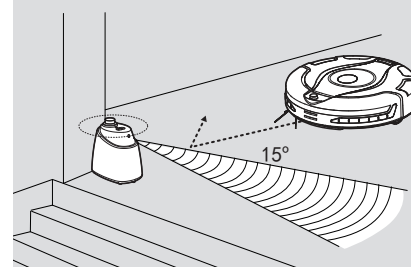
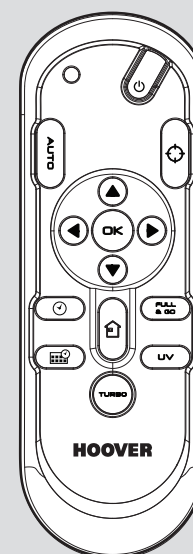

* Apenas Alguns modelos

** Poderá variar dependendo do modelo

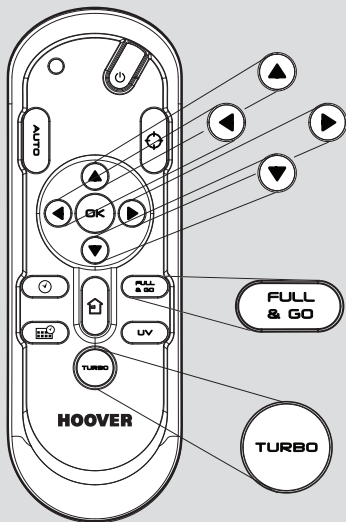
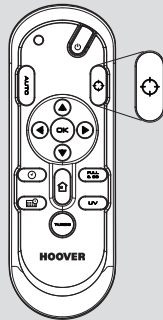
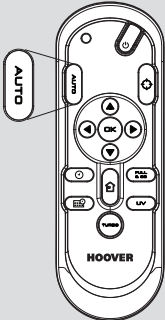
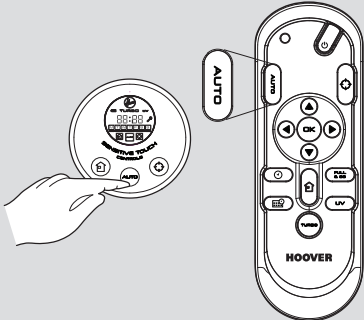
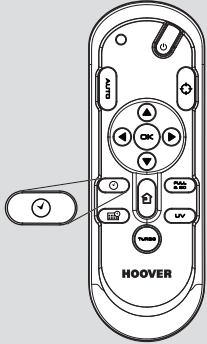
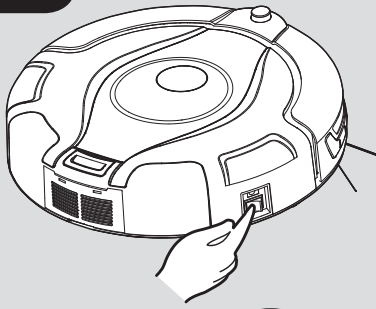

UTILIZAR O SEU ASPIRADOR ROBO.COM²

Ligar

1. Prima o interruptor de energia localizado na parte lateral do Robo.com².
2. O ecrã LCD irá acender.

NOTA: Se o seu robot já estiver ligado, mas no modo de espera, pode ser activado através do telecomando** ou premindo as teclas tácteis.

NOTA: Os controlos tácteis do Robo.com² podem não funcionar correctamente se tiver as mãos molhadas.

Definição do dia/hora no Robo.com²

1. Utilizando o telecomando**, prima o botão para definir a hora. Será apresentada uma linha intermitente sob o dia.
2. Utilize a seta direccional para cima e para baixo no telecomando** até a linha aparecer sob o dia correcto. Prima o botão de confirmação OK.
3. A exibição da hora irá ficar intermitente. Prima a seta direccional para cima e para baixo no telecomando** até ser exibida a hora correcta. Prima o botão de confirmação OK.
4. A exibição dos minutos irá ficar intermitente. Prima a seta direccional para cima e para baixo no telecomando** até serem exibidos os minutos correctos. Prima o botão de confirmação OK.
5. Agora o dia e as horas estão definidos.

Programas de limpeza

O Robo.com² utiliza navegação por infra-vermelhos AAI™, um sistema de navegação avançado que utiliza o cálculo de algoritmos para definir o melhor percurso para limpar de forma eficiente a sua divisão.

Prima o controlo táctil AUTO no robot ou prima o botão AUTO no telecomando para activar o modo de limpeza automático. O Robo.com² irá seleccionar automaticamente o melhor modo de limpeza para limpar a sua divisão. Irá utilizar 4 padrões de limpeza diferentes:

ZIGZAGUE

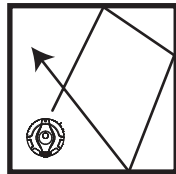

EXTREMIDADE

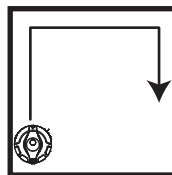

ELÍPTICO

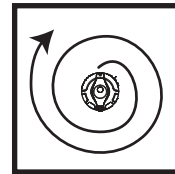

QUADRADO

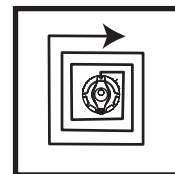

Prima o controlo táctil MANCHA no robot ou prima o botão MANCHA no telecomando para activar o modo de limpeza de MANCHAS. Utilize este modo para limpar de forma intensa uma área confinada. O Robo.com² irá deslocar-se seguindo um padrão elíptico, em que o raio irá aumentar de forma contínua durante aproximadamente 3 minutos.

Através do telecomando**, também pode activar todos os outros programas de limpeza:

Navegação manual:

O Robot pode ser controlado manualmente a qualquer momento durante um programa de limpeza. As setas direccionais de navegação no telecomando irão deslocar o Robot na direcção pretendida com a secção activada. Através do telecomando, o Robo.com² pode ser controlado até uma distância de 10 metros, mesmo atrás de uma parede.

“Full & GO”:

Quando o robot estiver a carregar, prima o botão “FULL & GO” no telecomando para activar este modo de limpeza. No visor, o indicador AUTO irá ficar intermitente. Quando as baterias estiverem totalmente carregadas, o Robo.com² irá iniciar automaticamente um ciclo de limpeza. Após estar concluído, o Robo.com² irá regressar automaticamente à estação base de carregamento.

TURBO*:

Prima o botão TURBO* no telecomando para activar a velocidade TURBO*. O indicador TURBO* irá acender no visor LCD. O Robo.com² irá começar a funcionar a uma velocidade mais elevada, abrangendo mais rapidamente a área a limpar.

Limpeza agendada*:

Pode decidir quando o Robo.com² irá começar a limpar, diária ou semanalmente. Para definir um plano de limpeza, consulte “Definição do plano de limpeza”.

* Apenas Alguns modelos

** Poderá variar dependendo do modelo

UTILIZAR O SEU ASPIRADOR ROBO.COM²

Definição do plano de limpeza*

O Robo.com² pode ser programado para limpar automaticamente todos os dias ou em dias específicos conforme pretendido. Após efectuar a configuração, a acção será efectuada em cada um dos dias especificados. Para configurar um plano de limpeza ao longo de uma semana, efectue o seguinte:

1. Prima o botão da função de agendamento no telecomando**. Será apresentada uma caixa intermitente em torno de M (Monday - Segunda-feira).
2. Utilize as setas direccionais para cima e para baixo de modo a seleccionar o dia pretendido e, em seguida, prima o botão de confirmação OK para confirmar esse dia. Também pode seleccionar vários dias (até 7 dias).
3. Após cada um dos dias da semana ter sido seleccionado, pode seleccionar a hora do plano de limpeza: a hora irá ficar intermitente no visor. Utilize as teclas direccionais para cima e para baixo para seleccionar a hora pretendida. Prima o botão de confirmação OK.
4. A exibição dos minutos irá ficar intermitente. Utilize as teclas direccionais para cima e para baixo para seleccionar os minutos pretendidos. Prima o botão de confirmação OK.
5. O plano de limpeza para os dias foi seleccionado.

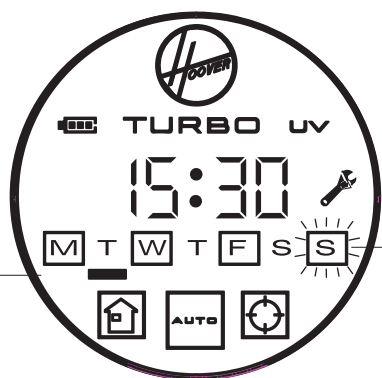
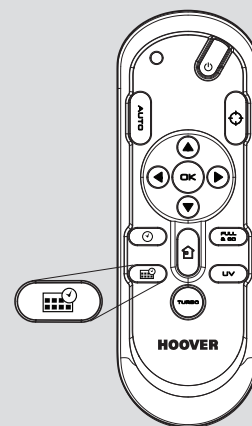



Esta barra sob a letra do dia indica o "dia actual".

A caixa fixa em torno da letra do dia indica que o dia possui um plano de limpeza definido.

NOTA: A hora de limpeza será igual para cada um dos dias agendados para limpeza.

Funções adicionais

Retorno automático à estação base de carregamento:

Prima o controlo táctil  no robot ou prima o botão  no telecomando. Isto irá activar o retorno automático à estação base de carregamento.

Lâmpada UV*:

Prima o botão UV no telecomando** para activar a lâmpada UV* de modo a obter uma limpeza mais higiénica. O indicador UV irá acender no visor LCD. Para desactivar a lâmpada UV*, basta voltar a premir o botão UV no telecomando**.

Esponja para polir o pavimento*:

Instalada através do suporte da esponja para polir o pavimento* na parte inferior do aspirador, a esponja para polir o pavimento* é utilizada para polir pavimentos de mármore, parquet, madeira ou de outros materiais delicados.

NOTA: Não utilize sobre uma superfície atapetada.

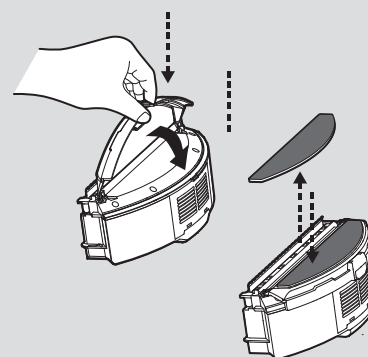
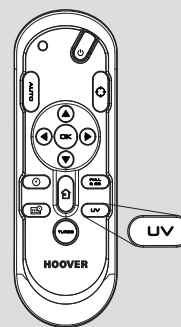
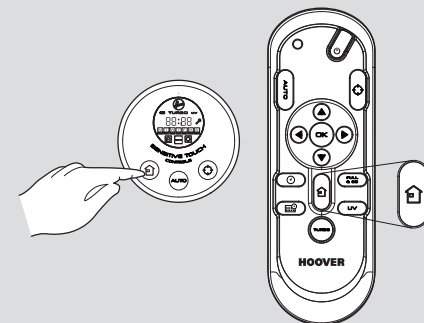

* Apenas Alguns modelos

** Poderá variar dependendo do modelo

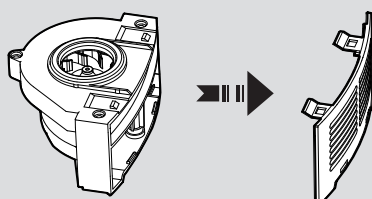
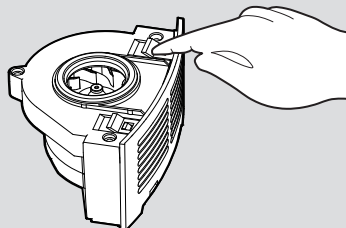
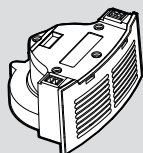
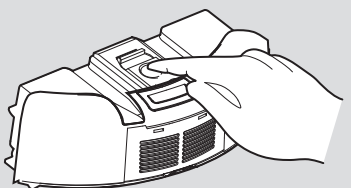
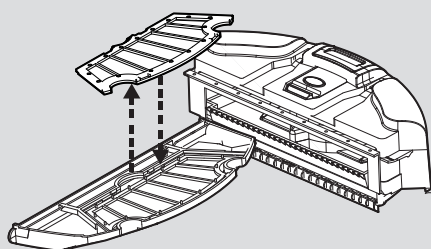
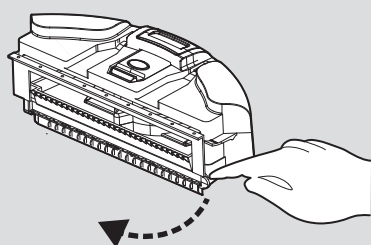
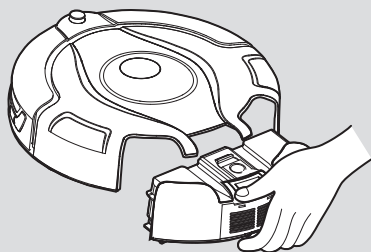
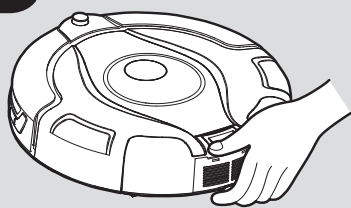

MANTER O SEU ASPIRADOR ROBO.COM²

Antes de efectuar qualquer tarefa de manutenção, certifique-se de que o Robo.com² está desligado.

1. Desligue o Robo.com² e remova-o da estação base de carregamento.
2. Utilize um pano húmido com algum sabão para limpar todas as superfícies. NÃO permita a entrada de água em qualquer parte do produto durante a limpeza.
3. Seque com um pano suave.

Esvaziar o depósito de pó

Esvazie o depósito de pó após cada ciclo de limpeza ou quando o depósito de pó estiver cheio.

1. Desligue o Robo.com² e remova-o da estação base de carregamento.
2. Prima o botão de libertação do depósito de pó e remova o depósito de pó do Robo.com².
3. Segure o depósito de pó sobre um caixote para esvaziá-lo.
4. Utilize a escova de limpeza multiusos sempre que necessário para remover o excesso de pó da superfície interna do depósito de pó.
5. Volte a instalar o depósito de pó no Robo.com².

Limpeza dos filtros

O Robo.com² está equipado com um filtro pré-motor. Para manter o desempenho de limpeza ideal, limpe regularmente o filtro. Os filtros devem ser limpos e lavados após esvaziar o depósito de pó cinco vezes.

IMPORTANTE: O filtro deve ser limpo e lavado após o depósito de pó ter sido esvaziado 5 vezes. Se não limpar o seu filtro, isto poderá resultar num bloqueio de ar, sobreaquecimento ou falha do produto. Isto poderá tornar a sua garantia inválida.

1. Desligue o Robo.com² e remova-o da estação base de carregamento.
2. Prima o botão de libertação do depósito de pó e remova o depósito de pó do Robo.com².
3. Puxe a lingueta da gaveta do filtro para abri-la.
4. Empurre a parte inferior do filtro para fazê-lo sair da base.
5. Bata suavemente e lave manualmente o filtro com água morna. Remova o excesso de água do filtro com um pano seco e deixe secar.
6. Volte a montá-lo após estar completamente seco e coloque-o novamente no aspirador. NÃO utilize o Robo.com² sem ter um filtro instalado.

IMPORTANTE - Verifique e faça manutenção regular aos filtros seguindo as instruções de manutenção do filtro, é também recomendável que compre novos filtros após cada 3ª lavagem do filtro. Isto irá manter o desempenho dos seus aspiradores.

LIMPE REGULARMENTE O FILTRO >>> PUXE PARA ACEDER AO FILTRO >

Limpeza do conjunto do motor

Sob condições normais de utilização, o conjunto do motor não irá necessitar de qualquer manutenção a menos que o filtro do pré-motor não tenha sido instalado correctamente.

1. Desligue o Robo.com² e remova-o da estação base de carregamento.
2. Prima o botão de libertação do depósito de pó e remova o depósito de pó do Robo.com².
3. Prima o botão de libertação do motor para libertá-lo.
4. Vire o motor ao contrário e desencaixe a tampa de exaustão.
5. Limpe utilizando a escova de limpeza multiusos fornecida.

IMPORTANTE: Nunca utilize água para limpar o motor.

* Apenas Alguns modelos

** Poderá variar dependendo do modelo

MANTER O SEU ASPIRADOR ROBO.COM²

Limpeza das escovas do pavimento

Limpe regularmente as escovas do pavimento para manter o máximo desempenho de limpeza.

1. Desligue o Robo.com² e remova-o da estação base de carregamento.
2. Vire o Robo.com² ao contrário.
3. Rode cuidadosamente o conjunto das escovas do pavimento e utilize uma tesoura para cortar e remover quaisquer filamentos, pêlos enrolados, etc.
4. Utilize a escova de limpeza multiusos para remover o excesso de pó.

Substituição das escovas do pavimento

1. Desligue o Robo.com² e vire-o ao contrário.
2. Puxe a patilha de libertação das escovas do pavimento.
3. Eleve o dispositivo de retenção das escovas do pavimento.
4. Remova as duas escovas do pavimento.
5. Limpe o compartimento onde as escovas do pavimento se encontram.
6. Volte a instalar as novas escovas do pavimento, certificando-se de que estão colocadas correctamente.
7. Feche o dispositivo de retenção certificando-se de que fica bloqueado.

Limpeza das rodas de deslocamento

1. Desligue o Robo.com² e vire-o ao contrário.
2. Remova a sujidade ou pêlos presos nas rodas.
3. Limpe as rodas com um pano seco.
4. Verifique se as rodas giram livremente.

* Apenas Alguns modelos

** Poderá variar dependendo do modelo

PT

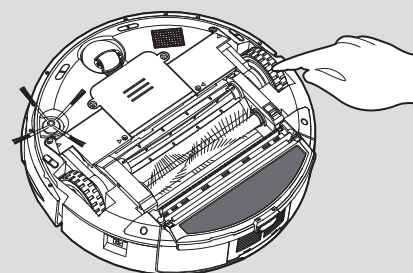
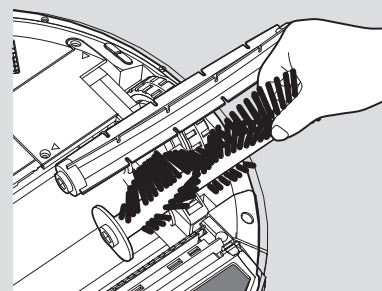
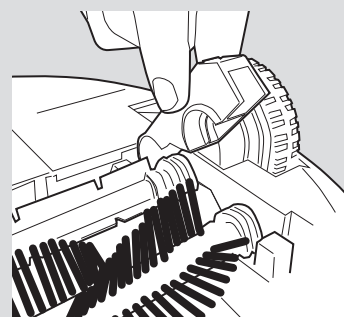
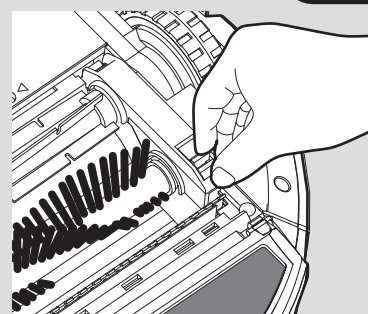

MANTER O SEU ASPIRADOR ROBO.COM²

Limpeza da escova de limpeza das extremidades

A escova de limpeza das extremidades pode desgastar-se facilmente devido a uma utilização intensa, pelo que deve verificar regularmente o seu estado.

1. Desligue o Robo.com² e vire-o ao contrário.
2. Remova o parafuso de retenção com uma chave de fendas.
3. Utilize uma tesoura para remover os pêlos e resíduos presos.

Correcção da deformação da escova de limpeza das extremidades

Por vezes a escova de limpeza das extremidades pode ficar deformada durante o transporte ou quando o produto for utilizado em determinadas condições. Se isso acontecer, é possível recuperar a sua forma original colocando as cerdas em água quente.

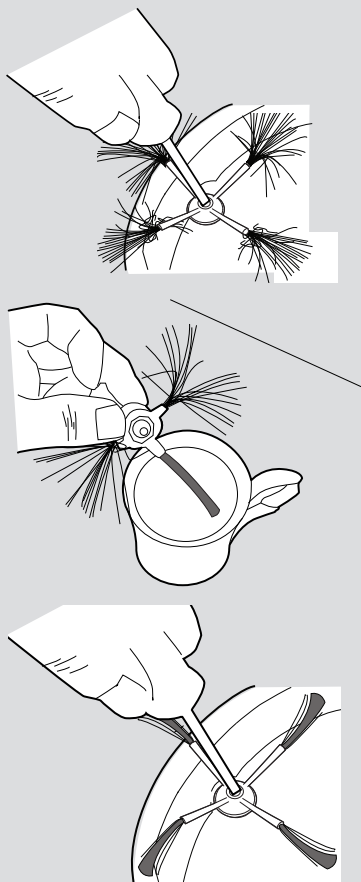

EM BOM ESTADO

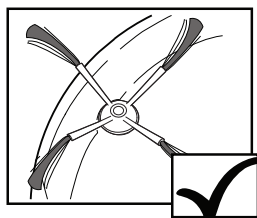

RECUPERÁVEL

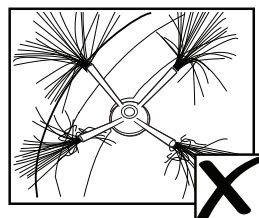

NECESSITA DE SUBSTITUIÇÃO

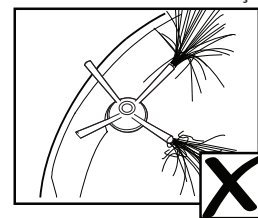

1. Desligue o Robo.com² e vire-o ao contrário.
2. Remova o parafuso de retenção com uma chave de fendas. Remova a escova de limpeza das extremidades.
3. Coloque cuidadosamente as cerdas em água quente.
4. Segure em cada conjunto de cerdas até terem recuperado a forma e estarem alinhadas. Em seguida, remova-as e deixe-as secar.
5. Após estarem completamente secas, volte a montá-las e aparafuse na respectiva posição.

Substituição da escova de limpeza das extremidades

Se a escova de limpeza das extremidades estiver danificada, será necessário substituí-la. É possível obter escovas de limpeza das extremidades de substituição através do seu distribuidor Hoover.

1. Desligue o Robo.com² e vire-o ao contrário.
2. Remova o parafuso de retenção com uma chave de fendas.
3. Remova a escova de limpeza das extremidades antiga e coloque a nova no respectivo sítio.
4. Volte a colocar e aperte o parafuso.

Limpeza da roda frontal

1. Desligue o Robo.com² e vire-o ao contrário.
2. Remova a sujidade ou pêlos presos na roda.
3. Limpe a roda com um pano seco.
4. Verifique se a roda gira livremente.

Limpeza dos sensores do pavimento

Os sensores de detecção do pavimento encontram-se localizados na base do Robo.com². Limpe os sensores sempre que esvaziar o depósito de pó. É recomendada uma limpeza frequente de modo a garantir um desempenho de limpeza ideal e um funcionamento seguro do Robo.com².

1. Desligue o Robo.com² e remova-o da estação base de carregamento.
2. Vire o Robo.com² ao contrário.
3. Utilize um pano seco suave ou um cotonete para limpar os sensores.

* Apenas Alguns modelos

** Poderá variar dependendo do modelo

MANTER O SEU ASPIRADOR ROBO.COM²

Limpeza da janela do sensor

Os sensores de detecção das paredes encontram-se localizados na parte frontal do Robo.com². Limpe a janela dos sensores sempre que esvaziar o depósito de pó. É recomendada uma limpeza frequente de modo a garantir um desempenho ideal do seu Robo.com².

Utilize um pano seco suave ou um cotonete para limpar a janela dos sensores.

Limpeza da esponja para polir o pavimento*

1. Desligue o Robo.com².
2. Prima o botão de libertação do depósito de pó e remova o depósito de pó do Robo.com².
3. Prima o botão de libertação do suporte da esponja para polir o pavimento* e desencaixe-o do depósito de pó.
4. Retire a esponja para polir o pavimento* do suporte da esponja para polir o pavimento* e lave-a manualmente com água morna. Remova a água em excesso e deixe-a secar antes de voltar a utilizá-la.
5. Volte a montá-la quando estiver completamente seca.

Substituição das baterias

Utilize apenas peças de substituição aprovadas no Robo.com². A utilização de peças não aprovadas pela Hoover é perigosa e irá tornar a sua garantia inválida.

Se não for utilizar o Robo.com², a barreira virtual* e o telecomando** durante vários meses, remova as baterias e guarde-as num local seco.

IMPORTANTE: Certifique-se sempre de que o dispositivo está desligado antes de substituir as baterias.

Substituição das baterias do Robo.com²

O Robo.com² está equipado com um conjunto de baterias recarregáveis.

1. Vire o Robo.com² ao contrário e coloque-o sobre uma superfície plana. Remova os parafusos da tampa das baterias e, em seguida, remova a tampa das baterias.
2. Remova o conjunto de baterias antigo e substitua-o por um novo conjunto de baterias, certificando-se de que a polaridade está correcta. Volte a colocar a tampa.
3. Recarregue o Robo.com².

Substituição das pilhas do telecomando**

O telecomando** possui duas pilhas AAA.

1. Faça deslizar a tampa das pilhas para abri-la.
2. Remova as pilhas antigas e substitua-as por novas, certificando-se de que a polaridade está correcta. Volte a colocar a tampa.

Substituição das pilhas da barreira virtual*

A barreira virtual* possui duas pilhas D.

1. Vire a barreira virtual* ao contrário e rode a patilha de retenção. Remova a tampa das pilhas.
2. Remova as pilhas antigas e substitua-as por novas, certificando-se de que a polaridade está correcta. Volte a colocar a tampa.

* Apenas Alguns modelos

** Poderá variar dependendo do modelo

PT

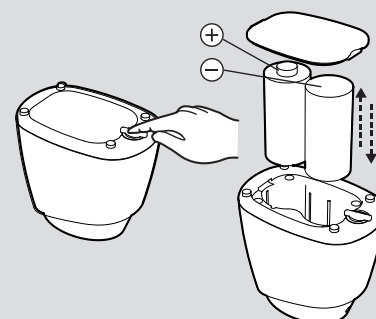
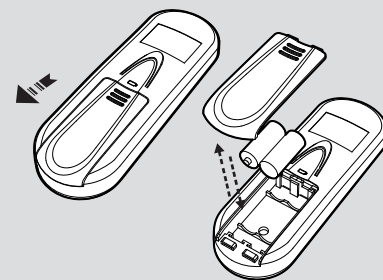
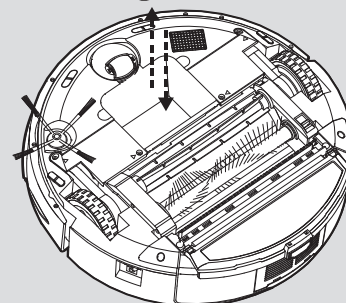
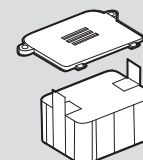
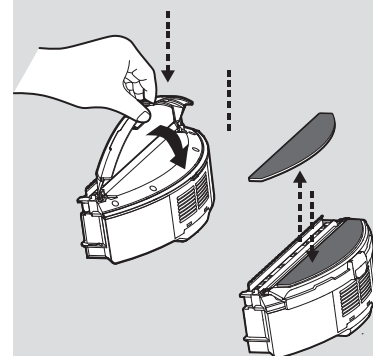
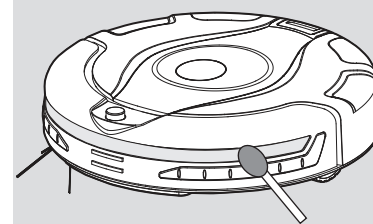

RESOLUÇÃO DE PROBLEMAS

A seguir é apresentada uma lista com os problemas mais comuns e soluções.
Se qualquer destes problemas persistir, contacte o seu representante Hoover local.

O Robo.com ² não funciona	<ul style="list-style-type: none"> • Verifique se o Robo.com² está ligado. • Verifique se o depósito de pó, o filtro e o motor estão limpos. • Verifique se é necessário carregar o Robo.com².
Potência de limpeza reduzida	<p>Desligue e:</p> <ul style="list-style-type: none"> • Esvazie o depósito de pó. • Verifique e limpe o filtro e o motor. • Verifique e limpe as escovas do pavimento • Verifique e limpe os sensores. • Verifique e limpe as rodas de deslocamento.
O telecomando** não funciona	<ul style="list-style-type: none"> • Verifique as pilhas. • Verifique as baterias do Robo.com². • Aproxime o telecomando** do Robo.com².
O Robo.com ² não carrega automaticamente	<ul style="list-style-type: none"> • Certifique-se de que não existem barreiras entre o Robo.com² e a base de carregamento.
O Robo.com ² produz muito ruído durante a limpeza	<ul style="list-style-type: none"> • Limpe o depósito de pó e o filtro. • Verifique se as escovas e as rodas de deslocamento apresentam sujidade e resíduos.
O Robo.com ² deixa de funcionar/limpa intermitentemente	<ul style="list-style-type: none"> • Verifique os períodos de limpeza definidos.
O Robo.com ² não consegue detectar escadas	<ul style="list-style-type: none"> • Verifique e limpe os sensores.
O Robo.com ² está preso	<ul style="list-style-type: none"> • O Robo.com² irá tenta libertar-se, mas em alguns casos é necessário libertá-lo manualmente.
O Robo.com ² não está a funcionar, mas não é exibido qualquer código de erro	<ul style="list-style-type: none"> • Contacte o seu representante Hoover local.

Códigos de erro

Os seguintes códigos podem ser apresentados durante a utilização ou no arranque.

Código de falha	Explicação
Er01	Resíduos presos na escova de limpeza das extremidades. Consulte "Limpeza da escova de limpeza das extremidades".
Er02	Resíduos presos nas escovas do pavimento. Consulte "Limpeza das escovas do pavimento".
Er04	Motor da roda de deslocamento esquerda sobrecarregado. Consulte "Limpeza das rodas de deslocamento".
Er05	Motor da roda de deslocamento direita sobrecarregado. Consulte "Limpeza das rodas de deslocamento".
Er06	Ambos os motores das rodas de deslocamento sobrecarregados. Consulte "Limpeza das rodas de deslocamento".
Er07	A roda de deslocamento esquerda ou direita não está em contacto com o pavimento. Consulte "Limpeza das rodas de deslocamento".
Er08	As baterias do Robo.com ² estão muito quentes. Desligue o Robo.com ² e deixe-o arrefecer durante 30 minutos.
Er09	O depósito de pó não está instalado. Volte a colocar o depósito de pó.

ATENÇÃO: Se qualquer destas falhas persistir. Contacte o seu representante Hoover local. NÃO tente desmontar o Robo.com² sozinho.

* Apenas Alguns modelos

** Poderá variar dependendo do modelo

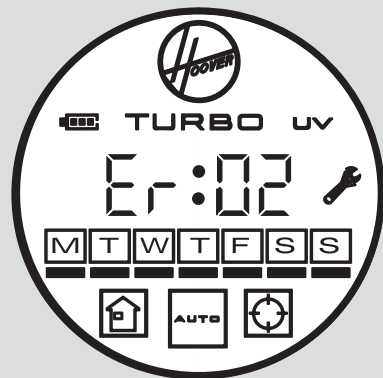

INFORMAÇÕES IMPORTANTES

Peças sobressalentes e consumíveis Hoover

Substitua sempre as peças por peças sobressalentes Hoover genuínas. Pode obtê-las junto do seu representante local ou directamente da Hoover. Quando encomendar peças, mencione sempre o número do seu modelo.

Consumíveis

- Filtro do pré-motor: RB 208 35601261

Peças sobressalentes

- Conjunto de baterias do Robo.com²: RB 201 35601254
- Escovas do pavimento: RB 202 35601255
- Conjunto de pilhas da barreira virtual*: RB 203 35601256
- Telecomando** (RBC003) RB 210 35601274
- Telecomando** (RBC006) RB 211 35601275
- Telecomando** (RBC009) RB 204 35601257
- Estação base de carregamento e transformador eléctrico RB 205 35601258
- Escova de limpeza das extremidades: RB 206 35601259
- Suporte (um não aplicado) e esponja para polir o pavimento (quatro não aplicadas) RB 207 35601260
- Depósito de pó, filtro e motor (RBC003) RB 212 35601276
- Depósito de pó, filtro e motor (RBC 006) RB 213 35601277
- Depósito de pó, filtro e motor (RBC 009) RB 209 35601262

Qualidade

A qualidade das instalações industriais da Hoover foi avaliada de forma independente. Os nossos produtos são fabricados de acordo com um sistema de qualidade que satisfaz os requisitos da norma ISO 9001.

Ambiente

Este aparelho está em conformidade com a Directiva Europeia 2002/96/CE sobre Eliminação de Equipamentos Eléctricos e Electrónicos (EEMEE).

Ao garantir que este produto é eliminado de forma correcta, estará a contribuir para evitar potenciais consequências negativas para o ambiente e a saúde humana, o que pode ocorrer devido a um tratamento inadequado dos resíduos deste produto.

O símbolo no produto indica que este não pode ser tratado como resíduo doméstico. Pelo contrário, deve ser encaminhado para o ponto de recolha aplicável para reciclagem de equipamento eléctrico e electrónico.

A eliminação deve ser realizada em conformidade com as leis ambientais locais relativas à eliminação de resíduos. Para obter informações mais detalhadas sobre o tratamento, recuperação e reciclagem deste produto, contacte as autoridades locais, o serviço de eliminação de resíduos domésticos ou a loja onde adquiriu o produto.



Garantia

As condições de garantia para este aparelho são as definidas pelo nosso representante no país onde foi vendido. Pode obter detalhes sobre estas condições junto do agente a quem adquiriu o aparelho. A factura de venda ou o recibo deverão ser entregues quando apresentar uma reclamação ao abrigo dos termos da garantia.

Sujeito a alteração sem aviso prévio.

* Apenas Alguns modelos

** Poderá variar dependendo do modelo

