

IT**Italiano, 1****DE****Deutsch, 19****NL****Nederlands, 37****ES****Español, 55****PT****Português, 73**

AQUALTIS

AQC9 6F7



! Questo simbolo ti ricorda di leggere questo libretto istruzioni.
! Tenere a portata di mano il presente libretto così da poterlo consultare facilmente a ogni evenienza. Tenere il libretto sempre vicino all'asciugatrice; nel caso in cui l'apparecchio venga venduto o ceduto ad altre persone, ricordarsi di consegnare loro questo libretto, così da permettere anche ai nuovi possessori di conoscere le avvertenze e i suggerimenti sull'utilizzo dell'asciugatrice.
! Leggere attentamente queste istruzioni: le pagine che seguono contengono importanti informazioni sull'installazione e utili suggerimenti sul funzionamento dell'elettrodomestico.

Indice

Informazioni importanti, 2-3

Installazione, 4

Dove installare l'asciugatrice
Aerazione
Collegamento elettrico
Livellamento dell'asciugatrice
Informazioni preliminari

Descrizione dell'asciugatrice, 5

Apertura dello sportello
Caratteristiche
Pannello comandi

Display, 6

Avviamento e programmi, 7-12

Scelta del programma
Programmi speciali
Tabella dei programmi
Comandi

Bucato, 13-14

Suddivisione del bucato
Etichette di manutenzione
Capi particolari
Tempi di asciugatura

Avvertenze e suggerimenti, 15

Sicurezza generale
Risparmio energetico e rispetto dell'ambiente

Cura e manutenzione, 16

Interruzione dell'alimentazione elettrica
Pulizia del filtro dopo ogni ciclo
Controllo del cestello dopo ogni ciclo
Svuotamento del contenitore di raccolta dell'acqua dopo ogni ciclo
Pulizia del filtro Condensatore
Pulizia dell'asciugatrice

Problemi e soluzioni, 17

Assistenza, 18

Ricambi
Assistenza Attiva 7 giorni su 7
Smaltimento

Informazioni importanti

IT

Per un funzionamento efficiente dell'asciugatrice a condensazione è necessario seguire lo schema di manutenzione regolare indicato qui sotto:

Filtro per lanugine – È NECESSARIO pulire la lanugine che si deposita sul filtro dopo ogni ciclo di asciugatura.



Fase 1
Aprire lo sportello dell'asciugatrice.

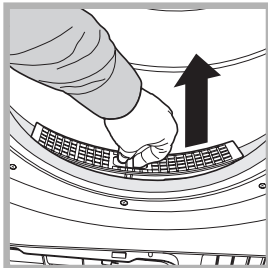

Fase 2
Estrarre il filtro (usando due dita).

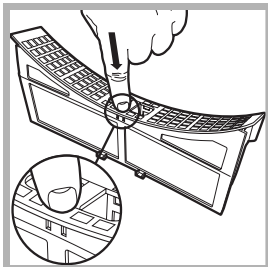

Fase 3
Aprire il filtro sbloccando la clip.

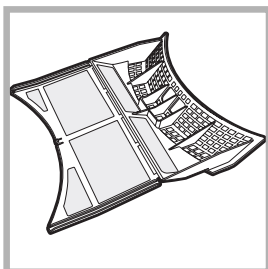

Fase 4
Pulire eventuali depositi di lanugine dalla superficie interna della rete del filtro.

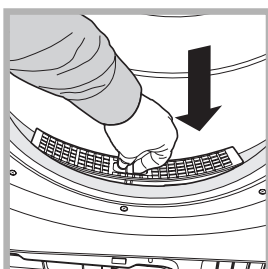

Fase 5
Reinstallare il filtro – Non attivare mai l'asciugatrice senza il filtro inserito in posizione.

La mancata pulizia del filtro dopo ogni ciclo di asciugatura influisce sulle prestazioni di asciugatura della macchina, che impiega più tempo ad asciugare e, di conseguenza, consuma più elettricità durante l'asciugatura.

Contenitore di raccolta dell'acqua – È necessario svuotare il contenitore di raccolta dell'acqua dopo ogni ciclo di asciugatura.

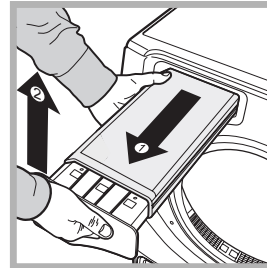

Fase 1
Tirare il contenitore di raccolta dell'acqua verso di voi e rimuoverlo completamente dall'asciugatrice.

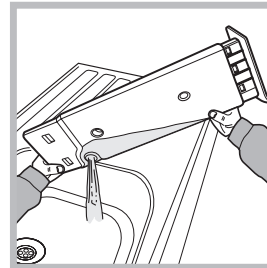

Fase 2
Svuotare tutta l'acqua raccolta nel contenitore.

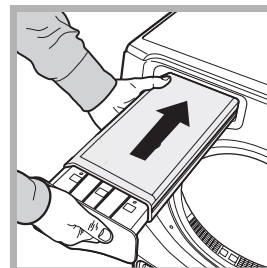

Fase 3
Reinstallare il contenitore di raccolta dell'acqua accertandosi che sia inserito completamente in sede.

Il mancato svuotamento del contenitore di raccolta dell'acqua potrebbe causare:

- L'arresto del riscaldamento della macchina (quindi il carico potrebbe essere ancora umido alla fine del ciclo di asciugatura).

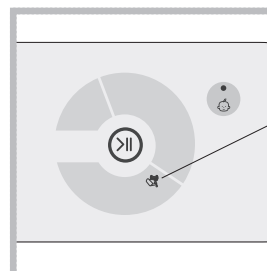

- La spia "Svuota acqua" lampeggia per avvertire che il contenitore è pieno.

! La spia Svuota acqua resta accesa per ricordare di svuotare il contenitore di raccolta dell'acqua all'inizio di ogni programma.

Caricamento del sistema di raccolta dell'acqua
Quando l'asciugatrice è nuova, il contenitore di raccolta dell'acqua non raccoglie finché il sistema non viene caricato. Questa operazione può impiegare 1 o 2 cicli di asciugatura. Una volta caricato, il sistema raccoglie acqua a ogni ciclo.

Filtro del Condensatore - Per un corretto funzionamento il filtro deve essere pulito ogni cinque cicli di asciugatura; tuttavia, per ottimizzare le prestazioni di asciugatura, e per ottenere il minor consumo energetico, ti raccomandiamo di pulire il filtro al termine di ogni ciclo di asciugatura.

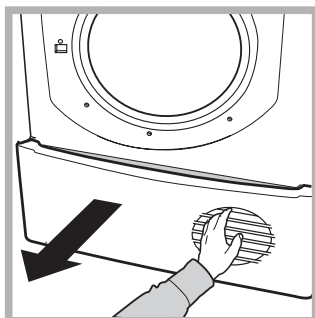

Fase 1
Aprire il coperchio del Condensatore.
- prendere la maniglia e tirare verso di voi.

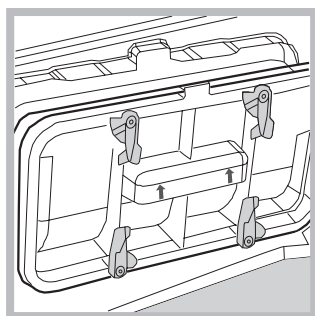

Fase 2
Estrarre l'unità del filtro ruotando le 4 clip portandole nella posizione verticale e tirare verso di voi il filtro. (Potrebbero esserci residui di acqua nel filtro, ciò è normale).

! ATTENZIONE: la parte frontale del condensatore è realizzata con sottili piastre metalliche. Quando lo pulisci, rimuovi o riposizioni l'unità filtrante per la pulizia, fai attenzione a non danneggiarlo e a non tagliarti.

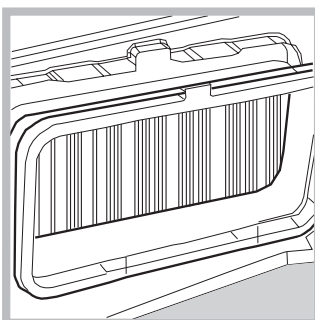

Fase 3
Se si presenta un accumulo di lanugine sulle piastre del condensatore, pulirle con attenzione utilizzando un panno umido, una spugna o l'aspirapolvere. Non utilizzare le dita.

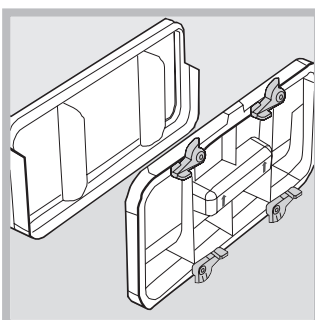

Fase 4
Separare le due parti del filtro, rimuovere i depositi di lanugine presenti nella parte interna della retina del filtro. Pulire la guarnizione del filtro. Riasssemblare le due parti.

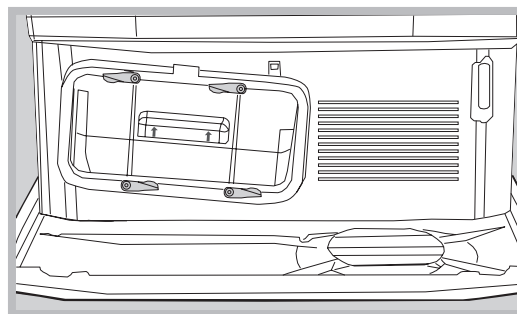

Fase 5
Reinserire il filtro – assicurarsi che l'unità sia interamente inserita, ruotare le 4 clip portandole nella posizione orizzontale.

La mancata pulizia del Filtro del Condensatore diminuisce l'efficienza di asciugatura e potrebbe danneggiare la vostra asciugatrice. Per ottimizzare le prestazioni di asciugatura si consiglia di pulire il filtro del Condensatore dopo ogni ciclo di asciugatura.

Installazione

IT

Dove installare l'asciugatrice

• Le fiamme possono danneggiare l'asciugatrice, che deve pertanto essere installata lontano da cucine a gas, stufe, termosifoni o piani di cottura. L'asciugatrice deve essere installata in un ambiente con temperatura compresa tra 20 e 23 °C per ottenere prestazioni ottimali.

Il corretto funzionamento è comunque garantito tra 14 e 30°C. Se l'elettrodomestico deve essere installato sotto un banco da lavoro è necessario lasciare uno spazio di 10 mm tra il pannello superiore dell'elettrodomestico e altri oggetti posti sopra di esso, e uno spazio di 15 mm tra i lati dell'elettrodomestico e le pareti o gli arredi accanto a esso. In questo modo viene garantita una sufficiente circolazione d'aria.

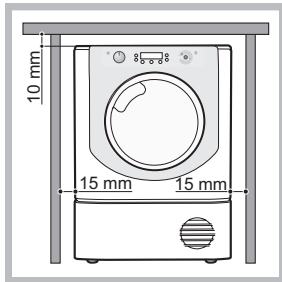

Aerazione

• Quando l'asciugatrice è attiva deve essere presente una sufficiente aerazione. Assicurarsi di installare l'asciugatrice in un ambiente non umido e dotato di un'adeguata circolazione d'aria. Il flusso d'aria attorno all'asciugatrice è fondamentale per consentire la condensazione dell'acqua prodotta durante il lavaggio; l'asciugatrice non funziona correttamente se posizionata in uno spazio chiuso o all'interno di un mobile.

! Se l'asciugatrice viene utilizzata in una stanza piccola o fredda è possibile che si generi un po' di condensa.

! Non è consigliabile installare l'asciugatrice in un armadio; l'elettrodomestico non deve mai essere installato dietro una porta chiudibile a chiave, una porta scorrevole o una porta con cardine sul lato opposto dello sportello dell'asciugatrice.

Scarico dell'acqua

Se la macchina viene collocata vicino a un tubo di scarico è possibile far defluire l'acqua condensata direttamente senza dover impiegare il contenitore di raccolta dell'acqua. In questo caso non è più necessario svuotare il contenitore di raccolta dell'acqua dopo ogni ciclo. Se l'asciugatrice viene posizionata sopra o di fianco a una lavatrice può condividere lo stesso scarico. È sufficiente scollegare il tubo indicato alla figura A e collegarlo allo scarico. Se lo scarico si trova più lontano della lunghezza del tubo, per raggiungerlo è possibile acquistare e collegare un tubo di diametro identico e della lunghezza necessaria. Per installare il nuovo tubo è sufficiente sostituire quello esistente come indicato alla figura B inserendolo nella stessa posizione.

! Lo scarico deve trovarsi ad un'altezza inferiore ad 1 metro dal pavimento.

! Dopo avere installato l'asciugatrice accertarsi che il tubo di scarico non sia piegato né contorto.

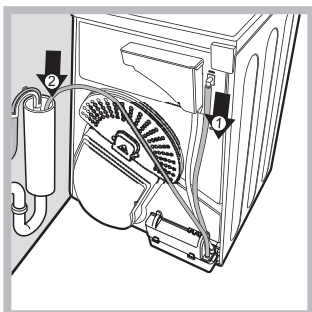

Fig. A

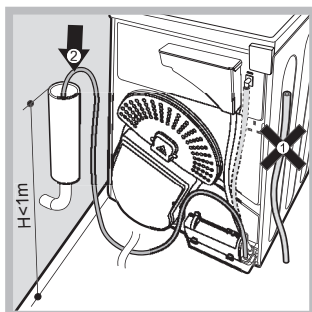

Fig. B

Collegamento elettrico

Prima di inserire la spina nella presa elettrica verificare quanto segue:

- Accertarsi che le mani siano asciutte.
- La presa deve essere dotata di messa a terra.
- La presa deve essere in grado di supportare la potenza massima prevista per la macchina, indicata sulla targhetta dei dati di esercizio (vedi Descrizione dell'asciugatrice).
- La tensione di alimentazione deve essere compresa nei valori indicati sulla targhetta dei dati di esercizio (vedi Descrizione dell'asciugatrice).
- La presa deve essere compatibile con il tipo di spina dell'asciugatrice. In caso contrario, provvedere alla sostituzione della presa o della spina.

! Non utilizzare prolunghe.

! L'asciugatrice non può essere installata in ambienti esterni, anche se riparati. Può essere infatti molto pericoloso esporre questo elettrodomestico alla pioggia o a temporali.

! Dopo l'installazione dell'asciugatrice il cavo elettrico e la spina devono rimanere a portata di mano.

! Il cavo elettrico non deve essere né piegato né schiacciato.

! Se la spina da sostituire è di tipo incorporato, è necessario smaltirla in maniera sicura. NON lasciarla dove può essere inserita in una presa e provocare scosse elettriche.

! Il cavo elettrico deve essere controllato periodicamente e sostituito utilizzando un cavo specifico per questa asciugatrice, che può essere installato unicamente da tecnici autorizzati (vedi Assistenza). I cavi elettrici nuovi o più lunghi vengono forniti dai rivenditori autorizzati a un costo aggiuntivo.

! Il produttore declina qualsiasi responsabilità qualora non ci si attenga a queste regole.

! In caso di dubbio su quanto sopra indicato, contattare un elettricista qualificato.

Livellamento dell'asciugatrice

L'asciugatrice deve essere installata in piano per funzionare correttamente.

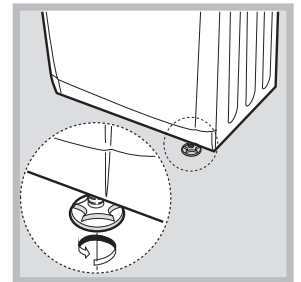
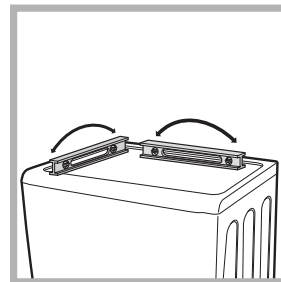

Dopo aver installato l'asciugatrice nella posizione definitiva, controllare il suo livello prima da lato a lato, quindi da davanti a dietro.

Se l'asciugatrice non è in piano, regolare i due piedini anteriori in alto o in basso, finché non si posiziona in piano.

Informazioni preliminari

Una volta installata l'asciugatrice, prima di metterla in funzione pulire l'interno del cestello e rimuovere lo sporco che può essersi accumulato durante il trasporto.

ATTENZIONE: prima di utilizzare la tua asciugatrice assicurati che sia rimasta in posizione verticale per almeno 6 ore.

Descrizione dell'asciugatrice

Apertura dello sportello

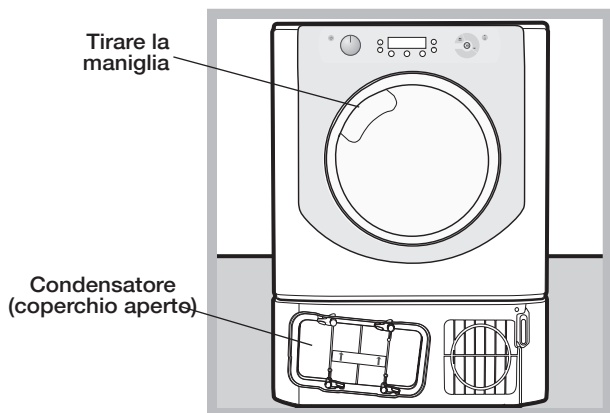

Caratteristiche

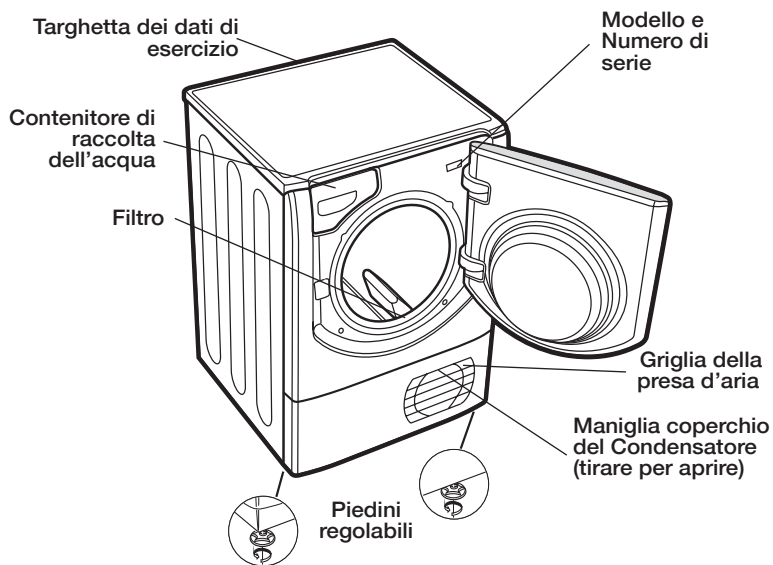

Pannello comandi

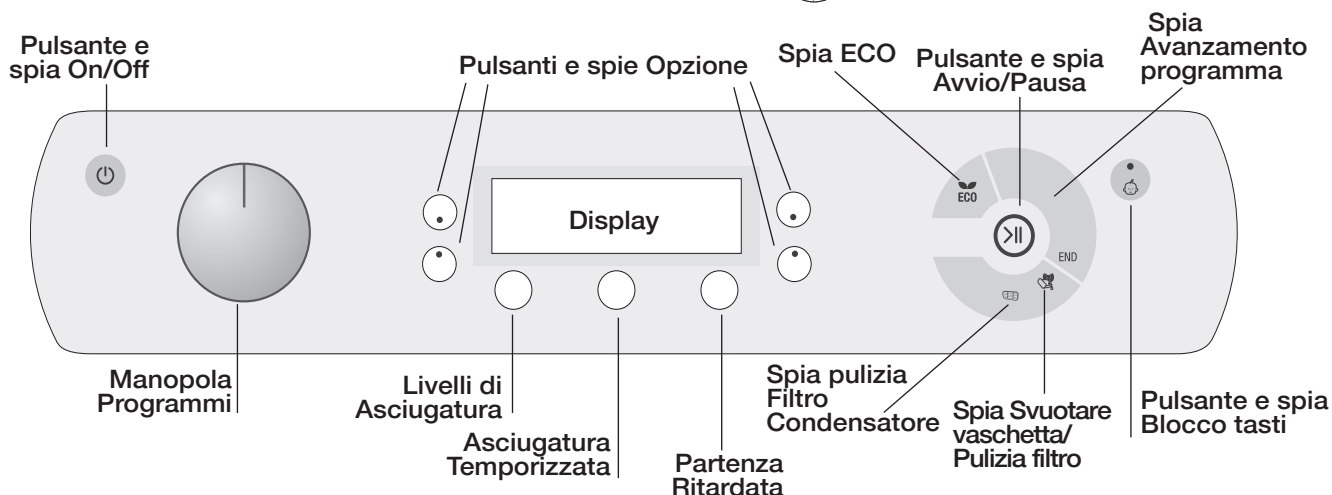

Il pulsante/Spia On/Off , se l'asciugatrice è in funzione e viene premuto per più di 3 secondi il dryer si spegne. La spia segnala che l'asciugatrice è in funzione o è pronta per la scelta del programma.

La manopola **Programmi** consente di impostare il programma: ruotare finché l'indicatore non è direzionato verso il programma desiderato (vedi *Avviamento e programmi*).

I pulsanti/spie **Opzione** consentono di scegliere le opzioni disponibili per il programma selezionato. Le spie si accendono per indicare che l'opzione è stata selezionata (vedi *Avviamento e programmi*).

Il **Display** è dotato di tre sezioni: Asciugatura automatica = livello di asciugatura, Asciugatura a tempo = tempo di asciugatura e Tempo residuo / Partenza ritardata, ciascuno con un corrispondente pulsante di selezione (vedi *Display*).

Pulsante **AVVIO/PAUSA** con spia di segnalazione : quando la spia verde lampeggia lentamente, premere il pulsante per avviare il programma. Quando il ciclo è avviato, la spia di segnalazione resta sempre accesa. Per mettere il programma in pausa premere nuovamente il pulsante; la spia diventa di colore arancione e inizia di nuovo a lampeggiare. Per riavviare il programma dal punto in cui era stato interrotto, premere nuovamente il pulsante (vedi *Avvio e programmi*).

Nota: questa spia lampeggia di colore ambra a fine ciclo se è stata attivata la funzione "Antipiega".

Le spie di avanzamento del programma accendendosi

indicano i singoli stati del programma in corso (vedi *Avvio e programmi*).

La spia **Svuota acqua "H2O"** indica che è necessario svuotare il contenitore di raccolta dell'acqua. La spia si spegne alcuni secondi dopo il reinserimento del contenitore di raccolta dell'acqua vuoto; affinché ciò avvenga l'asciugatrice deve essere in funzione (vedi *Comandi*). Nota: se il contenitore di raccolta dell'acqua è pieno sul display viene visualizzato "H2O" e la spia  lampeggia, il calore viene spento e i capi non vengono asciugati.

La spia  **Svuotare vaschetta pulizia filtro** prima di ogni programma ricorda che è fondamentale pulire il filtro e svuotare il contenitore dell'acqua ogni volta prima di utilizzare l'asciugatrice (vedi *Cura e manutenzione*).

La spia del **Filtro Condensatore**  segnala che è necessario pulire il filtro ad intervalli regolari (vedi *Cura e manutenzione*).

Pulsante/spia  **Blocco tasti** Tenere premuto questo pulsante dopo avere scelto il programma e le opzioni desiderate. In questo modo non è possibile modificare le impostazioni di programmazione.

Quando la spia è accesa gli altri pulsanti e la manopola dei programmi sono disattivati. Per disattivare il blocco tenere premuto il pulsante; la spia si spegne.

Spia ECO: questa spia è accesa quando si scelgono le opzioni a risparmio energetico (vedi *Comandi*).

Display

IT

Il Display è dotato di tre sezioni, ciascuna con il relativo pulsante.

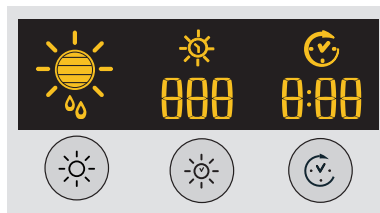



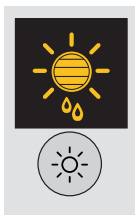



Asciugatura automatica



Dopo avere scelto un programma dotato dell'opzione Asciugatura automatica, premere più volte il pulsante finché non viene visualizzato il livello di asciugatura automatica desiderato. Se l'opzione di asciugatura automatica non è disponibile, il display lampeggia e vengono emessi tre segnali acustici.

! Alcuni programmi di asciugatura non sono compatibili con tutti e i livelli di asciugatura automatica.

Livelli di asciugatura disponibili

-  **Umido:** il livello più delicato che fa sì che gli indumenti non sgocciolino. Il livello perfetto dopo il lavaggio a mano per stendere gli indumenti se non si desidera asciugarli completamente in asciugatrice.
-  **Stirare:** un'asciugatura molto delicata. Utile per i capi da stirare dopo l'asciugatura.
-  **Appendere plus:** il livello per appendere i tuoi capi delicati (come le tende).
-  **Appendere:** il livello di asciugatura per appendere gli indumenti.
-  **Ripiegare Delicati:** ideale per i capi delicati che devono essere ripiegati e riposti nell'armadio.
-  **Ripiegare:** gli indumenti sono completamente asciutti e pronti da piegare e riporre nell'armadio.
-  **Indossare:** utilizzato per indumenti da indossare immediatamente una volta completato il ciclo.

Asciugatura temporizzata

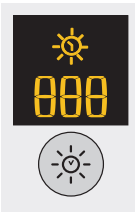

Dopo avere selezionato un programma con un'opzione di asciugatura a tempo, per inserire il tempo di asciugatura premere il pulsante A tempo. A ogni singola pressione di questo pulsante sul display viene visualizzata la durata di asciugatura scelta (*vedi Avvio e programmi*). Ad ogni pressione si riduce il tempo impostato **220, 180, 150, 120, 90, 60, 40** e quindi si ripete. Se l'opzione di asciugatura a tempo non è disponibile il display lampeggia e vengono emessi tre segnali acustici. La selezione del tempo resta visualizzata dopo l'avvio del programma e se lo si desidera può essere cambiata durante il ciclo/programma.

! È possibile scegliere il livello di asciugatura automatica oppure il tempo di asciugatura.

Partenza ritardata



Dopo avere selezionato un programma dotato di opzione di partenza ritardata è possibile scegliere il tempo di avvio ritardato.

Ciascuna pressione del pulsante di Partenza ritardata  consente di incrementare l'impostazione di ritardo a incrementi di 1 ora da "1h" a "24h", quindi "OFF" e dopo cinque secondi il ritardo viene cancellato.

Per i ritardi di 10 ore o superiori sul display viene visualizzato il conto alla rovescia del tempo in ore fino a 10 ore, quindi "9:59" e successivamente il conto alla rovescia in minuti. Per i ritardi di 9 ore o inferiori sul display vengono visualizzate ore e minuti, quindi il conto alla rovescia in minuti per l'intero ritardo.

Dopo aver premuto il pulsante Start/Pause, >|| se lo si desidera, si può modificare o cancellare il valore del ritardo.

Quando il periodo di ritardo finisce il simbolo  si spegne e viene visualizzato il **Tempo residuo**.

Se è stata selezionata un'asciugatura a tempo, durante la programmazione sul display viene visualizzato il tempo di asciugatura unicamente nel display dell'asciugatura a tempo centrale. Dopo avere premuto il pulsante di avvio si accende il display del tempo della macchina, dove è possibile visualizzare il conto alla rovescia della durata del programma.

Tempo residuo

Se l'icona del ritardo  è spenta, il tempo visualizzato è il **Tempo residuo** del programma in funzione.

Quando vengono selezionati programmi a tempo, il tempo visualizzato durante il ciclo è il tempo residuo effettivo.

Quando viene selezionato un programma automatico, il tempo visualizzato è una stima del tempo residuo.

Quando viene selezionato il programma sul display è visualizzato il tempo necessario per asciugare un carico pieno; dopo circa 10 minuti il dispositivo di controllo calcola una stima più accurata del tempo di ciclo.





Il tempo residuo viene visualizzato in ore e minuti e il conto alla rovescia viene modificato di minuto in minuto.

I due punti tra le ore e i minuti visualizzati sul display lampeggiano per mostrare che il conto alla rovescia è attivo.

Sul display sono anche visualizzati eventuali problemi dell'asciugatrice; in questo caso sul display viene visualizzata una F seguita da un codice di errore e le quattro spie di opzione e la spia della pausa lampeggiano in colore arancione (*vedi Problemi e soluzioni*).

Avvio e programmi

Scelta del programma

1. Inserire la spina dell'asciugatrice nella presa di alimentazione elettrica.
2. Selezionare il bucato in base al tipo di bucato (vedi *Bucato*).
3. Aprire lo sportello e accertarsi che il filtro sia pulito e in posizione, e che il contenitore di raccolta dell'acqua sia vuoto e posizionato correttamente (vedi *Manutenzione*).
4. Caricare la macchina facendo attenzione che nessun capo si frapponga tra lo sportello e la relativa guarnizione. Chiudere lo sportello.
5. Se la spia ON/Off non è accesa premere il relativo pulsante .
6. Premere il pulsante di selezione Programmi corrispondente al tipo di tessuto da asciugare, controllando la tabella dei programmi (vedi *Programmi*) e le indicazioni per ciascun tipo di tessuto (vedi *Biancheria*).
7. Se disponibili, scegliere le opzioni di Asciugatura automatica  o di Asciugatura a tempo  premendo il relativo pulsante finché non viene raggiunto il livello o il tempo desiderato.
- ! Per ulteriori informazioni consultare la tabella dei programmi.
8. Se necessario impostare il tempo di ritardo e le altre opzioni (vedi *Display*).
9. Se si desidera che il segnalatore acustico si avvii alla fine del programma, premere il pulsante ALLARME .
- Nota:** se avete selezionato l'opzione Anti Piega, questa opzione non è disponibile.
10. Per iniziare premere il pulsante AVVIO . Sul display viene visualizzato il tempo residuo stimato. Durante il programma di asciugatura è possibile controllare il

bucato ed estrarre i capi che si sono asciugati lasciando gli altri. Dopo avere richiuso lo sportello, premere AVVIO per mettere di nuovo in funzione la macchina.

Se apri lo sportello per verificare lo stato di asciugatura dei capi otterrai un allungamento dei cicli di asciugatura perché il compressore del condensatore attenderà 5 minuti prima di ripartire dopo che avrai richiuso lo sportello ed azionato il tasto start (vedi "Comandi").

11. Durante gli ultimi minuti dei programmi di asciugatura prima del termine del programma viene avviata la fase finale di ASCIUGATURA A FREDDO (i tessuti vengono raffreddati); è necessario lasciare sempre terminare questa fase.

12. Se il programma è terminato il segnalatore acustico suona 3 volte e il display visualizza END (nota: se l'opzione ALLARME è stata selezionata, il segnalatore acustico suona tre volte, ogni 30 secondi per 5 minuti). Aprire la porta, estrarre il bucato, pulire il filtro e reinserirlo in sede. Svuotare il contenitore di raccolta dell'acqua e reinserirlo in posizione (vedi *Manutenzione*).

Se è stata selezionata l'opzione Anti Piega  e non si rimuove il bucato immediatamente, i capi vengono fatti ruotare di tanto in tanto per 10 ore o finché non viene aperto lo sportello.

13. Scollegare l'asciugatrice dalla rete elettrica.

Modalità stand by

Questo asciugatore, in conformità alle nuove normative legate al risparmio energetico, è dotata di un sistema di autospegnimento (stand by) che entra in funzione dopo circa 30 minuti nel caso di non utilizzo. Tenere premuto il pulsante ON/OFF fino a quando l'asciugatrice non riprende a funzionare.

Programmi speciali

Programma Stira facile

Stira facile è un breve programma di 10 minuti (8 minuti di riscaldamento seguiti da 2 minuti di asciugatura a freddo) che gonfia le fibre dei tessuti rimasti nella stessa posizione per un lungo periodo di tempo. Il ciclo distende le fibre dei capi agevolandone la stiratura e la piegatura.

! Stira facile non è un programma di asciugatura e non va quindi utilizzato con capi ancora bagnati.

Per risultati ottimali:

1. Non caricare il cestello oltre la capacità massima. I seguenti valori si riferiscono al peso dei capi asciutti:

Tessuto:	Max
Cotone e Misto cotone	2,5 kg
Sintetici	2
Jeans	2

2. Svuotare l'asciugatrice subito dopo la fine del programma; appendere, piegare o stirare i capi e poi riporli nell'armadio. Se ciò non fosse possibile ripetere il programma. L'effetto prodotto da Stira facile varia da tessuto a tessuto. I migliori effetti si ottengono su tessuti tradizionali quali cotone e misto cotone, mentre sono meno evidenti su fibre acriliche e su materiali quali il Tencel®.

Programma Lana

- Questo è un programma dedicato ai capi che sopportano l'asciugatura a tamburo contrassegnati con il simbolo .
- Può essere usato per carichi fino a 1 kg (circa 3 maglioni).
- Si consiglia di rivoltare i capi prima dell'asciugatura.

• I carichi asciugati con questo programma sono solitamente pronti da indossare, ma in alcuni capi più pesanti i bordi potrebbero essere leggermente umidi. Lasciarli asciugare naturalmente, poiché un ulteriore processo di asciugatura potrebbe danneggiare i capi.

! Al contrario di altri materiali, il meccanismo di restringimento della lana è irreversibile, cioè il capo non ritorna alla dimensione e alla forma originale.

! Questo programma non è indicato per i capi acrilici.

Jeans

- Questo programma è dedicato ai jeans realizzati in cotone denim. Prima di asciugare i jeans rivoltare le tasche anteriori.
- Può essere usato per carichi fino a 3 kg (circa 4 paia).
- Inoltre, può essere usato su altri capi realizzati nello stesso materiale, quali giacche.
- La durata di questo programma dipenderà; dalla dimensione del carico, dal livello di asciugatura selezionato e dalla velocità di centrifuga utilizzato nel lavaggio.
- I carichi asciugati utilizzando questo programma sono solitamente pronti da indossare; i bordi o le cuciture possono essere leggermente umidi. In questo caso provare a rivoltare i jeans e a riattivare il programma per un breve periodo.
- Utilizzare questo ciclo unicamente per i carichi in cotone 100%, non mescolare capi di colori scuri e chiari. Non impiegare questo programma per capi con ricami e accessori (spille, ...); rivoltare le tasche
- ! Non si consiglia di usare questo programma se i jeans sono dotati di elastici applicati in vita o di ricami.

Programmi speciali

Programmi per Camicie

Camicie - Alta Temperatura

- Questo programma è dedicato alle camicie realizzate in cotone.
- Può essere usato per carichi fino a 3 kg (circa 12 camicie).
- La durata di questo programma dipenderà; dalla dimensione del carico, dal livello di asciugatura selezionato e dalla velocità di centrifuga utilizzato nel lavaggio.
- I carichi asciugati utilizzando questo programma sono solitamente pronti da indossare; i bordi o le cuciture possono essere leggermente umidi. In questo caso provare a rivoltare le camicie e a riattivare il programma per un breve periodo.

Camicie - Bassa Temperatura

- Questo programma è dedicato alle camicie realizzate in materiali sintetici o in materiali misti naturali e sintetici quali poliestere e cotone.
- Può essere usato per carichi fino a 3 kg (circa 12 camicie).
- La durata di questo programma dipenderà; dalla dimensione del carico, dal livello di asciugatura selezionato e dalla velocità di centrifuga utilizzato nel lavaggio.
- I carichi asciugati utilizzando questo programma sono solitamente pronti da indossare; i bordi o le cuciture possono essere leggermente umidi. In questo caso provare a rivoltare le camicie e a riattivare il programma per un breve periodo.

Seta

- Questo è il programma per l'asciugatura della seta delicata.
- Può essere usato per carichi fino a 0,5 kg.
- La durata di questo programma dipenderà; dalla dimensione del carico, dal livello di asciugatura selezionato e dalla velocità di centrifuga utilizzato nel lavaggio.
- I carichi asciugati con questo programma sono solitamente pronti da utilizzare, ma in alcuni capi più pesanti i bordi potrebbero essere leggermente umidi. In questo caso provare a estrarre il carico, aprire i capi e riattivare il programma per un breve periodo.
- Solo per i capi con etichetta per asciugatura a tamburo.

Programmi per piumini

- ! Con questo programma prestare attenzione a non asciugare articoli danneggiati, poiché l'imbottitura potrebbe intasare il filtro e il condotto dell'aria con il conseguente pericolo di incendio.
- Deve essere usato unicamente per piumoni a una piazza; non adatto a piumoni a due piazze o più grandi.
- I carichi asciugati utilizzando questo programma sono solitamente pronti all'uso, ma possono essere leggermente umidi in alcuni punti. In questo caso provare a estrarre il carico, aprire i capi e scuoterli e riattivare il programma per un breve periodo.
- Adatto anche per giacche in piumino.

Piumini - Alta Temperatura

- Questo è il programma per l'asciugatura dei piumini dotati di sacco in cotone e imbottitura in piumino.
- La durata di questo programma dipenderà; dalla dimensione del carico e dalla velocità di centrifuga utilizzato nel lavaggio.
- Solamente per piumini o capi con etichetta che ne stabilisce l'idoneità per l'asciugatura (TD) con sacco in cotone e imbottitura in piumino o piuma, non per materiali sintetici.

Piumini - Bassa Temperatura

- Questo è il programma per l'asciugatura dei piumini imbottiti con materiali sintetici.
- La durata di questo programma dipenderà; dalla dimensione del carico e dalla velocità di centrifuga utilizzato nel lavaggio.
- Solamente per piumini o capi con etichetta TD. Alcune giacche sintetiche possono contenere materiali infiammabili: verificare che l'etichetta del capo lo indichi idoneo all'asciugatura.

Baby Delicato

- Questo programma serve per asciugare gli indumenti e la biancheria dei lettini dei neonati (cotone e ciniglia) e per asciugare indumenti delicati.
- Non asciugare articoli quali bavaglini e mutandine copri pannolino con rivestimenti in plastica.
- Può essere usato per carichi fino a 2 kg.
- La durata di questo programma dipenderà; dalla dimensione del carico, dal livello di asciugatura selezionato e dalla velocità di centrifuga utilizzato nel lavaggio. e.
- I carichi asciugati con questo programma sono solitamente pronti da utilizzare, ma in alcuni capi più pesanti i bordi potrebbero essere leggermente umidi. In questo caso provare a rivoltare i capi e a riattivare il programma per un breve periodo.

Biancheria "7 giorni"

- Questo programma viene utilizzato per le lenzuola e gli asciugamani in cotone.
- Può essere impiegato per carichi fino a 9 kg.
- La durata di questo programma dipenderà; dalla dimensione del carico, dal livello di asciugatura selezionato e dalla velocità di centrifuga utilizzato nel lavaggio.
- I carichi asciugati con questo programma sono pronti all'uso, ma i bordi o le cuciture potrebbero presentarsi leggermente umidi, specialmente nei capi di grandi dimensioni. In questo caso, provate a distendere i capi ed avviate nuovamente il programma per un periodo più breve.

Rinfresca

Grazie ad un flusso di aria fresca, l'ossigeno penetra nelle fibre e rimuove dagli indumenti gli odori sgradevoli, come il fumo di sigaretta, l'odore di fritto e lo smog. Con questo breve programma è possibile rinfrescare gli indumenti in soli 20 minuti.

! Il programma per aerare i capi non è stato pensato per asciugarli: quindi non utilizzatelo con i capi bagnati.

- Benché possa essere impiegato con carichi di ogni dimensione (fino a 9 kg), risulta particolarmente efficace con i carichi di dimensioni ridotte.

Programma di 20 minuti per aerare i capi con aria fresca. Può essere utilizzato anche per rinfrescare capi di vestiario caldi.

Anti Allergy

• Il nuovo ciclo Anti-Allergy è un trattamento utilizzato per ridurre al minimo o eliminare gli acari della polvere domestica o il polline nel carico della biancheria, mantenendo una temperatura molto alta (70°) per un lungo periodo (80 minuti). Nel corso del processo di asciugatura gli acari vengono uccisi dalla alta temperatura e dall'ambiente con un basso tasso di umidità.

Carico: 9 Kg (carico bagnato) - Carico: 4 Kg (carico asciutto). Livello di asciugatura: solo Ripiegare.

Asciugatura Rapida

• Il tempo di asciugatura per i piccoli carichi è molto ridotto con un altissimo risparmio di tempo fino al 53% per il cotone (con Alta Temperatura) e 50% per le fibre sintetiche (con Bassa Temperatura).

Carico: 1 Kg. Livello di asciugatura: solo Ripiegare.

Tessuti Tecnici

• Questo programma è dedicato all'asciugatura di tessuti idrorepellenti e giacche a vento (es. goretex, poliestere, nylon).

L'asciugatura dopo il lavaggio ha un benefico effetto sull'indumento in quanto riattiva il trattamento idrorepellente.

Può essere usato per carichi fino a 2 kg. La durata di questo programma dipenderà; dalla dimensione del carico, dal livello di asciugatura selezionato e dalla velocità di centrifuga utilizzato nel lavaggio. Livello di asciugatura: solo Ripiegare.

Caldo Abbraccio

• Questo Il ciclo aiuta a scaldare gli asciugamani e gli accappatoi per una piacevole sensazione di calore dopo il bagno o la doccia. Serve anche a riscaldare gli indumenti prima di indossarli in inverno.

Il ciclo riscalda gli indumenti a 37° (temperatura del corpo) e mantiene la stessa temperatura fino a quando l'utente non interrompe il ciclo. Carico: 3 Kg.

! Nota: ad inizio ciclo l'icona  ruota ed al raggiungimento della temperatura richiesta inizia a lampeggiare.

Ciclo Scuri



























































































































Questo programma aiuta a mantenere i tuoi capi scuri controllando la velocità del motore e la rotazione del cesto; insieme al controllo della temperatura, che risulta più bassa.























• può essere utilizzato per Cotone ed Jeans su ogni carico sino ad un massimo di 3 kg.

• la durata di questo programma dipenderà; dalla dimensione del carico, dal livello di asciugatura selezionato e dalla velocità di centrifuga utilizzato nel lavaggio.

Tabella dei programmi

















! Se la spia On/Off non è accesa premere il relativo pulsante , quindi scegliere il programma.

Programma	Funzione	Impostazione	Note / Opzioni disponibili
 Stira Facile	Programma breve (circa 10 minuti) che ammorbidisce le fibre dei capi così da agevolare la stiratura.	<ol style="list-style-type: none"> 1. Posizionare la manopola PROGRAMMI su . 2. Selezionare l'opzione Allarme se richiesta. 3. Premere il pulsante di avvio/pausa . 	Non è un programma di asciugatura (vedi la pagina precedente). Opzioni disponibili Allarme  .
 Rinfresca	Programma di 20 min. che arieggia i capi con aria fresca.	<ol style="list-style-type: none"> 1. Posizionare la manopola PROGRAMMI su . 2. Selezionare l'opzione Allarme se richiesta. 3. Premere il pulsante di avvio/pausa . 	Allarme  .
 Cotone	Asciuga i capi in cotone. N.B: Carico max. 6 kg (con Bassa Temperatura)	<ol style="list-style-type: none"> 1. Posizionare la manopola PROGRAMMI su . 2. Scegliere Asciugatura automatica  o Asciugatura a tempo  (vedi la pagina seguente). 3. Selezionare le eventuali opzioni richieste. 4. Premere il pulsante di avvio/pausa . 	Allarme  o Anti Piega  . Partenza ritardata  . Alta Temperatura  . Asciugatura Soft  . Opzione asciugatura automatica: Umido  , Stirare  , Appendere Plus  , Appendere  , Ripiegare Delicati  , Ripiegare  , Indossare  .
 Camicie	Asciuga le camicie.	<ol style="list-style-type: none"> 1. Posizionare la manopola PROGRAMMI su . 2. Scegliere Asciugatura automatica  o Asciugatura a tempo  (vedi la pagina seguente). 3. Selezionare le eventuali opzioni richieste. 4. Premere il pulsante di avvio/pausa . 	Allarme  o Anti Piega  . Partenza ritardata  . Alta Temperatura  . Asciugatura Soft  . Opzione asciugatura automatica: Umido  , Stirare  , Appendere Plus  , Appendere  , Ripiegare Delicati  , Ripiegare  .
 Jeans	Asciuga i capi in jeans.	<ol style="list-style-type: none"> 1. Posizionare la manopola PROGRAMMI su . 2. Scegliere Asciugatura automatica  (vedi la pagina seguente). 3. Selezionare le eventuali opzioni richieste. 4. Premere il pulsante di avvio/pausa . 	Allarme  o Anti Piega  . Partenza ritardata  . Opzione asciugatura automatica: Umido  , Stirare  , Appendere Plus  , Appendere  , Ripiegare Delicati  , Ripiegare  , Indossare  .
 Sintetici	Asciuga i capi sintetici.	<ol style="list-style-type: none"> 1. Posizionare la manopola PROGRAMMI su . 2. Scegliere Asciugatura automatica  o Asciugatura a tempo  (vedi la pagina seguente). 3. Selezionare le eventuali opzioni richieste. 4. Premere il pulsante di avvio/pausa . 	Allarme  o Anti Piega  . Partenza ritardata  . Opzione asciugatura automatica: Umido  , Stirare  , Appendere Plus  , Appendere  , Ripiegare Delicati  , Ripiegare  .
 Biancheria "7 giorni"	Asciuga lenzuola e asciugamani.	<ol style="list-style-type: none"> 1. Posizionare la manopola PROGRAMMI su . 2. Scegliere Asciugatura automatica  (vedi la pagina seguente). 3. Selezionare le eventuali opzioni richieste. 4. Premere il pulsante di avvio/pausa . 	Allarme  o Anti Piega  . Partenza ritardata  . Asciugatura Soft  . Opzione asciugatura automatica: Umido  , Stirare  , Appendere Plus  , Appendere  , Ripiegare Delicati  , Ripiegare  , Indossare  . (Si consiglia di utilizzare il livello di Asciugatura "Ripiegare").
 Piumini	Asciuga i piumoni.	<ol style="list-style-type: none"> 1. Posizionare la manopola PROGRAMMI su . 2. Selezionare le eventuali opzioni richieste. 3. Premere il pulsante di avvio/pausa . 	Allarme  o Anti Piega  . Partenza ritardata  . Alta Temperatura  .
 Lana	Asciuga i capi in lana.	<ol style="list-style-type: none"> 1. Posizionare la manopola PROGRAMMI su . 2. Selezionare le eventuali opzioni richieste. 3. Premere il pulsante di avvio/pausa . 	Allarme  .
 Seta	Asciuga i capi in seta.	<ol style="list-style-type: none"> 1. Posizionare la manopola PROGRAMMI su . 2. Scegliere Asciugatura automatica  (vedi la pagina seguente). 3. Selezionare le eventuali opzioni richieste. 4. Premere il pulsante di avvio/pausa . 	Allarme  . Opzione asciugatura automatica: Umido  , Stirare  , Appendere Plus  , Appendere  , Ripiegare Delicati  , Ripiegare  . (Si consiglia di utilizzare il livello di Asciugatura "Ripiegare").
 Baby Delicato	Asciuga i capi dei neonati a bassa temperatura.	<ol style="list-style-type: none"> 1. Posizionare la manopola PROGRAMMI su . 2. Scegliere Asciugatura automatica  o Asciugatura a tempo  (vedi la pagina seguente). 3. Selezionare le eventuali opzioni richieste. 4. Premere il pulsante di avvio/pausa . 	Allarme  o Anti Piega  . Partenza ritardata  . Opzione asciugatura automatica: Umido  , Stirare  , Appendere Plus  , Appendere  , Ripiegare Delicati  , Ripiegare  . (Si consiglia di utilizzare il livello di Asciugatura "Ripiegare").
 Anti Allergy	Trattamento Anti-Allergia per i capi di cotone.	<ol style="list-style-type: none"> 1. Posizionare la manopola PROGRAMMI su . 2. Selezionare le eventuali opzioni richieste. 3. Premere il pulsante di avvio/pausa . 	Allarme  o Anti Piega  . Partenza ritardata  .

Programma	Funzione	Impostazione	Note / Opzioni disponibili
 Ciclo Scuri	Asciuga capi scuri.	<ol style="list-style-type: none"> 1. Posizionare la manopola PROGRAMMI su . 2. Selezionare le eventuali opzioni richieste. 3. Premere il pulsante di avvio/pausa >II. 	Allarme  . Partenza ritardata  Opzione asciugatura automatica: Umido  , Stirare  , Appendere Plus  , Appendere  , Ripiegare Delicati  , Ripiegare  . (Si consiglia di utilizzare il livello di Asciugatura "Ripiegare").
 Asciugatura Rapida	Asciuga i capi in cotone o fibre sintetiche più rapidamente.	<ol style="list-style-type: none"> 1. Posizionare la manopola PROGRAMMI su . 2. Selezionare le eventuali opzioni richieste. 3. Premere il pulsante di avvio/pausa >II. 	Allarme  o Anti Piega  . Partenza ritardata  . Alta Temperatura  .
 Tessuti Tecnici	Asciuga i capi sportivi.	<ol style="list-style-type: none"> 1. Posizionare la manopola PROGRAMMI su . 2. Selezionare le eventuali opzioni richieste. 3. Premere il pulsante di avvio/pausa >II. 	Allarme  o Anti Piega  . Partenza ritardata  .
 Caldo Abbraccio	Riscalda asciugamenti e accappatoi.	<ol style="list-style-type: none"> 1. Posizionare la manopola PROGRAMMI su . 2. Selezionare le eventuali opzioni richieste. 3. Premere il pulsante di avvio/pausa >II. 	-

Asciugatura automatica e Asciugatura a tempo

Prima selezionare un programma (vedi la tabella dei programmi).

Programma	Funzione	Impostazione	Note / Opzioni disponibili
Livelli di Asciugatura	Se possibile usare sempre l'asciugatura automatica per i capi, poiché assicura migliori risultati di asciugatura. La temperatura impostata dipende dal programma (opzione materiali) selezionato.	<ol style="list-style-type: none"> 1. Premere più volte il pulsante di Livelli di Asciugatura finché sul display non viene visualizzata la selezione desiderata. Ciascuna pressione avanza , , , , , ,  e quindi si ripete. ! Alcuni programmi automatici non possiedono tutte e 7 le opzioni dei livelli di asciugatura. 2. Selezionare le eventuali opzioni richieste. 3. Premere il pulsante di avvio >II. 	Opzioni disponibili Allarme  o Anti Piega  . Partenza ritardata  . Alta Temperatura  . Asciugatura Soft  . Consultare i tempi di asciugatura suggeriti (vedi <i>Bucato</i>). Gli ultimi minuti di questi programmi sono dedicati alla fase di asciugatura a freddo.
Asciugatura temporizzata (220, 180, 150, 120, 90, 60 o 40 minuti)	Se si desidera stabilire il tempo dell'asciugatura usare sempre la funzione di asciugatura a tempo. La temperatura impostata dipende dal programma (opzione materiali) selezionato. Usato in bassa temperatura per gli acrilici ed i delicati.	<ol style="list-style-type: none"> 1. Premere più volte il pulsante Asciugatura temporizzata finché sul display non viene visualizzata la selezione desiderata. Ciascuna pressione riduce il tempo da 220', 180', 150', 120', 90', 60' a 40' e quindi si ripete. <ul style="list-style-type: none"> • Il Baby Delicato prevede un tempo massimo di 180'. 2. Selezionare le eventuali opzioni richieste. 3. Premere il pulsante di avvio/pausa >II. 	Opzioni disponibili Allarme  o Anti Piega  . Partenza ritardata  . Alta Temperatura  . Consultare i tempi di asciugatura suggeriti (vedi <i>Bucato</i>). Gli ultimi minuti di questi programmi sono dedicati alla fase di asciugatura a freddo.

! Per ottenere le prestazioni migliori non aprire lo sportello prima del termine del ciclo.

Comandi

• Manopola dei programmi

! **Attenzione:** se dopo avere premuto il pulsante di avvio la posizione della manopola dei programmi è cambiata, la nuova posizione **NON** modifica il programma selezionato. Per modificare il programma premere il pulsante Avvio/Pausa **II** per mettere in pausa il programma (la spia lampeggia in color giallo), scegliere il nuovo programma e le relative opzioni; la spia inizia a lampeggiare in colore verde. Premere il pulsante Avvio/Pausa **II** e viene avviato il nuovo programma.

• Pulsanti e spie Opzione

Questi pulsanti vengono usati per personalizzare il programma selezionato in base alle proprie esigenze. Non tutte le opzioni sono disponibili per tutti i programmi (*vedi Avvio e programmi*). Se un'opzione non è disponibile e si preme il pulsante, il segnalatore acustico emette tre suoni. Se l'opzione è disponibile la spia accanto al pulsante si illumina per confermare che l'opzione è stata selezionata.

• Spia ECO

Questa spia si accende quando vengono scelte opzioni di programmazione che impiegano una minore quantità di energia rispetto alle impostazioni predefinite. Esempi: se si sceglie un programma automatico o si utilizza un'impostazione di asciugatura a tempo più breve di quella predefinita. Questa spia non indica che è stata scelta l'impostazione energetica ideale, ma unicamente che le opzioni selezionate impiegano meno energia.

• Spie di avanzamento

(☀️ **Asciugatura**, ❄️ **Asciugatura a freddo, END**)
Le spie di Avanzamento mostrano lo stato del programma. In ciascuna fase del programma si accende la spia corrispondente.

• Partenza ritardata 🕒

L'avvio di alcuni programmi (*vedi Avvio e programmi*) può essere ritardato fino a 24 ore (*vedi Display*). Prima di impostare una partenza ritardata accertarsi che il contenitore di raccolta dell'acqua sia vuoto e che il filtro sia pulito.

• Asciugatura Soft 🧺

Riducendo l'azione meccanica durante la fase finale di asciugatura, la quantità di lanugine è ridotta proteggendo le fibre dei tuoi capi. **Nota:** Per il programma Camicie, non è disponibile l'opzione Temperatura bassa.

• Allarme 🔔

Un avvisatore acustico si attiva al termine del ciclo di asciugatura per segnalare che il programma è terminato e che gli indumenti sono pronti per essere tirati fuori dall'asciugatrice.

Nota: se avete selezionato l'opzione Anti Piega, questa opzione non è disponibile.

• Anti Piega 🧺

In caso di avvio ritardato, se è stata selezionata quest'opzione, gli indumenti vengono fatti girare di tanto in tanto all'interno del cesto durante il periodo di attesa per impedire la formazione di pieghe.

Al termine dei cicli di asciugatura e raffreddamento, gli indumenti vengono fatti girare di tanto in tanto per impedire la formazione di pieghe, nel caso in cui non sia possibile tirare immediatamente fuori il carico dall'asciugatrice una volta completato il programma. La spia **END** è accesa durante questa fase dopo la fine del ciclo e la spia avvio/pausa lampeggia di colore ambra.

Nota: se avete selezionato l'opzione Allarme, questa opzione non è disponibile.

• Alta Temperatura 🔥

Se viene selezionata un'asciugatura a tempo, premendo questo pulsante si seleziona una temperatura alta e la spia sopra ad esso si accende.

• Spie Svuotare vaschetta / Pulizia filtro Condensatore "H2O" 🧺

(Se l'asciugatrice è stata collegata a una tubazione di scarico è possibile ignorare la spia 🧺 relativa al contenitore di raccolta dell'acqua, poiché non è necessario svuotarlo). Quando la spia 🧺 è accesa (ma non lampeggiante) ricorda di vuotare il contenitore di raccolta dell'acqua. Se il contenitore di raccolta dell'acqua si riempie nel corso di un programma, il riscaldatore si spegne e l'asciugatrice avvia una fase di Asciugatura a freddo; quindi, la spia lampeggia e vengono emessi segnali acustici. È necessario svuotare il contenitore e riavviare l'asciugatrice, altrimenti i capi non si asciugano. Dopo avere riavviato l'asciugatrice la spia impiega alcuni secondi per spegnersi. Per evitare questo procedimento svuotare sempre il contenitore di raccolta dell'acqua a ogni utilizzo dell'asciugatrice (*vedi Manutenzione*).

! Tenere presente che, anche se l'asciugatrice è stata collegata a una tubazione di scarico, è necessario pulire SEMPRE il filtro.

• Apertura dello sportello

Aperto lo sportello (o premendo il pulsante Start/Pausa) durante il funzionamento di un programma l'asciugatrice si arresta e si hanno le seguenti conseguenze.
Nota: la luce Start/Pausa produce un lampeggio color ambra durante la fase di Post Care di un programma.

- Durante la partenza ritardata il ritardo continua a essere conteggiato. È necessario premere il pulsante di avvio per riprendere il programma di partenza ritardata. Una delle spie dei ritardi lampeggia per indicare l'impostazione di ritardo corrente.
- È necessario premere il pulsante di avvio per riprendere il programma. Le spie di avanzamento cambiano per mostrare lo stato corrente e la spia Avvio/Pausa smette di lampeggiare e diventa di colore verde.
- Durante la fase di antipiega post asciugatura il programma termina. Premendo il pulsante Avvio/Pausa viene riavviato un nuovo programma dall'inizio.
- Cambiando la manopola Programmi si seleziona un nuovo programma e la spia Avvio/Pausa lampeggia di colore verde. È possibile utilizzare questa procedura per selezionare il programma Asciugatura a freddo "Rinfresca" per raffreddare i capi se si ritiene che siano sufficientemente asciutti. Premere il pulsante di avvio per avviare il nuovo programma.

• Protezione del sistema Pompa di Calore (Condensatore)

Il sistema a pompa di calore funziona attraverso un compressore munito di una protezione che interviene se apri lo sportello, o se avviene una improvvisa interruzione di tensione. Questa protezione impedirà il riavvio del compressore per 5 minuti dopo che sarà stato richiuso lo sportello e dopo che sarà stato riavviato il ciclo.

• Nota

In caso di interruzione dell'alimentazione elettrica, scollegare l'alimentazione o staccare la spina. Una volta ripristinata l'alimentazione, collegare l'asciugatrice, premere e tenere premuto il pulsante ON/OFF fino a quando l'asciugatrice non riprende a funzionare, quindi premere il tasto Start/Pausa.

Bucato

Suddivisione del bucato

- Controllare i simboli riportati sulle etichette dei vari capi per verificare che i capi possano essere sottoposti ad asciugatura a tamburo.
- Dividere il bucato in base al tipo di tessuto.
- Svuotare le tasche e controllare i bottoni.
- Chiudere le lampo e i ganci e allacciare cinture e lacci senza stringere.
- Strizzare i capi per eliminare la maggior quantità di acqua possibile.

! Non caricare l'asciugatrice con capi totalmente pieni d'acqua.

Massime dimensioni di carico

Non caricare il cestello oltre la capacità massima.

I seguenti valori si riferiscono al peso dei capi asciutti:

Fibre naturali: massimo 9 kg

Fibre sintetiche: massimo 3 kg

! Per evitare un calo delle prestazioni dell'asciugatrice, non sovraccaricarla.

Carico tipo

Nota: 1 kg = 1000 g

Capi		
Camicetta	Cotone	150 g
	Altro	100 g
Abito	Cotone	500 g
	Altro	350 g
Jeans		700 g
10 pannolini		1.000 g
Camicia	Cotone	300 g
	Altro	200 g
T-shirt		125 g

Biancheria da casa		
Copripiumone (matrimoniale)	Cotone	1.500 g
	Altro	1.000 g
Tovaglia grande		700 g
Tovaglia piccola		250 g
Tovaglietta da tè		100 g
Telo da bagno		700 g
Asciugamano		350 g
Lenzuolo matrimoniale		500 g
Lenzuolo singolo		350 g

Se si mischiano capi in tessuto sintetico con capi in cotone, questi ultimi potrebbero risultare ancora umidi al termine del ciclo di asciugatura. In questo caso, è sufficiente avviare un ulteriore breve ciclo di asciugatura.

Etichette di manutenzione

Controllare le etichette dei capi, specialmente quando questi vengono inseriti per la prima volta in asciugatrice. Di seguito sono riportati i simboli più comuni:

- Può essere inserito nell'asciugatrice.
- Non asciugabile in asciugatrice
- Asciugare ad alta temperatura.
- Asciugare a bassa temperatura.

Capi non adatti all'asciugatura:

- Capi che contengono parti in gomma o materiali simili oppure rivestimenti in plastica (guanciali, cuscini o giacche a vento in PVC) e qualsiasi tipo di oggetto infiammabile o oggetti che contengono sostanze infiammabili (asciugamani sporchi di lacca per capelli).
- Fibre di vetro (alcuni tipi di tendaggi).
- Capi precedentemente sottoposti a pulitura a secco.
- Capi contrassegnati con il codice ITLC ("Capi particolari") , che possono essere puliti con prodotti speciali di pulizia domestica. Seguire attentamente le istruzioni.
- Capi troppo voluminosi (sacchi a pelo, guanciali, cuscini, copiletto grandi, ecc.), che si espandono durante l'asciugatura e impediscono la circolazione dell'aria nell'asciugatrice.



Il programma "ciclo lana" di questa asciugabiancheria è stato testato e approvato da The Woolmark Company. Il ciclo è

adatto ad asciugare capi in lana etichettati "lavare a mano", purchè i capi siano lavati utilizzando un ciclo di "lavaggio a mano" approvato da Woolmark e asciugati seguendo le istruzioni fornite dal fabbricante della macchina. M1219.

Nel Regno Unito, nell'Eire, a Hong Kong e in India il marchio Woolmark è un marchio certificato.

Capi particolari

Coperte e coprietto: i capi in acrilico (Acilian, Courtelle, Orion, Dralon) devono essere asciugati con estrema cura a temperatura bassa. Non impostare tempi di asciugatura lunghi.

Capi con pieghe o plissettati: leggere le istruzioni di asciugatura fornite dal produttore.

Capi inamidati: non asciugare questi capi con altri non inamidati. Rimuovere la maggiore quantità di soluzione inamidante prima di inserire i capi nell'asciugatrice. Non asciugare eccessivamente: l'amido diventa polvere lasciando i capi morbidi e venendo meno alla propria funzione.

Tempi di asciugatura

I tempi sono approssimativi e possono variare in base a:

- Quantità di acqua trattenuta dai capi dopo la centrifuga: gli asciugamani e i capi delicati trattengono molta acqua.
- Tessuti: i capi dello stesso tessuto, ma con trama e spessore differenti possono presentare tempi di asciugatura diversi.
- Quantità di bucato: capi singoli e piccoli carichi possono impiegare più tempo per asciugarsi.

- Asciugatura: se i capi devono essere stirati possono essere estratti dalla macchina quando sono ancora un po' umidi. I capi che devono essere completamente asciutti possono invece essere lasciati più a lungo.
- Temperatura impostata.
- Temperatura della stanza: più è bassa la temperatura della stanza in cui si trova l'asciugatrice più tempo sarà necessario per l'asciugatura dei capi.
- Volume: alcuni capi voluminosi richiedono particolare cura nel processo di asciugatura. Si consiglia di estrarre questi capi, scuoterli e inserirli nuovamente nell'asciugatrice: questa operazione deve essere ripetuta più volte durante il ciclo di asciugatura.

! Non asciugare troppo i capi.



Tutti i tessuti contengono umidità naturale che serve a conservarne la morbidezza e la vaporosità.

La tabella di seguito indica i tempi di asciugatura APPROSSIMATIVI:

i tempi forniti si riferiscono ai programmi automatici Asciugatura armadio.

Sono indicate anche le impostazioni Asciugatura a tempo per scegliere meglio l'opzione di tempo più adatta. I pesi si riferiscono ai capi asciutti.

Tempi di asciugatura

Cotone  Asciugatura Intensiva		1 Kg	2 Kg	3 Kg	4 Kg	5 Kg	6 Kg	7 Kg	8-9 Kg	
	Automatica minuti	35-55	55-85	85-95	95-125	125-145	145-160	160-170	170-210	
	A tempo	40 o 60	60 o 90	90	120	150	150 o 180	180	180 o 220	
Tempi di asciugatura a 800-1000 giri al minuto in lavatrice										
Sintetici  Asciugatura normale		1 Kg		2 Kg		3 Kg				
	Automatica minuti	40-50		50-60		60-90				
	Impostazione Asciugatura temporizzata	40 o 60		40 o 60		60 o 90				
Tempi di asciugatura a centrifuga ridotta in lavatrice										
Delicati (Acrilici) Asciugatura normale		1 Kg			2 Kg					
	Automatica minuti	Solo Impostazione Asciugatura temporizzata								
	Impostazione Asciugatura temporizzata	30			60					
	Tempi di asciugatura a centrifuga ridotta in lavatrice									

Avvertenze e suggerimenti

! Questo elettrodomestico è stato progettato e realizzato nel rispetto delle normative internazionali in materia di sicurezza. Queste avvertenze vengono fornite per motivi di sicurezza e devono essere osservate attentamente.

Sicurezza generale

- La presente asciugatrice non deve essere usata da persone (compresi i bambini) con capacità fisiche, sensoriali o mentali ridotte o senza esperienza e conoscenza, a meno che non siano sottoposte a supervisione o ricevano istruzioni relative all'uso del dispositivo da parte di una persona responsabile della loro sicurezza.
- La presente asciugatrice è stata progettata per uso domestico e non professionale.
- Non toccare l'elettrodomestico quando si è a piedi nudi né con le mani o i piedi bagnati.
- Scollegare l'elettrodomestico dalla rete di alimentazione tirando la spina e non il cavo.
- Non lasciare avvicinare i bambini all'elettrodomestico in funzione. Dopo l'uso, spegnere l'asciugatrice e scollegarla dalla rete di alimentazione. Tenere lo sportello chiuso onde evitare che i bambini possano utilizzare l'asciugatrice come un gioco.
- I bambini devono essere sorvegliati per assicurarsi che non giochino con l'asciugatrice.
- L'elettrodomestico deve essere installato correttamente e deve avere un'adeguata aerazione. La presa d'aria sulla parte frontale dell'asciugatrice non deve mai essere ostruita (vedi *Installazione*).
- Non utilizzare mai l'asciugatrice sulla moquette nel caso in cui l'altezza del pelo sia tale da impedire l'ingresso dell'aria attraverso la base dell'asciugatrice.
- Verificare che l'asciugatrice sia vuota prima di caricarla.
-  La parte posteriore dell'asciugatrice può diventare molto calda:
non toccarla mai quando la macchina è in funzione.
- Non utilizzare l'asciugatrice a meno che il filtro, il recipiente dell'acqua e le unità del condensatore (pompa di calore) non siano posizionati correttamente (vedi *Manutenzione*).
- Non sovraccaricare l'asciugatrice (vedi *Bucato per le massime dimensioni di carico*).
- Non inserire capi completamente bagnati.
- Seguire sempre con attenzione tutte le istruzioni riportate sulle etichette per il lavaggio dei capi (vedi *Bucato*).
- Non caricare capi grandi, eccessivamente voluminosi.
- Non asciugare fibre acriliche ad alte temperature.
- Completare ogni programma con la relativa fase di asciugatura a freddo.
- Non spegnere l'asciugatrice quando contiene ancora capi caldi.
- Pulire il filtro dopo ogni uso (vedi *Manutenzione*).
- Svuotare il contenitore di raccolta dell'acqua dopo ogni uso (vedi *Manutenzione*).
- Pulire regolarmente l'unità di condensazione (vedi *Manutenzione*).
- Evitare l'accumulo di laniccio intorno all'asciugatrice.
- Non salire sul pannello superiore dell'asciugatrice, poiché si potrebbe danneggiare la macchina.
- Rispettare sempre le norme e le caratteristiche elettriche (vedi *Installazione*).
- Acquistare sempre accessori e ricambi originali (vedi *Assistenza*).

Per ridurre il rischio di incendio dell'asciugatrice, è necessario osservare i seguenti punti:

- Prima di essere caricati nell'asciugatrice, i capi devono essere lavati con acqua e sapone, risciacquati e infine centrifugati. L'asciugatura di capi che NON siano stati precedentemente

lavati con acqua, determina il pericolo di incendio.

- Non caricare nell'asciugatrice capi precedentemente trattati con prodotti chimici.
- Non asciugare articoli macchiati o imbevuti di olio vegetale o da cucina, ciò costituisce un rischio di incendio. Gli articoli sporchi di olio possono infiammarsi spontaneamente, specialmente quando vengono esposti a fonti di calore come l'asciugatrice. Gli articoli possono diventare caldi, causando una reazione di ossidazione con l'olio, l'ossidazione crea calore. Se il calore non è in grado di fuoriuscire, gli articoli possono scaldarsi tanto da prendere fuoco. L'accumulo, l'impilamento o il deposito di capi sporchi/imbevuti di olio può impedire la fuoriuscita del calore e causare un incendio. Se non è possibile evitare di porre nell'asciugatrice articoli sporchi/imbevuti di olio vegetale, olio da cucina o lacca, è prima necessario lavarli con detergente supplementare, ciò ridurrà, ma non eliminerà il rischio di incendio. E' necessario usare la fase di asciugatura a freddo per ridurre la temperatura degli articoli, che non devono essere rimossi dall'asciugatrice e impilati o ammassati quando sono ancora caldi.
- Non inserire nell'asciugatrice capi che sono stati precedentemente lavati, puliti, imbevuti o lasciati in ammollo in benzina, solventi a secco o altre sostanze infiammabili o esplosive, le sostanze altamente infiammabili usate comunemente negli ambienti domestici, compresi olio da cucina, acetone, alcol denaturato, cherosene, sostanze antimacchia, trementina, cere e sostanze di rimozione cere. Assicurarsi che questi capi vengano lavati in acqua calda con una quantità supplementare di detergente prima di essere inseriti nell'asciugatrice.
- Non inserire nell'asciugatrice articoli contenenti schiuma di gomma (detta anche schiuma di lattice), o materiali simili. I materiali in schiuma di lattice quando vengono riscaldati possono incendiarsi mediante la combustione spontanea.
- Non utilizzare ammorbidenti o prodotti simili nell'asciugatrice per eliminare gli effetti dell'elettricità statica, se non consigliato espressamente dal produttore dell'ammorbidente.
- Non inserire nell'asciugatrice indumenti intimi che contengono rinforzi in metallo, es. reggiseni con ferretti in metallo. Se i ferretti si staccano durante l'asciugatura, possono danneggiare l'asciugatrice.
- Non inserire nell'asciugatrice articoli in gomma solida, in plastica, come cuffie per la doccia o teli impermeabili di protezione per bambini, polietilene o carta.
- Non inserire nell'asciugatrice articoli foderati in gomma solida, capi con imbottiture in schiuma di gomma, cuscini, galosce e scarpe da tennis rivestite in gomma.
- Togliere tutti gli oggetti dalle tasche, specialmente gli accendini (rischio di esplosione).

! ATTENZIONE: non arrestare mai l'asciugatrice prima della fine del ciclo di asciugatura a meno che tutti i capi non siano rimossi velocemente e stesi in modo da dissipare il calore.

Risparmio energetico e rispetto per l'ambiente

- Prima di asciugare i capi, strizzarli per eliminare la maggiore quantità di acqua possibile (se viene prima utilizzata una lavatrice impostare un ciclo di centrifuga). In questo modo si risparmia energia durante l'asciugatura.
- Utilizzando sempre l'asciugatrice a pieno carico si risparmia energia: capi singoli e piccoli carichi impiegano più tempo per asciugarsi.
- Pulire il filtro alla fine di ogni ciclo in modo da contenere i costi connessi al consumo energetico (vedi *Manutenzione*).

Cura e manutenzione

IT

Interruzione dell'alimentazione elettrica

! Scollegare l'asciugatrice quando non è in funzione, nonché durante le operazioni di pulizia e di manutenzione.

Pulizia del filtro dopo ogni ciclo

Il filtro è un componente fondamentale dell'asciugatrice: la sua funzione è quella di raccogliere il laniccio e la lanugine che si formano durante l'asciugatura. Al termine dell'asciugatura pulire quindi il filtro sciacquandolo sotto acqua corrente o pulendolo con l'aspirapolvere. Nel caso in cui il filtro si dovesse intasare il flusso d'aria all'interno dell'asciugatrice verrebbe gravemente compromesso: i tempi di asciugatura si allungano e si consuma più energia. Inoltre, possono verificarsi danni all'asciugatrice.

Il filtro si trova davanti alla guarnizione dell'asciugatrice (vedi figura). Rimozione del filtro:

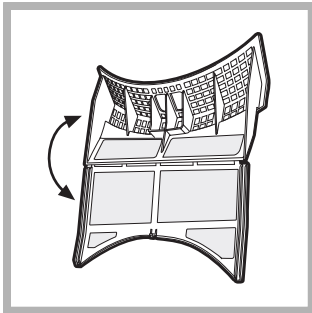

1. Tirare verso l'alto il manico in plastica del filtro (vedi figura).
2. Aprire il filtro abbassando la clip.
3. Pulire il filtro dal laniccio e riposizionarlo correttamente. Assicurarsi che il filtro sia inserito completamente a filo con la guarnizione dell'asciugatrice.

! Non utilizzare l'asciugatrice senza avere prima reinserito il filtro in sede.

Controllo del cestello dopo ogni ciclo

Ruotare il cestello manualmente per rimuovere i capi più piccoli (fazzoletti) che potrebbero essere rimasti all'interno dell'asciugatrice.

Pulizia del cestello

! Per la pulizia del cestello non usare abrasivi, lana di acciaio o agenti di pulizia per acciaio inossidabile.

Potrebbe formarsi una patina colorata sul cestello in acciaio inossidabile, fenomeno che potrebbe essere causato da una combinazione di acqua e/o agenti di pulizia quali l'ammorbidente del lavaggio. Questa patina colorata non ha alcun effetto sulle prestazioni dell'asciugatrice.

Svuotamento del contenitore di raccolta dell'acqua dopo ogni ciclo

Estrarre il contenitore dall'asciugatrice e svuotarlo in un lavandino o in altro scarico adatto, quindi riposizionarlo correttamente.

Controllare sempre il contenitore di raccolta e svuotarlo prima dell'avvio di un nuovo programma di asciugatura.

Pulizia dell'unità Filtro del Condensatore

• Periodicamente, ogni 5 cicli, estrarre il Filtro del Condensatore e pulirlo eliminando eventuali residui di lanugine dalla superficie del filtro lavandolo sotto acqua corrente o aspirando con aspirapolvere. Si raccomanda tuttavia di pulire questo filtro dopo ogni ciclo per ottimizzare le prestazioni di asciugatura.

Come rimuovere l'unità Filtro Condensatore:

1. Scollegare la spina di alimentazione ed aprire lo sportello.
2. Estrarre il coperchio del Filtro del Condensatore ruotando le 4 clip portandole in posizione verticale ed estrarre l'unità del filtro.
3. Separare le due parti del filtro e rimuovere l'eventuale lanugine dalla superficie interna della retina.

ATTENZIONE: la parte frontale del condensatore è realizzata con sottili piastre metalliche. Quando lo pulisci, rimuovi o riposizioni l'unità filtrante per la pulizia, fai attenzione a non danneggiarlo e a non tagliarti.

4. Se si presenta un accumulo di lanugine sulle piastre del condensatore, pulirle con attenzione utilizzando un panno umido, una spugna o l'aspirapolvere. Non utilizzare le dita.
5. Riasssemblare le due parti del filtro, pulire la superficie della guarnizione ed inserire il filtro nella sua sede ruotando le 4 clip nella posizione orizzontale assicurandosi che le clip siano ben agganciate.

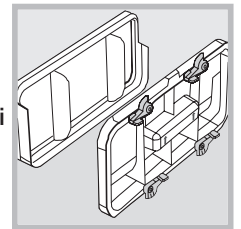

Pulizia dell'asciugatrice

- Le parti esterne in metallo e in plastica e le parti in gomma possono essere pulite con un panno umido.
- Periodicamente (ogni 6 mesi) pulire con l'aspirapolvere la griglia della presa d'aria frontale dell'asciugatrice per rimuovere eventuali accumuli di lanugine, laniccio e polvere. Inoltre, rimuovere gli accumuli di lanugine dalla parte frontale del condensatore e delle aree del filtro utilizzando occasionalmente l'aspirapolvere.

! Non usare solventi o abrasivi.

! L'asciugatrice utilizza componenti a sfera che non necessitano di lubrificazione.

! Far controllare regolarmente l'asciugatrice da personale tecnico autorizzato onde garantire la sicurezza delle parti elettriche e meccaniche (vedi Assistenza).

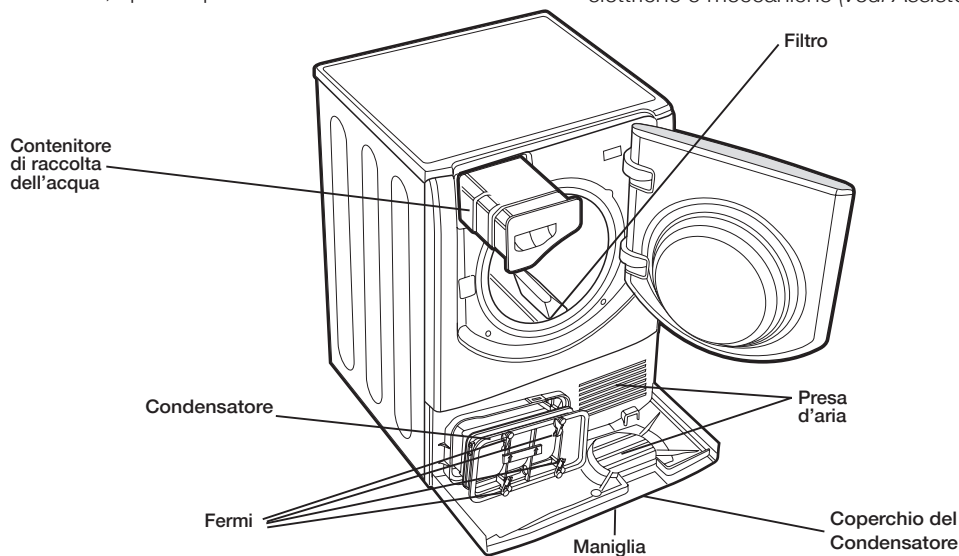

Problemi e soluzioni

Nel caso in cui si abbia la sensazione che l'asciugatrice non funzioni in modo corretto, prima di telefonare al Centro di assistenza (*vedi Assistenza*) consultare attentamente i seguenti suggerimenti per la soluzione dei problemi.

Problema:

L'asciugatrice non parte.

Cause probabili / Soluzioni:

- La spina non è inserita nella presa di corrente a muro abbastanza a fondo per fare contatto.
- C'è stata una interruzione di corrente.
- Il fusibile è bruciato. Provare a collegare un altro elettrodomestico alla stessa presa.
- Se si utilizza una prolunga provare a inserire la spina dell'asciugatrice direttamente nella presa.
- Lo sportello non è stato chiuso correttamente.
- Il programma non è stato impostato correttamente (*vedi Avvio e programmi*).
- Non è stato premuto il pulsante AWVIO (*vedi Avvio e programmi*).

Il ciclo di asciugatura non si avvia.

- È stato impostato un tempo di ritardo (*vedi Avvio e programmi*).
- È stato premuto il pulsante di avvio; prima dell'avvio dell'asciugatrice è necessario attendere un breve ritardo. Attendere l'inizio dell'asciugatura, non premere nuovamente il pulsante di avvio: in caso contrario l'asciugatrice entra in modalità di pausa e non avvia l'asciugatura.

I tempi di asciugatura sono lunghi.

- Il filtro non è stato pulito (*vedi Manutenzione*).
- Il contenitore di raccolta dell'acqua deve essere svuotato? La spia Svuota acqua lampeggia e viene visualizzato il messaggio **"H2O"** (*vedi Manutenzione*).
- Il filtro del Condensatore deve essere pulito (*vedi Manutenzione*).
- La temperatura impostata non è adatta al tipo di tessuto da asciugare (*vedi Avvio e programmi, e Bucato*).
- Non è stato selezionato il tempo di asciugatura corretto per questo carico (*vedi Bucato*).
- La griglia della presa d'aria è ostruita (*vedi Installazione, e Manutenzione*).
- I capi sono troppo bagnati (*vedi Bucato*).
- L'asciugatrice è sovraccarica (*vedi Bucato*).

La spia Svuota acqua lampeggia, ma l'asciugatrice è in funzione da poco tempo.

- Il contenitore di raccolta dell'acqua probabilmente non è stato svuotato all'avvio del programma. Non attendere il segnale di svuotamento dell'acqua, ma controllare sempre il contenitore e svuotarlo prima dell'avvio di un nuovo programma di asciugatura (*vedi Manutenzione*).

La spia Svuota acqua è accesa ma il contenitore di raccolta dell'acqua non è pieno.

- È normale: la spia Svuota acqua lampeggia quando il contenitore è pieno. Se la spia è accesa ma non lampeggia ricorda solamente di svuotare il contenitore di raccolta (*vedi Avvio e programmi*).

Il programma termina e i capi sono più umidi del previsto.

- ! Per motivi di sicurezza i programmi dell'asciugatrice hanno una durata massima di 4 ore. Se un programma automatico non ha rilevato l'umidità finale richiesta entro questo intervallo, l'asciugatrice completa il programma e si arresta. Controllare i punti sopra indicato e ripetere il programma; se i capi risultano ancora umidi contattare il Centro di assistenza (*vedi Assistenza*).

Sul Display viene visualizzato il codice F seguito da uno o due numeri, le spie di opzione e la spia della pausa lampeggiano.

- Se il display mostra F seguito da uno o due numeri, spegnere l'asciugatrice, disinserire la spina, pulire il filtro (*vedi manutenzione*). Successivamente reinserire la spina di alimentazione, accendere l'asciugatrice ed avviare un nuovo programma di asciugatura. Se il messaggio persiste, prendere nota del numero e contattare il centro Assistenza (*vedi Assistenza*).

Sul Display viene visualizzato "dOn" ogni 6 secondi.

L'essiccatore è in modalità 'Demo'. Tenere premuti i tasti On / Off e Start / Pause per 3 secondi. Il display mostrerà "dOn" per 3 secondi e poi l'asciugatrice riprenderà a funzionare normalmente.

Il display Tempo residuo cambia durante l'asciugatura.

- Il tempo residuo viene costantemente monitorato durante il ciclo di asciugatura e il tempo viene modificato per mostrare la migliore stima possibile. Il tempo visualizzato può aumentare durante il ciclo e questo è normale.

L'asciugatore è rumoroso nei primi minuti di funzionamento.

- Questo è normale, soprattutto se l'asciugatore non è stato utilizzato per un certo tempo. Se il rumore persiste durante tutto il ciclo, contattare il centro di assistenza.

Le luci nel pannello di controllo dell'asciugatrice sono spente, sebbene sia accesa.

- L'asciugatrice è entrata in stand-by per risparmiare elettricità. Questo avviene quando l'asciugatrice è stata lasciata accesa e si è verificata un'interruzione dell'alimentazione elettrica. Avviene dopo 30 minuti:
 - se l'asciugatrice è accesa ma non viene avviato alcun programma;
 - in seguito al termine del programma di asciugatura.Tenere premuto il pulsante ON/OFF fino a quando l'asciugatrice non riprende a funzionare.

Sistema a Condensatore

Questo asciugatore è dotato di un sistema a Condensatore per asciugare i tuoi capi. Per consentire il suo funzionamento, il Condensatore utilizza gas ad effetto serra (gas fluorurati), che sono contemplati dal protocollo di Kyoto. I gas F sono contenuti in una unità sigillata ermeticamente. Questa unità sigillata contiene 0,29 kg di gas R134a F che agisce come refrigerante.

Se l'unità di condensazione è danneggiata deve essere sostituita con una nuova unità di condensazione. Per avere maggiori informazioni contattare il centro assistenza più vicino.

Nota: I gas contenuti in un'unità sigillata non sono pericolosi per la salute, ma se fuoriescono avranno un impatto sul riscaldamento globale.

Prima di telefonare al Centro di assistenza:

- Seguire la guida alla risoluzione dei problemi per vedere se è possibile porre rimedio al guasto personalmente (vedi *Problemi e soluzioni*).
- In caso contrario, spegnere l'asciugatrice e chiamare il più vicino Centro di assistenza.

Dati da comunicare al Centro di assistenza:

- Nome, indirizzo e codice postale;
 - numero di telefono;
 - il tipo di guasto;
 - la data di acquisto;
 - il modello dell'apparecchio (Mod.);
 - il numero di serie (S/N) dell'asciugatrice.
- Queste informazioni si trovano sull'etichetta dati applicata dietro l'oblò.

Ricambi

Questa asciugatrice è una macchina complessa. Tentando di ripararla personalmente o affidandone la riparazione a personale non qualificato si rischia di mettere a repentaglio l'incolumità delle persone, di danneggiare la macchina e di far decadere la garanzia sui ricambi.

In caso di problemi con l'utilizzo di questa macchina, rivolgersi sempre a un tecnico autorizzato.

E' reato per una persona non qualificata effettuare qualsiasi assistenza o riparazione che comporta il danneggiamento del Condensatore sigillato.

Assistenza Attiva 7 giorni su 7



ASSISTENZA - RICAMBI - ACCESSORI *
199.199.199
NUMERO UNICO

In caso di necessità d'intervento chiamare il Numero Unico Nazionale 199.199.199*.

Un operatore sarà a completa disposizione per fissare un appuntamento con il Centro Assistenza Tecnico

Autorizzato più vicino al luogo da cui si chiama.

È attivo 7 giorni su 7, sabato e domenica compresi, e non lascia mai inascoltata una richiesta.

Programmi comparativi

- Programmi consigliati per il test comparativo di EN61121.

Programma (EN61121)	Programma da selezionare		Dimensione carico	Opzione asciugatura automatica
Asciugatura cotone	Cotone asciugatura intensiva		9 kg	Ripiegare
Cotone asciugatura stiratura	Cotone asciugatura intensiva		9 kg	Stirare
Tessuto di facile cura	Sintetici		3 kg	Ripiegare

! Nota: questo non è un elenco completo delle opzioni di programma (vedi *Avvio e programmi*).

Informazioni per riciclaggio e smaltimento

Nell'ambito del nostro costante impegno in difesa dell'ambiente ci riserviamo il diritto di utilizzare componenti riciclati di qualità per ridurre i costi del cliente e minimizzare lo spreco di materiali.

- Smaltimento dei materiali di imballaggio: seguire le normative locali, così da permettere di riciclare l'imballaggio.
- Per ridurre il rischio di incidenti ai bambini, rimuovere lo sportello e la spina, quindi tagliare il cavo di alimentazione a filo con l'apparecchio. Smaltire queste parti separatamente per assicurarsi che l'elettrodomestico non possa più essere collegato a una presa di corrente.

Smaltimento

La direttiva Europea 2012/19/CE sui rifiuti di apparecchiature elettriche ed elettroniche (RAEE), prevede che gli elettrodomestici non debbano essere smaltiti nel normale flusso dei rifiuti solidi urbani. Gli apparecchi dismessi devono essere raccolti separatamente per ottimizzare il tasso di recupero e riciclaggio dei materiali che li compongono ed impedire potenziali danni per la salute e l'ambiente.

Questo asciugatore utilizza un Condensatore sigillato contenente gas fluorurati che devono essere recuperati e smaltiti.

Il simbolo del cestino barrato è riportato su tutti i prodotti per ricordare gli obblighi di raccolta separata.

Per ulteriori informazioni, sulla corretta dismissione degli elettrodomestici, i detentori potranno rivolgersi al servizio pubblico preposto o ai rivenditori.



Il presente elettrodomestico è conforme alle seguenti direttive CE:

- 2006/95/CE (Direttiva bassa tensione);
- 2004/108/CE (Compatibilità elettromagnetica).

* Al costo di 14,25 centesimi di Euro al minuto (iva inclusa) dal Lun. al Ven. dalle 08:00 alle 18:30, il Sab. dalle 08:00 alle 13:00 e di 5,58 centesimi di Euro al minuto (iva inclusa) dal Lun. al Ven. dalle 18:30 alle 08:00, il Sab. dalle 13:00 alle 08:00 e i giorni festivi, per chi chiama da telefono fisso.

Per chi chiama da radiomobile le tariffe sono legate al piano tariffario dell'operatore telefonico utilizzato. Le suddette tariffe potrebbero essere soggette a variazione da parte dell'operatore telefonico; per maggiori informazioni consultare il sito <http://www.hotpoint.eu/hotpoint/>.

DE

Deutsch

AQUALTIS

AQC9 6F7

 Dieses Symbol erinnert Sie daran, das vorliegende Handbuch zu lesen.

! Bewahren Sie diese Gebrauchsanweisung immer in Nähe des Wäschetrockners auf, um sie bei jedem Bedarf leicht konsultieren zu können. Falls das Gerät verkauft oder an andere Personen übergeben wird, händigen Sie auch dieses Heft aus, um es so den neuen Besitzern zu ermöglichen, von den Hinweisen zum Gebrauch des Wäschetrockners Kenntnis zu nehmen.

! Lesen Sie bitte die folgenden Seiten der Anleitung aufmerksam durch: sie enthalten wichtige Hinweise zu Aufstellung und Anschluss und nützliche Empfehlungen zum Gerätebetrieb.

Inhaltsverzeichnis

Wichtige Informationen, 20-21

Aufstellung, 22

Aufstellungsort des Wäschetrockners
Belüftung
Wasserablauf
Elektroanschluss
Reinigung Wärmepumpenfilter
Allgemeine Informationen

Beschreibung des Wäschetrockners, 23

Öffnung der Gerätetür
Merkmale
Bedienblende

Display, 24

Start und Programme, 25-30

Programmwahl
Spezialprogramme
Programmtabelle
Schaltelemente

Wäsche, 31-32

Unterteilung der Wäsche
Etiketten mit Pflegehinweisen
Besondere Wäscheteile
Trockenzeiten

Hinweise und Empfehlungen, 33

Allgemeine Sicherheit
Energiesparender Betrieb und Umweltschutz

Pflege und Wartung, 34

Abschalten vom Stromnetz
Reinigung des Flusensiebs nach jedem Trockenzyklus
Prüfung der Trommel nach jedem Trockenzyklus
Entleeren des Wasserauffangbehälters nach jedem Trockenzyklus
Reinigung Wärmepumpenfilter
Reinigung des Wäschetrockners

Fehlersuche, 35

Kundendienst, 36

Entsorgung

Wichtige Informationen

DE

Für den leistungstüchtigen Betrieb des Kondensationstrockners ist das nachfolgend angeführte Wartungsschema zu befolgen:

Flusensieb – Flusen, die sich auf dem Sieb absetzen, MÜSSEN UNBEDINGT nach jedem Trockenzyklus entfernt werden.



Phase 1
Tür des Wäschetrockners öffnen.

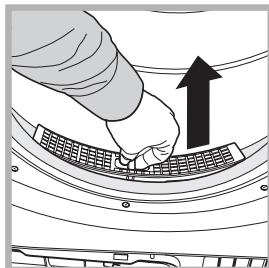

Phase 2
Das Flusensieb mit zwei Fingern herausziehen.

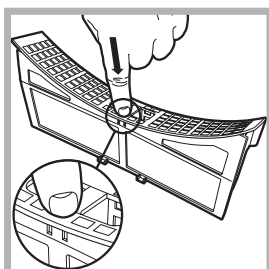

Phase 3
Das Flusensieb öffnen, dazu den Klips lösen.

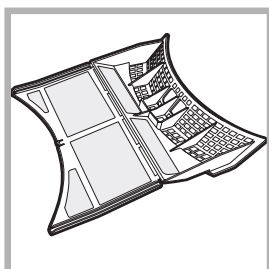

Phase 4 Eventuelle
Flusenablagerungen von der
inneren Fläche des Siebs
entfernen.

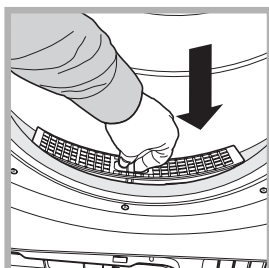

Phase 5
Das Flusensieb erneut einbauen
– den Wäschetrocker auf keinen
Fall starten, ohne dass das Sieb
wieder eingefügt wurde.

Die fehlende Reinigung des Flusensiebs nach jedem Trockenzyklus beeinflusst die Leistung des Geräts, das mehr Zeit zum Trocknen benötigt und somit während des Trocknens mehr Strom verbraucht.

Wasserauffangbehälter - Der Wasserauffangbehälter muss nach jedem Trockenzyklus entleert werden.

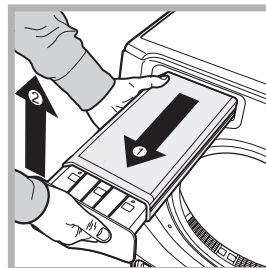

Phase 1
Ziehen Sie den Wasserauffangbehälter in Ihre Richtung und entfernen Sie ihn völlig vom Trockner.

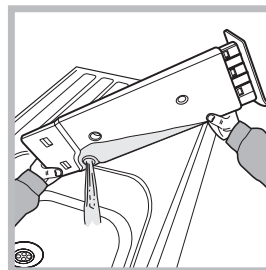

Phase 2
Schütten Sie das gesamte, im Behälter aufgefangene Wasser aus.

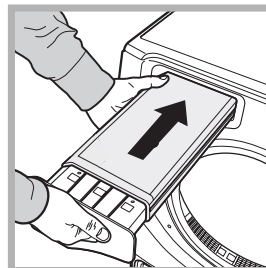

Phase 3
Setzen Sie den Wasserauffangbehälter wieder ein; vergewissern Sie sich anschließend, dass er sich wieder vollständig in der Aufnahme befindet.

Das Nichtentleeren des Behälters könnte folgende Probleme verursachen: - Das Ausschalten der Aufheizung des Geräts (die Wäschefüllung könnte somit bei Beendigung des Trockenzyklus noch feucht sein). - Die Wäsche wird nicht richtig getrocknet.

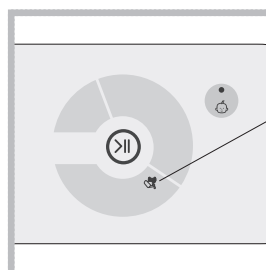

! Die Kontrolllampe Wasser entleeren bleibt eingeschaltet, um Sie daran zu erinnern, den Wasserbehälter bei Start jeden Programms zu entleeren.

Aufladen des Wasserauffangsystems
Wenn der Wäschetrockner neu ist, sammelt der Wasserauffangbehälter kein Wasser, solange das System nicht aufgeladen wird. Dieser Vorgang kann 1 oder 2 Trockenzyklen beanspruchen. Wurde das System aufgeladen, sammelt es bei jedem Trockenzyklus Wasser.

Wärmepumpenfilter – Für einen ordnungsgemäßen Betrieb muss der Filter alle fünf Trockenzyklen gereinigt werden. Um die Trockenleistung zu optimieren und um einen geringeren Energieverbrauch zu erzielen, wird empfohlen, den Filter nach jedem Trockenzyklus zu reinigen.

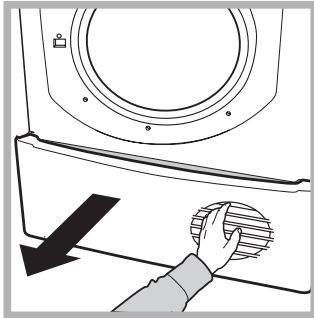

Phase 1
Den Deckel der Wärmepumpe öffnen.
- halten Sie den Griff und ziehen Sie ihn in Ihre Richtung.

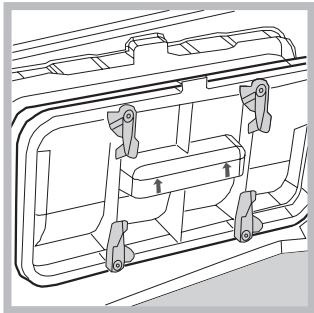

Phase 2
Die 4 Clips nach oben stellen und den Filter nach vorne herausziehen.
(Im Filter kann noch etwas Wasser sein, das ist völlig normal).

! ACHTUNG: Die Vorderseite des Wärmepumpe besteht aus dünnen Metallplatten. Bei der Reinigung muss die Filtereinheit entfernt oder beiseite gelegt werden. Achten Sie darauf, sie nicht zu beschädigen und sich dabei nicht zu schneiden.

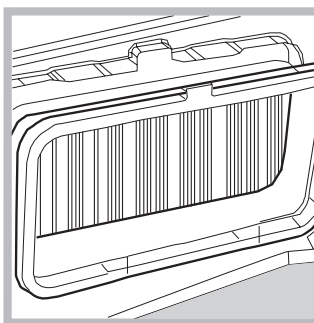

Phase 3
Falls sich auf den Platten des Kondensators Flaum bildet, müssen sie vorsichtig mit einem feuchten Tuch, einem Schwamm oder mit dem Staubsauger gereinigt werden. Verwenden Sie dabei nicht Ihre Finger.

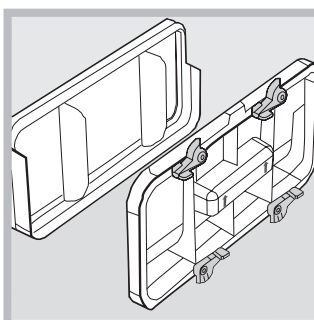

Phase 4
Die beiden Filterteile trennen, die Fusseln auf der Innenseite des Filternetzes entfernen. Die Filterdichtung reinigen. Den Filter wieder zusammensetzen.

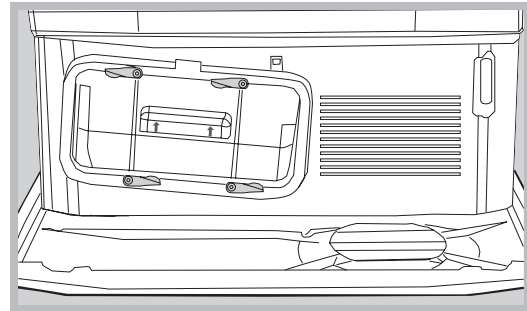

Phase 5
Den Filter wieder einsetzen – achten Sie darauf, dass er gut sitzt und drehen Sie die 4 Clips zurück in die horizontale Position.

Wird der Wärmepumpenfilter nicht regelmäßig gereinigt, arbeitet der Trockner weniger effizient und kann auch beschädigt werden. Zur Optimierung des Trockenvorgangs empfehlen wir, den Wärmepumpenfilter nach jedem Trockenzyklus zu reinigen.

Aufstellung

DE

Aufstellungsort des Wäschetrockners

- Hitze kann den Trockner beschädigen; deshalb entfernt von Gasherden, Öfen, Heizkörpern oder Kochfeldern platzieren.
- Der Trockner soll bei einer Zimmertemperatur von 20 bis 23 °C angeschlossen werden für eine optimale Wirkung. Er funktioniert jedoch auch bei einer Zimmertemperatur von 14 bis 30 °C. Falls das Haushaltsgerät unter einem Arbeitstisch eingebaut werden soll, muss ein Freiraum von 10 mm zwischen der oberen Geräteplatte und anderen, darüber befindlichen Gegenständen vorgesehen werden, sowie 15 mm Freiraum zwischen den Seitenwänden des Geräts und den Wänden bzw. den angrenzenden Einrichtungsgegenständen. Auf diese Weise wird eine ausreichende Luftzirkulation gewährleistet.

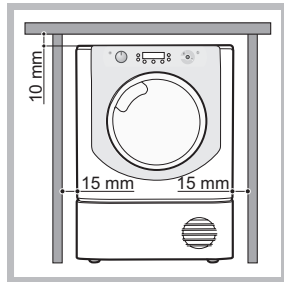

Belüftung

- Der Trockner muss ausreichend belüftet sein. Vergewissern Sie sich, dass der Trockner in einem trockenen, feuchtigkeitsfreien Raum aufgestellt wird, der über eine angemessene Luftzirkulation verfügt. Der Luftstrom um den Trockner ist äußerst wichtig, um die Kondensation des Wassers zu ermöglichen, das während des Waschens erzeugt wird; der Trockner arbeitet nicht ordnungsgemäß, wenn er in einem geschlossenen Raum oder eingebaut ist.
- ! Falls der Trockner in einem kleinen oder kalten Raum benutzt wird, kann ggf. etwas Kondenswasser entstehen.
- ! Von Eibauten des Gerätes in Schränke oder enge Räume wird abgeraten.

Wasserablauf

Falls das Gerät in der Nähe eines Ablaufschlauches aufgestellt wird, können Sie das Kondenswasser direkt abführen, ohne den Wasserauffangbehälter zu verwenden. In diesem Fall muss der Wasserauffangbehälter nicht nach jedem Trockenzyklus entleert werden. Falls der Trockner über oder neben einer Waschmaschine positioniert wird, kann sie mit dieser den gleichen Wasserablauf teilen. Es reicht aus, den in Abbildung A gezeigten Schlauch abzutrennen und an den Ablauf anzuschließen. Falls der Ablauf weiter entfernt ist als der Schlauch lang ist, können Sie zur Überbrückung einen Schlauch mit gleichem Durchmesser und der erforderlichen Länge kaufen und anschließen. Dazu den neuen Schlauch wie in Abbildung B angegeben an der Stelle des vorherigen einfügen.

! Der Ablauf muss im Vergleich zum Trocknerboden 1 m tiefer liegen.

! Nachdem der Wäschetrockner aufgestellt wurde, sicherstellen, dass der Ablaufschlauch nicht geknickt oder gekrümmt ist.



Abb. A



Abb. B

Elektroanschluss

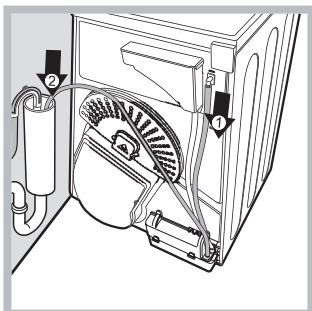
Bevor Sie den Stecker in die Steckdose stecken, folgende Prüfungen ausführen:

- Vergewissern Sie sich, dass Ihre Hände trocken sind.
- Die Steckdose muss geerdet sein.
- Die Steckdose muss der maximalen Leistungsaufnahme des Geräts entsprechen, die auf dem Typenschild mit den Betriebsdaten angegeben ist (siehe Beschreibung des Wäschetrockners).
- Die Netzspannung muss den Werten entsprechen, die auf dem Typenschild mit den Betriebsdaten angegeben sind (siehe Beschreibung des Wäschetrockners).
- Die Steckdose muss sich für den Steckertyp des Trockners eignen. Im gegenteiligen Fall muss die Steckdose oder der Stecker ersetzt werden.

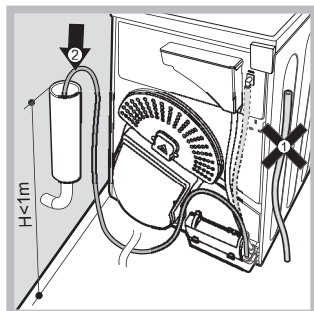
! Verwenden Sie keine Verlängerungen.

! Der Trockner kann nicht in Außenräumen aufgestellt werden, auch wenn diese geschützt sind. Es können große Gefahrensituationen entstehen, wenn dieses Haushaltsgerät Regen oder Gewittern ausgesetzt wird.

! Nach der Aufstellung des Trockners müssen das Stromkabel und der Stecker in Reichweite bleiben.

! Achten Sie darauf, dass das Stromkabel nicht geknickt oder gequetscht ist.

! Falls der zu ersetzende Stecker ein integrierter ist, ihn auf sichere Weise entsorgen. Lassen Sie den Stecker NICHT an einem Ort liegen, wo er in eine Steckdose eingefügt werden und Stromschläge verursachen kann.

! Das Stromkabel muss regelmäßig kontrolliert und darf nur durch ein spezielles, für diesen Trockner vorgesehenes Kabel ersetzt werden, das von einem autorisierten Techniker angeschlossen wird (siehe Kundendienst). Neue oder längere Stromkabel werden von autorisierten Händlern mit einem Zusatzpreis zur Verfügung gestellt.

! Der Hersteller übernimmt keine Haftung, falls diese Regeln nicht befolgt werden.

! Ziehen Sie im Fall von Zweifeln zu den obigen Ausführungen einen Elektrofachmann zu Rate.

Ausrichtung des Wäschetrockners

Für einen einwandfreien Betrieb muss das Gerät perfekt eben aufgestellt werden.

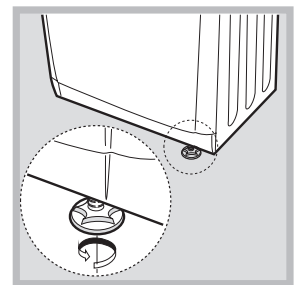
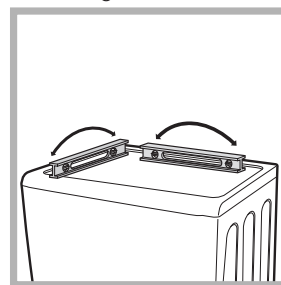

Prüfen Sie die Ausrichtung des Geräts nach der Installation an seinem Bestimmungsort erst auf beiden Seiten und dann vorne und hinten. Steht die Maschine nicht eben, dann stellen Sie die vorderen Stellfüße so ein, dass die Maschine eben steht.

Allgemeine Informationen

Reinigen Sie nach dem Aufstellen und vor der Inbetriebnahme des Trockners den Innenraum der Trommel, um eventuelle Verschmutzungen zu entfernen, die sich während des Transports angesammelt haben könnten.

ACHTUNG: Vergewissern Sie sich, dass Ihr Trockner mindestens sechs Stunden lang in vertikaler Position gestanden hat, bevor Sie ihn benutzen.

Beschreibung des Wäschetrockners

Öffnung der Gerätetür

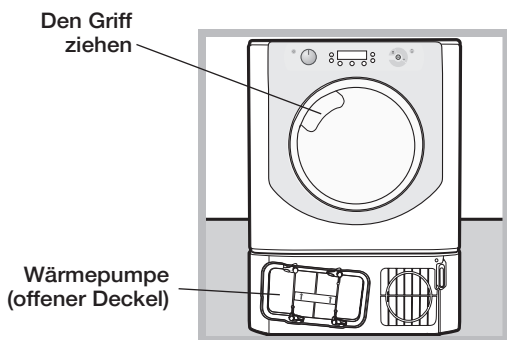

Merkmale

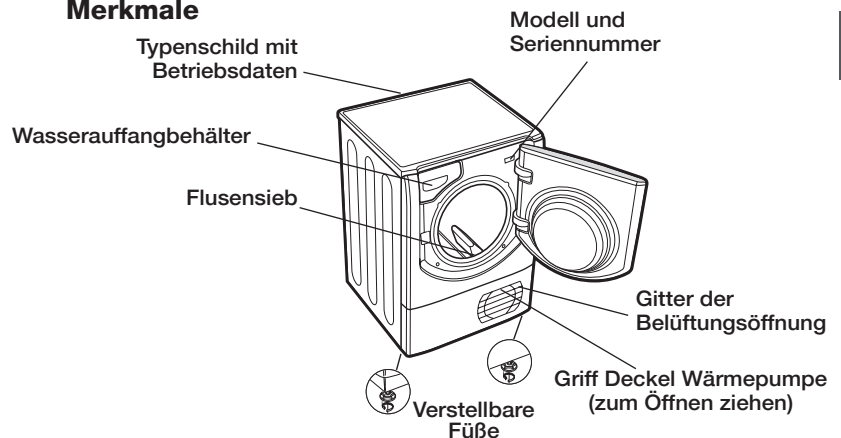

Bedienblende

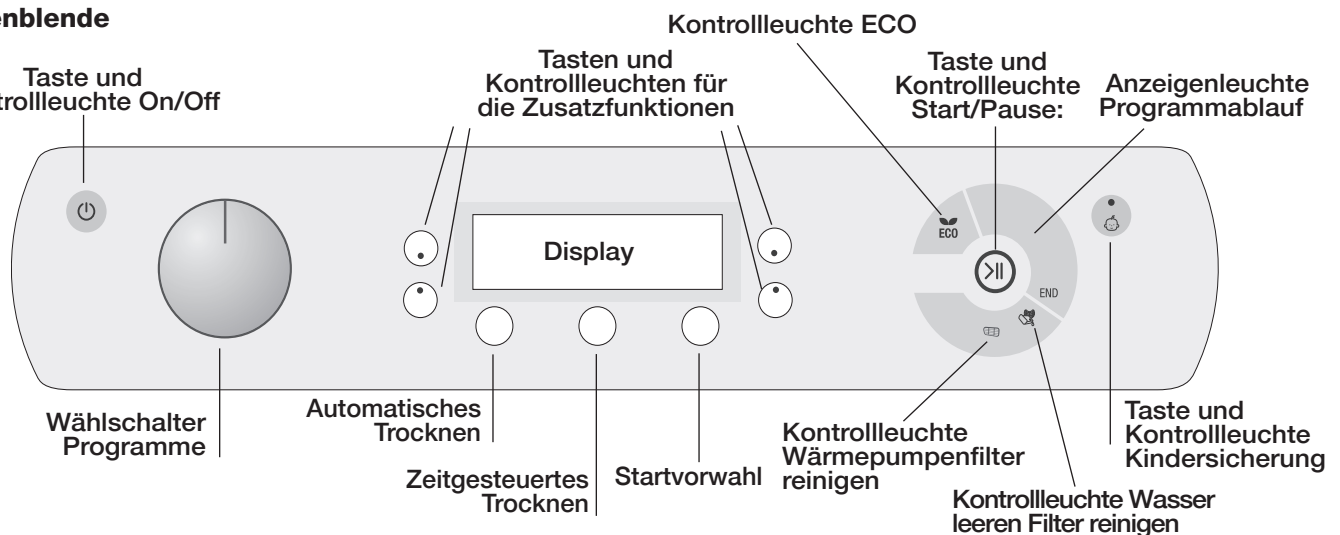

On/Off-Taste/Licht , wenn der Trockner läuft und diese Taste wird betätigt und über 3 Sekunden lang gedrückt, schaltet sich der Trockner aus. Die Kontrollleuchte zeigt an, dass der Trockner in Betrieb ist oder zur Programmwahl bereitsteht.

Der Wählschalter **Programme** ermöglicht die Eingabe von Programmen: drehen Sie ihn, bis die Anzeige auf das gewünschte Programm zeigt (siehe *Start und Programme*).

Die Tasten/Kontrollleuchten **Zusatzfunktionen** ermöglichen es, die verfügbaren Zusatzfunktionen für das gewählte Programm zu wählen. Die Kontrollleuchten schalten sich ein, um anzuzeigen, dass die Zusatzfunktion gewählt wurde (siehe *Start und Programme*).

Das **Display** verfügt über drei Abschnitte: Automatisches Trocknen = Trockenstufe, Zeitgesteuertes Trocknen = Trocknungszeit und Restzeit / Startvorwahl, jeder mit entsprechendem Wählschalter (siehe *Display*).

Taste **START/PAUSE** mit Kontrollleuchte : Sobald die grüne Kontrollleuchte auf langsames Blinklicht schaltet, die Taste drücken, um das Programm zu starten. Nach der Inbetriebnahme des Trockenzyklus bleibt die Kontrollleuchte immer eingeschaltet. Um das Programm zu unterbrechen, erneut die Taste drücken; die Kontrolllampe leuchtet orange-farben auf und beginnt erneut zu blinken.

Um das Programm an der Stelle, an der es unterbrochen wurde, wieder zu starten, die Taste erneut drücken (siehe *Start und Programme*). Hinweis: Das Start/Pause-Licht blinkt gelb während der Post-Care-Phase des Programms. Die Anzeigenleuchten für den Programmablauf zeigen die einzelnen Phasen des laufenden Programms an (siehe *Start und Programme*).

Die Kontrollleuchte **Wasser entleeren H2O** zeigt an, dass der Wasserauffangbehälter geleert werden muss. Die Kontrollleuchte erlischt wenige Sekunden nachdem der leere Wasserauffangbehälter wieder eingefügt wurde; die Anzeige erfolgt nur, wenn der Wäschetrockner in Betrieb ist (siehe *Schaltelemente*).

Hinweis: Wenn der Wasserauffangbehälter voll ist, zeigt das Display **H2O** an und die Kontrollleuchte  blinkt auf; die Wärmezufuhr wird unterbrochen und die Teile werden nicht getrocknet.

Die Kontrollleuchte  **Wasser leeren Filter reinigen** erinnert Sie vor jedem neuen Programm daran, dass das Flusensieb unbedingt bei jeder neuen Nutzung des Trockners gesäubert und der Wasserauffangbehälter entleert werden muss (siehe *Wartung und Pflege*).

Die Kontrollleuchte des **Wärmepumpenfilter reinigen**  zeigt an, dass der Filter regelmäßig gereinigt werden muss. (siehe *Wartung und Pflege*).

Taste/Kontrollleuchte  **Kindersicherung** Nachdem Sie das Programm und die gewünschten Zusatzfunktionen gewählt haben, diese Taste einige Sekunden lang drücken. Auf diese Weise können die Programmeingaben nicht verändert werden.

Wenn die Kontrollleuchte aufleuchtet, sind die anderen Tasten und der Programmwählschalter deaktiviert. Um die Kindersicherung zu deaktivieren, die Taste erneut einige Sekunden lang drücken; die Kontrollleuchte erlischt daraufhin.

Kontrollleuchte ECO: diese Kontrollleuchte ist eingeschaltet, wenn die Optionen zur Energieeinsparung gewählt werden (siehe *Schaltelemente*).

Display

Das Display verfügt über drei Abschnitte, jeweils mit entsprechender Taste.

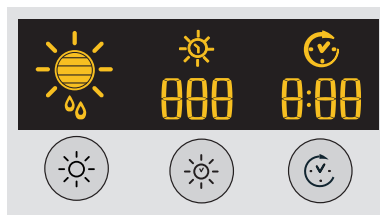

Automatisches Trocknen



Nach der Wahl eines Programmes, das über die Option Automatisches Trocknen verfügt, die Taste mehrmals drücken, bis die gewünschte Trockenstufe angezeigt wird. Falls die Option Automatisches Trocknen nicht verfügbar ist, leuchtet das Display auf und Sie hören drei Signaltöne.

! Einige Trockenprogramme sind nicht mit allen automatischen Trockenstufen kompatibel. **Verfügbare Trockenstufen**

- ☼ **Feucht:** Die sanfteste Trockenstufe, die die Wäsche nur soweit trocknet, dass sie nicht mehr tropft. Diese Trockenstufe ist perfekt nach der Handwäsche, um die Kleidungsstücke aufzuhängen, die man nicht komplett im Trockner trocknen möchte.
- ☼ **Bügeltrocken:** Eine sehr leichte Trockenstufe. Sinnvoll für Wäsche, die direkt nach dem Trocknen gebügelt wird.
- ☼ **Aufhängen +:** genau der Trockenstatus, um empfindliche Textilien aufzuhängen (wie Vorhänge).
- ☼ **Aufhängen:** Die Trockenstufe, um die Wäsche aufzuhängen.
- ☼ **Leicht:** ideal für empfindliche Kleidung, die gefaltet in den Schrank kommt.
- ☼ **Schrank:** Die Wäsche ist vollkommen trocken und kann gefaltet und in den Schrank gelegt werden.
- ☼ **Trocknen:** Trockenstufe für Kleidung, die gleich nach dem Trocknen angezogen wird.

Zeitgesteuertes Trocknen

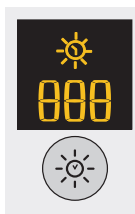

Nachdem Sie ein Programm mit der Option zeitgesteuertes Trocknen gewählt haben, zum Einfügen der Trockenzeit die Taste A „Zeit“ drücken. Bei jedem einzelnen Drücken auf diese Taste wird die Dauer der gewählten Trockenzeit angezeigt (siehe Start und Programme). Mit jedem Drücken wird die eingestellte Zeit verringert **220, 180, 150, 120, 90, 60, 40** und anschließend wiederholt sich die Anzeige. Falls die Option zeitgesteuertes Trocknen nicht verfügbar ist, blinkt das Display auf und Sie hören drei Signaltöne. Die ausgewählte Zeit bleibt nach dem Programmstart angezeigt und kann während der Ausführung, falls gewünscht, geändert werden.

! Es ist möglich, die automatische Trockenstufe zu wählen oder die Trockenzeit einzugeben.

Startvorwahl



Nachdem ein Programm gewählt wurde, das über die Zusatzfunktion Startvorwahl verfügt, kann die vorgewählte Startzeit eingestellt werden.

Mit jedem Drücken der Taste Startvorwahl ☼☼ kann die Vorwahl jeweils um 1 Stunde erhöht werden, von **24h**; drückt man anschließend **OFF** wird nach fünf Sekunden die Startvorwahl gelöscht.

Für Startvorwahlen von 10 Stunden oder mehr wird auf dem Display der Countdown in Stunden (bis zu 10) angezeigt, somit **9:59** und anschließend die verbleibende Restzeit in Minuten. Für Vorwahlen von 9 Stunden oder weniger werden auf dem Display Stunden und Minuten angezeigt, anschließend die verbleibende Restzeit in Minuten für die gesamte Vorwahl.

Nach Betätigen der Start/Pause Taste >|| kann, wenn gewünscht, die Startzeitvorwahl geändert oder gelöscht werden.

Sobald die Vorwahlzeit beendet ist, erlischt das Symbol ☼☼ und es wird die **Restzeit** angezeigt.

Falls ein zeitgesteuertes Trockenprogramm gewählt wurde, wird während der Programmierung, ausschließlich auf dem zentralen Display für zeitgesteuerte Trocknung, die Trockenzeit angezeigt. Nach Drücken der Starttaste schaltet sich das Zeitdisplay des Geräts ein, wo der Countdown der Programmdauer abgelesen werden kann.

Restzeit

Falls das symbol der Startvorwahl ☼☼ nicht aufleuchtet, ist die angezeigte Zeit die **Restzeit** des laufenden Programms. Falls zeitgesteuerte Programme gewählt werden, entspricht die angezeigte Zeit während des Zyklus der effektiven Restzeit. Falls ein automatisches Programm gewählt wird, ist die angezeigte Zeit eine Schätzung der Restzeit. Zum Zeitpunkt der Programmwahl wird auf dem Display die erforderliche Zeit zum Trocknen einer vollen Wäschefüllung angezeigt; nach etwa 10 Minuten berechnet die Kontrollvorrichtung einen genaueren Schätzwert der verbleibenden Programmzeit. Die Restzeit wird in Stunden und Minuten angezeigt und der Countdown wird von Minute zu Minute verändert.

Die zwei Punkte zwischen den auf dem Display angezeigten Stunden und Minuten blinken auf, um zu zeigen, dass der Countdown aktiv ist. Auf dem Display werden auch eventuelle Probleme des Wäschetrockners angezeigt; in diesem Fall erscheint auf dem Display ein F, gefolgt von einem Fehlercode, und die vier Kontrollleuchten für die Zusatzfunktionen und die Pausenanzeigeleuchte blinken orangefarben auf (siehe *Fehlersuche*).

Start und Programme

Programmwahl

1. Fügen Sie den Stecker des Wäschetrockners in die Netzsteckdose.
2. Wählen Sie die Wäsche auf der Basis des Wäschetyps aus (siehe *Wäsche*).
3. Öffnen Sie die Gerätetür und vergewissern Sie sich, dass das Flusensieb sauber und korrekt positioniert ist; der Wasserauffangbehälter muss leer sein und sich an seiner vorgesehenen Stelle befinden (siehe *Wartung*).
4. Füllen Sie das Gerät und achten Sie darauf, dass sich kein Kleidungsstück zwischen die Gerätetür und deren Dichtung schiebt. Schließen Sie die Tür.
5. Falls die Kontrollleuchte On/Off nicht aufleuchtet, die entsprechende Taste drücken: .
6. Drücken Sie den Programmwählschalter entsprechend der zu trocknenden Stoffart, nachdem Sie die Programmtabelle (siehe *Programme*) und die Angaben für jeden Stofftyp überprüft haben (siehe *Wäsche*).
7. Falls verfügbar, wählen Sie die Optionen Automatisches Trocknen  oder Zeitgesteuertes Trocknen, , indem Sie die entsprechende Taste drücken, bis die Trockenstufe oder die gewünschte Zeit erreicht wird.
- ! Konsultieren Sie für weitere Informationen die Programmtabelle.
8. Falls erwünscht, geben Sie die Vorwahlzeit und andere eventuelle Zusatzfunktionen ein (siehe *Display*).
9. Falls Sie wünschen, dass sich der Summer bei Programmende einschaltet, drücken Sie die Taste ALARM .
- Hinweis: Die ausgewählte Knitterschutz-Option ist nicht verfügbar.
10. Zur Inbetriebnahme drücken Sie die Taste START . Auf dem Display wird die geschätzte Restzeit angezeigt. Während des Trockenprogramms können Sie die Wäsche überprüfen und Klei-

dungsstücke entfernen, die bereits trocken sind, während die anderen weiter getrocknet werden. Nachdem Sie die Tür geschlossen haben, START drücken, um die Maschine erneut in Betrieb zu nehmen. Wenn Sie die Tür öffnen, um den Trockenzustand der Kleidung zu überprüfen, führt dies zu längeren Trockenzyklen, da der Kompressor des Kondensators fünf Minuten wartet, bevor er nach dem Schließen der Tür und dem Betätigen der Start-Taste (siehe „Schaltelemente“) den Betrieb wieder aufnimmt.

11. Während der letzten Minuten des Trockenprogramms, vor dem Programmende, geht das Gerät in die KALTTROCKENPHASE über (die Stoffe werden abgekühlt); es ist wichtig, dass diese Programmphase immer beendet wird.

12. Um Sie wissen zu lassen, dass Ihr Programm beendet ist, gibt der Buzzer 3 Beep-Töne von sich und auf dem Display erscheint END (Hinweis: wenn die ALARM-Option ausgewählt wurde, gibt der Buzzer 5 Minuten lang, alle 30 Sekunden, 3 Beep-Töne von sich). Öffnen Sie die Tür, entnehmen Sie die Wäsche, reinigen Sie das Flusensieb und setzen Sie es wieder an seinen Platz. Den Wasserauffangbehälter entnehmen und an Ort und Stelle wieder einfügen (siehe *Wartung*). Falls Sie die Option Knitterschutz nachher  gewählt haben und die Wäsche nicht sofort entfernt wird, werden die Kleidungsstücke - bis zu 10 Stunden oder bis die Gerätetür geöffnet wird - ab und an gedreht.

13. Trennen Sie den Trockner vom Stromnetz.

Funktion Standby

Zur Erfüllung der neuen Richtlinien zum Energieverbrauch ist diese Wäschetrockner mit einem automatischen Ausschaltsystem (Standby) ausgestattet, das nach 30 Minuten des Nichtgebrauchs in Funktion tritt. Drücken Sie die ON/OFF Taste und halten Sie diese, bis der Trockner wieder aktiviert ist.

Spezialprogramme

Programm Bügelleicht

Bügelleicht ist ein Kurzprogramm von 10 Minuten (8 Minuten Aufheizung gefolgt von 2 Minuten Kaltrocknung), das die Fasern von Stoffen aufbauscht, die für lange Zeit in der gleichen Position geblieben sind. Der Zyklus glättet die Fasern der Kleidungsstücke und erleichtert das Bügeln und Falten.

! Bügelleicht ist kein Trockenprogramm und kann somit nicht bei noch nassen Kleidungsstücken verwendet werden. Für optimale Ergebnisse folgendermaßen vorgehen:

1. Die Trommel nicht über das maximale Fassungsvermögen füllen. Die folgende Werte beziehen sich auf das Gewicht der getrockneten Kleidungsstücke:

Gewebe:	Max.
Baumwolle und Baumwollmischung	2,5 kg
Kunstfasern	2 kg
Jeans	2 kg

2. Den Trockner sofort nach Beendigung des Programms entleeren; die Kleidungsstücke aufhängen, falten oder bügeln und in den Schrank legen. Falls dies nicht möglich ist, das Programm wiederholen.

Die von bügelleicht erzeugte Wirkung variiert von Stoff zu Stoff. Die besten Wirkungen werden bei traditionellen Stoffen aus Baumwolle und Baumwollmischung erzielt, während sie bei Acrylfasern und Stoffen wie Tencel® weniger sichtbar sind.

Programm Wolle

- Dies ist ein Programm für Kleidungsstücke, die sich für das Trocknen in der Trommel eignen und mit dem Symbol  gekennzeichnet sind.
- Es kann für Füllungen bis zu 1 kg verwendet werden (etwa 3 Pullover).
- Wir empfehlen, die Teile vor dem Trocknen auf links zu ziehen.
- Die mit diesem Programm getrockneten Teile können im Allgemeinen sofort getragen werden; bei einigen, etwas schwereren Kleidungsstücken könnten die Ränder jedoch noch leicht feucht sein. Lassen Sie diese natürlich trocknen, da ein weiterer Trocknungsvorgang die Teile beschädigen könnte.

! Im Gegensatz zu anderen Stoffen kann das Einlaufen von Wolle nicht rückgängig gemacht werden; somit nimmt das Kleidungsstück nicht wieder die ursprüngliche Größe und Form an.

! Dieses Programm eignet sich nicht für Teile aus Kunstfasern.

Jeans

- Dieses Programm ist für Jeans aus Denim-Baumwolle vorgesehen. Vor dem Trocknen der Jeans die Vordertaschen auf links ziehen.
- Es kann für Füllungen bis zu 3 kg verwendet werden (etwa 4 Jeans).
- Außerdem kann es bei anderen Teilen aus dem gleichen Material wie etwa Jacken benutzt werden.
- Die Programmdauer hängt von der Füllmenge, der ausgewählten Trockenstufe und der Schleuderdrehzahl Ihrer Waschmaschine ab.
- Die mit diesem Programm getrockneten Teile können im Allgemeinen sofort getragen werden; die Ränder und Nähte können jedoch noch leicht feucht sein. Versuchen Sie in diesem Fall, die Jeans auf links zu ziehen und das Programm für kurze Zeit erneut zu starten.
- Verwenden Sie diesen Trockenzyklus ausschließlich für Füllungen aus 100% Baumwolle, und mischen Sie nicht dunkle und hellen Farben miteinander. Verwenden Sie dieses Programm nicht für Teile mit Stickereien und Beiwerk (Broschen usw. ...); ziehen Sie die Taschen auf links.

! Wir raten von der Benutzung des Programms ab, wenn die Jeans Gummibänder in der Hüfte haben oder mit Stickereien verziert sind.

Spezialprogramm

Programme für Hemden

Hemden und Blusen - Option Intensivtrocknen

- Dieses Programm ist für Hemden und Blusen aus Baumwolle vorgesehen.
- Es kann für Füllmengen bis zu 3 kg verwendet werden (etwa 12 Hemden oder Blusen).
- Die Programmdauer hängt von der Füllmenge, der ausgewählten Trockenstufe und der Schleuderdrehzahl Ihrer Waschmaschine ab.
- Die mit diesem Programm getrockneten Teile können im Allgemeinen sofort getragen werden; die Ränder und Nähte können jedoch noch leicht feucht sein. Versuchen Sie in diesem Fall, die Hemden oder Blusen auf links zu ziehen und das Programm für kurze Zeit erneut zu starten.

Hemden und Blusen - Option Normaltrocknen

- Dieses Programm ist für Hemden oder Blusen aus Synthetikstoffen oder aus einer Mischung von natürlichen und synthetischen Stoffen wie Polyester und Baumwolle vorgesehen..
- Es kann für Füllmengen bis zu 3 kg verwendet werden (etwa 12 Hemden oder Blusen).
- Die Programmdauer hängt von der Füllmenge, der ausgewählten Trockenstufe und der Schleuderdrehzahl Ihrer Waschmaschine ab.
- Die mit diesem Programm getrockneten Teile können im Allgemeinen sofort getragen werden; die Ränder und Nähte können jedoch noch leicht feucht sein. Versuchen Sie in diesem Fall, die Hemden oder Blusen auf links zu ziehen und das Programm für kurze Zeit erneut zu starten.

Seide

- Dies ist das Programm zum Trocknen von empfindlicher Seide.
- Es kann für Füllmengen bis zu 0,5 kg verwendet werden.
- Die Programmdauer hängt von der Füllmenge, der ausgewählten Trockenstufe und der Schleuderdrehzahl Ihrer Waschmaschine ab.
- Die mit diesem Programm getrockneten Teile können im Allgemeinen sofort benutzt werden; bei einigen, etwas schwereren Teilen könnten die Ränder jedoch noch leicht feucht sein. Versuchen Sie in diesem Fall die Wäschefüllung herauszunehmen, die Teile zu öffnen und das Programm für kurze Zeit erneut zu starten.
- Nur für Teile mit Etiketten mit dem Symbol für Trommeltrocknung.

Programme für Daunen

- ! Achten Sie bei Verwendung dieses Programms darauf, nicht beschädigte Artikel zu trocknen, da die Füllung das Flusensieb und die Luftzufuhr verstopfen könnte, mit daraus folgender Brandgefahr.
- Das Programm darf nur für EinzelDaunen verwendet werden; es eignet sich nicht für DoppelDaunen oder von größerer Größe.
- Die mit diesem Programm getrockneten Teile können im Allgemeinen sofort verwendet werden, können an einigen Stellen jedoch noch leicht feucht sein. Versuchen Sie in diesem Fall die Wäschefüllung herauszunehmen, die Teile zu öffnen und zu schütteln und das Programm für kurze Zeit erneut zu starten.
- Eignet sich auch für Daunenjacken.

Daunen - Option Intensivtrocknen

- Dies ist das Programm zum Trocknen von Daunen mit Baumwollhülle und Daunenfüllung.
- Die Programmdauer hängt von der Füllmenge und der Schleuderdrehzahl Ihrer Waschmaschine ab.
- Nur für Daunen mit Baumwollsack und Daunen- oder Federfüllung bzw. für Teile, die mit einer Etikette zum Trocknen (TD) versehen sind; nicht für Synthetikstoffe.

Daunen - Option Normaltrocknen

- Dies ist das Programm zum Trocknen von Bettdecken mit Synthetikfüllung.
- Die Programmdauer hängt von der Füllmenge und der Schleuderdrehzahl Ihrer Waschmaschine ab.
- Nur für Bettdecken oder Teile mit TD-Etikette. Einige Jacken mit Synthetikfüllung können entflammbare Stoffe enthalten: Überprüfen Sie, ob die Etikette des Teil die Eignung zur Trommeltrocknung anzeigt.

Baby

- Dieses Programm dient zum Trocknen von Wäsche und Säuglingsbettwäsche (aus Baumwolle und Chenille) und von Feinwäsche, z. B. aus Acryl.
- Trocknen Sie keine Teile wie Lätzchen und über den Windeln zu tragende Unterhosen, die mit Kunststoff beschichtet sind.
- Kann für Füllmengen bis zu 2 kg verwendet werden.
- Die Programmdauer hängt von der Füllmenge, der ausgewählten Trockenstufe und der Schleuderdrehzahl Ihrer Waschmaschine ab.
- Die mit diesem Programm getrockneten Teile können im Allgemeinen sofort verwendet werden; bei einigen, etwas schwereren Teilen könnten die Ränder jedoch noch leicht feucht sein. Versuchen Sie in diesem Fall, die Teile auf links zu ziehen und das Programm für kurze Zeit erneut zu starten.

7 Tage

- Dieses Programm wird für Bettwäsche und Frotteehandtücher verwendet.
- Kann für Füllmengen bis zu 9 kg verwendet werden.
- Die Programmdauer hängt von der Füllmenge, der ausgewählten Trockenstufe und der Schleuderdrehzahl Ihrer Waschmaschine ab.
- Die mit diesem Programm getrockneten Teile können im Allgemeinen sofort verwendet werden, aber einige Wäschestücke können an den Rändern oder an den Nähten noch leicht feucht sein, speziell besonders große Wäschestücke. Versuchen Sie in diesem Fall, die Teile zu glätten und das Programm für kurze Zeit erneut zu starten.

Auffrischen

Dieses Programm dient zum Trocknen von Wäsche und Säuglingsbettwäsche (aus Baumwolle und Chenille) und von Feinwäsche, z. B. aus Acryl.

! Das Auffrischprogramm ist zur Lüftung der Wäsche gedacht, nicht zum Trocknen: verwenden Sie es also nicht mit nassen Wäschestücken.

- Obwohl dieses Programm mit Ladungen jeder Größe (bis 9 kg) verwendet werden kann, ist es besonders wirksam bei kleineren Lademengen.

Programm (20 Minuten), das die Wäschestücke mit frischer Luft erfrischt. Es kann auch zur Auffrischung von warmen Kleidungsstücken verwendet werden.

Anti Allergen

- Das neue Anti-Allergy-Programm (Anti-Allergie) dient dazu, Hausstaubmilben oder Pollen in der Wäsche auf ein Minimum zu reduzieren oder ganz zu entfernen, indem es sie über einen langen Zeitraum (80 Minuten) auf einer hohen Temperatur hält (70 °C). Während des Trockenvorgangs werden Milben durch die hohe Temperatur und den gleichzeitig niedrigen Feuchtigkeitsgehalt getötet.

Lademenge: 9 kg (nasse Wäsche) – Lademenge: 4 kg (trockene Wäsche) Trockenstufe: nur Schrank.

Schnelltrocknen

- Die Trockenzeit für kleine Ladungen ist stark verkürzt für eine besonders große Zeitersparnis bis zu 53 % für Baumwolle (beim Programm High Heat – Intensivtrocknen) und 50 % für Kunstfasern (beim Programm Low Heat – Normaltrocknen).

Lademenge: 1 kg Trockenstufe: nur Schrank.

Funktionskleidung

- Dieses Programm eignet sich dafür, wasserabweisende Gewebe und Sportjacken (z. B. aus Gore-Tex, Polyester, Nylon) zu trocknen. Das Trocknen der Wäsche nach dem Waschen hat den Vorteil, dass es die Imprägnierung des Kleidungsstücks reaktiviert. Kann für Füllmengen bis zu 2 kg verwendet werden. Die Programmdauer hängt von der Füllmenge, der ausgewählten Trockenstufe und der Schleuderdrehzahl Ihrer Waschmaschine ab. Trockenstufe: nur Schrank.

Heat & Enjoy

- Das Programm Heat & Enjoy erwärmt Ihre Handtücher und Bademäntel für ein angenehmes warmes Gefühl nach dem Baden oder Duschen. Es kann auch dafür benutzt werden, die Wäsche im Winter vor dem Anziehen anzuwärmen.

Das Programm wärmt die Wäsche auf 37 °C (Körpertemperatur) an und hält diese Temperatur, bis der Benutzer es unterbricht. Lademenge: 3 Kg.

!Hinweis: während dieses Programms dreht sich ein  Symbol im Display bis die Zieltemperatur erreicht ist, dann blinkt das Symbol der Trockenstufe.































































































































Dunkle Wäsche























Bei diesem Programm wird Ihre dunkle Kleidung sowohl dank der Steuerung der Motorgeschwindigkeit und Trommelrotation, als auch dank der Steuerung der tiefen Trocknungstemperatur geschont.

- Es kann für Baumwolle und Jeans mit einer Füllmenge bis maximal 3 kg verwendet werden, ist aber wirksamer mit kleineren Füllmengen.
- Die Programmdauer hängt von der Füllmenge, der ausgewählten Trockenstufe und der Schleuderdrehzahl Ihrer Waschmaschine ab.

Programmtabelle















! Falls die Kontrollleuchte On/Off nicht aufleuchtet, die entsprechende Taste  drücken und anschließend das Programm wählen.

Programm	Funktion	Ausführung	Hinweise / Verfügbare Zusatzfunktionen
 Bügelleicht	Kurzprogramm (etwa 10 Minuten), das die Fasern der Wäschestücke weich macht, um das Bügeltrocknen zu erleichtern.	<ol style="list-style-type: none"> 1. Den PROGRAMM-Schalter auf  stellen. 2. Wählen Sie, falls erwünscht, die Option Alarm. 3. Die Taste Start/Pause drücken . 	Dies ist kein Trockenprogramm (<i>siehe vorherige Seite</i>). Verfügbare Zusatzfunktionen Alarm  .
 Auffrischen	Programm von 20 Minuten, das die Wäschestücke mit kalter Luft erfrischt.	<ol style="list-style-type: none"> 1. Den PROGRAMM-Schalter auf  stellen. 2. Wählen Sie, falls erwünscht, die Option Alarm. 3. Die Taste Start/Pause drücken . 	Alarm  .
 Baumwolle	Trocknet Baumwollwäsche. Achtung: Max. Lademenge 6 kg (bei niedriger Temperatur)	<ol style="list-style-type: none"> 1. Den PROGRAMM-Schalter auf  stellen. 2. Automatisches Trocknen auswählen  oder Zeitgesteuertes Trocknen  (<i>siehe nächste Seite</i>). 3. Wählen Sie ggf. die erwünschten Zusatzfunktionen. 4. Die Taste Start/Pause drücken . 	Alarm  oder Knitterschutz  . Startvorwahl  . Hohe Temperatur  . Weniger Fussel  . Option Automatisches Trocknen: Feucht  , Bügeltrocknen  , Aufhängen +  , Aufhängen  , Leicht  , Schrank  , Trocknen  .
 Hemden	Hemden trocknen.	<ol style="list-style-type: none"> 1. Den PROGRAMM-Schalter auf  stellen. 2. Automatisches Trocknen auswählen  oder Zeitgesteuertes Trocknen  (<i>siehe nächste Seite</i>). 3. Wählen Sie ggf. die erwünschten Zusatzfunktionen. 4. Die Taste Start/Pause drücken . 	Alarm  oder Knitterschutz  . Startvorwahl  . Hohe Temperatur  . Weniger Fussel  . Option Automatisches Trocknen: Feucht  , Bügeltrocknen  , Aufhängen +  , Aufhängen  , Leicht  , Schrank  .
 Jeans	Trocknet Kleidung aus Jeansstoff.	<ol style="list-style-type: none"> 1. Den PROGRAMM-Schalter auf  stellen. 2. Wählen Sie Automatisches Trocknen  (<i>siehe nächste Seite</i>). 3. Wählen Sie ggf. die erwünschten Zusatzfunktionen. 4. Die Taste Start/Pause drücken . 	Alarm  oder Knitterschutz  . Startvorwahl  . Option Automatisches Trocknen: Feucht  , Bügeltrocknen  , Aufhängen +  , Aufhängen  , Leicht  , Schrank  , Trocknen  .
 Kunstfasern	Trocknet Synthetikkleidung.	<ol style="list-style-type: none"> 1. Den PROGRAMM-Schalter auf  stellen. 2. Automatisches Trocknen auswählen  oder Zeitgesteuertes Trocknen  (<i>siehe nächste Seite</i>). 3. Wählen Sie ggf. die erwünschten Zusatzfunktionen. 4. Die Taste Start/Pause drücken . 	Alarm  oder Knitterschutz  . Startvorwahl  . Option Automatisches Trocknen: Feucht  , Bügeltrocknen  , Aufhängen +  , Aufhängen  , Leicht  , Schrank  .
 7-Tage-Wäsche	Trocknet Bettlaken und Handtücher.	<ol style="list-style-type: none"> 1. Den PROGRAMM-Schalter auf  stellen. 2. Wählen Sie Automatisches Trocknen  (<i>siehe nächste Seite</i>). 3. Wählen Sie ggf. die erwünschten Zusatzfunktionen. 4. Die Taste Start/Pause drücken . 	Alarm  oder Knitterschutz  . Startvorwahl  . Weniger Fussel  . Option Automatisches Trocknen: Feucht  , Bügeltrocknen  , Aufhängen +  , Aufhängen  , Leicht  , Schrank  , Trocknen  . (Die Trockenstufe "Schrank" wird empfohlen.)
 Daunen	Trocknet Daunen.	<ol style="list-style-type: none"> 1. Den PROGRAMM-Schalter auf  stellen. 2. Wählen Sie ggf. die erwünschten Zusatzfunktionen. 3. Die Taste Start/Pause drücken . 	Alarm  oder Knitterschutz  . Startvorwahl  . Hohe Temperatur  .
 Wolle	Trocknet Wollkleidung.	<ol style="list-style-type: none"> 1. Den PROGRAMM-Schalter auf  stellen. 2. Wählen Sie ggf. die erwünschten Zusatzfunktionen. 3. Die Taste Start/Pause drücken . 	Alarm  .
 Seide	Trocknet Seidenkleidung.	<ol style="list-style-type: none"> 1. Den PROGRAMM-Schalter auf  stellen. 2. Wählen Sie Automatisches Trocknen  (<i>siehe nächste Seite</i>). 3. Wählen Sie ggf. die erwünschten Zusatzfunktionen. 4. Die Taste Start/Pause drücken . 	Alarm  . Option Automatisches Trocknen: Feucht  , Bügeltrocknen  , Aufhängen +  , Aufhängen  , Leicht  , Schrank  . (Die Trockenstufe "Schrank" wird empfohlen.)
 Baby	Trocknet Säuglingskleidung bei niedriger Temperatur.	<ol style="list-style-type: none"> 1. Den PROGRAMM-Schalter auf  stellen. 2. Wählen Sie Automatisches Trocknen  oder Zeitgesteuertes Trocknen  (<i>siehe nächste Seite</i>). 3. Wählen Sie ggf. die erwünschten Zusatzfunktionen. 4. Die Taste Start/Pause drücken . 	Alarm  oder Knitterschutz  . Startvorwahl  . Option Automatisches Trocknen: Feucht  , Bügeltrocknen  , Aufhängen +  , Aufhängen  , Leicht  , Schrank  . (Die Trockenstufe "Schrank" wird empfohlen.)
 Anti Allergen	Anti-Allergie-Behandlung für Kleidungsstücke aus Baumwolle	<ol style="list-style-type: none"> 1. Den PROGRAMM-Schalter auf  stellen. 2. Wählen Sie ggf. die erwünschten Zusatzfunktionen. 3. Die Taste Start/Pause drücken . 	Alarm  oder Knitterschutz  . Startvorwahl  .

Programm	Funktion	Ausführung	Hinweise / Verfügbare Zusatzfunktionen
 Dunkle Wäsche	Zum Trocknen dunkler Kleidungsstücke.	<ol style="list-style-type: none"> Den PROGRAMM-Schalter auf  stellen. Wählen Sie ggf. die erwünschten Zusatzfunktionen. Die Taste Start/Pause drücken > . 	Alarm  . Startvorwahl  . Option Automatisches Trocknen: Feucht  , Bügeltrocken  , Aufhängen +  , Aufhängen  , Leicht  , Schrank  . (Die Trockenstufe „Schrank“ wird empfohlen.)
 Schnelltrocknen	Trocknet Kleidung aus Baumwolle oder Kunstfasern schneller.	<ol style="list-style-type: none"> Den PROGRAMM-Schalter auf  stellen. Wählen Sie ggf. die erwünschten Zusatzfunktionen. Die Taste Start/Pause drücken > . 	Alarm  oder Knitterschutz  . Startvorwahl  . Hohe Temperatur  .
 Funktionskleidung	Trocknet Sportkleidung.	<ol style="list-style-type: none"> Den PROGRAMM-Schalter auf  stellen. Wählen Sie ggf. die erwünschten Zusatzfunktionen. Die Taste Start/Pause drücken > . 	Alarm  oder Knitterschutz  . Startvorwahl  .
 Heat & Enjoy	Wärmt Handtücher und Bademäntel.	<ol style="list-style-type: none"> Den PROGRAMM-Schalter auf  stellen. Wählen Sie ggf. die erwünschten Zusatzfunktionen. Die Taste Start/Pause drücken > . 	-

Automatisches Trocknen und zeitgesteuertes Trocknen



Wählen Sie als erstes ein Programm (siehe Programmtabelle).

Programm	Funktion	Ausführung	Hinweise / Verfügbare Zusatzfunktionen
Automatisches Trocknen	Verwenden Sie für Ihre Wäschestücke, falls möglich, immer die Automatische Trocknung, da sie die besten Trockenergebnisse garantiert. Die eingestellte Temperatur hängt vom gewählten Programm ab (Option Gewählte Stoffe).	<ol style="list-style-type: none"> Drücken Sie mehrmals die Taste Automatisches Trocknen, bis auf dem Display die erwünschte Wahl angezeigt wird. Mit jedem Druck schreitet , , , ,  vor und wiederholt sich anschließend. ! Einige Automatikprogramme verfügen nicht über alle 7 Trockenstufenoptionen. Wählen Sie ggf. die erwünschten Zusatzfunktionen. Drücken Sie die Start > . 	Verfügbare Zusatzfunktionen Alarm  oder Knitterschutz  . Startvorwahl  . Hohe Temperatur  . Weniger Fussel  . Konsultieren Sie die empfohlenen Trockenzeiten (siehe Wäsche). Die letzten Minuten dieses Programms sind der Kalttrockenphase gewidmet.
Zeitgesteuerter Trocknen (220, 180, 150, 120, 90, 60 oder 40 Minuten)	Wenn Sie die Trockenzeit festlegen möchten, verwenden Sie immer die Funktion zeitgesteuertes Trocknen. Die eingestellte Temperatur ist vom gewählten Programm abhängig (Option Gewählte Stoffe). Zum Trocknen von Acryl- und empfindlicher Wäsche bei niedriger Temperatur.	<ol style="list-style-type: none"> Drücken Sie mehrmals die Taste A „Zeit“ bis auf dem Display die erwünschte Wahl angezeigt wird. Mit jedem Drücken wird die Zeit von 220, 180, 150, 120, 90, 60 auf 40 reduziert und wiederholt sich anschließend. Bei Feinwäsche ist eine maximale Zeit von 180 Min. vorgesehen. Wählen Sie ggf. die erwünschten Zusatzfunktionen. Drücken Sie die Start > . 	Verfügbare Zusatzfunktionen Alarm  oder Knitterschutz  . Startvorwahl  . Hohe Temperatur  . Konsultieren Sie die empfohlenen Trockenzeiten (siehe Wäsche). Die letzten Minuten dieses Programms sind der Kalttrockenphase gewidmet.

! Um eine maximale Leistung zu erzielen, nicht die Gerätetür vor Beendigung des Trockenzyklus öffnen.

Schaltelemente

• Programmwählschalter

! Achtung: Falls sich nach dem Drücken der Starttaste die Position des Programmwählschalters verändert hat, ändert die neue Position **NICHT** das gewählte Programm. Zur Programmänderung die Taste Start/Pause  drücken, um das Programm zeitweilig zu unterbrechen (die Kontrollleuchte blinkt gelb auf); anschließend das neue Programm und die entsprechenden Zusatzfunktionen wählen, die Kontrollleuchte beginnt daraufhin grün aufzublinsen. Drücken Sie erneut die Taste Start/Pause,  um das neue Programm zu starten.

• Tasten und Kontrollleuchten für die Zusatzfunktionen

Diese Tasten werden benutzt, um das gewählte Programm auf Ihre persönlichen Erfordernisse abzustimmen. Nicht alle Zusatzfunktionen sind für alle Programme verfügbar (siehe *Start und Programme*). Falls eine Zusatzfunktion nicht verfügbar ist und dennoch die Taste gedrückt wird, ertönen drei Signaltöne. Ist die Zusatzfunktion verfügbar, ertönt ein einzelner Signalton und die Kontrollleuchte neben der Taste leuchtet zur Bestätigung, dass die Zusatzfunktion gewählt wurde, auf.

• Kontrollleuchte ECO

Diese Kontrollleuchte schaltet sich ein, wenn Programmoptionen gewählt werden, die eine geringere Energiemenge benötigen. Beispiele: wenn ein automatisches Programm gewählt oder eine Einstellung mit kürzerer Trockenzeit als die vorgegebene benutzt wird. Diese Kontrollleuchte zeigt nicht an, dass Sie die ideale Energiespareinstellung gewählt haben, sondern lediglich, dass die gewählten Zusatzfunktionen weniger Energie benötigen.

• Anzeigenleuchten Programmablauf

 **Trocknen**,  **Kalttrocknung**, **END**

Die Anzeigenleuchten für den Programmablauf zeigen den Status des Programms an. In jeder Programmphase schaltet sich die entsprechende Kontrollleuchte ein. .

• Startvorwahl

Der Start von einigen Programmen (siehe *Start und Programme*) kann bis zu 24 Stunden vorgewählt werden (siehe Display). Bevor Sie die Startvorwahl ausführen, sich vergewissern, dass der Wasserauffangbehälter leer und das Flusensieb sauber ist.

• Weniger Fussel

Dank der herabgesetzten mechanischen Tätigkeit während des letzten Trockengangs, werden die beim Trocknen üblicherweise entstehenden Flaum- und Flusenmengen reduziert und die Fasern Ihrer Wäsche geschützt.

Hinweis: Programm Hemden, die ausgewählte niedriger Temperatur-Option ist nicht verfügbar.

• Alarm

Das Akustiksignal ertönt zum Abschluss des Trockenvorgangs, um anzuzeigen, dass das Programm zu Ende gelaufen ist und die Wäsche entnommen werden kann.

Hinweis: Die ausgewählte Knitterschutz-Option ist nicht verfügbar.

• Knitterschutz

Wenn der Trockenvorgang mit Zeitverzögerung gestartet wird, kann diese Funktion ausgewählt werden, mit der die Trommel die Wäsche während der Wartezeit in Abständen weiterdreht, um Faltenbildung zu vermeiden.



Am Ende des Trocken- und Abkühlvorgangs wird die Wäsche in Abständen weitergedreht, um Faltenbildung zu vermeiden, wenn die Wäsche nicht unmittelbar nach Beendigung des Programms entnommen werden kann. Das **END**-Licht leuchtet während dieser Phase und am Ende des Zyklus und bei Start/Pause blinkt es gelb.

Hinweis: Die ausgewählte Alarm-Option ist nicht verfügbar.

• Hohe Temperatur

Durch Drücken dieser Taste bei der Auswahl der Trockenzeit wird die Funktion Intensivtrocknen ausgewählt und die Kontrollleuchte über der Taste leuchtet auf.

• Kontrollleuchte Wasser leeren Filter reinigen H2O

(Wenn der Trockner an einen Abfuhrschlauch angeschlossen ist, kann die Kontrollleuchte  für den Wasserauffangbehälter ignoriert werden, da es nicht notwendig ist, ihn zu entleeren). Ist die Kontrollleuchte  eingeschaltet, blinkt aber nicht auf, erinnert sie Sie daran, den Wasserauffangbehälter zu entleeren. Wenn sich der Wasserauffangbehälter bei Ablauf des Programms füllt, schaltet sich der Erhitzer aus und der Trockner startet die Kalttrockenphase; anschließend blinkt die Kontrollleuchte auf und Sie hören den Warnsummer. Es ist notwendig, den Behälter zu entleeren und den Trockner neu zu starten, andernfalls trocknen die Wäscheteile nicht. Nachdem der Trockner erneut gestartet wurde, benötigt die Kontrollleuchte einige Sekunden, bevor sie erlischt. Um diese Vorgehensweise zu vermeiden, den Wasserauffangbehälter immer, bei jeder Nutzung des Trockners, entleeren (siehe *Wartung*).

! Berücksichtigen Sie, dass auch wenn der Trockner an einen Abfuhrschlauch angeschlossen ist, das Flusensieb IMMER gereinigt werden muss.

• Öffnung der Gerätetür

Wird die Gerätetür bei Programmablauf geöffnet (oder die Taste Start/Pause gedrückt), schaltet sich der Trockner aus und es entstehen folgende Auswirkungen:

Hinweis: Das Start/Pause-Licht blinkt gelb während der Post-Care-Phase (Knitterschutz) des Programms.

- Die Kontrollleuchte Start/Pause blinkt in gelber Farbe auf.
- Während der Startvorwahl wird die Vorwahlzeit weitergezählt. Es ist notwendig, die Starttaste zu drücken, um das Startvorwahlprogramm wieder aufzunehmen. Eine der Kontrollleuchten der Startvorwahl blinkt auf, um die laufende Vorwahleinstellung anzuzeigen.
- Es ist notwendig, die Starttaste zu drücken, um das Programm wieder aufzunehmen. Die Anzeigenleuchten für den Programmablauf wechseln und zeigen die laufende Phase an; die Kontrollleuchte Start/Pause blinkt nicht weiter auf und wird grün.
- Während der Trocknungsphase Knitterschutz Post-Care wird das Programm beendet. Durch Drücken der Taste Start/Pause wird ein neues Programm (von Anfang an) gestartet.
- Durch Drehen des Programmwählschalters wird ein neues Programm gewählt und die Kontrollleuchte Start/Pause blinkt grün auf. Es ist möglich, mit diesem Vorgang das Programm Auffrischen zu wählen, um die Kleidungsstücke, sofern sie genügend trocken sind, abzukühlen. Drücken Sie die Starttaste, um das neue Trockenprogramm zu starten.

Schutz des Wärmepumpensystems

Das Wärmepumpensystem wird über einen Kompressor mit einem Schutz betrieben, der sich einschaltet, wenn die Tür geöffnet wird oder wenn es zu einer plötzlichen Spannungsunterbrechung kommt. Dieser Schutz verhindert für fünf Minuten nachdem die Tür geschlossen und der Zyklus wieder gestartet wurde den Neustart des Kompressors.

• Hinweis

Im Fall eines Stromausfalls schalten Sie das Gerät aus oder ziehen Sie den Stecker. Wenn wieder Strom vorhanden ist, stecken Sie das Gerät ein, drücken Sie die ON/OFF-Taste und halten Sie diese gedrückt, bis der Trockner wieder aktiviert ist, und drücken Sie anschließend die Start/Pause-Taste.

Wäsche

Unterteilung der Wäsche

- Kontrollieren Sie die auf den Etiketten der verschiedenen Wäscheteile angeführten Symbole, um sicherzustellen, dass die Teile für einen Trommeltrockner geeignet sind.
- Die Wäsche nach Art der Stoffe unterteilen.
- Entleeren Sie alle Taschen und kontrollieren Sie die Knöpfe.
- Schließen Sie Reißverschlüsse und Haken und ziehen Sie Gürtel und Schnürriemen zu, ohne sie jedoch zu straffen.
- Wringen sie die Wäscheteile aus, um die größtmögliche Menge Wasser zu entfernen.

! Beladen Sie den Wäschetrockner nicht mit Teilen, die völlig voller Wasser sind.

Maximale Füllmengen

Die Trommel nicht über das maximale Fassungsvermögen füllen.

Die folgenden Werte beziehen sich auf das Gewicht der getrockneten Kleidungsstücke:

Naturfasern: maximal 9 kg

Kunstfasern: maximal 3 kg

! Um die Leistungsfähigkeit des Wäschetrockners nicht zu beeinträchtigen, ihn nicht überladen.

Typische Beladung (Beispiel)

Hinweis: 1 kg = 1000 g

Wäschestücke		
Bluse	Baumwolle	150 g
	Anderes	100 g
Kleid	Baumwolle	500 g
	Anderes	350 g
Jeans		700 g
10 Windeln		1.000 g
Oberhemd	Baumwolle	300 g
	Anderes	200 g
T-Shirt		125 g

Heim- und Haustextilien		
Bettbezüge (Doppelbett)	Baumwolle	1.500 g
	Anderes	1.000 g
Große Tischdecke		700 g
Kleine Tischdecke		250 g
Platzdeckchen, Sets		100 g
Badetuch		700 g
Handtuch		350 g
Bettuch (Doppelbett)		500 g
Bettuch (Einzelbett)		350 g

Falls Teile aus synthetischem Gewebe und Baumwolle untereinander gemischt werden, könnten letztere bei Beendigung des Trockenzyklus noch feucht sein. In diesem Fall ist es ausreichend, einen weiteren kurzen Trockenzyklus zu starten.

Etiketten mit Pflegehinweisen

Kontrollieren Sie die Etiketten der Kleidungsstücke, besonders wenn Sie diese zum ersten Mal in den Wäschetrockner geben. Nachfolgend führen wir die gebräuchlichsten Symbole an:

- Kann im Wäschetrockner getrocknet werden.
- Nicht im Wäschetrockner trockenbar.
- Bei hoher Temperatur trocknen.
- Bei niedriger Temperatur trocknen.

Wäschestücke, die sich nicht für die Trommeltrocknung eignen:

- Kleidungsstücke, die Teile aus Gummi oder ähnlichen Materialien enthalten oder mit Kunststoff beschichtet sind (Kopfkissen, Kissen oder Anoraks aus PVC); ferner alle Art von brennbaren Gegenständen und solche, die entzündliche Stoffe enthalten (mit Haarspray belastete Hand- oder Frotteetücher).
- Glasfaser (einige Gardinenarten).
- Kleidungsstücke, die bereits chemisch gereinigt wurden.
- Mit dem Code ITLC („Besondere Wäscheteile“) gekennzeichnete Kleidungsstücke , die mit speziellen Produkten zur häuslichen Reinigung gesäubert werden können. Befolgen Sie sorgfältig die Anweisungen.
- Großvolumige Teile (Schlafsäcke, Kopfkissen, Kissen sowie große Tages- oder Steppdecken), die während des Trocknens an Volumen zunehmen und die Luftzirkulation im Geräteinnern behindern.



Der Wollzyklus dieses Wäschetrockners wurde von der The Woolmark Company getestet und anerkannt. Dieser Zyklus ist für das Trocknen von

Kleidungsstücken mit der Kennzeichnung „Handwäsche“ geeignet, vorausgesetzt, sie werden mit einem von Woolmark empfohlenen Handwäscheszyklus gewaschen und entsprechend der Herstelleranweisungen maschinengetrocknet. M1219

In England, Irland, Hong Kong und Indien ist das Woolmark-Symbol ein Warenzeichen.

Besondere Wäscheteile

Decken und Tagesdecken: Teile aus Kunstfaser (Acilian, Courtelle, Orion, Dralon) müssen mit besonderer Aufmerksamkeit bei niedriger Temperatur getrocknet werden. Keine langen Trockenzeiten einstellen.

Teile mit Falten oder Plissees: Lesen Sie die vom Hersteller gelieferten Trockenhinweise.

Gestärkte Teile: Diese Kleidungsstücke nicht mit anderen, nicht gestärkten Teilen trocknen. Entfernen Sie den größten Anteil der Stärkelösung, bevor Sie die Teile in den Wäschetrockner geben. Nicht übermäßig trocknen: die Stärke wird zu feinem Staub und macht die Kleidungsstücke weich, wodurch sie ihren ursprünglichen Zweck einbüßt.

Trockenzeiten

Die angegebenen Zeiten sind lediglich Richtwerte und können auf der Basis folgender Faktoren variieren:

- In den Kleidungsstücken nach dem Schleudern verbliebene Wassermenge: Handtücher und Feinwäsche halten viel Wasser zurück.
- Stoffe: Teile aus dem gleichen Stoff, aber mit abweichendem Schuss und verschiedener Stärke können unterschiedliche Trockenzeiten benötigen.
- Waschmenge: einzelne Teile und kleine Füllungen können mehr Zeit zum Trocknen benötigen.

- Trocknung: Kleidungsstücke, die gebügelt werden müssen, können aus dem Gerät genommen werden, wenn sie noch etwas feucht sind. Teile, die vollkommen trocken sein müssen, können hingegen länger im Trockner bleiben.
- Eingestellte Temperatur.
- Raumtemperatur: je niedriger die Temperatur des Raums ist, indem sich der Wäschetrockner befindet, umso mehr Zeit wird zum Trocknen der Kleidungsstücke benötigt.
- Volumen: Großvolumige Teile erfordern eine besondere Behandlung während des Trockenvorgangs. Wir empfehlen, diese Teile herauszunehmen, zu schütteln und erneut in den Wäschetrockner zu geben: dieser Vorgang muss mehrmals während des Trockenzyklus wiederholt werden.

! Die Teile nicht übermäßig trocknen. Alle Stoffe enthalten natürliche Feuchtigkeit, die dazu dient, sie weich und luftig zu erhalten.

Die untenstehende Tabelle gibt die UNGEFÄHREN Trockenzeiten in Stunden:
Die gelieferten Zeiten beziehen sich auf die automatischen Programme mit der Option „Schranktrocken“.
Es werden auch die Einstellungen für zeitgesteuerte Trocknungen angegeben, damit Sie besser die geeignetesten Zeitoptionen wählen können.
Die Gewichte beziehen sich auf die getrockneten Wäscheteile.

Trockenzeiten

Baumwolle  Intensivtrocknung		1 kg	2 Kg	3 Kg	4 Kg	5 Kg	6 Kg	7 Kg	8-9 Kg
	Automatisch / Minuten	35-55	55-85	85-95	95-125	125-145	145-160	160-170	170-210
	Zeitgesteuert	40 oder 60	60 oder 90	90	120	150	150 oder 180	180	180 oder 220
Trockenzeiten bei 800-1000 U/min in der Waschmaschine									
Kunstfasern  Normale Trocknung				1 Kg	2 Kg		3 Kg		
	Automatisch / Minuten			40-50	50-60		60-90		
	Einstellung Zeitgesteuertes Trocknen			40 oder 60	40 oder 60		60 oder 90		
Trockenzeiten bei Kurzschleudern der Waschmaschine									
Baby (Acryl) Normale Trocknung					1 kg	2 kg			
	Automatisch / Minuten				Trocknen nur zeitgeschaltet				
	Einstellung Zeitgesteuertes Trocknen				30	60			
	Trockenzeiten bei Kurzschleudern in der Waschmaschine								

Hinweise und Empfehlungen

! Dieses Haushaltsgerät wurde unter Beachtung der internationalen Sicherheitsnormen geplant und hergestellt. Die nachfolgenden Hinweise werden aus Sicherheitsgründen geliefert und sind aufmerksam zu beachten.

Allgemeine Sicherheit

- Dieses Gerät ist nicht zur Verwendung durch Personen (einschließlich Kinder) mit eingeschränkten körperlichen, geistigen oder sensorialen Fähigkeiten oder ohne ausreichende Erfahrung und Kenntnis geeignet, es sei denn, sie werden durch eine für ihre Sicherheit verantwortliche Person beaufsichtigt und eingewiesen.
- Dieser Trockner wurde nur zum häuslichen Gebrauch und nicht für gewerbliche Zwecke geplant.
- Berühren Sie das Gerät nicht barfuß oder mit nassen Händen oder Füßen.
- Trennen Sie das Haushaltsgerät vom Stromnetz, indem Sie den Stecker und nicht das Kabel ziehen.
- Lassen Sie keine Kinder in Reichweite des Geräts, wenn dieses in Betrieb ist. Schalten Sie den Wäschetrockner nach dem Gebrauch aus und trennen Sie ihn vom Stromnetz ab. Halten Sie die Gerätetür geschlossen, um zu vermeiden, dass Kinder sie zum Spielen benutzen können.
- Kinder müssen beaufsichtigt werden, um sicherzustellen, dass sie nicht mit dem Wäschetrockner spielen.
- Das Haushaltsgerät muss ordnungsgemäß aufgestellt werden und über eine angemessene Lüftung verfügen. Die Belüftungsöffnung auf der Vorderseite des Wäschetrockners und die Luftabzüge auf der Rückseite dürfen nicht verstopft sein (*siehe Aufstellung*).
- Benutzen Sie den Wäschetrockner nie auf einem Teppichboden, dessen Florhöhe die Luftzufuhr über die Unterseite des Geräts verhindert.
- Prüfen Sie, dass der Trockner leer ist, bevor Sie ihn füllen.
-  Die Rückseite des Wäschetrockners kann sehr warm werden: berühren Sie sie nie, wenn sich das Gerät in Betrieb befindet.
- Der Trockner darf nicht ohne korrekt eingesetzten Filter, Wasserbehälter und Filtereinheit der Wärmepumpe verwendet werden. (*siehe Wartung*).
- Überladen Sie den Trockner nicht (*siehe Wäsche, maximale Füllmenge*).
- Geben Sie keine völlig nassen Kleidungsstücke in das Gerät.
- Befolgen Sie aufmerksam alle auf den Etiketten der Kleidungsstücke angegebenen Hinweise zum Waschen der Teile (*siehe Wäsche*).
- Entfernen Sie alle Gegenstände aus den Taschen, besonders Feuerzeuge (Explosionsgefahr).
- Geben Sie keine besonders großvolumigen Teile in den Trockner.
- Trocknen Sie keine Kunstfasern bei hohen Temperaturen.
- Vervollständigen Sie jedes Programm mit der jeweiligen Kalttrockenphase.
- Schalten Sie den Wäschetrockner nicht aus, wenn er noch warme Kleidungsstücke enthält.
- Reinigen Sie das Flusensieb nach jedem Gebrauch (*siehe Wartung*).
- Entleeren Sie den Wasserauffangbehälter nach jedem Gebrauch (*siehe Wartung*).
- Der Filter der Wärmepumpe muss in regelmäßigen Abständen gereinigt werden. (*siehe Wartung*).
- Vermeiden Sie die Ansammlung von Flusen im Trockner.
- Steigen Sie nicht auf die obere Platte des Wäschetrockners, da das Gerät beschädigt werden könnte.
- Beachten Sie immer die Vorschriften und die elektrischen Eigenschaften des Geräts (*siehe Aufstellung*).
- Kaufen Sie immer Originalersatzteile und -zubehör (*siehe Kundendienst*).

Hinweise zur Minimierung des Brandrisikos im Wäschetrockner:

- Nur solche Artikel in den Trockner legen, die mit Waschmittel und Wasser gewaschen und danach gründlich gespült und geschleudert wurden. Artikel, die NICHT mit Wasser gewaschen wurden, stellen ein Brandrisiko dar.

- Keine Wäsche trocknen, die mit Chemikalien behandelt wurde.
 - Keine Wäsche trocknen, die mit Gemüse- oder Speiseöl verschmutzt oder vollgesogen ist, da dies ein Brandrisiko darstellt. Mit Öl verschmutzte Wäschestücke können sich selbst entzünden, besonders, wenn sie einer Wärmequelle wie einem Wäschetrockner ausgesetzt werden. Die Wäschestücke werden erwärmt, was zu einer Oxidationsreaktion mit dem Öl führt wobei die Oxidation weitere Hitze erzeugt. Wenn die Hitze nicht entweichen kann, können die Wäschestücke so heiß werden, dass sie sich entzünden. Durch Aufschichten, Stapeln oder Übereinanderliegen von ölverschmutzten Wäschestücken kann die Wärme nicht entweichen und dies führt zu einem Brandrisiko.
Wenn unbedingt Wäsche, die mit Gemüse- oder Speiseöl oder mit Haarpflegeprodukten verunreinigt ist, im Wäschetrockner getrocknet werden muss, dann sollte sie zunächst mit besonders viel Waschmittel gewaschen werden - dies reduziert das Risiko, beseitigt es aber nicht. Das Kühlprogramm des Wäschetrockners sollte verwendet werden, um die Temperatur der Wäsche zu verringern. Sie sollte nicht aus dem Trockner entnommen und in heißem Zustand gestapelt bzw. übereinandergelegt werden.
 - Keine Wäsche trocknen, die zuvor mit Benzin, chemischen Lösungsmitteln oder anderen brennbaren oder explosiven Substanzen gereinigt, gewaschen, eingeweicht oder verschmutzt worden ist. Leichtentzündliche Stoffe, die häufig im häuslichen Umfeld verwendet werden sind: Speiseöl, Aceton, Spiritus, Petroleum, Fleckentferner, Terpentin, Wachs und Wachs-Entferner. Stellen Sie sicher, dass solche Wäschestücke in heißem Wasser mit einer zusätzlichen Menge an Waschmittel gewaschen worden sind, bevor sie im Trockner getrocknet werden.
 - Im Trockner darf keine Wäsche getrocknet werden, die Schaumgummi (auch Latex-Schaum genannt) oder ähnlich strukturierte gummiartige Materialien enthalten. Schaumstoff-Materialien können, wenn sie erhitzt werden, durch Selbstentzündung Brände auslösen.
 - Weichspüler oder ähnliche antistatische Produkte dürfen nicht in einem Wäschetrockner benutzt werden, es sei denn, die Verwendung ist vom Hersteller des Weichspüler-Produktes ausdrücklich empfohlen.
 - Keine Unterwäsche trocknen, die Metallverstärkungen enthält z.B. BHs, die mit Metalldrähten verstärkt sind. Dies kann Schäden am Wäschetrockner verursachen, wenn die Metallverstärkungen sich während des Trocknens lockern sollten.
 - Keine Artikel aus Gummi, Kunststoff (z.B. Duschhauben oder Wickelunterlagen), Polyethylen oder Papier trocknen.
 - Keine gummibeschichteten Artikel, Kleidung mit Schaumgummi-Pads, Kissen, Galoschen oder Gummi-Turn/Tennisschuhe trocknen.
 - Sämtliche Gegenstände aus den Taschen nehmen. Besonders auf Feuerzeuge achten (Explosionsgefahr).
- ! ACHTUNG: Schalten Sie den Trockner nie vor Beendigung des Trockenzyklus aus, es sei denn, die Teile werden schnell entfernt und aufgehängt, sodass sich die Wärme verteilen kann.

Energiesparender Betrieb und Umweltschutz

- Bevor Sie die Teile trocknen, diese auswringen, um soviel Wasser wie möglich zu entfernen (falls Sie zuvor die Waschmaschine benutzen, einen Schleuderzyklus wählen). Auf diese Weise wird Energie während des Trocknens eingespart.
- Wird der Wäschetrockner immer mit voller Wäscheauffüllung benutzt, wird ebenso Energie eingespart: einzelne Teile und kleine Füllmengen benötigen mehr Zeit zum Trocknen.
- Reinigen Sie das Flusensieb am Ende eines jeden Trockenzyklus, um die mit dem Energieverbrauch verbundenen Kosten gering zu halten (*siehe Wartung*).

Pflege und Wartung

DE

Abschalten vom Stromnetz

! Trennen Sie den Wäschetrockner von der Stromversorgung, wenn er nicht in Betrieb ist sowie während Reinigungs- und Wartungsarbeiten.

Reinigung des Flusensiebs nach jedem Trockenzyklus

Das Flusensieb ist ein äußerst wichtiger Bestandteil des Trockners: seine Aufgabe besteht darin, Flocken und Flusen, die während des Trocknens entstehen, aufzusammeln. Bei Beendigung des Trockenvorgangs das Flusensieb immer unter fließendem Wasser spülen oder es mit dem Staubsauger reinigen. Falls das Flusensieb verstopft, wird der Luftstrom im Trockner stark beeinträchtigt: die Trockenzeiten verlängern sich und es wird mehr Energie verbraucht. Außerdem kann der Wäschetrockner beschädigt werden. Das Flusensieb befindet sich vor der Dichtung des Trockners (siehe Abbildung).

Entfernung des Flusensiebs:

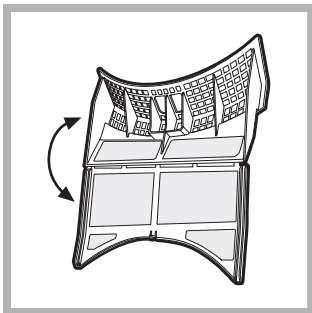

1. Ziehen Sie den Kunststoffgriff des Flusensiebs nach oben (siehe Abbildung).
2. Das Sieb öffnen, indem der Klips nach unten gedrückt wird.
3. Reinigen Sie das Sieb von Flusen und setzen Sie es wieder ordnungsgemäß ein. Vergewissern Sie sich, dass das Sieb flächenbündig mit der Dichtung des Trockners eingefügt wird.

! Benutzen Sie den Trockner nicht, bevor Sie nicht das Flusensieb wieder in die Aufnahme gesteckt haben.

Prüfung der Trommel nach jedem Trockenzyklus

Drehen Sie die Trommel per Hand, um kleine Teile wie Taschentücher zu entfernen, die im Trockner geblieben sein könnten.

Reinigung der Trommel

! Zur Reinigung der Trommel keine Scheuermittel, Stahlwolle oder Reinigungsmittel für Edelstahl verwenden. Es könnte sich ein farbiger Belag auf der Edelstahltrommel bilden, verursacht durch eine Kombination von Wasser und Reinigungsstoffen wie Wäscheweichmacher. Dieser farbige Belag hat keine Auswirkungen auf die Leistungen des Wäschetrockners.

Entleeren des Wasserauffangbehälters nach jedem Trockenzyklus

Nehmen Sie den Behälter aus dem Trockner und entleeren Sie ihn in einem Waschbecken oder einem anderen geeigneten Wasserabfluss; ihn anschließend wieder korrekt einsetzen.

Prüfen Sie immer den Wasserauffangbehälter und entleeren Sie ihn, bevor Sie ein neues Trockenprogramm starten.

Reinigung Wärmepumpenfiltereinheit

• Regelmäßig (alle 5 Zyklen) muss der Wärmepumpenfilter herausgenommen und gereinigt werden. Die Fusseln auf der Filterfläche können unter fließendem Wasser oder mit einem Staubsauger entfernt werden.

Es wird jedoch empfohlen, diesen Filter nach jedem Trockenvorgang zu reinigen, um optimale Leistungen zu erhalten. Wie wird die Wärmepumpenfiltereinheit herausgenommen:

1. Den Stecker abziehen und die Klappe öffnen.
2. Den Deckel des Wärmepumpenfilters herausnehmen, die 4 Clips nach oben drehen und die Filtereinheit herausnehmen.

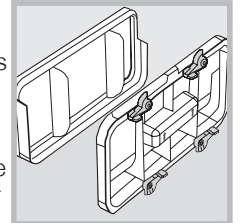

3. Die beiden Filterteile trennen und die eventuell vorhandenen Fusseln auf der Innenseite des Filternetzes entfernen.

! **ACHTUNG: Die Vorderseite des Wärmepumpenfilters besteht aus dünnen Metallplatten.** Bei der Reinigung muss die Filtereinheit entfernt oder beiseite gelegt werden. Achten Sie darauf, sie nicht zu beschädigen und sich dabei nicht zu schneiden.

4. Falls sich auf den Platten des Kondensators Flaum bildet, müssen sie vorsichtig mit einem feuchten Tuch, einem Schwamm oder mit dem Staubsauger gereinigt werden. Verwenden Sie dabei nicht Ihre Finger.

5. Die beiden Filterteile wieder zusammen setzen, die Dichtung reinigen und den Filter wieder einsetzen; Die 4 Clips zurück in die waagerechte Position drehen und darauf achten, dass sie gut eingerastet sind.

Reinigung des Wäschetrockners

- Die äußeren Metall- und Kunststoffteile sowie die Gummiteile können mit einem feuchten Tuch gereinigt werden.
- Periodisch (alle 6 Monate) mit dem Staubsauger das Gitter der Belüftungsöffnung auf der Vorderseite und die Luftabzüge auf der Rückseite reinigen, um eventuelle Flusen-, Flocken- und Staubansammlungen zu entfernen. Außerdem Flusenansammlungen auf der Vorderseite des Kondensators und den Flächen des Flusensiebs entfernen; dazu gelegentlich den Staubsauger benutzen.

! Vermeiden Sie den Einsatz von Löse- und Scheuermitteln.

! Im Trockner werden kugelförmige Bauteile verwendet, die keine Schmiering benötigen.

! Lassen Sie den Trockner regelmäßig von autorisierten Technikern überprüfen, um die Sicherheit der elektrischen und mechanischen Teile zu gewährleisten (siehe Kundendienst).

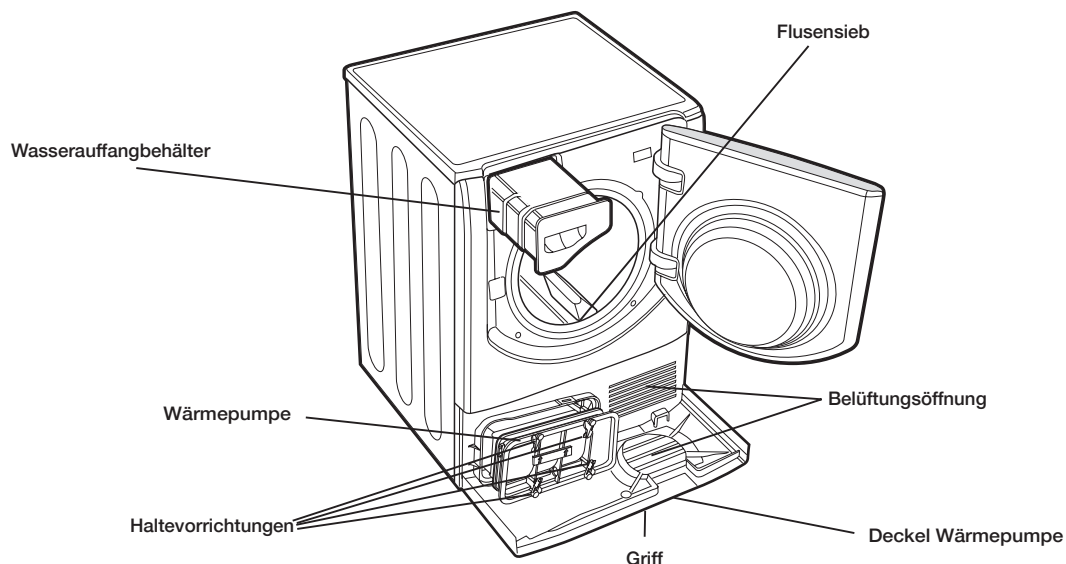

Fehlersuche

Sollten Sie das Gefühl haben, dass Ihr Wäschetrockner nicht vorschriftsmäßig arbeitet, dann konsultieren Sie bitte die nachfolgende Tabelle, bevor Sie sich an ein Kundendienstzentrum (*siehe Kundendienst*) wenden.

Störung:

Der Wäschetrockner setzt sich nicht in Betrieb.

Mögliche Ursachen / Abhilfen:

- Der Netzstecker steckt nicht fest genug in der Steckdose, um den Kontakt herzustellen.
- Es besteht ein Stromausfall.
- Die Sicherung ist durchgebrannt. Versuchen Sie, ein anderes Haushaltsgerät an die gleiche Steckdose anzuschließen.
- Versuchen Sie, falls Sie eine Verlängerung benutzen, den Stecker des Wäschetrockners direkt in die Steckdose zu stecken.
- Die Gerätetür wurde nicht korrekt geschlossen.
- Das Programm wurde nicht korrekt eingestellt (*siehe Start und Programme*).
- Die START-Taste wurde nicht gedrückt (*siehe Start und Programme*).

Der Trockenzyklus startet nicht.

- Es wurde eine Startvorwahl eingegeben (*siehe Start und Programme*).
- Es wurde die Starttaste gedrückt; vor dem effektiven Start des Trockners muss jedoch eine kurze Verzögerung abgewartet werden. Warten Sie den Anfang des Trockenzyklus ab und drücken Sie nicht erneut die Starttaste: im gegenteiligen Fall geht der Trockner in Pausenmodalität über und startet den Trockenvorgang nicht.

Die Trockenzeiten sind lang.

- Das Flusensieb wurde nicht gereinigt (*siehe Wartung*).
- Muss der Wasserauffangbehälter entleert werden? Blinkt die Kontrollleuchte auf und zeigt die Nachricht **H2O** an? (*siehe Wartung*).
- Der Wärmepumpenfilter muss gereinigt werden (*siehe Wartung*).
- Die eingestellte Temperatur eignet sich nicht für den zu trocknenden Stofftyp (*siehe Start und Programme, Wäsche*).
- Es wurde nicht die korrekte Trockenzeit für diese Füllmenge gewählt (*siehe Wäsche*).
- Das Gitter der Belüftungsöffnung oder der Luftabzüge auf der Rückseite sind verstopft (*siehe Aufstellung, Wartung*).
- Die Kleidungsstücke sind zu nass (*siehe Wäsche*).
- Der Trockner wurde überfüllt (*siehe Wäsche*).

Die Kontrollleuchte Wasser entleeren blinkt auf, aber der Trockner ist erst seit kurzer Zeit in Betrieb.

- Der Wasserauffangbehälter wurde wahrscheinlich nicht vor dem Programmstart geleert. Warten Sie nicht das Signal zur Wasserentleerung ab, sondern kontrollieren Sie immer den Behälter und entleeren Sie ihn, bevor Sie ein neues Trockenprogramm starten (*siehe Wartung*).

Die Kontrollleuchte Wasser entleeren ist eingeschaltet, aber das Wasserauffangbehälter ist nicht voll.

- Dies ist normal: die Kontrollleuchte Wasser entleeren blinkt auf, wenn der Behälter voll ist. Wenn die Kontrollleuchte eingeschaltet ist, aber nicht aufblinkt, erinnert sie nur daran, den Wasserauffangbehälter zu entleeren (*siehe Start und Programme*).

Bei Programmende sind die Kleidungsstücke feuchter als erwartet.

- ! Aus Sicherheitsgründen haben die Programme des Trockners eine maximale Dauer von 4 Stunden. Falls ein Automatikprogramm nicht die verlangte Feuchtigkeit in diesem Intervall ermitteln konnte, beendet der Trockner das Programm und schaltet sich aus. Prüfen Sie die oben angegebenen Punkte und wiederholen Sie das Programm; falls die Kleidungsstücke noch feucht sind, den Kundendienst kontaktieren (*siehe Kundendienst*).

Auf dem Display wird der Code F, gefolgt von einer oder zwei Zahlen, angezeigt und die Kontrollleuchten Zusatzfunktionen und Pause blinken auf.

- Zeigt das Display ein F gefolgt von einer oder mehreren Nummern, schalten Sie das Gerät aus, ziehen Sie den Stecker und reinigen Sie den Filter (*siehe Wartung*). Stecken Sie anschließend den Stecker wieder in die Steckdose und starten Sie den Trockner mit einem neuen Trockenprogramm. Wird die Meldung weiter angezeigt, dann notieren Sie sich die Nummer und setzen Sie sich mit dem Kundendienst in Verbindung (*siehe Kundendienst*).

Auf dem Display wird kurz "dOn" (alle 6 Sekunden) eingeblendet.

- Der Trockner befindet sich in der Modalität „Demo“. Drücken Sie 3 Sekunden die Tasten On/Off und Start/Pause. Auf dem Display wird 3 Sekunden **"dOn"** angezeigt, anschließend nimmt der Trockner wieder seinen normalen Betrieb auf.

Das Display Restzeit ändert sich während des Trocknens.

- Die Restzeit wird während des Trockenzyklus konstant überwacht und variiert, um Ihnen einen möglichst genauen Schätzwert zu liefern. Die angezeigte Restzeit kann während des Trockenzyklus zunehmen; dies ist als normal anzusehen.

Der Trockner erzeugt im Verlauf der ersten Betriebsminuten Geräusche.

- Dies ist normal, vor allem, wenn der Trockner für eine gewisse Zeit nicht verwendet wurde. Setzen Sie sich mit dem Kundendienst in Verbindung, wenn die Geräusche während des gesamten Zyklus erzeugt werden.

Die Leuchten auf dem Steuerpaneel des Trockners sind aus, obwohl der Trockner eingeschaltet ist.

- Der Trockner befindet sich im Standby-Modus, um Strom zu sparen. Dies tritt ein, wenn Sie den Trockner laufen lassen oder wenn es einen Stromausfall gab. Dies tritt nach 30 Minuten ein,
 - wenn Sie den Trockner einschalten, ohne ein Programm zu starten;
 - nachdem Ihr Trockenprogramm beendet ist.Drücken Sie die ON/OFF-Taste und halten Sie diese, bis der Trockner wieder aktiviert ist.

Kundendienst

DE

Wärmepumpensystem

Dieser Trockner ist mit einem Wärmepumpensystem zum Trocknen Ihrer Wäsche ausgestattet. Diese Wärmepumpe nutzt ein vom Kyoto-Protokoll erfasstes Treibhausgas (Kühlmittel). Die F-Gase sind in einer hermetisch dichten Einheit enthalten. Diese dichte Einheit enthält 0,29 kg Gas R134a F, das als Kühlmittel dient.

Wird die Einheit beschädigt, muss sie gegen eine Neue ausgetauscht werden. Weitere Informationen erhalten Sie über den Ihnen am nächsten gelegenen Kundendienst.







Hinweis: Die in der dichten Einheit enthaltenen Gase sind ungefährlich für die Gesundheit, haben aber, sollten sie austreten, eine negative Auswirkung auf die Klimaerwärmung.

Bevor Sie den Kundendienst anfordern:

- Ziehen Sie bitte die Tabelle Fehlersuche zu Rate, um zu sehen, ob es sich nicht um eine Kleinigkeit handelt, die Sie selbst beheben können (siehe Fehlersuche).
- Ist dies nicht der Fall, dann schalten Sie das Gerät ab und wenden Sie sich an das nächstgelegene Kundendienstzentrum.

Vergleichsprogramme

- Programme, die für Vergleichsteste nach der Prüfnorm EN61121 empfohlen werden.

Programm (EN61121)	Zu wählendes Programm	Füllmenge	Option Automatisches Trocknen
Trocknen _ Baumwolle_	Intensivtrocknung Baumwolle 	9 kg	 Schrank
Baumwolle Trocknen Bügeln	Intensivtrocknung Baumwolle 	9 kg	 Bügeltrocken
Pflegeleichter Stoff	Kunstfasern 	3 kg	 Schrank

! Hinweis: dies ist keine vollständige Liste der Programmoptionen (siehe Start und Programme).

Informationen zu Recycling und Entsorgung

Im Rahmen unseres beständigen Einsatzes zum Umweltschutz verwenden wir recycelte Qualitätskomponenten, um die Kosten für den Kunden zu reduzieren und die Materialverschwendung auf ein Minimum zu reduzieren.

- Entsorgung der Verpackungsmaterialien: befolgen Sie die örtlichen Vorschriften, um das Recycling der Verpackung zu ermöglichen.
- Um die Unfallgefahr für Kinder zu reduzieren, die Gerätetür und den Stecker entfernen, anschließend das Stromkabel direkt am Gerät abschneiden. Entsorgen Sie diese Teile getrennt, um sicherzustellen, dass das Haushaltsgerät nicht mehr an eine Steckdose angeschlossen werden kann.

Entsorgung



Die europäische Richtlinie 2012/19/EG über Elektro- und Elektronik-Altgeräte (WEEE) schreibt vor, dass Haushaltsgeräte nicht mit dem normalen Müll zu entsorgen sind. Altgeräte sind zwecks Optimierung der Rückgewinnungs- und Recyclingrate der Gerätematerialien einer gesonderten Sammelstelle zuzuführen, um Schäden für die Gesundheit und die Umwelt zu verhüten. Das durchgestrichene

Dieser Trockner ist mit einer dichten Wärmepumpe ausgestattet. Das enthaltene Kühlmittel muss getrennt entsorgt werden. Abfallmersymbol, das sich auf allen Produkten befindet, weist darauf hin, dass eine getrennte Entsorgung vorgeschrieben ist. Für weitere Informationen hinsichtlich der ordnungsgemäßen Entsorgung von Haushaltsgeräten wenden Sie sich bitte an Ihren Händler oder an die zuständige kommunale Stelle.

Geben Sie hierbei folgende Daten an:

- Name, Adresse und Postleitzahl
- Telefonnummer
- Art der Störung
- das Kaufdatum
- das Gerätemodell (Mod.)
- die Seriennummer (S/N) des Wäschetrockners.

Entnehmen Sie diese Daten bitte dem hinter der Gerätetür angebrachten Typenschild.

Ersatzteile

Bei Ihrem Wäschetrockner handelt es sich um ein komplexes Gerät. Eigenhändig oder durch unqualifiziertes Personal durchgeführte Reparaturen kann die Sicherheit von Personen gefährden, das Gerät beschädigen und den Verlust sämtlicher Ansprüche auf Ersatzteilgarantie bewirken.

Wenden Sie sich demnach im Falle etwaiger Betriebsstörungen bitte stets an einen autorisierten Techniker.

Jede Form von Eingriffen oder Reparaturen durch nicht qualifizierte Personen, die zur Beschädigung der dichten Wärmepumpe führt ist eine Straftat.



Dieses Haushaltsgerät stimmt mit den folgenden EG-Richtlinien überein:

- 2006/95/EG (Niederspannungsrichtlinie);
- 2004/108/EG (elektromagnetische Verträglichkeit).

NL

Nederlands

AQUALTIS

AQC9 6F7

 Dit symbool herinnert u eraan om deze gebruikshandleiding te lezen.

! Houd deze handleiding bij de hand zodat u hem altijd gemakkelijk kunt raadplegen. Bewaar deze handleiding dichtbij de droger. In het geval het apparaat wordt verkocht of aan anderen gegeven dient u hen deze handleiding te overhandigen, zodat de nieuwe eigenaars de waarschuwingen en de raadgevingen betreffende het gebruik van de droger kunnen raadplegen.

! Lees deze instructies aandachtig door: de hier volgende pagina's bevatten belangrijke informatie betreffende de installatie en nuttig advies betreffende de werking van het apparaat.

Inhoud

Belangrijke informatie, 38-39

Installatie, 40

Waar installeert u de droger
Ventilatie
Afvoer van het water
Elektrische aansluiting
Nivellering van de droger
Vorbereidende informatie

Beschrijving van de droger, 41

Openen van de deur
Eigenschappen
Bedieningspaneel

Display, 42

Starten en programma's, 43-48

Keuze van het programma
Speciale programma's
Programmatabel
Bedieningsknoppen

Wasgoed, 49-50

Het scheiden van het wasgoed
Etiketten onderhoud
Bijzondere kledingstukken
Droogtijden

Waarschuwingen en advies, 51

Algemene veiligheid
Energiebesparing en respect voor het milieu

Verzorging en onderhoud, 52

Het onderbreken van de elektrische voeding
Reiniging van het filter na iedere cyclus
Controle van de trommel na iedere cyclus
Legen van het waterreservoir na iedere cyclus
Reinigen van het filter van de Warmtepomp
Reiniging van de droger

Problemen en oplossingen, 53

Service dienst, 54

Afvalverwijdering

Belangrijke informatie

NL

Voor een efficiënte werking van de condensdroger is het noodzakelijk het schema van regelmatig onderhoud te volgen dat hieronder staat aangegeven:

Pluizenfilter - HET IS NOODZAKELIJK na iedere droogcyclus het pluus te verwijderen dat zich op het filter bevindt.



Fase 1
Open de deur van de droger.

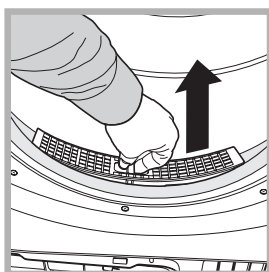

Fase 2
Verwijder het filter (met twee vingers).

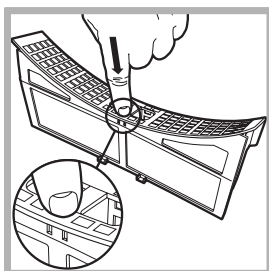

Fase 3
Open het filter door de clip los te maken.

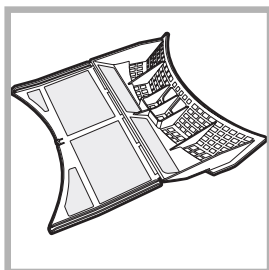

Fase 4
Verwijder eventueel pluus dat zich op het interne oppervlak van het gaas van het filter bevindt.

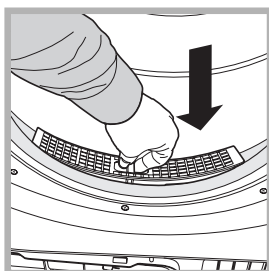

Fase 5
Doe het filter weer op zijn plaats
– Activeer de droger nooit zonder dat het filter op zijn plaats is.

Als u het filter niet na elke cyclus reinigt zullen de droogprestaties van het apparaat verminderen. De droger zal er langer over doen om de was te drogen en, als gevolg, meer elektriciteit verbruiken tijdens het drogen.

Waterreservoir – U dient het waterreservoir na elke droogcyclus te legen.

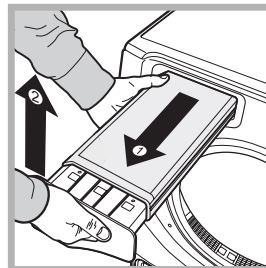

Fase 1
Trek het waterreservoir naar u toe en haal het volledig uit de droger.

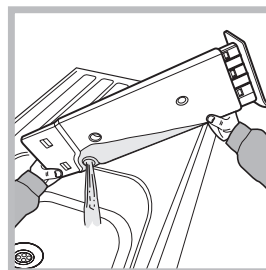

Fase 2
Verwijder al het water uit het reservoir.

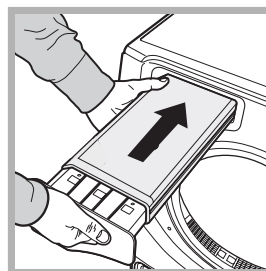

Fase 3
Doe het waterreservoir weer op zijn plaats en zorg ervoor dat hij goed vast zit.

Het niet legen van het waterreservoir na iedere cyclus zou ervoor kunnen zorgen dat:
- De verwarming van het apparaat niet voldoende werkt (het wasgoed zou nog vochtig kunnen zijn aan het einde van de droogcyclus).
- Het controlelampje “Water legen” gaat knipperen om aan te geven dat het reservoir vol is.

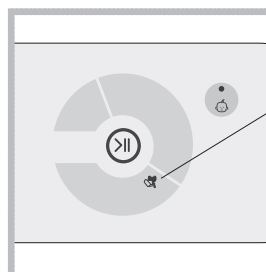

! Het controlelampje Water legen aanblijft om u te helpen herinneren dat het waterreservoir aan het begin van ieder programma moet worden geleegd.

Geen water in reservoir na 1 of 2 droogprogramma's.

Bij een nieuwe droger zal het waterreservoir pas worden gevuld als er voldoende water uit het wasgoed is verdampt. Het kan dus 1 a 2 droogprogramma's duren voordat de droger het water naar het waterreservoir pompt. Zodra er voldoende water in de droger aanwezig is zal na ieder droogprogramma water in het reservoir zitten.

Filter van de Warmtepomp - Voor een juiste werking moet het filter na elke vijf droogcycli worden gereinigd: voor optimale droogprestaties en voor een zo laag mogelijk energieverbruik, bevelen wij echter aan om het filter na elke droogcyclus te reinigen.

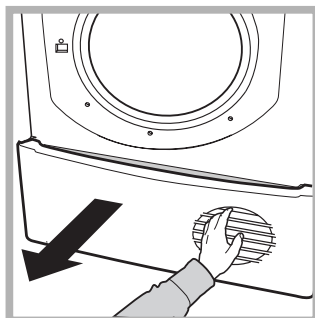

Fase 1
Open het deksel van de Warmtepomp.
- houd het handvat vast en trek het naar u toe.

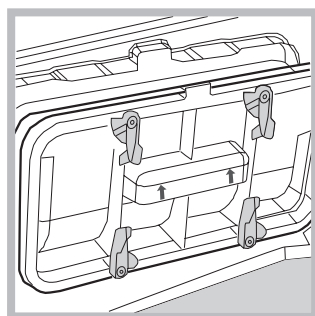

Fase 2
Verwijder de filtereenheid door de 4 clips te draaien in de verticale stand. Trek het filter naar u toe.
(Er kunnen waterresten in het filter achterblijven, dit is normaal).

! OPGELET: de voorkant van de Warmtepomp is gemaakt van dunne metalen platen. Wanneer u de filtereenheid reinigt, of voor reiniging verwijdert of weer terugplaatst, oppassen dat u de filtereenheid niet beschadigt en u zich niet snijdt.

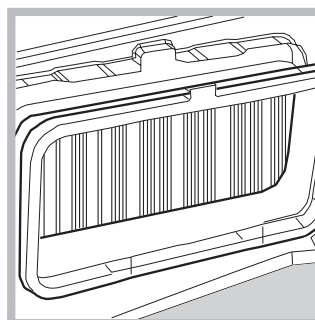

Fase 3
Als zich pluis ophoopt op de platen van de condensator, deze voorzichtig reinigen met gebruik van een vochtige doek, een spons of de stofzuiger. Niet uw vingers gebruiken.

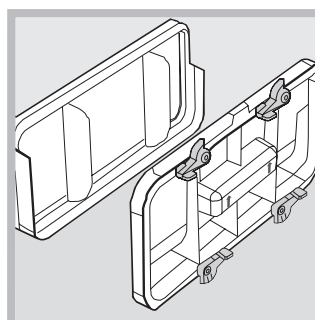

Fase 4
Scheid de twee onderdelen van het filter, verwijder het pluis aan de binnenzijde van het gaas van het filter. Reinig de afdichting van het filter. Maak de twee onderdelen weer aan elkaar vast.

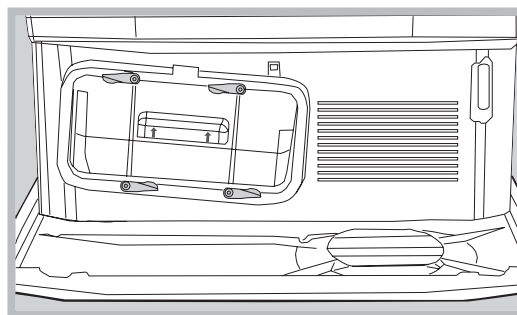

Fase 5
Doe het filter weer op zijn plaats - controleer of de eenheid volledig ingevoerd is, draai de 4 clips naar de horizontale stand.

Als u het Filter van de Warmtepomp niet reinigt vermindert de drogefficiëntie en zou uw droger kunnen worden beschadigd. Om de droogprestaties te optimaliseren raden wij u aan het filter van de Warmtepomp na elke droogcyclus te reinigen.

Installatie

NL

Waar installeert u de droger

- Warmte kan de droger beschadigen. Deze moet dus ver van gasfornuizen, kachels, verwarmingselementen of kookplaten worden geïnstalleerd.
- Voor een optimale werking moet de droogautomaat bij een kamertemperatuur van 20 tot 23 °C worden geplaatst. Hij werkt echter ook bij kamertemperatuur tussen 14 en 30 °C.

Als het apparaat in onderbouw moet worden geïnstalleerd dient u een opening van 10 mm vrij te laten tussen het bovenpaneel van het apparaat en andere voorwerpen erboven, en een opening van 15 mm tussen de zijkanten van het apparaat en de wanden of andere meubels ernaast. Op deze manier wordt een toereikende ventilatie gegarandeerd.

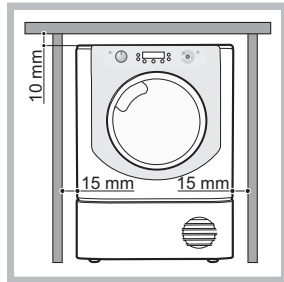

Ventilatie

• Als de droger in werking is moet er een toereikende ventilatie zijn. U dient de droger in een niet vochtige ruimte te plaatsen die beschikt over een toereikende luchtcirculatie. De luchttoevoer rondom de droger is fundamenteel voor de condensatie van het water dat tijdens het wassen is geproduceerd. De droger zal niet juist functioneren als hij in een afgesloten ruimte of in een meubel wordt geplaatst.

! Als de droger in een kleine of koude ruimte wordt geplaatst, is het mogelijk dat er condens wordt gevormd.

! Het is niet aan te raden de droger in een kast te plaatsen. Het apparaat mag nooit achter een deur met slot worden geïnstalleerd, achter een schuifdeur of een deur waarvan het scharnier zich aan de tegenovergestelde kant bevindt dan dat van de deur van de droger.

Afvoer van het water

Als het apparaat vlakbij een afvoerbuis wordt geplaatst is het mogelijk het condenswater direct af te voeren zonder het waterreservoir te hoeven gebruiken. In dit geval is het niet meer noodzakelijk het waterreservoir na iedere cyclus te legen.

Als de droger boven of naast een wasautomaat wordt geplaatst kunnen de twee apparaten dezelfde afvoer gebruiken. Het is voldoende de buis van afbeelding A los te koppelen en hem aan te sluiten op de afvoer.

Als de afvoer verder is verwijderd dan de lengte van de buis kunt u, om hem te bereiken, een buis met een identieke diameter en de noodzakelijke lengte kopen en aansluiten.

Om de nieuwe buis te installeren is het voldoende de huidige buis te vervangen zoals aangegeven in de afbeelding B, en hem in dezelfde stand in te voeren.

! De opvoerhoogte van de afvoer moet gerekend vanaf de vloer 60 cm zijn.

! Nadat u de droger heeft geïnstalleerd moet u zich ervan verzekeren dat de afvoerbuis niet gebogen of gekronkeld is.

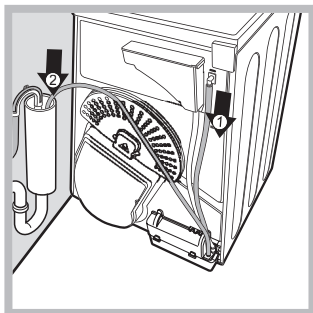

Afb. A

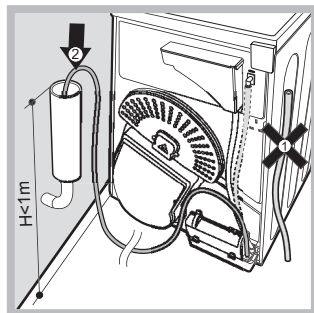

Afb. B

Elektrische aansluiting

Voordat u de stekker in het stopcontact steekt moet u de volgende dingen controleren:

- Controleer of uw handen droog zijn.
- Is het stopcontact geaard.
- Is het stopcontact in staat het maximale vermogen van het apparaat te dragen. Dit staat aangegeven op het typeplaatje (zie Beschrijving van de droger).
- Bevindt de voedingsspanning zich tussen de waarden die staan aangegeven op het typeplaatje (zie Beschrijving van de droger).
- Het stopcontact moet overeenkomen met het type stekker van de droger. Indien dit niet het geval is moet u of de stekker of de contactdoos vervangen.

! Gebruik geen verlengsnoeren.

! De droger mag niet buitenshuis worden geplaatst, zelfs niet als deze plek goed afgeschermd is. Het kan zeer gevaarlijk zijn als het apparaat wordt blootgesteld aan regen of onweer.

! Na de installatie van de droger moeten de elektriciteitskabel en de stekker gemakkelijk te bereiken zijn.

! De elektriciteitskabel mag niet gebogen of samengedrukt worden.

! Als de te vervangen stekker van het ingebouwde type is, dient u hem op zorgvuldige wijze te verwijderen. Laat hem NOOIT op plekken waar hij in een stopcontact kan worden gestoken en elektrische schokken zou kunnen veroorzaken.

! De elektriciteitskabel moet geregeld worden gecontroleerd en evt. worden vervangen door een speciale kabel die geschikt is voor deze droger. De kabel mag alleen door erkende monteurs worden vervangen (zie Service). Nieuwe of langere elektriciteitskabels worden door erkende verkopers verkocht voor een aanvullende kostprijs.

! De fabrikant neemt geen enkele verantwoordelijkheid voor apparaten waar deze regels niet worden toegepast.

! In het geval van twijfels over hetgeen boven vermeld dient u contact op te nemen met een erkende elektricien.

Nivellering van de droger

Ten behoeve van een correcte werking moet de droger op een plat vlak worden geïnstalleerd.

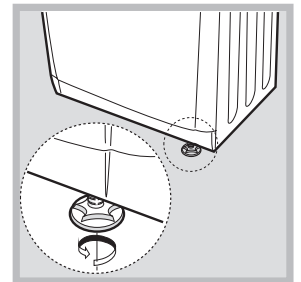
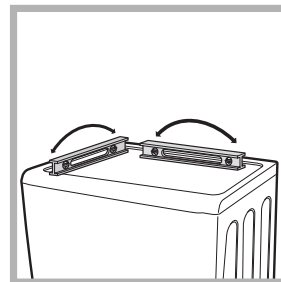

Nadat de droger op zijn definitieve plaats is geïnstalleerd, moet u controleren of hij waterpas staat: eerst van links naar rechts, vervolgens van achter naar voor. Als de droger niet waterpas staat, regelt u de twee voorste stelvoetjes naar boven of naar beneden totdat het apparaat waterpas staat.

Vorbereidende informatie

Zodra u de droger heeft geïnstalleerd, en voor u hem in werking stelt, dient u de trommel te reinigen en het vuil te verwijderen wat zich tijdens het transport zou kunnen hebben opgehoopt.

OPGELET: de droger mag pas gebruikt worden als deze minimaal 6 uur in verticale stand gestaan heeft.

Beschrijving van de droger

Openen van de deur

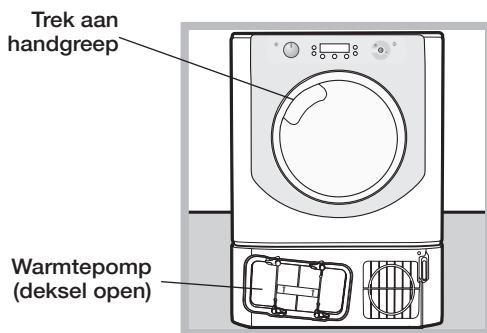

Eigenschappen

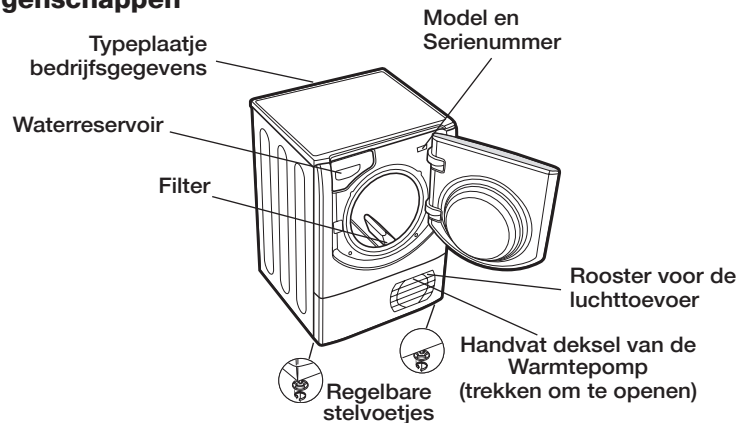

Bedieningspaneel

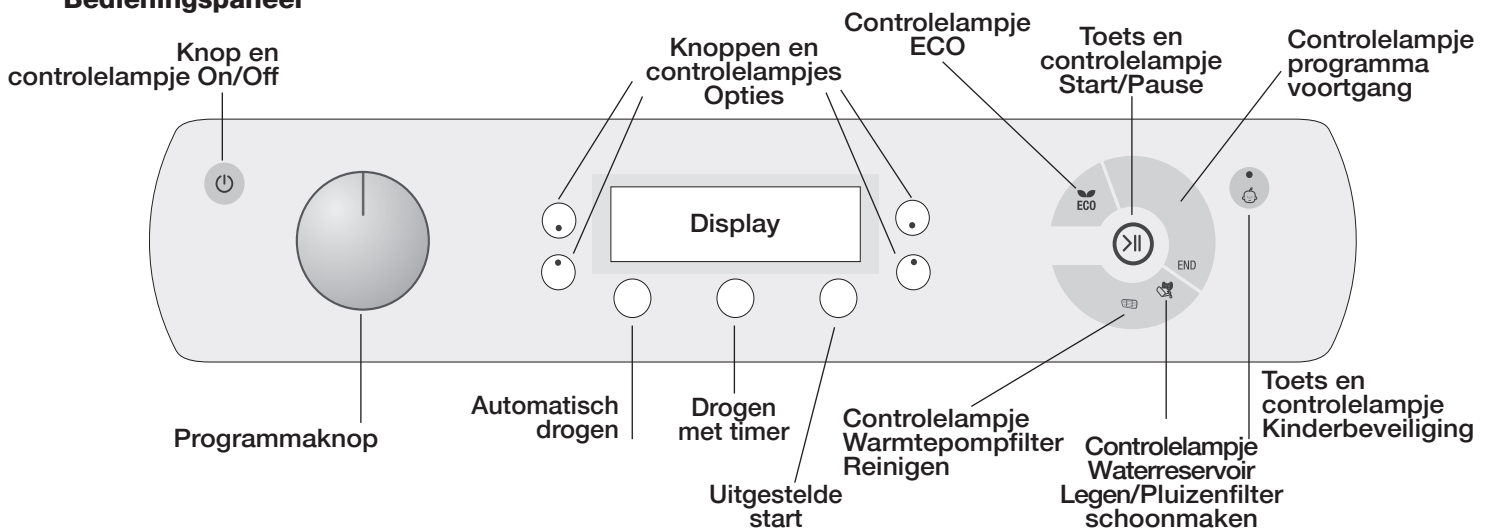

On/Off knop/licht . Als de droger in werking is en u houdt deze knop langer dan 3 seconden ingedrukt, zal de droger worden uitgeschakeld. Het controlelampje geeft aan dat de droger in werking is of klaar is voor de keuze van het programma.

Met de knop **Programma's** kunt u het programma instellen: draai eraan totdat de aanwijzer op het gewenste programma staat (zie *Starten en programma's*).

Met de **knoppen/controlelampjes Optie** kunt u de beschikbare opties kiezen voor het geselecteerde programma. De controlelampjes gaan aan om aan te geven dat de optie is geselecteerd (zie *Starten en programma's*).

Het **Display** beschikt over drie secties: Automatisch drogen = droogniveau, Drogen met timer = droogtijd en Resterende tijd / Uitgestelde start. Elke sectie beschikt over een betreffende selectieknop (zie *Display*).

Knop **START/PAUSE** met controlelampje voor signalering : als het groene controlelampje langzaam knippert, drukt u op de toets om het programma te starten. Als de cyclus is gestart zal het controlelampje altijd aan blijven. Als u het programma wilt pauzeren drukt u nogmaals op de knop; het controlelampje wordt oranje en gaat weer knipperen.

Om het programma voort te zetten drukt u nogmaals op de knop (zie *Starten en programma's*).

N.B.: Het amberkleurige Start/Pauze lichtje knippert tijdens de *Post Care* fase van het programma. De lampjes die aangeven hoe het programma verloopt geven de fases van het lopende programma weer (zie *Starten en programma's*).

Het controlelampje **Water legen "H2O"** geeft aan dat het noodzakelijk is het waterreservoir te legen. Het controlelampje gaat enkele seconden nadat u het lege reservoir heeft teruggeplaatst weer uit. Dit gebeurt alleen als de droger in werking is (zie *Bedieningsknoppen*).

N.B.: als het waterreservoir vol is verschijnt op het display "H2O" en gaat het controlelampje knipperen. De verwarming wordt uitgeschakeld en het wasgoed wordt niet gedroogd.

Het controlelampje **Waterreservoir Legen/Pluizenfilter schoonmaken**, voor elk programma, herinnert u eraan dat het noodzakelijk is het filter te reinigen en het waterreservoir te legen elke keer dat u de droger in werking stelt (zie *Onderhoud en verzorging*).

Het controlelampje van het Filter van de **Warmtepompfilter Reinigen** geeft aan dat het filter regelmatig moet worden gereinigd (zie *Onderhoud en verzorging*).

Knop/controlelampje **Kinderbeveiliging** Houd deze knop een aantal seconden ingedrukt nadat u het programma en de opties heeft gekozen. Op deze manier zal het niet meer mogelijk zijn de instellingen van de programmering te wijzigen.

Als dit controlelampje aan is zullen de andere programma-knoppen en toetsen uitgeschakeld zijn. Om de kinderbeveiliging op te heffen houdt u de knop een aantal seconden ingedrukt en zal het lampje uitgaan.

Controlelampje ECO: dit controlelampje is aan als u de energiebesparende opties kiest (zie *Bedieningsknoppen*).

Display

Het Display beschikt over drie secties ieder met een eigen knop.

NL

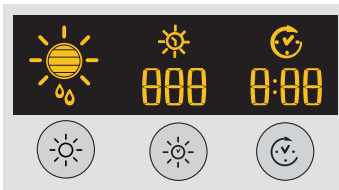

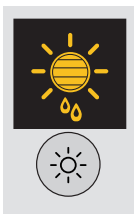

Automatisch drogen



Nadat u een programma heeft gekozen met de optie Automatisch drogen drukt u meerdere malen op de knop totdat het gewenste droogniveau verschijnt. Als de optie automatisch drogen niet beschikbaar is, zal het display knipperen en hoort u drie geluidssignalen.

! Enkele droogprogramma's kunnen niet samengaan met alle 7 de droogniveaus.

Beschikbare droogniveaus

-  **Vochtig:** het zachtste niveau waardoor de was niet meer druppelt. Het perfecte niveau voor handwas, om deze aan het wasrek op te hangen als men de was niet volledig wil laten drogen in de droger.
-  **Strijkdroog:** een zeer zachte droging. Geschikt voor kleding die direct na het drogen moet worden gestreken.
-  **Hangerdroog +:** de droogstand om fijne stoffen direct na het drogen op te hangen (bv. gordijnen).
-  **Hangerdroog:** het drogingsniveau om kleding aan hangers op te hangen.
-  **Bijna Droog:** ideaal voor fijne kledingstukken die direct kunnen worden gevouwen en in de kast opgeborgen.
-  **Kastdroog:** de kleding is volledig droog en klaar om in de kast te leggen.
-  **Extra Droog:** gebruikt voor kleding die aan het einde van de cyclus direct moet worden gedragen.

Drogen met timer

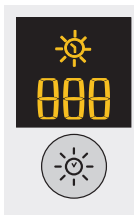

Nadat u een programma heeft geselecteerd met de optie drogen met timer dient u, om de droogtijd in te voeren, de knop A tijd in te drukken. Elke keer dat u op deze knop drukt verschijnt op het display de gekozen droogduur (zie Starten en programma's). Elke keer dat u op de knop drukt zal de ingestelde tijd worden beperkt **220, 180, 150, 120, 90, 60, 40** waarna alles wordt herhaald. Als de optie drogen met timer niet beschikbaar is, zal het display knipperen en hoort u drie geluidssignalen. De geselecteerde tijd blijft op het display staan nadat het programma van start is gegaan. Deze kan, indien gewenst, worden gewijzigd tijdens het programma.

! Het is mogelijk het automatische droogniveau te kiezen ofwel de droogtijd.

Uitgestelde start



Nadat u een programma heeft geselecteerd waarbij een uitgestelde start mogelijk is kunt u de gewenste vertraging kiezen.

Elke keer dat u op de knop van de Uitgestelde start  drukt zal de vertraging met 1 uur toenemen. Van "1hr" tot "24 hr" en daarna "OFF". Na vijf seconden zal de vertraging worden gewist.

Voor vertragingen van 10 uur of meer zal op het display de countdown in uren worden getoond, tot aan 10 uur, daarna "9:59", waarna de countdown in minuten zal plaatsvinden. Voor vertragingen van 9 uur of minder verschijnen op het display de uren en de minuten. Daarna verschijnt de countdown in minuten voor de gehele vertraging.

Indien gewenst kan, nadat u op de Start/Pause Knop  heeft gedrukt, de wachttijd worden gewijzigd of gewist.

Als de vertraging verstreken is zal het symbool  uitgaan en verschijnt de **Overgebleven tijd**.

Als de optie drogen met timer is geselecteerd verschijnt op het display de droogtijd alleen op het centrale display van het drogen met timer. Nadat u de startknop heeft ingedrukt gaat het display van de tijd van het apparaat aan, waar u de countdown kunt zien van de resterende duur van het programma.

Resterende tijd

Als het symbool van de vertraging  uit is zal de getoonde tijd de **Resterende tijd** zijn van het programma dat in werking is.

Als de tijdprogramma's worden geselecteerd zal de getoonde tijd gedurende de cyclus de effectieve overgebleven tijd zijn.

Als een automatisch programma wordt geselecteerd zal de getoonde tijd een schatting zijn van de resterende tijd.

Als een programma wordt geselecteerd verschijnt op het display de nodige tijd om een volle lading te drogen. Na circa 10 minuten zal het controlemechanisme een preciezere schatting maken van de tijd van de cyclus.





De resterende tijd wordt in uren en minuten getoond en de countdown zal minuut per minuut worden gewijzigd.

De dubbele punt tussen de uren en de minuten op het display knippert om aan te geven dat de countdown actief is.

Op het display worden ook eventuele problemen van de droger getoond. In dat geval verschijnt op het display een F gevolgd door een storingscode. De vier controlelampjes van de opties en het controlelampje van de pauze worden oranje en gaan knipperen (zie *Problemen en oplossingen*).

Starten en programma's

Keuze van het programma

1. Doe de stekker van de droger in het stopcontact.
 2. Selecteer het wasgoed (zie *Wasgoed*).
 3. Open de deur en controleer of het filter schoon en op zijn plaats is en of het waterreservoir leeg en juist geplaatst is (zie *Onderhoud*).
 4. Laad de droger en zorg ervoor dat er geen kledingstukken tussen het deurtje en de afdichting blijven steken. Sluit de deur.
 5. Als het controlelampje ON/OFF niet aan is drukt u op de knop .
 6. Druk op de knop voor de selectie van de Programma's die overeenkomt met het te drogen kledingstuk. Controleer de programmatafel (zie *Programma's*) en de aanwijzingen voor ieder type materiaal (zie *Wasgoed*).
 7. Als deze beschikbaar zijn kiest u de opties Automatisch drogen  of Drogen met timer  door op de betreffende knop te drukken, totdat het gewenste niveau of de gewenste tijd verschijnt.
- ! Voor meer informatie dient u de programmatafel te raadplegen.
8. Indien noodzakelijk stelt u de tijd van de vertraging in en de andere opties (zie *Display*).
 9. Als u een geluidssignaal aan het einde van het programma wilt horen drukt u op de knop ALARM .

N.B.: Als u de Antikreuk heeft geselecteerd, is deze optie niet beschikbaar.

10. Om te beginnen drukt u op de START knop . Op het display verschijnt de geschatte resterende tijd.

Tijdens het droogprogramma is het mogelijk de was te controleren, sommige droge was te verwijderen en het andere wasgoed verder te laten draaien. Nadat u de deur weer heeft dichtgedaan drukt u op

START om het apparaat weer te starten.

Als u de deur opent om te controleren hoe droog de kleding al is, zorgt dit voor een verlenging van de droogcyclus omdat de compressor van de condensator pas 5 minuten nadat u de deur weer heeft gesloten en de start-toets heeft ingedrukt (zie *"Bedieningsknoppen"*) weer in werking treedt.

11. Tijdens de laatste minuten van het droogprogramma en voor het einde ervan start de laatste fase KOUDE DROGEN. De was wordt afgekoeld. Het is noodzakelijk dat deze fase geheel wordt afgerond.
12. Om aan te geven dat het programma is beëindigd, zult u 3 piepsignalen horen en verschijnt op het display het woord END (N.B.: als u de optie ALARM heeft geselecteerd zult u 5 minuten lang elke 30 seconden 3 piepsignalen horen). Open de deur, haal het wasgoed uit de trommel, reinig het filter en doe het weer op zijn plaats. Leeg het waterreservoir en doe het weer op zijn plaats (zie *Onderhoud*). Als de optie Antikreuk is geselecteerd  en u verwijdert het wasgoed niet onmiddellijk, dan zal de trommel 10 uur lang zo nu en dan draaien totdat het deurtje wordt geopend.
13. Haal de stekker van de droger uit het stopcontact.

Stand- by modus

Deze droger beschikt, in overeenkomst met de nieuwe normen betreffende de energiebesparing, over een systeem wat het apparaat automatisch na 30 minuten uitschakelt (stand-by) indien men het niet gebruikt. Druk op de ON/OFF toets en houdt de toets ingedrukt totdat de droger weer in werking treedt.

Speciale programma's

Programma Makkelijk Strijken

Eenvoudiger strijken is een kort programma van 10 minuten (8 minuten verwarming gevolgd door 2 minuten koud drogen) dat de vezels van het wasgoed dat langere tijd op dezelfde plek is gebleven doet opzetten. De cyclus strekt de vezels van de was waardoor deze makkelijker kunnen worden gestreken en opgevouwen.

! Eenvoudiger strijken is geen droogprogramma en dient dus niet met nat wasgoed te worden gebruikt.

Voor een optimaal resultaat:

1. Laad de trommel nooit meer dan de maximale capaciteit. De volgende waarden hebben betrekking op het gewicht van droge kleding:

Materiaal:	Max
Katoen en Gemengd katoen	2,5 kg
Synthetisch	2
Jeans	2

2. Leeg de droger gelijk na het einde van het programma. Hang de kleren op, of vouw ze, of strijk ze en doe ze in de kast. Als dit niet mogelijk is moet u het programma herhalen.

Het effect van de optie Eenvoudiger strijken varieert van materiaal tot materiaal. De beste effecten bereikt u met traditionele materialen zoals katoen en gemengd katoen, terwijl de effecten minder duidelijk zijn op acryl vezels en materialen zoals Tencel®.

Programma Wol

- Dit programma is geschikt voor wasgoed dat het drogen met een trommel verdraagt en waarop het symbool  is aangebracht.
- Het kan worden gebruikt voor ladingen tot aan 1 kg (circa 3 truien).
- We raden u aan het wasgoed binnenstebuiten te keren voor het drogen.

- Het wasgoed dat met dit programma wordt gedroogd is over het algemeen klaar om te worden aangetrokken, maar bij enkele zwaardere kledingstukken kunnen de randen nog een beetje vochtig zijn. Laat deze op natuurlijke wijze drogen omdat een verder droogproces de kledingstukken zou kunnen beschadigen.

! In tegenstelling tot andere materialen is het krimpen van wol niet meer terug te draaien, d.w.z. het kledingstuk zal nooit meer zijn originele vorm terugkrijgen.

! Dit programma is niet geschikt voor kledingstukken van acryl.

Jeans

- Dit programma is geschikt voor Jeans vervaardigd uit denim katoen. Voor u spijkerbroeken droogt moet u de voorste zakken naar buiten trekken.

- Het kan worden gebruikt voor ladingen tot aan 3 kg (circa 4 broeken).
- Het kan bovendien worden gebruikt voor andere kledingstukken van hetzelfde materiaal, zoals spijkerjassen.
- De duur van dit programma hangt af van de omvang van de lading, de geselecteerde droogtegraad en het centrifugetoerental van uw wasmachine.

- Het wasgoed dat met dit programma wordt gedroogd is over het algemeen klaar om te worden aangetrokken. Randen of stiksels kunnen nog ietwat vochtig zijn. Draai in dit geval de spijkerbroeken binnenstebuiten en laat het programma nog even draaien.

- Gebruik deze cyclus alleen voor wasgoed van 100% katoen. Meng nooit donker wasgoed met licht wasgoed. Gebruik dit programma nooit voor kledingstukken met borduurwerk of accessoires (broches etc...), trek de zakken naar buiten.

! We raden u aan dit programma niet te gebruiken als de spijkerbroeken beschikken over elastiek in de taille of borduursels.

Speciaal programma Programma's voor Overhemden

Overhemden en blouses – Intensief drogen

- Dit programma is geschikt voor overhemden en blouses vervaardigd uit katoen.
- Het kan worden gebruikt voor ladingen tot aan 3 kg (circa 12 overhemden).
- De duur van dit programma hangt af van de omvang van de lading, de geselecteerde droogtegraad en het centrifugetoerental van uw wasmachine.
- Het wasgoed dat met dit programma wordt gedroogd is over het algemeen klaar om te worden aangetrokken. Randen of stiksels kunnen nog ietwat vochtig zijn. Draai in dit geval de overhemden binnenstebuiten en laat het programma nog even draaien.

Overhemden en blouses – Normaal drogen

- Dit programma is geschikt voor overhemden en blouses van synthetisch materiaal of gemengd natuurlijk en synthetisch materiaal zoals polyester en katoen.
- Het kan worden gebruikt voor ladingen tot aan 3 kg (circa 12 overhemden).
- De duur van dit programma hangt af van de omvang van de lading, de geselecteerde droogtegraad en het centrifugetoerental van uw wasmachine.
- Het wasgoed dat met dit programma wordt gedroogd is over het algemeen klaar om te worden aangetrokken. Randen of stiksels kunnen nog ietwat vochtig zijn. Draai in dit geval de overhemden binnenstebuiten en laat het programma nog even draaien.

Zijde

- Dit programma is geschikt voor het drogen van fijne zijde.
- Het kan worden gebruikt voor ladingen tot aan 0,5 kg.
- De duur van dit programma hangt af van de omvang van de lading, de geselecteerde droogtegraad en het centrifugetoerental van uw wasmachine.
- Het wasgoed dat met dit programma wordt gedroogd is over het algemeen klaar om te worden aangetrokken, maar bij enkele zwaardere kledingstukken zouden de randen nog een beetje vochtig kunnen zijn. Haal in dit geval het wasgoed uit de droger, vouw het uit, doe het terug in de trommel en laat het programma nog even draaien.
- Alleen voor wasgoed met het etiket voor drogen met trommel.

Programma's voor dons

! Zorg er bij dit programma voor dat het te drogen wasgoed niet beschadigd is, aangezien de vulling het filter en de luchttoevoer zou kunnen verstopen met een groot brandrisico van dien.

- Het mag alleen worden gebruikt voor eenpersoons dekbedden en is niet geschikt voor tweepersoons of grotere dekbedden.
- Het wasgoed dat met dit programma wordt gedroogd is over het algemeen klaar om te worden gebruikt. Enkele delen zouden nog vochtig kunnen zijn. Haal in dit geval het wasgoed uit de droger, vouw het uit, schud het, doe het terug in de droger en laat het programma nog even draaien.
- Ook geschikt voor donzen jacks.

Dekbedden – Intensief drogen

- Dit programma is geschikt voor het drogen van dekbedden met een katoenen buitenzak en een donzen vulling.
- De duur van dit programma hangt af van de omvang van de lading en het centrifugetoerental van uw wasmachine.
- Alleen voor dekbedden of kledingstukken waar op het etiket staat dat ze geschikt zijn voor het drogen (TD). Buitenzak van katoen en vulling van dons of veren, niet voor synthetisch materiaal.

Dekbedden – Normaal drogen

- Dit programma is geschikt voor het drogen van dekbedden gevuld met synthetisch materiaal.
- De duur van dit programma hangt af van de omvang van de lading en het centrifugetoerental van uw wasmachine.
- Alleen voor dekbedden of kleding met het etiket TD. Sommige synthetische jacks kunnen brandbaar materiaal bevatten: controleer of het etiket van het kledingstuk aangeeft dat dit geschikt is voor drogen.

Babykieren

- Dit programma dient om kleding en linnengoed van baby's (katoen en chenille) te drogen, en fijne was zoals acryl.
- Niet geschikt voor slabbetjes en onderbroeken die gevoerd zijn met plastic.
- Het kan worden gebruikt voor ladingen tot aan 2 kg.
- De duur van dit programma hangt af van de omvang van de lading, de geselecteerde droogtegraad en het centrifugetoerental van uw wasmachine.
- Het wasgoed dat met dit programma wordt gedroogd is over het algemeen klaar om te worden aangetrokken, maar bij enkele zwaardere kledingstukken zouden de randen nog een beetje vochtig kunnen zijn. Draai in dit geval de kledingstukken binnenstebuiten en laat het programma nog even draaien.

Bed&Bath

- Dit programma is geschikt voor het drogen van katoenen lakens en handdoeken.
- Het kan worden gebruikt voor ladingen tot aan 9 kg.
- De duur van dit programma hangt af van de omvang van de lading, de geselecteerde droogtegraad en het centrifugetoerental van uw wasmachine.
- Het wasgoed dat met dit programma wordt gedroogd is over het algemeen klaar om te worden gebruikt, maar de randen of de stiksels zouden nog vochtig kunnen zijn, vooral bij zeer grote kledingstukken. Vouw in dit geval de kledingstukken uit en start het programma opnieuw voor een iets kortere duur.

Oprissen

Dankzij een frisse luchtstroom dringt de zuurstof in de vezels door en verwijdert nare luchtjes, zoals sigarettenrook, baklucht en smog uit de kleding. Met dit korte programma is het mogelijk kleding in slechts 20 minuten door te luchten

! Het programma om de was op te frissen is niet bedoeld om deze te drogen: gebruik het dus niet voor nat wasgoed.

- Het kan voor elk type lading gebruikt worden (tot aan 9 kg) maar is echter bijzonder effectief voor kleine ladingen.

Programma van 20 minuten dat de was oprist met frisse lucht. Het kan ook worden gebruikt voor het oprissen van zwaardere kledingstukken.

Anti-allergisch

• De nieuwe Anti-Allergy (Anti-allergisch) cyclus is een behandeling die wordt gebruikt om stuifmeel of mijten van het huisstof in het wasgoed te verwijderen of tot een minimum terug te dringen. Dit gebeurt door voor geruime tijd (80 minuten) de temperatuur op een zeer hoog niveau (70°) te behouden. Tijdens het droogproces worden de mijten door de hoge temperaturen en door de omgeving met een zeer laag vochtigheidsgehalte gedood.

Lading: 9 kg (natte lading) - Lading: 4 kg (droge lading). Droogniveau: alleen Kastdroog.

Snel droog

• De droogtijd voor kleine ladingen is zeer beperkt, met een zeer hoge tijdsbesparing, tot aan 53%, voor katoen (met de optie Intensieve Droging) en 50% voor synthetische vezels (met de optie Normale Droging).

Lading: 1 kg. Droogniveau: alleen Kastdroog.

Buitenkleding

• Dit programma is bestemd voor het drogen van waterafstotende weefsels en windjacks (bv. Gore-Tex, polyester, nylon). Het drogen na de was is goed voor deze kledingstukken: de waterafstotende werking wordt hierdoor opnieuw geactiveerd.

Het kan worden gebruikt voor ladingen tot aan 2 kg. De duur van dit programma hangt af van de omvang van de

lading, de geselecteerde droogtegraad en het centrifugoerental van uw wasmachine. Droogniveau: alleen Kastdroog.

Warme & Genieten

• De cyclus Warme & Genieten helpt handdoeken en badjassen te verwarmen voor een plezierig warm gevoel na bad of douche. Kan ook worden gebruikt voor het verwarmen van kleren, voor u ze 's winters aantrekt.

De cyclus verwarmt de kleding op 37° (lichaamstemperatuur) en behoudt deze temperatuur totdat de gebruiker de cyclus onderbreekt.

Lading: 3 kg.

! N.B.: tijdens dit programma roteert het symbool  in het display totdat de ingestelde temperatuur is bereikt. Op dat moment zal het symbool van het droogniveau gaan knipperen.

Donkere Kleding

















































































































Met dit programma behoudt u de kleur van uw Donkere kleding, m.b.v. de regeling van de motorsnelheid en de rotatie van de trommel, tezamen met een lagere droogtemperatuur.



























- Het kan worden gebruikt voor Katoen en Spijkergoed voor ladingen tot aan max. 3 kg.

• De duur van dit programma hangt af van de omvang van de lading, de geselecteerde droogtegraad en het centrifugoerental van uw wasmachine.

Programmatabel

















! Als het controlelampje On/Off niet aan is drukt u op de betreffende knop , en kiest u daarna het programma.

Programma	Functie	Instelling	Opmerkingen / Beschikbare opties
 Makkelijk Strijken	Kort programma (circa 10 minuten) dat de vezels van de kledingstukken verzacht zodat ze eenvoudiger kunnen worden gestreken.	<ol style="list-style-type: none"> Plaats de PROGRAMMAKNOP op . Selecteer indien noodzakelijk de optie Alarm. Druk op de start/pause knop > . 	Dit is geen droogprogramma (zie de voorgaande pagina). Beschikbare opties Alarm  .
 Oprissen	Programma van 20 min. dat de was oprist met frisse lucht.	<ol style="list-style-type: none"> Plaats de PROGRAMMAKNOP op . Selecteer indien noodzakelijk de optie Alarm. Druk op de start/pause knop > . 	Alarm  .
 Katoen	Droogt katoenen kleding. N.B.: Max. lading 6 kg (bij Lage Temperaturen)	<ol style="list-style-type: none"> Plaats de PROGRAMMAKNOP op . Kies Automatisch drogen  of Drogen met tijdsfunctie  (zie de volgende pagina). Selecteer de eventuele beschikbare opties. Druk op de start/pause knop > . 	Alarm  of Antikreuk  . Uitgestelde start  . Hoge Temperatuur  . Minder Pluizen  . Optie automatisch drogen: Vochtig  , Strijkdroog  , Hangerdroog +  , Hangerdroog  , Bijna Droog  , Kastdroog  , Extra Droog  .
 Overhemden/ blouses	Droogt overhemden/blouses.	<ol style="list-style-type: none"> Plaats de PROGRAMMAKNOP op . Kies Automatisch drogen  of Drogen met tijdsfunctie  (zie de volgende pagina). Selecteer de eventuele beschikbare opties. Druk op de start/pause knop > . 	Alarm  of Antikreuk  . Uitgestelde start  . Hoge Temperatuur  . Minder Pluizen  . Optie automatisch drogen: Vochtig  , Strijkdroog  , Hangerdroog +  , Hangerdroog  , Bijna Droog  , Kastdroog  .
 Jeans	Droogt Jeans.	<ol style="list-style-type: none"> Plaats de PROGRAMMAKNOP op . Kies Automatisch drogen  (zie de volgende pagina). Selecteer de eventuele beschikbare opties. Druk op de start/pause knop > . 	Alarm  of Antikreuk  . Uitgestelde start  . Optie automatisch drogen: Vochtig  , Strijkdroog  , Hangerdroog +  , Hangerdroog  , Bijna Droog  , Kastdroog  , Extra Droog  .
 Synthetisch	Droogt synthetische kleding.	<ol style="list-style-type: none"> Plaats de PROGRAMMAKNOP op . Kies Automatisch drogen  of Drogen met tijdsfunctie  (zie de volgende pagina). Selecteer de eventuele beschikbare opties. Druk op de start/pause knop > . 	Alarm  of Antikreuk  . Uitgestelde start  . Optie automatisch drogen: Vochtig  , Strijkdroog  , Hangerdroog +  , Hangerdroog  , Bijna Droog  , Kastdroog  .
 Bed&Bath	Droogt lakens en handdoeken.	<ol style="list-style-type: none"> Plaats de PROGRAMMAKNOP op . Kies Automatisch drogen  (zie de volgende pagina). Selecteer de eventuele beschikbare opties. Druk op de start/pause knop > . 	Alarm  of Antikreuk  . Uitgestelde start  . Minder Pluizen  . Optie automatisch drogen: Vochtig  , Strijkdroog  , Hangerdroog +  , Hangerdroog  , Bijna Droog  , Kastdroog  , Extra Droog  . (We raden u aan het droogniveau "Kastdroog" te gebruiken).
 Dekbedden	Droogt dons.	<ol style="list-style-type: none"> Plaats de PROGRAMMAKNOP op . Selecteer de eventuele beschikbare opties. Druk op de start/pause knop > . 	Alarm  of Antikreuk  . Uitgestelde start  . Hoge Temperatuur  .
 Wol	Droogt wollen kleding.	<ol style="list-style-type: none"> Plaats de PROGRAMMAKNOP op . Selecteer de eventuele beschikbare opties. Druk op de start/pause knop > . 	Alarm  .
 Zijde	Droogt zijden kleding.	<ol style="list-style-type: none"> Plaats de PROGRAMMAKNOP op . Kies Automatisch drogen  (zie de volgende pagina). Selecteer de eventuele beschikbare opties. Druk op de start/pause knop > . 	Alarm  . Optie automatisch drogen: Vochtig  , Strijkdroog  , Hangerdroog +  , Hangerdroog  , Bijna Droog  , Kastdroog  . (We raden u aan het droogniveau "Kastdroog" te gebruiken).
 Baby	Droogt babywas op lage temperatuur.	<ol style="list-style-type: none"> Plaats de PROGRAMMAKNOP op . Kies Automatisch drogen  of Drogen met tijdsfunctie  (zie de volgende pagina). Selecteer de eventuele beschikbare opties. Druk op de start/pause knop > . 	Alarm  of Antikreuk  . Uitgestelde start  . Optie automatisch drogen: Vochtig  , Strijkdroog  , Hangerdroog +  , Hangerdroog  , Bijna Droog  , Kastdroog  . (We raden u aan het droogniveau "Kastdroog" te gebruiken).
 Anti-allergisch	Anti-allergisch behandeling voor katoenen kleding.	<ol style="list-style-type: none"> Plaats de PROGRAMMAKNOP op . Selecteer de eventuele beschikbare opties. Druk op de start/pause knop > . 	Alarm  of Antikreuk  . Uitgestelde start  .

Programma	Functie	Instelling	Opmerkingen / Beschikbare opties
 Donkere Kleding	Droogt donkere kleding.	<ol style="list-style-type: none"> Plaats de PROGRAMMAKNOP op . Selecteer de eventuele beschikbare opties. Druk op de start/pause knop . 	Alarm  . Uitgestelde start  Optie automatisch drogen: Vochtig  , Strijkdroog  , Hangerdroog +  , Hangerdroog  , Bijna Droog  , Kastdroog  (We raden u aan het droogniveau "Kastdroog" te gebruiken)
 Snel droog	Droogt katoenen of synthetische kleding sneller.	<ol style="list-style-type: none"> Plaats de PROGRAMMAKNOP op . Selecteer de eventuele beschikbare opties. Druk op de start/pause knop . 	Alarm  of Antikreuk  . Uitgestelde start  . Hoge Temperatuur  .
 Buitenkleding	Droogt sportieve kleding.	<ol style="list-style-type: none"> Plaats de PROGRAMMAKNOP op . Selecteer de eventuele beschikbare opties. Druk op de start/pause knop . 	Alarm  of Antikreuk  . Uitgestelde start  .
 Warme & Genieten	Verwarmt handdoeken en badjassen.	<ol style="list-style-type: none"> Plaats de PROGRAMMAKNOP op . Selecteer de eventuele beschikbare opties. Druk op de start/pause knop . 	-

Automatisch drogen en Drogen met timer

Selecteer eerst een programma (zie "Programmatafel").

Programma	Functie	Instelling	Opmerkingen / Beschikbare opties
Automatisch drogen	Indien mogelijk is het beter de optie automatisch drogen te gebruiken, aangezien deze betere droogresultaten geeft. De ingestelde temperatuur hangt van het geselecteerde programma af (optie materialen).	<ol style="list-style-type: none"> Druk meerdere malen op de knop Automatisch drogen totdat op het display de gewenste selectie wordt getoond. Elke keer dat u op de knop drukt gaat u verder , , , , . Daarna wordt deze sequentie herhaald. ! Enkele automatische programma's beschikken niet over alle 7 de opties van de droogniveaus. Selecteer de eventuele beschikbare opties. Druk op de start . 	Beschikbare opties Alarm  of Antikreuk  . Uitgestelde start  . Hoge Temperatuur  . Minder Pluizen  . Raadpleeg de aangeraden droogtijden (zie Wasgoed). De laatste minuten van deze programma's zijn bestemd voor de koude droogfase.
Drogen met timer (220, 180, 150, 120, 90, 60 o 40 minuten)	Als u de droogtijd zelf wenst in te stellen dient u altijd de functie drogen met timer te gebruiken. De ingestelde temperatuur hangt van het geselecteerde programma af (optie materialen). Gebruik op lage temperaturen bij acryl en fijne materialen.	<ol style="list-style-type: none"> Druk meerdere malen op de knop Drogen met timer totdat op het display de gewenste selectie wordt getoond. Elke keer dat u op de knop drukt wordt de tijd minder 220, 180, 150, 120, 90, 60 en 40. Daarna wordt deze sequentie herhaald. • De Babykleden was voorziet een maximale tijd van 180. Selecteer de eventuele beschikbare opties. Druk op de start . 	Beschikbare opties Alarm  of Antikreuk  . Uitgestelde start  . Hoge Temperatuur  . Raadpleeg de aangeraden droogtijden (zie Wasgoed). De laatste minuten van deze programma's zijn bestemd voor de koude droogfase.

! Voor de beste prestaties dient u het deurtje niet te openen voor de cyclus is beëindigd.

Bedieningsknoppen

• Programmaknop

! Belangrijk: als, nadat u de startknop heeft ingedrukt, de stand van de programmaknop is veranderd, zal deze nieuwe stand het geselecteerde programma **NIET** wijzigen.

Om het programma te wijzigen drukt u op de knop Start/Pause >II om het programma te pauzeren (het controlelampje is geel en knippert). Kies het nieuwe programma en de nieuwe opties. Het lampje wordt groen en gaat knipperen. Druk op de knop Start/Pause >II en het nieuwe programma gaat van start.

• Knoppen en controlelampjes Opties

Deze knoppen worden gebruikt voor het personaliseren van het gekozen programma, aan de hand van uw eigen behoeften. Niet alle opties zijn beschikbaar voor alle programma's (zie *Starten en programma's*). Als een optie niet beschikbaar is en u drukt op de knop dan zal het geluidssignaal 3 keer klinken. Als de optie wel beschikbaar is hoort u het geluidssignaal één keer en zal het lichtje van de optie naast de knop aangaan, om te bevestigen dat de optie is geselecteerd.

• Controlelampje ECO

Dit controlelampje gaat aan als er programmeringsopties worden gekozen die een kleinere hoeveelheid energie benutten. Bv.: als u een automatisch programma kiest of u gebruikt een droogoptie die korter is dan de vooringestelde. Dit lampje geeft niet aan of u de ideale energiebesparende instelling heeft gekozen, maar alleen dat de geselecteerde opties minder energie gebruiken.

• Controlelampjes vordering programma

(☀️ Drogen, 🌀 Koud drogen, END)

Deze controlelampjes geven de voortgang van het wasprogramma weer. Tijdens elke fase van het programma gaat het overeenkomende controlelampje aan.

• Uitgestelde start 🕒

De start van enkele programma's (zie *Starten en programma's*) kan tot aan 24 uur worden uitgesteld (zie Display).

Voor u een uitgestelde start instelt moet u controleren of het waterreservoir leeg is en het filter schoon.

• Minder Pluizen 🧥

Door een beperking van de mechanische werking tijdens de laatste droogfase wordt de vorming van stof en pluusjes aanzienlijk verminderd, waardoor de vezels van uw kledingstukken worden beschermd. **N.B.:** Programma Overhemden/blouses als u de lage temperatuur heeft geselecteerd, is deze optie niet beschikbaar.

• Alarm 📢

Aan het einde van de droogcyclus zal een geluidssignaal worden geactiveerd om aan te duiden dat het programma beëindigd is en de kledingstukken eruit mogen worden gehaald.

N.B.: Als u de Antikreuk heeft geselecteerd, is deze optie niet beschikbaar.

• Antikreuk 🧺

Als deze optie is geselecteerd worden de kledingstukken, in het geval van een uitgestelde start, zo nu en dan tijdens de wachttijd rondgedraaid in de trommel, om het vormen van kreukels te voorkomen. In het geval het niet mogelijk is om aan het einde van het programma de was direct uit de droger te halen, worden aan het einde van de droog- en afkoelingscycli de kledingstukken zo nu en dan rondgedraaid in de trommel, om te voorkomen dat er kreukelen ontstaan. Het **END** licht is aan tijdens deze fase. Aan het einde van de cyclus zal het amberkleurige start/pause lichtje knipperen. **N.B.:** Als u de Alarm heeft geselecteerd, is deze optie niet beschikbaar.

• Hoge Temperatuur 🌡️

Indien een droogtijd wordt geselecteerd en men deze knop indrukt, zal een intensieve droging worden geselecteerd en zal de controlelamp boven de knop aan gaan.

• Controlelampje Legen Water-Reservoir Schoonmaken Filter "H2O" 🧽

(Als de droger is aangesloten op een afvoerleiding kunt u het controlelampje 🧽 dat betrekking heeft op het waterreservoir negeren, omdat het in dat geval niet nodig is het te legen). Als het lampje 🧽 aan is (maar niet knippert) moet u niet vergeten het waterreservoir te legen. Als het waterreservoir tijdens het programma vol raakt zal de verwarming worden uitgeschakeld en start de droger een cyclus Koud drogen. Daarna zal het controlelampje gaan knipperen en zult u enkele geluidssignalen horen. In dit geval dient u direct het reservoir te legen en de droger te herstarten om te zorgen dat het wasgoed wordt gedroogd. Nadat u de droger heeft herstart zal het controlelampje na enkele seconden uitgaan. Om deze handelingen te vermijden dient u het waterreservoir vóór elk gebruik van de droger te legen (zie *Onderhoud*).

! Bedenkt wel dat, ook al is de droger op een afvoerleiding aangesloten, het **ALTIJD** noodzakelijk is het filter te reinigen.

• Openen van de deur

Als u de deur opent (of als u op de knop Start/Pause drukt) tijdens de werking van een programma, zal de droger stoppen en gebeurt het volgende:

N.B.: Het amberkleurige Start/Pause lichtje knippert tijdens de Post Care fase van het programma.

- Het controlelampje Start/Pause is geel en knippert.
- Tijdens de vertraagde start zal de tijd blijven lopen. Het is noodzakelijk op de startknop te drukken om het programma met vertraagde start te hervatten. Een van de controlelampjes van de vertraging knippert om de instelling van de huidige vertraging aan te geven.
- Het is noodzakelijk op de startknop te drukken om het programma te hervatten. De controlelampjes van de voortgang veranderen om de huidige status aan te geven en het controlelampje Start/Pause houdt op met knipperen en wordt groen.
- Tijdens de antikreuk fase na het drogen zal het programma worden beëindigd. Druk op de knop Start/Pause om het nieuwe programma vanaf het begin te laten herstarten.
- Door aan de Programmaknop te draaien selecteert u een nieuw programma en zal het controlelampje Start/Pause groen worden en gaan knipperen. Het is mogelijk deze procedure te gebruiken om het programma Opruimen te selecteren om het wasgoed af te koelen als u vindt dat het niet droog genoeg is. Druk op de start knop om het nieuwe programma te starten.

Veiligheidsbescherming van het Wärmtepompsysteem

Het wärmtepompsysteem werkt door middel van een wärmtepomp die uitgerust is met een veiligheidsbescherming: deze wordt geactiveerd als u de deur opendoet of als een onverwachte stroomonderbreking optreedt. Deze veiligheidsbescherming zorgt ervoor dat de compressor pas 5 minuten nadat de deur weer dichtgedaan is en nadat de cyclus weer opgestart weer gestart wordt.

• N.B.:

In het geval van een stroomstoring, de stroom uitschakelen of de stekker verwijderen. Als de stroom weer hersteld is, de On/Off-toets indrukken en ingedrukt houden tot de droger weer in werking treedt, en vervolgens op de Start/Pause-toets drukken.

Wasgoed

Het scheiden van het wasgoed

- Controleer de symbolen op de etiketten van de kledingstukken om te verifiëren of deze in een trommel kunnen worden gedroogd.
- Selecteer het wasgoed aan de hand van het type materiaal.
- Leeg de zakken en controleer de knopen.
- Sluit de ritssluitingen en de haken, zoals ook de riemen en veters, maar niet te vast.
- Wring het wasgoed uit om zoveel mogelijk water te verwijderen.

! Laad de droger nooit met drijfnatte was.

Maximaal laadvermogen

Laad de trommel nooit meer dan de maximale capaciteit. De volgende waarden hebben betrekking op het gewicht van droge kleding:

Natuurlijke vezels: maximaal 9 kg

Synthetische vezels: maximaal 3 kg

! Om een vermindering van de droogprestaties te vermijden moet u de droger nooit teveel laden.

Type lading

N.B.: 1 kg = 1000 gr

Kledingstukken		
Blouse	Katoen	150 gr
	Overig	100 gr
Pak	Katoen	500 gr
	Overig	350 gr
Spijkerbroek		700 gr
10 luiers		1.000 gr
Overhemd	Katoen	300 gr
	Overig	200 gr
T-shirt		125 gr

Linnengoed		
Dekbedovertrek (tweepersoons)	Katoen	1.500 gr
	Overig	1.000 gr
Groot tafellaken		700 gr
Klein tafellaken		250 gr
Tafelkleedje		100 gr
Badhanddoek		700 gr
Handdoek		350 gr
Tweepersoons laken		500 gr
Eenpersoons laken		350 gr

Als u synthetisch wasgoed met katoenen wasgoed mengt zal dit laatste nog vochtig kunnen zijn aan het einde van de droogcyclus. In dit geval is het voldoende een korte droogcyclus toe te voegen.

Etiketten onderhoud

Controleer de etiketten van het wasgoed, in het bijzonder als deze voor de eerste keer in de droger worden gedaan. Hieronder volgen de meest voorkomende symbolen:

- Mag in de droger worden gedaan.
- Mag niet in de droger worden gedaan
- Drogen op hoge temperatuur.
- Drogen op lage temperatuur.

Kledingstuk niet geschikt voor het drogen in de trommel:

- Kledingstukken die rubberen delen of dergelijke bevatten, of plastic voeringen (kussens, of regenjacks van PVC) en ieder ander brandbaar materiaal of voorwerpen die brandbare materialen bevatten (handdoeken die sporen van haarlak bevatten).
- Glasvezel (zoals bv. in bepaalde soorten gordijnen).
- Kleding die net chemisch is gereinigd.
- Kledingstukken met de code ITLC ("Bijzondere kledingstukken") , die kunnen worden gereinigd met speciale producten voor huishoudelijke reiniging. Volg de instructies aandachtig.
- Te grote kledingstukken (slaapzakken, kussens, grote spreien, enz.) die uitzetten tijdens het drogen en de luchtcirculatie in de droger belemmeren.



O ciclo de secagem de lã desta máquina de secar roupa de tambor foi testado e aprovado pela The Woolmark Company. O ciclo é adequado para

secar peças de lã com o rótulo «lavar à mão», desde que as peças sejam lavadas num ciclo de lavagem à mão aprovado pela Woolmark e secas com secador de tambor, de acordo com as instruções do fabricante. M1219 No Reino Unido, Irlanda, Hong Kong e Índia, o símbolo Woolmark é uma marca registada de certificação.

Bijzondere kledingstukken

Dekens en spreien: kledingstukken in acryl (Acilian, Courtele, Orion, Dralon) moeten uiterst zorgvuldig op lage temperaturen worden gedroogd. Stel geen lange droogtijden in.

Geplisseerde kledingstukken of kledingstukken met vouwen: lees de drooginstructies die door de fabrikant worden geleverd.

Gesteven kledingstukken: droog deze kledingstukken niet met andere niet gesteven kledingstukken. Verwijder het grote deel van het stijfje voor u de kledingstukken in de droger doet. Droog niet te lang: het stijfje wordt stof waardoor de kledingstukken zacht worden en niet meer gesteven zijn.

Droogtijden

De tijden zijn geschat en kunnen variëren aan de hand van:

- Hoeveelheid water die na de centrifuge in de wasauto- maat nog achterblijft in het wasgoed: handdoeken en fijn wasgoed houden veel water vast.
- Materiaal: kledingstukken van hetzelfde materiaal maar met een verschillend weefsel en verschillende dikte kunnen verschillende droogtijden hebben.
- Hoeveelheid wasgoed: enkele kledingstukken en kleine ladingen kunnen er langer over doen om te drogen.

- Drogen: als kledingstukken moeten worden gestreken kunnen ze uit de droger worden gehaald als ze nog een beetje vochtig zijn. Kledingstukken die geheel droog moeten zijn kunnen langer in de droger worden gelaten.
- Ingestelde temperatuur.
- Temperatuur van de kamer: hoe lager de kamertemperatuur waarin de droger zich bevindt hoe meer tijd nodig is om het wasgoed te drogen.
- Volume: grote kledingstukken kunnen een speciale behandeling vereisen tijdens het drogen. We raden u aan deze kledingstukken uit de droger te halen, ze te schudden, en ze weer terug te doen: deze handeling moet meerdere malen tijdens een droogcyclus worden herhaald.

! Droog de kledingstukken niet te veel.

Alle materialen bevatten een natuurlijke vochtigheid waarmee hun zachtheid en luchtigheid wordt behouden.



De hier volgende tabel geeft de GESCHATTE droogtijden in uren aan:

De aangegeven tijden hebben betrekking op de automatische programma's Kastdroog.

Ook de instellingen Drogen met timer worden aangegeven om beter de tijdoptie te kunnen kiezen.

Het gewicht heeft betrekking op droge kledingstukken.

Droogtijden

Katoen  Intensief drogen		1 kg	2 kg	3 kg	4 kg	5 kg	6 kg	7 kg	8-9 kg
	Automatisch minuten	35-55	55-85	85-95	95-125	125-145	145-160	160-170	170-210
	Met timer	40 of 60	60 of 90	90	120	150	150 of 180	180	180 of 220
Droogtijden bij 800-1000 toeren per minuut in wasautomaat									
Synthetisch  Normaal drogen		1 kg		2 kg		3 kg			
	Automatisch minuten	40-50		50-60		60-90			
	Instelling Drogen met timer	40 of 60		40 of 60		60 of 90			
Droogtijden bij gereduceerd toerental centrifuge wasautomaat									
Babykieren (acryl) Normaal drogen		1 kg			2 kg				
	Automatisch minuten	Alleen Timer drogen							
	Instelling Drogen met timer	30			60				
Droogtijden bij gereduceerd toerental centrifuge wasautomaat									

Waarschuwingen en advies

! Dit apparaat is ontworpen en uitgevoerd volgens de geldende internationale veiligheidsnormen. Deze aanwijzingen zijn voor uw eigen veiligheid geschreven en moeten aandachtig worden doorgenomen.

Algemene veiligheid

- Deze droger mag niet worden gebruikt door personen (incl. kinderen) met een beperkt lichamelijk, sensorieel of geestelijk vermogen of personen zonder ervaring of kennis, behalve als deze worden gecontroleerd of instructies krijgen betreffende het gebruik van het apparaat door een persoon die verantwoordelijk is voor hun veiligheid.
- Deze droger is ontwikkeld voor niet professioneel huishoudelijk gebruik.
- Raak het apparaat niet aan als u blootsvoets bent of met natte handen of voeten.
- Schakel het apparaat los van het elektriciteitsnet door aan de stekker zelf te trekken en niet aan de kabel.
- Laat kinderen niet dichtbij het werkende apparaat komen. Doe de droger na het gebruik uit en schakel hem los van het elektriciteitsnet. Houd de deur dicht om te voorkomen dat kinderen met de droger spelen.
- Let goed op kinderen om te voorkomen dat ze met de droger spelen.
- Het apparaat moet juist geïnstalleerd worden en moet goed geventileerd zijn. De luchttoevoer op de voorzijde van de droger en de luchtroosters aan de achterzijde mogen nooit worden bedekt (zie *Installatie*).
- Gebruik de droger nooit op een vloerbedekking als de hoogte van de haren belemmert dat er lucht wordt toegevoerd via de onderzijde van de droger.
- Controleer of de droger leeg is voordat u hem inlaadt.
-  De achterzijde van de droger kan erg heet worden: raak hem nooit aan als het apparaat in werking is.
- Gebruik de droger niet als het filter, het waterreservoir en de Warmtepomp niet goed op hun plaats zitten (zie *Onderhoud*).
- Doe niet teveel wasgoed in de droger (zie *Wasgoed voor maximaal laadvermogen*).
- Doe geen drijfmatte was in de droger.
- Volg altijd aandachtig de was- en drooginstructies op de etiketten van de kledingstukken (zie *Wasgoed*).
- Doe geen overmatig grote kledingstukken in de droger.
- Droog geen acrylvezels op hoge temperatuur.
- Beëindig elk programma met de bijhorende koude droogfase.
- Schakel de droger niet uit als er nog warm wasgoed in zit.
- Reinig het filter na elk gebruik (zie *Onderhoud en verzorging*).
- Leeg het waterreservoir na elk gebruik (zie *Onderhoud*).
- Reinig regelmatig de Warmtepomp (zie *Onderhoud*).
- Vermijd het ophopen van pluis rondom de droger.
- Ga niet op het bovenpaneel van de droger staan omdat u het apparaat zou kunnen beschadigen.
- Respecteer altijd de normen en de elektrische eigenschappen (zie *Installatie*).
- Koop altijd originele accessoires en reserveonderdelen (zie *Service*).

Om het risico op brandontwikkeling in uw droogautomaat te minimaliseren, moeten de volgende instructies in acht worden genomen:

Droog alleen artikelen in de droogautomaat die gewassen zijn met wasmiddel en water en die vervolgens zijn afgespoeld en gecentrifugeerd. Het drogen van artikelen die NIET met water zijn gewassen kan brandgevaar opleveren. Droog geen kleding die behandeld is met chemische middelen. Stop geen items in de droogautomaat die zijn bemorst of doordrenkt met plantaardige olie of slaolie, aangezien dit risico's op brandontwikkeling teweegbrengt. Oliebevatten-

de items kunnen spontaan ontbranden, in het bijzonder wanneer ze worden blootgesteld aan hittebronnen zoals een droogautomaat. De items worden warm, wat een oxidatiereactie met de olie veroorzaakt. Door oxidatie ontstaat hitte. Als de hitte niet kan ontsnappen, kunnen de items zo warm worden dat ze vuur vatten. Het opeenstapelen of opbergen van oliebevattende items kan ertoe leiden dat de hitte niet kan ontsnappen waardoor er een risico op brandontwikkeling ontstaat. Als het onvermijdelijk is dat stoffen die plantaardige olie of slaolie bevatten of die vervuild zijn met haarverzorgingsproducten, in een droogautomaat worden geplaatst, moeten ze eerst worden gewassen met extra wasmiddel – dit zal het risico verminderen maar niet volledig elimineren. De koelfase moet worden gebruikt om de temperatuur van de items te verlagen. De items mogen niet uit de droogautomaat worden gehaald en opeengestapeld wanneer ze nog warm zijn.

Droog geen items die voordien zijn gereinigd in, zijn gewassen in, zijn doordrenkt met of zijn vervuild met petroleum/benzine, solventen voor chemische reiniging of andere ontvlambare of explosieve substanties. Erg ontvlambare stoffen die vaak worden gebruikt in huishoudelijke omgevingen, waaronder slaolie, aceton, gedenaatureerde alcohol, kerosine, vlekverwijderaars, terpentijn, was en wasverwijderaars. Zorg ervoor dat deze items zijn gewassen in warm water met een extra hoeveelheid wasmiddel alvorens ze worden gedroogd in de droogautomaat.

Droog geen items die schuimrubber of gelijkaardige rubberachtige materialen met dezelfde structuur bevatten. Schuimrubbermaterialen kunnen, wanneer ze worden verwarmd, vuur produceren door spontane ontbranding. Wasverzachter of gelijkaardige producten mogen niet worden gebruikt in een droogautomaat om statische elektriciteit te voorkomen, tenzij de praktijk specifiek wordt aanbevolen door de fabrikant van de wasverzachter.

Droog geen ondergoed dat metalen verstevigingen bevat, zoals beha's met metalen beugels. Wanneer de metalen beugels loskomen tijdens het drogen, kan de droogautomaat worden beschadigd.

Droog geen rubber, plastic items zoals douchekapjes of waterdichte hoezen voor babies, polyethyleen of papier.

Droog geen items met een rubberen achterkant, kleding met schuimrubberen vulkussentjes, kussens, overschoenen en tennisschoenen met rubberen coating.

Haal de zakken leeg, met name aanstekers zijn gevaarlijk (explosiegevaar).

! BELANGRIJK: stop de droger nooit voor het einde van de droogcyclus, tenzij u alle kledingstukken snel verwijdert en ophangt zodat de warmte wordt verdreven.

Energiebesparing en respect voor het milieu

- Voor u de kledingstukken droogt kunt u ze beter goed uitwringen om zoveel mogelijk water te verwijderen (als het wasgoed uit de wasautomaat komt kunt u de centrifuge gebruiken). Op deze manier bespaart u energie tijdens het drogen.
- Als u de droger altijd met volle lading gebruikt bespaart u energie: enkele kledingstukken en kleine ladingen doen er langer over om te drogen.
- Reinig het filter aan het einde van elke cyclus zodat de kosten van energie kunnen worden beperkt (zie *Onderhoud*).

Verzorging en onderhoud

NL

Het onderbreken van de elektrische voeding

! Koppel de droger los als hij niet in werking is, of tijdens de reinigings- of onderhoudsactiviteiten.

Reiniging van het filter na iedere cyclus

Het filter is een fundamenteel onderdeel van het drogen: zijn functie is die van het opvangen van pluus en wol dat tijdens het drogen wordt gevormd. Aan het einde van het drogen reinigt u het filter onder stromend water of met de stofzuiger. Als het filter verstopt zou raken zou de luchttoevoer in de droger danig worden belemmerd: de droogtijd wordt verlengd en er wordt meer energie verbruikt. Er kan bovendien schade worden aangericht aan de droger. Het filter bevindt zich voor de afdichting van de droger (zie afbeelding).

Verwijdering van het filter:

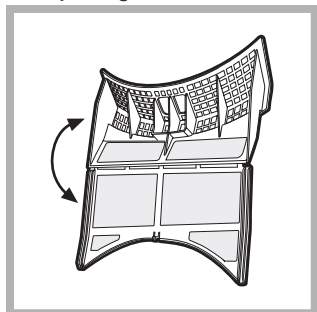

1. Trek het plastic handvat van het filter naar boven (zie afbeelding).
2. Open het filter door de clip naar beneden te halen.
3. Verwijder het pluus van het filter en doe het filter weer op zijn plaats. Controleer of het filter goed op zijn plaats is op eenzelfde lijn met de afdichting van de droger.

! Gebruik de droger nooit zonder het filter weer op zijn plaats te hebben gedaan.

Controle van de trommel na iedere cyclus

Draai handmatig aan de trommel om kleinere kledingstukken (zakdoeken bv.) te verwijderen, die in de droger zouden kunnen zijn gebleven.

Reiniging van de trommel

! Gebruik voor het reinigen van de trommel geen schuurmiddelen, staalwol of producten voor het reinigen van roestvrij staal. Er zou zich een gekleurde aanslag op de roestvrijstalen trommel kunnen vormen. Dit kan worden veroorzaakt door een combinatie van water en/of schoonmaakmiddelen zoals bv. wasverzachter. Deze gekleurde aanslag heeft geen invloed op de droogprestaties.

Legen van het waterreservoir na iedere cyclus

Verwijder het reservoir uit de droger en leeg het in een wasbak of andere afvoer. Doe het daarna weer op zijn plaats. Controleer het waterreservoir altijd en leeg het voor het starten van een nieuw droogprogramma.

Reinigen van de Filtereenheid van de Warmtepomp

• U moet regelmatig, elke 5 cycli, het Filter van de Warmtepomp verwijderen, reinigen en eventueel pluus van het oppervlak van het filter verwijderen onder stromend water of m.b.v. een stofzuiger.

We raden u aan dit filter na elke cyclus te reinigen om de droogprestaties te optimaliseren.

Het verwijderen van de Filtereenheid van de Warmtepomp:

1. Trek de stekker uit het stopcontact en open het deurtje.
2. Verwijder het deksel van het Filter van de Warmtepomp, draai de 4 clips in de verticale positie en verwijder de filtereenheid.
3. Scheid de twee onderdelen van het filter, verwijder het eventuele pluus aan de binnenzijde van het gaas.

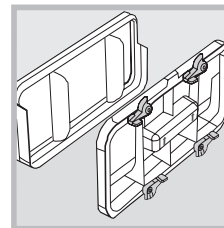

! **OPGELET: de voorkant van de Warmtepomp is gemaakt van dunne metalen platen.** Wanneer u de filtereenheid reinigt, of voor reiniging verwijdert of weer terugplaatst, oppassen dat u de filtereenheid niet beschadigt en u zich niet snijdt.

4. Als zich pluus ophoopt op de platen van de condensator, deze voorzichtig reinigen met gebruik van een vochtige doek, een spons of de stofzuiger. Niet uw vingers gebruiken.
5. Doe het filter weer in elkaar, reinig het oppervlak van de afdichting en doe het filter weer op zijn plaats door de 4 clips in de horizontale positie te draaien. Controleer of de clips goed vast zitten.

Reiniging van de droger

- De metalen en plastic buitenzijden en de rubber delen kunnen met een vochtige doek worden gereinigd.
- Zo nu en dan (iedere 6 maanden) reinigt u met een stofzuiger het voorste rooster voor de luchttoevoer en de afvoer aan de achterzijde van de droger om eventueel pluus, wol en stof te verwijderen. Verwijder bovendien zo nu en dan het pluus aan de voorzijde van de Warmtepomp en van delen van het filter m.b.v. de stofzuiger.

! Gebruik nooit schuurmiddelen of oplosmiddelen.

! De droger gebruikt onderdelen met kogels die geen smering benodigen.

! Laat de droger regelmatig door erkende technici controleren teneinde de veiligheid van de elektrische en mechanische delen te garanderen (zie Service).

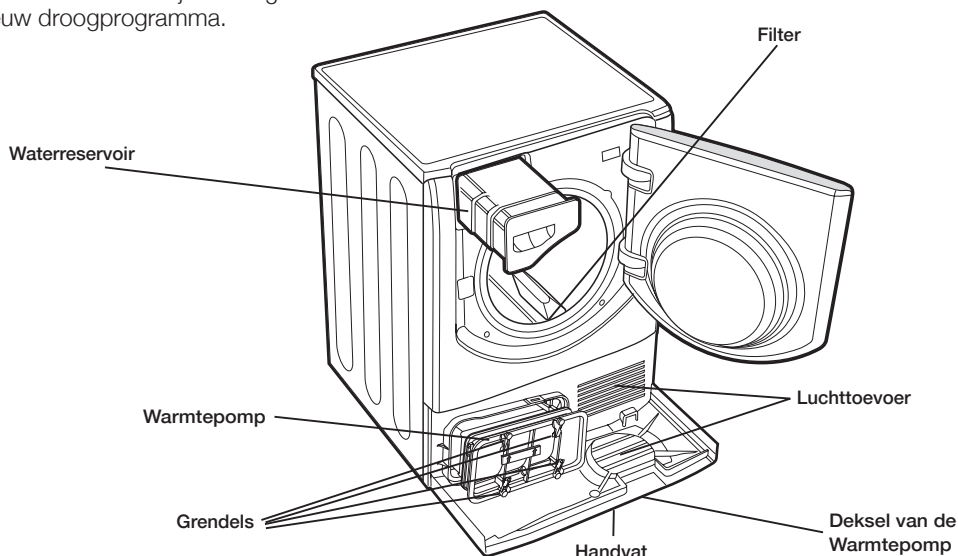

Problemen en oplossingen

Als u het gevoel heeft dat de droger niet goed functioneert moet u, voordat u de Servicedienst inschakelt (zie Service), eerst grondig de volgende aanwijzingen voor het oplossen van problemen nalezen:

Probleem:

De droger start niet.

Mogelijke oorzaken / Oplossingen:

- De stekker zit niet goed in de wandcontactdoos en maakt zodoende geen contact.
- Er is een stroomonderbreking geweest.
- De zekering is verbrand. Probeer een ander apparaat op hetzelfde stopcontact aan te sluiten.
- Als u een verlengsnoer gebruikt, verwijder dit dan en steek de stekker van de droger gelijk in de wandcontactdoos.
- Het deurtje is niet goed dicht.
- Het programma is niet juist ingesteld (zie *Starten en programma's*).
- De START knop is niet ingedrukt (zie *Starten en programma's*).

De droogcyclus start niet.

- Er is een vertraging ingesteld (zie *Starten en programma's*).
- U heeft op de start knop gedrukt. Voordat de droger van start gaat moet u even wachten. Wacht op het begin van de droogcyclus, druk niet nogmaals op de startknop: als u dit wel doet gaat de droger over op de pauzestand en begint het drogen niet.

De droogtijden zijn te lang.

- Het filter is niet schoon (zie *Onderhoud en verzorging*).
- Moet het waterreservoir worden gereinigd? Het controlelampje Water legen knippert en het bericht **"H2O"** ? verschijnt (zie *Onderhoud*).
- Het filter van de Warmtepomp moet worden gereinigd (zie *Onderhoud*).
- De ingestelde temperatuur is niet geschikt voor het te drogen materiaal (zie *Starten en programma's en Wasgoed*).
- U heeft niet de juiste droogtijd voor deze lading geselecteerd (zie *Wasgoed*).
- Het rooster van de luchttoevoer of de luchtafvoer aan de achterzijde zijn verstopt (zie *Installatie, en Onderhoud*).
- Het wasgoed is te nat (zie *Wasgoed*).
- De droger is te vol (zie *Wasgoed*).

Het controlelampje Water legen knippert maar de droger is net gestart.

- Het waterreservoir is waarschijnlijk niet geleegd voor het begin van het programma. Wacht niet op het signaal voor het legen van het waterreservoir maar controleer altijd het reservoir en leeg het voor het starten van een nieuw droogprogramma (zie *Onderhoud*).

Het controlelampje Water legen is aan maar het waterreservoir is niet vol.

- Het is normaal dat: het controlelampje Water legen gaat knipperen als het reservoir vol is. Als het controlelampje aan is maar niet knippert moet u niet vergeten het waterreservoir te legen (zie *Starten en programma's*).

Het programma is beëindigd maar de kledingstukken zijn vochtiger dan voorzien.

- ! Om veiligheidsredenen hebben de programma's van de droger een maximale duur van 4 uur. Als een automatisch programma niet de vereiste uiteindelijke vochtigheidsgraad heeft waargenomen tijdens dit interval, zal de droger het programma beëindigen en stoppen. Controleer bovenstaande elementen en herhaal het programma. Als het wasgoed nog vochtig is moet u contact opnemen met de Servicedienst (zie Service).

Op het Display verschijnt de code F gevolgd door een of twee nummers. De controlelampjes van de opties en die van de pauze knipperen.

- Als op het display een F verschijnt gevolgd door een of twee nummers dient u de droger uit te schakelen, de stekker uit het stopcontact te halen en het filter te reinigen (zie *onderhoud*). Doe daarna de stekker weer in het stopcontact, schakel de droger in en start een nieuw droogprogramma. Als het bericht voortduurt moet u het nummer opschrijven en contact opnemen met de Servicedienst (zie Service).

Op het display verschijnt elke 6 seconden kort "dOn".

- De droger bevindt zich in de "Demo" stand. Houd de knoppen On/Off en Start/Pause 3 seconden lang tegelijkertijd ingedrukt. Op het display verschijnt daarna **"dOn"**. Daarna hervat de droger zijn normale werking.

Het display Resterende tijd verandert tijdens het drogen.

- De resterende tijd wordt constant gecontroleerd tijdens de droogcyclus en wordt gewijzigd om een zo juist mogelijke schatting weer te geven. De getoonde tijd kan tijdens de cyclus toenemen. Dit is normaal.

De droger maakt tijdens de eerste minuten van werking veel lawaai.

- Dit is normaal, vooral als de droger voor langere tijd niet is gebruikt. Als het geluid tijdens de hele cyclus voortduurt dient u contact op te nemen met de servicedienst.

Hoewel de droger ingeschakeld is, zijn de lampjes van het bedieningspaneel van de droger uit.

- De droger is in de standby-modus gegaan om energie te besparen. Dit gebeurt als u de droger aangelaten hebt of als er een stroomstoring geweest is. Dit gebeurt na 30 minuten.
 - Als u de droger achterlaat zonder een programma te starten;
 - nadat een droogprogramma geëindigd is.Druk op de ON/OFF toets en houdt de toets ingedrukt totdat de droger weer in werking treedt.

Service dienst

NL

Systeem met warmtepomp

Deze droger beschikt over een systeem met warmtepomp om uw was te drogen. Om te kunnen werken gebruikt de warmtepomp gefluoreerde gassen met broeikas effect, die onder het Kyoto-protocol vallen. De F gassen bevinden zich in een hermetisch verzegelde eenheid. Deze verzegelde eenheid bevat 0,29 kg R134a F gassen die als koelmiddel functioneren.

Als de eenheid beschadigd is moet deze worden vervangen met een nieuwe eenheid. Voor verdere informatie kunt u contact opnemen met de dichtstbijzijnde servicedienst. N.B.: De gassen in een verzegelde eenheid zijn geen gevaar voor de gezondheid maar kunnen een negatieve invloed hebben op de aardopwarming.

Voordat u de Servicedienst belt:

- Lees de aanwijzingen om het probleem op te lossen goed door en kijk of het mogelijk is de storing zelf op te lossen (zie *Storingen en oplossingen*).
- Als dat niet het geval is moet u de droger uitdoen en de dichtstbijzijnde Servicedienst bellen.

Vergelijkende programma's

- Aangeraden programma's voor de vergelijkende test EN61121.

Programma (EN61121)	Te selecteren programma	Laadvermogen	Optie automatisch drogen
Drogen katoen	Katoen intensief drogen 	9 kg	 Kastdroog
Katoen strijkdroog	Katoen intensief drogen 	9 kg	 Strijkdroog
Eenvoudig te verzorgen materiaal	Synthetisch 	3 kg	 Kastdroog

! N.B.: dit is geen volledige lijst van de programma opties (zie *Starten en programma's*).

Informatie betreffende recycling en afvalverwijdering

Met het oog op onze constante inzet het milieu te sparen behouden wij ons het recht voor gerecyclede kwaliteitsmaterialen te gebruiken teneinde de kosten voor de eindgebruiker te beperken en een verspilling van materialen tot het minimum terug te dringen.

- Verwijdering van het verpakkingsmateriaal: volg de plaatselijke normen zodat het verpakkingsmateriaal hergebruikt kan worden.
- Om het risico van ongelukken met kinderen te vermijden verwijdert u de deur en de stekker en snijdt u het snoer vlakbij het apparaat door. Verwijder deze delen op afzonderlijke wijze om u ervan te verzekeren dat het apparaat niet meer aan een stopcontact kan worden bevestigd.

Het verwijderen van oude huishoudelijke apparatuur



De Europese richtlijn 2012/19/EG betreffende afgedankte elektrische en elektronische apparatuur (AEEA) voorziet dat huishoudelijke apparatuur niet met het normale afval kan worden meegegeven. De afgedankte apparatuur moet apart worden opgehaald om het wedergebruik van materialen waarvan hij is gemaakt te optimaliseren en om potentiële schade aan de gezondheid en het milieu te voorkomen.

Deze droger gebruikt een verzegelde warmtepomp waarin zich gefluoreerde gassen bevinden die moeten worden gerecycled. Het symbool van de afvallemmer met een kruis staat op elk product, om aan te geven dat het apart moet worden weggegooid. Voor verdere informatie betreffende het correcte verwijderen van huishoudelijke apparatuur kunnen de gebruikers zich wenden tot de gemeentelijke reinigingsdienst of de verkoper.

Gegevens die u moet doorgeven aan de Service-dienst:

- Naam, adres en postcode;
- telefoonnummer;
- het soort storing;
- de aankoopdatum;
- het model van het apparaat (Mod.);
- het serienummer (S/N) van de droger.

Deze informatie vindt u op het typeplaatje aan de binnenkant van de deur.

Onderdelen

Deze droger is zeer complex. Als u tracht hem zelf te repareren of wilt laten repareren door niet gekwalificeerde monteurs, riskeert u de veiligheid van personen op het spel te zetten, hem te beschadigen en de garantie van de onderdelen te laten vervallen.

Als u problemen heeft met het gebruik van dit apparaat dient u zich altijd tot een erkende monteur te wenden.

Een niet gekwalificeerd persoon pleegt een misdrijf indien hij onderhoud of reparatie uitvoert die de beschadiging van de verzegelde warmtepomp teweegbrengt.



Dit toestel is in overeenstemming met de volgende CE richtlijnen:

- 2006/95/CE (Bepalingen voor laagspanning);
- 2014/53/CE (Electromagnetische compatibiliteit).

ES**Español**

AQUALTIS

AQC9 6F7



! Este símbolo te recuerda que debes leer este manual de instrucciones.

! Dejar al alcance de la mano el presente manual para consultarlo fácilmente ante cualquier necesidad. El manual siempre debe estar cerca de la secadora, si el aparato es vendido o cedido a terceros, recuerde entregarlo con su manual, de este modo se permitirá a los nuevos propietarios entrar en conocimiento de las advertencias y de las sugerencias sobre el uso de la secadora.

! Leer atentamente estas instrucciones: las páginas siguientes contienen importante información sobre la instalación y consejos útiles sobre el funcionamiento del electrodoméstico.

Índice

Información importante, 56-57

Instalación, 58

Dónde instalar la secadora
Aireación
Desagüe de agua
Conexión eléctrica
Nivelación de la secadora
Información preliminar

Descripción de la secadora, 59

Apertura de la puerta
Características
Panel de control

Display, 60

Puesta en marcha y programas, 61-66

Selección del programa
Programas especiales
Tabla de programas
Mandos

Ropa, 67-68

Subdivisión del lavado
Etiquetas de mantenimiento
Prendas especiales
Tiempo de secado

Advertencias y sugerencias, 69

Seguridad general
Ahorro energético y respeto del medio ambiente

Cuidados y mantenimiento, 70

Interrupción de la alimentación eléctrica
Limpieza del filtro después de cada ciclo
Control del cesto después de cada ciclo
Vaciado del contenedor de recolección del agua después de cada ciclo
Limpieza del filtro de la Bomba de Calor
Limpieza de la secadora

Problemas y soluciones, 71

Asistencia Técnica, 72

Eliminación

Información importante

ES

Para el funcionamiento eficiente de la secadora de condensación es necesario respetar el esquema de mantenimiento ordinario indicado a continuación:

Filtro para la pelusa – ES NECESARIO quitar la pelusa que se deposita en el filtro al finalizar cada ciclo de secado.



Fase 1
Abrir la puerta de la portezuela secadora.

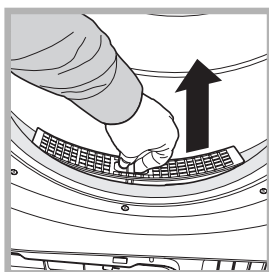

Fase 2
Extraer el filtro (utilizando dos dedos).

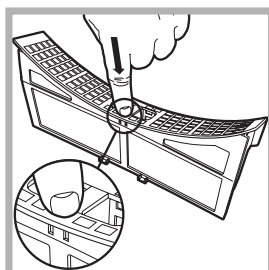

Fase 3
Abrir el filtro desbloqueando el gancho.

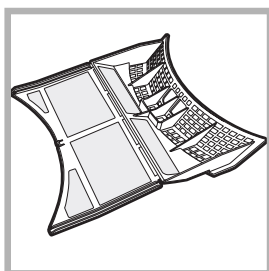

Fase 4
Quitar la pelusa de la superficie interna de la red del filtro.

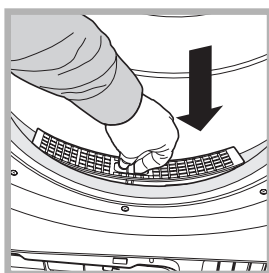

Fase 5
Volver a instalar el filtro – No activar nunca la secadora si el filtro no está colocado en su posición.

La falta de limpieza del filtro después de cada ciclo de secado influye sobre las prestaciones de secado de la máquina, la cual necesita más tiempo para secar y en consecuencia consume más electricidad durante el secado.

Contenedor para la recolección de agua – es necesario vaciar el contenedor para la recolección de agua después de cada ciclo de secado.

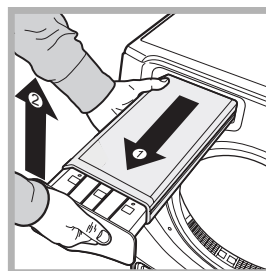

Fase 1
Tirar el contenedor de recolección del agua hacia fuera y extraerlo totalmente de la secadora.

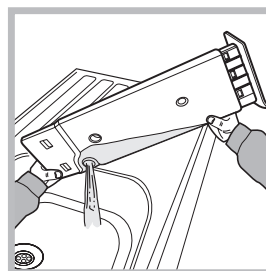

Fase 2
Vaciar toda el agua recogida en el contenedor.

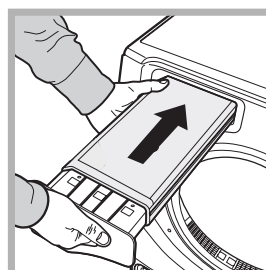

Fase 3
Volver a instalar el contenedor de recolección del agua asegurándose que esté introducido en su asiento.

Si el contenedor de recolección no se vacía, el agua podría ocasionar:

- Que se detenga el calentamiento de la máquina (por lo tanto la carga podría estar todavía húmeda al finalizar el ciclo de secado).
- Que el piloto "Vaciar agua" parpadee advirtiendo que el contenedor está lleno.

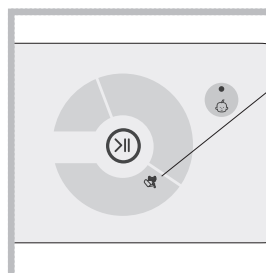

! El piloto Vaciar agua permanece encendido para recordar que el contenedor de agua debe vaciarse al comenzar el programa.

Carga del sistema de recolección de agua
Cuando la secadora es nueva, el contenedor de recolección de agua no recoge hasta que el sistema no se carga. Esta operación puede implicar 1 o 2 ciclos de secado. Una vez cargado, el sistema recoge agua en cada ciclo.

Filtro de la Bomba de Calor – Para un correcto funcionamiento, el filtro se debe limpiar cada cinco ciclos de secado; no obstante, para optimizar las prestaciones de secado y para obtener el menor consumo energético, le recomendamos limpiar el filtro al finalizar cada ciclo de secado.

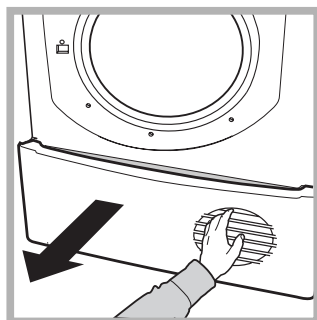

Fase 1
Abra la tapa de la Bomba de Calor
- Mantener la manija y tirar hacia fuera.

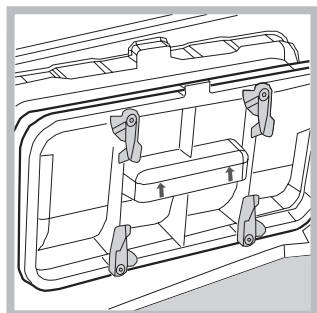

Fase 2
Extraiga la unidad del filtro girando las 4 grapas hasta la posición vertical y tirando hacia Ud. el filtro.
(Podrían haber quedado residuos de agua en el filtro, es normal).

! ATENCIÓN: la parte frontal de la bomba de calor está compuesta por delgadas placas metálicas. Cuando lo limpie, lo quite o vuelva a colocar la unidad filtrante para la limpieza, tenga cuidado de no dañarlo y de no cortarse.

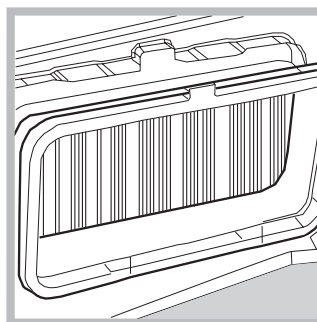

Fase 3
Si se produce una acumulación de pelusa en las placas del condensador, límpielo con cuidado utilizando un paño húmedo, una esponja o una aspiradora. No utilice los dedos.

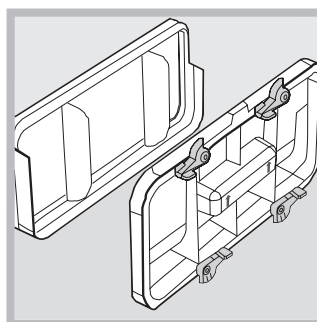

Fase 4
Separe las dos partes del filtro, elimine los depósitos de pelusa presentes en la parte interna de la red del filtro. Limpie la junta del filtro. Vuelva a ensamblar las dos partes.

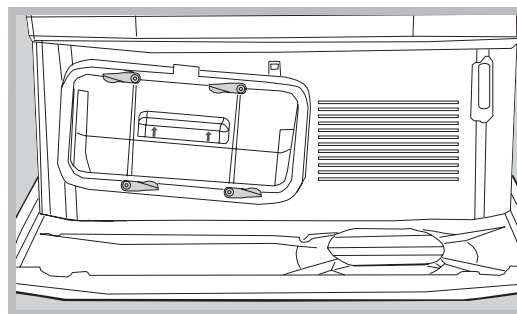

Fase 5
Vuelva a introducir el filtro – controle que la unidad esté completamente introducida y gire las 4 grapas llevándolas hasta la posición horizontal.

La falta de limpieza del Filtro de la Bomba de Calor disminuye la eficacia del secado y podría dañar su secadora. Para optimizar las prestaciones de secado, se aconseja limpiar el filtro de la Bomba de calor después de cada ciclo de secado.

Instalación

Dónde instalar la secadora

- Las llamas pueden averiar la secadora, la cual debe estar alejada de cocinas a gas, estufas, radiadores o placas de cocción.
- Para un rendimiento óptimo, la secadora se debe instalar a una temperatura ambiente entre los 20 y los 23 °C. No obstante, funcionará si la estancia se encuentra a una temperatura entre los 14 y los 30 °C.

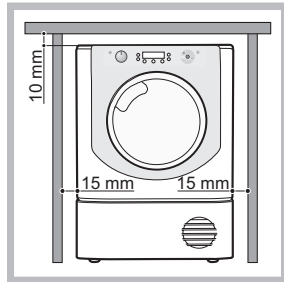

Si el electrodoméstico debe instalarse debajo de una encimera es necesario dejar un espacio de 10 mm entre el panel superior del electrodoméstico y los otros objetos dispuestos encima de la misma, y un espacio de 15 mm entre los lados del electrodoméstico y las paredes o las decoraciones dispuestas al costado del mismo. De este modo se garantiza una circulación de aire adecuada.

Aireación

- Cuando la secadora se activa debe haber una buena aireación. Asegurarse que se instale la secadora en un ambiente que no sea húmedo y esté dotado de la adecuada circulación de aire. El flujo de aire alrededor de la secadora es fundamental para permitir que se condense el agua producida durante el lavado; la secadora no funciona de forma correcta si se dispone en un espacio cerrado o dentro de un mueble.
- ! Si la secadora se utiliza en una habitación pequeña o fría es posible que se forme algo de condensación.
- ! No se aconseja instalar la secadora en un armario; el electrodoméstico nunca debe instalarse detrás de una puerta que se cierra con llave, una puerta corrediza o una puerta con los goznes en el lado opuesto a la puerta de la secadora.

Desagüe de agua

Si la máquina se coloca cerca de un tubo de desagüe es posible hacer salir el agua condensada directamente sin tener que utilizar el contenedor de recolección de agua. En este caso ya no es necesario vaciar el contenedor de recolección del agua después de cada ciclo.

Si la secadora se coloca encima o al costado de una lavadora, ambas pueden compartir la desagüe. Basta desconectar el tubo indicado en la figura A y conectarlo a la desagüe. Si la desagüe se encuentra más lejos que el largo del tubo, para alcanzarlo es posible comprar y conectar un tubo de diámetro idéntico y del largo necesario.

Para instalar el tubo nuevo basta cambiar el tubo presente como se indica en la figura B introduciéndolo en la misma posición.

! El desagüe debe estar a una altura menor de 1 metro respecto al fondo de la secadora.

! Después de instalar la secadora asegurarse que el tubo de desagüe no esté doblado ni torcido.

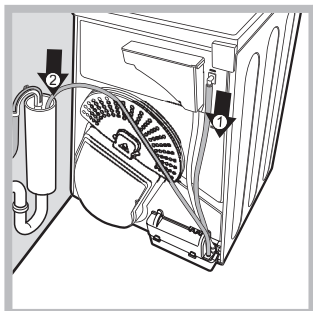

Fig. A

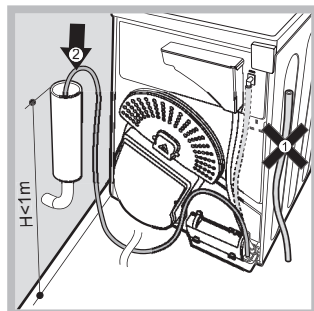

Fig. B

Conexión eléctrica

Antes de introducir el enchufe a la toma eléctrica comprobar lo siguiente:

- Asegurarse que las manos estén secas.
- La toma debe poseer una conexión a tierra.
- La toma debe ser capaz de tolerar la potencia máxima prevista por la máquina, indicada en la placa de los datos de ejercicio (ver descripción de la secadora).
- La tensión de alimentación debe estar comprendida entre los valores indicados en la placa de datos de funcionamiento (ver descripción de la secadora).
- La toma debe ser compatible con el tipo de enchufe de la secadora. Si no es así, sustituya la toma o el enchufe.

! No emplear prolongadores.

! La secadora no puede instalarse en ambientes externos, ni siquiera si están separados. En efecto, es posible que sea muy peligroso exponer este electrodoméstico a la lluvia o a las tormentas.

! Después de la instalación de la secadora el cable eléctrico y el enchufe deben quedar a mano.

! El cable eléctrico no debe doblarse ni aplastarse.

! Si el enchufe a cambiar está incorporado, se debe eliminar de forma segura. NUNCA dejarlo para que pueda ser conectado a una toma y provoque descargas eléctricas

! El cable eléctrico debe controlarse periódicamente y debe cambiarse empleando un cable específico para esta secadora que puede ser instalado por técnicos autorizados (ver asistencia). Los cables eléctricos nuevos o más largos son suministrados por los revendedores autorizados con un costo adicional.

! El fabricante declina cualquier responsabilidad si no cumple con estas reglas.

! Si existen dudas respecto a lo indicado, contactar un electricista cualificado.

Nivelación de la secadora

La secadora debe instalarse en una superficie plana para que funcione correctamente.

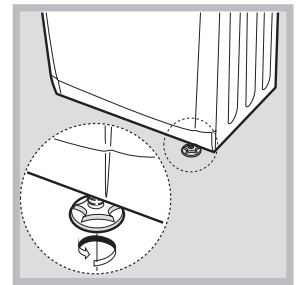
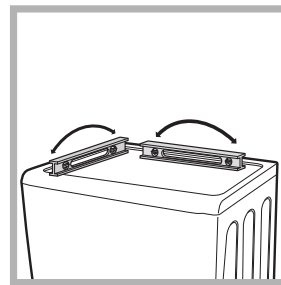

Una vez instalada la secadora en su posición definitiva, controle su nivelación de lado a lado y luego de adelante hacia atrás. Si la secadora no está en una superficie plana, regule las patas delanteras hacia arriba o hacia abajo hasta que se nivele.

Información preliminar

Una vez instalada la secadora, antes de ponerla en funcionamiento limpiar dentro del cesto y quitar la suciedad que puede haberse acumulado durante el transporte.

ATENCIÓN: antes de utilizar su secadora controle que permanezca en posición vertical durante 6 horas, como mínimo.

Descripción de la secadora

Apertura de la puerta

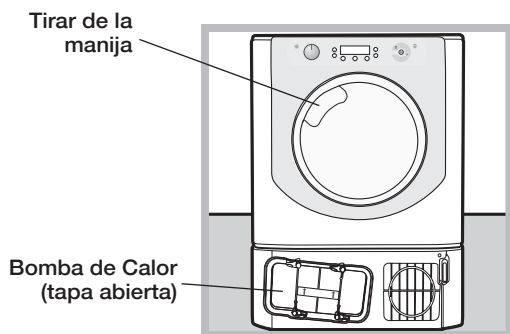

Características

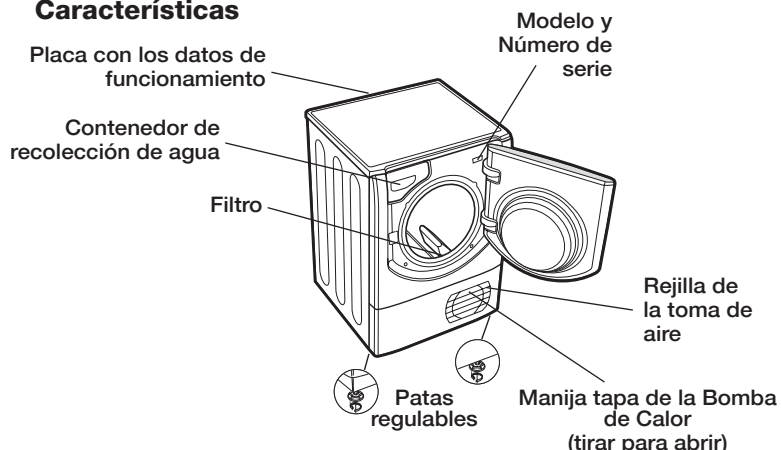

Panel de control

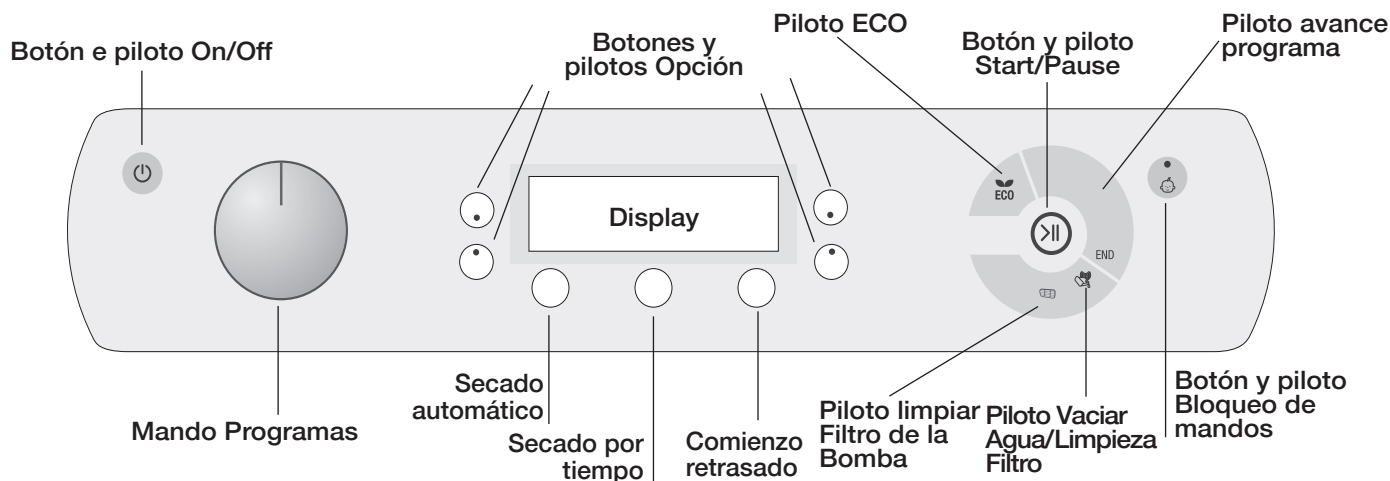

La secadora se apaga pulsando más de 3 segundos la tecla luminosa de On/Off (🔌). El piloto advierte que la secadora está en funcionamiento o está lista para elegir un programa.

El mando **Programas** permite fijar el programa: girar hasta que el piloto esté orientado hacia el programa deseado (ver *Puesta en marcha y programas*).

Los botones /pilotos **Opción** permiten elegir las opciones disponibles para el programa seleccionado. Los pilotos se encienden para señalar que la opción ha sido seleccionada (ver *Puesta en marcha y programas*).

El **Display** posee tres secciones: Secado automático= nivel de secado, Secado por tiempo= tiempo de secado y Tiempo residual /Arranque retrasado, cada uno con un botón de selección correspondiente (ver *Display*).

Botón **PUESTA EN START/PAUSE** con piloto de señalización >||: cuando el piloto verde centellea lentamente, presione el botón para que comience el programa. Cuando el ciclo ha arrancado, el piloto de señalización permanece siempre encendido. Para llevar el programa a pausa, presionar nuevamente el botón; el piloto cambia a color naranja y comienza de nuevo a centellear. Para iniciar el programa desde el punto en el cual se interrumpió, presionar nuevamente el botón (ver *puesta en marcha y programas*). Nota: La luz de Start/Pause parpadea en ámbar durante la fase de cuidado posterior de un programa. Al encenderse, los pilotos de avance del programa señalan los estados del programa en curso (ver *puesta en marcha y programas*).

El piloto **Vaciar agua "H2O"** señala que es necesario vaciar el contenedor de recolección de agua. El piloto se apaga durante algunos segundos después de volver a colocar el contenedor de recolección del agua vacío; para que esto suceda la secadora debe estar en funcionamiento (ver *Mandos*).

Nota: si el contenedor de recolección de agua está lleno, en el display se muestra "H2O" y el piloto 🚰 centellea, la resistencia es desactivada y las prendas no se secan.

El piloto 🧼 **Vaciar Agua/Limpieza Filtro** antes de cada programa recuerda que es fundamental limpiar el filtro y vaciar el contenedor siempre antes de utilizar la secadora (ver *Cuidado y mantenimiento*).

El piloto 🗑️ **limpiar Filtro de la Bomba** indica que es necesario limpiar el filtro en intervalos de tiempo regulares (ver *Cuidado y mantenimiento*).

Botón/piloto 🚫 **Bloqueo de mandos**. Tener presionado este botón después de elegir el programa y las opciones deseadas. De este modo no es posible modificar las programaciones prefijadas. Cuando el piloto está encendido, los demás botones y el mando de los programas son desactivados. Para desactivar el bloqueo mantener presionado el botón; el piloto se apagará.

Piloto ECO: este piloto está encendido cuando se eligen las opciones de ahorro energético (ver *mandos*).

El display posee tres secciones, cada una con su respectivo botón.

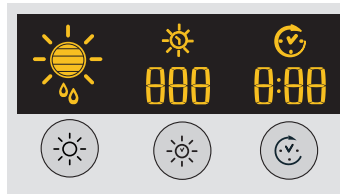

Secado automático

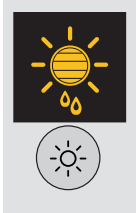

Después de elegir un programa dotado con la opción secado automático, presionar varias veces el botón hasta que aparece el nivel de secado automático deseado. Si la opción de secado automático no se encuentra disponible, la pantalla centellea y se emiten tres señales acústicas.

! Algunos programas de secado no son compatibles con los niveles de secado automático.

Niveles de secado disponibles

- Húmedo:** el nivel más delicado que hace que las prendas no goteen. El nivel perfecto después del lavado a mano para colgar las prendas si no se desea secarlas completamente en secadora.
- Para Plancha:** un secado muy delicado. Útil para las prendas que se van a planchar después del secado.
- Colgar plus:** el nivel de secado para colgar prendas delicadas (por ejemplo, cortinas).
- Para Colgar:** el nivel de secado para colgar las prendas.
- Ligero:** ideal para doblar y guardar las prendas directamente en el armario.
- Armario:** las prendas están completamente secas y listas para doblar y colocar en el ropero.
- Extra seco:** utilizado para prendas que se van a lucir inmediatamente después que ha finalizado el ciclo.

Secado por tiempo

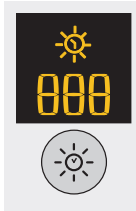

Después de seleccionar un programa con una opción de secado por tiempo, para introducir el tiempo de secado presionar el botón A tiempo. Con cada presión de este botón en la pantalla aparece la duración de secado elegida (ver puesta en marcha y programas). Con cada presión se reduce el tiempo programado **220, 180, 150, 120, 90, 60, 40** cíclicamente. Si la opción de secado por tiempo no se encuentra disponible, la pantalla centellea y se emiten tres señales acústicas. El tiempo seleccionado permanece en pantalla una vez comenzado el programa y se puede cambiar durante la ejecución del programa.

! Es posible elegir el nivel de secado automático o bien el tiempo de secado.

Comienzo retrasado



Después de seleccionar un programa con opción de comienzo retrasado se puede elegir el tiempo de comienzo retrasado.

Con cada presión del botón de Comienzo retrasado aumenta la programación de retraso con incrementos de 1 hora, desde "1h" a "24h", por lo tanto "OFF" y después de cinco segundos el retraso se borra.

Para los retrasos de 10 horas o superiores en el display aparece la cuenta atrás del tiempo en horas hasta 10 horas, "9:59" posteriormente la cuenta atrás en minutos. Para los retrasos de 9 horas o inferiores, en la pantalla aparecen horas y minutos, por lo tanto la cuenta atrás en minutos por el total del retraso.

Después de pulsar la tecla de Start/Pause >||, es posible cambiar o borrar el tiempo de retardo.

Cuando el período de retraso finaliza, el símbolo se apaga y aparece el **Tiempo residual**.

Si se ha seleccionado un secado por tiempo, durante la programación en la pantalla aparece el tiempo de secado sólo en el display del secado por tiempo central. Una vez que se ha presionado el botón de arranque se enciende el display del tiempo de la máquina, donde es posible ver la cuenta atrás de la duración del programa.

Tiempo residual

Si el icono de retraso se apaga, el tiempo visualizado es el **Tiempo residual** del programa en funcionamiento.

Cuando se seleccionan programas por tiempo, el tiempo visualizado durante el ciclo es el tiempo residual efectivo.

Cuando se selecciona un programa automático, el tiempo visualizado es una estimación del tiempo residual.

Cuando se selecciona el programa en la pantalla aparece el tiempo necesario para secar una carga completa, después de aprox. 10 minutos el dispositivo de control calcula una estimación más precisa del tiempo de ciclo.

El tiempo residual se visualiza en horas y minutos y la cuenta atrás se modifica de minuto en minuto.





Los dos puntos entre las horas y los minutos visualizados en el display centellean para mostrar que la cuenta atrás está en funcionamiento.

En la pantalla aparecen también posibles problemas de la secadora; en este caso en la pantalla aparece una F seguida de un código de error y los cuatro pilotos de opción y el piloto de pausa centillean con color naranja (ver *problemas y soluciones*).

Puesta en marcha y Programas

ES

Selección del programa

1. Introducir el enchufe de la secadora en la toma de alimentación eléctrica.
 2. Seleccionar en función del tipo de ropa (*ver Ropa*).
 3. Abrir la puerta y asegurarse que el filtro esté limpio y en posición y que el contenedor de recolección de agua esté vacío y posicionado correctamente (*ver mantenimiento*).
 4. Cargar la máquina teniendo cuidado que ninguna prenda se interponga entre la puerta y la guarnición. Cerrar la puerta.
 5. Si el piloto On/Off no se enciende presionar el botón respectivo .
 6. Presionar el botón de selección programas correspondiente al tipo de tejido a secar, controlando en la tabla de programas (*ver programas*) y las indicaciones para cada tipo de tejido (*ver ropa*).
 7. Si se encuentra disponible elegir las opciones de secado automático  o de secado por tiempo  presionando el respectivo botón hasta alcanzar el nivel o el tiempo deseado. **!** Para mayor información consultar la tabla de programas.
 8. Si es necesario programar el tiempo de retraso y las otras opciones (*ver display*).
 9. Si se desea que el señalador sonoro se encienda al finalizar el programa, presionar el pulsador ALARMA .
- Nota:** si ha seleccionado la opción Antiarrugas, esta opción no está disponible.
10. Para comenzar presionar el botón START . En la pantalla aparece el tiempo residual estimado. Durante el programa de secado es posible controlar el lavado y sacar las prendas que

se han secado dejando que las otras continúen. Después de cerrar la puerta, presionar START para poner de nuevo en funcionamiento la máquina.

Si abre la puerta para controlar el estado de secado de las prendas, se alargarán los ciclos de secado porque el compresor del condensador esperará 5 minutos para volver a arrancar después que haya cerrado la puerta y accionado el botón start (*ver "Mandos"*).

11. Durante los últimos minutos de los programas de secado antes de finalizar el programa comienza la fase final de SECADO EN FRÍO  (los tejidos son enfriados); es necesario dejar siempre que acabe esta fase.

12. Al finalizar el programa, suena 3 veces una señal acústica y la pantalla indica END (Nota: si se ha seleccionado la opción ALARMA, la señal sonará 3 veces cada 30 segundos durante 5 minutos). Abrir la puerta, sacar la ropa, limpiar el filtro y colocarlo en su asiento. Vaciar el contenedor de recolección de agua y volverlo a colocar en posición (*ver Mantenimiento*).

Si se ha seleccionado la opción Antiarrugas  y no se quita la ropa inmediatamente, las prendas se hacen girar cada tanto durante 10 horas hasta que se abre la puerta.

13. Desconectar la secadora de la red eléctrica.

Modalidad de stand by

Esta secadora está en conformidad con las nuevas normativas vinculadas al ahorro energético. Está dotada de un sistema de auto-apagado (stand by) que, en caso de no funcionamiento, se activa pasados aproximadamente 30 minutos. Pulsar y mantener pulsada la tecla ON/OFF hasta que la secadora se reactive.

Programas especiales

Programa Plancha Fácil

Plancha fácil es un programa breve de 10 minutos (8 minutos de calentamiento seguidos por 2 minutos de secado en frío) que infla las fibras de los tejidos que permanecen en la posición por un prolongado período de tiempo. El ciclo estira las fibras de las prendas facilitando el planchado y el doblado.

! Plancha fácil no es un programa de secado y no se utiliza con prendas aún mojadas.

Los resultados óptimos:

1. No cargar el cesto por encima de su capacidad máxima. Los siguientes valores se refieren al peso de las prendas secas:

Tejido	Máx.
Algodón y mezcla algodón	2,5 kg
Sintéticos	2
Vaqueros	2

2. Vaciar la secadora enseguida después de finalizar el programa; colgar, doblar o planchar las prendas y luego colocarlas en el armario. Si esto no fuese posible repetir el programa.

El efecto producido por Plancha fácil cambia de un tejido a otro. Los mejores efectos se obtienen sobre tejidos tradicionales como algodón y mezcla algodón, mientras son menos evidentes en fibras acrílicas y materiales como el Tencel®.

Programa Lana

- Esto es un programa dedicado a las prendas que soportan el secado en tambor marcados con el símbolo .
 - Puede utilizarse para cargas de hasta 1 kg (aprox. 3 jerseys).
 - Se aconseja dar vuelta las prendas antes del secado.
 - Las cargas secadas con este programa en general están listas para vestir, pero en algunas prendas más gruesas los bordes podrían estar levemente húmedos. Dejarlas secar naturalmente ya que otro proceso de secado podría dañar las prendas.
- !** A diferencia de otros materiales, el encogido de la lana es irreversible, es decir la prenda no vuelve al tamaño y forma originales.
- !** Este programa no se aconseja para prendas acrílicas.

Vaqueros

- Este programa se dedica a los Vaqueros de algodón denim. Antes de secar los Vaqueros dar vueltas los bolsillos delanteros.
 - Puede utilizarse para cargas de hasta 3 kg (aprox. 4 pares).
 - También puede usarse en otras prendas realizadas con el mismo material como chaquetas.
 - La duración de este programa dependerá del volumen de carga, del nivel de secado seleccionado y de la velocidad de rotación de la lavadora.
 - Las cargas secas que utilizan este programa en general están listas para ser usadas; los bordes o las costuras podrían estar ligeramente húmedos. En este caso dar vuelta los Vaqueros y reactivar el programa un período corto.
 - Utilizar este ciclo sólo para cargas de algodón 100%, no mezclar prendas de colores oscuros y claros. No utilizar este programa para prendas con bordados y accesorios (prendedores...); dar vuelta los bolsillos.
- !** No se aconseja usar este programa si los Vaqueros están dotados de elásticos aplicados en la cintura o con bordados.

Programas especiales

Programas para Camisas

Camisas - Secado intensivo

- Este programa está dedicado a las camisas de algodón.
- Puede utilizarse para cargas de hasta 3 kg (aprox. 12 camisas).
- La duración de este programa dependerá del volumen de carga, del nivel de secado seleccionado y de la velocidad de rotación de la lavadora.
- Las cargas secas que utilizan este programa en general están listas para ser usadas; los bordes o las costuras podrían estar ligeramente húmedos. En este caso dar vuelta las camisas y reactivar el programa un período corto.

Camisas - Secado normal

- Este programa se dedica a las camisas realizadas de materiales sintéticos o de materiales mezcla natural y sintético como poliéster y algodón.
- Puede utilizarse para cargas de hasta 3 kg (aprox. 12 camisas).
- La duración de este programa dependerá del volumen de carga, del nivel de secado seleccionado y de la velocidad de rotación de la lavadora.
- Las cargas secas que utilizan este programa en general están listas para ser usadas; los bordes o las costuras podrían estar ligeramente húmedos. En este caso dar vuelta las camisas y reactivar el programa un período corto.

Seda

- Este es el programa para el secado de seda delicada.
- Para ser usado con cargas de hasta 0,5 kg.
- La duración de este programa dependerá del volumen de carga, del nivel de secado seleccionado y de la velocidad de rotación de la lavadora.
- Las cargas secadas con este programa en general están listas para usar, pero en algunas prendas más gruesas los bordes podrían estar levemente húmedos. En este caso intentar sacar la carga, abrir las prendas y reactivar el programa un período corto.
- Sólo para las prendas con etiqueta para secado de tambor.

Programas para Anorak

- ! Con este programa prestar atención para no secar artículos dañados ya que el acolchado podría atascar el filtro y el conducto del aire con el consiguiente peligro de incendio.
- Debe emplearse sólo para Anorak de una plaza; no se adapta para Anorak de dos plazas o más grandes.
- Las cargas secadas utilizando este programa están en general listas para el uso, pero pueden estar ligeramente húmedas en algunos puntos. En este caso sacar la carga, abrir las prendas, sacudirlas y reactivar el programa un período corto.
- Se adapta para chaquetas acolchadas.

Anorak - Secado intensivo

- Este es el programa para el secado de Anorak con bolsa de algodón y relleno de plumón.
- La duración de este programa dependerá del volumen de carga y de la velocidad de rotación de la lavadora.
- Sólo para Anorak o prendas con etiqueta que especifica la idoneidad para el secado (TD) con bolsa de algodón y relleno de plumón o pluma, no adecuado para materiales sintéticos.

Anorak - Secado normal

- Este es el programa para el secado de Anorak rellenos con materiales sintéticos.
- La duración de este programa dependerá del volumen de carga y de la velocidad de rotación de la lavadora.
- Sólo para Anorak o prendas con etiqueta TD. Algunas chaquetas sintéticas pueden contener materiales inflamables: comprobar que la etiqueta de la prenda indique que es idónea para el secado.

Baby

- Este programa sirve para secar las prendas y la ropa de las cunas de los neonatos (algodón y felpilla) y para secar prendas delicadas, como las acrílicas.
- No secar artículos como baberos o braguitas cubre pañales con revestimiento de plástico.
- Para ser usado con cargas de hasta 2 kg.
- La duración de este programa dependerá del volumen de carga, del nivel de secado seleccionado y de la velocidad de rotación de la lavadora.
- Las cargas secadas con este programa en general están listas para usar, pero en algunas prendas más gruesas los bordes podrían estar levemente húmedos. En este caso dar vuelta las prendas y reactivar el programa un período corto.

7 Días

- Este programa se utiliza para las sábanas o las toallas de algodón.
- Para ser usado con cargas de hasta 9 kg.
- La duración de este programa dependerá del volumen de carga, del nivel de secado seleccionado y de la velocidad de rotación de la lavadora.
- Las cargas secadas con este programa están listas para ser usadas, pero los bordes o las costuras podrían presentarse levemente húmedos, en especial si se trata de prendas de gran tamaño. En este caso, extender las prendas y lanzar nuevamente el programa por un período más breve.

Refrescar

Gracias a un flujo de aire fresco, el oxígeno penetra en las fibras y elimina de las prendas los olores desagradables como los del humo de cigarrillo, de frituras o de smog. Con este programa breve es posible refrescar las prendas en sólo 20 minutos

! El programa para airear las prendas no ha sido pensado para secarlas: por lo tanto no utilizarlo con las prendas mojadas.

- Si bien se puede emplear con cargas de diferente tamaño (hasta 9 kg) es especialmente eficaz con cargas de tamaño reducido. Programa de 20 minutos para airear las prendas con aire fresco. Se puede utilizar también para refrescar prendas de vestir calientes.

Anti Alergias

- El nuevo ciclo Anti Alergias es un tratamiento utilizado para disminuir al mínimo o eliminar los ácaros del polvo doméstico o el polen de la ropa, manteniendo una temperatura muy alta (70°C) por un tiempo prolongado (80 minutos). Durante el proceso de secado, los ácaros son destruidos por las altas temperaturas y por el bajo contenido de humedad del ambiente.

Carga: 9 Kg (carga mojada) - Carga: 4 Kg (carga seca). Nivel de secado: sólo Armario.

Secado Rápido

- El tiempo de secado para pequeñas cargas es muy bajo, con un gran ahorro de tiempo para el algodón, de hasta el 53% (con opción – Secado Intensivo) y del 50% para las fibras sintéticas (con opción – Secado Normal).

Carga: 1 Kg. Nivel de secado: sólo Armario.

Ropa Deporte

- Este programa es ideal para secar los tejidos repelentes al agua y las chaquetas sport (por ej. Gore-tex, poliéster, nylon). El secado de la prenda después del ciclo de lavado tiene un efecto benéfico debido a que reactiva el tratamiento repelente el agua de la prenda.

Para ser usado con cargas de hasta 2 kg. La duración de este programa dependerá del volumen de carga, del nivel de secado seleccionado y de la velocidad de rotación de la lavadora. Nivel de secado: sólo Armario.

Heat & Enjoy

- El ciclo Heat & Enjoy ayuda a calentar las toallas y los albornoces para lograr una placentera sensación de calor después de un baño. Sirve también para calentar las prendas que se van a utilizar en invierno.

El ciclo calienta las prendas a 37°C (temperatura del cuerpo) y mantiene esa temperatura hasta que el usuario interrumpe el ciclo.

Carga: 3 Kg.

¡Nota: Durante este programa un  icono gira en el display hasta que se alcanza la temperatura fijada, en ese punto el icono de nivel de secado parpadea.































































































































Ropa Oscura























Este programa ayuda a mantener el color de las prendas oscuras controlando la velocidad del motor y la rotación del tambor y manteniendo la menor temperatura de secado.

- Puede utilizarse para cargas de hasta 3 kg de algodones y jeans.
- La duración de este programa dependerá del volumen de carga, del nivel de secado seleccionado y de la velocidad de rotación de la lavadora.

Tabla de programas















! Si el piloto On/Off no se enciende presionar el botón respectivo  y elegir el programa.

Programa	Función	Programación	Notas/Opciones disponibles
 Plancha Fácil	Programa corto (aprox. 10 minutos) que suaviza las fibras de las prendas facilitando su planchado.	<ol style="list-style-type: none"> 1. Coloque el mando PROGRAMAS en . 2. Seleccione la opción Alarma si se requiere. 3. Pulse el botón de puesta en start/pause . 	No es un programa de secado (<i>ver la página anterior</i>). Opciones disponibles Alarma  .
 Refrescar	Programa de 20 min que airea las prendas con aire fresco	<ol style="list-style-type: none"> 1. Coloque el mando PROGRAMAS en . 2. Seleccione la opción Alarma si se requiere. 3. Pulse el botón de puesta en start/pause . 	Alarma  .
 Algodón	Seca las prendas de algodón. Nota: Carga máx. 6 kg (con Baja Temperatura)	<ol style="list-style-type: none"> 1. Coloque el mando PROGRAMAS en . 2. Elija Secado automático  o Secado con tiempo  (<i>ver la página siguiente</i>). 3. Seleccione las posibles opciones requeridas. 4. Pulse el botón de puesta en start/pause . 	Alarma  o Antiarrugas  . Comienzo retrasado  . Alta Temperatura  . Anti pelusa  . Opción secado automático: Húmedo  , Para Plancha  , Colgar Plus  , Para Colgar  , Ligero  , Armario  , Extra seco  .
 Camisas	Seca las camisas.	<ol style="list-style-type: none"> 1. Coloque el mando PROGRAMAS en . 2. Elija Secado automático  o Secado con tiempo  (<i>ver la página siguiente</i>). 3. Seleccione las posibles opciones requeridas. 4. Pulse el botón de puesta en start/pause . 	Alarma  o Antiarrugas  . Comienzo retrasado  . Alta Temperatura  . Anti pelusa  . Opción secado automático: Húmedo  , Para Plancha  , Colgar Plus  , Para Colgar  , Ligero  , Armario  .
 Vaqueros	Seca las prendas de Vaqueros.	<ol style="list-style-type: none"> 1. Coloque el mando PROGRAMAS en . 2. Elija Secado automático  (<i>ver la página siguiente</i>). 3. Seleccione las posibles opciones requeridas. 4. Pulse el botón de puesta en start/pause . 	Alarma  o Antiarrugas  . Comienzo retrasado  . Opción secado automático: Húmedo  , Para Plancha  , Colgar Plus  , Para Colgar  , Ligero  , Armario  , Extra seco  .
 Sintético	Seca las prendas sintéticas.	<ol style="list-style-type: none"> 1. Coloque el mando PROGRAMAS en . 2. Elija Secado automático  o Secado con tiempo  (<i>ver la página siguiente</i>). 3. Seleccione las posibles opciones requeridas. 4. Pulse el botón de puesta en start/pause . 	Alarma  o Antiarrugas  . Comienzo retrasado  . Opción secado automático: Húmedo  , Para Plancha  , Colgar Plus  , Para Colgar  , Ligero  , Armario  .
 7 Días	Seca sábanas y toallas.	<ol style="list-style-type: none"> 1. Coloque el mando PROGRAMAS en . 2. Elija Secado automático  (<i>ver la página siguiente</i>). 3. Seleccione las posibles opciones requeridas. 4. Pulse el botón de puesta en start/pause . 	Alarma  o Antiarrugas  . Comienzo retrasado  . Anti pelusa  . Opción secado automático: Húmedo  , Para Plancha  , Colgar Plus  , Para Colgar  , Ligero  , Armario  , Extra seco  . (Se aconseja utilizar el nivel de Secado "Doblar").
 Anorak	Seca los Anorak.	<ol style="list-style-type: none"> 1. Coloque el mando PROGRAMAS en . 2. Seleccione las posibles opciones requeridas. 3. Pulse el botón de puesta en start/pause . 	Alarma  o Antiarrugas  . Comienzo retrasado  . Alta Temperatura  .
 Lana	Seca las prendas de lana.	<ol style="list-style-type: none"> 1. Coloque el mando PROGRAMAS en . 2. Seleccione las posibles opciones requeridas. 3. Pulse el botón de puesta en start/pause . 	Alarma  .
 Seda	Seca las prendas de seda.	<ol style="list-style-type: none"> 1. Coloque el mando PROGRAMAS en . 2. Elija Secado automático  (<i>ver la página siguiente</i>). 3. Seleccione las posibles opciones requeridas. 4. Pulse el botón de puesta en start/pause . 	Alarma  . Opción secado automático: Húmedo  , Para Plancha  , Colgar Plus  , Para Colgar  , Ligero  , Armario  . (Se aconseja utilizar el nivel de Secado "Doblar").
 Baby	Seca las prendas de neonatos a baja temperatura	<ol style="list-style-type: none"> 1. Coloque el mando PROGRAMAS en . 2. Elija Secado automático  o Secado con tiempo  (<i>ver la página siguiente</i>). 3. Seleccione las posibles opciones requeridas. 4. Pulse el botón de puesta en start/pause . 	Alarma  o Antiarrugas  . Comienzo retrasado  . Opción secado automático: Húmedo  , Para Plancha  , Colgar Plus  , Para Colgar  , Ligero  , Armario  . (Se aconseja utilizar el nivel de Secado "Doblar").
 Anti Alergias	Tratamiento Antialérgico para las prendas de algodón.	<ol style="list-style-type: none"> 1. Coloque el mando PROGRAMAS en . 2. Seleccione las posibles opciones requeridas. 3. Pulse el botón de puesta en start/pause . 	Alarma  o Antiarrugas  . Comienzo retrasado  .

Programa	Función	Programación	Notas/Opciones disponibles
 Ropa Oscura	Seca prendas de colores oscuros.	<ol style="list-style-type: none"> 1. Coloque el mando PROGRAMAS en . 2. Seleccione las posibles opciones requeridas. 3. Pulse el botón de puesta en marcha/pausa > . 	Alarma  . Comienzo retrasado  . Opción secado automático: Húmedo  , Para Plancha  , Colgar Plus  , Para Colgar  , Ligero  , Armario  . (Se aconseja utilizar el nivel de Secado "Doblar").
 Secado Rápido	Seca las prendas de algodón o fibras sintéticas más rápidamente.	<ol style="list-style-type: none"> 1. Coloque el mando PROGRAMAS en . 2. Seleccione las posibles opciones requeridas. 3. Pulse el botón de puesta en marcha/pausa > . 	Alarma  o Antiarrugas  . Comienzo retrasado  . Alta Temperatura  .
 Ropa Deporte	Seca las prendas deportivas.	<ol style="list-style-type: none"> 1. Coloque el mando PROGRAMAS en . 2. Seleccione las posibles opciones requeridas. 3. Pulse el botón de puesta en marcha/pausa > . 	Alarma  o Antiarrugas  . Comienzo retrasado  .
 Heat & Enjoy	Calienta toallas y albornoces.	<ol style="list-style-type: none"> 1. Coloque el mando PROGRAMAS en . 2. Seleccione las posibles opciones requeridas. 3. Pulse el botón de puesta en marcha/pausa > . 	-

Secado automático y Secado por tiempo .

Antes de seleccionar un programa (ver la tabla de programas).

Programa	Función	Programación	Notas/Opciones disponibles
Secado automático	Si es posible usar siempre el secado automático para las prendas ya que asegura los mejores resultados de secado. La temperatura programada depende del programar (opción materiales) seleccionado	<ol style="list-style-type: none"> 1. Presionar varias veces el botón de Secado automático hasta que en el display aparece la selección deseada. Cada presión avanza , , ,  y luego se repite. ! Algunos programas automáticos no poseen las 7 opciones de los niveles de secado 2. Seleccionar posibles opciones requeridas. 3. Presionar el botón de puesta en start > . 	Opciones disponibles Alarma  o Antiarrugas  . Comienzo retrasado  . Alta Temperatura  . Anti pelusa  . Consultar los tiempos de secado sugeridos (ver ropa). Los últimos minutos de estos programas están dedicados a la fase de secado en frío  .
Secado por tiempo (220, 180, 150, 120, 90, 60 o 40 minutos)	Si se desea establecer el tiempo de secado utilizar siempre la función de secado por tiempo. La temperatura programada depende del programar (opción materiales) seleccionado Utilizar a baja temperatura para los acrílicos y los materiales delicados.	<ol style="list-style-type: none"> 1. Presionar varias veces el botón A tiempo hasta que en el display aparece la selección deseada. Cada presión reduce el tiempo de 220, 180, 150, 120, 90, 60 a 40 y por lo tanto se repite. <ul style="list-style-type: none"> • Los delicados prevén un tiempo máximo de 180. 2. Seleccionar posibles opciones requeridas. 3. Presionar el botón de puesta en start > . 	Opciones disponibles Alarma  o Antiarrugas  . Comienzo retrasado  . Alta Temperatura  . Consultar los tiempos de secado sugeridos (ver ropa). Los últimos minutos de estos programas están dedicados a la fase de secado en frío  .

! Para conseguir mejores prestaciones no abrir la puerta antes de que finalice el ciclo.

Mandos

• Mandos de los programas

! Atención: si después de haber presionado el botón de encendido, la posición del mando de programas se cambia, la nueva posición **NON** modifica el programa seleccionado. Para modificar el programa presionar el pulsador Start/Pause >II para poner en pausa el programa (el piloto centellea con color amarillo), elegir el programa nuevo y las relativas opciones; el piloto comienza a centellear con color verde. Presionar el botón Start/Pause >II y comienza el nuevo programa.

• Botones y pilotos Opción

Estos botones se utilizan para personalizar el programa seleccionado en función de sus necesidades. No todas las opciones se encuentran disponibles para todos los programas (ver *Puesta en marcha y programas*). Si una opción no se encuentra disponible y se presiona el botón, el señalador sonoro emite tres sonidos. Si la opción se encuentra disponible se emite una única señal acústica y el piloto de la opción al lado del botón se ilumina para confirmar que la opción ha sido seleccionada.

• Piloto ECO

Este piloto se enciende cuando se eligen opciones de programación que utilizan una cantidad de energía inferior. Ejemplos: si se elige un programa automático o se emplea una programación de secado por tiempo más breve de aquella prefijada. Este piloto no indica que ha sido elegida la programación energética ideal, sino exclusivamente que las opciones seleccionadas emplean menor cantidad de energía.

• Piloto de avance

 Secado,  Secado en frío, END

Los pilotos de avance muestran el estado del programa. En cada fase del programa se enciende el piloto correspondiente.

• Comienzo retrasado

El comienzo de algunos programas (ver *Puesta en marcha y programas*) puede retrasarse hasta 24 horas (ver Display). Antes de programar un comienzo retrasado asegurarse que el contenedor de recolección de agua esté vacío y que el filtro esté limpio.

• Anti Pelusa

Reduciendo la acción mecánica durante la etapa de secado final, la cantidad de hilas y pelusa producida se reduce considerablemente, protegiendo las fibras de las prendas.

Nota: Programa Camisas; si ha seleccionado la opción temperatura baja, esta opción no está disponible

• Alarma

Al finalizar el ciclo de secado, se activa una alarma sonora que indica que el programa ha finalizado y que ya se puede extraer la ropa de la secadora.

Nota: si ha seleccionado la opción Antiarrugas, esta opción no está disponible.



• Antiarrugas

Si se ha seleccionado el inicio retardado y también la opción Antiarrugas, durante el período de espera la ropa se hace girar cada tanto dentro del cesto para impedir la formación de arrugas. Al finalizar los ciclos de secado y enfriamiento, si no es posible extraer inmediatamente la carga de la secadora, la ropa se hace girar cada tanto para impedir la formación de arrugas. La luz **END** permanece encendida durante esta fase al finalizar el ciclo y la luz de Start/Pause parpadea en ámbar. **Nota:** si ha seleccionado la opción Alarma, esta opción no está disponible.

• Alta Temperatura

Si se ha seleccionado un tiempo de secado, pulsando este botón se selecciona el secado intensivo y se enciende el piloto que está sobre el botón.

• Piloto Vaciar Agua Limpieza Filtro "H2O"

(Si la secadora se ha conectado a una tuberías de descarga es posible ignorar el piloto  referido al contenedor de recolección del agua, ya que no es necesario vaciarlo). Cuando el indicador  está encendido (pero no centellea) recuerda que es necesario vaciar el contenedor de recolección de agua. Si el contenedor de recolección de agua se llena durante el programa, el calentador se apaga y la secadora inicia una fase de Secado en frío; por lo tanto, el piloto centellea y se emiten señales sonoras. Es necesario vaciar el contenedor y volver a poner en marcha la secadora, de lo contrario las prendas no se secan. Después de descargar la secadora el piloto demora algunos segundos en apagarse. Para evitar este procedimiento vaciar siempre el contenedor de recolección de agua cada vez que se utiliza la secadora (ver *mantenimiento*).

! Tener presente que, si la secadora se ha conectado a una tubería de descarga, es necesario limpiar SIEMPRE el filtro.

• Apertura de la puerta

Abriendo la puerta (o presionando el botón Start/Pause) durante el funcionamiento de un programa, la secadora se detiene y se presentan las siguientes situaciones.

Nota: La luz de Start/Pause parpadea en ámbar durante la fase de cuidado posterior de un programa.

- En el comienzo retrasado el retraso sigue contándose. Es necesario presionar el botón de puesta en marcha para recomenzar el programa de comienzo retrasado. Uno de los pilotos de los retrasos centellea indicando la programación de retraso corriente.
- Es necesario presionar el botón de puesta en marcha para recomenzar el programa. Los pilotos de avance cambian para mostrar el estado actual y el piloto Start/Pause deja de centellear y cambia a color verde.
- Durante la fase antiarrugas post secado, el programa finaliza. Presionando el botón Start/Pause recomienza un programa nuevo desde el principio.
- Al cambiar el pomo Programas se selecciona un programa nuevo y el piloto Start/Pause centellea de color verde. Se puede utilizar este procedimiento para seleccionar el programa Secado en frío  para enfriar las prendas si se considera que ya están bien secas. Presionar el botón de arranque para poner en marcha el programa nuevo.

Protección del sistema Bomba de Calor

El sistema de bomba de calor funciona a través de un compresor que posee una protección que interviene si se abre la puerta, o si se produce una imprevista interrupción de corriente. Esta protección impedirá un nuevo arranque del compresor hasta 5 minutos después que se haya cerrado la puerta o que se haya reanudado el ciclo.

• Nota:

En caso de corte de suministro eléctrico, apagar el aparato y desconectar la clavija. Al reanudarse el suministro eléctrico, pulsar y mantener pulsada la tecla ON/OFF hasta que la secadora se reactive, y luego pulsar Start/Pause.

Ropa

Subdivisión de la ropa

- Controlar los símbolos de la etiqueta de las diferentes prendas para comprobar si las prendas pueden someterse a un secado en tambor.
- Dividir la ropa a lavar en función del tipo de tejido.
- Vaciar los bolsillos y controlar los botones
- Cerrar las cremalleras y los ganchos y atar los cintos y lazos sin ajustar.
- Estrujar las prendas para eliminar la mayor cantidad de agua posible.

! No cargar la secadora con prendas completamente empapadas de agua.

Máximas dimensiones de carga

No cargar el cesto por encima de su capacidad máxima. Los siguientes valores se refieren al peso de las prendas secas:

Fibras naturales: máximo 9 kg

Fibras sintéticas: máximo 3 kg

! Para evitar una disminución de las prestaciones de la secadora, no sobrecargarla.

Carga tipo

Nota: 1 kg = 1000 g

Prendas		
Camiseta	Algodón	150 g
	Otro	100 g
Vestido	Algodón	500 g
	Otro	350 g
Vaqueros		700 g
10 pañales		1.000 g
Camisa	Algodón	300 g
	Otro	200 g
T-shirt		125 g

Ropa de casa		
Funda edredón (matrimonial)	Algodón	1.500 g
	Otro	1.000 g
Toalla grande		700 g
Toalla pequeña		250 g
Mantel de té		100 g
Toalla de baño		700 g
Toalla		350 g
Sábana matrimonial		500 g
Sábana simple		350 g

Cuando se mezclan prendas de tejido sintético con prendas de algodón, éstas últimas podrían estar todavía húmedas al finalizar el ciclo de secado. En este caso, se puede lanzar un ciclo de secado breve.

Etiquetas de mantenimiento

Controlar las etiquetas de las prendas, en especial cuando se introducen por primera vez en la secadora. A continuación se reproducen los símbolos más comunes:

Puede utilizarse en la secadora.

No secar en secadora

Secar a alta temperatura.

Secar a baja temperatura.

Prendas que no se adaptan al secado en tambor:

- Prendas que contienen partes de goma o materiales similares o bien revestimientos de plástico (almohadas, cojines o chubasqueros de PVC) y cualquier otro tipo de objeto inflamable u objeto que contenga sustancias inflamables (toallas sucias con laca para el cabello).
- Fibras de vidrio (algunos tipos de cortinados).
- Prendas que antes han sido sometidas a limpieza en seco.
- Prendas marcadas con el código ITLC ("Prendas especiales") , que pueden lavarse con productos especiales para la limpieza doméstica. Cumplir atentamente con las instrucciones:
- Prendas demasiado voluminosas, sacos de dormir, almohadas, cojines, cubrecamas grandes, etc.) que se expanden durante el secado e impiden la circulación del aire dentro de la secadora.



El ciclo de secado de lana de esta secadora ha sido probado y aprobado por The Woolmark Company. Este ciclo es adecuado para

secar prendas de lana con la indicación "lavado a mano", siempre y cuando las prendas se sometan a un ciclo de lavado a mano aprobado por Woolmark y se sequen con una secadora de acuerdo con las instrucciones del fabricante. M1219 En Reino Unido, Irlanda, Hong Kong e India el símbolo Woolmark es una marca de certificación

Prendas especiales

Mantas y cubrecama: las prendas de acrílico (Acilian, Courtelle, Orion, Dralon) deben secarse con absoluto cuidado a temperatura baja. No programar tiempos de secado prolongados.

Prendas con arrugas o plisadas: leer las instrucciones de secado indicadas por el fabricante.

Prendas almidonadas: no secar estas prendas con otras no almidonadas. Quitar la mayor cantidad de solución para almidonar antes de introducir las prendas en la secadora. No secar en exceso: el almidón se convierte en polvo dejando las prendas suaves y desapareciendo su efecto.

Tiempo de secado

Los tiempos son aproximados y pueden variar en función de:

- La cantidad de agua retenida por las prendas después de la centrifugación: las toallas y las prendas delicadas retienen mucha agua.
- Tejidos: las prendas del mismo tejido, pero con trama y espesor diferentes pueden requerir tiempos de secado diferentes.
- Cantidad de ropa: prendas separadas y pequeñas cargas pueden requerir más tiempo para secarse.

- Secado: si las prendas deben ser planchadas es posible extraerlas de la máquina cuando aún están húmedas. Las prendas que deben estar totalmente secas pueden dejarse más tiempo.

- Temperatura programada.

- Temperatura de la habitación: mientras más baja es la temperatura de la habitación en la que se encuentra la secadora, más tiempo será necesario para el secado de las prendas.

- Volumen: algunas prendas voluminosas requieren especial cuidado durante el proceso de secado. Se aconseja sacar las prendas, sacudirlas e introducir las nuevamente en la secadora: esta operación debe repetirse varias veces durante el ciclo de secado.

! No secar demasiado las prendas.

Todos los tejidos contienen humedad natural que los deja suaves y vaporosos.

La tabla siguiente indica los tiempos de secado APROXIMADOS:

Los tiempos indicados se refieren a programas automáticos Secado armario.

Se indican también las programaciones Secado por tiempo para elegir mejor la opción de tiempo que más se adapta.

Los pesos se refieren a las prendas secas.

Tiempo de secado

Algodón  Secado intensivo		1 Kg	2 Kg	3 Kg	4 Kg	5 Kg	6 Kg	7 Kg	8-9 Kg	
	Automática minutos	35-55	55-85	85-95	95-125	125-145	145-160	160-170	170-210	
	Por tiempo	40 o 60	60 o 90	90	120	150	150 o 180	180	180 o 220	
Tiempos de secado a 800-1000 revoluciones por minuto de la lavadora										
Sintético  Secado normal		1 Kg			2 Kg		3 Kg			
	Automática minutos	40-50			50-60		60-90			
	Programación Secado por tiempo	40 o 60			40 o 60		60 o 90			
Tiempo de secado con centrifuga reducida en lavadora										
Baby (Acrílicos) Secado normal		1 kg			2 kg					
	Automática minutos	Sólo secado temporizado								
	Programación Secado por tiempo	30				60				
	Tiempo de secado con centrifuga reducida en lavadora									

Advertencias y sugerencias

! Este electrodoméstico ha sido diseñado y fabricado respetando las normas internacionales sobre seguridad. Estas advertencias se suministran por motivos de seguridad y deben ser cumplidas atentamente.

Seguridad general

- La presente secadora no debe utilizarse por personas (incluidos los niños) con capacidad física, sensorial o mental reducidas o sin experiencia y conocimiento, a menos que sean vigiladas o reciban las instrucciones de uso del dispositivo por parte de una persona responsable de su seguridad.
 - Esta secadora ha sido proyectada para uso doméstico y no profesional.
 - No tocar el electrodoméstico con los pies descalzos o con las manos o los pies mojados.
 - Desconectar el electrodoméstico de la red de alimentación tirando del enchufe y no del cable.
 - No dejar acercarse a los niños cuando el electrodoméstico está funcionando. Después del uso apagar la secadora y desconectarla de la red de alimentación. Mantener la puerta cerrada para evitar que los niños puedan utilizar la secadora como un juego.
 - Los niños deben ser vigilados para asegurarse que no jueguen con la secadora.
 - El electrodoméstico debe instalarse de forma correcta y debe airearse adecuadamente. La toma de aire en la parte frontal de la secadora y los respiraderos en la parte trasera no deben estar nunca obstruidos (*ver instalación*).
 - No utilizar nunca la secadora sobre la moqueta cuando la altura del pelo sea tal que impida la entrada de aire a través de la base de la secadora.
 - Comprobar que la secadora esté vacía antes de cargarla.
 -  La parte posterior de la secadora puede calentarse mucho:
 - no tocarla nunca cuando la máquina está funcionando.
 - No utilizar la secadora si el filtro, el contenedor de recolección de agua y la Bomba de Calor no están posicionados correctamente (*ver Mantenimiento*).
 - No sobrecargar la secadora (*ver Ropa para las máximas dimensiones de carga*).
 - No introducir prendas totalmente mojadas.
 - Cumplir escrupulosamente con todas las instrucciones de las etiquetas para el lavado de las prendas (*ver Ropa*).
 - No cargar prendas grandes, demasiado voluminosas.
 - No secar fibras acrílicas a alta temperatura.
 - Completar cada programa con la respectiva fase de secado en frío.
 - No apagar la secadora cuando contiene aún prendas calientes.
 - Limpiar el filtro después de cada uso (*ver Mantenimiento*).
 - Vaciar el contenedor de recolección de agua después de cada uso (*ver Mantenimiento*).
 - Limpiar con regularidad la Bomba de Calor (*ver Mantenimiento*).
 - Evitar la acumulación de pelusa dentro de la secadora.
 - No subirse al panel superior de la secadora ya que podría dañarse la máquina.
 - Respetar siempre las normas y las características eléctricas (*ver instalación*).
 - Comprar siempre accesorios y recambios originales (*ver Asistencia*).
- Para minimizar el riesgo de incendio en la secadora, deberá seguir las siguientes precauciones:**
- Seque las prendas únicamente si se han lavado con detergente y agua, se han aclarado y centrifugado. Existe el peligro de incendio si se secan artículos que NO se han lavado con agua.

- No seque prendas que hayan sido tratadas con productos químicos.
- No seque prendas que se hayan manchado o empapado con aceites vegetales o aceites de cocina, ya que constituyen un peligro de incendio. Las prendas manchadas de aceite pueden inflamarse de forma espontánea, especialmente cuando están expuestas a fuentes de calor como una secadora. Las prendas se calientan, causando una reacción de oxidación con el aceite, y a su vez, la oxidación crea calor. Si el calor no puede escapar, las prendas pueden calentarse lo suficiente para arder. Apilar o guardar prendas manchadas de aceite puede evitar que el calor escape y constituir un peligro de incendio. Si es inevitable meter en la secadora tejidos que contienen aceite vegetal o de cocina o prendas manchadas con productos de cuidado capilar, dichas prendas deberán lavarse primero con detergente extra; de este modo se reducirá el peligro, aunque no se eliminará del todo. Deberá utilizarse la fase de secado en frío para reducir la temperatura de las prendas. No deberán sacarse de la secadora y apilarse mientras estén calientes.
- No seque prendas que se hayan limpiado o lavado en, o empapado con o manchado de petróleo o gasolina, disolventes de limpieza en seco u otras sustancias inflamables o explosivas. Las sustancias altamente inflamables utilizadas comúnmente en entornos domésticos, como el aceite para cocinar, la acetona, el alcohol desnaturalizado, el queroseno, los quitamanchas, el aguarrás, las ceras y los limpiadores de cera. Compruebe que estas prendas se hayan lavado en agua caliente con una cantidad extra de detergente antes de secarlas en la secadora.
- No seque prendas que contengan goma espuma (también conocida como espuma látex), o materiales de textura similar. Al calentarse, los materiales de goma espuma producen fuego por combustión espontánea.
- No deben utilizarse en la secadora suavizantes o productos similares para eliminar los efectos de la electricidad estática, a menos que lo haya recomendado específicamente el fabricante del suavizante.
- No seque ropa interior que contenga refuerzos metálicos, por ejemplo, sujetadores con varillas de refuerzo metálicas. La secadora puede dañarse si los refuerzos metálicos salen durante el secado.
- No seque prendas de caucho o plástico como gorros de ducha o que contengan goma espuma (también conocida como espuma látex), o protecciones impermeables para bebés, polietileno o papel.
- No seque prendas con refuerzo de caucho, con almohadillas de goma espuma, cojines, chanclas y zapatillas de tenis revestidas de caucho.
- Saque todos los objetos de los bolsillos, en especial encendedores (riesgo de explosión).

! ATENCIÓN: no detener nunca la secadora antes del final del ciclo de secado a menos que todas las prendas no sean quitadas con rapidez y se extiendan para disipar el calor.

Ahorro energético y respeto por el medio ambiente

- Antes de secar las prendas, estrujarlas para eliminar la mayor cantidad de agua posible (si se utiliza antes la lavadora programar un ciclo de centrifuga). De este modo se ahorra energía durante el secado.
- Utilizar siempre la secadora con la carga completa, así se ahorra energía: prendas separadas y pequeñas cargas requieren más tiempo para secarse.
- Limpiar el filtro al final de cada ciclo para contener los costos relativos al consumo energético (*ver mantenimiento*).

Cuidados y mantenimiento

ES

Interrupción de la alimentación eléctrica

! Desconectar la secadora cuando no esté funcionando, del mismo modo durante las operaciones de limpieza y mantenimiento.

Limpieza del filtro después de cada ciclo

El filtro es un componente fundamental de secado: su función es la de recoger los residuos de lana y la pelusa que se forman durante el secado.

Al finalizar el secado limpiar el filtro aclarándolo debajo de agua corriente o limpiándolo con una aspiradora. Si el filtro se atasca, el flujo de aire interno de la secadora se vería gravemente comprometido: los tiempos de secado se prolongan y se consume más energía. Además, pueden producirse averías en la secadora. El filtro se encuentra delante de la guarnición de la secadora (ver figura).

Remoción del filtro:

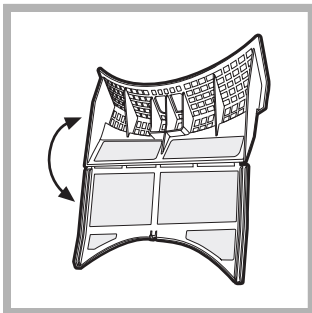

1. Tirar hacia arriba la manija de plástico del filtro (ver figura).
2. Abrir el filtro bajando el gancho.
3. Limpiar el filtro de la pelusa y colocarlo correctamente. Asegurarse que el filtro se introduzca completamente a filo con la guarnición de la secadora.

! No utilizar la secadora si antes no se coloca el filtro en el asiento.

Control del cesto después de cada ciclo

Girar el cesto manualmente para quitar las prendas más pequeñas (pañuelos) que podrían quedar dentro de la secadora.

Limpieza del cesto

! Para la limpieza del cesto no utilizar elementos abrasivos, esponja de acero o agentes de limpieza para acero inoxidable. Podría formarse una pátina coloreada en el cesto de acero inoxidable, fenómeno que podría generarse por una combinación de agua con agentes de limpieza como suavizantes de lavado. Esta pátina de color no tiene ningún efecto sobre las prestaciones de la secadora.

Vaciando el contenedor de recolección del agua después de cada ciclo.

Sacar el contenedor de la secadora y vaciarlo en un fregadero u otro espacio de descarga adecuado, volviendo a posicionarlo de forma correcta.

Siempre controlar el contenedor de recolección y vaciarlo antes de comenzar un programa nuevo de secado.

Limpieza del Filtro de la Bomba de Calor

• Periódicamente, cada 5 ciclos, extraiga el Filtro de la Bomba de Calor y elimine los residuos de pelusa de su superficie lavándolo bajo el agua corriente o aspirándolo con una aspiradora. De todos modos, para optimizar las prestaciones de secado se recomienda limpiar este filtro después de cada ciclo.

Cómo quitar la unidad Filtro Bomba de Calor:

1. Desenchufe el aparato y abra la puerta.
2. Quite la tapa del Filtro de la Bomba de Calor, gire las 4 grapas hasta la posición vertical y extraiga la unidad del filtro.
3. Separe las dos partes del filtro y quite la pelusa de la superficie interna de la red.

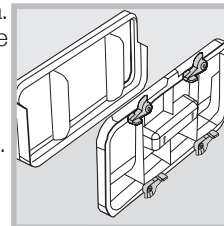

! **ATENCIÓN: la parte frontal de la bomba de calor está compuesta por delgadas placas metálicas.**

Cuando lo limpie, lo quite o vuelva a colocar la unidad filtrante para la limpieza, tenga cuidado de no dañarlo y de no cortarse.

4. Si se produce una acumulación de pelusa en las placas del condensador, límpielo con cuidado utilizando un paño húmedo, una esponja o una aspiradora. No utilice los dedos.
5. Vuelva a ensamblar las dos partes del filtro, limpie la superficie de la junta e introduzca el filtro en su lugar, luego gire las 4 grapas hasta la posición horizontal controlando que queden bien enganchadas.

Limpieza de la secadora

- Las partes externas de metal o de plástico y las partes de goma pueden limpiarse con un paño húmedo.
- Periódicamente (cada 6 meses) limpiar con una aspiradora la rejilla de la toma de aire frontal y los respiraderos en la parte trasera de la secadora para quitar la posible acumulación de pelusa, residuos de lana o polvo. También se deben quitar las acumulaciones de pelusa de la parte frontal de la Bomba de Calor y de las zonas del filtro, utilizando ocasionalmente la aspiradora.

! No usar solventes ni elementos abrasivos.

! La secadora utiliza componentes de bolas que no requieren ser lubricados.

! Hacer controlar con regularidad la secadora por personal técnico autorizado para garantizar la seguridad de las piezas eléctricas y mecánicas (ver Asistencia).

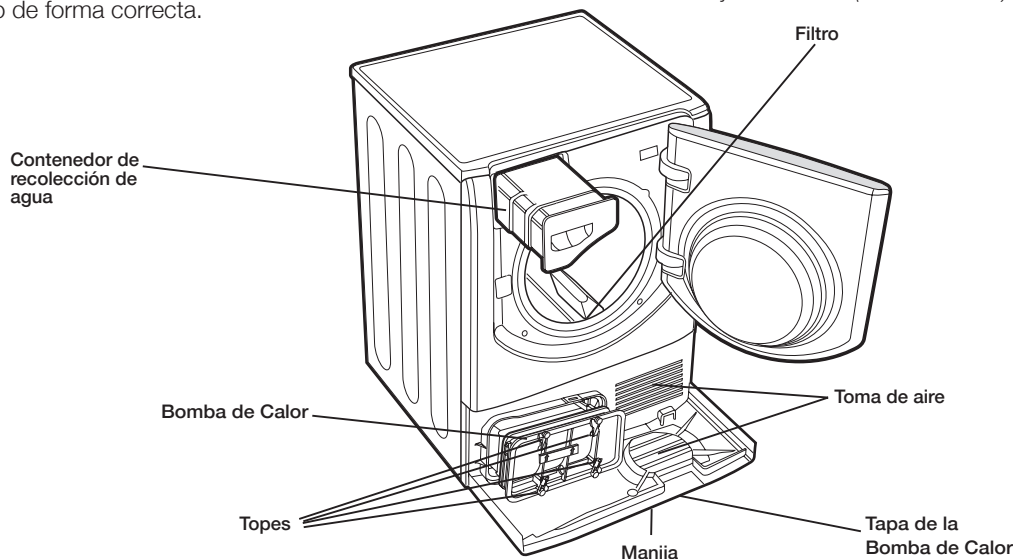

Problemas y soluciones

ES

En el caso en el que se tenga la sensación que la secadora no funcione de forma correcta, antes de llamar al centro de asistencia (*ver asistencia*) consultar atentamente las siguientes sugerencias para la solución de los problemas.

Problema:

Causas probables/soluciones:

La secadora no arranca.

- El enchufe no está conectado a la toma de corriente de la pared lo bastante profundo como para que haga contacto.
- Ha habido una interrupción de corriente.
- El fusible está quemado. Intentar conectar otro electrodoméstico en la misma toma.
- Si se emplea un prolongador intentar conectar el enchufe de la secadora directamente en la toma.
- La puerta no ha sido cerrada correctamente.
- El programa no ha sido programado de forma correcta (*ver Puesta en marcha y programas*).
- No ha sido presionando el botón START (*ver Puesta en marcha y programas*).

El ciclo de secado no comienza.

- Ha sido programado un tiempo de retraso (*ver Puesta en marcha y programas*).
- Ha sido presionado el pulsador puesta en marcha; antes de la puesta en marcha de la secadora es necesario esperar un breve retraso. Esperar el comienzo del secado, no presionar de nuevo el botón de puesta en marcha: de lo contrario la secadora entra en la modalidad pausa y no arranca la secadora.

Los tiempos de secado son prolongados.

- El filtro no se ha limpiado (*ver Mantenimiento*).
- ¿Debe vaciarse el contenedor de recolección de agua? El piloto Vaciar agua centellea y visualiza el mensaje **"H2O"** ? (*ver Mantenimiento*).
- El filtro de la bomba de calor se debe limpiar (*ver Mantenimiento*).
- La temperatura programada no se adapta al tipo de tejido a secar (*ver Puesta en marcha y programas y Ropa*).
- No se ha seleccionado el tiempo de secado correcto para esta carga (*ver Ropa*).
- La rejilla de la toma de aire o los respiraderos están obstruidos (*ver Instalación y Mantenimiento*).
- Las prendas están demasiado mojadas (*ver Ropa*).
- La secadora está sobrecargada (*ver Ropa*).

El piloto Vaciar agua centellea, pero la secadora funciona desde hace poco tiempo.

- Es probable que el contenedor de recolección del agua no haya sido vaciado al comenzar el programa. No esperar la señal de vaciado del agua, sino que controlar siempre el contenedor y vaciarlo antes de comenzar un programa de secado nuevo (*ver Mantenimiento*).

El piloto Vaciar agua está encendido pero el contenedor de recolección de agua no está lleno.

- Es normal: El piloto Vaciar agua centellea cuando el contenedor está lleno. Si el piloto está encendido pero no parpadea recuerda solamente que debe vaciarse el contenedor de recolección (*Puesta en marcha y programas*).

El programa finaliza y las prendas están más húmedas de los previsto.

- Por motivos de seguridad, los programas de la secadora tienen una duración máxima de 4 horas. Si un programa automático no detecta la humedad final requerida dentro de este intervalo de tiempo, la secadora completa el programa y se detiene. Controlar los puntos arriba indicados y repetir el programa; si las prendas siguen estando húmedas contactar el centro de asistencia (*ver Asistencia*).

En el display aparece el código F seguido de uno o dos números, los pilotos de opción y el piloto de pausa centelleo.

- Si la pantalla muestra F seguido por uno o dos números, apague la secadora, desenchúfela y limpie el filtro (*ver mantenimiento*). Posteriormente vuelva a enchufar la secadora, enciéndala y ponga en marcha un nuevo programa de secado. Si el mensaje persiste, anote el número y llame al Centro de Asistencia Técnica (*ver Asistencia*).

En el display aparece brevemente "dOn" cada 6 segundos.

- La secadora se encuentra en la modalidad "Demo". Mantener presionados los botones On/Off y Start/Pause durante 3 segundos. En el display aparece **"dOn"** durante 3 segundos, luego la secadora recomienza el funcionamiento normal.

El display Tiempo residual cambia durante el secado.

- El tiempo residual se monitorea constantemente durante el ciclo de secado y el tiempo es modificado para mostrar la mejor estimación posible. El tiempo visualizado puede aumentar durante el ciclo y esto es normal.

La secadora hace ruido durante los primeros minutos de funcionamiento.

- Estos es normal, especialmente si la secadora no ha sido utilizada por un tiempo prolongado. Si el ruido continua durante todo el ciclo, contactar el centro de asistencia.

Las luces del panel de control de la secadora están apagadas aunque la secadora esté encendida.

- La secadora se ha puesto en modo standby para ahorrar energía. Esto ocurre si la secadora se ha dejado encendida o si ha habido un corte de suministro de energía. Ocurre después de 30 minutos:
 - si la secadora se deja con un programa sin empezar;
 - cuando el programa de secado ha terminado.Pulsar y mantener pulsada la tecla ON/OFF hasta que la secadora se reactive.

Asistencia

ES

Sistema con bomba de calor

Esta secadora posee un sistema con bomba de calor para secar sus prendas. Para permitir su funcionamiento, la bomba de calor utiliza gases de efecto invernadero (gases fluorados) que están contemplados en el Protocolo de Kyoto. Los gases F están contenidos en una unidad sellada herméticamente. Esta unidad estanca contiene 0,29 kg de gas R134a F que actúa como refrigerante.

Si la unidad se daña, debe ser sustituida con una nueva. Para obtener mayor información, llame al Centro de Asistencia Técnica más cercano.

Nota: Los gases contenidos en una unidad sellada herméticamente no son peligrosos para la salud, pero si se escapan, producirán un impacto sobre el calentamiento global.

Antes de contactar el Centro de asistencia:

- Seguir la guía para la solución de los problemas para ver si es posible solucionar la avería personalmente (ver *Problemas y soluciones*).
- De lo contrario, apagar la secadora y llamar al centro de asistencia más cercano.

Datos a comunicar al Centro de asistencia:

- Nombre, dirección y código postal
- Número de teléfono
- Tipo de avería
- La fecha de compra
- El modelo de aparato (Mod.);
- El número de serie (S/N) de la secadora

Esta información se encuentra en la etiqueta de datos colocada detrás de la ventanilla de observación.

Repuestos

Esta secadora es una máquina compleja. Intentando repararla personalmente o encargar la reparación a personal no cualificado se puede poner en riesgo la seguridad de las personas, además de averiar la máquina y de que la garantía del fabricante se anule.

En caso de problemas con el uso de la máquina, contactar siempre un técnico autorizado.

Está prohibido que una persona no especializada realice cualquier tipo de asistencia o reparación que pueda dañar la bomba de calor sellada.

Programas comparativos

- Programas aconsejables para el test comparativo de EN61121.

Programa (EN61121)	Programa a seleccionar	Tamaño de la carga	Opción secado automático
Secado algodón	Algodón secado intensivo 	9 kg	 Armario
Algodón secado planchado	Algodón secado intensivo 	9 kg	 Para Plancha
Tejido de cuidado fácil	Sintéticos 	3 kg	 Armario

! Nota: este programa no es una lista completa de las opciones de programa (ver *Puesta en marcha y programas*).

Información para el reciclaje y el desguace

Dentro del ámbito de nuestro esfuerzo permanente en defensa del medioambiente nos reservamos el derecho de utilizar componentes reciclados de calidad para reducir los costos del cliente y minimizar el derroche de materiales.

- Eliminación del material de embalaje: respetar la normativa local, de este modo se podrá reciclar el embalaje.
- Para reducir el riesgo de accidentes para los niños, quitar la puerta y el enchufe, cortar el cable de alimentación del aparato. Eliminar estas partes por separado para asegurarse que el electrodoméstico no pueda ser conectado a una toma de corriente.

Eliminación

 La norma Europea 2012/19/CE sobre la eliminación de aparatos eléctricos y electrónicos (RAEE), indica que los electrodomésticos no deben ser eliminados de la misma manera que los desechos sólidos urbanos. Los aparatos en desuso se deben recoger separadamente para optimizar el porcentaje de recuperación y reciclaje de los materiales que los componen e impedir potenciales daños para la salud y el medio ambiente.

Esta secadora utiliza una bomba de calor estanca que contiene gases fluorados que deben ser recuperados y eliminados.

El símbolo de la papelera tachada se encuentra en todos los productos para recordar la obligación de recolección separada.

Para mayor información sobre la correcta eliminación de los electrodomésticos, los poseedores de los mismos podrán dirigirse al servicio público responsable o a los revendedores.



El presente electrodoméstico está en conformidad con las siguientes directivas CE:

- 2006/95/CE (Directiva de baja tensión);
- 2004/108/CE (Compatibilidad electromagnética).

Instruções para a utilização

MÁQUINA DE SECAR ROUPA

PT

PT

Português

AQUALTIS

AQC9 6F7

 Mantenha o presente manual num local acessível para poder consultá-lo facilmente sempre que necessário. Mantenha sempre o manual junto da máquina de secar roupa. Se a máquina for vendida ou cedida a outras pessoas, faça-a acompanhar deste manual, para que os novos proprietários possam conhecer as advertências e sugestões relacionadas com a utilização da mesma.

! Leia com atenção estas instruções: as páginas seguintes contêm informações importantes sobre a instalação e sugestões úteis sobre o funcionamento do electrodoméstico.

Índice

Informações importantes, 74-75

Instalação, 76

Onde instalar a máquina de secar roupa
Ventilação
Descarga da água
Ligação eléctrica
Nivelamento da máquina de secar roupa
Informações preliminares

Descrição da máquina de secar roupa, 77

Abertura da porta
Características
Painel de comandos

Visor, 78

Início e programas, 79-84

Seleção do programa
Programas especiais
Tabela dos programas
Comandos

Roupa, 85-86

Triagem da roupa
Etiquetas de manutenção
Peças especiais
Tempos de secagem

Advertências e sugestões, 87

Segurança geral
Eliminação
Economia energética e respeito pelo meio ambiente

Cuidados e manutenção, 88

Interrupção da alimentação eléctrica
Limpeza do filtro no fim de cada ciclo
Controlo do tambor no fim de cada ciclo
Esvaziamento do recipiente de recolha da água no fim de cada ciclo
Limpeza do filtro da Bomba de Calor
Limpeza da máquina de secar roupa

Problemas e soluções, 89

Assistência, 90

Eliminação

Informações importantes

PT

Para um funcionamento eficiente da máquina de secar roupa por condensação, é necessário respeitar o esquema de manutenção regular indicado abaixo:

Filtro de algodão – É NECESSÁRIO limpar o algodão que se deposita no filtro no fim de cada ciclo de secagem.



Fase 1
Abra a porta da máquina de secar roupa.

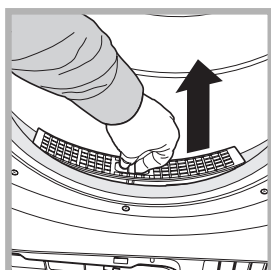

Fase 2
Extraia o filtro (com dois dedos).

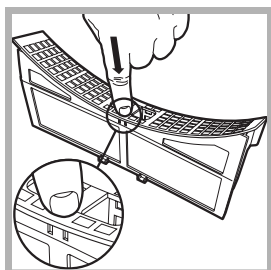

Fase 3
Abra o filtro desbloqueando a mola.

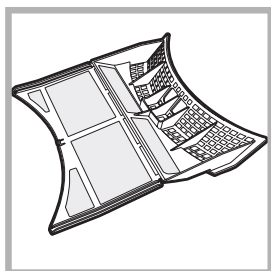

Fase 4
Limpe eventuais depósitos de algodão da superfície interna da rede do filtro.

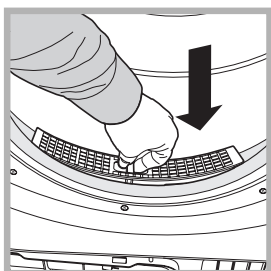

Fase 5
Reinstale o filtro – Não ligue nunca a máquina de secar roupa sem ter colocado o filtro.

A falta de limpeza do filtro no fim de cada ciclo de secagem tem influência sobre os desempenhos da máquina, que demora mais tempo a secar e, conseqüentemente, consome mais electricidade durante a secagem.

Recipiente de recolha da água – É necessário esvaziar o recipiente de recolha da água no fim de cada ciclo de secagem.

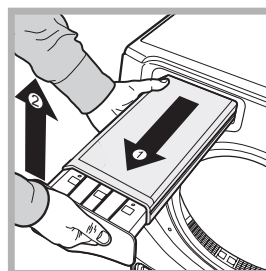

Fase 1
Puxe o recipiente de recolha da água em direcção a si e retire-o completamente da máquina de secar roupa.

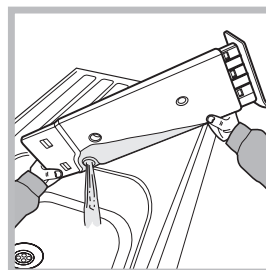

Fase 2
Esvazie toda a água contida no recipiente.

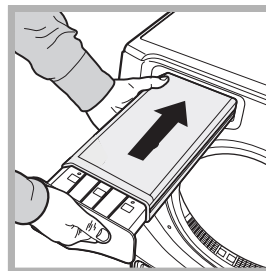

Fase 3
Reinstale o recipiente de recolha da água, certificando-se de que fica completamente inserido na respectiva posição.

O não esvaziamento do recipiente de recolha da água pode causar:

- A paragem do aquecimento da máquina (o que faria com que a roupa continuasse húmida no fim do ciclo de secagem).
- O indicador luminoso “Esvaziar água” fica intermitente para avisar que o recipiente está cheio.

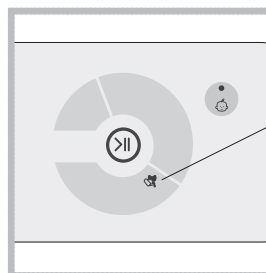

! O indicador luminoso “Esvaziar água” mantém-se aceso para lembrar que deve esvaziar o recipiente de recolha da água no início de cada programa.

Carregamento do sistema de recolha da água
Quando a máquina de secar roupa é nova, o recipiente de recolha da água não efectua a recolha enquanto o sistema não estiver carregado. Esta operação pode precisar de 1 ou 2 ciclos de secagem. Uma vez efectuado o carregamento, o sistema recolhe a água em todos os ciclos.

Filtro da Bomba de Calor – Para um funcionamento correcto, o filtro deve ser limpo a cada cinco ciclos de secagem; todavia, para otimizar o desempenho da secagem, e para reduzir o consumo energético, aconselhamos a limpeza no fim de cada ciclo de secagem.

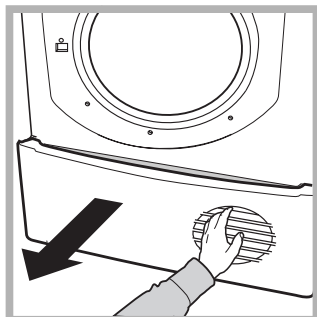

Fase 1
Abrir a tampa da Bomba de Calor.
- Segure a pega e puxe-a na sua direcção.

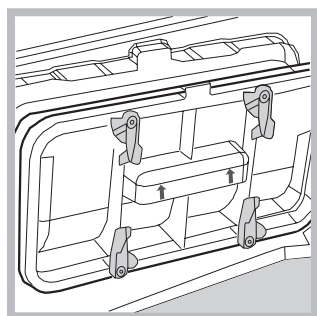

Fase 2
Extraír a unidade do filtro girando as 4 molas, até serem posicionadas em vertical; puxar em direcção a si o filtro.
(É possível que o filtro apresente resíduos de água, o que é normal).

! ATENÇÃO: a parte dianteira da bomba de calor é realizada com finas chapas metálicas. Quando for limpá-lo, remova ou reposicione a unidade filtrante para a limpeza, preste atenção para não danificá-lo e para não se cortar.

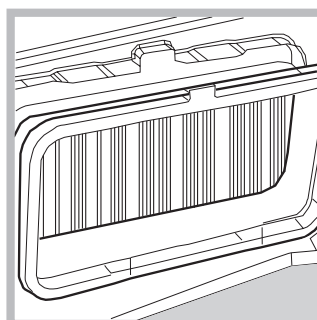

Fase 3
Caso haja um acúmulo de lanugem sobre as chapas do condensador, limpe com atenção utilizando um pano húmido, uma esponja ou um aspirador de pó. Não limpe com os dedos.

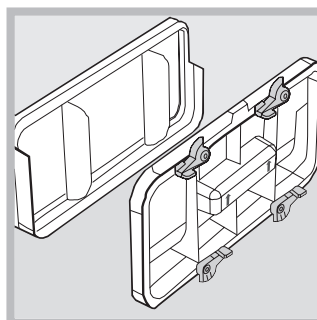

Fase 4
Separar as duas partes do filtro, remover os depósitos de penugem presentes na parte interna da rede do filtro. Limpar o vedante do filtro. Reacoplar as duas partes.

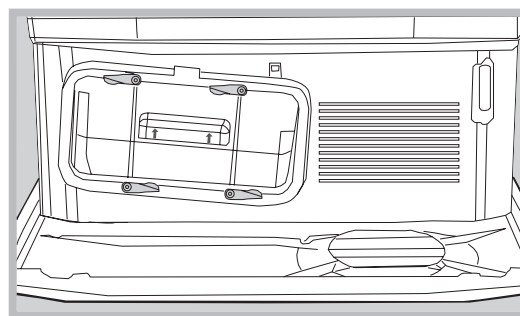

Fase 5
Reinsérer o filtro – certificar-se de que a unidade esteja completamente inserida, girar as 4 molas até alcançarem a posição horizontal.

A não realização da limpeza do Filtro da Bomba de Calor diminui a eficiência da máquina de secar roupas e poderia danificá-la. Para otimizar o desempenho do aparelho, aconselhamos a limpeza do filtro da Bomba de calor após cada ciclo de secagem.

Instalação

PT

Onde instalar a máquina de secar roupa?

- As chamas podem danificar a máquina de secar roupa, que deve pois ser instalada num local afastado de fogões a gás, aquecedores, radiadores ou placas de cozinha.
- Para um desempenho ideal, a máquina deve ser instalada à temperatura ambiente entre 20 e 23 °C. Mas irá funcionar a uma temperatura entre 14 e 30 °C. Se o electrodoméstico for instalado sob uma banca, é necessário deixar um espaço de 10 mm entre o painel superior do electrodoméstico e outros objectos colocados sobre o mesmo, e um espaço de 15 mm entre os lados do electrodoméstico e as paredes ou os móveis vizinhos. Deste modo, fica garantida uma circulação do ar adequada.

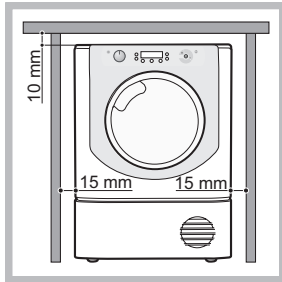

Ventilação

- Quando a máquina de secar roupa estiver em funcionamento, deve existir ventilação suficiente. Certifique-se de que instala a máquina de secar roupa num local sem humidade e com circulação do ar adequada. O fluxo de ar em torno da máquina de secar é fundamental para permitir a condensação da água produzida durante a lavagem. A máquina de secar roupa não funciona correctamente se estiver instalada num espaço fechado ou no interior de um móvel.

! Se a máquina de secar roupa for utilizada numa divisão pequena ou fria, é possível que se forme uma pequena quantidade de condensados.

! Não é aconselhável instalar a máquina de secar roupa num armário. O electrodoméstico não deve nunca ser instalado por trás de uma porta de fechar à chave, de uma porta de correr nem de uma porta com dobradiças do lado oposto ao da porta da máquina de secar roupa.

Descarga da água

Se a máquina for colocada junto de um tubo de descarga, é possível fazer defluir a água condensada directamente sem ter de utilizar o recipiente de recolha da água. Neste caso, deixa de ser necessário esvaziar o recipiente de recolha da água no fim de cada ciclo. Se a máquina de secar roupa for instalada por cima ou ao lado de uma máquina de lavar roupa, pode partilhar a mesma conduta de descarga. Basta desligar o tubo indicado na figura A e ligá-lo à conduta de descarga. Se a conduta de descarga estiver a uma distância superior ao comprimento do tubo, para efectuar a ligação, é possível adquirir e ligar um tubo de diâmetro idêntico e com o comprimento necessário. Para instalar o novo tubo, basta substituir o existente conforme indicado na figura B inserindo-o na mesma posição.

! A conduta de descarga deve ficar 1 m mais baixa relativamente ao fundo da máquina de secar roupa.

! Depois de ter instalado a máquina de secar roupa, certifique-se de que o tubo de descarga não está dobrado nem torcido.

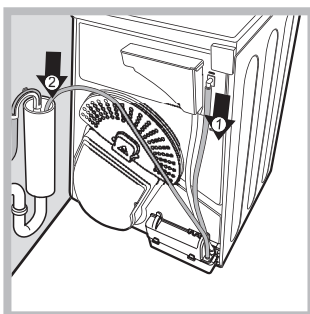

Fig. A

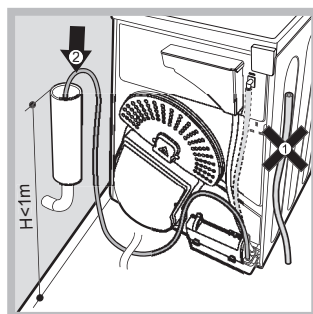

Fig. B

Ligação eléctrica

Antes de introduzir a ficha na tomada eléctrica, verifique o seguinte:

- Certifique-se de que tem as mãos secas.
- A tomada deve estar equipada com ligação à terra.
- A tomada deve ter capacidade para suportar a potência máxima prevista para a máquina, indicada na placa dos dados de exercício (*consulte Descrição da máquina de secar roupa*).
- A tensão de alimentação deve estar compreendida entre os valores indicados na placa dos dados de exercício (*consulte Descrição da máquina de secar roupa*).
- A tomada deve ser compatível com o tipo de ficha da máquina de secar roupa. Caso contrário, substitua a tomada ou a ficha.

! Não utilize extensões.

! A máquina de secar roupa não pode ser instalada em ambientes externos, mesmo que abrigados. Na verdade, pode ser muito perigoso expor este electrodoméstico à chuva ou a tempestades.

! Após a instalação da máquina de secar, o cabo eléctrico e a ficha devem ser mantidos ao alcance da mão.

! O cabo eléctrico não deve ser dobrado nem esmagado.

! Se a ficha a substituir é do tipo incorporado, é necessário eliminá-la de forma segura. NÃO a deixe onde possa ser inserida numa tomada, podendo provocar choques eléctricos.

! O cabo eléctrico deve ser controlado periodicamente e substituído utilizando um cabo específico para esta máquina de secar roupa, podendo ser instalado unicamente por técnicos autorizados (*consulte Assistência*). Os cabos eléctricos novos ou mais compridos são fornecidos por revendedores autorizados por um custo adicional.

! O fabricante não se responsabiliza pela não observância destas regras.

! Em caso de dúvida relativamente às indicações acima, contacte um electricista qualificado.

Nivelamento da máquina de secar roupa

A máquina de secar roupas deve ser instalada numa superfície plana para funcionar correctamente.

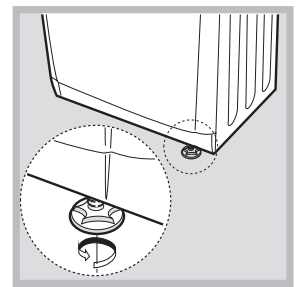
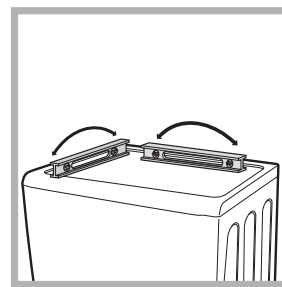

Após ter instalado a máquina de secar roupa na posição definitiva, controle o nível antes de um lado ao outro, e depois de frente para trás. Se o aparelho não estiver sobre uma superfície plana, regular os dois pés anteriores para cima ou para baixo, até que esteja nivelado.

Informações preliminares

Depois de instalada a máquina de secar roupa, antes de a colocar em funcionamento, limpe o interior do tambor e retire a sujidade que se possa ter acumulado durante o transporte.

ATENÇÃO: antes de utilizar a sua máquina de secar roupas, verifique que tenha ficado na posição vertical por no mínimo 6 horas.

Descrição da máquina de secar roupa

PT

Abertura da porta

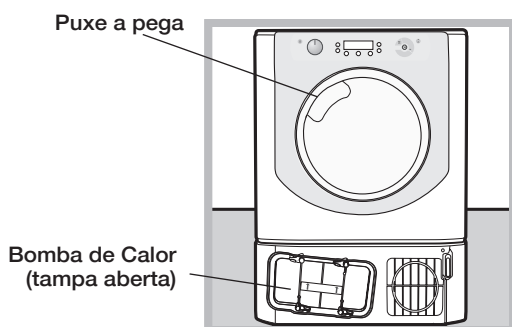

Características

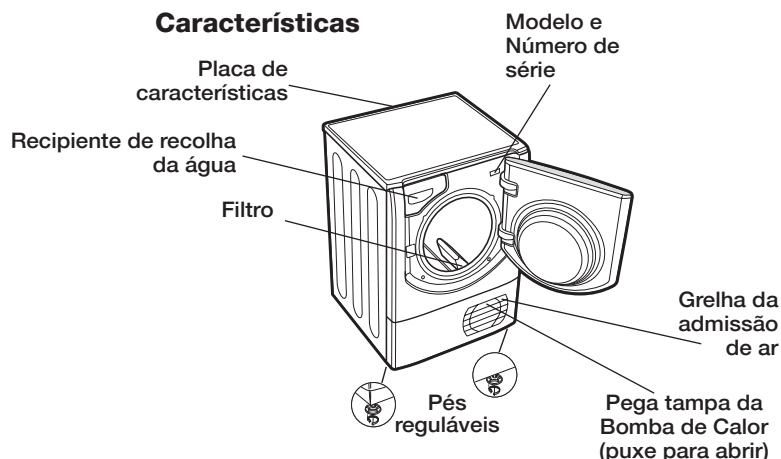

Painel de comandos

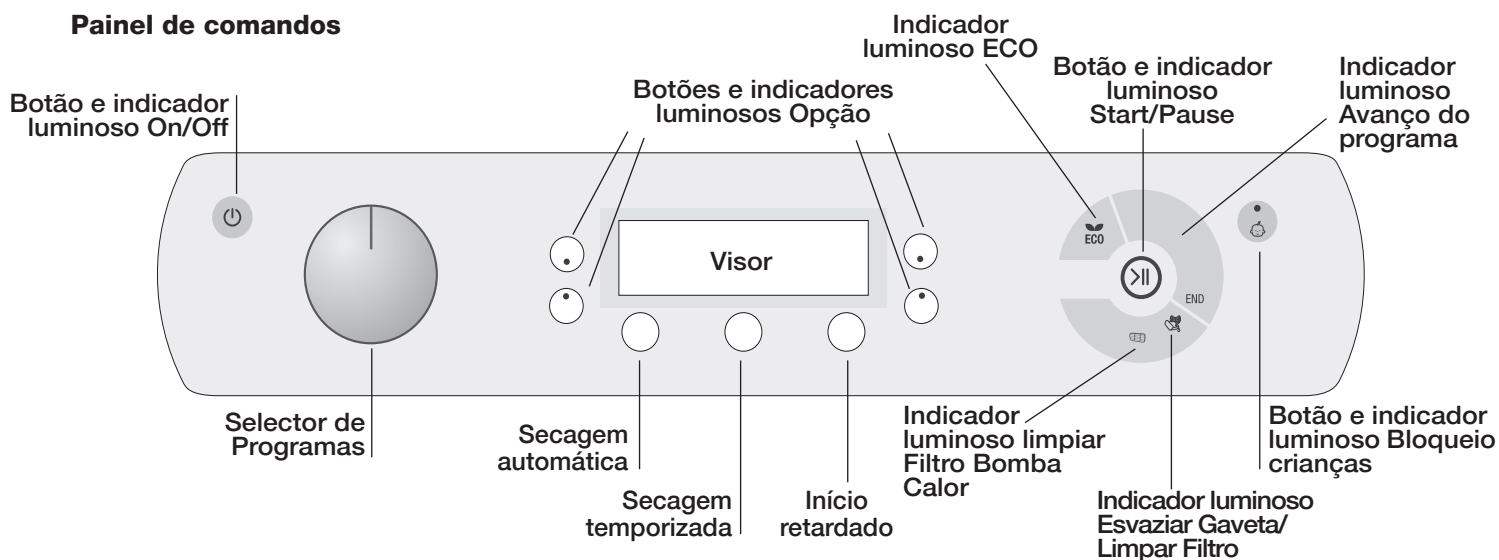

A luz do botão On/Off, se a máquina de secar estiver a funcionar e este botão for mantido pressionado durante mais de 3 segundos, a máquina de secar desliga-se. O indicador luminoso assinala que a máquina de secar roupa está em funcionamento ou que está pronta para a escolha do programa.

O selector **Programas** permite definir o programa: rode até que o indicador fique direccionado para o programa pretendido (*consulte Início e programas*).

Os botões/indicadores luminosos **Opção** permitem escolher as opções disponíveis para o programa seleccionado. Os indicadores luminosos acendem-se para indicar que a opção foi seleccionada (*consulte Início e programas*).

O **visor** possui três secções: Secagem automática = nível de secagem, Secagem temporizada = tempo de secagem e Tempo restante / Início retardado, cada uma com o respectivo botão de selecção (*consulte Visor*).

Botão **START/PAUSE** com indicador luminoso de sinalização : quando o indicador luminoso verde se acende com intermitência lenta, prima o botão para iniciar o programa. Quando o ciclo tiver sido iniciado, o indicador luminoso de sinalização mantém-se sempre aceso. Para colocar o programa em pausa, prima novamente o botão. O indicador luminoso fica cor-de-laranja e fica novamente intermitente.

Para reiniciar o programa a partir do ponto em que foi interrompido, prima novamente o botão (*consulte Início e programas*). Nota: A luz Start/Pause âmbar fica intermitente durante a fase Pós Cuidado do programa. Se os indicadores luminosos de avanço do programa se acenderem, indicam o estado do programa em curso (*consulte Início e programas*).

O indicador luminoso **Esvaziar água "H2O"** indica que é necessário esvaziar o recipiente de recolha da água. O indicador luminoso apaga-se passados alguns segundos após o reposicionamento do recipiente de recolha da água vazio; para tal, é necessário que a máquina de secar roupa esteja em funcionamento (*consulte Comandos*).

Nota: se o recipiente de recolha da água estiver cheio, no visor, é apresentada a indicação "H2O" e o indicador luminoso fica intermitente, o calor desliga-se e as peças de roupa não ficam secas.

O indicador luminoso **Esvaziar Gaveta/Limpar Filtro** antes de cada programa lembra que é fundamental limpar o filtro e esvaziar sempre o recipiente da água antes de utilizar a máquina de secar roupa (*consulte Cuidados e manutenção*).

O indicador luminoso **limpar Filtro Bomba Calor** indica que é necessário limpar o filtro a intervalos regulares (*consulte Cuidados e manutenção*).

Botão/indicador luminoso **Bloqueio crianças**. Mantenha premido este botão depois de ter seleccionado o programa e as opções pretendidas. Deste modo, não é possível alterar as configurações de programação.

Quando o indicador luminoso está aceso, os outros botões e o selector dos programas estão desactivados. Para desactivar o bloqueio, mantenha o botão premido. O indicador luminoso apaga-se.

Indicador luminoso ECO: este indicador luminoso está aceso quando se seleccionam as opções de economia energética (*consulte Comandos*).

O visor possui três secções, cada uma com o respectivo botão.

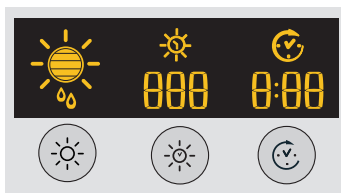

Secagem automática

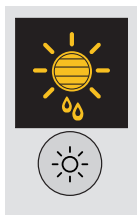

Depois de ter seleccionado um programa com a opção Secagem automática, prima várias vezes o botão até visualizar o nível de secagem automática pretendido. Se a opção de secagem automática não estiver disponível, o visor fica intermitente e são emitidos três sinais acústicos.

! Determinados programas de secagem não são compatíveis com todos os níveis de secagem automática.

Níveis de secagem disponíveis

- ☼ **Húmido:** o nível mais delicado que impede que a roupa goteje. O nível ideal, após a lavagem à mão para pendurar a sua roupa caso não pretenda secá-la completamente no secador.
- ☼ **Engomar:** uma secagem muito delicada. Útil para a roupa a engomar depois da secagem.
- ☼ **Pendurar +:** condições de secagem para pendurar delicadas (como cortinados).
- ☼ **Pendurar:** o nível de secagem para pendurar a roupa.
- ☼ **Ligeira:** ideal para dobrar e guardar peças delicadas.
- ☼ **Armário:** a roupa é completamente seca e pronta a arrumar e voltar a colocar no armário.
- ☼ **Extra:** utilizado para roupa que será vestida imediatamente assim que o ciclo terminar.

Secagem temporizada

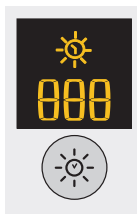

Depois de ter seleccionado um programa com a opção Secagem temporizada, para introduzir o tempo de secagem, prima o botão A tempo. Cada vez que prime este botão, é apresentada no visor a duração de secagem seleccionada (consulte Início e programas). Cada vez que prime o botão, o tempo definido diminui **220, 180, 150, 120, 90, 60, 40** e e, em seguida, repete-se. Se a opção de secagem temporizada não estiver disponível, o visor fica intermitente e são emitidos três sinais acústicos. O tempo seleccionado permanece visível depois de o programa iniciar e pode ser alterado durante o programa, se desejar.

! É possível seleccionar o nível de secagem automática ou o tempo de secagem.

Início retardado

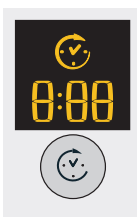

Depois de ter seleccionado um programa com a opção de início retardado, é possível seleccionar o tempo do início retardado.

Cada vez que prime o botão de Início retardado (☼), permite aumentar a definição de retardamento em incrementos de 1 hora, de "1h" a "24h" e, em seguida, "OFF" e passados cinco segundos a função de retardamento é cancelada.

Para os períodos de retardamento de 10 horas ou superiores, é apresentada no visor a contagem decrescente do tempo em horas até 10 horas, logo, "9:59" e, em seguida, a contagem decrescente em minutos. Para os períodos de retardamento de 9 horas ou inferiores, são apresentados no visor as horas e os minutos e, em seguida, a contagem decrescente em minutos durante todo o período de retardamento.

Depois de pressionar o botão >|| Start/Pause, o tempo de atraso pode ser alterado ou eliminado, se desejar.

Concluído o período de retardamento, o símbolo (☼) apaga-se, e é apresentado o **Tempo restante**.

Se tiver sido seleccionada uma secagem temporizada, durante a programação no visor, é visualizado o tempo de secagem unicamente no visor da secagem temporizada central. Depois de ter premido o botão de início, liga-se o visor do tempo da máquina, no qual é possível visualizar a contagem decrescente da duração do programa.

Tempo restante





Se o ícone de retardamento (☼) estiver apagado, o tempo visualizado é o **Tempo restante** do programa em funcionamento. Quando forem seleccionados programas temporizados, o tempo visualizado durante o ciclo é o tempo restante efectivo. Quando for seleccionado um programa automático, o tempo visualizado é uma estimativa do tempo restante. Quando for seleccionado o programa, no visor, é visualizado o tempo necessário para secar uma carga plena. Após cerca de 10 minutos, o dispositivo de controlo calcula uma estimativa mais precisa do tempo de ciclo. O tempo restante é visualizado em horas e minutos e a contagem decrescente é alterada de minuto a minuto. Os dois pontos entre as horas e os minutos visualizados no visor ficam intermitentes para mostrar que a contagem decrescente está activa.

No visor, são também visualizados eventuais problemas da máquina de secar roupa. Neste caso, o visor apresenta um F seguido de um código de erro e os quatro indicadores luminosos de opção e o indicador luminoso da pausa ficam intermitentes de cor laranja (*consulte Problemas e soluções*).

Início e programas

PT

Seleção do programa

1. Introduza a ficha da máquina de secar roupa na tomada de alimentação eléctrica.
 2. Selecciona a roupa em função do tipo de roupa (*consulte Roupa*).
 3. Abra a porta e certifique-se de que o filtro está limpo e em posição, e que o recipiente de recolha da água está vazio e posicionado correctamente (*consulte Manutenção*).
 4. Carregue a máquina tendo o cuidado de não deixar nenhuma peça de roupa entre a porta e o respectivo vedante. Feche a porta.
 5. Se o indicador luminoso ON/Off não estiver aceso, prima o respectivo botão .
 6. Prima o botão de selecção dos Programas correspondente ao tipo de tecido que se pretende secar, verificando a tabela dos programas (*consulte Programas*) e as indicações para cada tipo de tecido (*consulte Roupa Branca*).
 7. Se disponíveis, seleccione as opções de Secagem automática  ou de Secagem temporizada ; premindo o respectivo botão até atingir o nível ou o tempo pretendido.
! Para informações adicionais, consulte a tabela dos programas.
 8. Se necessário, defina o tempo de retardamento e as outras opções (*consulte Visor*).
 9. Se pretender que o aviso acústico se active no fim do programa, prima o botão ALARME .
- Nota:** caso tenha seleccionado a opção Antiarrugas, esta opção não estará disponível.
10. Para iniciar, prima o botão START . No visor, é visualizado o tempo restante estimado.
Durante o programa de secagem, é possível controlar a roupa

e retirar as peças que já estão secas, deixando as outras no interior da máquina. Depois de ter voltado a fechar a porta, prima START para recolocar a máquina em funcionamento. Se abrir a porta para verificar o estado de secagem das roupas, irá obter um prolongamento dos ciclos de secagem porque o compressor do condensador irá aguardar 5 minutos antes de recomeçar a funcionar após o fecho da porta e a pressão da tecla start (*veja "Comandos"*).

11. Durante os últimos minutos dos programas de secagem, antes do fim do programa, é iniciada a fase final de SECAGEM A FRIO  (os tecidos são arrefecidos); é necessário deixar sempre terminar esta fase.

12. Para que saiba que o programa foi concluído, o indicador sonoro irá soar 3 vezes e no visor surge END (nota: se a opção ALARME estiver seleccionada, o indicador sonoro soa 3 vezes a cada 30 segundos durante 5 minutos). Abra a porta, retire a roupa, limpe o filtro e volte a colocá-lo no respectivo lugar. Esvazie o recipiente de recolha da água e volte a colocá-lo no respectivo lugar (*consulte Manutenção*). Se tiver sido seleccionada a opção Antiarrugas  e a roupa não for retirada imediatamente, as peças de roupa rodam em intervalos regulares durante 10 horas ou até que seja aberta a porta.

13. Desligue a máquina da rede eléctrica.

Modalidade de Stand by

Esta máquina de secar roupa, em conformidade com as novas normas sobre a economia energética, dispõe de um sistema de desligação automática (stand by) que entra em função aproximadamente 30 minutos depois, no caso de inutilização. Prima continuamente o botão ON/OFF até que a secadora volte a acender.

Programas especiais

Programa Engomar Fácil

Passagem fácil é um breve programa de 10 minutos (8 minutos de aquecimento seguidos de 2 minutos de secagem a frio) que faz inchar as fibras dos tecidos mantidos na mesma posição durante um longo período de tempo. O ciclo estica as fibras das peças facilitando a sua passagem e a dobragem.

! A opção Passagem fácil não é um programa de secagem, pelo que não deve ser utilizado com peças ainda molhadas. Para obter resultados óptimos:

1. Não exceda a capacidade máxima do tambor. Os valores seguintes referem-se ao peso das peças secas:

Tecido:	Máx.
Algodão e Mistura de algodão	2,5 kg
Sintéticos	2
Calças de Ganga	2

2. Esvazie a máquina de secar roupa imediatamente após o fim do programa. Pendure, dobre ou passe as peças de roupa e, em seguida, coloque-as no armário. Se tal não for possível, repita o programa.

O efeito produzido pela opção Passagem fácil varia de tecido para tecido. Os melhores efeitos obtêm-se em tecidos tradicionais, como o algodão e a mistura de algodão, sendo menos evidentes nas fibras acrílicas e em materiais como o Tencel®.

Programa Lã

- Este programa destina-se às peças de roupa que suportam a secagem em tambor, identificadas com o símbolo .
 - Pode ser utilizado para cargas de até 1 kg (cerca de 3 camisolas de malha).
 - É aconselhável colocar as peças do avesso antes da secagem.
 - As cargas secas com este programa ficam normalmente prontas a serem usadas, mas nalgumas peças de roupa mais pesadas os rebordos podem ficar ligeiramente húmidos. Deixe-as secar naturalmente para evitar que outro processo de secagem as possa danificar.
- !** Ao contrário de outros materiais, o mecanismo de encolhimento da lã é irreversível, ou seja, a peça de roupa não recupera as suas dimensões e a sua forma original.
- !** Este programa não é indicado para peças de roupa acrílica.

Calças de Ganga

- Este programa destina-se aos Calças de Ganga de algodão denim. Antes de secar os Calças de Ganga, volte os bolsos da frente do avesso.
 - Pode ser utilizado para cargas de até 3 kg (cerca de 4 pares de calças).
 - Além disso, pode ser usado noutras peças de roupa do mesmo material, como casacos.
 - A duração deste programa depende da carga, configuração de secagem seleccionada e velocidade de rotação utilizada na sua máquina de lavar.
 - As cargas secas com este programa ficam normalmente prontas a serem usadas. Os rebordos e as costuras podem ficar ligeiramente húmidos. Neste caso, tente colocar os Calças de Ganga do avesso e reactivar o programa por um breve período.
 - Utilize este ciclo unicamente para cargas de 100% algodão, não misture peças de roupa escura com peças de roupa clara. Não utilize este programa para peças de roupa com bordados e acessórios (alfinetes, ...). Volte os bolsos do avesso.
- !** Não é aconselhável utilizar este programa se os Calças de Ganga possuírem elásticos aplicados na cinta ou bordados.

Programa especial

Programas para Camisas

Camisas - Secagem intensiva

- Este programa destina-se às camisas de algodão.
- Pode ser utilizado para cargas de até 3 kg (cerca de 12 camisas).
- A duração deste programa depende da carga, configuração de secagem seleccionada e velocidade de rotação utilizada na sua máquina de lavar.
- As cargas secas com este programa ficam normalmente prontas a serem usadas. Os rebordos e as costuras podem ficar ligeiramente húmidos. Neste caso, tente colocar as camisas do avesso e reactivar o programa por um breve período.

Camisas – Secagem normal

- Este programa destina-se às camisas de materiais sintéticos ou de materiais mistos naturais e sintéticos, como o poliéster e o algodão.
- Pode ser utilizado para cargas de até 3 kg (cerca de 12 camisas).
- A duração deste programa depende da carga, configuração de secagem seleccionada e velocidade de rotação utilizada na sua máquina de lavar.
- As cargas secas com este programa ficam normalmente prontas a serem usadas. Os rebordos e as costuras podem ficar ligeiramente húmidos. Neste caso, tente colocar as camisas do avesso e reactivar o programa por um breve período.

Seda

- Este é o programa utilizado para a secagem da seda delicada.
- Pode ser utilizado para cargas de até 0,5 kg.
- A duração deste programa depende da carga, configuração de secagem seleccionada e velocidade de rotação utilizada na sua máquina de lavar.
- As cargas secas com este programa ficam normalmente prontas a serem usadas, mas nalgumas peças mais pesadas os rebordos podem ficar ligeiramente húmidos. Neste caso, tente retirar a carga, abrir as peças de roupa e reactivar o programa por um breve período.
- Apenas para as peças com etiqueta para secagem em tambor.

Programas para edredões

- ! Com este programa, certifique-se de que não seca artigos danificados, pois o enchimento pode obstruir o filtro e a conduta do ar, com conseqüente perigo de incêndio.
- Deve ser utilizado unicamente para edredões de cama de solteiro. Não se adapta a edredões de cama de casal ou maiores.
- As cargas secas com este programa ficam normalmente prontas a serem usadas, mas pode ficar ligeiramente húmidas nalguns pontos. Neste caso, tente retirar a carga, abrir as peças de roupa e sacudi-las e reactivar o programa por um breve período.
- Também adequado para casacos de penas.

Edredões - Secagem intensiva

- Este é o programa para a secagem de edredões com capa de algodão e enchimento de penugem.
- A duração deste programa depende da carga e velocidade de rotação utilizada na sua máquina de lavar.
- Apenas para edredões de penugem ou peças de roupa com etiqueta indicando a adequação à secagem (TD) com capa em algodão e enchimento de penugem ou penas, e não para materiais sintéticos.

Edredões – Secagem normal

- Este é o programa para a secagem de edredões com enchimento de materiais sintéticos.
- A duração deste programa depende da carga e velocidade de rotação utilizada na sua máquina de lavar.
- Apenas para edredões de penugem ou peças de roupa com etiqueta TD. Alguns casacos sintéticos podem conter materiais inflamáveis: certifique-se de que a etiqueta da peça indica que pode ser submetida a secagem.

Bebé

- Este programa é utilizado para secar roupas e lençóis das camas dos bebés (algodão e chenille) e para secar a roupa delicada, como os acrílicos.
- Não seque artigos como babetes e calcinhas para usar com fraldas com revestimentos de plástico.
- Pode ser utilizado para cargas de até 2 kg.
- A duração deste programa depende da carga, configuração de secagem seleccionada e velocidade de rotação utilizada na sua máquina de lavar.
- As cargas secas com este programa ficam normalmente prontas a serem usadas, mas nalgumas peças mais pesadas os rebordos podem ficar ligeiramente húmidos. Neste caso, tente colocar as peças de roupa do avesso e reactivar o programa por um breve período.

7 Dias

- Este programa é utilizado para os lençóis e as toalhas de algodão.
- Pode ser utilizado para cargas de até 9 kg.
- A duração deste programa depende da carga, configuração de secagem seleccionada e velocidade de rotação utilizada na sua máquina de lavar.
- As cargas secas com este programa ficam normalmente prontas a serem usadas, mas as bordas ou as costuras podem ficar ligeiramente húmidas, especialmente nas peças de grandes dimensões. Neste caso, tente distender as peças de roupa do avesso e reactivar o programa por um breve período.

Arejar

Graças a um fluxo de ar fresco, o oxigénio penetra nas fibras e remove odores desagradáveis da roupa, como o fumo de cigarro, odores a fritos e a poluição atmosférica. Com este breve programa poderá refrescar as suas roupas em apenas 20 minutos.

! O programa para refrescar as roupas não foi pensado para secá-las: portanto, não o utilize com roupas molhadas.

- Embora possa ser utilizado com cargas de qualquer dimensão (até 9 kg), é particularmente eficaz com as cargas de pequenas dimensões.

Programa de 20 minutos que areja as peças com ar fresco. Pode ser utilizado também para refrescar roupas quentes.

Anti Alérgico

• O novo ciclo Anti Alérgico é um tratamento utilizado para reduzir ao mínimo ou eliminar os ácaros do pó doméstico ou o pólen da carga de roupa branca, mantendo uma temperatura muito alta (70°) durante um longo período (80 minutos). Durante o processo de secagem, os ácaros são mortos pelas altas temperaturas e pelo ambiente com uma baixa taxa de humidade.

Carga: 9 kg (carga húmida) - Carga: 4 kg (carga seca). Nível para enxugar: apenas Armário.

Secagem Rápida

• O tempo de secagem para as cargas pequenas é muito reduzido com uma poupança de tempo muito alta de até 53% para o algodão (com a opção Secagem Intensiva) e 50% para as fibras sintéticas (com a opção Secagem Normal).

Carga: 1 Kg. Nível de secagem: apenas Armário.

Roupa do Dia

• Este programa é dedicado à secagem de tecidos hidro-repelentes e casacos desportivos (por ex. Gore-tex, poliéster, nylon). A secagem das roupas depois do ciclo de lavagem tem um efeito benéfico já que reactiva o tratamento hidro-repelente da peça.

Pode ser utilizado para cargas até 2 kg. A duração deste programa depende da carga, configuração de secagem seleccionada e velocidade de rotação utilizada na sua máquina de lavar.

Nível de secagem: apenas Armário.

Aquece e Desfruta

• O ciclo Aquece e Desfruta ajuda a aquecer as toalhas e roupões para uma agradável sensação de calor depois do banho ou o duche. Serve também para aquecer a roupa antes de a vestir no inverno.

O ciclo aquece a roupa a 37° (temperatura do corpo) e mantém a mesma temperatura até que o utilizador interrompa o ciclo.

Carga: 3 Kg.

!Nota: durante este programa, um  ícone roda no ecrã até que seja atingida a temperatura alvo. Nesse momento, o ícone do nível de secagem pisca.

Roupas Escuras































































































































Este programa ajuda a manter as suas roupas escuras controlando a velocidade do motor e rotação do tambor, juntamente com o controlo da temperatura de secagem mais baixa.























- Pode ser usado em cargas de Algodão e Jeans até 3 kg.

• A duração deste programa depende da carga, configuração de secagem seleccionada e velocidade de rotação utilizada na sua máquina de lavar.

Tabela dos programas

















! Se o indicador luminoso On/Off não estiver aceso, prima o respectivo botão  e, em seguida, seleccione o programa.

Programa	Funções	Definição	Notas / Opções disponíveis
 Engomar Fácil	Programa breve (cerca de 10 minutos) que amacia as fibras das peças para facilitar a passagem a ferro.	<ol style="list-style-type: none"> 1. Posicione o botão PROGRAMAS em . 2. Seleccione a opção Alarme, se necessária. 3. Prima o botão de início/pausa . 	<p>Não se trata de um programa de secagem (<i>consulte a página anterior</i>).</p> <p>Opções disponíveis Alarme .</p>
 Arejar tecidos	Programa de 20 min. que areja as peças com ar fresco.	<ol style="list-style-type: none"> 1. Posicione o botão PROGRAMAS em . 2. Seleccione a opção Alarme, se necessária. 3. Prima o botão de início/pausa . 	Alarme  .
 Algodão	Seca a roupa de algodão. N.B: Carga max. 6 kg (com Baixa Temperatura)	<ol style="list-style-type: none"> 1. Posicione o botão PROGRAMAS em . 2. Seleccione Secagem automática  ou Secagem temporizada  (<i>ver a página seguinte</i>). 3. Seleccione as eventuais opções necessárias. 4. Prima o botão de início/pausa . 	<p>Alarme  ou Antiarrugas . Início retardado .</p> <p>Temperatura Alta . Menos Cotão .</p> <p>Opção de secagem automática: Húmido , Engomar , Pendurar + , Pendurar , Ligeira , Armário , Extra .</p>
 Camisas	Seca as camisas.	<ol style="list-style-type: none"> 1. Posicione o botão PROGRAMAS em . 2. Seleccione Secagem automática  ou Secagem temporizada  (<i>ver a página seguinte</i>). 3. Seleccione as eventuais opções necessárias. 4. Prima o botão de início/pausa . 	<p>Alarme  ou Antiarrugas . Início retardado .</p> <p>Temperatura Alta . Menos Cotão .</p> <p>Opção de secagem automática: Húmido , Engomar , Pendurar + , Pendurar , Ligeira , Armário .</p>
 Calças de Ganga	Seca a roupa de Calças de Ganga.	<ol style="list-style-type: none"> 1. Posicione o botão PROGRAMAS em . 2. Seleccione Secagem automática  (<i>ver a página seguinte</i>). 3. Seleccione as eventuais opções necessárias. 4. Prima o botão de início/pausa . 	<p>Alarme  ou Antiarrugas . Início retardado .</p> <p>Opção de secagem automática: Húmido , Engomar , Pendurar + , Pendurar , Ligeira , Armário , Extra .</p>
 Sintéticos	Seca os tecidos sintéticos.	<ol style="list-style-type: none"> 1. Posicione o botão PROGRAMAS em . 2. Seleccione Secagem automática  ou Secagem temporizada  (<i>ver a página seguinte</i>). 3. Seleccione as eventuais opções necessárias. 4. Prima o botão de início/pausa . 	<p>Alarme  ou Antiarrugas . Início retardado .</p> <p>Opção de secagem automática: Húmido , Engomar , Pendurar + , Pendurar , Ligeira , Armário , Extra .</p>
 7 Dias	Seca lençóis e toalhas.	<ol style="list-style-type: none"> 1. Posicione o botão PROGRAMAS em . 2. Seleccione Secagem automática  (<i>ver a página seguinte</i>). 3. Seleccione as eventuais opções necessárias. 4. Prima o botão de início/pausa . 	<p>Alarme  ou Antiarrugas . Início retardado .</p> <p>Menos Cotão .</p> <p>Opção de secagem automática: Húmido , Engomar , Pendurar + , Pendurar , Ligeira , Armário , Extra . (<i>Recomenda-se que utilize o nível de Secagem "Armário"</i>).</p>
 Edredões	Seca edredões.	<ol style="list-style-type: none"> 1. Posicione o botão PROGRAMAS em . 2. Seleccione as eventuais opções necessárias. 3. Prima o botão de início/pausa . 	<p>Alarme  ou Antiarrugas . Início retardado .</p> <p>Temperatura Alta .</p>
 Lã	Seca a roupa de lã.	<ol style="list-style-type: none"> 1. Posicione o botão PROGRAMAS em . 2. Seleccione as eventuais opções necessárias. 3. Prima o botão de início/pausa . 	Alarme  .
 Seda	Seca a roupa de seda.	<ol style="list-style-type: none"> 1. Posicione o botão PROGRAMAS em . 2. Seleccione Secagem automática  (<i>ver a página seguinte</i>). 3. Seleccione as eventuais opções necessárias. 4. Prima o botão de início/pausa . 	<p>Alarme .</p> <p>Opção de secagem automática: Húmido , Engomar , Pendurar + , Pendurar , Ligeira , Armário . (<i>Recomenda-se que utilize o nível de Secagem "Armário"</i>).</p>
 Babé	Seca as peças de vestuário dos bebés a baixa temperatura	<ol style="list-style-type: none"> 1. Posicione o botão PROGRAMAS em . 2. Seleccione Secagem automática  ou Secagem temporizada  (<i>ver a página seguinte</i>). 3. Seleccione as eventuais opções necessárias. 4. Prima o botão de início/pausa . 	<p>Alarme  ou Antiarrugas . Início retardado .</p> <p>Opção de secagem automática: Húmido , Engomar , Pendurar + , Pendurar , Ligeira , Armário . (<i>Recomenda-se que utilize o nível de Secagem "Armário"</i>).</p>
 Anti Alérgico	Tratamento Anti-alergias para roupa de algodão.	<ol style="list-style-type: none"> 1. Posicione o botão PROGRAMAS em . 2. Seleccione as eventuais opções necessárias. 3. Prima o botão de início/pausa . 	Alarme  ou Antiarrugas  . Início retardado  .

Programa	Funções	Definição	Notas / Opções disponíveis
 Roupas Escuras	Seca peças de vestuário escuras.	1. Posicione o botão PROGRAMAS em  2. Seleccione as eventuais opções necessárias. 3. Prima o botão de início/pausa > .	Alarme  . Início retardado  Opção de secagem automática: Húmido  , Engomar  , Pendurar +  , Pendurar  , Ligeira  , Armário  . (Recomenda-se que utilize o nível de Secagem "Armário").
 Secagem Rápida	Seca a roupas de algodão ou fibras sintéticas mais rapidamente.	1. Posicione o botão PROGRAMAS em  2. Seleccione as eventuais opções necessárias. 3. Prima o botão de início/pausa > .	Alarme  ou Antiarrugas  . Início retardado  Temperatura Alta  .
 Roupa do Dia	Seca a roupa desportiva.	1. Posicione o botão PROGRAMAS em  2. Seleccione as eventuais opções necessárias. 3. Prima o botão de início/pausa > .	Alarme  ou Antiarrugas  . Início retardado  .
 Aquece e Desfruta	Aquece toalhas e roupões.	1. Posicione o botão PROGRAMAS em  2. Seleccione as eventuais opções necessárias. 3. Prima o botão de início/pausa > .	-

Secagem automática e Secagem temporizada

Antes de seleccionar um programa (consulte a tabela dos programas).

Programa	Função	Definição	Notas / Opções disponíveis
Secagem automática	Se possível, utilize sempre a secagem automática para as peças de roupa, pois garante melhores resultados de secagem. A temperatura definida depende do programa (opção materiais) seleccionado.	1. Prima várias vezes o botão de Secagem automática até visualizar a selecção pretendida no visor. Cada pressão avança  ,  ,  ,  ,  e depois repete-se. ! Alguns programas automáticos não possuem as 7 opções de níveis de secagem. 2. Seleccione as eventuais opções necessárias. 3. Prima o botão de start > .	Opções disponíveis Alarme  ou Antiarrugas  . Início retardado  Temperatura Alta  . Menos Coton  Consulte os tempos de secagem recomendados (consulte Roupa). Os últimos minutos destes programas são destinados à fase de secagem a frio  .
Secagem temporizada (220, 180, 150, 120, 90, 60 ou 40 minutos)	Se pretender definir o tempo da secagem, utilize sempre a função de secagem temporizada. A temperatura definida depende do programa (opção materiais) seleccionado. Utilize na configuração de baixa temperatura para Acrílicos e materiais delicados.	1. Prima várias vezes o botão de A tempo até visualizar a selecção pretendida no visor. Cada pressão reduz o tempo em 220, 180, 150, 120, 90, 60 a 40 e depois repete-se. • Os delicados prevêm um tempo máximo de 180 . 2. Seleccione as eventuais opções necessárias. 3. Prima o botão de start > .	Opções disponíveis Alarme  ou Antiarrugas  . Início retardado  Temperatura Alta  Consulte os tempos de secagem recomendados (consulte Roupa). Os últimos minutos destes programas são destinados à fase de secagem a frio  .

! Para obter melhores desempenhos, não abra a porta enquanto o ciclo não tiver terminado.

Comandos

• Selector dos programas

! Atenção: se, depois de ter premido o botão de início, alterar a posição do selector dos programas, a nova posição **NÃO** altera o programa seleccionado.

Para alterar o programa, prima o botão Start/Pause >II para colocar o programa em pausa (o indicador luminoso fica amarelo intermitente) e seleccione o novo programa e as respectivas opções. O indicador luminoso fica verde intermitente. Prima o botão Start/Pause >II e inicia-se o novo programa.

• Botões e indicadores luminosos Opção

Estes botões são utilizados para personalizar o programa seleccionado conforme as próprias exigências. Nem todas as opções estão disponíveis para todos os programas (*consulte Início e programas*). Se uma opção não estiver disponível e se premir o botão, o aviso acústico emite três sinais acústicos. Se a opção estiver disponível, é emitido um único sinal acústico e o indicador luminoso de opção junto ao botão ilumina-se para confirmar a selecção da opção.

• Indicador luminoso ECO

Este indicador luminoso acende-se quando são seleccionadas opções de programação que requerem uma menor quantidade de energia. Exemplos: se seleccionar um programa automático ou se utilizar uma definição de secagem temporizada mais breve do que a predefinida. Este indicador luminoso não indica que foi seleccionada a definição energética ideal, mas apenas que as opções seleccionadas utilizam menos energia.

• Indicadores luminosos de avanço

(☀️ Secagem, ❄️ Secagem a frio, END)

Os indicadores luminosos de Avanço mostram o estado do programa. Em cada fase do programa, acende-se o indicador luminoso correspondente.

• Início retardado 🕒

O início de alguns programas (*consulte Início e programas*) pode ser retardado até 24 horas (*consulte Visor*).

Antes de definir um início retardado, certifique-se de que o recipiente de recolha da água está vazio e que o filtro está limpo.

• Menos Cotão 🧶

Ao reduzir a acção mecânica durante a fase final de secagem, a quantidade de algodão e borbotos produzida é substancialmente reduzida, protegendo as fibras da roupa.

Nota: Programa Camisas; caso tenha seleccionado temperatura baixa, esta opção não estará disponível.

• Alarme 📢

Um alarme acústico é activado no final do ciclo de secagem para assinalar que o programa terminou e que a roupa está pronta para ser retirada do secador.

Nota: caso tenha seleccionado a opção Antiarrugas, esta opção não estará disponível.

• Antiarrugas 🧺

No caso de arranque retardado, se foi seleccionada esta opção, a roupa é girada de vez em quando no interior do cesto durante o período de espera para impedir a formação de rugas.

Após o fim do ciclo de secagem e arrefecimento, a roupa é girada de vez em quando para impedir a formação de rugas caso não seja possível retirar imediatamente a carga do secador assim que o programa tenha terminado. A luz **END** está acesa durante esta fase e até ao final do ciclo e a luz Start/Pause âmbar fica intermitente.

Nota: caso tenha seleccionado a opção Alarme, esta opção não estará disponível.

• Temperatura Alta 🔥

Quando é seleccionado um tempo de secagem, premindo este botão selecciona-se a secagem intensiva e a luz vigia acima do botão acende-se.

• Indicador luminoso Esvaziar Gaveta/Limpar Filtro “H2O” 🚰

(Se a máquina de secar roupa estiver ligada a uma tubagem de descarga, pode ignorar o indicador luminoso 🚰 relativo ao recipiente de recolha de água, uma vez que não é necessário esvaziá-lo). Quando o indicador luminoso 🚰 estiver aceso (mas não intermitente), deve esvaziar o recipiente de recolha de água. Se o recipiente de recolha de água encher durante um programa, o aquecedor desliga-se e a máquina de secar roupa inicia uma fase de Secagem a frio. Em seguida, o indicador luminoso fica intermitente e são emitidos sinais acústicos. É necessário esvaziar o recipiente de recolha da água e reiniciar a máquina de secar roupa, caso contrário, as peças não secam. Depois de ter reiniciado a máquina de secar roupa, o indicador luminoso demora alguns segundos a apagar-se. Para evitar este procedimento, esvazie sempre o recipiente de recolha da água antes de cada utilização da máquina de secar roupa (*consulte Manutenção*).

! Tenha em atenção que, mesmo que a máquina de secar roupa esteja ligada a uma tubagem de descarga, é SEMPRE necessário limpar o filtro.

• Abertura da porta

Se abrir a porta (ou premir o botão Start/Pause) durante o funcionamento de um programa, a máquina de secar roupa pára com as seguintes consequências.

Nota: A luz Start/Pause âmbar fica intermitente durante a fase Pós Cuidado do programa.

- O indicador luminoso Start/Pause fica amarelo intermitente.
- Durante o Início retardado, o retardamento continua a ser contado. É necessário premir o botão de início para retomar o programa de início retardado. Um dos indicadores luminosos dos retardamentos fica intermitente para indicar a actual definição de retardamento.
- É necessário premir o botão de início para retomar o programa. Os indicadores luminosos de avanço alteram-se para mostrar o estado actual e o indicador luminoso Start/Pause pára de piscar e fica verde.
- Durante a fase de antidobras pós-secagem, o programa termina. Se premir o botão Start/Pause, é reiniciado um novo programa desde o início.
- Alterando o selector de Programas, selecciona-se um novo programa e o indicador luminoso Start/Pause fica verde intermitente. É possível utilizar este procedimento para seleccionar o programa Secagem a frio ❄️ para arrefecer as peças de roupa se se considerar que estão suficientemente secas. Prima o botão de início para iniciar o novo programa.

Protecção do sistema Bomba de Calor

O sistema com bomba de calor funciona através de um compressor dotado de protecção que intervém após a abertura da porta, ou se houver uma repentina interrupção da corrente eléctrica. Esta protecção impedirá o reinício do compressor por 5 minutos após o fecho da porta e após o reinício do ciclo.

• Nota

Em caso de corte de energia, desligue a corrente ou retire a tomada. Quando a energia for restabelecida, ligue a máquina, prima continuamente o botão ON/OFF até que a secadora volte a ligar e prima o botão Start/Pause.

Roupa

Triagem da roupa

- Verifique os símbolos que constam das etiquetas das diversas peças para se certificar de que podem ser submetidas a secagem em tambor.
- Efectue a triagem da roupa consoante o tipo de tecido.
- Esvazie os bolsos e verifique os botões.
- Feche os fechos de correr e outros fechos e ate os cintos e os laços sem apertar demasiado.
- Torça as peças de roupa para eliminar a maior quantidade de água possível.

! Não carregue a máquina de secar roupa com peças de roupa completamente cheias de água.

Dimensões máximas de carga

Não exceda a capacidade máxima do tambor.

Os valores seguintes referem-se ao peso das peças secas:

Fibras naturais: máximo 9 kg.

Fibras sintéticas: máximo 3 kg.

! Para evitar uma diminuição no desempenho da máquina de secar roupa, NÃO a sobrecarregue.

Carga tipo

Nota: 1 kg = 1000 g

Peças		
Blusa	Algodão	150 g
	Outro	100 g
Vestido	Algodão	500 g
	Outro	350 g
Calças de Ganga		700 g
10 fraldas		1.000 g
Camisa	Algodão	300 g
	Outro	200 g
T-shirt		125 g

Roupa branca		
Capa de edredão (casal)	Algodão	1.500 g
	Outro	1.000 g
Toalha grande		700 g
Toalha pequena		250 g
Toalha de chá		100 g
Toalhão de banho		700 g
Toalha de rosto		350 g
Lençol de cama de casal		500 g
Lençol de cama de solteiro		350 g

Se misturar peças de tecido sintético com peças de algodão, é possível que estas últimas continuem húmidas no fim do ciclo de secagem. Neste caso, basta iniciar outro ciclo de secagem breve.

Etiquetas de manutenção

Verifique as etiquetas das peças de roupa, especialmente quando é a primeira vez que as coloca na máquina de secar roupa. São indicados a seguir os símbolos mais comuns:

- Pode colocar-se na máquina de secar.
- Não colocar na máquina de secar
- Secar a alta temperatura.
- Secar a baixa temperatura.

Peças não adequadas à secagem em tambor:

- Peças com partes de borracha ou materiais semelhantes ou com revestimentos de plástico (almofadas, travesseiros ou anoraques de PVC) e todo o tipo de objectos inflamáveis ou contendo substâncias inflamáveis (toalhas com resíduos de laca para cabelo).
- Fibras de vidro (alguns tipos de cortinas).
- Peças lavadas a seco anteriormente.
- Peças com o código ITLC ("Peças especiais") , que podem ser limpas com produtos especiais de limpeza doméstica. Siga com atenção estas instruções.
- Peças demasiado volumosas (sacos-cama, almofadas, travesseiros, colchas grandes, etc.), que se expandem durante a secagem e impedem a circulação do ar na máquina de secar roupa.



O ciclo de secagem de lã desta máquina de secar roupa de tambor foi testado e aprovado pela The Woolmark Company. O ciclo é adequado para

secar peças de lã com o rótulo «lavar à mão», desde que as peças sejam lavadas num ciclo de lavagem à mão aprovado pela Woolmark e secas com secador de tambor, de acordo com as instruções do fabricante. M1219 No Reino Unido, Irlanda, Hong Kong e Índia, o símbolo Woolmark é uma marca registada de certificação.

Peças especiais

Cobertores e colchas: as peças de acrílico (Acilian, Courtelle, Orion, Dralon) devem ser secas com extremo cuidado a uma temperatura baixa. Não defina tempos longos de secagem.

Peças com pregas ou plissados: leia as instruções de secagem fornecidas pelo fabricante.

Peças engomadas: não seque esta peças com outras não engomadas. Antes de colocar as peças na máquina de secar roupa, remova a maior quantidade de solução de engomagem possível. Não seque demasiado: o amido transforma-se em pó deixando as peças macias, deixando assim de preencher a sua função.

Tempos de secagem

Os tempos são tempos são aproximados e podem variar consoante:

- A quantidade de água retida nas peças após a centrifugação: as toalhas e as peças delicadas retêm muita água.
- Os tecidos: as peças de roupa do mesmo tecido, mas com trama e espessura diferentes, podem apresentar tempos de secagem distintos.
- A quantidade de roupa: peças únicas e cargas pequenas podem demorar mais tempo a secar.

- A secagem: se tiver de passar a ferro as peças de roupa, pode retirá-las da máquina quando ainda estão um pouco húmidas. Por seu turno, as peças de roupa que são para secar completamente podem ficar na máquina durante mais tempo.
- A temperatura definida.
- A temperatura ambiente: quanto mais baixa for a temperatura da divisão em que se encontra a máquina de secar roupa, mais tempo será necessário para secar as peças de roupa.
- O volume: algumas peças volumosas requerem uma atenção especial durante o processo de secagem. É aconselhável retirar essas peças, sacudi-las e colocá-las novamente na máquina: esta operação deve ser repetida várias vezes durante o ciclo de secagem.

! Não seque demasiado as peças de roupa. Todos os tecidos contêm humidade natural que permite conservar a suavidade e a leveza.

A tabela seguinte indica os tempos APROXIMADOS de secagem:

Os tempos fornecidos referem-se aos programas automáticos de Secagem armário.

São também indicadas as definições de Secagem temporizada para seleccionar melhor a opção de tempo mais adequada.

Os pesos referem-se às peças secas.

Tempos de secagem

Algodão 		1 Kg	2 Kg	3 Kg	4 Kg	5 Kg	6 Kg	7 Kg	8-9 Kg	
	Automática Minutos	35-55	55-85	85-95	95-125	125-145	145-160	160-170	170-210	
	A tempo	40 ou 60	60 ou 90	90	120	150	150 ou 180	180	180 ou 220	
Secagem intensiva	Tempo de secagem a 800-1000 rotações por minuto na máquina de lavar roupa									
Sintéticos 		1 Kg			2 Kg			3 Kg		
	Automática minutos	40-50			50-60			60-90		
	Definição Secagem temporizada	40 ou 60			40 ou 60			60 ou 90		
Secagem normal	Tempos de secagem com centrifugação reduzida na máquina de lavar roupa									
Bebé (Acrílicos)		1Kg				2 Kg				
	Automática minutos	Apenas secagem temporizada								
	Definição Secagem temporizada	30				60				
Secagem normal	Tempos de secagem com centrifugação reduzida na máquina de lavar roupa									

Advertências e sugestões

PT

! Este electrodoméstico foi concebido e fabricado em conformidade com as normas internacionais em matéria de segurança. Estas advertências são fornecidas por razões de segurança e devem ser observadas com atenção.

Segurança geral

- A presente máquina de secar roupa não deve ser utilizada por pessoas (incluindo crianças) com capacidades físicas, sensoriais ou mentais reduzidas ou sem experiência e conhecimentos, salvo se supervisionadas ou se tiverem recebido instruções sobre a utilização do dispositivo por parte de uma pessoa responsável pela sua segurança.
- A presente máquina de secar roupa foi concebida para uso doméstico e não profissional.
- Não toque no electrodoméstico com os pés descalços nem com as mãos ou os pés molhados.
- Desligue o electrodoméstico da rede de alimentação eléctrica, puxando pela ficha e nunca pelo cabo.
- Não deixe que as crianças se aproximem do electrodoméstico quando este está a funcionar. Após a utilização, desligue a máquina de secar roupa e desligue a ficha da rede de alimentação eléctrica. Mantenha a porta da máquina de secar roupa fechada para evitar que as crianças a utilizem nas suas brincadeiras.
- As crianças devem ser mantidas sob vigilância para evitar que brinquem com a máquina.
- O electrodoméstico deve ser instalado correctamente e deve ter uma ventilação adequada. A admissão de ar da parte da frente da máquina de secar roupa e os respiradouros da parte posterior não devem nunca ficar obstruídos (*consulte Instalação*).
- Nunca utilize a máquina de secar roupa sobre a alcatifa se a altura do pêlo impedir a entrada do ar pela base da máquina.
- Certifique-se de que a máquina está vazia antes de a carregar.
-  A parte posterior da máquina de secar roupa pode ficar muito quente:
não toque nunca nela quando a máquina estiver a funcionar.
- Nunca utilize a máquina de secar roupa se o filtro, o recipiente de recolha da água e a Bomba de Calor não estiverem correctamente posicionados (*consulte Manutenção*).
- Não sobrecarregue a máquina de secar roupa (*consulte Roupa para as dimensões máximas de carga*).
- Não introduza peças de roupa completamente molhadas.
- Siga sempre com atenção todas as instruções indicadas nas etiquetas de lavagem (*consulte Roupa*).
- Não carregue a máquina com peças grandes e excessivamente volumosas.
- Não seque fibras acrílicas a altas temperaturas.
- Complete todos os programas com a respectiva fase de secagem a frio.
- Não desligue a máquina de secar roupa quando contiver ainda peças quentes.
- Limpe o filtro após cada utilização (*consulte Manutenção*).
- Esvazie o recipiente de recolha da água após cada utilização (*consulte Manutenção*).
- Limpe regularmente a Bomba de Calor (*consulte Manutenção*).
- Evite a acumulação de resíduos de lá em torno da máquina de secar roupa.
- Não suba para o painel superior da máquina de secar roupa, pois pode danificá-la.
- Respeite sempre as normas e as características eléctricas (*consulte Instalação*).
- Adquira sempre acessórios e peças de reposição originais (*consulte Assistência*).

Para reduzir o risco de ocorrência de incêndios na máquina de secar roupa, deve ter em conta os seguintes aspectos:

Seque apenas artigos que tenham sido lavados com água e detergente, enxaguados e centrifugados. Existe um risco de incêndio se secar peças que NÃO tenham sido lavadas com água.

Não seque peças de vestuário que tenham sido tratadas com produtos químicos.

Não seque peças de roupa que tenham sido manchadas ou impregnadas com óleo ou azeite, uma vez que isto representa um perigo de incêndio. As peças de roupa contaminadas com óleo podem inflamar espontaneamente, sobretudo quando são expostas a fontes de calor, como uma máquina de secar roupa. As peças de roupa podem ficar quentes, provocando uma reacção de oxidação com o óleo. A oxidação gera calor. Se não for o possível evacuar o calor, as peças de roupa podem ficar quentes o suficiente para se incendiarem. Amontoar, empilhar ou guardar peças de roupa contaminadas com óleo pode impedir a evacuação do calor, causando o perigo de incêndio. Se for inevitável que os tecidos contaminados com óleo ou azeite, ou outros que tenham sido contaminados com produtos para o cabelo sejam colocados numa máquina de secar roupa, devem, em primeiro lugar, ser lavados com detergente extra – isto irá diminuir, mas não eliminar, o perigo. A fase de refrescamento deve ser utilizada para reduzir a temperatura das peças de roupa. Estas não devem ser retiradas da máquina de secar e colocadas umas sobre as outras ou guardadas enquanto estão quentes.

Não seque peças de roupa que foram anteriormente lavadas ou limpas com, ou impregnadas ou sujas com, gasolina, solventes para lavagem a seco ou outras substâncias inflamáveis ou combustíveis. Substâncias altamente inflamáveis habitualmente utilizadas em ambientes domésticos, incluindo óleo alimentar, acetona, álcool desnaturalado, querosene, anti-nódos, terebintina, ceras e decapantes de cera. Certifique-se de que estas peças de roupa foram lavadas em água quente com uma quantidade extra de detergente antes de serem secas na máquina de secar.

Não seque peças de roupa contendo espuma de borracha (também conhecida como espuma de látex) ou materiais de textura semelhante a borracha. Os materiais de espuma de borracha podem, quando aquecidos, incendiar por combustão espontânea.

Amaciadores para a roupa ou produtos semelhantes não devem ser utilizados na máquina de secar para eliminar os efeitos de electricidade estática excepto se este método for especificamente recomendado pelo fabricante do produto amaciador para a roupa.

Não seque peças de roupa interior que contenham reforços de metal, por exemplo, sutiãs com aros de metal. No caso de os reforços de metal se soltarem durante a secagem, podem ocorrer danos na máquina de secar.

Não seque na máquina artigos de borracha ou plástico como toucas de banho ou coberturas impermeáveis para bebés, polieteno ou papel.

Não seque na máquina artigos com componentes de borracha, peças de roupa com almofadas de espuma de borracha, almofadas, galochas e calçado de desporto com revestimento de borracha.

Remova todos os objectos dos bolsos, em especial, isqueiros (risco de explosão)

! ATENÇÃO: não pare nunca a máquina de secar roupa antes do fim do ciclo de secagem, a não ser que todas as peças sejam removidas rapidamente e estendidas para dissipar o calor.

Economia energética e respeito pelo meio ambiente

- Antes de secar as peças de roupa, torça-as para eliminar a maior quantidade de água possível (se antes utilizar uma máquina de lavar, defina um ciclo de centrifugação). Deste modo, pode economizar energia durante a secagem.
- Se utilizar sempre a máquina com carga plena, pode economizar energia: peças únicas e cargas pequenas demoram mais tempo a secar.
- Limpe o filtro no fim de cada ciclo para controlar os custos relacionados com o consumo energético (*consulte Manutenção*).

Cuidados e manutenção

PT

Interrupção da alimentação eléctrica

! Desligue a máquina de secar roupa quando não estiver a funcionar, bem como durante as operações de limpeza e de manutenção.

Limpeza do filtro no fim de cada ciclo

O filtro é um componente fundamental para a secagem: a sua função consiste em recolher os resíduos de lã e o algodão que se formam durante a secagem. No fim da secagem, limpe o filtro enxaguando-o com água corrente ou limpando-o com o aspirador. Se o filtro se obstruir, o fluxo de ar no interior da máquina de secar roupa pode ficar seriamente comprometido: os tempos de secagem prolongam-se e o consumo de energia aumenta. Além disso, podem verificar-se danos na máquina de secar roupa. O filtro encontra-se em frente ao vedante da máquina de secar (consulte a figura).

Remoção do filtro:

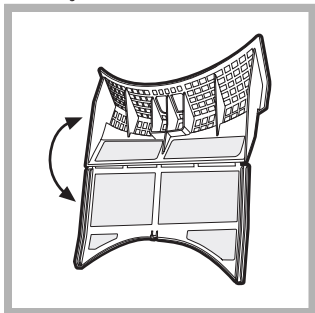

1. Puxe para cima a pega de plástico do filtro (consulte a figura).
2. Abra o filtro baixando a mola.
3. Remova os resíduos de lã do filtro e volte a colocá-lo correctamente. Certifique-se de que o filtro fica bem encaixado, rente ao vedante da máquina.

! Não utilize a máquina de secar roupa sem antes ter recolocado o filtro no respectivo lugar.

Controlo do tambor no fim de cada ciclo

Rode manualmente o tambor para retirar as peças de roupa mais pequenas (lenços) que possam ter ficado no interior da máquina.

Limpeza do tambor

! Para a limpeza do tambor, não utilize detergentes abrasivos, lã de aço ou agentes de limpeza para aço inoxidável. Pode formar-se uma película colorida no tambor de aço inoxidável, fenómeno que pode ser causado por uma combinação de água e/ou de agentes de limpeza, como o amaciador de lavagem. Esta película colorida não afecta o desempenho da máquina de secar roupa.

Esvaziamento do recipiente de recolha da água no fim de cada ciclo

Retire o recipiente da máquina e esvazie-o num lavatório ou noutro recipiente de descarga adequado e, em seguida, reposicione-o correctamente.

Verifique sempre o recipiente de recolha e esvazie-o antes do início de um novo programa de secagem.

Limpeza da unidade Filtro da Bomba de Calor

• Periodicamente, a cada 5 ciclos, extrair o Filtro da Bomba de Calor e limpá-lo, de modo a eliminar eventuais resíduos de penugem da superfície do filtro. Para tanto, lavá-lo com água corrente ou aspirar os resíduos com aspirador de pó. Recomendamos, todavia, a limpeza deste filtro após cada ciclo, para otimizar o desempenho de secagem.

Como remover a unidade Filtro da Bomba de Calor:

1. Desligar a ficha de alimentação e abrir a porta.
2. Extrair a tampa do Filtro da Bomba de Calor: girar as 4 molas até a posição vertical e extrair a unidade do filtro.
3. Separar as duas partes do filtro e remover a eventual penugem da superfície interna da rede do filtro.

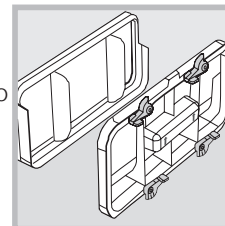

! **ATENÇÃO: a parte dianteira da bomba de calor é realizada com finas chapas metálicas.**

Quando for limpá-lo, remova ou reposicione a unidade filtrante para a limpeza, preste atenção para não danificá-lo e para não se cortar.

4. Caso haja um acúmulo de lanugem sobre as chapas do condensador, limpe com atenção utilizando um pano húmido, uma esponja ou um aspirador de pó. Não limpe com os dedos.
5. Reacoplar as duas partes do filtro, limpar a superfície do vedante e inserir o filtro no seu alojamento; girar as quatro molas na posição horizontal e certificar-se de que estejam bem firmes.

Limpeza da máquina de secar roupa

- As partes externas de metal e de plástico e as partes de borracha podem ser limpas com um pano húmido.
- Periodicamente (cada 6 meses), limpe com o aspirador a grelha de admissão de ar dianteira e os respiradores da parte posterior da máquina para remover eventuais depósitos de algodão, resíduos de lã e poeira. Além disso, remova os depósitos de algodão da parte da frente da Bomba de Calor e das áreas do filtro, utilizando ocasionalmente o aspirador.

! Não utilize solventes nem abrasivos.

! A máquina de secar roupa utiliza componentes de esferas que não necessitam de lubrificação.

! Solicite um controlo regular da máquina de secar roupa por pessoal técnico autorizado para garantir a segurança dos componentes eléctricos e mecânicos (consulte Assistência).

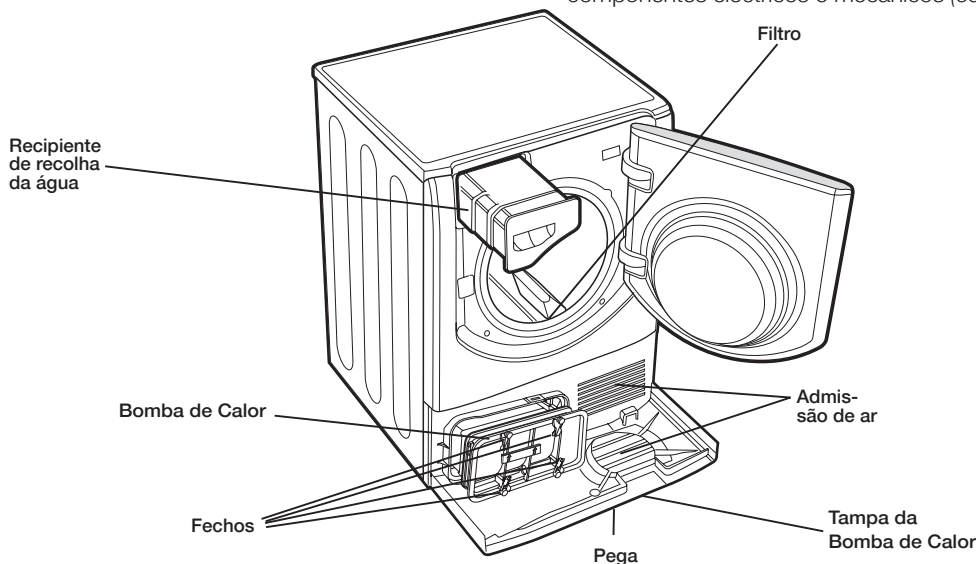

Problemas e soluções

Se lhe parecer que a máquina de secar roupa não está a funcionar correctamente, antes de contactar o Centro de Assistência (*consulte Assistência*), consulte atentamente as seguintes sugestões para a resolução dos problemas.

Problema:

A máquina de secar roupa não arranca.

Possíveis causas / Soluções:

- A ficha não ficou bem encaixada na tomada eléctrica para que possa fazer contacto.
- Ocorreu um corte de corrente.
- O fusível está queimado. Tente ligar outro electrodoméstico na mesma tomada.
- Se utilizar uma extensão, tente inserir a ficha da máquina de secar roupa directamente na tomada.
- A porta não foi fechada correctamente.
- O programa não foi definido correctamente (*consulte Início e programas*).
- O botão START não foi premido (*consulte Início e programas*).

O ciclo de secagem não se inicia.

- Foi definido um tempo de retardamento (*consulte Início e programas*).
- Foi premido o botão de início. Antes de iniciar a máquina de secar roupa, é necessário aguardar um breve período de atraso. Aguarde o início da secagem, não volte a premir o botão de início: caso contrário, a máquina passa para o modo de pausa e não inicia a secagem.

Os tempos de secagem são longos.

- O filtro não foi limpo (*consulte Manutenção*).
- O recipiente de recolha da água deve ser esvaziado? O indicador luminoso Esvaziar água fica intermitente e é apresentada a mensagem **"H2O"** (*consulte Manutenção*).
- O filtro da Bomba de calor deve ser limpo (*consulte Manutenção*).
- A temperatura definida não é adequada ao tipo de tecido que se pretende secar (*consulte Início e programas e Roupa*).
- Não foi seleccionado o tempo de secagem correcto para esta carga (*consulte Roupa*).
- A grelha de admissão de ar ou os respiradouros da parte posterior estão obstruídos (*consulte Instalação e Manutenção*).
- As peças de roupa estão demasiado molhadas (*consulte Roupa*).
- A máquina de secar roupa está sobrecarregada (*consulte Roupa*).

O indicador luminoso Esvaziar água fica intermitente, mas a máquina está a funcionar há pouco tempo.

- É provável que o recipiente de recolha da água não tenha sido esvaziado no início do programa. Não espere pelo sinal de esvaziamento da água. Verifique sempre o recipiente e esvazie-o antes do início de um novo programa de secagem (*consulte Manutenção*).

O indicador luminoso Esvaziar água está aceso, mas o recipiente de recolha da água não está cheio.

- É normal: o indicador luminoso Esvaziar água fica intermitente quando o recipiente está cheio. Se o indicador luminoso estiver aceso sem intermitência, indica apenas que o recipiente de recolha deve ser esvaziado (*consulte Início e programas*).

O programa termina e as peças de roupa estão mais húmidas que o previsto.

- ! Por razões de segurança, os programas da máquina de secar roupa têm uma duração máxima de 4 horas. Se um programa automático não tiver detectado a humidade final necessária dentro deste intervalo, a máquina de secar conclui o programa e pára. Verifique os pontos supramencionados e repita o programa. Se as peças de roupa continuarem húmidas, contacte o Centro de Assistência (*consulte Assistência*).

No visor, é apresentado o código F seguido de um ou dois números, e os indicadores luminosos de opção e o indicador luminoso da pausa ficam intermitentes.

- Se o visor mostrar a letra F seguida por um ou dois algarismos, desligar o aparelho, extrair a ficha, limpar o filtro (*ver manutenção*). Sucessivamente, inserir novamente a ficha de alimentação, ligar o aparelho e iniciar um novo programa de secagem. Se a mensagem persistir, anotar o algarismo e contactar o centro de Assistência (*consulte Assistência*).

No visor, é apresentada por breves instantes a indicação "dOn" a cada 6 segundos.

- A máquina de secar roupa encontra-se no modo "Demo". Mantenha premidos os botões On/Off e Start/Pause durante 3 segundos. No visor, é apresentada a indicação **"dOn"** durante 3 segundos e a máquina de secar roupa retoma o seu funcionamento normal.

O visor Tempo restante altera-se durante a secagem.

- O tempo restante é constantemente monitorizado durante o ciclo de secagem e o tempo é alterado para apresentar a melhor estimativa possível. O tempo visualizado pode aumentar durante o ciclo, o que é normal.

A máquina de enxugar é ruidosa nos primeiros minutos de funcionamento.

- Isto é normal, sobretudo se a máquina de enxugar ficou inutilizada por algum tempo. Se o ruído persistir durante todo o ciclo, contacte o centro de assistência técnica.

As luzes do painel de controlo da máquina de secar estão desligadas, apesar de a máquina estar ligada.

- A máquina de secar entrou no modo de stand-by para poupar energia. Isto ocorre quando a máquina é deixada acesa ou quando ocorre uma falha de energia. Ocorre após 30 minutos:
 - se deixar a máquina de secar acesa sem iniciar um programa;
 - depois de terminar o programa de secagem.Prima continuamente o botão ON/OFF até que a secadora volte a acender.

Assistência

PT

Sistema com bomba de calor

Esta máquina de secar roupas é equipada com um sistema com bomba de calor para secar a sua indumentária. Para permitir o seu funcionamento, a bomba de calor utiliza gases com efeito de estufa (gases fluorados) que são contemplados pelo protocolo de Kyoto. Os gases F são contidos numa unidade hermeticamente lacrada. Esta unidade lacrada contém 0,29 kg de gás R134aF que é um agente arrefecedor.

Se a unidade estiver danificada, deve ser substituída com uma outra nova. Para maiores informações, contactar o centro de assistência mais próximo.

Nota: Os gases contidos numa unidade lacrada não são perigosos para a saúde, mas se vazarem terão impacto sobre o aquecimento global.

Antes de contactar o Centro de Assistência:

- Siga o guia de resolução de problemas para tentar resolver a avaria pessoalmente (*consulte Problemas e soluções*).
- Caso contrário, desligue a máquina e contacte o Centro de Assistência mais próximo de si.

Dados para comunicar ao Centro de Assistência:

- Nome, endereço e código postal;
 - número de telefone;
 - tipo de avaria;
 - data de aquisição;
 - modelo do aparelho (Mod.);
 - número de série (S/N) da máquina de secar roupa.
- Estas informações encontram-se na etiqueta de dados situada na parte posterior do óculo.

Peças de reposição







Esta máquina de secar roupa é uma máquina complexa. Tentar repará-la pessoalmente ou por pessoal não qualificado pode colocar em risco a integridade física das pessoas, danificar a máquina e anular a garantia que cobre as peças de reposição.

Em caso de problemas com o uso desta máquina, contacte sempre um técnico autorizado.

Constitui crime o fato duma pessoa não qualificada efectuar qualquer assistência ou reparo que comporte a danificação da bomba de calor lacrada.

Programas comparativos

- Programas recomendados para o teste comparativo da EN61121.

Programa (EN61121)	Programa a seleccionar	Dimensão da carga	Opção secagem automática
Secagem algodão	Algodão secagem intensiva 	9 kg	 Armário
Algodão secagem passagem a ferro	Algodão secagem intensiva 	9 kg	 Engomar
Tecido fácil	Sintéticos 	3 kg	 Armário

! Nota: esta não é uma lista exaustiva das opções de programa (*consulte Início e programas*).

Informações sobre a reciclagem e a eliminação

No âmbito do nosso constante empenhamento em defesa do meio ambiente, reservamo-nos o direito de utilizar componentes reciclados de qualidade para reduzir os custos do cliente e minimizar o desperdício de materiais.

- Eliminação dos materiais de embalagem: siga as normas locais para que a embalagem possa ser reciclada.
- Para reduzir o risco de acidentes com crianças, retire a porta e a ficha, e corte o cabo de alimentação rente ao aparelho. Elimine estes componentes separadamente para ter a certeza de que o electrodoméstico não volta a ser ligado a uma tomada de corrente eléctrica.

Eliminação



A directiva Europeia 2012/19/CE relativa aos resíduos de equipamentos eléctricos e electrónicos (REEE) prevê que os electrodomésticos não devem ser eliminados no normal fluxo dos resíduos sólidos urbanos. Os aparelhos que deixaram de ser utilizados devem ser recolhidos separadamente para otimizar a taxa de recuperação e reciclagem dos materiais que os compõem e impedir potenciais danos à saúde e ao meio ambiente.

Este aparelho utiliza uma bomba de calor lacrada, que contém gases fluorados que devem ser recuperados e eliminados.

O símbolo do contenedor de lixo barrado com uma cruz está presente em todos os produtos para lembrar o dever de recolha selectiva. Para mais informações sobre o correcto desmantelamento dos electrodomésticos, contacte o serviço público especializado ou os revendedores.



Este electrodoméstico está em conformidade com a seguintes directivas CE:

- 2006/95/CE (Directivas de baixa tensão);
- 2004/108/CE (Compatibilidade electromagnética).



11/2012 Xerox Fabriano

PT