

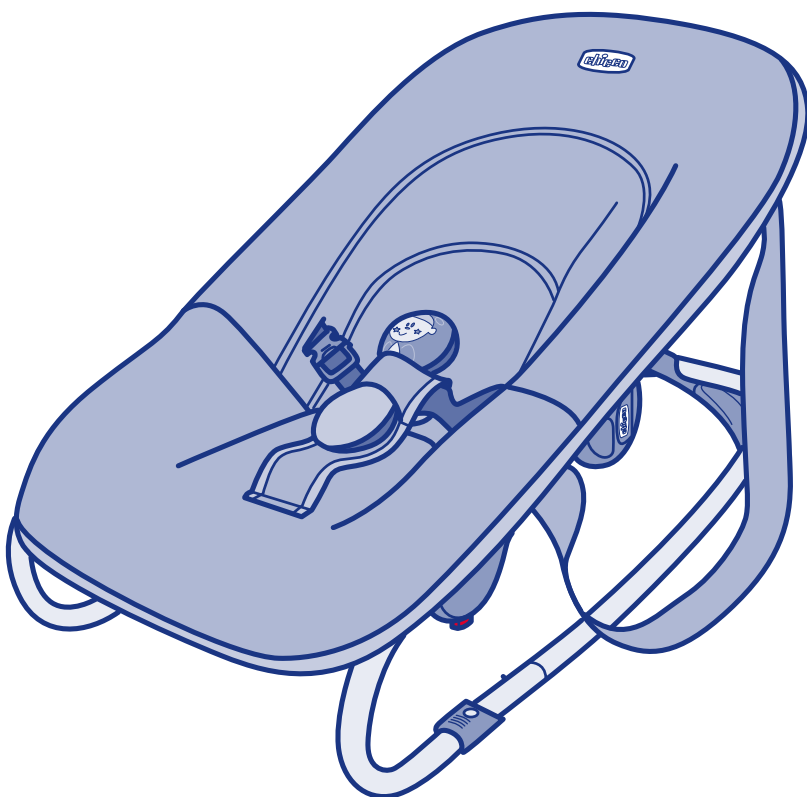

EasyRelax



- ISTRUZIONI D'USO
- MODE D'EMPLOI
- GEBRAUCHSANLEITUNG
- INSTRUCTIONS FOR USE
- INSTRUCCIONES DE USO
- INSTRUÇÕES PARA A UTILIZAÇÃO
- GEBRUIKSAANWIJZINGEN
- ANVÄNDNINGSSINSTRUKTIONER

- NÁVOD K POUŽITÍ
- INSTRUKCJE SPOSOBU UŻYCIA
- ΟΔΗΓΙΕΣ ΧΡΗΣΗΣ
- KULLANIM BİLGİLERİ
- ИНСТРУКЦИЯ ПО ЭКСПЛУАТАЦИИ
- تعليمات الاستعمال



- I** **IMPORTANTE: CONSERVARLO PER OGNI RIFERIMENTO FUTURO – LEGGERE ATTENTAMENTE**
- F** **IMPORTANT: LE CONSERVER EN VUE D'UNE EVENTUELLE CONSULTATION FUTURE – LIRE ATTENTIVEMENT**
- D** **WICHTIG: FÜR ZUKÜNFTIGES NACHSCHLAGEN AUFBEWAHREN-
BITTE DIESE GEBRAUCHSANLEITUNG SORGFÄLTIG LESEN**
- GB** **IMPORTANT: KEEP FOR FUTURE REFERENCE - READ CAREFULLY**
- E** **IMPORTANTE: CONSERVELO PARA FUTURAS CONSULTAS. – LEA ATENTAMENTE**
- P** **IMPORTANTE: CONSERVE-O PARA CONSULTAS FUTURAS – LEIA ATENTAMENTE**
- NL** **BELANGRIJK: VOOR LATERE RAADPLEGING BEWAREN – LEES DEZE GEBRUIKSAANWIJZINGEN**
- S** **VIKTIGT: SPARA FÖR FRAMTIDA BRUK –**

CZ LÄS NOGGRANT
DŮLEŽITÉ: UŠCHOVESTE PRO PŘÍPADNÉ
DALŠÍ POUŽITÍ – POZORNĚ SI PŘEČTĚTE!

PL WAŻNE: ZACHOWAĆ NA PRZYSZŁOŚĆ
- PRZECZYTAĆ UWAŻNIE

GR ΣΗΜΑΝΤΙΚΟ: ΚΡΑΤΗΣΤΕ ΤΙΣ ΟΔΗΓΙΕΣ ΓΙΑ
ΝΑ ΤΙΣ ΣΥΜΒΟΥΛΕΥΕΣΤΕ ΣΤΟ ΜΕΛΛΟΝ
- ΠΡΟΧΤΙΤΕ ΒΗΜΑΤΕΛΩΣ

TR ÖNEMLİ: İLERDE REFERANS OLMAK ÜZERE
SAKLAYINIZ - DİKKATLİCE OKUYUNUZ

RUS ОЧЕНЬ ВАЖНО: СОХРАНИТЕ ДЛЯ
ПОСЛЕДУЮЩИХ КОНСУЛЬТАЦИЙ -
ΔΙΑΒΑΣΤΕ ΠΡΟΣΕΧΤΙΚΑ

SA هام: يجب قبل الإستعمال قراءة هذا الكتيب بكل إنتباه وجيدا وذلك لتفادي
مخاطر الاستخدام وحفظه لمراجعته في المستقبل. ننصح لأمان طفلك بإتباع هذه
الإرشادات بكل حرص.

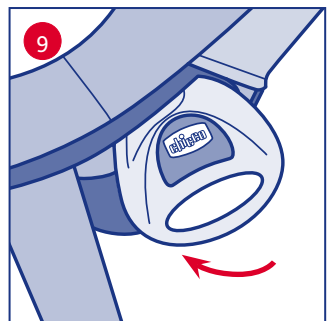
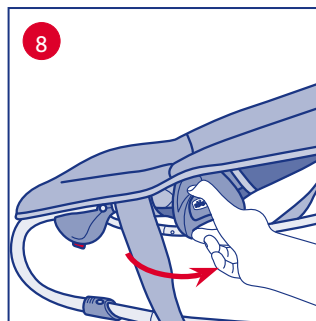
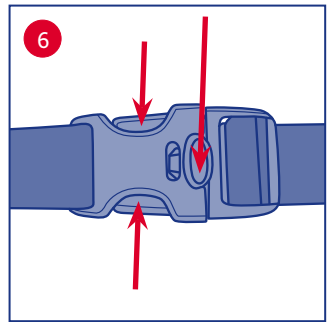
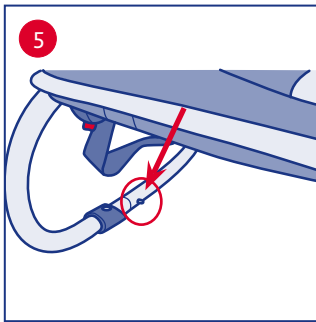
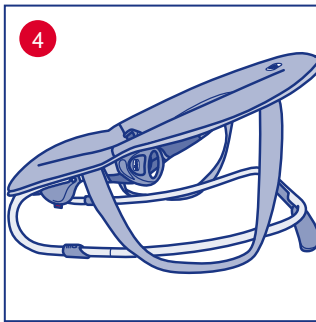
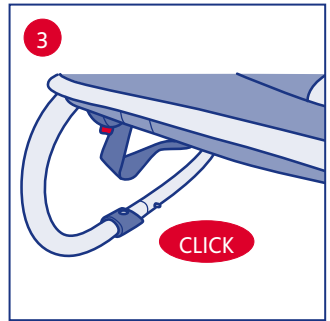
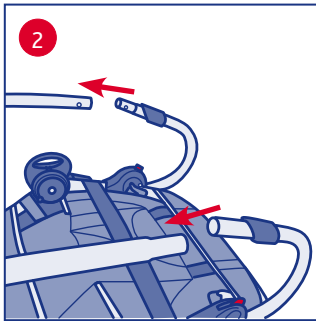
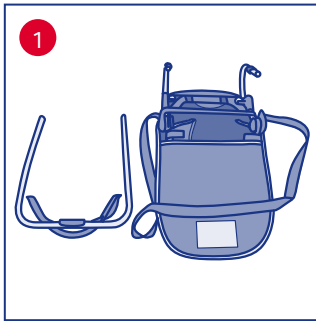
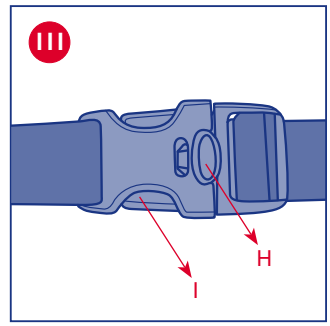
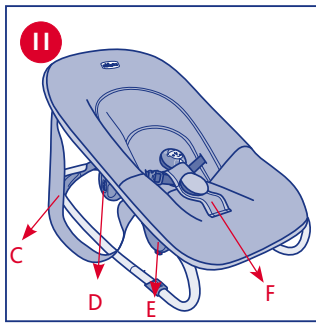
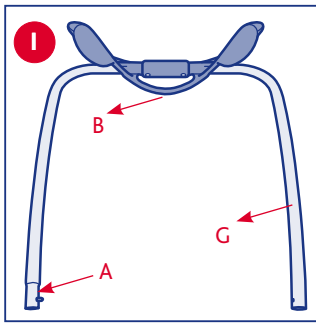

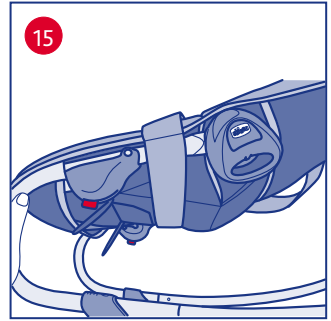
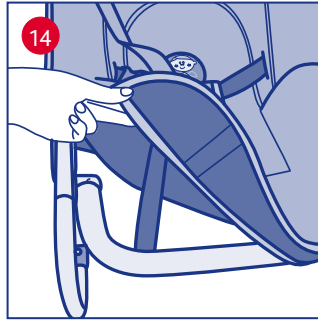
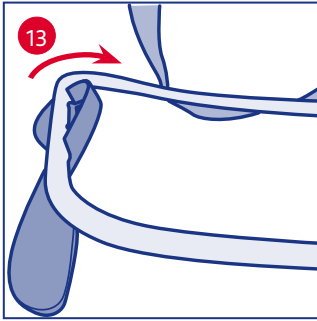
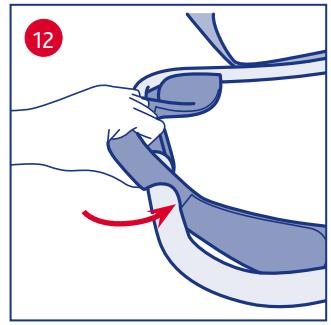
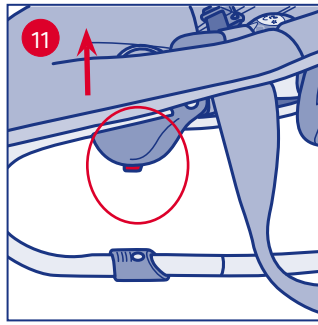
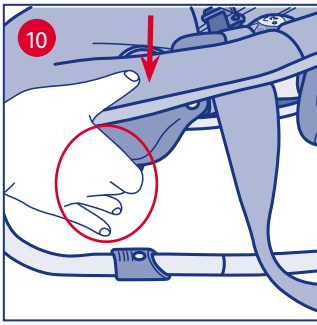

1 CHICCO EASY RELAX

IMPORTANTE: LEGGERE ATTENTAMENTE QUESTO LIBRETTO DI ISTRUZIONI PER NON COMPROMETTERE LA SICUREZZA DEL VOSTRO BAMBINO. CONSERVARE PER INFORMAZIONI FUTURE. ATTENZIONE: PRIMA DELL'USO RIMUOVERE ED ELIMINARE EVENTUALI SACCHETTI DI PLASTICA E TUTTI GLI ELEMENTI FACENTI PARTE DELLA CONFEZIONE DEL PRODOTTO O COMUNQUE TENERLI LONTANI DALLA PORTATA DEI BAMBINI.

AVVERTENZE

- **ATTENZIONE:** non lasciare mai il bambino incustodito nella sdraietta
- **ATTENZIONE:** è pericoloso utilizzare la sdraietta su piani elevati: es. tavoli, sedie, ecc.
- Età di utilizzo consentita: dalla nascita fino a 9 Kg (circa 6 mesi).
- **ATTENZIONE:** non usare la sdraietta con bambino in grado di rimanere seduto da solo.
- Non utilizzare la sdraietta con più di un bambino alla volta.
- Non lasciare mai la sdraietta su piani non perfettamente orizzontali.
- **ATTENZIONE:** Utilizzare sempre le cinture di sicurezza ed il relativo spartigambe quando il bambino è seduto nella sdraietta; regolare eventualmente la loro lunghezza con gli appositi regolatori.
- Non lasciare che altri bambini giochino incustoditi nelle vicinanze della sdraietta.
- Non usare la sdraietta se alcune parti sono rotte, strappate o mancanti.
- Non usare accessori o parti di ricambio o altro non forniti dal costruttore.
- Per evitare rischi o principi di incendi non lasciare la sdraietta nelle vicinanze di fonti di calore, di apparecchi elettrici, a gas, ecc.
- **ATTENZIONE:** Questa sdraietta non è intesa per far dormire a lungo il bambino. Questa sdraietta, non sostituisce la culla o il lettino. Se il vostro bambino ha necessità di dormire, adagiatelo in una culla o lettino.

CONSIGLI DI MANTENIMENTO

COMPOSIZIONE TESSILE

VESTITO: tutti nuovi materiali. Esterno: 100% poliestere. Imbottitura: 100% poliestere.

MINIRIDUTTORE: tutti nuovi materiali. Esterno 100% poliestere. Imbottitura 100% poliestere.

- Controllare periodicamente la sdraietta per verificarne eventuali rotture, danneggiamenti o parti mancanti: in tal caso non utilizzare.
- Per il lavaggio attenersi alle indicazioni riportate sull'etichetta del prodotto.

- Dopo ogni lavaggio verificare la resistenza del tessuto e delle cuciture.
- Una prolungata esposizione del prodotto al sole potrebbe causare uno scolorimento dei tessuti.



Lavare a mano in acqua fredda



Non candeggiare



Non asciugare meccanicamente



Non stirare



Non lavare a secco

COMPONENTI

A – Parte posteriore gambe

B – Maniglia posteriore

C – Maniglie di trasporto

D – Snodo laterale sblocco schienale

E – Snodo anteriore regolazione poggiatesta

F – Spartigambe

G – Gambe

H – Tasto centrale fibbia cintura di sicurezza

I – Forchette della cintura di sicurezza

ASSEMBLAGGIO

La sdraio prevede una semplicissima operazione di assemblaggio da dover compiere prima di poter essere utilizzata.

1. Ruotare le gambe (G) verso l'esterno ed inserire la parte posteriore (A) nei fori delle gambe, premendo i tasti d'aggancio (fig.1).
2. L'operazione può essere compiuta inserendo la parte A solo in un senso, in modo da prevenire eventuali errori (fig.2).
3. Udirete un Click di avvenuto aggancio; assicurarsi del corretto inserimento provando ad estrarre la parte posteriore (fig.3).
4. Assicuratevi inoltre che le maniglie di trasporto (C) della sdraio siano esterne rispetto alle gambe; in figura 4 è illustrata la posizione corretta.
5. Nel caso si voglia ridurre l'ingombro della sdraio, ad esempio per il trasporto in auto, basta sganciare la parte A premendo i tasti evidenziati in figura 5.

UTILIZZO CINTURE DI SICUREZZA

6. Sganciare la cintura di sicurezza, premendo il tasto centrale della fibbia (H) e contemporaneamente estrarre l'altra parte della fibbia premendo sulle sue forchette (I) (fig.6).

La sdraio è ora pronta ad accogliere il bambino.

7. Ricordatevi di allacciare sempre le cinture, facendole passare attraverso lo spartigambe (F) e verificare sia il corretto tensionamento che il corretto fissaggio (fig.7).

REGOLAZIONE SCHIENALE

8. Per regolare l'inclinazione dello schienale, ruotare gli snodi laterali (D) (fig.8) e portarlo nella posizione desiderata: bloccare gli snodi ruotandoli nella direzione opposta (fig.9). Questa operazione può essere compiuta con il bambino nella sdraio. In questo caso potrebbe risultare più difficoltosa. Tenere sempre lo schienale con una mano durante la regolazione.

REGOLAZIONE POGGIAPIEDI

E' possibile regolare il poggiatesta in due posizioni differenti.

9. Posizione bassa: premere i tasti degli snodi anteriori (E) e contemporaneamente spingere verso il basso il poggiatesta. Si udirà un Click di avvenuto aggancio (fig.10).

10. Posizione alta: premere i tasti e spingere verso l'alto il poggiatesta. Si udirà un Click di avvenuto aggancio (fig.11).

POSIZIONE DONDOLO

E' prevista una posizione "dondolo" della sdraio.

11. Ruotare la maniglia posteriore (B) seguendo il senso della freccia (fig.12).

12. Quando si desidera avere la sdraio in posizione fissa, ruotare la maniglia in senso opposto (fig.13).

SFODERABILITA'

E' possibile rimuovere il vestito dalla sdraio per poterlo lavare.

13. Sfilare le cinture di sicurezza dagli anelli a "D" ed iniziare a sfilare il vestito anteriormente, dal poggiatesta, staccando il velcro posto sotto; sfilarlo poi dallo schienale (fig.14).

14. Per riposizionare il vestito sulla sdraio ripetere le operazioni precedenti in senso contrario, prestando attenzione che il nastro in tessuto inferiore passi attraverso gli snodi di regolazione dello schienale (D), come indicato in figura 15.

ATTENZIONE: riposizionare le cinture di sicurezza, verificando il corretto passaggio nelle asole degli anelli a "D" e nello spartigambe.

Per ulteriori informazioni e per richieste di ricambi contattare il Servizio Clienti Artsana:
posta: ARTSANA SPA - Servizio Clienti
Via Saldarini Catelli n.1 - 22070 Grandate
COMO – ITALY
telefono: 800 188 898
sito: www.chicco.com

F CHICCO EASY RELAX

IMPORTANT : LIRE ATTENTIVEMENT CETTE NOTICE D'EMPLOI POUR NE PAS COMPROMETTRE LA SÉCURITÉ DE VOTRE ENFANT. LA CONSERVER POUR TOUTE CONSULTATION FUTURE. ATTENTION : AVANT L'UTILISATION, ENLEVER ET JETER TOUS LES SACHETS EN PLASTIQUE ET TOUS LES ÉLÉMENTS COMPOSANT L'EMBALLAGE DU PRODUIT OU LES TENIR HORS DE PORTEE DE L'ENFANT.

AVERTISSEMENTS

- **AVERTISSEMENT :** ne jamais laisser l'enfant sans surveillance dans le transat.
- **AVERTISSEMENT:** Il est dangereux d'utiliser ce transat sur une surface en hauteur par exemple, une table, chaise, etc.
- **Âge d'utilisation conseillé :** de la naissance à 9 Kg (6 mois environ).
- **AVERTISSEMENT:** Ne pas utiliser le transat dès lors que l'enfant tient assis tout seul.
- Ne pas utiliser le transat avec plus d'un enfant à la fois.
- Ne jamais laisser le transat sur des plans qui ne seraient pas parfaitement horizontaux.
- **AVERTISSEMENT:** Toujours utiliser le harnais de sécurité et l'entrejambe lorsque l'enfant est assis dans le transat. Utiliser les systèmes de réglage pour ajuster la longueur des sangles.
- Ne pas laisser d'autres enfants jouer sans surveillance près du transat.
- Ne pas utiliser le transat si des parties sont cassées, arrachées ou manquantes.
- Ne pas utiliser d'accessoires ou de pièces de rechanges ou autres non fournies par le fabricant.
- Pour éviter tout risque ou début d'incendie, ne pas laisser le transat près de sources de chaleur (d'appareils électriques, à gaz, etc.).
- **AVERTISSEMENT:** Ce transat n'est pas prévu pour des longues périodes de sommeil. Ce transat ne remplace pas un couffin ou lit. Lorsque l'enfant a besoin de dormir, il convient de la placer dans un couffin ou un lit approprié.

CONSEILS POUR L'ENTRETIEN COMPOSITION TEXTILE

REVÊTEMENT : Composé entièrement de matériaux neufs. Extérieur : 100% Polyester. Rembourrage 100% Polyester.

MINI-RÉDUCTEUR: Composé entièrement de matériaux neufs. Extérieur : 100% Polyester. Rembourrage : 100% Polyester.

- Vérifier régulièrement que le transat ne présente pas de ruptures, dommages ou parties manquantes éventuel-

les. Si une de ces situations se présente, ne plus utiliser le produit.

- Suivre les indications sur l'étiquette du produit pour laver les parties textiles.
- Après chaque lavage, vérifier la résistance du tissu et des coutures.
- L'exposition prolongée au soleil risque de provoquer la décoloration des tissus.



Laver à la main et à l'eau froide



Ne pas utiliser d'eau de javel ou autres produits contenant un agent de blanchiments



Ne pas utiliser de sèche-linge



Ne pas repasser



Ne pas laver à sec

ÉLÉMENTS

- A - Partie arrière de la monture
- B - Arc stabilisateur
- C - Sangles de transport
- D - Poignées latérales de déblocage ou de blocage du dossier
- E - Bouton avant pour régler l'appui-jambes
- F - Entrejambe
- G - Monture
- H - Clip central de sécurité du harnais
- I - Fourchettes du harnais de sécurité

MONTAGE

Avant utilisation du transat, une opération très simple d'assemblage doit être effectuée.

1. Tourner la monture (G) vers l'extérieur. Enfiler la partie (A) dans les trous de la monture en appuyant sur les boutons d'accrochage (fig.1).
2. Il est important de noter que la partie arrière de la monture (A) s'enclenche dans un sens uniquement pour éviter ainsi toute erreur éventuelle (fig.2).
3. Un déclic indique l'emboîtement. S'assurer que le montage soit correct en essayant de retirer la partie arrière de la monture (fig.3).
4. Vérifier que les poignées de transport (C) du transat se trouvent à l'extérieur de la monture. La position correcte est montrée dans la figure 4.
5. Pour diminuer l'encombrement du transat, par exemple pour le transport en voiture, il suffit de décrocher la partie (A) en appuyant sur les boutons comme indiqué dans la figure 5.

UTILISATION DU HARNAIS DE SECURITE

6. Pour décrocher le harnais de sécurité, appuyer simultanément sur le clip central de la boucle (H) et sur les deux fourchettes du harnais pour extraire la boucle du harnais (I) (fig.6).

Le transat est maintenant prêt à recevoir l'enfant.

7. Toujours fermer les ceintures en les faisant coulisser à travers l'entrejambe (F). Vérifier à la fois que la ceinture soit tendue et correctement fixée. (fig.7).

REGLAGE DU DOSSIER

8. Pour régler l'inclinaison du dossier, tourner les poignées latérales (D) (fig.8). Mettre le dossier dans la position désirée. Pour bloquer les poignées, tourner en sens inverse (fig.9). Ces opérations peuvent être effectuées avec l'enfant assis sur le transat. Dans ce cas, le poids de l'enfant est susceptible de rendre ces opérations un peu plus difficiles. Toujours tenir le dossier d'une main pendant le réglage.

REGLAGE DU REPOSE-PIEDS

Le repose-pieds est réglable dans deux positions différentes.

9. Position basse : Appuyer sur les boutons avant (E) et pousser simultanément le repose-pied vers le bas. Un déclic indique l'enclenchement de l'accrochage (fig.10).

10. Position haute : Appuyer sur les boutons et pousser le repose-pieds vers le haut. Un déclic indique l'enclenchement de l'accrochage. (fig.11).

POSITION A BASCULE

Une position "à bascule" est prévue sur le transat.

11. Tourner l'arc stabilisateur (B) dans le sens de la flèche (fig.12).

12. Pour remettre le transat en position fixe, tourner la poignée en sens inverse (fig.13).

DEHOUSSAGE

La housse du transat est déhoussable et lavable.

13. Désenfiler les ceintures de sécurité par les anneaux en "D". Puis, commencer à retirer la housse par l'avant, (par le repose-pieds, en détachant le velcro qui se trouve derrière) jusqu'à atteindre le dossier (fig.14).

14. Pour remettre la housse sur le transat, répéter les opérations précédentes en sens inverse. Prendre soin que la housse en tissu inférieur passe à travers les poignées de réglage du dossier (D) (fig. 15).

ATTENTION : Remettre les ceintures de sécurité en vérifiant qu'elles coulissent correctement à travers les ceilllets des anneaux en "D" et à l'entrejambe.

Pour plus d'informations et pour les demandes de pièces de rechange, contacter:
CHICCO Puériculture de France
Rue Gay Lussac
ZI Mitry Compans
77292 Mitry Mory Cedex
Tel. 0164674488
www.chicco.com

D CHICCO EASY RELAX

WICHTIG: VOR DEM GEBRAUCH AUFMERKSAM DIESE ANLEITUNG LESEN, UM GEFAHREN BEI DER BENUTZUNG ZU VERMEIDEN UND FÜR ZUKÜNFTIGES NACHSCHLAGEN AUFBEWAHREN. BEFOLGEN SIE SORGFÄLTIG DIESE ANLEITUNG, DAMIT DIE SICHERHEIT IHRES KINDES NICHT BEEINTRÄCHTIGT WIRD. ACHTUNG: VOR DEM GEBRAUCH EVENTUELLE POLYBEUTEL UND ALLE ELEMENTE, DIE TEIL DER PRODUKTVERPACKUNG SIND, ABNEHMEN UND ENTSORGEN ODER AUF JEDEN FALL VON KINDERN FERN HALTEN.

HINWEISE

- **WARNUNG:** Lassen Sie das Kind niemals ohne Aufsicht in der Schaukelwippe.
- **WARNUNG:** Es ist gefährlich, die Schaukelwippe auf erhöhten Flächen, wie Tischen, Stühlen usw. zu stellen.
- Zulässiges Verwendungsalter: Ab der Geburt bis zu 9 kg Körpergewicht (etwa 6 Monate).
- **WARNUNG:** Die Schaukelwippe bei bereits selbständig sitzenden Kindern nicht mehr verwenden.
- Die Schaukelwippe ist nur für 1 Kind ausgelegt.
- Niemals die Schaukelwippe auf nicht völlig waagerechten Flächen lassen.
- **WARNUNG:** Stets die Sicherheitsgurte und den entsprechenden Mittelsteg verwenden, wenn das Kind in der Schaukelwippe sitzt; ihre Länge eventuell mit den entsprechenden Gurtreglern einstellen.
- Lassen Sie keinesfalls andere Kinder unbeaufsichtigt in der Nähe der Schaukelwippe spielen.
- Nicht die Schaukelwippe verwenden, wenn Teile davon beschädigt sind oder fehlen.
- Montieren Sie stets nur Zubehör-, Ersatz- oder Bestandteile, die vom Hersteller für dieses Produkt vorgesehen sind.
- Um das Risiko von Bränden zu vermeiden, lassen Sie niemals die Schaukelwippe in der Nähe von Wärmequellen, Elektro- oder Gasgeräten usw. stehen.
- **WARNUNG:** Diese Schaukelwippe ist nicht dafür gedacht, das Kind längere Zeit darin schlafen zu lassen. Diese Schaukelwippe ersetzt nicht die Wiege oder das Kinderbett. Wenn Ihr Kind schlafen möchte, legen Sie es in eine Wiege oder in ein Kinderbett.

TIPPS FÜR DIE PFLEGE

STOFFZUSAMMENSETZUNG

BEZUG: Neue Materialien. Außen: 100% Polyester. Polsterung: 100% Polyester.

SITZVERKLEINERER: Neue Materialien. Außen: 100% Polyester. Polsterung: 100% Polyester.

- Prüfen Sie regelmäßig die Wippe, ob einige ihrer Teile beschädigt sind oder fehlen. Benutzen Sie sie in diesem Fall nicht mehr.
- Zum Reinigen der Bezüge befolgen Sie bitte die Anlei-

tung auf dem Pflege-Etikett.

- Nach jeder Reinigung die Widerstandsfähigkeit des Stoffes und der Nähte prüfen.
- Ein längeres Aussetzen des Produktes an der Sonne könnte zum Ausbleichen der Stoffe führen.



Handwäsche in kaltem Wasser



Keine Chlorbleiche verwenden



Nicht im Trockner trocknen



Nicht bügeln



Nicht trocken reinigen

BESTANDTEILE

- A – Hinterer Teil der Gestellbeine
- B – Hinterer Griff
- C – Transportgriffe
- D – Seitengelenk für Verstellung der Rückenlehne
- E – Vordergelenk für Verstellung der Beinstütze
- F – Mittelsteg
- G – Gestellbeine
- H – Mittlere Taste Gurtschloss
- I – Gabeln der Sicherheitsgurte

MONTAGE

Die Wippe sieht eine sehr einfache Montage vor, die vor dem Gebrauch durchgeführt werden muss.

1. Die Gestellbeine (G) nach außen drehen und den hinteren Teil (A) in die Löcher der Beine stecken, indem die Einhaktasten gedrückt werden (Abb. 1).
2. Dieser Arbeitsvorgang kann vorgenommen werden, indem das Teil A nur in einer Richtung eingesetzt wird, so dass eventuelle Fehler verhindert werden (Abb. 2).
3. Sie hören dann ein „Klick“ für das erfolgte Einhaken; vergewissern Sie sich, dass die Teile korrekt eingesetzt wurden, indem Sie versuchen, den hinteren Teil herauszuziehen (Abb. 3).
4. Vergewissern Sie sich außerdem, dass die Transportgriffe (C) der Wippe im Verhältnis zu den Beinen außen liegen; die korrekte Position ist in Abb. 4 gezeigt.
5. Für den Fall, dass man den Raumbedarf der Wippe verringern möchte, z. B. auf Reisen, genügt es, dass der Teil A ausgehakt wird, indem die in Abb. 5 hervorgehobenen Tasten gedrückt werden.

VERWENDUNG DER SICHERHEITSGURTE

6. Den Sicherheitsgurt öffnen, indem die mittlere Taste des Gurtschlösses (H) gedrückt wird und gleichzeitig den anderen Teil des Gurtschlösses herausziehen, indem auf die beiden Gabeln (I) gedrückt wird (Abb. 6). Die Wippe kann nun das Kind aufnehmen.
7. Denken Sie bitte stets daran die Gurte anzulegen, indem Sie diese durch den Mittelsteg (F) ziehen und sowohl die korrekte Spannung als auch die korrekte

Befestigung prüfen (Abb. 7).

VERSTELLUNG DER RÜCKENLEHNE

8. Zum Verstellen der Rückenlehne drehen Sie die Seitengelenke (D) (Abb. 8) und bringen die Rückenlehne in die gewünschte Position: Blockieren Sie die Gelenke durch Drehen in entgegengesetzter Richtung (Abb. 9). Dieser Arbeitsgang kann auch mit dem Kind in der Wippe vorgenommen werden. In diesem Fall könnte der Arbeitsgang erschwert werden. Halten Sie während der Regulierung die Rückenlehne stets mit einer Hand fest.

VERSTELLUNG DER FUSSTÜTZE

Die Fußstütze kann in zwei verschiedenen Positionen verstellt werden.

9. Niedrige Position: Drücken Sie die Tasten der Vordergelenke (E) und drücken Sie gleichzeitig die Fußstütze nach unten. Sie hören dann ein „Klick“ für das erfolgte Einhaken (Abb. 10).

10. Hohe Position: Drücken Sie die Tasten und ziehen Sie die Fußstütze nach oben. Sie hören dann ein „Klick“ für das erfolgte Einhaken (Abb. 11).

SCHAUKELSTUHL-POSITION

Die Wippe ist mit einer Schaukel-Position ausgestattet.

11. Drehen Sie den hinteren Griff (B), wobei Sie der Pfeilrichtung folgen (Abb. 12).

12. Wenn Sie die Wippe in die Fix-Position bringen möchten, drehen Sie den Griff in entgegengesetzter Richtung (Abb. 13).

ABNEHMBARER BEZUG

Der Bezug der Wippe kann zum Reinigen abgezogen werden.

13. Ziehen Sie die Sicherheitsgurte aus den Ringen in „D“-Form und beginnen Sie, den Bezug vorn an der Fußstütze abzuziehen, indem Sie den darunterliegenden Klettverschluss lösen; ziehen Sie ihn dann von der Rückenlehne ab (Abb. 14).

14. Um den Bezug wieder auf die Wippe zu ziehen, wiederholen Sie umgekehrt die vorher genannten Arbeitsgänge, wobei darauf geachtet werden muss, dass das untere Stoffband durch die Gelenke für die Verstellung der Rückenlehne (D) gezogen wird, wie in Abb. 15 gezeigt.

WARNUNG: Die Sicherheitsgurte wieder positionieren und prüfen, ob sie korrekt durch die Schlitze der Ringe in „D“-Form und den Mittelsteg gezogen wurden.

Für weitere Informationen wenden Sie sich bitte an:
CHICCO Babyausstattung GmbH
Postfach 2086
63120 Dietzenbach
Webseite: www.chicco.com

GB CHICCO EASY RELAX

WARNING: FOR YOUR CHILD'S SAFETY, READ THESE INSTRUCTIONS CAREFULLY AND KEEP THEM FOR FUTURE REFERENCE. WARNING: TO AVOID THE DANGER OF SUFFOCATION, REMOVE AND DISPOSE OF ALL PLASTIC BAGS AND PACKAGING MATERIALS BEFORE USING THIS PRODUCT, AND KEEP THEM OUT OF REACH OF CHILDREN.

WARNINGS

- WARNING: Never leave the child unattended in the bouncing chair.
- WARNING: It is dangerous to use this reclined cradle on an elevated surface, e.g. a table, chair, etc.
- WARNING: Do not use the reclined cradle once your child can sit unaided. Age permitted use: from birth to 9 kg (6 months).
- Do not use the bouncing chair for more than one child at a time.
- Only place the bouncing chair on flat, stable surfaces.
- WARNING: Always use the safety harness and the crotch strap when the child is sitting in the bouncing chair; if necessary, adjust their length using the correct adjusters.
- Do not let other children play unattended close to the bouncing chair.
- Do not use the bouncing chair if some of its parts are broken, torn, or missing.
- Do not use spare parts or accessories not supplied by the manufacturer.
- To prevent the risk of fire, never place the bouncing chair near sources of heat, electrical appliances, gas or electric cookers, etc.
- WARNING: This reclined cradle is not intended for prolonged periods of sleeping. This reclined cradle does not replace a cot or a bed. Should your child need to sleep, then it should be placed in a suitable cot or bed.

MAINTENANCE ADVICE

FABRIC COMPOSITION

FABRIC COVER: All new materials: Cover 100% polyester. Padding: 100% polyester.

- Periodically check the Bouncing Chair's frame and seat fabric for wear, damage, or missing components. Should any parts be missing or damaged, the Bouncing Chair' must not under any circumstances be used.
- Please refer to the care label for instructions on how to clean the product.
- Always dry metal parts to avoid the formation of rust.
- After cleaning, check that the fabric and seams are not worn or damaged.
- Prolonged exposure to sunlight may cause the materials to fade.



Wash by hand in cold water.



Do not bleach.



Do not tumble dry.



Do not iron.



Do not dry clean.

COMPONENTS

- A – Rear legs
- B – Rear handle
- C – Carry handles
- D – Side joint to unlock the backrest
- E – Front joint to adjust the leg rest
- F – Crotch strap
- G – Legs
- H – Central button of safety harness buckle
- I – Safety harness prongs

HOW TO ASSEMBLE THE PRODUCT

Before use, the baby-bouncing chair requires a very simple assembly operation.

1. Turn the legs (G) in an outward direction and fit the rear part (A) into legs' holes, pressing the locking buttons (diag.1).
2. This operation may be carried out by fitting part A, in one way only, in order to prevent any assembly errors (diag.2).
3. You will hear a click, signalling that part A has been fitted into position; ensure that the part has been fitted correctly by trying to pull it away from the frame (diag.3).
4. Also, ensure that the carry handles (C) of the bouncing chair are facing outwards with respect to the legs; diagram 4 shows the correct position.
5. If you wish to make the bouncing chair more compact, for example for car transport, it is sufficient to unlock part A, pressing the buttons highlighted in diagram 5.

HOW TO USE THE SAFETY HARNESS

6. Unfasten the safety harness by pressing the central button on the buckle (H) and, at the same time, remove the other part of the buckle, by pressing its prongs (I) (diag.6).

The bouncing chair is now ready for baby to use.

7. Always fasten the safety harness, inserting it through the crotch strap (F), and check that the harness fastens baby correctly and that it is adjusted/tensioned correctly (diag. 7).

HOW TO ADJUST THE BACKREST

8. To adjust the backrest, turn the side joints (D) (diag. 8) and recline the backrest to the desired position; lock the joints by turning them in the opposite direction (diag.9). This operation may be carried out with

the child sitting in the bouncing chair, although it can be more difficult. Always hold the backrest with one hand while adjusting its position.

HOW TO ADJUST THE FOOTREST

The footrest can be adjusted to two positions.

9. Low position: Press the buttons, located on the front joints (E), and, at the same time, push the footrest in a downward direction. A click is heard, signalling that it is locked into position (diag.10).
10. High position: Press the buttons and push the footrest in an upward direction. A click is heard, signalling that it is locked into position (diag.11).

ROCKING POSITION

The baby chair can be used in the "rocking" position.

11. Turn the rear handle (B) following the direction of the arrow (diag.12).
12. When you wish to use the bouncing chair as a baby chair, turn the handle in the opposite direction to prevent rocking (diag.13).

HOW TO REMOVE THE COVER

The cover of the baby-bouncing chair can be removed and cleaned.

13. Remove the safety harness from the "D" rings; then remove the cover starting from the front, first from the footrest, unfastening the Velcro straps located underneath, and then from the backrest (diag.14).
14. To replace the cover onto the bouncing chair, repeat the above operations in the reverse order, sliding the lower fabric strap through the adjusting joints of the backrest (D), as shown in diagram 15.

WARNING: Fit the safety harness again, checking that it has been fitted correctly through the holes of the "D" rings and the crotch strap.

For further information or spare parts requests, please contact Chicco UK Ltd Customer Service:
Postal address: CHICCO UK LTD
PROSPECT CLOSE
KIRKBY IN ASHFIELD
NOTTINGHAMSHIRE - NG17 7LF
Telephone: 01623 750870
Website: www.chicco.co.uk
section "contact us"

E CHICCO EASY RELAX

IMPORTANTE: LEA ATENTAMENTE ESTE MANUAL DE INSTRUCCIONES PARA NO COMPROMETER LA SEGURIDAD DE SU HIJO. CONSÉRVELO PARA FUTURAS CONSULTAS. ATENCIÓN: ANTES DEL USO QUITAR Y ELIMINAR LAS BOLSAS DE PLÁSTICO Y TODOS LOS ELEMENTOS QUE FORMEN PARTE DE LA CAJA DEL PRODUCTO Y MANTENERLOS FUERA DEL ALCANCE DE LOS NIÑOS.

ADVERTENCIAS

- ATENCIÓN: no dejar nunca al niño sin vigilancia en la hamaca.
- ATENCIÓN: es peligroso colocar esta hamaca sobre una superficie elevada: por ej. mesas, sillas, etc.
- Edad de uso consentida: desde el nacimiento hasta los 9 Kg (6 meses aproximadamente).
- ATENCIÓN: no utilizar la hamaca con niños que se puedan incorporar por sí solos.
- No utilizar la hamaca con más de un bebé a la vez.
- No dejar nunca la hamaca sobre superficies que no sean perfectamente horizontales.
- ATENCIÓN: Utilizar siempre el sistema de retención (los cinturones de seguridad y el separapiernas) mientras que el bebé esté sentado en la hamaca; si es necesario, regular su longitud con los correspondientes reguladores.
- No dejar que otros niños jueguen sin vigilancia cerca de la hamaca.
- No usar la hamaca si falta alguna de sus partes o si están rotas o descolgadas.
- No utilizar accesorios ni piezas de repuesto no suministradas por el fabricante.
- Para evitar riesgos o principios de incendio, no dejar la hamaca cerca de fuentes de calor ni de aparatos eléctricos o de gas, etc.
- ATENCIÓN: Esta hamaca no ha sido diseñada para hacer dormir al niño en la misma durante un tiempo prolongado.
La hamaca no sustituye la cuna ni la cama. Si su bebé necesita dormir, acómódelo en la cuna o en su camita.

CONSEJOS DE MANTENIMIENTO

COMPOSICIÓN TEXTIL

FUNDA: todos materiales nuevos. Externo: 100% poliéster. Acolchado: 100% poliéster.

MINI REDUCTOR: todos materiales nuevos. Externo 100% poliéster. Acolchado 100% poliéster.

- Controlar periódicamente la hamaca para verificar que no falte ninguna de sus partes y que no estén rotas o dañadas: en tal caso no utilizarla.
- Para el lavado seguir las instrucciones de la etiqueta del producto.

- Después de cada lavado verificar la resistencia del tejido y de las costuras.
- En caso de exposición prolongada del producto al sol se podrían decolorar los tejidos.



Lavar a mano en agua fría



No usar lejía



No secar en la secadora



No planchar



No lavar en seco

COMPONENTES

- A – Parte trasera de las patas
- B – Asa posterior
- C – Asas para el transporte
- D – Articulación lateral para desbloquear el respaldo
- E – Articulación anterior para regular el apoyapiernas
- F – Separapiernas
- G – Patas
- H – Botón central hebilla del cinturón de seguridad
- I – Horquillas de los cinturones de seguridad

ENSAMBLADO

Antes de poder utilizar la hamaca es necesario realizar una simple operación de ensamblado de la misma.

1. girar las patas (G) hacia el exterior e introducir la parte posterior (A) en los orificios de las patas, apretando los botones de enganche (fig.1).
2. La operación sólo se puede realizar introduciendo la parte A en un único sentido, para prevenir posibles errores (fig. 2).
3. Oirá un click que indica que se ha producido el enganche; intente extraer la parte posterior para asegurarse de haber introducido las patas correctamente (fig.3).
4. Asegúrese también de que las asas para el transporte (C) de la hamaca queden hacia el exterior con respecto a las patas; en la figura 4 se muestra la posición correcta.
5. En caso de que se quiera reducir el espacio que ocupa la hamaca, por ejemplo para transportarla en coche, es suficiente con desenganchar la parte A apretando los botones señalados en la figura 5.

USO DE LOS CINTURONES

DE SEGURIDAD

6. Desenganchar el cinturón de seguridad, apretando el botón central de la hebilla (H) y al mismo tiempo extraer la otra parte de la hebilla apretando sobre sus horquillas (I) (fig.6).

La hamaca está preparada para acoger al bebé.

7. Recuerde que debe abrochar siempre los cinturones, haciéndolos pasar a través del separapiernas (F) y verificar

que estén correctamente tensados y fijados (fig.7).

REGULACIÓN DEL RESPALDO

8. Para regular la inclinación del respaldo, girar las articulaciones laterales (D) (fig.8) y colocarlo en la posición deseada: bloquear las articulaciones girándolas en sentido contrario (fig.9). Esta operación se puede realizar con el niño en la hamaca, aunque en este caso podría resultar más dificultosa. Mantenga siempre el respaldo sujeto con una mano mientras lo regula.

REGULACIÓN APOYAPIES

Se puede regular el apoyapiés en dos posiciones diferentes.

9. Posición baja: apretar los botones de las articulaciones delanteras (E) y al mismo tiempo empujar el apoyapiés hacia abajo. Se oirá un click que indica que se ha producido el enganche (fig.10).

10. Posición alta: apretar los botones y empujar el apoyapiés hacia arriba. Se oirá un click que indica que se ha producido el enganche (fig.11).

POSICIÓN BALANCÍN

La hamaca puede colocarse en posición "balancín".

11. Girar el asa posterior (B) siguiendo el sentido de la flecha (fig.12).

12. Cuando se desee colocar la hamaca en posición fija, girar el asa en sentido contrario (fig.13).

REVESTIMIENTO EXTRAÍBLE

Se puede extraer el revestimiento de la hamaca para lavarlo.

13. Sacar los cinturones de seguridad de los anillos en forma de "D" y comenzar a sacar la funda por la parte delantera, desde el apoyapiés, desenganchando el velcro situado debajo; a continuación sacarla del respaldo (fig.14).

14. Para volver a colocar la funda sobre la hamaca repetir las operaciones anteriores en sentido contrario, prestando atención a que la cinta inferior de tejido pase a través de las articulaciones de regulación del respaldo (D), como se indica en la figura 15.

ATENCIÓN: volver a colocar los cinturones de seguridad, verificando que pasen correctamente a través de las ranuras de los anillos con forma de "D" y del separapiernas.

Para mayor información contactar con el Servicio Clientes Chicco: dirección postal: Chicco Española, S.A. Servicio de Atención al Consumidor C/ Industrias, 10 Polígono Industrial Urtinsa 28923 – Alcorcón (Madrid) teléfono: 902.11.70.93 página web: www.chicco.es

P CHICCO EASY RELAX

IMPORTANTE: LEIA ATENTAMENTE ESTE FOLHETO DE INSTRUÇÕES PARA NÃO COMPROMETER A SEGURANÇA DO SEU FILHO E GUARDE-O PARA CONSULTAS FUTURAS. **ATENÇÃO:** ANTES DA UTILIZAÇÃO, REMOVA EVENTUAIS SACOS DE PLÁSTICO E TODOS OS ELEMENTOS QUE FAZEM PARTE DA EMBALAGEM DO PRODUTO E MANTENHA-OS FORA DO ALCANCE DAS CRIANÇAS.

ADVERTÊNCIAS

- **ATENÇÃO:** Nunca deixe a criança na espreguiçadeira sem vigilância.
- **ATENÇÃO:** É perigoso utilizar a espreguiçadeira sobre superfícies elevadas como, por exemplo, mesas, cadeiras, etc.
- Idade de utilização: desde o nascimento até a criança atingir 9 Kg de peso (aproximadamente 6 meses de idade).
- **ATENÇÃO:** Este produto não deve ser utilizado por crianças que já conseguem sentar-se sozinhas.
- Não utilize a espreguiçadeira com mais de uma criança de cada vez.
- Nunca deixe a espreguiçadeira sobre planos que não sejam perfeitamente horizontais.
- **ATENÇÃO:** Utilize sempre o cinto de segurança simultaneamente com a correia separadora de pernas quando a criança estiver colocada na espreguiçadeira; eventualmente, regule o comprimento de ambos, utilizando para o efeito os dispositivos de regulação específicos.
- Não permita que outras crianças brinquem, sem vigilância, nas proximidades da espreguiçadeira.
- Não utilize a espreguiçadeira se qualquer um dos seus componentes estiver danificado, rasgado ou em falta.
- Não utilize acessórios e peças de substituição não fornecidas pelo fabricante.
- Para evitar o perigo de incêndio, nunca deixe a espreguiçadeira perto de fontes de calor, de aparelhos eléctricos, a gás, etc.
- **ATENÇÃO:** esta espreguiçadeira não foi desenvolvida para a criança dormir durante um longo período de tempo.

A espreguiçadeira não substitui o berço ou a cama. Se o seu filho precisar de dormir, coloque-o num berço ou numa cama.

CONSELHOS PARA A MANUTENÇÃO

REVESTIMENTO: Tudo materiais novos: Exterior 100% poliéster. Acolchoado: 100% poliéster.

REDUTOR: Tudo materiais novos: Exterior 100% poliéster. Acolchoado: 100% poliéster.

- Inspeccione periodicamente a espreguiçadeira para ve-

rificar a existência de eventuais componentes partidos, danificados ou em falta. Se detectar algo nessas condições, não utilize a espreguiçadeira.

- Para a lavagem, siga as indicações da etiqueta têxtil.
- Depois de cada lavagem, verifique a resistência do tecido e das costuras.
- Uma prolongada exposição ao sol poderá provocar o desbotamento dos tecidos.



Lave à mão em água fria.



Não utilize lixívia.



Não seque na máquina.



Não passe a ferro.



Não limpe a seco.

COMPONENTES

- A – Parte posterior das pernas
- B – Manípulo posterior
- C – Alças para o transporte
- D – Manípulo lateral para desbloquear o encosto
- E – Articulação anterior para regulação do apoio dos pés
- F – Correia separadora de pernas
- G – Pernas
- H – Botão central do fecho do cinto de segurança
- I – Ganchos do cinto de segurança

MONTAGEM

A montagem desta espreguiçadeira requer apenas uma operação muito simples que deve ser efectuada antes da utilização.

1. Rode as pernas (G) para fora e introduza a parte posterior (A) nos orifícios das pernas, premindo os botões de encaixe (fig.1).
2. Esta operação só pode ser efectuada introduzindo a parte A num único sentido, de modo a prevenir eventuais erros (fig.2).
3. Ouvir-se-á um estalido que indica que o encaixe foi efectuado correctamente; verifique se a introdução foi efectuada correctamente, experimentando extrair a parte posterior (fig.3).
4. Certifique-se também de que as alças de transporte (C) da espreguiçadeira ficaram colocadas externamente (em relação às pernas), conforme indicado na figura 4.
5. No caso de pretender reduzir o espaço ocupado pela espreguiçadeira, por exemplo quando pretender transportá-la no automóvel, basta retirar a parte A do encaixe, premindo os botões indicados na figura 5.

UTILIZAÇÃO DO CINTO DE SEGURANÇA

6. Desaperte o cinto de segurança, premindo o botão

central do fecho (H) e simultaneamente remova a outra parte, premindo os ganchos que a compõem (I) (fig.6).

A espreguiçadeira está pronta para receber a criança.

7. Recorde-se de colocar sempre o cinto de segurança, fazendo-o passar através da correia separadora de pernas (F) e verifique se está esticado e fixado correctamente (fig.7).

REGULAÇÃO DO ENCOSTO

8. Para regular a inclinação do encosto, rode os manípulos laterais (D) (fig.8) e coloque-o na posição desejada; bloqueie o encosto, rodando os manípulos no sentido oposto (fig.9). Esta operação pode ser efectuada com a criança na espreguiçadeira. Nesse caso, com o peso da criança, esta operação pode ser mais difícil de efectuar. Segure sempre o encosto com uma mão enquanto efectua a regulação.

REGULAÇÃO DO APOIO DOS PÉS

É possível regular o apoio dos pés em duas diferentes posições.

9. Posição baixa: prima os botões existentes nas articulações anteriores (E) e simultaneamente, empurre para baixo o apoio dos pés. Ouvir-se-á um estalido que indica que o apoio dos pés ficou bloqueado nesta posição (fig.10).
10. Posição alta: prima os botões, acima referidos, e empurre para cima o apoio dos pés. Ouvir-se-á um estalido que indica que o apoio dos pés ficou bloqueado nesta posição (fig.11).

POSIÇÃO DE BALOIÇO

A espreguiçadeira também pode ser colocada em posição de baloiço.

11. Rode o manípulo posterior (B), seguindo o sentido da seta (fig.12).
12. Quando desejar colocar novamente a espreguiçadeira na posição fixa, rode o manípulo no sentido oposto (fig.13).

REMOÇÃO DO FORRO

É possível remover o forro da espreguiçadeira para o poder lavar.

13. Retire os cintos de segurança das argolas em "D" e remova a parte da frente do forro, do apoio dos pés, desapertando o velcro que se encontra por baixo; depois, retire o forro do encosto (fig.14).
14. Para voltar a colocar o forro na espreguiçadeira, repita as operações, acima indicadas, em ordem inversa, tendo o cuidado de fazer passar o forro da parte de baixo através dos manípulos de regulação do encosto (D), conforme indicado na figura 15.

ATENÇÃO: posicione os cintos de segurança, verificando a correcta passagem nas presilhas das argolas em "D" e na correia separadora de pernas.

Para mais informações e para o fornecimento de peças de substituição contacte o Serviço de Assistência Chicco:
Morada: Farsana Portugal, S.A.
Atendimento ao Consumidor
R. Humberto Madeira, no 9
Queluz de Baixo - 2730-097 BARCARENA
telefone:21 434 78 00
site: www.chicco.com

NL CHICCO EASY RELAX

BELANGRIJK: LEES DEZE GEBRUIKSAANWIJZINGEN GOED OM DE VEILIGHEID VAN JE KIND NIET IN HET GEDRANG TE BRENGEN. BEWAAR ZE VOOR LATERE RAADPLEGING. LET OP: VERWIJDER VÓÓR GEBRUIK EVENTUELE PLASTIC ZAKJES EN ALLE VERPAKKINGS-ELEMENTEN VAN HET ARTIKEL EN HOUD ZE BUITEN HET BEREIK VAN KINDEREN.

WAARSCHUWINGEN

- LET OP: Laat het kind nooit zonder toezicht in het ligstoeltje achter
- LET OP: het is gevaarlijk het ligstoeltje op verhogingen te gebruiken: bijv. op tafels, stoelen, enz.
- Toegestane gebruiksleeftijd: vanaf de geboorte tot 9 kg (ongeveer 6 maanden).
- LET OP: gebruik het ligstoeltje niet als het kind alleen kan zitten.
- Gebruik het ligstoeltje voor niet meer dan één kind tegelijk.
- Zet het ligstoeltje nooit op niet perfect horizontale oppervlakken.
- LET OP: Gebruik altijd de veiligheidsgordels en het bijbehorende tussenbeenstuk als het kind in het ligstoeltje zit. Stel hun lengte eventueel met de speciale regelaars af.
- Laat andere kinderen niet zonder toezicht in de buurt van het ligstoeltje spelen.
- Gebruik het ligstoeltje niet als er onderdelen stuk of gescheurd zijn of ontbreken.
- Gebruik geen niet door de fabrikant geleverde accessoires, reserveonderdelen en dergelijke.
- Zet het ligstoeltje niet in de buurt van warmtebronnen, elektrische of op gas werkende apparaten, enz. om gevaar voor, of beginnende brand, te voorkomen.
- LET OP: dit ligstoeltje is er niet voor bestemd om het kind er gedurende lange tijd in te laten slapen. Dit ligstoeltje vervangt geen wieg of bedje. Als het kind moet slapen, legt u het in een wieg of bedje

ONDERHOUDSTIPS

SAMENSTELLING STOF

BEKLEDING: allemaal nieuw materiaal. Buitenkant: 100% polyester. Vulling: 100% polyester.

VERKLEINKUSSEN: allemaal nieuw materiaal. Buitenkant 100% polyester. Vulling 100% polyester.

- Controleer de ligstoel regelmatig op eventuele beschadigingen of ontbrekende delen: gebruik hem in dat geval niet.
- Houd je aan de op het productetiket aangegeven wasvoorschriften.
- Controleer de stof en de naden na elke wasbeurt op duurzaamheid.
- Langdurige blootstelling aan de zon kan de stof van het artikel doen verkleuren.



Met koud water met de hand wassen



Niet bleken



Niet mechanisch drogen



Niet strijken



Niet chemisch laten reinigen

COMPONENTEN

- A – Achterkant poten
- B – Handgreep achterkant
- C – Draaglusen
- D – Zijscharnier ontgrendeling rugleuning
- E – Voorscharnier voetensteunregeling
- F – Riem tussen de beentjes
- G – Poten
- H – Centrale knop gesp veiligheidsriem
- I – Vorkjes van de veiligheidsriemen

MONTAGE

De ligstoel moet vóór gebruik met een zeer eenvoudige handeling gemonteerd worden.

1. Draai de poten (G) naar buiten en steek de achterkant (A) in de openingen van de poten terwijl je op de bevestigingsknoppen (afb. 1) drukt.
2. Deel A kan maar in één enkele richting aangebracht worden zodat er geen fouten gemaakt kunnen worden (Afb. 2).
3. Je hoort een klik ten teken dat hij vastzit. Controleer of hij er goed in zit door te proberen de achterkant eruit te trekken (afb. 3).
4. Controleer ook of de draaglusen (C) van de ligstoel zich aan de buitenkant bevinden ten opzichte van de poten; in afbeelding 4 zie je de goede stand.
5. Als je wilt dat de ligstoel minder plaats in beslag neemt, bijvoorbeeld om hem in de auto mee te nemen, hoef je alleen deel A los te maken door op de in afbeelding 5 aangegeven knoppen te drukken.

GEBRUIK VEILIGHEIDSRIEMEN

6. Maak de veiligheidsriem los door op de middelste toets van de gesp (H) te drukken en tegelijkertijd het andere gespdeel er uit te halen door op de twee vorkjes (I) (afb. 6) te drukken.

Nu is de ligstoel klaar en kan je het kind erin leggen.

7. Denk er aan dat je altijd de riemen vastmaakt door ze tussen de beentjes (F) door te halen en controleer of de riemspanning goed is en of hij goed vastzit (afb. 7).

RUGLEUNING INSTELLEN

8. Om de hoogte van de rugleuning in te stellen moet je aan de zijscharnieren (D) (afb.8) draaien en de rugleuning in de gewenste stand zetten: zet de scharnieren vast door ze in tegengestelde richting te draaien (afb. 9). Deze handeling kan verricht worden met het kind

in de ligstoel. Maar dan is het misschien wel moeilijker. Houd de rugleuning altijd met één hand vast tijdens het instellen.

VOETENSTEUN INSTELLEN

Je kan de voetensteun in twee verschillende standen instellen.

9. Lage stand: Druk op de knoppen van de scharnieren aan de voorkant (F) en duw tegelijkertijd de voetensteun omlaag. Je hoort een klik ten teken dat hij vastzit (afb. 10).
10. Hoge stand: Druk op de knoppen en duw de voetensteun omhoog. Je hoort een klik ten teken dat hij vastzit (afb. 11).

SCHOMMELSTAND

De ligstoel heeft ook een "schommel" stand.

11. Draai de hendel aan de achterkant (B) in de richting van het pijltje (afb. 12).
12. Als je de ligstoel in vaste stand wilt hebben, moet je de hendel naar de andere kant draaien (afb. 13).

BEKLEDING VERWIJDEREN

Je kan de bekleding van de ligstoel eraf halen om hem te wassen.

13. Haal de veiligheidsriemen uit de "D" riemen en trek de bekleding aan de voorkant van de voetensteun af en maak de velcrosluiting aan de onderkant los; haal de bekleding vervolgens van de rugleuning (afb. 14).
14. Herhaal de hierboven beschreven handelingen in omgekeerde volgorde om de bekleding weer aan te brengen en zorg ervoor dat de stofband aan de onderkant door de regelscharnieren van de rugleuning (D) gehaald wordt, zoals aangegeven in afbeelding 15.

LET OP: Controleer bij het terugplaatsen van de veiligheidsriemen dat ze goed door de "D" ringen en tussen de beentjes door gaan.

Voor nadere informatie en verzoeken om onderdelen kan je contact opnemen met de klantenservice:
PHARSANA NV
Maccabilaan 34
2660 Hoboken - België
telefoon: (0032) 03 828 08 80
website: www.chicco.com

S CHICCO EASY RELAX

VIKTIGT: LÄS DENNA BRUKSANVISNING NOGA INNAN PRODUKTEN ANVÄNDS FÖR ATT UNDVIKA FAROR OCH SPARA DEN FÖR FRAMTIDA BRUK. DITT BARN SÄKERHET KAN ÄVENTYRAS OM DU INTE NOGA FÖLJER BRUKSANVISNINGENS INSTRUKTIONER. VARNING: INNAN ANVÄNDNING SKA ALLT EMBALAGE SOM TILLHÖR PRODUKTENS FÖRPACKNING AVLÄGSNAS, ELIMINERAS OCH HÅLLAS UTOM RÄCKHÅLL FÖR BARN.

VARNINGAR

- VARNING: Lämna aldrig barnet i babysittaren utan tillsyn.
- VARNING: Det är farligt att använda babysittaren på höga plan : t.ex. bord, stolar, etc.
- Rekommenderad ålder för användningen: från och med födseln och upp till 9 Kg (cirka 6 månader).
- VARNING: Babysittaren rekommenderas ej för barn som kan sätta sig på egen hand.
- Använd inte babysittaren med mer än ett barn åt gången.
- Lämna aldrig babysittaren på ej perfekt horisontala plan.
- VARNING: Använd alltid säkerhetssele och det tillhörande grenbandet när barnet sitter i babysittaren. Reglera dem eventuellt på längden med hjälp av de särskilda regleringsanordningarna.
- Låt inte andra barn leka utan tillsyn i närheten av babysittaren.
- Använd inte babysittaren om några delar har gått sönder, slitits bort eller fattas.
- Använd inte tillbehör eller reservdelar som ej har tillhandahållits av tillverkaren.
- För att undvika risker för brand eller risker som kan ge upphov till brand får babysittaren inte lämnas i närheten av värmekällor, elektriska apparater, gasapparater, etc.
- VIKTIGT: Använd inte babysittaren för att låta barnet sova under längre stunder.
Denna babysitter ska inte ersätta vaggan eller sängen. Om barnet behöver sova ska det läggas i en vaggan eller i en säng.

RÅD FÖR SKÖTSEL OCH UNDERHÅLL

TYGETS SAMMANSÄTTNING

KLÄDSEL: allt material är nytt: Utvändigt 100% polyester. Fyllning 100% polyester.

KUDDINSATS: allt material är nytt. Utvändigt 100% polyester. Fyllning 100% polyester.

- Kontrollera regelbundet att babysittaren inte har några skador eller delar som saknas: i detta fall får den inte användas.
- Följ de tvättråd som sitter på produktens etikett.
- Kontrollera, efter varje tvättning, tygets och sömmarnas hållbarhet.
- Långvarig exponering av babysittaren i solen kan bleka tyget.



Tvättas för hand i kallt vatten



Använd ej blekmedel



Torka inte mekaniskt



Får ej strykas



Får ej kemtvättas

BESTÅNDSDELAR

- A – Bakre del för benen
- B – Bakre handtag
- C – Transporthandtag
- D – Led på sidan för frikoppling av ryggen
- E – Led framtill för reglering av benstöd
- F – Mittrem mellan benen
- G – Ben
- H – Knapp på mitten av säkerhetsseleens bälteslås
- I – Gafflar på säkerhetssele

SÅ HÄR MONTERAS BABYSITTAREN

Babysittaren monteras enkelt innan användning.

1. Vrid benen (G) utåt och sätt i den bakre delen (A) i hålen på benen, genom att trycka på knapparna för fastkopplingen (figur 1).
2. För in del A i en riktning, för att undvika eventuella fel (figur 2).
3. När fastkoppling skett hörs det ett "Klick". Kontrollera att kopplingen är korrekt genom att försöka att dra ut den bakre delen (figur 3).
4. Försäkra Dig dessutom om att babysittarens transporthandtag (C) är på utsidan i förhållande till benen. I figur 4 visas det korrekta läget.
5. Om Du vill transportera babysittaren och har ont om utrymme är det tillräckligt att lossa delen A, genom att trycka på knapparna som visas i figur 5.

SÅ HÄR ANVÄNDS SÄKERHETSSELEN

6. Lossa säkerhetssele genom att trycka på knappen på mitten av bälteslåset (H) och dra samtidigt ut bälteslåsets andra del genom att trycka på gafflarna (I) (figur 6).

Babysittaren är nu klar för att ta emot barnet.

7. Kom ihåg att alltid spänna fast säkerhetssele genom att låta dem löpa genom mittremmen mellan benen (F) och kontrollera att fästsättningen är korrekt. (figur 7).

SÅ HÄR REGLERAS RYGGDELEN

8. För att reglera ryggens fällning vrider Du lederna på sidorna (D) (fig.8) och för ryggdelen till önskat läge: läs lederna genom att vrida dem i motsatt riktning (figur 9). Denna reglering kan utföras med barnet i babysittaren, men i detta fall kan barnets kroppsvikt göra att regleringen av ryggen blir svårare att utföra. Håll alltid i ryggdelen med ena handen under regleringen.

STÄLLBART FOTSTÖD

Babysitterns fotstöd kan regleras i två olika lägen.

9. Lågt läge: tryck in knapparna på de främre lederna (E) och skjut samtidigt fotstödet nedåt. Det hörs ett "Klick" som bekräftar att inkopplingen har skett på ett korrekt sätt (figur 10).
10. Högt läge: tryck in knapparna och skjut fotstödet uppåt. Det hörs ett "Klick" som bekräftar att inkoppling har skett (figur 11).

GUNGFUNKTION

Babysittern är försedd med en "gungfunktion".

11. Vrid det bakre handtaget (B) genom att följa pilens riktning (figur 12).
12. När Du vill att babysittern ska vara inställd i låst läge, vrider Du handtaget i motsatt riktning (figur 13).

HUR KLÄDSELN TAS AV

Det är möjligt att ta av klädseln på babysittern för att kunna tvätta den.

13. Dra ut säkerhetsdelen ur de "D" – formade ringarna och börja genom att ta av klädseln framtill, från fotstödet, genom att lossa kardborrbandet som sitter under. Ta därefter av den från ryggdelen (fig.14).
14. För att sätta tillbaks klädseln på babysittern upprepas de föregående momenten i motsatt riktning och se härvid till att det undre tygbandet löper genom ryggdelens regleringsleder (D), på så sätt som visas i figur 15.

VARNING: sätt tillbaks säkerhetsdelen och kontrollera att de löper korrekt genom de "D"-formade ringarnas slitsar och genom mittremmen mellan benen.

För ytterligare informationer
och för begäran om reservdelar
kontakta Artsana Kundtjänst:
post: ARTSANA SPA
Servizio Clienti (Kundtjänst)
Via Saldarini Catelli n.1
22070 Grandate COMO – ITALY
telefon: (0039) 031 382086
hemsida: www.chicco.com

DŮLEŽITÉ: POZORNĚ SI PROČTĚTE TENTO NÁVOD, ABYSTE NEOHROZILI BEZPEČNOST VAŠEHO DÍTĚTE A USCHOVEJTE JEJ PRO PŘÍPADNÉ DALŠÍ POUŽITÍ. POZOR: PŘED POUŽITÍM ODSTRÁŇTE A VYHOĎTE VŠECHNY IGELITOVÉ SÁČKY A SOUČÁSTI OBALU TOHOTO VÝROBKU NEBO JE ALESPŇ USCHOVEJTE MIMO DOSAH DĚTÍ.

UPOZORNĚNÍ

- **VAROVÁNÍ:** Nikdy nenechávejte dítě v křesílku bez dozoru.
- **POZOR:** Nikdy nepokládejte křesílko na vyvýšené plochy, např. stoly, židle, atd.
- Vhodné pro děti od narození do 9 kg (zhruba 6 měsíců).
- **POZOR:** Lehátko nepoužívejte, pokud je dítě již schopno samo sedět.
- Nepoužívejte najednou pro více než jedno dítě.
- Nikdy nenechávejte křesílko položené na plochách, které nejsou dokonale vodorovné.
- **POZOR:** Používejte vždy bezpečnostní pásy včetně pásu mezi nohama dítěte, pokud dítě leží v křesílku. Upravte případně délku pásů příslušnými sponami.
- Nikdy nedovolte, aby si v blízkosti křesílka hrály děti bez dozoru.
- Křesílko nepoužívejte, pokud je rozbité, natržené nebo mu nějaká část chybí.
- Nepoužívejte doplňky ani náhradní díly, které nejsou dodávány výrobcem.
- Abyste zabránili riziku požáru, nenechávejte ležet křesílko v blízkosti tepelných zdrojů, elektrických nebo plynových přístrojů, atd.
- **POZOR:** Tato lehačka není projektována k tomu, aby v ní dítě dlouho spalo.
Tato lehačka nenechává kolébku či postýlku. Pokud vaše dítě potřebuje spát, doporučujeme jej uložit do kolébky nebo do postýlky

DOPORUČENÁ ÚDRŽBA

SLOŽENÍ POUŽITÝCH LÁTEK

POTAH: Nové druhy materiálu. Vnější strana: 100% Polyester. Vycpávka: 100% Polyester

- Pravidelně kontrolujte, zda se některá část lehátka nerozbita, nepoškodila nebo neztratila. Pokud se tak stalo, lehátko nepoužívejte.
- Při praní se řiďte pokyny uvedenými na etiketě výrobku.
- Po každém vyprání překontrolujte pevnost látky a švů.
- Dlouhodobé vystavení slunečním paprskům může způsobit vyblednutí látek.



Perte v ruce ve studené vodě – při prvním máchání doporučujeme použít prostředek pro fixaci barev



Nebělte



Nesušte v sušičce



Nežehlete



Nečistěte chemicky

ČÁSTI LEHÁTKA

- A – Zadní část nohou
- B – Zadní rukojeť
- C – Popruhy na přenašení lehátka
- D – Boční kloub na úpravu opěrky zad
- E – Přední kloub na úpravu opěrky nohou
- F – Pás mezi nohama dítěte
- G – Nohy
- H – Tlačítko spony bezpečnostního pásu
- I – Jazyčky bezpečnostního pásu

MONTÁŽ LEHÁTKA

Dříve než začnete lehátko používat, musíte jej jednoduchým způsobem sestavit.

1. Vytočte nohy lehátka (G) směrem od sebe, stiskněte tlačítka vyznačená na obr. 1 a nasuňte zadní část nohou (A) do příslušných otvorů.
2. Aby bylo zabráněno nesprávnému sestavení lehátka, může být zadní část (A) nasunuta pouze jedním způsobem (obr. 2).
3. Uslyšíte cvaknutí pojistky. Ověřte si, zda jste část správně připevnili a zkuste ji vytáhnout (obr. 3).
4. Zkontrolujte také, zda jsou popruhy na přenašení lehátka (C) na vnější straně kostry; na obrázku č. 4 je znázorněna správná poloha rukojeti.
5. Pokud chcete lehátko složit, například při převozu v autě, stiskněte tlačítka vyznačená na obrázku 5 a odstraňte zadní část nohou (A).

POUŽITÍ BEZPEČNOSTNÍHO PÁSU

6. Stiskněte tlačítko na sponě pásu (H), současně vytáhněte oba jazyčky (I) a uvolněte bezpečnostní pás (obr.6).

Nyní je lehátko připraveno k použití.

7. Nezapomeňte vždy zapnout bezpečnostní pás a protáhnout jej očkem pásu mezi nohama dítěte. Ověřte si, zda jsou popruhy pásu dobře upevněny a správně napnuty (obr. 7).

ÚPRAVA OPĚRKY ZAD

8. Pokud chcete upravit opěrku zad, vytočte boční klouby (D), (obr. 8) a nastavte opěrku do zvolené polohy. Otočte klouby opačným směrem a zajištěte opěrku (obr. 9). Tento úkon může být prováděn s dítětem usazeným v lehátko. V tomto případě

může být těžší daný pokyn provést. Při úpravě vždy přidržíte jednou rukou opěrku zad.

ÚPRAVA OPĚRKY NOHOU

Opěrku nohou je možno nastavit do dvou různých poloh.

9. Spodní poloha: Stiskněte tlačítka na předních kloubech lehátka a současně tlačte opěrku směrem dolů, dokud neuslyšíte cvaknutí pojistky (obr. 10).
10. Horní poloha: Stiskněte tlačítka a současně zvedejte opěrku směrem nahoru, dokud neslyšíte cvaknutí pojistky (obr. 11).

HOUPACÍ POLOHA

Lehátko je možno nastavit do houpací polohy.

11. Přetočte zadní rukojeť (B) ve směru šipky (obr. 12).
12. Pokud chcete lehátko upravit zpět do pevné polohy, posuňte rukojeť opačným směrem (obr. 13).

ODSTRANĚNÍ POTAHU

Potah lehátka je snímatelný a je možné jej prát

13. Vytáhněte bezpečnostní pásy z kroužků ve tvaru „D“, uvolněte suchý zip na spodní straně lehátka a začněte snímat potah nejprve z opěrky nohou a pak jej stáhněte z opěrky zad (obr. 14).
14. Při navlékání potahu postupujte opačným způsobem, dbejte, aby spodní látkový pásek byl natažen přes klouby na úpravu opěrky zad (D) tak, jak je znázorněno na obrázku 15.

POZOR: Znovu připevněte bezpečnostní pásy. Ověřte si, zda jsou správně protaženy otvory v opěrce, kroužky ve tvaru „D“ a očkem pásu mezi nohama dítěte.

Další informace vám poskytne:

adresa: ARTSANA S.p.A.

Servizio Clienti

Via Saldarini Catelli 1

22070 Grandate COMO - ITÁLIE

telefon: (0039) 031 382086

webové stránky: www.chicco.com část "scrivici"

PL CHICCO EASY RELAX

WAŻNE: PROSZĘ UWAGNIE PRZECZYTAĆ NINIEJSZĄ INSTRUKCJĘ, ABY ZAPEWNIĆ BEZPIECZEŃSTWO DZIECKU. ZACHOWAĆ JĄ NA PRZYSZŁOŚĆ.

UWAGA: PRZED PRZYSTĄPIENIEM DO UŻYTKOWANIA PRODUKTU, NALEŻY USUNĄĆ I WYELIMINOWAĆ EWENTUALNE PLASTIKOWE TOREBKI ORAZ WSZELKIE ELEMENTY WCHODZĄCE W SKŁAD JEGO OPAKOWANIA I PRZECHOWYWAĆ JE W MIEJSCU NIEDOSTĘPNYM DLA DZIECI.

OSTRZEŻENIA

- UWAGA: Nie pozostawiać nigdy dziecka w leżaczku bez opieki.
- UWAGA: Użycie leżaczka na wysokich powierzchniach takich jak stoły, krzesła, itp., jest niebezpieczne.
- Dozwolony wiek użycia: od urodzenia do 9 kg (około 6 miesięcy).
- UWAGA: nie używać leżaczka jeśli dziecko potrafi samodzielnie siedzieć.
- W leżaczku można umieszczać tylko jedno dziecko.
- Nie ustawiać nigdy leżaczka na pochyłych powierzchniach.
- Kiedy dziecko znajduje się w leżaczku, należy zawsze stosować pasy zabezpieczające oraz pas kroczyzny; ewentualnie wyregulować ich długość przy pomocy specjalnych regulatorów.
- Nie należy pozwalać, aby inne dzieci bawiły się bez opieki w pobliżu leżaczka.
- Nie używać leżaczka jeśli jakikolwiek jego element został uszkodzony, wyrwany lub zgubiony.
- Nie używać akcesoriów, części zamiennych ani innych elementów, które nie zostały dostarczone przez Producenta.
- Aby uniknąć ryzyka pożaru, nie należy pozostawiać leżaczka w pobliżu źródeł ciepła, urządzeń elektrycznych, gazowych, itp..
- UWAGA: Leżaczek nie został zaprojektowany z myślą o dłuższych okresach spania dziecka. Leżaczek nie zastępuje gondoli lub łóżeczka. Gdy Wasze dziecko jest senne, czy zmęczone, zaleca się przeniesienie go do gondoli lub do łóżeczka.

KONSERWACJA SKŁAD TKANINY

OBICIE: wszystkie nowe materiały. Na zewnątrz: 100% poliester. Wypełnienie: 100% poliester.

MINIRIDUKTOR: wszystkie nowe materiały. Na zewnątrz 100% poliester. Wypełnienie 100% poliester.

- Kontrolować okresowo leżaczek i sprawdzać, czy nie jest on uszkodzony oraz czy nie brak mu elementów:

jeśli by to miało miejsce, nie używać go.

- W praniu stosować się do instrukcji przytoczonych na wszywcie.
- Po każdym praniu należy sprawdzić wytrzymałość tkaniny oraz szwów.
- Długotrwałe wystawienie produktu na działanie promieni słonecznych może spowodować wytworzenie tkanin.



Prać ręcznie w zimnej wodzie



Nie wybielać



Nie suszyć mechanicznie



Nie prasować



Nie prać chemicznie

ELEMENTY SKŁADOWE

- A – Tyłna część płóz,
- B – Tylny uchwyty
- C – Uchwyty do przenoszenia
- D – Boczny przegub odblokowujący oparcie
- E – Przedni przegub do regulacji podnóżka
- F – Pas kroczyzny
- G – Płozy
- H – Centralny przycisk sprzączki pasa zabezpieczającego
- I – Widełki pasa zabezpieczającego

MONTAŻ

Przed przystąpieniem do użytkowania leżaczka, należy wykonać proste czynności montażowe.

1. Obrócić płozy (G) do zewnątrz i wsunąć tylną część (A) w otwory płóz, wciskając przyciski zaczepowe (rys. 1).
2. Wykonując tę czynność, część A może być wsunięta tylko w jednym kierunku, co zapobiega ewentualnym błędom (rys. 2).
3. Da się usłyszeć odgłos blokady; sprawdzić, czy czynność została wykonana prawidłowo próbując wysunąć tylną część (rys. 3).
4. Upewnić się również, czy uchwyty do przenoszenia (C) leżaczka znajdują się na zewnątrz płóz; na rysunku 4 przedstawiono ich prawidłową pozycję.
5. Aby zredukować rozmiary leżaczka, na przykład w trakcie jego przewożenia samochodem, wystarczy odzepić część A, wciskając przyciski wskazane na rysunku 5.

UŻYCIE PASÓW ZABEZPIECZAJĄCYCH

6. Odzepić pasy zabezpieczające, wciskając centralny przycisk sprzączki (H) i jednocześnie wysunąć drugą część sprzączki wciskając jej widełki (I) (rys. 6). Teraz można umieścić dziecko w leżaczku.
7. Należy zawsze zapinać pasy zabezpieczające, przeciągając je przez pas kroczyzny (F) oraz sprawdzać,

czy są one prawidłowo naprężone i zapięte (rys. 7).

REGULACJA OPARCIA

8. Aby wyregulować stopień nachylenia oparcia, należy obrócić boczne przeguby (D) (rys. 8) i ustawić oparcie w wybranej pozycji. Następnie zablokować przeguby obracając je w przeciwnym kierunku (rys. 9). Czynność ta może być wykonywana również kiedy dziecko znajduje się w leżaczku, choć w tym wypadku może być utrudniona. W trakcie wykonywania czynności związanych z regulacją oparcia, należy je zawsze podtrzymywać.

REGULACJA PODNÓŻKA

Podnóżek może być ustawiony w dwóch pozycjach.

9. Pozycja niska: wcisnąć przyciski przednich przegubów (E) i jednocześnie docisnąć do dołu podnóżek. Da się usłyszeć odgłos blokady (rys. 10).
10. Pozycja wysoka: wcisnąć przyciski i unieść podnóżek. Da się usłyszeć odgłos blokady (rys. 11).

POZYCJA BUJANA

Leżaczek może się bujać.

11. Obrócić tylny uchwyt (B) zgodnie z kierunkiem wskazanym przez strzałkę (rys. 12).
12. Aby zablokować leżaczek w stabilnej pozycji, należy obrócić uchwyt w przeciwnym kierunku (rys. 13).

ZDEJMOWANE OBICIE

Można zdjąć obicie leżaczka, aby je uprać.

13. Wysunąć pasy zabezpieczające z pierścieni w kształcie litery "D" i zdjąć obicie najpierw z przodu, zsuwając je z podnóżka (odpiąwszy uprzednio znajdujący się pod nim rzep); następnie zsunąć je z oparcia (rys. 14).
14. Aby założyć obicie na leżaczek, należy wykonać wyżej opisane czynności w odwrotnej kolejności, zwracając uwagę na to, aby dolny pasek został przesunięty przez przeguby regulacyjne oparcia (D), jak pokazano na rysunku 15.

UWAGA: wsunąć pasy zabezpieczające i sprawdzić, czy zostały one prawidłowo przeciągnięte przez otwory pierścieni w kształcie litery "D" oraz przez pas kroczy.

W celu uzyskania dodatkowych informacji należy skontaktować się z:
Adres pocztowy: Artsana Spa
Servizio Clienti
Via Saldarini Catelli, 1
22070 Grandate – Como – Italia
Telefon: 031382086
Strona internetowa: www.chicco.com

Baby Collection
ul. Miła 12, 05-090 Raszyn
Infolinia (22) 716 16 16, www.chicco.pl

GR CHICCO EASY RELAX

ΣΗΜΑΝΤΙΚΟ: ΔΙΑΒΑΣΤΕ ΠΡΟΣΕΚΤΙΚΑ ΑΥΤΕΣ ΤΙΣ ΟΔΗΓΙΕΣ ΧΡΗΣΗΣ ΓΙΑ ΝΑ ΜΗ ΘΕΣΕΤΕ ΣΕ ΚΙΝΔΥΝΟ ΤΗΝ ΑΣΦΑΛΕΙΑ ΤΟΥ ΠΑΙΔΙΟΥ ΣΑΣ ΚΑΙ ΚΡΑΤΗΣΤΕ ΤΙΣ ΓΙΑ ΜΕΛΛΟΝΤΙΚΕΣ ΧΡΗΣΕΙΣ.

ΠΡΟΣΟΧΗ: ΠΡΙΝ ΑΠΟ ΤΗ ΧΡΗΣΗ ΑΦΑΙΡΕΣΤΕ ΚΑΙ ΠΕΤΑΞΤΕ ΤΥΧΟΝ ΠΛΑΣΤΙΚΕΣ ΣΑΚΟΥΛΕΣ ΚΑΙ ΟΛΑ ΤΑ ΣΤΟΙΧΕΙΑ ΤΗΣ ΣΥΣΚΕΥΑΣΙΑΣ ΤΟΥ ΠΡΟΪΟΝΤΟΣ Ή ΚΡΑΤΗΣΤΕ ΤΑ ΜΑΚΡΙΑ ΑΠΟ ΤΑ ΠΑΙΔΙΑ.

ΠΡΟΕΙΔΟΠΟΙΗΣΕΙΣ

- ΠΡΟΣΟΧΗ: Μην αφήνετε ποτέ το παιδί χωρίς επίβλεψη στο ρηλάξ.
- ΠΡΟΣΟΧΗ: Είναι επικίνδυνο να χρησιμοποιείτε το ρηλάξ σε υπερυψωμένες επιφάνειες, τραπέζια, καρέκλες, κ.λπ.
- ΠΡΟΣΟΧΗ: Επιτρεπόμενη ηλικία χρήσης: Από τη γέννηση μέχρι 9 Kg (6 μηνών περίπου).
- ΠΡΟΣΟΧΗ: Μην χρησιμοποιείτε το ρηλάξ όταν το παιδί μπορεί να καθίσει μόνο του.
- Μην χρησιμοποιείτε το ρηλάξ με περισσότερα από ένα παιδί κάθε φορά.
- Μην αφήνετε ποτέ το ρηλάξ σε μη απόλυτα οριζόντιες επιφάνειες.
- ΠΡΟΣΟΧΗ: Χρησιμοποιείτε πάντα τις ζώνες ασφαλείας και το διαχωριστικό για τα πόδια όταν το παιδί είναι στο ρηλάξ. Ρυθμίστε ενδεχομένως το μήκος τους με τους ειδικούς ρυθμιστές.
- Μην επιτρέπετε σε άλλα παιδιά να παίζουν χωρίς επίβλεψη κοντά στο ρηλάξ.
- Μην χρησιμοποιείτε το ρηλάξ αν ορισμένα τμήματα είναι σπασμένα, σχισμένα ή απουσιάζουν.
- Μην χρησιμοποιείτε αξεσουάρ ή ανταλλακτικά που δεν παρέχονται από τον κατασκευαστή.
- Για να αποφύγετε τον κίνδυνο ανάφλεξης μην αφήνετε το ρηλάξ κοντά σε πηγές θερμότητας, ηλεκτρικές συσκευές ή υγραερίου, κ.λπ.
- ΠΡΟΣΟΧΗ: αυτό το ρηλάξ δεν έχει κατασκευαστεί για να αφήνετε το παιδί να κοιμάται πάνω σε αυτό επί πολύ χρονικό διάστημα.
Το ρηλάξ αυτό, δεν αντικαθιστά το λίκνο ή το κρεβατάκι. Όταν το παιδί σας νυστάζει, βάλτε το να κοιμηθεί στο λίκνο ή στο κρεβατάκι του.

ΣΥΜΒΟΥΛΕΣ ΣΥΝΤΗΡΗΣΗΣ ΣΥΝΘΕΣΗ ΤΟΥ ΥΦΑΣΜΑΤΟΣ

ΕΠΕΝΔΥΣΗ: Όλα νέα υλικά. Εξωτερικό: 100% polyester (πολυεστέρας).

- Ελέγχετε τακτικά το ρηλάξ για να διαπιστώσετε ενδεχομένως σπασίματα, ζημιές ή απουσία κάποιων τμημάτων: Στην περίπτωση αυτή μην το χρησιμοποιείτε.
- Για το πλύσιμο συμβουλευτείτε τις οδηγίες που

αναγράφονται στην ετικέτα του προϊόντος.

- Μετά από κάθε πλύσιμο ελέγχετε την ανθεκτικότητα του υφάσματος και των ραφών.
- Η παρατεταμένη έκθεση του προϊόντος στον ήλιο μπορεί να προκαλέσει τον αποχρωματισμό των υφασμάτων.



Πλένετε στο χέρι με κρύο νερό



Μην χρησιμοποιείτε χλωρίνη



Μην στεγνώνετε στο στεγνωτήρα



Μην σιδερώνετε



Μην κάνετε στεγνό καθάρισμα

ΣΤΟΙΧΕΙΑ

- A - Πίσω τμήμα των ποδιών
- B - Πίσω λαβή
- C - Λαβές μεταφοράς
- D - Πλάγια σύνδεση απελευθέρωσης της πλάτης
- E - Μπροστινή σύνδεση ρύθμισης του στηρίγματος των ποδιών
- F - Διαχωριστικό των ποδιών
- G - Πόδια
- H - Κεντρικό πλήκτρο αγκράφας της ζώνης ασφαλείας
- I - Ελάσματα της ζώνης ασφαλείας

ΣΥΝΑΡΜΟΛΟΓΗΣΗ

Το ρηλάξ συναρμολογείται με μία απλούστατη κίνηση που πρέπει να πραγματοποιηθεί πριν το χρησιμοποιήσετε.

1. Σρέψτε τα πόδια (G) προς τα έξω και εισάγετε το πίσω τμήμα (A) στις τρύπες των ποδιών, πιέζοντας το πλήκτρο στερέωσης (σχέδιο 1).
2. Η ενέργεια μπορεί να πραγματοποιηθεί εισάγοντας το τμήμα A μόνο προς μία κατεύθυνση, έτσι ώστε να αποφευχθούν ενδεχόμενα λάθη (σχέδιο 2).
3. Θα ακούσετε το Κλικ στερέωσης. Βεβαιωθείτε ότι η εισαγωγή έγινε σωστά προσπαθώντας να βγάλετε το πίσω τμήμα (σχέδιο 3).
4. Βεβαιωθείτε επίσης ότι οι λαβές μεταφοράς (C) του ρηλάξ βρίσκονται στην εξωτερική πλευρά σε σχέση με τα πόδια. Στο σχέδιο 4 υποδεικνύεται η σωστή θέση.
5. Σε περίπτωση που θέλετε να μειώσετε τον όγκο του ρηλάξ, για παράδειγμα για τη μεταφορά με το αυτοκίνητο, αρκεί να αφαιρέσετε το τμήμα A πιέζοντας τα πλήκτρα που υποδεικνύονται στο σχέδιο 5.

ΧΡΗΣΗ ΤΩΝ ΖΩΝΩΝ ΑΣΦΑΛΕΙΑΣ

6. Λύστε τις ζώνες ασφαλείας, πιέζοντας το κεντρικό πλήκτρο της αγκράφας (H) και ταυτόχρονα βγάλετε το άλλο τμήμα της αγκράφας πιέζοντας τα ελάσματα

της (I) (σχέδιο 6). Το ρηλάξ είναι τώρα έτοιμο για να δεχτεί το παιδί.

7. Θυμάστε να δένετε πάντα τις ζώνες , περνώντας τις ανάμεσα από το διαχωριστικό των ποδιών (F) και βεβαιωθείτε ότι έχουν τεντώσει και ότι έχουν στερεωθεί σωστά (σχέδιο 7).

ΡΥΘΜΙΣΗ ΤΗΣ ΠΛΑΤΗΣ

8. Για να ρυθμίσετε την κλίση της πλάτης, στρέψτε τους πλάγιους συνδέσμους (D) (σχέδιο 8) και τοποθετήστε την πλάτη στην επιθυμητή θέση: Ασφαλίστε τους συνδέσμους στρέφοντάς τους με την αντίθετη φορά (σχέδιο 9). Αυτή η ενέργεια μπορεί να πραγματοποιηθεί και με το παιδί στο ρηλάξ. Στην περίπτωση αυτή μπορεί να είναι δυσκολότερη. Κρατάτε πάντα την πλάτη με το ένα χέρι κατά τη διάρκεια της ρύθμισης.

ΡΥΘΜΙΣΗ ΤΟΥ ΣΤΗΡΙΓΜΑΤΟΣ ΓΙΑ ΤΑ ΠΟΔΙΑ

Μπορείτε να ρυθμίσετε το στήριγμα για τα πόδια σε δύο διαφορετικές θέσεις.

9. Χαμηλή θέση: Πιέστε τα πλήκτρα των μπροστινών συνδέσμων (E), και ταυτόχρονα πιέστε προς τα κάτω το στήριγμα για τα πόδια. Θα ακούσετε το κλικ στερέωσης (σχέδιο 10).
10. Υψηλή θέση: Πιέστε τα πλήκτρα και πιέστε προς επάνω το στήριγμα για τα πόδια. Θα ακούσετε το κλικ στερέωσης (σχέδιο 11).

ΚΟΥΝΙΣΤΗ ΘΕΣΗ

Το ρηλάξ διαθέτει και “κουνιστή” θέση.

11. Στρέψτε την πίσω λαβή (B) ακολουθώντας την κατεύθυνση του βέλους (σχέδιο 12).
12. Σε περίπτωση που θέλτε το ρηλάξ στη σταθερή θέση, στρέψτε τη λαβή προς την αντίθετη κατεύθυνση (σχέδιο 13).

ΑΦΑΙΡΕΣΗ ΤΗΣ ΕΠΕΝΔΥΣΗΣ

Μπορείτε να αφαιρέσετε την επένδυση από το ρηλάξ για να την πλύνετε.

13. Βγάλτε τις ζώνες από τους δακτύλιους σχήματος “D” και αρχίστε να αφαιρείτε την επένδυση από την μπροστινή πλευρά, από το στήριγμα για τα πόδια, τραβώντας τις ταινίες velcro που βρίσκονται από κάτω. Στη συνέχεια βγάλτε τις από την πλάτη (σχέδιο 14).
14. Για να τοποθετήσετε και πάλι την επένδυση στο ρηλάξ επαναλάβετε τις προηγούμενες ενέργειες με την αντίθετη σειρά, προσέχοντας έτσι ώστε η ταινία του κάτω υφάσματος να περνά ανάμεσα από τους συνδέσμους ρύθμισης της πλάτης (D), όπως υποδεικνύεται στο σχέδιο 15.

ΠΡΟΣΟΧΗ: Τοποθετήστε και πάλι τις ζώνες ασφαλείας και βεβαιωθείτε ότι έχουν περάσει σωστά στους δακτύλιους σχήματος “D” και στο διαχωριστικό των ποδιών.

ARTSANA SPA
Via Saldarini Catelli 1
22070 Grandate COMO - ITALY
Τηλέφωνο: (0039) 031 382086
website: www.chicco.com

Για περισσότερες πληροφορίες και για την παραγγελία ανταλλακτικών επικοινωνήστε με το Τμήμα Εξυπηρέτησης Πελατών της Chicco

B. & M. ΣΚΑΡΜΟΥΤΣΟΣ Α.Ε.
ΑΝΔΡΕΑ ΜΕΤΑΞΑ 6
145-64, ΚΑΤΩ ΚΗΦΙΣΙΑ
ΤΗΛ. 210 6241400
e-mail: info@chicco.gr

TR CHICCO EASY RELAX

ÖNEMLİ: ÇOCUĞUNUZUN GÖVENLİĞİNİ TEHLİKEYE SOKMAMAK İÇİN BU KULLANMA KILAVUZUNU DİKKATLE OKUYUNUZ. İLERDE REFERANS OLMAK ÜZERE SAKLAYINIZ. DİKKAT: KULLANMADAN ÖNCE OLASI PLASTİK TORBALARI, ÜRÜNÜN PAKETLEME MATERYALLERİNİ ELİMİNE EDİNİZ VE ÇOCUKLARIN ULAŞAMAYACAKLARI YERDE SAKLAYINIZ.

UYARILAR

- **DİKKAT:** Çocuğu ana kuaçında asla denetimsiz bırakmayınız.
- **DİKKAT:** Ana Kuaçını yüksek yüzeyler üzerinde kullanmak tehlikelidir: örneğin masa, iskemle vs.
- Uygun kullanım yaşı: Doğumdan itibaren 9 kg 'a kadar (yaklaşık 6 ay).
- **DİKKAT:** Ana Kuaçını yalnız başına oturabilen çocuk asla kullanmamalıdır.
- Ana Kuaçığı üzerinde aynı anda birden fazla çocuk ile oturtulmamalıdır.
- Ana Kuaçını asla yatay olmayan yüzeyler üzerinde bırakmayınız.
- **DİKKAT:** Çocuk Ana Kuaçında otururken daima emniyet kemerlerini ve bacak ayırıcıyı kullanınız; gerektiği takdirde bunların uzunluğunu özel regülâtörler ile ayarlayınız.
- Diğer çocukların Ana Kuaçığı etrafında denetimsiz olarak oynamalarına izin vermeyiniz.
- Bazı kısımları kırık, yırtık ya da eksik ise Ana Kuaçını asla kullanmayınız.
- Üretici tarafından verilmeyen aksesuar, yedek parça veya diğer aksesuarları asla kullanmayınız.
- Yangın tehlikesini önlemek için sandalyayı ısı kaynakları, elektrikli aletler, gazlı ocaklar vs. yakınlarında bırakmayınız.
- **DİKKAT:** Bu ana kuaçığı çocuğu uzun süre uyutmak için tasarlanmamıştır. Bu ana kuaçığı beşiğin ya da yatağın yerine geçmez. Çocuğuna uykusu geldiğinde, onu uygun bir beşik veya yatağa yatırmanız tavsiye edilir.

BAKIM ÖNERİLERİ

KUMAŞ BÖLÜMÜN İÇERİĞİ VE BAKIMI

KILIF: Tümü yeni malzemeler: Dış: 100% poliyester. Dolgu: 100% poliyester.

MİNİ YÜKSELTİCİ: tümü yeni malzemeler. Dış: 100% poliyester. Dolgu: 100% poliyester.

- Olası kırık, aşınma veya eksik parçalar olup olmadığını tespit için ana kuaçını periyodik olarak kontrol ediniz.
- Yıkamak için ürünün etiketinde belirtilen önerilere uyunuz.
- Her yıkamadan sonra kumaş ile dikiş yerlerinin

sağlamlığını kontrol ediniz.

- Ürünün uzun süre güneş altında bırakılması kumaşların solmasına neden olabilir.



Soğuk su ile elde yıkayınız



Çamaşır suyu kullanmayınız



Makinede kurutmayınız



Ütülemeyiniz



Kuru temizleme yapmayınız

İÇERİK

- A - Arka ayaklar
- B - Arka sap
- C - Taşıma kulpu
- D - Sırt dayanağının emniyetini açan yan eklem
- E - Bacak dayanağını ayarlayıcı arka eklem
- F - Bacak ayırıcı kesim
- G - Bacaklar
- H - Emniyet kemeri tokasının orta tokası
- I - Emniyet kemeri çatal uçları

BİRLEŞTİRME

Ana Kuaçığı, kullanılmadan önce son derece basit bir birleştirme operasyonu öngörmektedir.

1. Bacakları (G) dışa doğru çevirip üst kısmı (A) bacakların deliklerine sokarak kancalama düğmelerine (resim 1) bastırınız.
2. Operasyon, olası hataları önlemek için A kısmı sadece bir yönde sokularak yapılabilir (resim 2).
3. Kilitletiğini belirten bir klik sesi duyacaksınız; üst kısmı çıkartmayı deneyerek doğru takıp takmadığınızı kontrol ediniz;
4. Ayrıca ana kuaçının taşıma kulplarının (C) bacaklara nazaran dışta olmalarına dikkat ediniz; resim 4'de doğru pozisyon belirtilmiştir.
5. Ana kuaçının hacmini azaltmak için, örneğin arabada taşımak için, resim 5'da gösterilen düğmelere bastırarak A kısmını çıkartmak yeterlidir.

EMNİYET KEMERLERİNİN KULLANILMASI

6. Tokanın ortasındaki düğmeye (H) bastırarak emniyet kemerini açınız ve aynı anda çatal biçimi uçlarına (I) bastırarak tokanın diğer ucunu çıkartınız (resim 6). Ana kuaçığı çocuğunuz için hazırdır.
7. Kemerleri, bacakları ayırıcı bölümden (F) geçirerek takmaya daima özen gösteriniz ve gerek kemerlerin gerginliğinin gerek takılımin düzgün olduğunu kontrol ediniz.

SIRT DAYAMA KISMININ AYARLANMASI

8. Sırt dayama kısmının eğimini ayarlamak için, yan eklemleri (D)(resim 8) çevirerek istenilen

pozisyona getiriniz: eklemleri diğer yöne doğru çevirerek bloke ediniz (resim 9). Bu işlem çocuk ana kucağında otururken de yapılabilir. Bu durumda daha güç olabilir. Ayarlama esnasında daima bir elinizle sırtlığı tutunuz.

AYAK DAYANACAK KISMIN

AYARLANMASI

Ayak dayanağı iki ayrı pozisyona ayarlanabilir.

9. Alçak pozisyon: alt eklemlerin (E) düğmelerine basınız ve aynı anda ayak dayanağını aşağıya doğru itiniz. Kilitlendiğini belirten bir klik sesi duyulacaktır (resim 10).

10. Yüksek pozisyon: düğmelere basarak ayak dayanağını yukarı doğru itiniz. Kilitlendiğini belirten bir klik sesi duyulacaktır (resim 11).

SALINCAK POZİSYONU

Ana Kucağınızın “salıncak” pozisyonuna ayarlanması mümkündür.

11. Üst kulpu (B) ok yönünü takip ederek çeviriniz (resim 12).

12. Tekrar sabit pozisyona ayarlamak istediğinizde kulpu aksi yönde çeviriniz (resim 13).

KILIFIN ÇIKARILABİLMESİ

Ana Kucağının kılıfı çıkartılıp yıkanabilir.

13. Emniyet kemerini “D” halkalardan çıkarıp kılıfı aşağıdan başlayarak altındaki velkro şeridi de ayırıp ayak dayanağından, daha sonra da sırt kesiminden sıyrınız. (resim 14).

14. Kılıfı iskemleye geçirmek için yukarıdaki işlemleri aksi yönde, alttaki kumaş şeridin resim 15’da gösterildiği gibi sırtlığın ayarlama eklemlerinin (D) arasından geçmesine özen göstererek yineleyiniz.

DİKKAT: Emniyet kemerlerini, “D” halkaların iliklerinden ve bacak ayırıcı kısımdan düzgün şekilde geçtiklerinden emin olarak yeniden takınız.

Daha detaylı bilgi için:
Artsana S.p.A.
Via SALDARINI CATELLI, 1
22070 GRANDATE – Como – İtalya
www.chicco.com

RUS CHICCO EASY RELAX

ВНИМАНИЕ: ВНИМАТЕЛЬНО ПРОЧИТИТЕ ЭТУ ИНСТРУКЦИЮ, ЧТОБЫ НЕ ПОДВЕРГАТЬ ОПАСНОСТИ ВАШЕГО РЕБЁНКА. СОХРАНИТЕ ИНСТРУКЦИЮ ДЛЯ ПОСЛЕДУЮЩИХ КОНСУЛЬТАЦИЙ. ВНИМАНИЕ: ПЕРЕД ИСПОЛЬЗОВАНИЕМ СНИМИТЕ С ИЗДЕЛИЯ ВСЕ ВОЗМОЖНЫЕ ПЛАСТИКОВЫЕ ПАКЕТЫ И ЭЛЕМЕНТЫ УПАКОВКИ И ДЕРЖИТЕ ИХ ВДАЛИ ОТ ДЕТЕЙ.

МЕРЫ ПРЕДОСТОРОЖНОСТИ

- **ВНИМАНИЕ:** никогда не оставляйте ребёнка одного без присмотра в шезлонге.
- **ВНИМАНИЕ:** опасно использовать шезлонг на возвышенных поверхностях: например, на столе, стуле и т. п.
- Этот шезлонг предназначен для детей от рождения и весом до 9 кг (примерно до 6 месяцев).
- **ВНИМАНИЕ:** не использовать шезлонг, если ребёнок уже умеет сидеть самостоятельно.
- Не садите в шезлонг одновременно более одного ребёнка.
- Никогда не ставьте шезлонг на те поверхности, которые не являются абсолютно горизонтальными.
- **ВНИМАНИЕ:** Всегда пристёгивайте сидящего в шезлонге ребёнка ремнём безопасности и соответствующим разделительным ремнём между ног; по мере необходимости с помощью специальных регуляторов отрегулируйте их в соответствии с ростом ребёнка.
- Не позволяйте другим детям играть без присмотра рядом с шезлонгом.
- Не пользуйтесь изделием, если отдельные его части поломаны, повреждены или отсутствуют.
- Не используйте аксессуары, запасные части или иные детали других производителей.
- Чтобы не допустить вероятность возникновения пожара, не оставляйте изделие рядом с источниками тепла, электроприборами, газовой плитой и т. п.
- **ВНИМАНИЕ!** Этот шезлонг не рассчитан на длительный сон ребенка. Он не является заменой люльки или кровати. Если ребёнок нуждается во сне, уложите его в люльку или кровать.

СОВЕТЫ ПО УХОДУ

ТЕКСТИЛЬНЫЙ СОСТАВ

ЧЕХОЛ: все новые материалы: Внешнее покрытие: 100% полиэстер. Наполнитель: 100% полиэстер.
МИНИ-АДАПТЕР: все новые материалы: Внешнее покрытие: 100% полиэстер. Наполнитель: 100% полиэстер.

- Периодически проверяйте кресло на наличие возможных повреждений, поломок или

недостающих частей: в таком случае не используйте кресло.

- Для стирки обращайтесь к указаниям на этикетке изделия.
- После каждой стирки проверяйте прочность ткани и швов.
- Длительное нахождение изделия на солнце может вызвать обесцвечивание ткани.



Ручная стирка в холодной воде



Не отбеливать



Не применять сушику в барабане



Глажение запрещено



Сухая чистка запрещена

СОСТАВНЫЕ ЧАСТИ

- A – Задняя часть ножек
- B – Задняя ручка
- C – Ручки для переноски
- D – Боковое шарнирное соединение разблокировки спинки
- E – Переднее шарнирное соединение регулирования подставки для ног
- F – Разделитель для ног
- G – Ножки
- H – Центральная кнопка застёжки ремня безопасности
- I – Вилки ремня безопасности

СБОРКА

Перед использованием кресла необходимо произвести очень простую операцию по его сборке.

1. Поверните ножки (G) по направлению наружу и вставьте заднюю деталь (A) в отверстия на ножках, нажав кнопки сцепления (рис.1).
2. Операция производится при вставлении детали A только в одном направлении, чтобы избежать возможной ошибки (рис.2).
3. При сцеплении Вы услышите характерный щелчок; убедитесь в правильности соединения, попробовав вынуть заднюю часть (рис.3).
4. Убедитесь также, что ручки для переноски кресла (C) находятся с внешней стороны по отношению к ножкам; на рисунке 4 показано правильное положение.
5. При необходимости можно уменьшить размеры кресла, например для перевозки в автомобиле, для этого достаточно отсоединить часть A, нажав кнопки, указанные на рисунке 5.

ИСПОЛЬЗОВАНИЕ РЕМНЕЙ БЕЗОПАСНОСТИ

6. Отстегните ремень безопасности, нажав центральную кнопку застёжки (H) и одновременно выньте другую часть застёжки, нажав на её вилки (I) (рис.6). Кресло готово для усаживания в него ребёнка.
7. Всегда пристёгивайте ремни безопасности, пропуская их через разделитель для ног (F) и проверяйте как правильность фиксации ремней, так и правильность их натяжения (рис.7).

РЕГУЛИРОВАНИЕ СПИНКИ

8. Для регулирования наклона спинки, поверните боковые шарнирные соединения (D) (рис.8) и приведя спинку в нужное положение заблокируйте шарнирные соединения, поворачивая их в противоположном направлении (рис.9).

Данная операция может производиться с ребёнком, находящимся в кресле. Но в таком случае она может быть трудней для выполнения. При регулировании придерживайте спинку одной рукой.

РЕГУЛИРОВАНИЕ ПОДСТАВКИ ДЛЯ НОГ

Подставку для ног можно регулировать в двух разных положениях.

9. Низкое положение: нажмите кнопки передних шарнирных соединений (E) и одновременно толкните по направлению вниз подставку для ног. При сцеплении Вы услышите характерный щелчок (рис.10).
10. Высокое положение: нажмите кнопки и толкните по направлению вверх подставку для ног. При сцеплении Вы услышите характерный щелчок (рис.11).

УСТАНОВЛЕНИЕ В ПОЛОЖЕНИЕ «КАЧАЛКИ»

Кресло можно установить в положение «качалки».

11. Поверните заднюю ручку (B), следуя направлению стрелки (рис.12).
12. Если кресло нужно установить в неподвижное положение, поверните ручку в противоположном направлении (рис.13).

СЪЁМНЫЙ ЧЕХОЛ

Чехол полностью снимается для стирки.

13. Выньте ремни безопасности из колец в форме "D" и снимите чехол спереди, начиная с подставки для ног, отсоединяя застёжки-липучки, которые находятся под креслом; затем снимите чехол со спинки (рис.14).
 14. Чтобы снова надеть чехол на кресло повторите предыдущие операции в обратном порядке, следя за тем, чтобы нижняя полоса из ткани проходила через шарнирные соединения регулирования спинки (D), как показано на рисунке 15.
- ВНИМАНИЕ:** поместите обратно ремни безопасности, следя за тем, чтобы они правильно были вставлены в петли колец в форме "D" и в разделитель для ног.

За более подробной информацией обращайтесь:
ARTSANA SPA
Отдел по обслуживанию клиентов
Via Saldarini Catelli 1 -
22070 Grandate COMO – ITALY
Тел: +39 031 382 086
www.chicco.com



المكونات

- A- جزء خلفي رجلاين
- B- مقبض خلفي
- C- مقبضان للحمل
- D- مفصلة جانبية لخل وضبط الظهر
- E- مفصلة أمامية لضبط مسند الرجلين
- F- فاصل الرجلين
- G- رجلاين
- H- زر أوسط مشبك حزام الأمان
- شوكتان حزام الأمان

التجميع

طريقة تجميع الكرسي الهزاز طريقة سهلة وبسيطة يجب اتباعها قبل استعمال الكرسي .

1. دور الرجلين (G) في اتجاه الخارج ثم ادخل الجزء الخلفي (A) في فتحات الرجلين بالضبط على أزرار التثبيت (شكل 1) .
2. يمكن القيام بنفس الخطوة عن طريق إدخال الجزء (A) فقط في اتجاه واحد . وذلك لتجنب حدوث أي خطأ في التجميع (شكل 2) .
3. عندئذ سوف يسمع صوت كليك دليلاً عن تمام التركيب . وللتأكد من التركيب بشكل سليم حاول إخراج الجزء الخلفي (شكل 3) .
4. تأكد أيضاً من أن مقبضي حمل (C) الكرسي يكونان إلى الخارج بالنسبة للرجلين . ويوضح شكل 4 الوضع الصحيح لهما .
5. عند الرغبة في توفير المساحة التي يشغلها الكرسي عند نقله في السيارة مثلاً فيمكنك فك الجزء (A) بالضبط على الأزرار الموضحة في شكل 5.

استخدام حزامي الأمان

6. اضغط على الزر الأوسط لمشبك حزام الأمان (H) استخرج الحزام . واستخرج في نفس الوقت الجزء الآخر من المشبك بالضبط على الشوكتين (1) (شكل 6) .
7. تذكر دائماً أن تربط الحزامين بتمريرهما عبر فاصل الرجلين (F) مع مراعاة شدتهما وتثبيتهما بصورة سليمة (شكل 7) .

ضبط ظهر الكرسي

8. لضبط مستوى ميل الظهر دور المفصلتين الجانبيتين (D) (شكل 8) حتى تصل للوضع المرغوب فيه . ومن أجل تثبيته على هذا الوضع أعد تدويرهما ولكن في الاتجاه العكسي (شكل 9) .
- يمكن القيام بهذه الخطوة والطفل مستلقياً فوق الكرسي ولكن ربما يصعب القيام بها مع جلوس الطفل .
- استند دائماً ظهر الكرسي بإحدى يديك أثناء عملية الضبط .

ضبط مسند القدمين

- من الممكن ضبط مسند القدمين في وضعين مختلفين .
9. وضع مخفض : اضغط على أزرار المفصلتين الأماميتين (E) وادفع في الوقت نفسه مسند القدمين لأسفل . عندئذ سوف تسمع صوت كليك دليلاً عن تمام التثبيت (شكل 10) .
10. وضع مرتفع : اضغط على الأزرار وادفع مسند القدمين لأعلى . عندئذ سوف تسمع صوت كليك دليلاً عن تمام التثبيت (شكل 11) .

تحذيرات

- تنبيه: يجب دائماً عدم ترك الطفل على الكرسي بدون مراقبة.
- تنبيه: يجب دائماً عدم استعمال كرسي الإسترخاء على الأسطح المرتفعة: مثل الطاولات والمقاعد الخ.
- عمرالإستعمال المسموح به: من الولادة ولغاية 9 كغ (حوالي 6 أشهر).
- تنبيه: عدم استعمال كرسي الإسترخاء للأطفال القادرين على الجلوس لوحدهم.
- يجب عدم استعمال كرسي الإسترخاء لأكثر من طفل في نفس الوقت.
- يجب عدم ترك كرسي الإسترخاء على الأسطح غير الأفقية بالكامل.
- يجب دائماً إستعمال أحزمة الأمان والحزام المرفق للرجلين عندما يكون الطفل جالس على كرسي الإسترخاء القيام عند الضرورة بتعديل طولها عن طريق أجزاء التعديل الخاصة بها.
- عدم ترك أطفال آخرون يلعبون بالقرب من كرسي الإسترخاء بدون مراقبة.
- يجب عدم إستعمال كرسي الإسترخاء عندما تكون بعض أجزائه عاطبة أو ممزقة أو ناقصة.
- يجب عدم إستعمال أجزاء تكميلية أو قطع غيار أو أي جزء آخر غير مودرة من قبل المصنع.
- لتفادي الحاطر و الحرائق يجب عدم ترك كرسي الإسترخاء بالقرب من مصادر حرارية أو بالقرب من الأجهزة الكهربائية أو الغازية الخ.
- تنبيه: هذا الكرسي الهزاز غير مصمم كي ينام الطفل عليه لفترة طويلة. هذا الكرسي الهزاز لا يحل محل مهد الطفل أو سريره. يجب وضع الطفل في مهده أو سريره عندما يكون بحاجة إلى النوم.

نصائح الصيانة

المكونات النسيجية

- البلاس: جميعها مواد جديدة: 100 % بوليستر. البطانة 100 % بوليبريتانو
- مخفض صغين: جميعها مواد جديدة: 100 % بوليستر. البطانة 100 % بوليبريتانو الغطاء: جميعها مواد جديدة: 100 % بوليستر

نصائح للصيانة

- يجب فحص الكرسي الهزاز بصفة دورية للتأكد من عدم وجود أي كسر أو تلف أو فقدان لبعض أجزائه . في حالة حدوث أي أمر من هذه الأمور فلا تستعمل الكرسي .
- الغسيل يجب اتباع التعليمات الموضحة على البطاقة الصغيرة (التكيت) للمنتج.
- يجب فحص درجة تماسك النسيج والحزامين عقب كل غسيل .
- تعرض المنتج لأشعة الشمس لمدة طويلة قد يتسبب في فقدان لون النسيج .

الوضع الهزاز

يتماز الكرسي بأن له وضعًا هزازًا .

11. دور المقبض الخلفي (B) حسب ما يشير إليه اتجاه السهم (شكل 12) .
12. عند الرغبة في الحصول على وضع ثابت للكرسي دور المقبض في عكس اتجاه السهم (شكل 13) .

تغيير فرش الكرسي

من الممكن خلع فرش الكرسي لغسله .

13. اسحب أولاً حزامي الأمان من الحلقات بشكل حرف D . ثم اسحب فراش الكرسي من الأمام من مسند القدمين عن طريق فك شريط الفلكارو الموجود تحته وبعدها اكمل سحبه من الظهر (شكل 14) .
 14. لإعادة الفرش على الكرسي كرر نفس الخطوات السابقة بطريقة عكسية مع مراعاة تمرير الشريط القماش السفلي عبر مفصلي ضبط الظهر (D) كما يشير إلى ذلك الشكل 15 .
- تنبيه : اعد حزامي الأمان مكانهما مع مراعاة التأكد من تمريرهما بشكل صحيح في عروتي الحلقات بشكل حرف D وكذلك في فاصل الرجلين .

لزيد من المعلومات:

أرتسانا س بي أي

خدمات الزبائن

فيا سالداريني كاتيللي 1

22070 قرانداتي - كومو - إيطاليا

هاتف: 898 800-188

www.chicco.com

ARTSANA S.p.A. - Via Saldarini Catelli, 1 - 22070 Grandate (CO) - Italy
Tel. (+39) 031 382 111 - Fax (+39) 031 382 400 - www.chicco.com

