

Toujours là pour vous aider

Enregistrez votre produit et obtenez de l'assistance sur le site
www.philips.com/support

AJT5300



Mode d'emploi

PHILIPS

Contenu

1 Important	3	7 Autres fonctionnalités	12
Signification des symboles de sécurité	3	Charger votre téléphone	12
		Écoute du contenu d'un périphérique externe	12
2 Votre radio-réveil	4	Réglage de l'arrêt programmé	13
Introduction	4	Réglage du volume	13
Contenu de l'emballage	4	Réglage de la luminosité de l'écran	13
Présentation du radio-réveil	5		
		8 Informations sur le produit	14
3 Guide de démarrage	6	Caractéristiques techniques	14
Installation des piles	6		
Connexion de l'alimentation	6	9 Dépannage	15
Mise sous tension	6	Général	15
		À propos des périphériques Bluetooth	15
4 Réglage de l'horloge et de l'alarme	8		
Réglage de l'horloge	8	10 Mention légale	16
Réglage de l'alarme	8		
5 Écoute de stations de radio FM	9		
Installation de l'antenne FM	9		
Réglage des stations de radio FM	9		
Mémorisation automatique des stations de radio FM	9		
Programmation manuelle des stations de radio FM	9		
Sélection d'une station de radio présélectionnée	9		
6 Utilisation de périphériques Bluetooth	10		
Connexion d'un périphérique	10		
Lecture de fichiers audio à partir d'un périphérique compatible Bluetooth	11		
Contrôle de votre appel téléphonique	11		

1 Important

Signification des symboles de sécurité

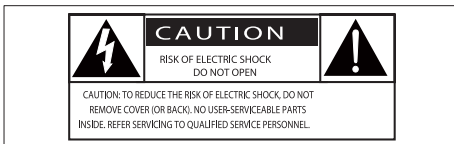

Ce symbole « éclair » signifie que les composants non isolés de votre appareil peuvent provoquer une décharge électrique. Pour la sécurité de votre entourage, ne retirez pas le couvercle du produit.

Le « point d'exclamation » signale des points importants et vous invite à consulter la documentation fournie afin d'éviter tout problème de fonctionnement et de maintenance.

AVERTISSEMENT : afin de limiter les risques d'incendie ou de décharge électrique, cet appareil doit être conservé à l'abri de la pluie ou de l'humidité. Aucun objet rempli de liquide, tel qu'un vase par exemple, ne doit être placé sur l'appareil.

ATTENTION : pour éviter tout risque de décharge électrique, alignez la broche large de la fiche sur l'encoche large correspondante, en l'insérant au maximum.

Avertissement

- Ne retirez jamais le boîtier de ce produit.
- Ne graissez jamais aucun composant de ce produit.
- Ne posez jamais le produit sur un autre équipement électrique.
- Conservez l'appareil à l'abri des rayons du soleil, des flammes nues et de toute source de chaleur.
- Veillez à maintenir un accès facile au cordon d'alimentation, à la fiche ou à l'adaptateur pour débrancher le produit.

- Utilisez uniquement les pièces de fixation ou accessoires spécifié(e)s par le fabricant.
- Utilisation des piles **ATTENTION** – Pour éviter les fuites de piles pouvant endommager le produit ou entraîner des blessures corporelles ou des dégâts matériels, respectez les consignes suivantes :
 - Installez les piles correctement, avec les signes + et - orientés comme indiqué sur le produit.
 - Ne mélangez pas les piles (neuves et anciennes, au carbone et alcalines, etc.).
 - Enlevez les piles lorsque le produit n'est pas utilisé pendant une période prolongée.
 - Les piles ne doivent pas être exposées à une chaleur excessive (lumière du soleil, feu ou source assimilée).
- Votre produit ne doit pas être exposé à des fuites ou éclaboussures.
- Ne placez pas d'objets susceptibles d'endommager votre produit à proximité de celui-ci (par exemple, objets remplis de liquide ou bougies allumées).
- Si la fiche de l'adaptateur plug-in Direct est utilisée comme dispositif de découplage, elle doit rester facilement accessible.

Remarque

- La plaque signalétique est située sous le produit.

- Assurez-vous que l'espace libre autour de l'appareil est suffisant pour la ventilation.

2 Votre radio-réveil

Félicitations pour votre achat et bienvenue dans le monde de Philips ! Pour profiter pleinement de l'assistance offerte par Philips, enregistrez votre appareil à l'adresse suivante : www.philips.com/welcome.

Introduction

Avec ce radio-réveil, vous pouvez :

- lire le contenu audio d'appareils compatibles Bluetooth ou d'autres périphériques externes ;
- écouter la radio FM ;
- charger vos appareils mobiles ; et
- paramétrer deux alarmes à des heures différentes.

- Documents imprimés

Contenu de l'emballage

Vérifiez et identifiez les différentes pièces contenues dans l'emballage :

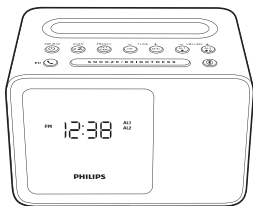

- Radio-réveil

Présentation du radio-réveil

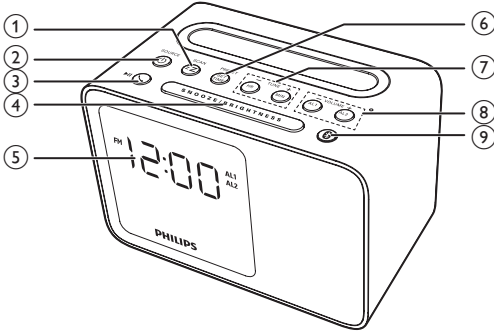

- Permet de programmer manuellement des stations de radio.

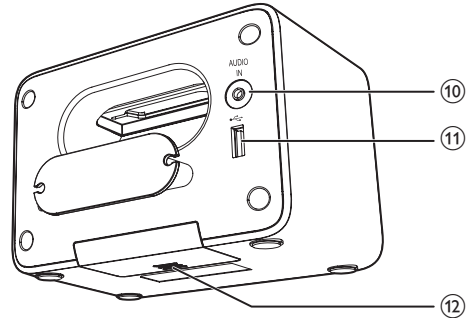

① SCAN/ zZ

- Permet de régler l'arrêt programmé.
- Maintenez enfoncé pendant deux secondes pour enregistrer des stations de radio automatiquement.

② SOURCE

- Permet d'allumer le radio-réveil.
- Permet d'activer le mode veille.
- Permet de sélectionner une source : Bluetooth, FM ou Aux.

③

- En mode Bluetooth, permet de démarrer, de suspendre ou de reprendre la lecture.
- Appuyez sur ce bouton pour répondre à un appel entrant.
- Maintenez ce bouton enfoncé pendant deux secondes pour refuser un appel entrant.
- Pendant un appel, appuyez pour mettre fin à l'appel.

④ SNOOZE/BRIGHTNESS

- Permet de procéder au rappel d'alarme.
- Permet de régler la luminosité de l'écran.

⑤ Afficheur

- Permet d'afficher l'état en cours.

⑥ PRESET/SET TIME

- Permet de choisir une présélection radio.
- Régler l'heure.

⑦ HR/MIN/- TUNE +

- Permet de sélectionner des stations de radio FM.
- Permet de régler l'heure et les minutes.

⑧ AL1/AL2/- VOLUME +

- Permet de régler l'alarme.
- Régler le volume.

⑨

- Maintenez enfoncé pendant deux secondes pour accéder au mode de couplage.

⑩ AUDIO IN

- Permet de connecter un appareil audio externe.

⑪ CC 5V == 1A

- Permet de charger votre téléphone.

⑫ Compartiment à piles

- Permet d'installer les piles.

3 Guide de démarrage

Les instructions fournies dans ce chapitre doivent être suivies dans l'ordre énoncé.

Installation des piles

Les piles permettent de sauvegarder uniquement les paramètres de l'horloge et du réveil lorsque l'alimentation secteur est déconnectée.

! Attention

- Les piles contiennent des substances chimiques : elles doivent donc être mises au rebut de manière adéquate.

- 1 Ouvrez le compartiment à pile.
- 2 Insérez 2 piles AA en respectant la polarité (+/-) indiquée.

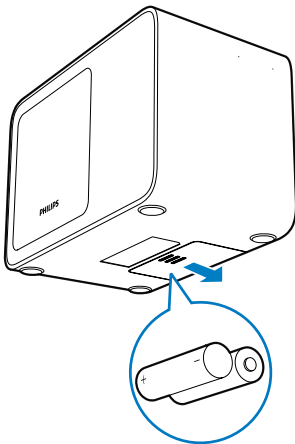

- 3 Fermez le compartiment à piles.

* Conseil

- Si aucune pile n'est insérée ou que le niveau de charge des piles est faible, le témoin de niveau de pile faible s'allume.
- Le rétroéclairage de l'afficheur est éteint lorsque l'alimentation secteur est débranchée.

Connexion de l'alimentation

! Attention

- Risque d'endommagement du produit ! Assurez-vous que la tension d'alimentation correspond à la valeur de tension imprimée au dos ou sous le radio-réveil.
- Risque d'électrocution ! Lorsque vous débranchez l'adaptateur secteur, tirez sur la fiche électrique, jamais sur le cordon.

Branchez l'adaptateur secteur sur la prise murale.

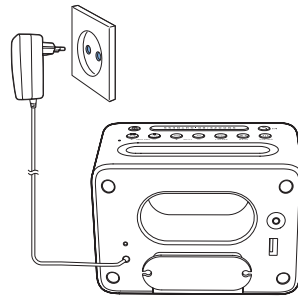

Mise sous tension

Appuyez sur \odot pour allumer le radio-réveil.

- ↳ Le radio-réveil bascule alors sur la source tuner FM.
- Pour sélectionner une autre source, appuyez sur \odot à plusieurs reprises pour basculer en mode Bluetooth, FM ou Aux.

Activation du mode veille

Appuyez plusieurs fois sur ϕ pour passer en mode veille.



Conseil

- Si le système reste inactif pendant 15 minutes, l'appareil bascule automatiquement en mode veille.

4 Réglage de l'horloge et de l'alarme

Réglage de l'horloge

Remarque

- Vous pouvez uniquement régler l'heure en mode veille.

- 1 Maintenez le bouton **SET TIME** enfoncé pendant deux secondes pour activer le mode de réglage de l'heure.
↳ Les chiffres des heures et des minutes clignotent.
- 2 Appuyez plusieurs fois sur **HR** pour régler l'heure.
- 3 Appuyez plusieurs fois sur **MIN** pour régler les minutes.
- 4 Appuyez sur **SET TIME** pour confirmer.
↳ L'heure s'affiche.

Remarque

- Si le radio-réveil reste inactif pendant 10 secondes, il quitte automatiquement le mode de réglage de l'heure.

Réglage de l'alarme

Vous pouvez paramétrer deux alarmes à des heures différentes.

Remarque

- Vous ne pouvez régler l'alarme qu'en mode veille.
- Assurez-vous que vous avez correctement réglé l'horloge.

- 1 Maintenez le bouton **AL1** ou **AL2** enfoncé pendant deux secondes pour activer le mode de réglage de l'alarme.

↳ Les chiffres des heures et des minutes clignotent.

- 2 Appuyez plusieurs fois sur **HR** pour régler l'heure.
- 3 Appuyez plusieurs fois sur **MIN** pour régler les minutes.
- 4 Appuyez sur **AL1** ou **AL2** pour confirmer.
- 5 Appuyez sur **HR** ou **MIN** pour sélectionner une source d'alarme : radio FM ou buzzer.
- 6 Appuyez de nouveau sur **AL1** ou **AL2** pour confirmer les paramètres de l'alarme.

Remarque

- Si le radio-réveil reste inactif pendant 10 secondes, il quitte automatiquement le mode de réglage de l'alarme.

Activation ou désactivation de l'alarme

Appuyez plusieurs fois sur **AL1** ou **AL2** pour activer ou désactiver l'alarme.

↳ Si l'alarme est activée, l'icône **[AL1]** ou **[AL2]** s'affiche.

↳ Si l'alarme est désactivée, l'icône d'alarme disparaît.

- Pour arrêter le son de l'alarme, appuyez sur le bouton correspondant **AL1/AL2**.

↳ L'alarme se déclenche automatiquement les jours suivants.

Remarque

- Le volume de l'alarme n'est pas réglable, mais augmentera progressivement pour vous réveiller en douceur.

Répétition de l'alarme

Lorsque l'alarme se déclenche, appuyez sur **SNOOZE**.

↳ L'alarme s'éteint, puis se déclenche de nouveau neuf minutes plus tard.

5 Écoute de stations de radio FM

Installation de l'antenne FM

Pour une meilleure réception, déployez entièrement l'antenne en tire-bouchon et ajustez sa position.

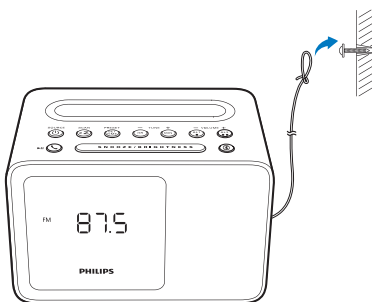

Remarque

- Pour éviter les interférences, placez l'antenne aussi loin que possible de tout autre appareil électrique.

Réglage des stations de radio FM

- 1 Appuyez sur **SOURCE** à plusieurs reprises pour basculer en mode tuner FM.
- 2 Maintenez **TUNE -** ou **TUNE +** enfoncé pendant deux secondes.
↳ Le radio-réveil se règle automatiquement sur une station présentant un signal puissant.
- 3 Répétez l'étape 2 pour régler d'autres stations de radio.

Pour régler une station manuellement :

En mode tuner, appuyez plusieurs fois sur **TUNE -** ou **TUNE +** pour sélectionner une fréquence.

Mémorisation automatique des stations de radio FM

En mode tuner FM, maintenez **SCAN** enfoncé pendant deux secondes.

- ↳ Toutes les stations de radio FM disponibles sont enregistrées automatiquement.
- ↳ La première station de radio enregistrée est diffusée.

Programmation manuelle des stations de radio FM

Vous pouvez mémoriser jusqu'à 20 stations de radio FM.

- 1 Sélectionnez une station de radio FM.
- 2 Maintenez **PRESET** enfoncé pendant deux secondes.
↳ Le numéro de présélection se met à clignoter.
- 3 Appuyez sur **TUNE -** ou **TUNE +** pour sélectionner un numéro.
- 4 Appuyez de nouveau sur **PRESET** pour confirmer.
- 5 Répétez les étapes 1 à 4 pour mémoriser d'autres stations de radio.



Conseil

- Pour effacer une station présélectionnée, mémorisez une autre station à sa place.

Sélection d'une station de radio présélectionnée

En mode tuner, appuyez plusieurs fois sur **PRESET** pour sélectionner une station présélectionnée.

6 Utilisation de périphériques Bluetooth

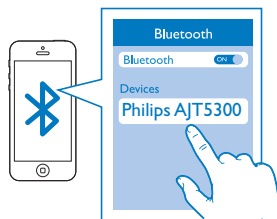

Avec ce radio-réveil, vous pouvez écouter de la musique à partir de périphériques compatibles Bluetooth et contrôler l'appel entrant via Bluetooth.

Connexion d'un périphérique

Remarque

- Assurez-vous que votre périphérique Bluetooth est compatible avec ce produit.
- Avant de coupler un appareil avec ce produit, lisez son mode d'emploi afin de vous assurer de la compatibilité Bluetooth.
- Ce produit peut mémoriser jusqu'à 4 appareils couplés. Le cinquième périphérique couplé remplacera le premier.
- Assurez-vous que la fonction Bluetooth est activée sur votre appareil et que celui-ci est défini comme visible pour tous les autres périphériques Bluetooth.
- La portée entre ce produit et un périphérique Bluetooth est de 10 mètres environ.
- Tout obstacle entre ce produit et un périphérique Bluetooth peut réduire la portée.
- Tenez le système à distance de tout autre dispositif électronique susceptible de provoquer des interférences.

- 1 Appuyez plusieurs fois sur **SOURCE** pour sélectionner le mode Bluetooth.
↳ **[BT] (Bluetooth)** clignote sur l'afficheur.
- 2 Sur votre périphérique Bluetooth, activez Bluetooth et recherchez les périphériques Bluetooth (reportez-vous au mode d'emploi du périphérique).
- 3 Lorsque **[Philips AJT5300]** s'affiche sur votre périphérique, sélectionnez-le pour démarrer le couplage et établir la connexion. Si nécessaire, saisissez le mot de passe par défaut « 0000 ».

- Si vous ne parvenez pas à trouver **[Philips AJT5300]** pour le couplage, maintenez **Ⓚ** enfoncé pendant deux secondes pour accéder au mode de couplage, puis réessayez.
↳ Une fois le couplage réussi et la connexion établie, **[BT]** (Bluetooth) cesse de clignoter et le radio-réveil émet deux signaux sonores.

Pour déconnecter le périphérique :

- maintenez le bouton **Ⓚ** enfoncé pendant deux secondes ;
- Désactivez Bluetooth sur votre périphérique. Ou
- mettez le périphérique hors de portée.

Pour connecter un autre périphérique compatible Bluetooth :

- 1 Maintenez le bouton **Ⓚ** enfoncé pendant deux secondes pour déconnecter le périphérique actuellement connecté.
↳ Le radio-réveil passe en mode de couplage Bluetooth.
- 2 Connectez un autre périphérique Bluetooth.

Comportement de l'icône Bluetooth	Description
Clignotement rapide	En attente d'appairage
Clignotement lent	Connexion
Allumé	Connecté

Lecture de fichiers audio à partir d'un périphérique compatible Bluetooth

Une fois la connexion Bluetooth établie, lancez la lecture audio sur le périphérique Bluetooth.

- ↳ Le contenu audio est diffusé depuis votre périphérique Bluetooth vers le radio-réveil.
- Vous pouvez appuyer sur ►|| pour démarrer; suspendre ou reprendre la lecture.

Contrôle de votre appel téléphonique

Une fois la connexion Bluetooth établie, vous pouvez contrôler votre appel téléphonique entrant avec ce produit.

Touche	Fonction
	Appuyez sur ce bouton pour répondre à un appel entrant.
	Pendant un appel, appuyez pour mettre fin à l'appel.
	Maintenez ce bouton enfoncé pendant deux secondes pour refuser un appel entrant.



Remarque

- La lecture de la musique s'interrompt lorsqu'il y a un appel entrant et reprend lorsque l'appel se termine.

7 Autres fonctionnalités

Charger votre téléphone

Avec ce radio-réveil, vous pouvez charger votre téléphone via le port USB.

- 1 Connectez votre téléphone et le radio-réveil avec le câble de recharge de votre téléphone (non fourni), comme illustré ci-dessous.

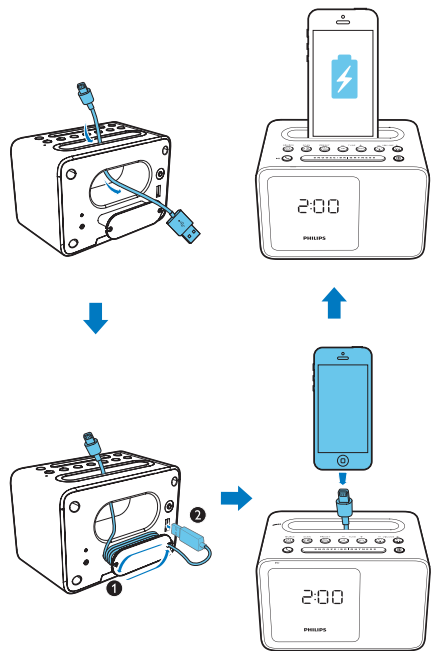

- 2 Branchez le radio-réveil sur l'alimentation secteur.
↳ Le téléphone commence à se charger.

Écoute du contenu d'un périphérique externe

Avec ce radio-réveil, vous pouvez également écouter de la musique à partir d'un appareil audio externe comme un lecteur MP3.

- 1 Connectez un câble d'entrée audio (non fourni) doté d'un connecteur 3,5 mm à :
 - la prise **AUDIO IN** du radio-réveil ; et
 - la prise casque du périphérique externe.

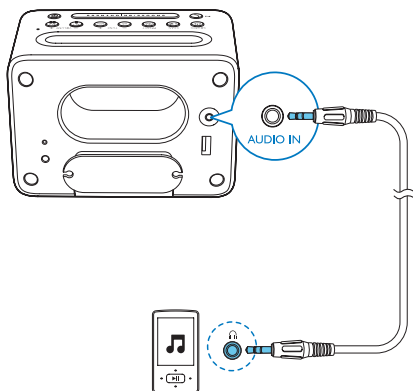

- 2 Appuyez plusieurs fois sur **SOURCE** pour sélectionner la source AUX.
- 3 Démarrez la lecture sur le périphérique externe (reportez-vous à son mode d'emploi).

Réglage de l'arrêt programmé

Appuyez plusieurs fois sur **zZ** pour sélectionner une durée (en minutes).

↳ Le radio-réveil bascule automatiquement en mode veille après une période prédéfinie.

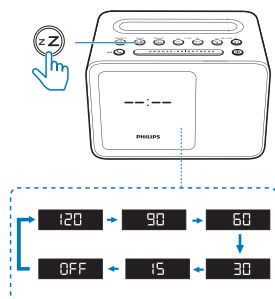

Pour désactiver l'arrêt programmé :

- Appuyez plusieurs fois sur **zZ** jusqu'à ce que **[OFF]** (Désactivé) s'affiche.

Conseil

- Si vous appuyez sur **zZ** en mode veille, le radio-réveil passe en mode tuner FM.

Réglage du volume

Lorsque vous écoutez la radio, appuyez sur **VOLUME +** pour régler le volume.

Réglage de la luminosité de l'écran

Appuyez plusieurs fois sur **BRIGHTNESS** pour sélectionner différents niveaux de luminosité :

- Fort
- Moyen
- Faible

8 Informations sur le produit



Remarque

- Les informations sur le produit sont sujettes à modifications sans notification préalable.

< 1 W

Dimensions du produit

– Unité principale (l x H x P) :

150 x 102 x 111 mm

Poids du produit :

0,5 kg

Caractéristiques techniques

Puissance de sortie nominale (amplificateur) :

2,7 W RMS à 10 % THD

Réponse en fréquence acoustique :

200 Hz - 16 000 Hz

Enceinte : 1 x 2», 4 Ω

Gamme de fréquences du tuner :

FM 87,5 – 108 MHz

Nombre de présélections : 20

Recharge via USB :

5 V, 1 A

Version Bluetooth

V2.1 + EDR

Profils pris en charge

HFPV1.5, A2DPV1.2, AVRCPV1.0;

Portée Bluetooth

10 m (sans obstacle)

Alimentation (adaptateur secteur)

Marque : Philips ;

Modèle : Y12FE-050-2000G

Entrée : 100 - 240 V~ ; 50-60 Hz ; 0,35

A max

Sortie : CC 5 V ; 2000 mA

Consommation électrique en fonctionnement :

8,7 W

Consommation électrique en veille :

9 Dépannage



Avertissement

- Ne retirez jamais le boîtier de l'appareil.

Pour que votre garantie reste valide, n'essayez jamais de réparer le système vous-même. En cas de problème lors de l'utilisation de cet appareil, vérifiez les points suivants avant de faire appel au service d'assistance. Si aucune solution à votre problème n'a été trouvée, visitez le site Web Philips (www.philips.com/support). Lorsque vous contactez Philips, placez votre appareil à portée de main et gardez le numéro de modèle et le numéro de série à disposition.

Général

Pas d'alimentation

- Assurez-vous que l'adaptateur secteur de l'appareil est correctement branché.
- Assurez-vous que la prise secteur est alimentée.

Absence de son

- Réglez le volume sur le radio-réveil.
- Réglez le volume sur le périphérique Bluetooth connecté.

Aucune réponse de l'appareil

- Débranchez et rebranchez la prise d'alimentation secteur, puis rallumez l'appareil.

Impossible de charger votre téléphone

- Assurez-vous que votre téléphone est correctement connecté au radio-réveil.
- Assurez-vous que le radio-réveil est alimenté.

Mauvaise qualité de la réception radio

- Éloignez le radio-réveil des autres appareils électroniques pour éviter les interférences radio.
- Déployez entièrement l'antenne en tire-bouchon et modifiez-en la position.

L'alarme ne fonctionne pas

- Réglez correctement l'horloge/alarme.

Le réglage de l'horloge/alarme est effacé

- Une coupure de courant s'est produite ou la prise d'alimentation a été débranchée.
- Réinitialisez l'horloge/alarme.

À propos des périphériques Bluetooth

La qualité audio devient médiocre après connexion d'un périphérique Bluetooth.

- La réception Bluetooth est faible. Rapprochez le périphérique de ce produit ou enlevez tout obstacle entre eux.

Connexion au périphérique impossible.

- La fonction Bluetooth du périphérique n'est pas activée. Reportez-vous au mode d'emploi du périphérique pour activer la fonction Bluetooth.
- Ce produit est déjà connecté à un autre périphérique Bluetooth. Déconnectez ce périphérique, puis réessayez.
- Maintenez  enfoncé pendant deux secondes pour accéder au mode de couplage, puis réessayez.

Le périphérique couplé ne cesse de se connecter et de se déconnecter.

- La réception Bluetooth est faible. Rapprochez le périphérique de ce produit ou enlevez tout obstacle entre eux.
- Sur certains périphériques, la connexion Bluetooth se désactive automatiquement pour économiser l'énergie. Ceci n'indique pas une défaillance du produit.

10 Mention légale

Toute modification apportée à cet appareil qui ne serait pas approuvée expressément par Gibson Innovations peut invalider l'habilitation de l'utilisateur à utiliser l'appareil.

CE 0890

Par la présente, Gibson Innovations déclare que ce produit est conforme aux exigences essentielles et autres dispositions pertinentes de la directive 1999/5/CE. La déclaration de conformité est disponible sur le site www.philips.com/support.

Mise au rebut de votre ancien produit



Cet appareil a été conçu et fabriqué avec des matériaux et des composants de haute qualité pouvant être recyclés et réutilisés.



Ce symbole sur un produit indique que ce dernier est conforme à la directive européenne 2012/19/UE. Informez-vous auprès des instances locales sur le système de collecte des produits électriques et électroniques en fin de vie. Respectez la réglementation locale et ne jetez pas ce produit avec les ordures ménagères. La mise au rebut correcte de vos anciens appareils aide à préserver l'environnement et la santé.

Informations sur l'environnement

Tout emballage superflu a été supprimé. Nous avons fait notre possible pour permettre une séparation facile de l'emballage en trois matériaux : carton (boîte), polystyrène moussé (qui amortit les chocs) et polyéthylène (sacs, feuille protectrice en mousse).

Votre appareil se compose de matériaux recyclables et réutilisables à condition d'être démontés par une entreprise spécialisée.

Respectez les réglementations locales pour vous débarrasser des emballages, des batteries usagées et de votre ancien équipement.



Appareil de CLASSE II avec système de double isolation et sans connexion protégée (mise à la terre) fournie.



Les logos et la marque de nom Bluetooth® sont des marques déposées de Bluetooth SIG, Inc. ; toutes les utilisations de ces marques par Gibson Innovations Limited sont régies par des accords de licence. Toutes les autres marques et noms commerciaux appartiennent à leurs propriétaires respectifs.



Specifications are subject to change without notice.

2016 © Gibson Innovations Limited. All rights reserved.

This product has been manufactured by, and is sold under the responsibility of Gibson Innovations Ltd., and Gibson Innovations Ltd. is the warrantor in relation to this product.

Philips and the Philips Shield Emblem are registered trademarks of Koninklijke Philips N.V. and are used under license.

AJT5300_12_UM_V2.0

