

# KENWOOD

RECEPTEUR AUDIOVISUEL SURROUND

## VRS-6100

### MODE D'EMPLOI

KENWOOD CORPORATION

#### *Guide de prise en main*

Lisez les pages suivantes ; elles vous aideront à apprécier pleinement le son Surround dans les meilleures conditions.

(Vous y trouverez de brèves explications sur la manière de raccorder un système d'enceintes au récepteur, installer les enceintes et écouter le son d'une source.)

"Utilisons le logiciel vidéo DVD" -  - 

#### *Quelques mots sur la télécommande fournie*

Contrairement à une télécommande ordinaire, celle qui est fournie avec ce récepteur possède plusieurs modes de fonctionnement. Ces modes permettent de piloter à distance d'autres appareils audio/vidéo. Pour tirer le meilleur profit de la télécommande, il est essentiel de lire ce document, de prendre connaissance des modes opératoires de cet accessoire ainsi que de la manière de passer de l'un à l'autre, etc.

Si vous utilisez la télécommande sans avoir saisi son usage ni la façon d'adopter, le moment venu, le mode de fonctionnement convenable, vous risquez de commettre diverses erreurs.



# Avant la mise sous tension

 **Attention : Lire attentivement cette page pour garantir une exploitation sans danger.**

Les appareils sont destinés aux opérations comme les suivantes.

Etats-Unis et Canada ..... CA 120 V uniquement

## Précautions de sécurité

**AVERTISSEMENT:** POUR EVITER TOUT INCENDIE OU CHOC ELECTRIQUE, NE PAS EXPOSER CET APPAREIL A LA PLUIE OU A L'HUMIDITE.



**ATTENTION**  
**RISQUE DE CHOC ELECTRIQUE**  
**NE PAS OUVRIR**



ATTENTION: POUR REDUIRE LES RISQUES DE CHOC ELECTRIQUE, NE PAS DEPOSER LE COUVERCLE (OU LE PANNEAU ARRIERE). AUCUNE PIECE REPARABLE PAR L'UTILISATEUR NE SE TROUVE A L'INTERIEUR. CONFIER TOUT TRAVAIL D'ENTRETIEN A UN PERSONNEL DE SERVICE QUALIFIE.



LE SYMBOLE DE L'ECLAIR DANS UN TRIANGLE EQUILATERAL A POUR BUT D'ATTIRER L'ATTENTION DE L'UTILISATEUR SUR LA PRESENCE, A L'INTERIEUR DU COFFRET, D'UNE TENSION DANGEREUSE ET NON ISOLEE D'UNE PUISSANCE SUFFISANTE POUR CONSTITUER UN RISQUE DE COMMOTION ELECTRIQUE AUX ETRES HUMAINS.



LE POINT D'EXCLAMATION DANS UN TRIANGLE EQUILATERAL A POUR BUT D'ATTIRER L'ATTENTION DE L'UTILISATEUR SUR LA PRESENCE, DANS LA LITTERATURE QUI ACCOMPAGNE CET APPAREIL, D'INFORMATIONS IMPORTANTES RELATIVE A L'EXPLOITATION ET A L'ENTRE

## Comment utiliser ce mode d'emploi

Ce manuel est divisé en quatre sections : Préparations, Opérations, Télécommande et Informations complémentaires.

### Préparations

Cette section décrit les opérations nécessaires pour connecter les appareils audio/vidéo au récepteur et préparer le processeur d'ambiance. Ce récepteur étant compatible avec tous vos appareils audio et vidéo, nous vous aiderons à configurer votre système pour qu'il soit aussi facile à utiliser que possible.

### Opérations

Cette section traite du fonctionnement des différentes fonctions offertes par le récepteur.

### Télécommande

Cette section indique comment piloter les appareils avec la télécommande et fournit une explication détaillée de toutes les fonctions de la télécommande. Après avoir enregistré la télécommande, vous pouvez piloter ce récepteur et le lecteur DVD KENWOOD avec la télécommande fournie avec ce récepteur.

### Informations complémentaires

Cette section donne des informations supplémentaires concernant le dépannage (voir "En cas de problème") et les "Spécifications".

#### Entretien de l'appareil

Si la face avant ou le coffret sont sales, les nettoyer avec un chiffon propre et sec. N'utiliser ni diluant, essence, alcool, etc., car ces produits peuvent décolorer les surfaces.

#### En ce qui concerne les produits à nettoyer les verres de contact

Ne pas utiliser de nettoyeur de contact car ceci pourrait provoquer un mauvais fonctionnement. Attention en particulier aux nettoyeurs de contact contenant de l'huile car ils risquent de déformer les éléments de plastique.

## Déballage

Déballer soigneusement l'appareil et assurez-vous que tous les accessoires ci-dessous sont présents.

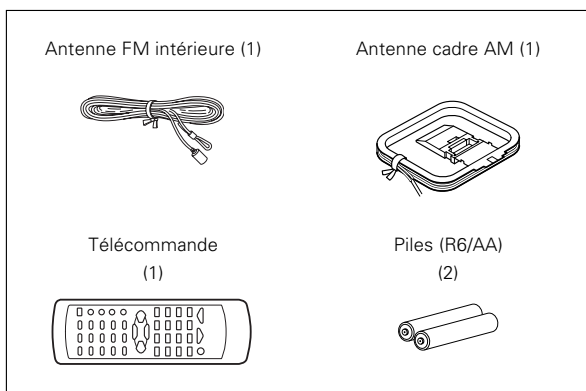

Si un quelconque des accessoires est manquant, ou encore si l'appareil est endommagé ou ne fonctionne pas, prévenez immédiatement le revendeur. Si l'appareil vous a été livré directement, faites des réserves auprès du transporteur. Kenwood vous suggère de conserver l'emballage d'origine de manière que vous puissiez ultérieurement réexpédier l'appareil sans risque.

**Gardez ce manuel pour une référence future.**

## Particularités

---

### **Les sonorités d'une salle de cinéma** → [28] ~ → [29]

Ce récepteur offre de nombreux modes visant à créer des ambiances sonores vous permettant de profiter pleinement de vos programmes et enregistrements vidéo. Adoptez le mode d'ambiance convenant le mieux à votre équipement et au divertissement que vous avez sélectionné.

- Dolby Digital EX
- Dolby PRO LOGIC IIx et Dolby PRO LOGIC II
- Dolby Digital
- DTS-ES
- DTS NEO:6
- DTS
- DSP Mode

### **ACTIVE EQ** → [23]

Le mode ACTIVE EQ produit une qualité sonore plus dynamique quelles que soient les conditions. Vous pouvez bénéficier d'un effet acoustique plus impressionnant lorsque vous activez ACTIVE EQ ON en cours de lecture Dolby Digital et DTS.

### **Télécommande** → [34]

En plus des opérations sur l'ampli-sintoniseur de base, cette télécommande peut également servir au fonctionnement du lecteur de DVD KENWOOD. Il vous suffit de suivre la procédure d'installation.

## Sommaire

**Attention : Lire les pages marquées ⚠ avec attention pour garantir un fonctionnement en toute sécurité.**

⚠ Avant la mise sous tension .....	2
⚠ Précautions de sécurité .....	2
Comment utiliser ce mode d'emploi .....	3
Déballage .....	3
Particularités .....	4
Sommaire .....	5
<b>Noms et fonctions des éléments .....</b>	<b>6</b>
Unité principale .....	6
Télécommande .....	7

### Préparations

<b>Configuration de base de l'ensemble ...</b>	<b>8</b>
Raccordement d'un lecteur de DVD .....	9
Raccordement des appareils vidéo, appareils audio .....	10
Raccordements pour les signaux numériques .....	11
Raccordement des enceintes .....	12
Raccordement des bornes du enceintes .....	13
Connexions PRE OUT .....	14
Raccordement aux prises FRONT AUX .....	14
Raccordement des antennes .....	15
Préparation de la télécommande ...	15

<p><b>Utilisons le logiciel vidéo DVD</b> ..... <b>16</b></p>
---

<b>Préparation à la lecture .....</b>	<b>18</b>
Réglage des enceintes .....	18

### Opérations

<b>Effets d'ambiance .....</b>	<b>28</b>
Modes d'ambiance .....	28
Lecture d'ambiance .....	30
<b>Fonctions intelligentes .....</b>	<b>32</b>

### Télécommande

<b>Fonctionnement de base de la télécommande pour les autres appareils .....</b>	<b>34</b>
Touches de fonctionnement du lecteur de DVD .....	34

### Informations complémentaires

<b>En cas de problème .....</b>	<b>35</b>
<b>Spécifications .....</b>	<b>37</b>

### Opérations

<b>Lecture normale .....</b>	<b>22</b>
Ecoute d'une source .....	22
Réglage du son .....	23
<b>Enregistrement .....</b>	<b>25</b>
Sources analogiques .....	25
Sources numériques .....	25
<b>Ecoute de la radio .....</b>	<b>26</b>
Réglage des station radiophoniques .....	26
Mise en mémoire manuelle de la fréquences d'une stations de radio ..	26
Réception d'une station mémorisée .....	27
Réception successive des stations mémorisées (P.CALL) .....	27

# Noms et fonctions des éléments

## Unité principale

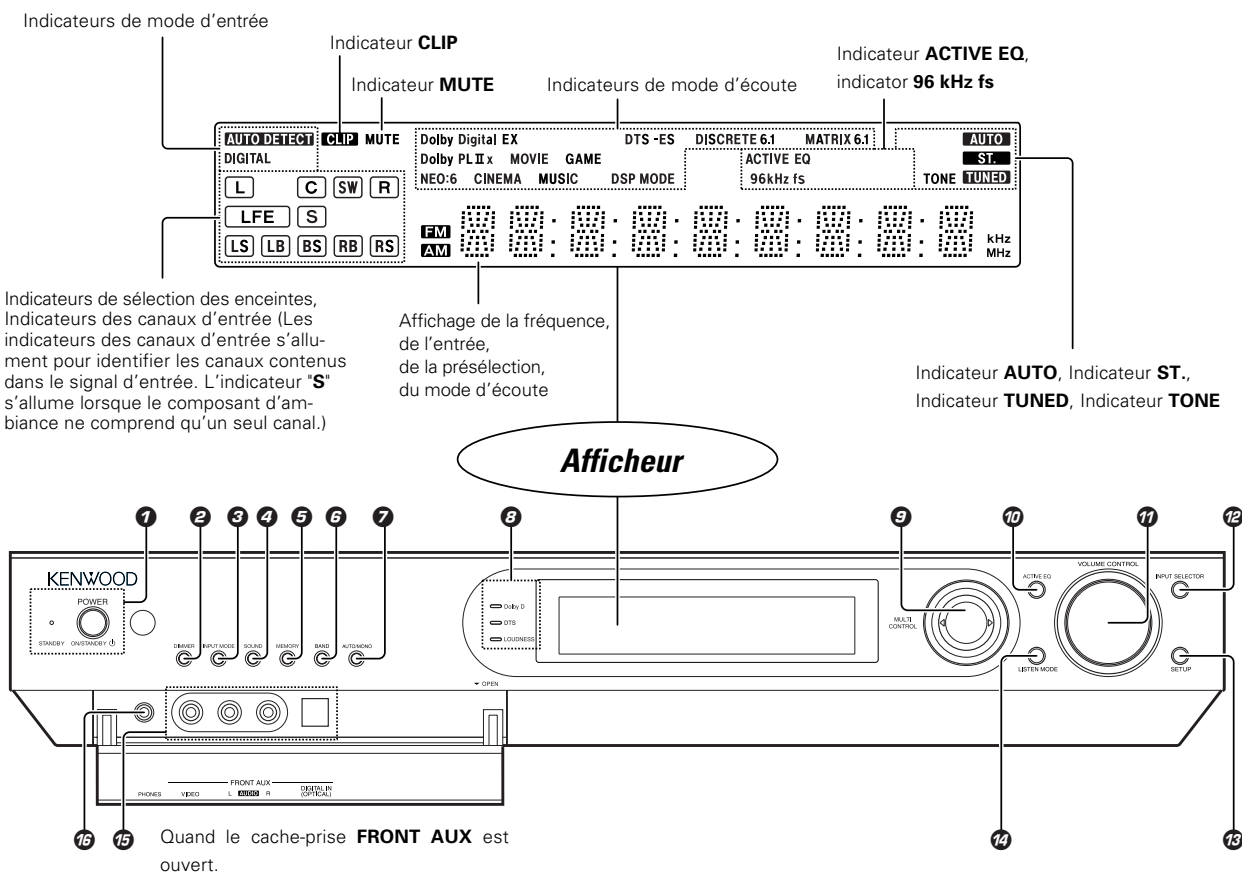

### 1 Touche **POWER ON/STANDBY** — 18

Utilisez cette touche pour mettre l'appareil en service (ON) ou en veille (STANDBY).

#### Indicateur **STANDBY**

S'allume quand l'alimentation est en mode veille.

### 2 **DIMMER key**

Utilisez également cette touche pour sélectionner le mode d'enregistrement REC MODE. — 25

Utilisez cette touche pour régler la luminosité de l'afficheur. — 33

### 3 Touche **INPUT MODE** — 8

Utilisez cette touche pour commuter entre le pleine automatique les entrées numériques et analogiques.

### 4 Touche **SOUND** — 29

Utilisez cette touche pour régler la qualité sonore et les effets d'ambiance.

### 5 Touche **MEMORY** — 26

Pour mettre en mémoire des stations de radio.

### 6 Touche **BAND** — 26

Utilisez cette touche pour sélectionner la gamme de fréquence.

### 7 Touche **AUTO/MONO** — 26

Utilisez cette touche pour sélectionner le mode de réglage automatique ou manuel.

### 8 Indicateur **Dolby D** — 30

S'allume lorsque le récepteur est en mode Dolby Digital.

#### Indicateur **DTS** — 30

S'allume lorsque le récepteur est en DTS mode.

#### Indicateur **LOUDNESS** — 23

S'allume quand le mode LOUDNESS est en service (ON).

### 9 Bouton **MULTI CONTROL** — 17

Utilisez ces touches pour effectuer divers réglages.

### 10 Touche **ACTIVE EQ** — 23

Utilisez cette touche pour sélectionner le réglage de la fonction ACTIVE EQ.

### 11 Bouton **VOLUME CONTROL** — 22

Utilisez ces touches pour régler le niveau d'écoute.

### 12 Touche **INPUT SELECTOR** — 22

Utilisez ces touches pour sélectionner les sources d'entrée.

### 13 Touche **SETUP** — 17

Utilisez cette touche pour sélectionner les réglages des enceintes, etc.

### 14 Touche **LISTEN MODE** — 30

Utilisez cette touche pour sélectionner le mode d'écoute.

### 15 Prises **FRONT AUX** — 14

### 16 Prises **PHONES** — 24

Utilisez cette prise pour le raccordement d'un casque.

## Mode de veille

Lorsque l'indicateur de veille est éclairé, une faible quantité de courant est consommée par l'appareil pour assurer la sauvegarde du contenu de la mémoire. On dit alors que l'appareil est en veille. Dans cette condition, il peut être mis en service au moyen du boîtier de télécommande.

## Télécommande

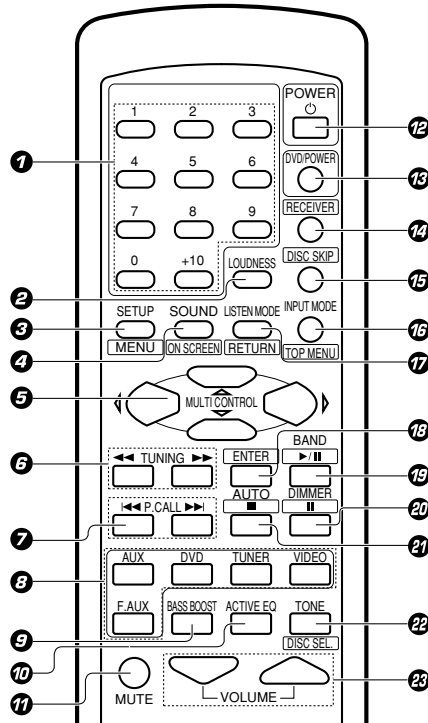

Si le nom d'une fonction est différent sur le récepteur et la télécommande, le nom de la touche de la télécommande est indiqué entre parenthèses dans ce manuel.

### 1 Touches numériques - [27] - [34]

Si vous sélectionnez CD ou MD comme source d'entrée, ces touches font office de touches numériques. Si vous sélectionnez le syntoniseur comme source d'entrée, utilisez ces touches pour rappeler les stations présélectionnées.

### 2 Touche LOUDNESS - [23]

Utilisez cette touche pour changer le statut de LOUDNESS.

### 3 Touche SETUP - [18]

Utilisez cette touche pour sélectionner les réglages des enceintes, etc.

### Touche MENU - [34]

Utilisez ces touches pour commander le composant DVD.

### 4 Touches SOUND - [28]

Utilisez cette touche pour régler la qualité sonore et les effets d'ambiance.

### Touche ON SCREEN - [34]

Utilisez ces touches pour commander le composant DVD.

### 5 Touches MULTI CONTROL (Δ/▽) - [18]

Pour commander un certain nombre de paramètres et pour régler la diffusion radiophonique.

Utilisez ces touches pour commander d'autres composants.

### 6 Touches TUNING - [26]

Utilisez ces touches pour régler le syntoniseur ou l'appareil choisi.

### Touches <</>>

Si vous sélectionnez CD, MD ou TAPE comme source d'entrée, ces touches font office de touches de recherche.

### 7 Touches P.CALL - [27]

Si vous sélectionnez le syntoniseur comme source d'entrée, ces touches font office de touches rappel de la station présélectionnée.

### Touches <</>>

Si vous sélectionnez CD ou MD comme source d'entrée, ces touches font office de touches de saut.

### 8 Touches de sélecteur d'entrée (TUNER, DVD, VIDEO, AUX, F. AUX) - [22]

Utilisez ce bouton pour sélectionner les sources d'entrée.

### 9 Touche BASS BOOST - [23]

Utilisez cette touche pour sélectionner le niveau maximum de la plage des basses fréquences.

### 10 Touche ACTIVE EQ - [23]

Utilisez cette touche pour sélectionner le réglage de la fonction ACTIVE EQ.

### 11 Touche MUTE - [24]

Utilisez cette touche pour atténuer fortement les sons de manière momentanée.

### 12 Touche POWER ⏻ - [18]

Utilisez cette touche pour mettre ce modèle sous et hors tension.

### 13 Touche DVD/POWER - [34]

Utilisez cette touche pour allumer l'équipement DVD.

### 14 Touche RECEIVER - [18] - [32]

Utilisez cette touche pour revenir à l'utilisation ce modèle.

### 15 Touche DISC SKIP

Si vous sélectionnez CD comme source d'entrée, cette touche fait office de touche de saut de disque du lecteur de multi-CD.

### 16 Touche INPUT MODE - [8]

Utilisez cette touche pour commuter entre le pleine automatique les entrées numériques et analogiques.

### Touche TOP MENU - [34]

Utilisez ces touches pour commander le composant DVD.

### 17 Touche LISTEN MODE - [30]

Utilisez cette touche pour sélectionner le mode d'écoute.

### Touche RETURN - [34]

Utilisez ces touches pour commander le composant DVD.

### 18 Touche ENTER

Utilisez ces touches pour commander d'autres composants.

### 19 Touche BAND - [26]

Utilisez cette touche pour sélectionner la gamme de fréquence.

### Touche ►/||

Si vous sélectionnez CD comme source d'entrée, cette touche fait office de touche de lecture/pause.

Si vous sélectionnez MD ou TAPE comme source d'entrée, cette touche fait office de touche de lecture.

### 20 Touche DIMMER

Utilisez également cette touche pour sélectionner le mode d'enregistrement REC MODE.

Utilisez cette touche pour régler la luminosité de l'afficheur.

### Touche ||

Utilisez ces touches pour commander d'autres composants.

### 21 Touche AUTO - [26]

Utilisez cette touche pour sélectionner le mode d'accord automatique.

### Touche ■

Si vous sélectionnez CD, MD ou TAPE comme source d'entrée, cette touche fait office de touche d'arrêt.

### 22 Touche TONE - [23]

Utilisez cette touche pour changer le statut de contrôle de TONE.

### Touche DISC SEL. - [34]

Utilisez ces touches pour commander le composant DVD.

### 23 Touche VOLUME - [22]

Utilisez ces touches pour régler le niveau d'écoute.

# Configuration de base de l'ensemble

## ATTENTION

Vérifiez que la fiche du cordon d'alimentation est bien débranchée de la prise secteur avant de passer aux raccordements. Il faut aussi débrancher le cordon d'alimentation de la prise secteur avant toute modification des raccordements. Pour plus de détails sur les raccordements des autres composants, voir les pages de 9 à 15.

**Lorsque vous raccordez un autre composant au système, prenez soin de lire son mode d'emploi.**

## Anomalie de fonctionnement du microprocesseur

Si l'appareil ne fonctionne pas bien que tous les raccordements aient été exécutés comme il convient, procédez à la réinitialisation du microprocesseur; reportez-vous ci-après au paragraphe "En cas de problème". - [35]

## Remarques

1. N'oubliez pas d'éteindre les composants du système avant d'effectuer les raccordements.
2. Prenez soin de bien enfoncer chaque câble dans son connecteur. Une mauvaise connexion peut empêcher le son de passer ou produire un bruit parasite.
3. Il faut aussi débrancher le cordon d'alimentation de la prise secteur avant d'ajouter ou de retirer un câble.
4. L'installation d'une antenne extérieure présente des dangers. Nous vous conseillons de confier cette tâche au fournisseur ou à un technicien spécialisé.
5. Choisissez minutieusement les emplacements des enceintes à installer. Si l'une d'elles se retrouve à côté d'un objet émettant des ondes magnétiques, un aimant par exemple, leur interférence avec l'enceinte risque de produire des irrégularités dans les couleurs de l'écran TV.

## Connexions audio analogiques

Les connexions audio sont effectuées à l'aide de cordons à broche RCA. Ces cordons transfèrent le signal audio stéréo sous forme "analogique". Cela signifie que le signal audio correspond au signal audio de deux canaux. Ces cordons comportent généralement 2 fiches à chaque extrémité, une rouge pour le canal droit et une blanche pour le canal gauche. En règle générale, les cordons sont fournis avec l'appareil. Ces câbles doivent être préparés séparément par l'utilisateur.

## ATTENTION

**Veuillez respecter ce qui suit, faute de quoi la ventilation de l'appareil serait perturbée, ce qui pourrait causer son endommagement, voire un incendie.**

- Ne posez aucun appareil sur le dessus de celui-ci.
- Ménagez un espace autour de l'appareil au moins égal aux valeurs ci-dessous (compté à partir des parties faisant saillie).

**Panneau supérieur : 10 cm**

**Panneau latéral : 10 cm**

**Panneau arrière : 10 cm**

- Ménagez un espace autour de l'appareil au moins égal aux valeurs ci-dessous (compté à partir des parties faisant saillie). Sinon, l'absorption de poussière risque de causer un incendie.

## Réglage du mode d'entrée.

Les entrées **DVD**, **VIDEO** et **FRONT AUX** comprennent chacune des prises pour une entrée audio numérique et une entrée audio analogique.

**Les réglages d'usines initiaux pour la lecture de signal audio des DVD, VIDEO et FRONT AUX sont pleine automatique.**

Après avoir effectué tous les raccordements et mis le récepteur en marche, procédez comme suit.

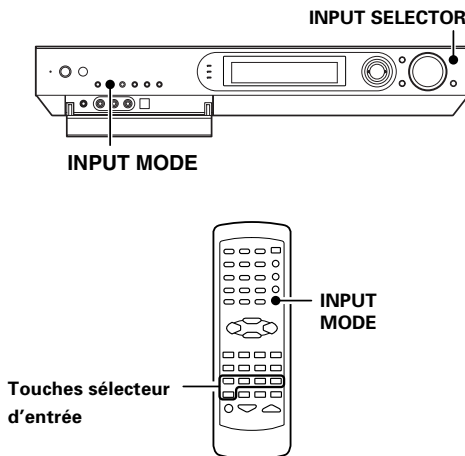

❶ Utilisez la touche **INPUT SELECTOR** (ou touches sélecteur d'entrée) est réglé pour sélectionner **DVD**, **VIDEO** ou **FRONT AUX**.

❷ Appuyez sur la touche **INPUT MODE**.

**A chaque pression sur la touche, le réglage change comme suit:**

- ❶ **"F-AUTO"**: Détection automatique (L'indicateur "AUTO DETECT" s'allume)
  - ❷ **"D-MANUAL"**: Fixé sur l'entrée numérique (L'indicateur "DIGITAL" s'allume)
  - ❸ **"ANALOG"**: Fixé sur l'entrée analogique \* (L'indicateur "AUTO DETECT", "DIGITAL" s'éteint)
- \* Ne peut pas être sélectionné pour la lecture DTS.

## Détection automatique:

En **"F-AUTO (FULL AUTO)"** (les indicateurs "AUTO DETECT" est allumés), le récepteur détecte automatiquement les signaux d'entrée numérique ou analogique. Pendant la sélection du mode d'entrée, la priorité est donnée au signal numérique. Le récepteur sélectionne automatiquement le mode d'entrée ainsi que le mode d'écoute pendant la lecture en fonction du type de signal d'entrée (Dolby Digital, PCM, DTS) et du réglage des enceintes. - [30]  
L'indicateur "DIGITAL" s'allume lorsqu'un signal numérique est détecté. L'indicateur "DIGITAL" reste éteint si aucun signal numérique n'est détecté.

## Fixé sur l'entrée numérique:

Sélectionnez ce mode si vous souhaitez conserver le mode de décodage (Dolby Digital, DTS, PCM, etc.) dans le mode d'écoute actuel. Lorsque le mode **"D-MANUAL (DIGITAL MANUAL)"** est sélectionné, les modes d'écoute définis peuvent être changés automatiquement en fonction du mode d'écoute. - [30]

## Fixé sur l'entrée analogique:

Sélectionnez cette entrée pour lire les signaux analogiques d'un magnétoscope, etc.

Si vous appuyez rapidement sur la touche **INPUT MODE**, il est possible qu'aucun son ne soit entendu. Appuyez à nouveau sur les touches **INPUT MODE**.



## Raccordement d'un lecteur de DVD

Si vous avez raccordé un lecteur de DVD à un récepteur avec connexion numérique, veuillez à lire attentivement la section "Réglage du mode d'entrée". - [8]

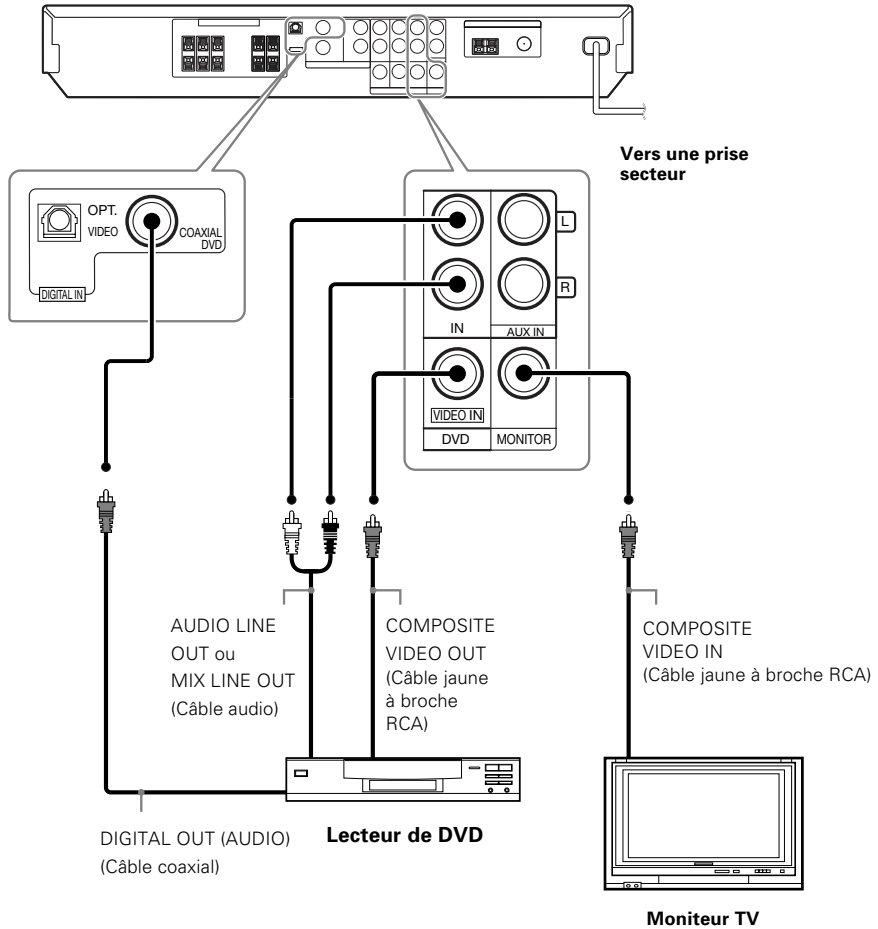

- Des raccordements audio numériques sont nécessaires lors de la lecture de signaux multivoie tels que les signaux Dolby Digital et DTS.
- Pour utiliser le lecteur de DVD raccordé dans cette page, sélectionnez "DVD" avec le sélecteur d'entrée. - [22]

Raccordement des appareils vidéo, appareils audio

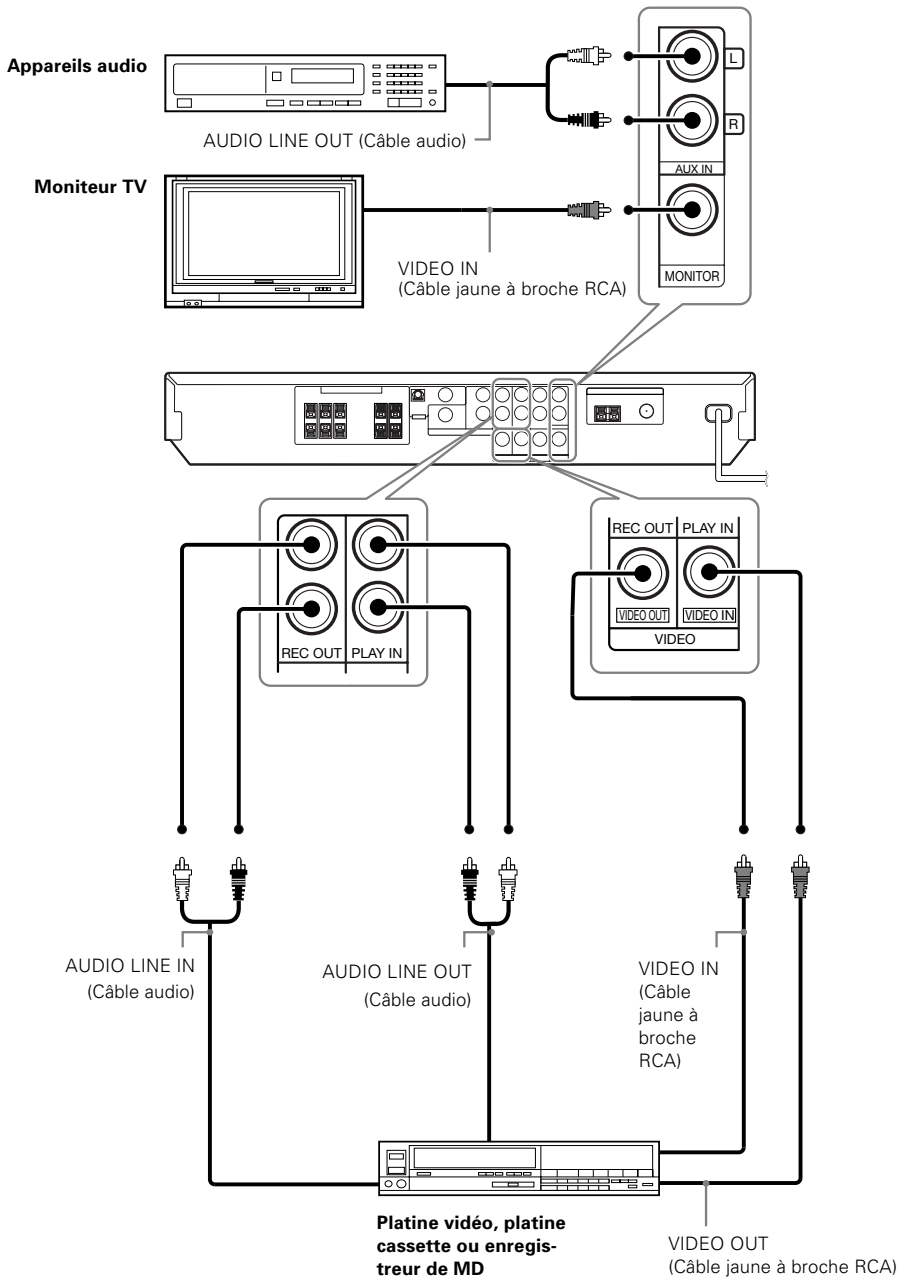

## Raccordements pour les signaux numériques

Les prises d'entrée numérique peuvent accepter des signaux DTS, Dolby Digital ou PCM. Raccordez des appareils capables de fournir des signaux numériques au format DTS, Dolby Digital ou PCM (CD).

Si vous avez raccordé des appareils numériques au récepteur, lisez attentivement la section "Réglage du mode d'entrée". - (8)

### Clause de renonciation DTS

Lors de la lecture d'un enregistrement codé DTS sur disques, un bruit excessif est émis par les sorties analogiques stéréophoniques du lecteur de CD ou DVD. Pour profiter de la lecture DTS Digital Surround™, cet appareil doit être connecté à la sortie numérique du lecteur de CD ou DVD.

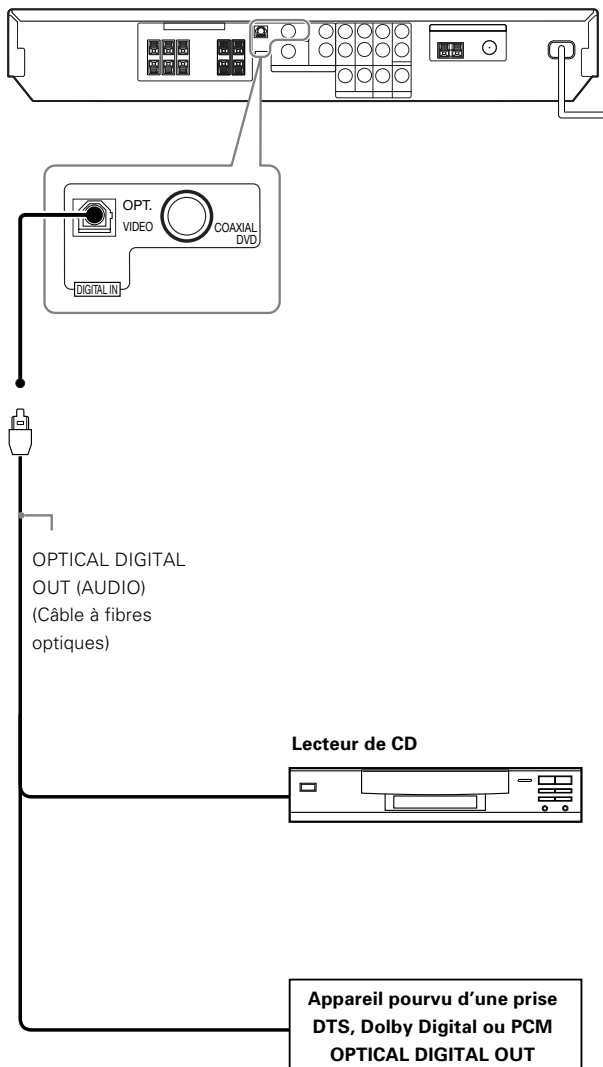

Appliquez les signaux vidéo et les signaux audio analogiques sur les prises VIDEO.

(Reportez-vous à la section "Raccordement des appareils vidéo, appareils audio". - (10))

## Raccordement des enceintes

### ATTENTION

Vérifiez que la fiche du cordon d'alimentation est bien débranchée de la prise secteur avant de passer aux raccordements des enceintes. Si les fils conducteurs situés à l'extrémité du cordon de l'enceinte ne sont pas torsadés, il y a un risque de court-circuit. N'oubliez pas de les torsader correctement avant de raccorder le cordon de l'enceinte.

Pour savoir si chaque enceinte est raccordée convenablement, émettez la tonalité de test et assurez-vous qu'elle s'entend sur chaque enceinte. Pour plus de détails, voir "Réglage des enceintes" (Étape 5 Réglage le niveau de volume des enceintes). - 20

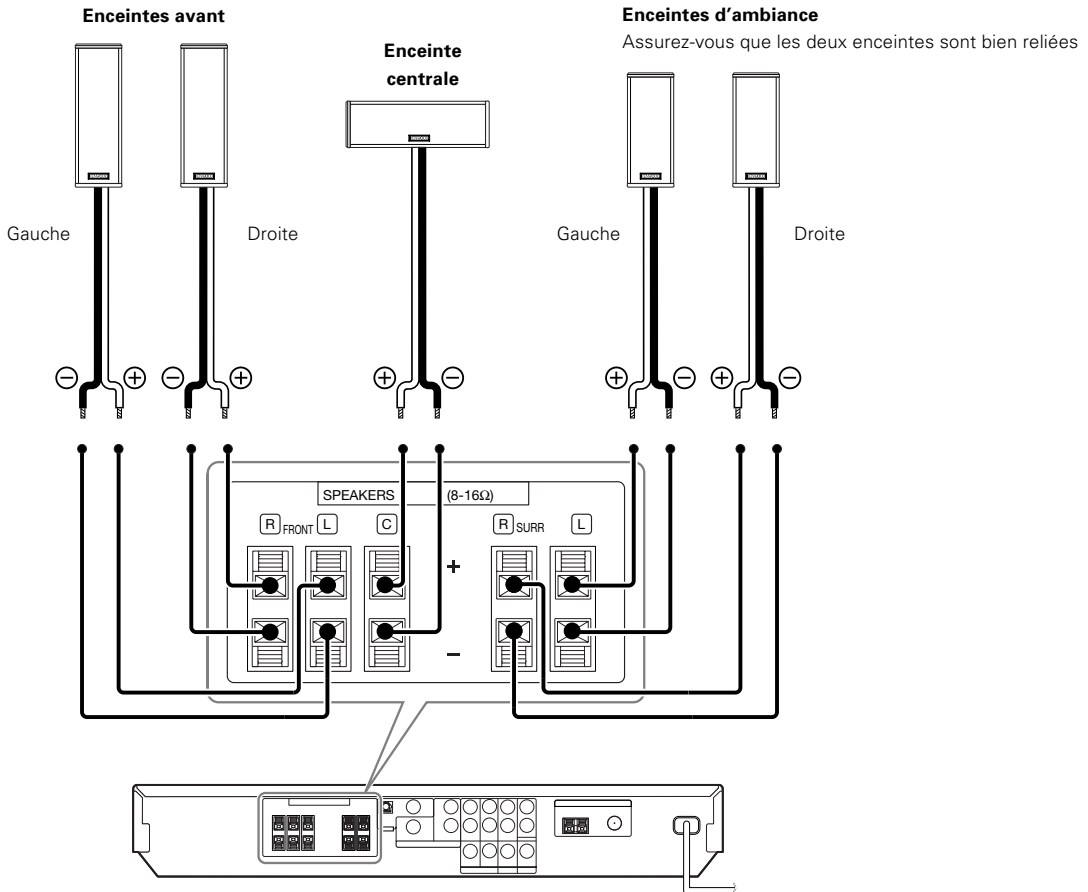

## Raccordement des bornes du enceintes

### Pour le Canada

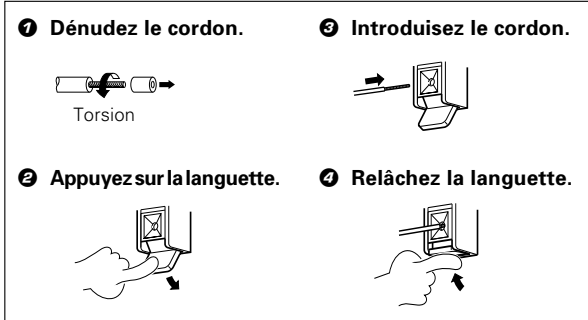

- Veillez à ce que les cordons + et - ne soient jamais en contact.
- Si vous inversez les cordons de liaison des enceintes droite et gauche ou si vous ne respectez pas la polarité de ces cordons, le son produit ne sera pas naturel et l'image acoustique sera déformée. Veillez donc à effectuer correctement les raccordements.

### Impédance des enceintes

Après avoir vérifié l'impédance des enceintes indiquée sur le panneau arrière du récepteur, raccordez des enceintes ayant une impédance nominale appropriée. Si vous utilisez des enceintes d'une impédance autre que celle indiquée sur le panneau arrière du récepteur, vous risquez de provoquer des dysfonctionnements ou d'endommager les enceintes ou le récepteur.

### Installation des enceintes

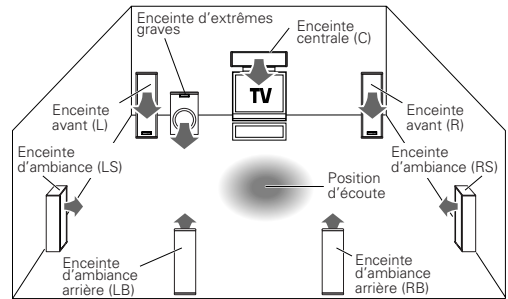

**Enceintes avant:** Placer les enceintes gauche et droite des côtés opposés de votre téléviseur. Diriger les enceintes vers la zone d'écoute pour augmenter l'effet stéréo.

**Enceinte centrale:** Placez l'enceinte centrale sur le centre entre les enceintes gauches et droites d'avant. Incliner l'enceinte vers le haut ou vers le bas afin de la tourner directement vers la zone d'écoute.

**Enceintes d'ambiance:** Placer les enceintes d'ambiance aussi haut que possible, directement sur les côtés de la zone d'écoute ou légèrement derrière celle-ci. Régler leur angle d'orientation afin de les diriger directement vers les auditeurs.

**Enceinte d'extrêmes graves:** En général, vous placez l'enceinte d'extrêmes graves à l'avant au milieu de la salle d'écoute, entre une des enceintes avant et l'enceinte centrale. (Comme pour l'enceinte d'extrêmes graves la direction du son est moins importante que pour les autres enceintes, vous pouvez la placer à peu près n'importe où, du moment qu'elle puisse offrir la meilleure restitution des basses fréquences en fonction de la disposition de la pièce.)

**Enceinte d'ambiance arrière:** Placez l'enceinte d'ambiance arrière derrière la position d'écoute, à la même hauteur que les enceintes surround gauche et droite.

- Bien que l'installation idéale doive comporter toutes les enceintes mentionnées ci-dessus, il est toutefois possible d'obtenir de bons résultats même si vous ne possédez ni enceinte centrale, ni enceinte d'extrêmes graves. Pour cela, il suffit de diriger, vers les enceintes disponibles, les signaux qui sont destinés aux enceintes manquantes, ce qui est expliqué dans la section "Réglage des enceintes". - 18

## Connexions PRE OUT

Le récepteur a des prises **PRE OUT** supplémentaires.  
Notez que la sortie des prises **PRE OUT** doit être raccordée à un amplificateur de puissance externe.  
Si vous souhaitez raccorder des enceintes d'ambiance arrière à ces prises, vous devez absolument en installer deux, une à gauche et une à droite.

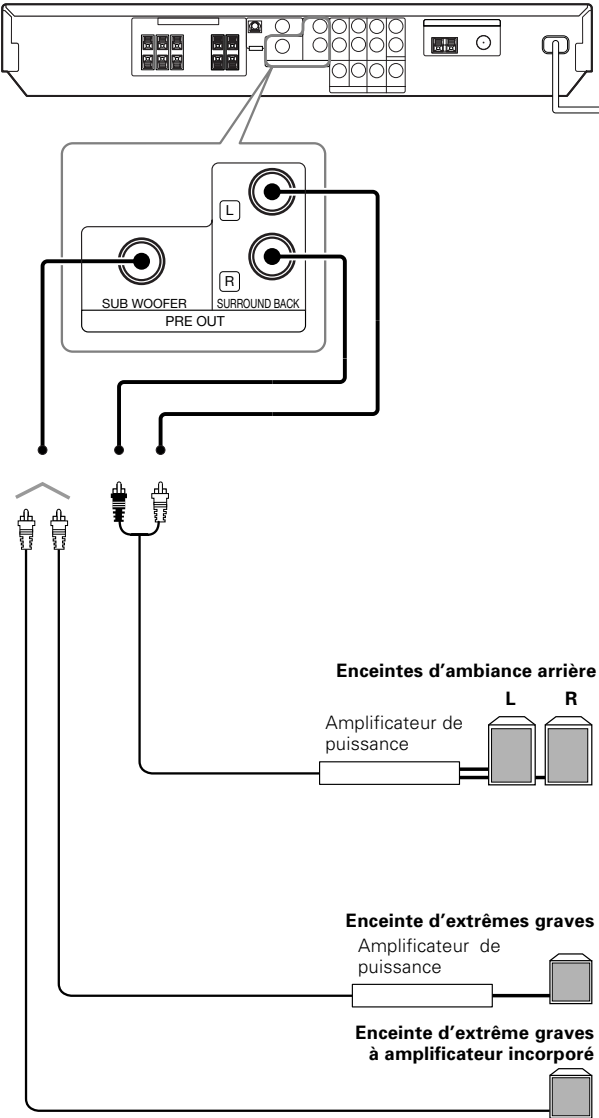

● Aucun son n'est émis par l'enceinte si vous raccordez directement le câble d'enceinte à la prise PRE OUT.

## Raccordement aux prises FRONT AUX

Si vous utilisez un composant qu'habituellement vous ne raccordez pas au récepteur, par exemple une caméra vidéo portable, raccordez-le aux prises **FRONT AUX** sur le panneau avant du récepteur. Ces prises sont surtout pratiques lors d'un transfert audio/vidéo à partir d'une caméra vidéo portable.

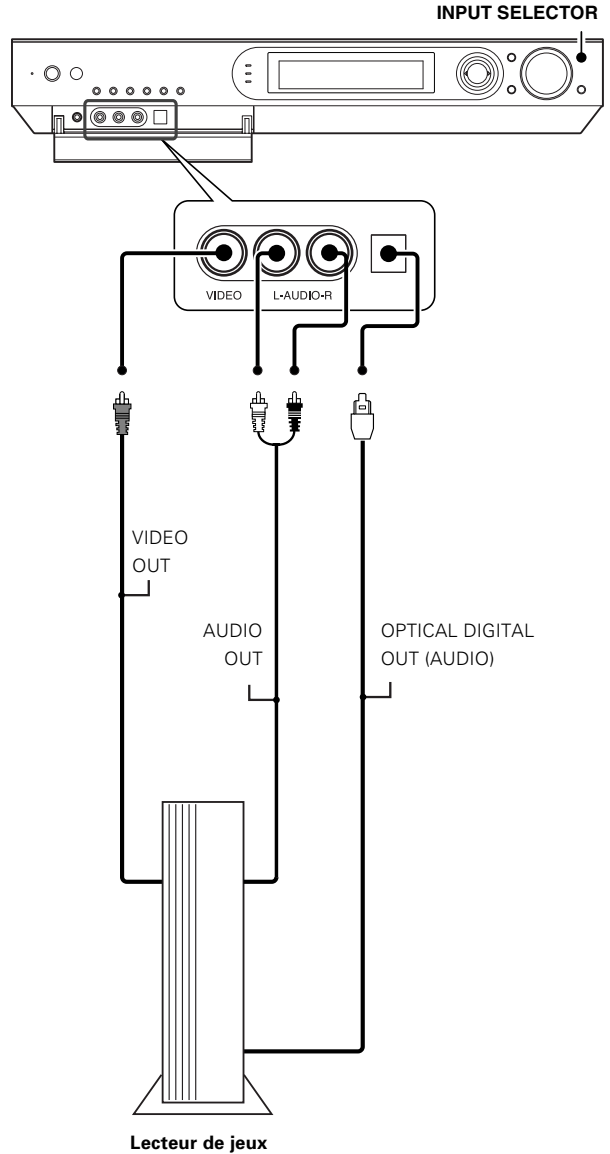

## Raccordement des antennes

### Antenne cadre AM

L'antenne cadre fournie est une antenne intérieure. Installez-la aussi loin que possible du récepteur, du téléviseur, des cordons de liaison des enceintes et du cordon d'alimentation ; orientez-la de manière à obtenir la meilleure réception possible.

#### Raccordement de la borne d'antenne AM

- ① Appuyez sur la languette.
- ② Introduisez le câble.
- ③ Relâchez la languette.

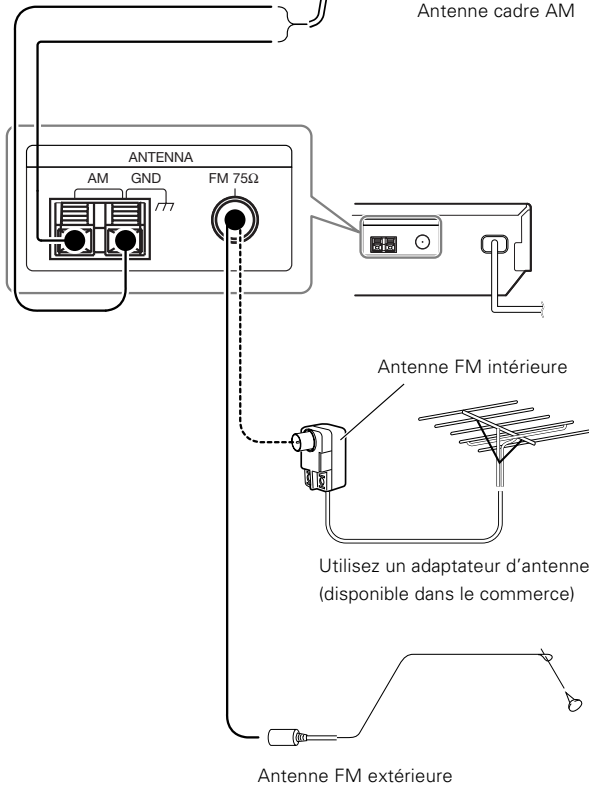
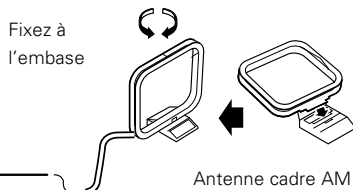
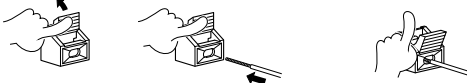

### Antenne FM intérieure

L'antenne FM n'est fournie que pour un usage provisoire. Pour obtenir une bonne réception, nous vous conseillons d'utiliser une antenne extérieure. Dans ce cas, vous devez débrancher l'antenne intérieure.

#### Raccordement de la borne d'antenne FM

Introduisez le câble.



### Antenne FM extérieure

Branchez le câble coaxial 75Ω provenant de l'antenne FM extérieure sur la prise **FM 75Ω**.

## Préparation de la télécommande

### Mise en place des piles

- ① Retirez le couvercle.
- ② Introduisez les piles.

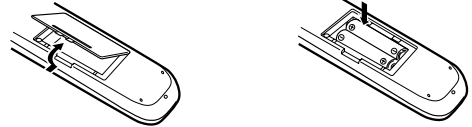

- ③ Refermez le couvercle.

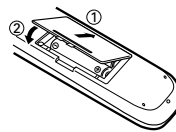

- Introduisez deux piles AA (R6) en veillant à respecter les polarités indiquées.

### Mode d'emploi

Lorsque l'indicateur **STANDBY** est allumé, l'appareil se met en service dès que vous appuyez sur la touche **POWER** de la télécommande. Une fois l'appareil sous tension, appuyez sur la touche correspondant à la fonction que vous souhaitez utiliser.

#### Plage de fonctionnement (Approx.)

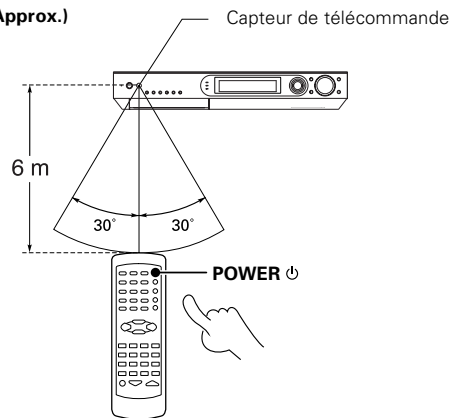

- Pour appuyer sur plusieurs touches de la télécommande les unes après les autres, attendez au moins une seconde après chaque pression sur une touche.

#### Remarques

1. Les piles fournies sont destinées à vérifier le fonctionnement. Par conséquent, leur durée peut être plus courte que celle des piles ordinaires.
2. Lorsque la distance télécommandable décroît, remplacez les deux piles par des neuves.
3. Un dysfonctionnement peut se produire si le capteur de la télécommande est exposé à la lumière directe du soleil ou à celle d'une lampe fluorescente haute fréquence. Dans ce cas, modifiez l'emplacement du système pour éviter tout dysfonctionnement.

## ÉTAPE 1 Raccordez les enceintes et la TV au récepteur.

Pour plus de détails, voir "Configuration de base de l'ensemble" - 8 ~ 14

### ATTENTION

Vérifiez que la fiche du cordon d'alimentation est bien débranchée de la prise secteur avant de passer aux raccordements des enceintes. Si les fils conducteurs situés à l'extrémité du cordon de l'enceinte ne sont pas torsadés, il y a un risque de court-circuit. N'oubliez pas de les torsader correctement avant de raccorder le cordon de l'enceinte.

#### Raccordement des enceintes:

(A)	Enceintes avant (L,R)
(B)	Enceinte centrale
(C)	Enceinte d'extrêmes graves
(D)	Enceintes d'ambiance (L,R)
(E)	Enceintes d'ambiance arrière (L,R)

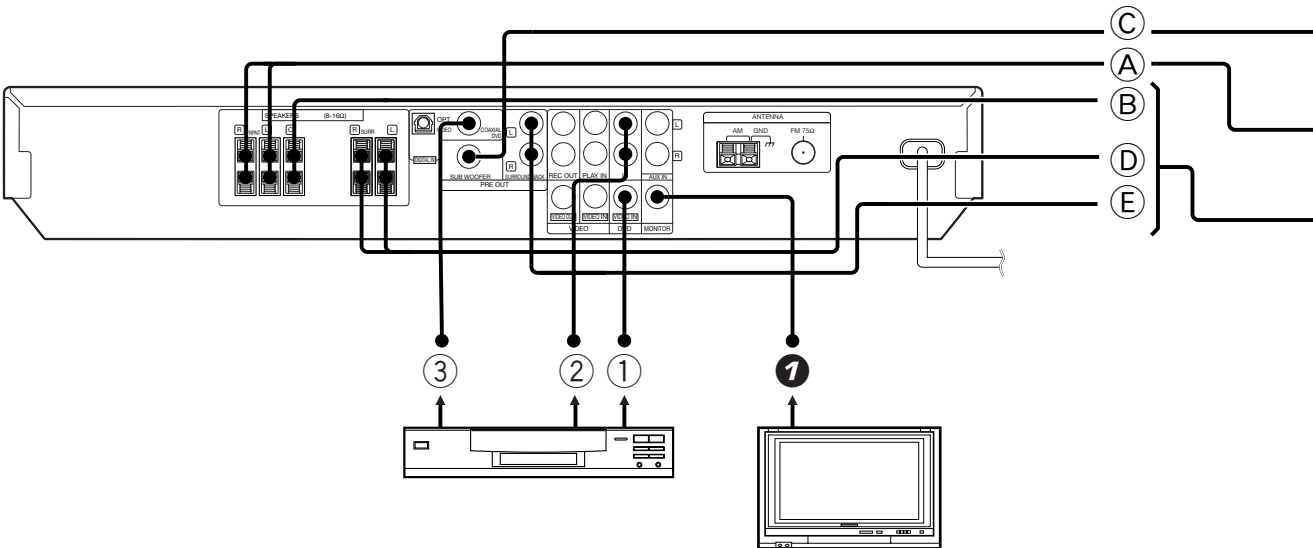
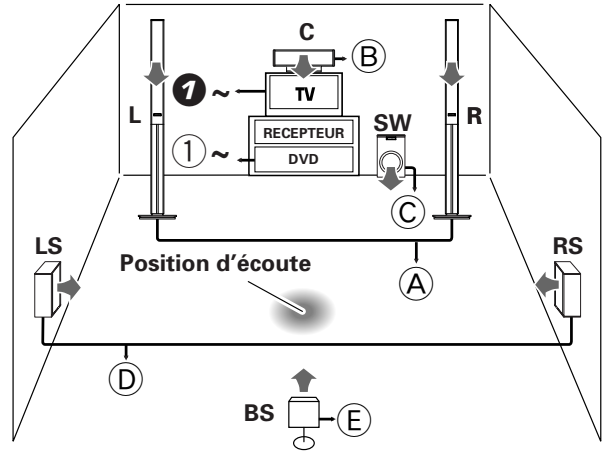

#### Raccordement d'un lecteur de DVD:

①	Connexion vidéo composite
②	Connexion audio analogique
③	Connexion audio numérique (câble coaxial)

#### Raccordement d'un écran de télévision:

①	Connexion vidéo composite
---	---------------------------



## ÉTAPE 2 Installer les enceintes.

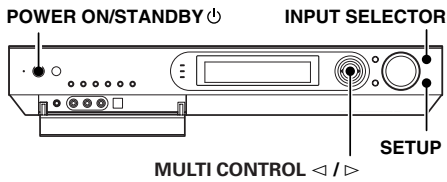

Pour plus de détails, voir "Réglage des enceintes". - [18] ~ - [21]

- 1 Raccordez le cordon d'alimentation à la prise secteur et appuyez sur .
- 2 Appuyez sur , appuyez sur pour sélectionner "SP SETUP" et appuyez sur .

### Si vous raccordez un système d'enceintes KS-2100HT, KS-708HT ou KS-908HT:

Appuyez sur pour sélectionner le modèle du système d'enceintes raccordé et appuyez sur .

"HTB 1": Système d'enceintes KS-2100HT.

"HTB 2": Système d'enceintes KS-708HT.

"HTB 3": Système d'enceintes KS-908HT.

La disponibilité de ces modèles dépendent du pays où ils sont vendus.

Lorsque "TEST TONE" est affiché, appuyez sur pour sélectionner "EXIT" puis appuyez sur .

- Des réglages plus précis, par exemple le niveau de volume de chaque enceinte et la distance, peuvent aussi être effectués. - [19] ~ - [21]
- Avec les paramètres d'installation "HTB 1", "HTB 2" ou "HTB 3", les modes d'écoute DOLBY PRO LOGIC IIX, DTS-ES et DOLBY DIGITAL EX ne sont pas disponibles.

### Si vous utilisez un autre système d'enceintes et que vous souhaitez une installation spéciale:

Appuyez sur pour sélectionner "CUSTOM" et appuyez sur pour sélectionner chacun des paramètres d'installation des enceintes.

Appuyez sur  pour sélectionner le paramètre, et appuyez sur .	
<b>SUBW</b>	<b>SUBW ON:</b> Une enceinte d'extrêmes graves est raccordée au système. <b>SUBW OFF:</b> Pas d'enceinte d'extrêmes raccordée.
<b>FRNT</b>	<b>Taille des enceintes?</b> <b>LRG:</b> Enceintes relativement grandes. <b>NML:</b> Enceintes de taille normale.
<b>CNTR, SURR, BS</b>	<b>Taille des enceintes?</b> <b>LRG:</b> Enceintes relativement grandes. <b>NML:</b> Enceintes de taille normale. <b>OFF:</b> Pas d'enceinte d'extrêmes raccordée.

Appuyez sur jusqu'au "TEST TONE" est affiché, appuyez sur pour sélectionner "EXIT" puis appuyez sur .

- Des réglages plus précis, par exemple le niveau de volume de chaque enceinte et la distance, peuvent aussi être effectués. - [19] ~ - [21]
- Avec les paramètres d'installation "BS OFF", les modes d'écoute DOLBY PRO LOGIC IIX, DTS-ES et DOLBY DIGITAL EX ne sont pas disponibles.

## ÉTAPE 3 Lire un disque sur le lecteur de DVD.

1 Appuyez sur pour sélectionner "DVD".

2 Lancez la lecture du lecteur de DVD.

Pour plus de détails sur le fonctionnement, voyez aussi le mode d'emploi de votre lecteur de DVD.

- Vous pouvez maintenant sélectionner différents modes d'écoute pour apprécier pleinement le son des divers logiciels vidéo. - [30]

# Préparation à la lecture

## Réglage des enceintes

Pour vous permettre d'exploiter au mieux les modes d'écoute du récepteur, procédez au réglage des enceintes (enceintes d'extrêmes graves, avant, centrale, d'ambiance et d'ambiance arrière) comme décrit ci-dessous.

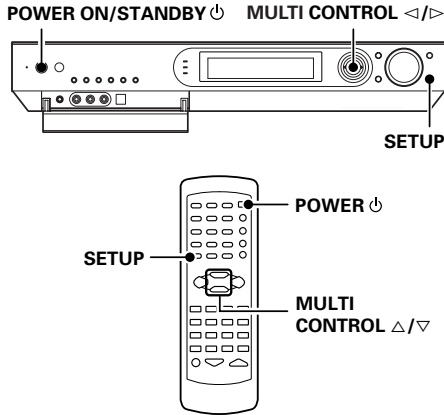

**1** Mettez le récepteur sous tension en appuyant sur la touche **POWER ON/STANDBY** (ou **POWER**).

**2** Si vous souhaitez utiliser la télécommande, appuyez sur sa touche **RECEIVER** pour la faire basculer en mode de commande du récepteur.

**3** Passez en mode de réglage.

- 1 Appuyez sur la touche **SETUP**.
- 2 Utilisez le bouton **MULTI CONTROL** (ou les touches **MULTI CONTROL**) pour obtenir les affichages suivants.

- 1 "SP SETUP"
- 2 "TEST TONE"
- 3 "DISTANCE"
- 4 "LFE LEVEL"
- 5 "EXIT"

• Pendant que l'afficheur en mode de réglage est affiché, le mode de réglage peut être annulé en sélectionnant "EXIT" puis en appuyant sur la touche **SETUP**.

Le déroulement du mode SETUP est le suivant;

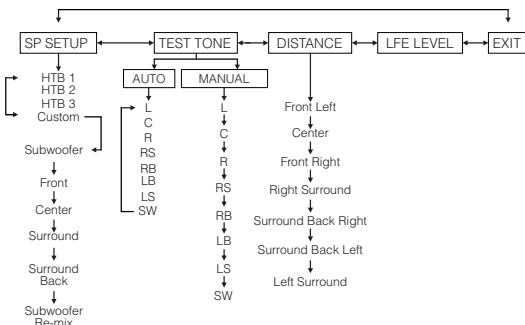

**4** Sélectionnez le mode de réglage.

- 1 Sélectionner "SP SETUP" et appuyer à nouveau sur la touche **SETUP** de façon à ce que l'indication du système d'enceintes "SP SYSTEM" se déroule pendant l'affichage.



- 2 Utilisez le bouton **MULTI CONTROL** (ou les touches **MULTI CONTROL**) pour sélectionner le réglage du système d'enceintes.

- 1 "HTB 1": Sélectionnez "HTB 1" si vous utilisez le système d'enceintes KS-2100HT.
- 2 "HTB 2": Sélectionnez "HTB 2" si vous utilisez le système d'enceintes KS-708HT.
- 3 "HTB 3": Sélectionnez "HTB 3" si vous utilisez le système d'enceintes KS-908HT.
- 4 "CUSTOM": permet de régler les enceintes en fonction du système utilisé. (Il faut régler les enceintes à chaque modification du système des enceintes.)

- Lorsque le réglage "HTB 1", "HTB 2" ou "HTB 3" est sélectionné, la procédure passe au point 4.
- Lorsque vous utilisez un système d'enceintes KENWOOD et que vous sélectionnez "HTB 1", "HTB 2" ou "HTB 3" pour régler les enceintes, le son sera corrigé automatiquement en fonction des caractéristiques de l'enceinte.
- Avec les paramètres d'installation "HTB 1", "HTB 2", "HTB 3" ou "BS OFF", les modes d'écoute DOLBY PRO LOGIC IIx, DTS-ES et DOLBY DIGITAL EX ne sont pas disponibles.

- 3 Pour la configuration des enceintes génériques, utilisez le bouton **MULTI CONTROL** (ou les touches **MULTI CONTROL**) pour sélectionner le réglage "CUSTOM" et appuyer à nouveau sur la touche **SETUP**.

- L'enceinte d'extrêmes graves "SUBW" s'affiche.

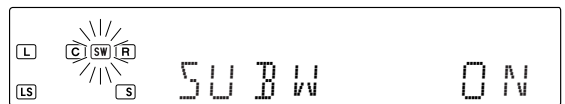

- 4 Utilisez le bouton **MULTI CONTROL** (ou les touches **MULTI CONTROL**) pour sélectionner le réglage d'enceinte d'extrêmes graves approprié.

- 1 "SUBW ON":  
Quand une enceinte d'extrêmes graves est raccordée.
- 2 "SUBW OFF":  
Quand aucune enceinte d'extrêmes graves n'est raccordée.

- Le réglage par défaut est "SUBW ON".
- Quand "SUBW OFF" est sélectionné et que ce choix est effectué en appuyant sur la touche **SETUP** à l'étape 5 ci-dessous. Toutefois, si le réglage de l'enceinte d'extrêmes graves est "FRNT LRG", la procédure se poursuit à l'étape 5.

- 5 Utilisez la touche **SETUP** pour valider le réglage.

- L'indication de réglage des enceintes avant "FRNT" s'affiche.

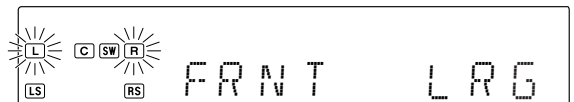

Voir page suivante

**6 Utilisez le bouton MULTI CONTROL (ou les touches MULTI CONTROL  $\Delta/\nabla$ ) pour sélectionner le réglage d'enceintes avant approprié.**

- ① "FRNT LRG": Vous avez raccordé des enceintes avant de grandes dimensions au récepteur.
- ② "FRNT NML": Vous avez raccordé des enceintes avant de dimensions moyennes au récepteur.

• Lorsque le réglage de l'enceinte d'extrêmes graves est "SUBW ON", que le réglage des enceintes avant est "FRNT LRG" et qu'une source stéréo est utilisée, les basses fréquences peuvent être reproduites par les enceintes avant et il se peut qu'aucun son ne sorte de l'enceinte d'extrêmes graves dans certains modes d'écoute. Dans ce cas réglez le remix de l'enceinte d'extrêmes graves à l'étape 14 sur "REMIX ON" pour faire sortir les basses fréquences sur l'enceinte d'extrêmes graves.

**7 Utilisez la touche SETUP pour valider le réglage.**

- L'indication de réglage de l'enceinte centrale "CNTR" s'affiche.

**8 Utilisez le bouton MULTI CONTROL (ou les touches MULTI CONTROL  $\Delta/\nabla$ ) pour sélectionner le réglage d'enceinte centrale approprié.**

Si vous avez sélectionné "FRNT LRG" comme réglage d'enceinte avant:

- ① "CNTR LRG": Vous avez raccordé une enceinte centrale de grandes dimensions au récepteur.
- ② "CNTR NML": Vous avez raccordé une enceinte centrale de dimensions moyennes au récepteur.
- ③ "CNTR OFF":

Quand aucune enceinte centrale n'est raccordée.

Si vous avez sélectionné "FRNT NML" comme réglage d'enceinte avant :

- ① "CNTR NML": Vous avez raccordé une enceinte centrale de dimensions moyennes au récepteur.
- ② "CNTR OFF": Quand aucune enceinte centrale n'est raccordée.

**9 Utilisez la touche SETUP pour valider le réglage.**

- L'indication de réglage des enceintes d'ambiance "SURR" s'affiche.

**10 Utilisez le bouton MULTI CONTROL (ou les touches MULTI CONTROL  $\Delta/\nabla$ ) pour sélectionner le réglage d'enceinte d'ambiance approprié.**

Si vous avez sélectionné "CNTR LRG" comme réglage d'enceinte avant:

- ① "SURR LRG": Vous avez raccordé des enceintes d'ambiance de grandes dimensions au récepteur.
- ② "SURR NML": Vous avez raccordé des enceintes d'ambiance de dimensions moyennes au récepteur.
- ③ "SURR OFF":

Quand aucune enceinte d'ambiance n'est raccordée.

Si vous avez sélectionné "CNTR NML" comme réglage d'enceinte avant:

- ① "SURR NML": Vous avez raccordé des enceintes d'ambiance de dimensions moyennes au récepteur.
- ② "SURR OFF":

Quand aucune enceinte d'ambiance n'est raccordée.

- Quand "SURR OFF" est sélectionné et que ce choix est effectué en appuyant sur la touche SETUP à l'étape 11 ci-dessous, la procédure se poursuit directement à l'étape 14.

Toutefois, si l'enceinte d'extrêmes graves est réglée sur "SUBW OFF", vous pouvez alors terminer le réglage des enceintes et passer à celui de leur niveau de volume à l'étape 5.

**11 Utilisez la touche SETUP pour valider le réglage.**

- L'indication de réglage des enceintes d'ambiance "BS" s'affiche.

**12 Utilisez le bouton MULTI CONTROL (ou les touches MULTI CONTROL  $\Delta/\nabla$ ) pour sélectionner le réglage d'enceinte d'ambiance arrière approprié.**

Si vous avez sélectionné "SURR LRG" comme réglage d'enceinte d'ambiance :

- ① "BS LRG": Vous avez raccordé des enceintes d'ambiance arrière de grandes dimensions au récepteur.
- ② "BS NML": Vous avez raccordé des enceintes d'ambiance arrière de dimensions moyennes au récepteur.
- ③ "BS OFF": Quand aucune enceinte d'ambiance arrière n'est raccordée.

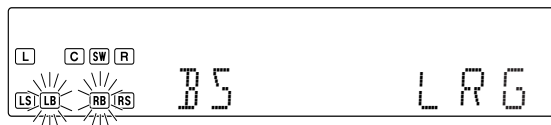

Si vous avez sélectionné "SURR NML" comme réglage d'enceinte d'ambiance :

- ① "BS NML": Vous avez raccordé des enceintes d'ambiance arrière de dimensions moyennes au récepteur.
- ② "BS OFF": Quand aucune enceinte d'ambiance arrière n'est raccordée.

**13 Utilisez la touche SETUP pour valider le réglage.**

- L'indication de réglage du re-mix de l'enceinte d'extrêmes graves "REMIX" s'affiche.

**14 Utilisez le bouton MULTI CONTROL (ou les touches MULTI CONTROL  $\Delta/\nabla$ ) pour sélectionner le réglage du re-mix de l'enceinte d'extrêmes graves approprié.**

Si "REMIX ON" est sélectionné comme option remix de l'enceinte d'extrêmes graves, les basses fréquences sont améliorées car les basses fréquences des autres canaux sont ajoutées au canal de l'enceinte d'extrêmes graves, ou bien les basses fréquences de l'enceinte d'extrêmes graves sont ajoutées à d'autres canaux en fonction de l'installation de l'enceinte.

- ① "REMIX ON": Le mode de réglage du re-mix de l'enceinte d'extrêmes graves pour le récepteur est activé.
- ② "REMIX OFF": Le mode de réglage du re-mix de l'enceinte d'extrêmes graves pour le récepteur est désactivé.

- Si l'enceinte "SUBW OFF" est éteinte, le réglage de re-mix d'extrêmes graves n'est pas disponible.

**15 Appuyez sur la touche SETUP pour valider le réglage.**

## 5 Régler le niveau de volume des enceintes.

A partir de votre position d'écoute habituelle, réglez le niveau d'écoute jusqu'à ce que toutes les enceintes soient au même niveau.

- A l'étape 4, les indications s'affichent uniquement pour les canaux des enceintes sélectionnés nécessitant un réglage.

### 1 Appuyez sur la touche SETUP afin de lancer TEST TONE.

### 2 Utilisez le bouton MULTI CONTROL (ou les touches MULTI CONTROL $\Delta/\nabla$ ) pour sélectionner "AUTO" ou "MANUAL".

- 1 "AUTO": Sélectionnez AUTO pour régler les niveaux de volume des enceintes à l'aide d'une tonalité de test. Cette tonalité sera émise automatiquement par chaque canal d'enceinte l'un à la suite de l'autre.
- 2 "MANUAL": Sélectionnez MANUAL pour choisir le canal d'enceinte qui doit émettre la tonalité de test à l'aide de la touche SETUP.

Appuyez à nouveau sur la touche SETUP pour sélectionner "AUTO" ou "MANUAL".

Utilisez le bouton MULTI CONTROL (ou les touches MULTI CONTROL  $\Delta/\nabla$ ) pour ajuster le niveau du volume de la sortie de la tonalité d'essai (test tone) à partir du canal de l'enceinte à ajuster.

Pour la sélection de "AUTO", la première tonalité d'essai proviendra de l'enceinte avant gauche et durera 2 secondes. Vous pourrez entendre la sonnerie suivante dans les enceintes lors de la séquence suivante pendant 2 secondes pour chacune d'entre elles.

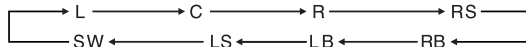

L'indication de voice clignote lors de l'envoi de la tonalité d'essai.



- Si vous modifiez le niveau d'écoute des enceintes pendant que vous écoutez la musique, les réglages traités sur cette page seront également modifiés. → 32
- Le réglages des enceintes reprennent les valeurs par défaut quand les enceintes sont réglées sur OFF.

Pour sélectionner "MANUAL", appuyez sur la touche SETUP à chaque fois pour sélectionner le canal d'enceinte, et utilisez le bouton MULTI CONTROL (ou les touches MULTI CONTROL  $\Delta/\nabla$ ) pour ajuster le niveau du volume

### 3 Appuyez sur la touche SETUP pour valider le réglage.

- La tonalité d'essai est désactivée et vous retournez à l'élément de réglage principal.

## 6 Entrez la distance des enceintes.

Ce réglage permet aux signaux émis des différentes enceintes d'atteindre simultanément la position d'écoute.

- A l'étape 4, les indications s'affichent uniquement pour les canaux des enceintes sélectionnés nécessitant un réglage.

### Mesurez la distance entre la position d'écoute et chaque enceinte.

#### Notez la distance de chaque enceinte.

Distance avec l'enceinte avant (L)	: ____ pieds (mètres)
Distance avec l'enceinte centrale (C)	: ____ pieds (mètres)
Distance avec l'enceinte avant (R)	: ____ pieds (mètres)
Distance avec l'enceinte d'ambiance (RS)	: ____ pieds (mètres)
Distance de l'enceinte d'ambiance arrière (RB)	: ____ pieds (mètres)
Distance de l'enceinte d'ambiance arrière (LB)	: ____ pieds (mètres)
Distance avec l'enceinte d'ambiance (LS)	: ____ pieds (mètres)

### 1 Utilisez le bouton MULTI CONTROL (ou les touches MULTI CONTROL $\Delta/\nabla$ ) pour sélectionner "DISTANCE", et appuyez sur la touche SETUP.

### 2 Utilisez le bouton MULTI CONTROL (ou les touches MULTI CONTROL $\Delta/\nabla$ ) pour régler la distance des enceintes avant.

L'indicateur de l'enceinte à régler clignote.

- La plage de réglage admissible est de 1 à 30 pieds (0,3 à 9,0 m), par paliers de 1 pied (0,3 m).

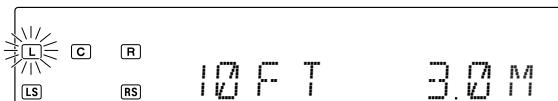

Indication en pieds      Indication en mètres

### 3 Appuyez sur la touche SETUP pour valider le réglage.

### 4 Répétez les opérations 2 et 3 pour entrer la distance des autres enceintes.

### 7 Ajustez le niveau LFE LEVEL (effets dus aux fréquences très basses)

Réglez le niveau du signal LFE (Low-Frequency Fields Effect, effets dus aux basses fréquences) ; ce signal permet de renforcer la dynamique du registre des graves dans un signal Dolby Digital ou DTS.

1 Utilisez le bouton MULTI CONTROL (ou les touches MULTI CONTROL  $\Delta/\nabla$ ) pour sélectionner "LFE LEVEL", et appuyez sur la touche SETUP.

2 Utilisez le bouton MULTI CONTROL (ou les touches MULTI CONTROL  $\Delta/\nabla$ ) pour ajuster le niveau LFE LEVEL.

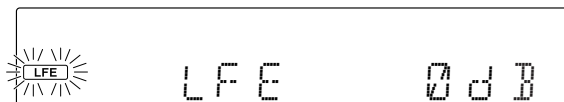

- Le niveau LFE LEVEL s'ajuste de 0dB à -10dB par intervalles régressifs de 1dB.

3 Appuyez sur la touche SETUP pour valider le réglage.

4 La configuration est terminée lorsque l'indication EXIT apparaît.

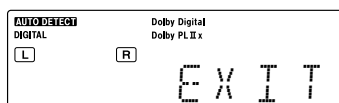

5 Appuyez sur la touche SETUP pour sortir du mode SETUP.

### Réglage du niveau d'entrée (sources analogiques uniquement)

Si le niveau d'entrée d'un signal source analogique est trop élevé, l'indicateur "CLIP" s'allume pour indiquer le signal source. Réglez le niveau d'entrée.

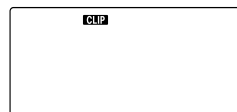

1 Appuyez sur la touche RECEIVER de la télécommande pour la faire basculer en mode de commande du récepteur.

2 Appuyez plusieurs fois sur la touche SOUND jusqu'à ce que l'indication "INPUT" apparaisse.

3 Utilisez le bouton MULTI CONTROL (ou les touches MULTI CONTROL  $\Delta/\nabla$ ) pour régler le niveau d'entrée.

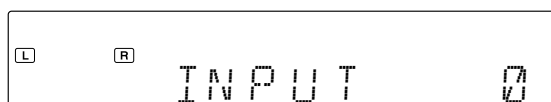

- Le mode de réglage s'affiche pendant environ 20 secondes.
- Vous pouvez régler le niveau d'entrée sur trois valeurs au choix : 0dB, -3dB et -6dB. (Le réglage usine est 0dB.)
- Vous pouvez mémoriser un niveau d'entrée séparé pour chaque sélecteur d'entrée.

# Lecture normale

Certaines opérations préliminaires sont nécessaires pour pouvoir effectuer une lecture.

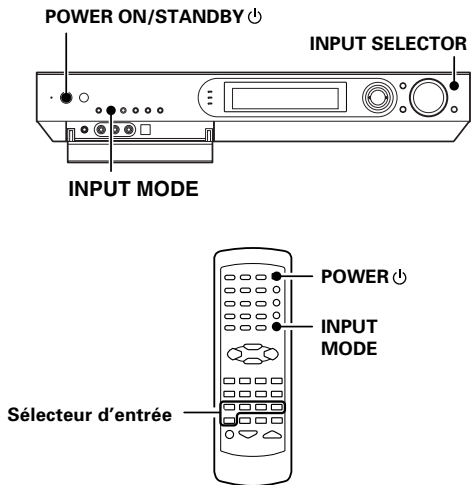

## Mise sous tension du récepteur

- 1 Mettez les appareils concernés sous tension.
- 2 Mettez le récepteur sous tension en appuyant sur les touches POWER ON/STANDBY (ou POWER).

## Sélection du mode d'entrée

Si vous avez sélectionné l'appareil raccordé aux prises COAXIAL DVD, OPT. VIDEO ou DIGITAL IN (OPTICAL) vérifiez que le mode d'entrée est réglé correctement pour le type de signal audio à utiliser. → [8]

## Ecoute d'une source

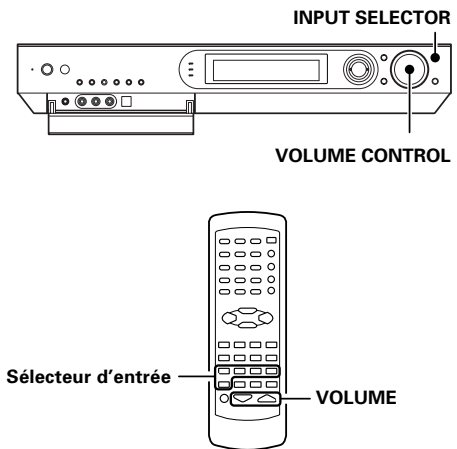

- 1 Utilisez la touche INPUT SELECTOR (ou les touches sélecteur d'entrée/DVD, VIDEO, AUX, F.AUX, TUNER) pour sélectionner la source que vous souhaitez écouter.

- 1 Syntoniseur (réception FM/AM)
- 2 "VIDEO"
- 3 "DVD"
- 4 "AUX"
- 5 "FRONT AUX"

- 2 Commandez la lecture sur l'appareil source sélectionné.

- 3 Utilisez le bouton VOLUME CONTROL (ou les touches VOLUME +/-) pour régler le volume.

## Réglage du son

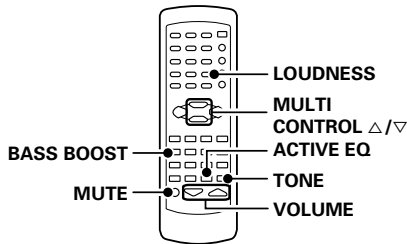
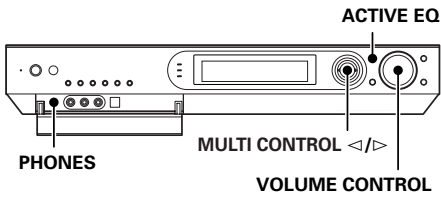

### Réglage de la tonalité

(Mode PCM stéréo et mode stéréo analogue uniquement)

- ❶ Appuyez sur la touche RECEIVER de la télécommande pour la faire basculer en mode de commande du récepteur.
- ❷ Appuyez sur la touche TONE pour sélectionner le mode TONE.
- ❸ Utilisez le bouton MULTI CONTROL (ou les touches MULTI CONTROL Δ/▽) pour sélectionner "TONE ON" ou "TONE OFF".

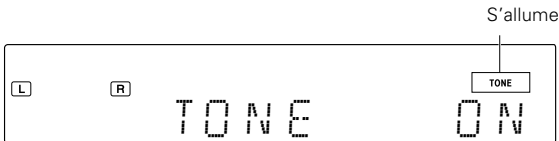

- ❹ Appuyez sur la touche TONE pour obtenir les affichages suivants "TONE ON".

❶ "BASS":

Sélectionnez ce mode pour régler la plage des basses fréquences.

❷ "TREBLE":

Sélectionnez ce mode pour régler la plage des hautes fréquences.

- ❺ Utilisez le bouton MULTI CONTROL (ou les touches MULTI CONTROL Δ/▽) pour régler la qualité du son.

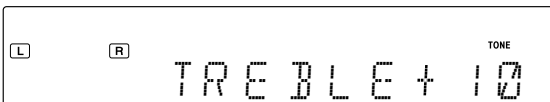

- ❻ Répétez les étapes ❹ et ❺ selon les besoins.

- La plage de réglage du niveau des graves et des aigus s'étend de -10 à +10 par paliers de 2.
- La rubrique de réglage s'affiche pendant environ 20 secondes.

- ❼ Appuyez à nouveau sur la touche TONE pour revenir à l'indication d'entrée.

- La touche TONE est hors service pendant le réglage de la tonalité en mode sonore (→ [32], → [33]) ou lorsque le mode d'écoute est basculé vers un autre mode que stéréo.

### Accentuation des basses fréquences par pression unique sur la touche (BASS BOOST)

(Mode PCM stéréo et mode stéréo analogue uniquement)

Vous pouvez régler la qualité du son lorsque ce modèle se trouve en mode PCM stéréo et en mode stéréo analogue.

- ❶ Appuyez sur la touche RECEIVER de la télécommande pour la faire basculer en mode de commande du récepteur.
- ❷ Appuyez sur la touche BASS BOOST.
  - Appuyez une fois sur la touche pour sélectionner l'accentuation maximale des basses fréquences (+10).
  - TONE sera automatiquement activé.
  - La touche BASS BOOST est hors service pendant le réglage de la tonalité en mode sonore (→ [32], → [33]) ou lorsque le mode d'écoute est basculé vers un autre mode que stéréo.

Retour au réglage précédent

Appuyez de nouveau sur la touche BASS BOOST.

### Réglage de l'intensité du son

(Mode PCM stéréo et mode stéréo analogue uniquement)

Vous pouvez régler la fonction d'intensité qui contrôle les réglages de volume bas pour conserver la richesse de la musique.

- ❶ Appuyez sur la touche RECEIVER de la télécommande pour la faire basculer en mode de commande du récepteur.
- ❷ Appuyez sur la touche LOUDNESS pour activer le réglage LOUDNESS.

Pour annuler

Appuyez de nouveau sur la touche LOUDNESS.

### Mode ACTIVE EQ

Vous pouvez jouir d'un effet sonore plus intense lorsque la fonction ACTIVE EQ est activée.

Appuyez sur la touche ACTIVE EQ pour les affichages suivants :

- ❶ "EQ MUSIC": (L'indicateur "ACTIVE EQ" s'allume)  
Opérationnel lorsque vous écoutez de la musique.
- ❷ "EQ CINEMA": (L'indicateur "ACTIVE EQ" s'allume)  
Opérationnel lorsque vous regardez un film.
- ❸ "EQ GAME": (L'indicateur "ACTIVE EQ" s'allume)  
En vigueur pendant un jeu.
- ❹ "EQ OFF": (L'indicateur "ACTIVE EQ" s'éteint)  
La fonction ACTIVE EQ est désactivée.

- La fonction ACTIVE EQ ne sera pas disponible lorsque REC MODE, AUTO TUNING ou PRESET MEMORY est activé et durant la lecture LPCM 96kHz LPCM.

## Atténuation des sons

La touche **MUTE** permet d'atténuer les sons émis par les enceintes ou écouteurs.

**Appuyez sur la touche MUTE.**



### Pour annuler

**Appuyez de nouveau sur la touche MUTE afin que l'indicateur "MUTE" s'éteigne.**

- Vous pouvez également désactiver la fonction Silence en réglant le bouton **VOLUME CONTROL** ou en appuyant sur les touches **VOLUME +/-**.

---

## Ecoute avec un casque

❶ **Branchez un casque à la prise PHONES.**



❷ **Utilisez le bouton VOLUME CONTROL (ou les touches VOLUME +/-) pour régler le VOLUME.**



# Enregistrement

## Sources analogiques

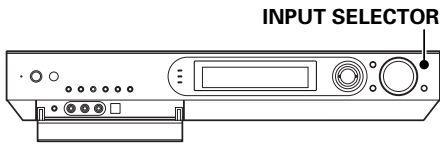

- 1 Utilisez la touche INPUT SELECTOR (ou les touches sélecteur d'entrée) pour sélectionner la source (autre que "VIDEO") que vous souhaitez enregistrer.
- 2 Mettez en mode de pause d'enregistrement le composant raccordé aux prises VIDEO.
- 3 Commandez la lecture, puis l'enregistrement.
  - Avec certains enregistrements vidéo, l'enregistrement peut ne pas s'effectuer correctement en raison du système de protection contre les copies. → [35]

## Sources numériques

Passez en mode REC pour enregistrer un signal d'entrée numérique. En principe, utilisez le **mode AUTO REC** pour enregistrer un signal d'entrée audio. Si le mode numérique change pendant l'enregistrement en **mode AUTO REC**, le signal audio peut être interrompu momentanément.

### Enregistrement de musique en mode AUTO REC ou MANUAL REC

Quand une source multivoie telle que le signal d'entrée Dolby Digital ou DTS est enregistré en mode AUTO REC ou MANUAL REC, les signaux dans le mode d'ambiance du moment peuvent être enregistrés converti en simples 2-channel.

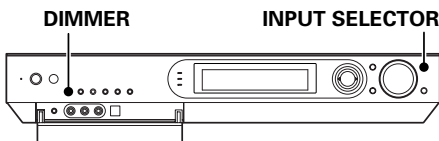

- 1 Utilisez la touche INPUT SELECTOR (ou les touches sélecteur d'entrée) pour sélectionner la source (DVD, VIDEO, FRONT AUX) que vous souhaitez enregistrer.
- 2 Mettez en mode de pause d'enregistrement le composant raccordé aux prises VIDEO.
- 3 Maintenez la touche DIMMER enfoncée pendant plus de 2 secondes pour sélectionner le mode AUTO REC ou MANUAL REC.

1 Mode REC désactive

2 "A-REC":  
Mode AUTO REC

3 "M-REC":  
Mode MANUAL REC

Les signaux numériques multivoie (DTS, Dolby Digital) sont convertis en simples 2-channel avant d'être émis par les prises d'enregistrement analogiques (REC OUT).

Quand le mode MANUAL REC est sélectionné, le signal d'entrée est converti en simples 2-channel avant d'être envoyé, mais aucun signal ne sort si la source bascule sur un autre signal numérique. Lorsque le mode AUTO REC est sélectionné, le type du signal numérique est détecté automatiquement et converti en simples 2-channel, même en cas de changement du signal numérique.

Pour le mode AUTO REC:



L'affichage change automatiquement.

Pour le mode MANUAL REC:

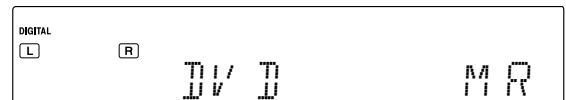
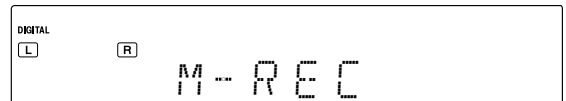

L'affichage change automatiquement.

4 Commandez la lecture, puis l'enregistrement.

- Si la reproduction du signal audio s'interrompt en raison du changement des signaux d'entrée, etc., appuyez sur la touche DIMMER.

# Ecoute de la radio

Le récepteur peut mémoriser jusqu'à 40 stations que vous pouvez rappeler en appuyant simplement sur une touche.

## Réglage des stations radiophoniques

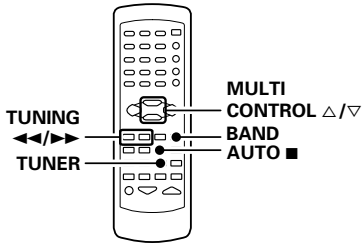
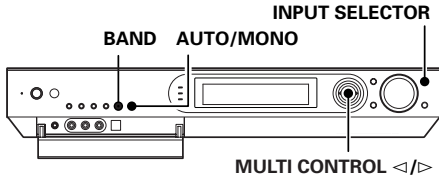

**1** Utilisez la touche **INPUT SELECTOR** (ou la touche **TUNER**) pour sélectionner le syntoniseur.

**2** Utilisez la touche **BAND** pour sélectionner la gamme de fréquence.

Chaque pression sur la touche permet de passer d'une gamme de fréquence à l'autre.

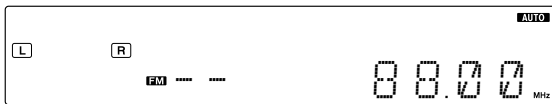

**3** Utilisez la touche **AUTO/MONO** (ou **AUTO** ■) pour sélectionner la méthode d'accord.

Chaque appui sur la touche permet de passer d'une méthode d'accord à l'autre, comme suit :

① Accord automatique:

"L'indicateur **"AUTO"** s'allume

② Accord manuel:

"L'indicateur **"AUTO"** s'éteint

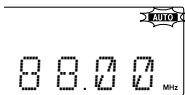

L'indicateur **"AUTO"** s'allume dans la fenêtre d'affichage.

- En temps normal, choisir **"AUTO"** (accord automatique). Utilisez le mode manuel lorsque le signal radio est faible et la réception médiocre. (En mode d'accord manuel, les émissions stéréo sont reçues en monaural.)

**4** Utilisez le bouton **MULTI CONTROL** (ou les touches **MULTI CONTROL**  $\triangle/\nabla$ , **TUNING**  $\triangleleft/\triangleright$ ) pour sélectionner la station.

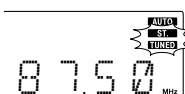

"**TUNED**" s'allume à la réception d'une station. "**ST.**" s'allume à la réception d'une émission stéréo.

**Accord automatique:**

L'accord se fait automatiquement sur la station suivante.

**Accord manuel :**

Utilisez le bouton **MULTI CONTROL** (ou les touches **MULTI CONTROL**  $\triangle/\nabla$ ) pour sélectionner la station.

## Mise en mémoire manuelle de la fréquences d'une stations de radio

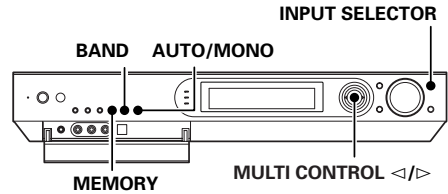

**1** Utilisez la touche **INPUT SELECTOR** (ou la touche **TUNER**) pour sélectionner le syntoniseur.

**2** Appuyez sur la touche **MEMORY** à la réception de la station.

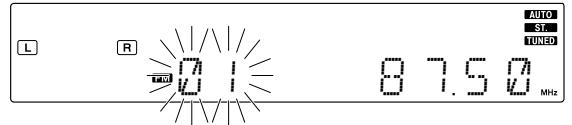

L'opération **2** doit être exécutée dans les 20 secondes. (Si plus de 20 secondes se sont écoulées, appuyez à nouveau sur la touche **MEMORY**.)

**3** Utilisez le bouton **MULTI CONTROL** (ou les touches **MULTI CONTROL**  $\triangle/\nabla$ ) pour sélectionner l'une des stations présélectionnées (1 – 40).

**4** Appuyez de nouveau sur la touche **MEMORY** pour valider le réglage.

- Répétez les opérations **1**, **2**, **3** et **4** pour chaque station à mémoriser.
- Si vous mémorisez une station sous un numéro déjà choisi, la nouvelle station remplace l'ancienne.

## Réception d'une station mémorisée

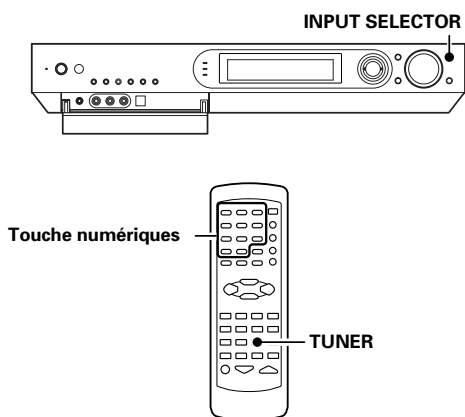

**1** Utilisez la touche **INPUT SELECTOR** (ou la touche **TUNER**) pour sélectionner le syntoniseur comme source.

**2** Tapez le numéro de préréglage de la station que vous souhaitez recevoir (il ne peut pas être supérieur à 40).

Utilisez les touches numériques dans l'ordre suivant:

Pour "15", appuyez sur **+10**, **5**

Pour "20", appuyez sur **+10**, **+10**, **0**

- En cas d'erreur sur un nombre à deux chiffres, appuyez plusieurs fois sur la touche +10 pour revenir à l'affichage d'origine et recommencez.

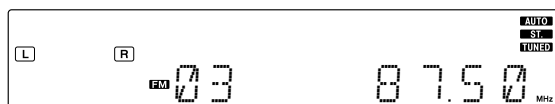

## Réception successive des stations mémorisées (P.CALL)

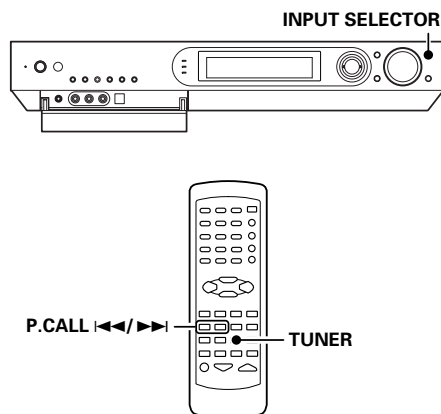

**1** Utilisez la touche **INPUT SELECTOR** (ou la touche **TUNER**) pour sélectionner le syntoniseur comme source.

**2** Utilisez les touches **P.CALL** **◀◀/▶▶** pour sélectionner la station de votre choix.

- A chaque appui sur la touche, l'appareil s'accorde sur la station préréglée suivante.

Appuyez sur la touche **P.CALL** **▶▶** effectue ce qui suit:

→ 01 → 02 → 03 → ... → ... → 38 → 39 → 40 →

Appuyez sur la touche **P.CALL** **◀◀** effectue ce qui suit:

← 01 ← 02 ← 03 ← ... ← ... ← 38 ← 39 ← 40 ←

Si vous maintenez la touche "**P.CALL** **▶▶**" ou "**P.CALL** **◀◀**" enfoncée, vous passez d'une station mémorisée à l'autre et vous pouvez entendre l'émission par chaque station pendant 0,5 secondes.

# Effets d'ambiance

Le récepteur est équipé de modes d'écoute qui vous permettent de profiter d'un son d'ambiance amélioré avec diverses sources vidéo. Pour obtenir des modes d'ambiance ayant un effet optimal, réglez préalablement les enceintes en conséquence. → 18

## Modes d'ambiance

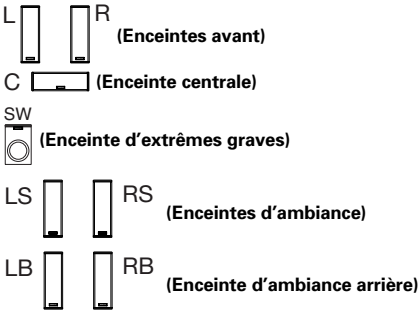

### Dolby Digital EX

Dolby Digital EX est une extension de la technologie de Dolby Digital. Dolby Digital EX crée des canaux de sortie de la largeur de six bandes entières à partir des sources de canaux 6,1. Cela s'effectue à l'aide d'un décodeur de matrice qui dérive trois canaux d'ambiance des deux qui sont présents dans l'enregistrement original.

Ce résultat est obtenu en utilisant trois signaux d'ambiance différents, l'enceinte d'ambiance gauche, l'enceinte d'ambiance droite, et l'enceinte d'ambiance arrière, chacune d'entre elles ayant son propre réseau d'enceintes. Pensez que vous pouvez y ajouter un canal central pour les enceintes arrières, ce qui donne un effet sonore plus diffus et plus naturel, même si vous souhaitez pouvoir plonger l'audience dans l'ambiance sonore de toutes parts en positionnant les effets sonores exactement à l'endroit où vous pourriez les entendre dans la réalité.

#### Remarques

Pour de meilleurs résultats, Dolby Digital EX doit être utilisé avec des bandes sonores de film enregistrées avec Dolby Digital Surround EX qui comportent un indicateur numérique qui activera automatiquement cette fonctionnalité. Cependant, en ce qui concerne les titres datant d'avant 2001, cette fonctionnalité doit être activée manuellement.

Ce modèle vous permet d'écouter les sources de programme Dolby Digital (et Dolby Surround) même si vous ne connectez que les enceintes avant. Cependant, pour profiter des avantages d'un véritable son Dolby Digital Surround EX 6,1 canaux, KENWOOD vous conseille de raccorder un ensemble complet d'enceintes.

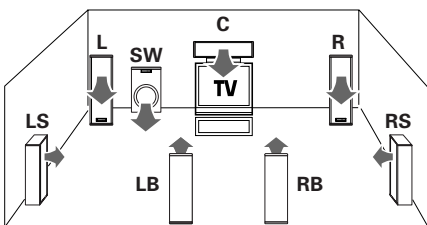

### Dolby PRO LOGIC IIx/Dolby PRO LOGIC II

Dolby Pro Logic IIx a été spécifiquement conçu pour fournir une nouvelle sensation d'espace, de déplacement d'articulation des sons à partir de sources codées Dolby Surround.

Ce mode a été mis au point avec une conception de logique de retour intégrée et intelligente, un décodage de matrice d'ambiance, le décodage des signaux stéréo et des sorties d'ambiance à bande passante intégrale. Les modes PRO LOGIC IIx programmés sur ce récepteur sont "MOVIE", "MUSIC" et "GAME". Le mode "MOVIE" de PRO LOGIC IIx possède des fonctions préréglées offrant un son d'ambiance calibré et de haut niveau alors que le mode MUSIQUE possède des fonctions réglables, permettant de sélectionner l'une des trois commandes optiques, à savoir les modes "Dimension", "Center Width" et "Panorama" afin d'optimiser les champs sonores à votre convenance. La commande "Dimension" permet à l'utilisateur de régler progressivement le champ sonore vers l'avant ou vers l'arrière ; la commande "Center Width" permet divers ajustements de balance d'enceintes gauche-centre-droit ; le "Panorama" élargit l'image stéréo frontale afin d'inclure l'enceinte d'ambiance pour un effet d'enveloppement sonore exceptionnel donnant l'impression que les sons rebondissent contre les murs de la pièce. Le mode "GAME" est conçu pour les jeux vidéo et il améliore la restitution du son.

#### Dolby PRO LOGIC IIx

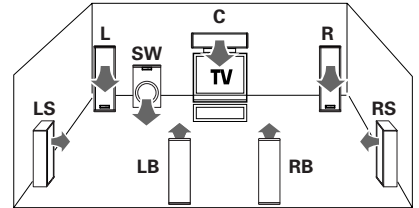

#### Dolby PRO LOGIC II

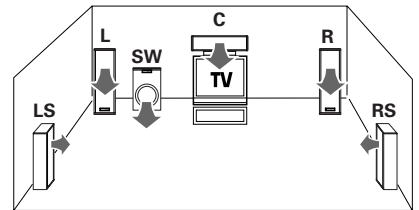

### Dolby Digital

Le format d'ambiance Dolby Digital met en œuvre "5,1" voies pour transmettre le son ambiophonique numérique provenant de sources Dolby Digital telles que les Laserdisc ou DVD portant la marque . Dolby Digital fournit un son de meilleure qualité, une précision spatiale et une plage dynamique améliorées par rapport au Dolby Surround.

Ce modèle vous permet d'écouter les sources de programme Dolby Digital (et Dolby Surround) même si vous ne connectez que les enceintes avant. Cependant, pour profiter des avantages d'un véritable son Dolby Digital Surround 5,1 canaux, KENWOOD vous conseille de raccorder un ensemble complet d'enceintes.

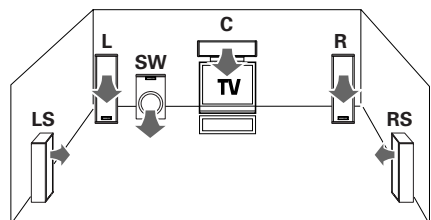

**DTS-ES**

Le DTS-ES (Digital Theater System-Extended Surround) représente le format Discrete Surround 6,1, plus étendu que le format 5,1 surround. Le format DTS-ES est un système son à 6,1 canaux pour les home theaters qui comporte un canal surround supplémentaire rattaché au surround gauche et au surround droit. Il est compatible avec son prédécesseur, le système DTS-ES 5,1. Le canal supplémentaire permet un placement et une direction du son plus précis à l'arrière du studio d'enregistrement. Le récepteur DTS-ES est nécessaire pour faire l'expérience du mixage souple du 6,1.

Les décodeurs DTS-ES installés dans les home theaters proposent des options de décodage pour l'utilisation de ce canal supplémentaire, en plus de leur capacité à traiter le format 5,1 existant : DTS-ES Discrete 6,1 et DTS-ES Matrix 6,1 ajoutent un canal audio arrière surround au format DTS 5,1 pour améliorer le positionnement acoustique et rendre le mouvement de l'image sonore plus naturel grâce à la qualité de reproduction du format 6,1.

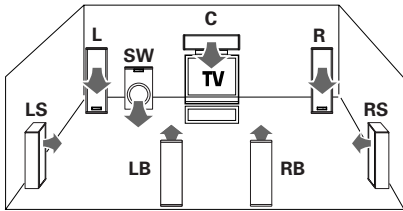

**NEO:6**

NEO:6 est une nouvelle technologie qui décode les signaux à 2 canaux pour les transformer en signaux à 6 canaux grâce à une technologie matricielle digitale de grande précision. Pour obtenir de meilleurs résultats, il est préférable d'utiliser DTS-ES avec les bandes sonores de films enregistrés au format DTS-ES qui contiennent un indicateur digital qui active automatiquement cette fonction. Cependant, pour certains titres, cette fonction devra être activée manuellement. Selon le signal à reproduire, DTS NEO:6 utilise soit le mode NEO:CINEMA, optimisé pour la reproduction de films, soit le mode NEO:MUSIC, optimisé pour la reproduction musicale.

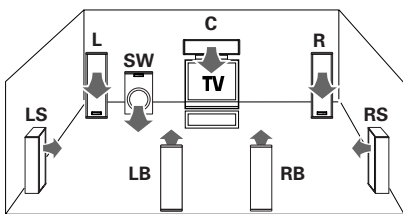

**DTS**

Le système DTS utilise une plus grande quantité de données que Dolby Digital pour produire un son d'ambiance de meilleure qualité. Le DTS peut être utilisé avec des DVD et le logiciel LaserDisc dotés du symbole . Bien que le nombre de canaux soit 5,1 et identique au Dolby Digital, le format DTS montre un taux de compression inférieur dans les enregistrements numériques, ce qui produit un son plus profond et un rapport S/N plus élevé. La plage dynamique plus large et une meilleure séparation des canaux contribuent également à améliorer la netteté du son d'ambiance ainsi que son ampleur.

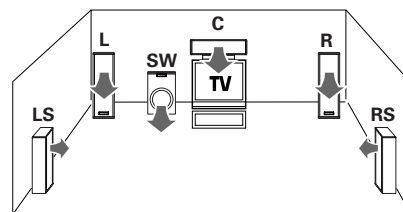

**Mode DSP**

Le mode DSP reproduit l'ambiance d'un concert pour la quasi-totalité des types de programmes. Ces modes sont particulièrement efficaces lorsqu'ils sont utilisés avec des programmes stéréo, comme les CD, la télévision et la radio FM. Vous pourrez essayer le mode ARENA, JAZZ CLUB, THEATER, STADIUM, ou DISCO la prochaine fois que vous regarderez un concert ou un événement sportif.

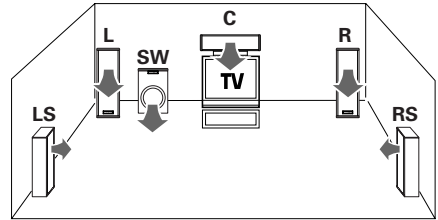

**Qu'est-ce que le DSP ?**

DSP signifie Digital Signal Processor (processeur de signaux numériques). La manière dont un son est entendu en réalité dépend de différents facteurs. L'un des facteurs les plus importants est la réverbération (l'affaiblissement du son se réfléchissant en plusieurs endroits). Les modes DSP reproduisent cette ambiance en utilisant le DSP pour créer la réverbération, sans altérer la qualité du signal d'origine.

Fabriqué sous licence de Dolby Laboratories. "Dolby", "Pro Logic", "Surround EX" et le symbole double-D sont des marques commerciales de Dolby Laboratories.

"DTS", "DTS-ES Extended Surround" et "Neo:6" sont des marques de Digital Theater Systems, Inc.



LFE = Low Frequency Effects (effets dus aux fréquences très basses). Cette voie émet des sonorités non directives qui permettent de renforcer la dynamique du registre grave. Quand il y a une entrée de canal LFE dans le format DOLBY DIGITAL ou DTS, l'indicateur "LFE" s'allume sur l'afficheur du récepteur.

## Lecture d'ambiance

Le mode d'écoute souhaité peut être sélectionné en fonction du signal d'entrée.

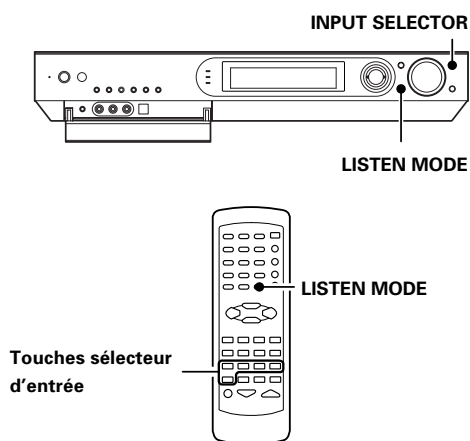

### Préparations

- Allumez les appareils concernés.
- Suivez la procédure décrite à la section "**Préparation à la lecture**" (**Réglage des enceintes**). → [38]
- Utilisez le touche **INPUT SELECTOR** (ou les touches Sélecteur d'entrée) pour sélectionner l'élément que vous souhaitez lire avec le son ambiophonique.
- Utilisez la touche **INPUT MODE** pour sélectionner le mode d'entrée (analogique ou numérique) en fonction de la nature du signal fourni par la source. → [8]
- Du bruit sera émis si vous écoutez une source DTS en sélectionnant l'entrée analogique.

### 1 Commandez la lecture de l'enregistrement vidéo.

### 2 Utilisez le touche LISTEN MODE pour sélectionner le mode d'écoute.

Les réglages du mode d'écoute sont enregistrés séparément pour chaque entrée. Si le mode d'entrée est réglé sur pleine automatique ("AUTODETECT" s'allume), le récepteur sélectionne le mode d'écoute optimal en fonction du type de signal d'entrée et des réglages d'enceintes.

**Chaque fois que vous tournez le touche LISTEN MODE le réglage défile comme indiqué.**

**Les réglages du mode d'écoute sont différents selon le type de signal d'entrée.**

### Les modes d'écoute disponibles avec Dolby Digital EX ou Dolby Digital: (L'indicateur "Dolby D" s'allume.)

Principal exemple de support:

Source numérique multivoie, par exemple un DVD.

- ① **"DOLBY D"**:  
Ambiance DOLBY DIGITAL
- ② **"DOLBY D EX"**:  
Ambiance DOLBY DIGITAL EX \*
- ③ **"DOLBY D + PLIIx MOVIE"**:  
Ambiance DOLBY DIGITAL +  
Mode MOVIE ambiance DOLBY PRO LOGIC IIX \*
- ④ **"DOLBY D + PLIIx MUSIC"**:  
DOLBY DIGITAL +  
Mode MUSIC ambiance DOLBY PRO LOGIC IIX \*
- ⑤ **"STEREO"**:  
Lecture normale en stéréo.

\* Avec les paramètres d'installation "**BS OFF**", les modes d'écoute DOLBY DIGITAL EX et DOLBY DIGITAL + DOLBY PRO LOGIC IIX ne sont pas disponibles.

- Vous pouvez aussi régler le mode "minuit". → [33]

### Les modes d'écoute disponibles avec un signal DTS, DTS-ES (Matrix ou Discrete) ou DTS-96/24 : (quand l'indicateur "DTS" s'allume.)

Principal exemple de support:

Source numérique multivoie, par exemple un DVD.

- ① **"DTS"**:  
Format ambiophonique DTS
- ② **"DTS + NEO6 CINEMA"**:  
Ambiance DTS + Mode CINEMA ambiance DTS NEO:6 \*
- ③ **"DTS-ES MATRIX 6.1"**:  
Format ambiophonique DTS - ES MATRIX à 6,1 canaux \*
- ④ **"DTS-ES DISCRETE 6.1"**:  
Format ambiophonique DTS - ES DISCRETE à 6,1 canaux \*
- ⑤ **"STEREO"**:  
Lecture normale en stéréo.

\* Avec les paramètres d'installation "**BS OFF**", les modes d'écoute, DTS + NEO:6 CINEMA, DTS - ES MATRIX à 6,1 canaux et DTS - ES DISCRETE à 6,1 canaux ne sont pas disponibles.

- Vous pouvez aussi régler le mode "minuit". → [33]

### Les modes d'écoute disponibles avec un signal analogique ou PCM:

Principal exemple de support:

- Sources numériques, dont DVD en mode PCM linéaire et CD.
- Source analogique, par exemple un magnétoscope ou une émission radio.

① **"PL IIx MOVIE":**

Mode MOVIE ambiance DOLBY PRO LOGIC IIx \*1

② **"PL IIx MUSIC":**

Mode MUSIC ambiance DOLBY PRO LOGIC IIx \*1 \*2

③ **"PL IIx GAME":**

Mode GAME ambiance DOLBY PRO LOGIC IIx \*1

④ **"PL II MOVIE":**

Mode MOVIE ambiance DOLBY PRO LOGIC II

⑤ **"PL II MUSIC":**

Mode MUSIC ambiance DOLBY PRO LOGIC II \*2

⑥ **"PL II GAME":**

Mode GAME ambiance DOLBY PRO LOGIC II

⑦ **"PRO LOGIC":**

Ambiance DOLBY PRO LOGIC

⑧ **"NEO6 CINEMA":**

Mode CINEMA ambiance DTS NEO:6

⑨ **"NEO6 MUSIC":**

Mode MUSIC ambiance DTS NEO:6

⑩ **"ARENA":**

Mode ARENA ambiance DSP

⑪ **"JAZZ CLUB":**

Mode JAZZ CLUB ambiance DSP

⑫ **"THEATER":**

Mode THEATER ambiance DSP

⑬ **"STADIUM":**

Mode STADIUM ambiance DSP

⑭ **"DISCO":**

Mode DISCO ambiance DSP

⑮ **"STEREO":**

Lecture normale en stéréo.

\*1 Avec les paramètres d'installation **"BS OFF"**, les modes d'écoute DOLBY PRO LOGIC IIx ne sont pas disponibles.

\*2 Le champ sonore d'ambiance peut être réglé avec les modes PANORAMA, DIMENSION et CENTER WIDTH. → [32] → [33]

- Le mode d'écoute est fixé sur stéréo lorsque le signal PCM linéaire 96 kHz est en entrée.

### 3 Réglez le volume

#### Remarques

- Certains modes peuvent ne pas être disponibles selon le type du signal d'entrée ou du réglage des enceintes.
- Si vous n'obtenez pas un effet d'ambiance optimum ou si vous ne pouvez pas sélectionner le mode souhaité, vérifiez les réglages des enceintes et du mode d'entrée. → [8] → [18]

### Disque à conformité Dolby Digital Surround EX :

Le disque à conformité Dolby Digital Surround EX contient des signaux d'identification. Quand vous choisissez FULL AUTO pendant les **"Réglage du mode d'entrée"** (→ [8]), l'amplificateur détecte les signaux d'identification et remplace automatiquement le mode d'écoute par le mode DOLBY DIGITAL EX (Dolby Digital Surround EX).

Néanmoins, on trouve parfois des disques qui sont conformes à Dolby Digital Surround EX, mais qui ne contiennent aucuns signaux d'identification. Si vous trouvez un avis tel que "Surround EX" sur l'étiquette du disque ou son emballage, vous pouvez sélectionner DOLBY DIGITAL EX, et bénéficier d'un son Dolby Digital Surround EX.

# Fonctions intelligentes

Vous pouvez parfaire le réglage du son lors de la lecture en mode d'ambiance.

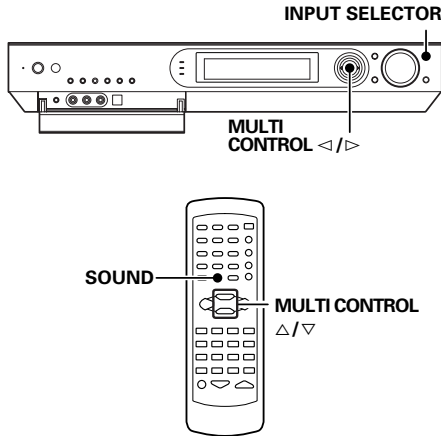

## Réglage du son

- ➊ Appuyez sur la touche **RECEIVER** de la télécommande pour la faire basculer en mode de commande du récepteur.
- ➋ Appuyez sur la touche **SOUND** jusqu'à ce que la rubrique souhaitée apparaisse dans la fenêtre d'affichage.

A chaque fois que vous appuyez sur cette touche, le menu défile comme suit:

Notez que certaines rubriques ne sont pas affichées dans tous les modes.

- ➌ \*C\*: \*1  
Réglage du niveau de l'enceinte centrale
- ➍ \*RS\*: \*1  
Réglage du niveau de l'enceinte d'ambiance droite
- ➎ \*RB\*: \*1  
Réglage du niveau de l'enceinte d'ambiance arrière droite
- ➏ \*LB\*: \*1  
Réglage du niveau de l'enceinte d'ambiance arrière gauche
- ➐ \*LS\*: \*1  
Réglage du niveau de l'enceinte d'ambiance gauche
- ➑ \*SW\*: \*1  
Réglage du niveau de l'enceinte d'extrêmes graves
- ➒ \*INPUT\*: (Mode analogique uniquement) - 21
- ➓ \*NIGHT\*: \*2 - 33  
Réglage du niveau d'entrée
- ➔ \*PANORAMA\*: \*3  
Réglage de la "minuit"
- ➕ Mode Panorama en/hors
- ➖ \*DIMENSION\*: \*3  
Réglage de la Dimension
- ➗ \*CENTER WIDTH\*: \*3 - 33  
Réglage de la Center width

\*1 Dans le mode SOUND le réglage est temporaire. Il revient automatiquement au niveau initialement réglé dans "Réglage des enceintes" quand le récepteur est éteint ou allumé (OFF/ON).

\*2 Mode DOLBY DIGITAL, DTS uniquement

\*3 Uniquement lorsque le signal d'entrée est un signal à 2 canaux dans le mode DOLBY PRO LOGIC IIx MUSIC ou DOLBY PRO LOGIC II MUSIC.

- ➔ Utilisez le bouton **MULTI CONTROL** (ou les touches **MULTI CONTROL**  $\Delta/\nabla$ ) pour ajuster le réglage comme vous le souhaitez.

• La rubrique de réglage s'affiche pendant environ 20 secondes.

- ➕ Appuyez sur la touche **SOUND** pour avancer au prochain élément de réglage.

## Mode Panorama

(Uniquement lorsque le signal d'entrée est un signal à 2 canaux dans le mode DOLBY PRO LOGIC IIx MUSIC ou DOLBY PRO LOGIC II MUSIC.)

Lorsque vous écoutez de la musique, vous pouvez profiter de l'effet sonore "wraparound" en activant le mode panorama.

- ➊ Appuyez sur la touche **RECEIVER** de la télécommande pour la faire basculer en mode de commande du récepteur.
- ➋ Appuyez plusieurs fois sur la touche **SOUND** jusqu'à ce que l'indication "PANORAMA" apparaisse.
- ➌ Utilisez le bouton **MULTI CONTROL** (ou les touches **MULTI CONTROL**  $\Delta/\nabla$ ) pour sélectionner activer (ON) ou désactiver (OFF) PANORAMA.

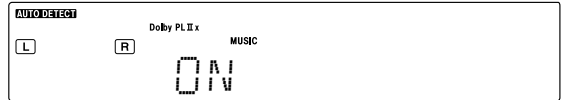

## Mode Dimension

(Uniquement lorsque le signal d'entrée est un signal à 2 canaux dans le mode DOLBY PRO LOGIC IIx MUSIC ou DOLBY PRO LOGIC II MUSIC.)

Lorsque vous écoutez de la musique provenant de certains enregistrements, vous pouvez également obtenir une balance correcte de toutes les enceintes en activant le mode "Dimension".

- ➊ Appuyez sur la touche **RECEIVER** de la télécommande pour la faire basculer en mode de commande du récepteur.
- ➋ Appuyez plusieurs fois sur la touche **SOUND** jusqu'à ce que l'indication "DIMENSION" apparaisse.
- ➌ Utilisez le bouton **MULTI CONTROL** (ou les touches **MULTI CONTROL**  $\Delta/\nabla$ ) pour régler le champ sonore vers l'arrière ou vers l'avant.

Le champ sonore est réglé vers l'avant.



Réglage standard.

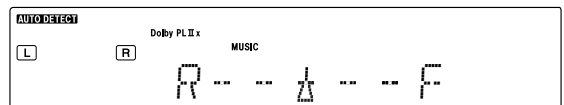

Le champ sonore est réglé vers l'arrière.

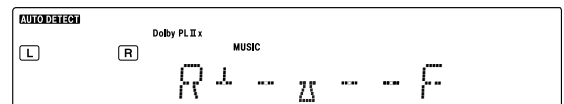



### Mode Centre Width

(Uniquement lorsque le signal d'entrée est un signal à 2 canaux dans le mode DOLBY PRO LOGIC IIx MUSIC ou DOLBY PRO LOGIC II MUSIC.)

Ce réglage vous permet d'apprécier un meilleur son lorsque vous écoutez de la musique via une image centrale depuis l'enceinte centrale uniquement, ou depuis les enceintes gauche et droite ou depuis différentes combinaisons d'enceintes.

➊ Appuyez sur la touche RECEIVER de la télécommande pour la faire basculer en mode de commande du récepteur.

➋ Appuyez plusieurs fois sur la touche SOUND jusqu'à ce que l'indication "CENTER WIDTH" apparaisse.

- Lorsque l'enceinte centrale est désactive, ce mode est inopérant.

➌ Utilisez le bouton MULTI CONTROL (ou les touches MULTI CONTROL Δ/▽) pour régler la sortie gauche-centre-droit.

L'image centrale est perçue depuis l'enceinte centrale uniquement.

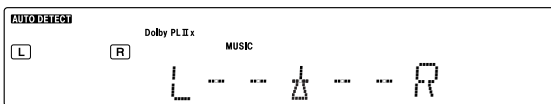

L'image centrale est perçue depuis les enceintes gauche et droite uniquement.

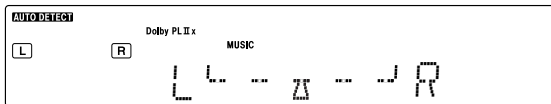

- Sur d'autres positions, vous pouvez entendre simultanément et selon différentes combinaisons, l'image centrale depuis l'enceinte centrale, les enceintes gauche et droite.

### Mode "minuit" (mode DOLBY DIGITAL et DTS uniquement)

Lorsque vous regardez un film la nuit, vous pouvez souhaiter ne pas utiliser la pleine puissance sonore de votre installation. Le mode minuit comprime la dynamique en certains points précis de la piste sonore de la source DOLBY DIGITAL ou DTS (le plus souvent lorsque le niveau sonore s'amplifie brutalement) de manière à réduire l'écart de volume entre les différentes parties de l'enregistrement sonore. Cela vous permet de percevoir malgré tout l'ensemble de la piste sonore, même si vous avez réduit le niveau d'écoute.

➊ Appuyez sur la touche RECEIVER de la télécommande pour la faire basculer en mode de commande du récepteur.

➋ Appuyez plusieurs fois sur la touche SOUND jusqu'à ce que l'indication "NIGHT" apparaisse.

- Cette sélection n'est possible que si vous avez sélectionné DVD, VIDEO ou FRONT AUX comme source et que le mode d'écoute est réglé sur "DOLBY DIGITAL" ou "DTS".

➌ Utilisez le bouton MULTI CONTROL (ou les touches MULTI CONTROL Δ/▽) pour sélectionner le réglage actif (ON) ou désactiver (OFF).

- ➊ "NIGHT ON"
- ➋ "NIGHT OFF"



- La rubrique de réglage s'affiche pendant environ 20 secondes.
- Certains enregistrements DOLBY DIGITAL ou DTS ne permettent pas d'utiliser le mode minuit.

### Réglage de la luminosité

La fonction "éclairage atténué" permet de régler la luminosité de l'afficheur du récepteur. Cela peut être utile lorsque vous désirez regarder un film ou écouter de la musique dans l'obscurité totale.

Chaque fois que vous appuyez sur la touche DIMMER, la luminosité de l'afficheur varie suivant trois niveaux.

Sélectionnez le niveau que vous trouvez le plus agréable.

- ➊ Clair
- ➋ Moyen
- ➌ Obscur

# Fonctionnement de base de la télécommande pour les autres appareils

## Touches de fonctionnement du lecteur de DVD

La télécommande de l'unité peut contrôler directement deux groupes de lecteurs de DVD KENWOOD et remplacer les télécommandes de ces lecteurs.

Groupe-1 : DV-4900, DV-4070B, DV-2070, DV-203, DVF-9010, DVF-K7010, DVF-5010, DVF-R9030, DVF-R7030, DVF-3530 DV-402, DV-5900, DV-5700, DVF-R9050, DVF-J6050, DV-505, DV-503, DV-502, DVF-3550, DVF-3050, DVF-R4050, DVF-605, DV-6050, DVF-R5060, DVF-3060, DVF-3060K, DV-705, DVF-R5070, DVF-3070, DVF-3080, DVF-N7080 et DVF-8100.

Groupe-2 : DV-4050, DV-303, DVF-R6030, DVF-K5020, DVF-5020, DVF-3020 et DVF-3030.

Selon le modèle de votre lecteur de DVD KENWOOD, vous devez régler la télécommande du récepteur comme suit :

### Pour les lecteurs de DVD du Groupe-1:

Maintenez la touche "POWER" enfoncée (pas la touche DVD/POWER) et appuyez sur la touche numérique "1" de la télécommande.

### Pour les lecteurs de DVD du Groupe-2:

Maintenez la touche "POWER" enfoncée (pas la touche DVD/POWER) et appuyez sur la touche numérique "2" de la télécommande.

- Si votre lecteur de DVD ne figure pas dans la liste indiquée ci-dessus, choisissez un réglage de Groupe-1 ou de Groupe-2. Une fois le réglage effectué, votre lecteur de DVD appartient au groupe choisi.

### Utilisation du lecteur de DVD avec la télécommande

1. Une pression de plus de 2 secondes sur la touche **DVD/POWER** met ce lecteur sous ou hors tension.
2. Pour activer les fonctions du lecteur DVD, appuyez d'abord sur la touche **DVD/POWER**, puis sur la touche correspondante à chacune des fonctions décrites dans les pages sur la lecture DVD du mode d'emploi. Dans ce cas, le mode de fonctionnement du lecteur DVD est maintenu pendant 15 secondes après la pression d'un de ces boutons DVD.  
(Pour passer au mode de fonctionnement du récepteur dans les 15 secondes, appuyez sur la touche **RECEIVER**.)

### Touches de fonctionnement du lecteur de DVD

Vous pouvez utiliser ces fonctions de base à l'aide des touches décrites ci-dessous lors d'une connexion à un lecteur de DVD KENWOOD.

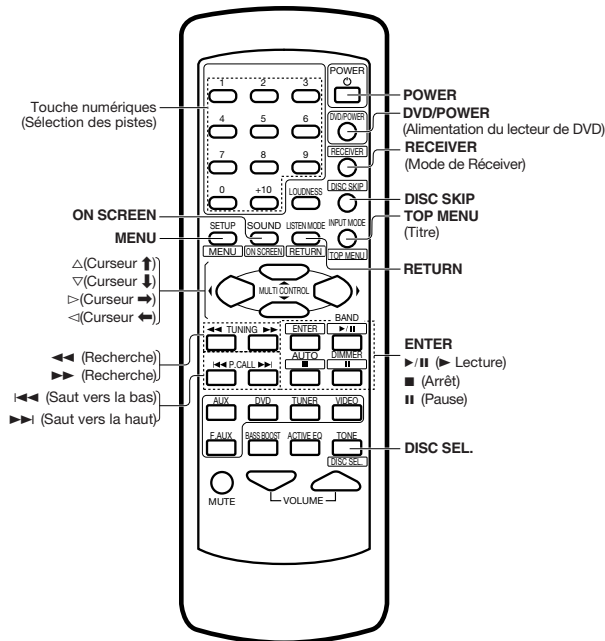

# En cas de problème

## Réinitialisation du micro-ordinateur

Ils se peut que le micro-ordinateur présente un dysfonctionnement (l'appareil ne fonctionne pas ou présente un affichage erroné) si le câble d'alimentation est débranché alors que l'alimentation est sur ON ou en raison de facteurs externes. Si ceci se produit, effectuez les opérations suivantes pour réinitialiser le micro-ordinateur et ramener l'appareil en état de fonctionnement normal.

**Débranchez le cordon d'alimentation de la prise secteur, puis rebranchez-le tout en maintenant la touche POWER ON/STANDBY  $\odot$  enfoncée.**

- Veuillez noter que la réinitialisation du micro-ordinateur effacera le contenu de la mémoire et ramènera l'appareil à l'état de sortie d'usine.

## Amplificateur

Symptôme	Remède
Aucun son ne sort des enceintes.	<ul style="list-style-type: none"><li>● Branchez-les correctement en vous reportant à la section "<b>Raccordement des enceintes</b>". - [12]</li><li>● Si l'atténuation des sons est activée (ON), annulez-la. - [24]</li><li>● Si le casque est branché, débranchez-le. - [24]</li><li>● Appuyez sur la touche <b>INPUT MODE</b> pour sélectionner le mode pleine automatique. - [8]</li></ul>
Aucun son ne sort des enceintes, ou leur son est très faible.	<ul style="list-style-type: none"><li>● Branchez-les correctement en vous reportant à la section "<b>Raccordement des enceintes</b>". - [12]</li><li>● Voir "<b>Réglage des enceintes</b>" et assurez-vous que le réglage des enceintes est correct. - [18]</li><li>● Sélectionnez un mode d'ambiance.</li><li>● Réglez les niveaux des enceintes à l'aide de la tonalité d'essai. - [20]</li></ul>
L'indicateur STANDBY clignote et aucun son ne sort.	<ul style="list-style-type: none"><li>● Débranchez le cordon d'alimentation de la prise secteur, éteignez le récepteur (OFF), résolvez le problème de court-circuit et rallumez le récepteur (ON).</li></ul>
Impossible d'enregistrer le son.	<ul style="list-style-type: none"><li>● Raccordez correctement le matériel en vous reportant à "<b>Raccordement des appareils vidéo, appareils audio</b>" et "<b>Raccordements pour les signaux numériques</b>". - [10] - [11]</li><li>● Si c'est du son numérique que vous essayez d'enregistrer, configurez correctement le système en vous reportant à "<b>Enregistrement de musique en mode AUTO REC ou MANUAL REC</b>". - [25]</li></ul>
Une source vidéo ne peut pas être enregistrée normalement.	<ul style="list-style-type: none"><li>● Les enregistrements vidéo protégés contre la copie ne peuvent pas être enregistrés.</li></ul>
Lors de la lecture du signal d'une source numérique, le son se coupe tout de suite après le début.	<ul style="list-style-type: none"><li>● Il existe de nombreuses causes possibles à ce problème suivant le type de lecteur utilisé. Réglez le mode d'entrée sur DIGITAL MANUAL pendant la lecture de la source numérique, puis recommencez la lecture depuis le début. - [8]</li></ul>
Il est impossible d'écouter depuis un logiciel de son Dolby Digital ou DTS dans un environnement multivoie.	<ul style="list-style-type: none"><li>● Assurez-vous que le réglage de la sortie numérique du lecteur audio numérique est correct.</li></ul>

## Syntoniseur

Symptôme	Remède
Les stations de radio ne peuvent pas être captées.	<ul style="list-style-type: none"><li>● Raccordez une antenne correctement. - [15]</li><li>● Réglez correctement la gamme de fréquence.</li><li>● Réglez la fréquence de la station recherchée. - [26]</li></ul>
Interférences.	<ul style="list-style-type: none"><li>● Installez l'antenne extérieure loin de la route.</li><li>● Mettez l'appareil hors tension.</li><li>● Installez le récepteur loin du téléviseur.</li></ul>
Une station préalablement mémorisée ne peut pas être captée même en appuyant sur la touche numérique correspondante.	<ul style="list-style-type: none"><li>● Présélectionnez une station dont la fréquence peut être captée.</li></ul>

**Télécommande**

Symptôme	Remède
<b>La commande à distance de l'appareil est impossible.</b>	<ul style="list-style-type: none"><li>● Appuyez sur la touche du sélecteur d'entrée et sélectionnez le meilleur mode de commande.</li><li>● Remplacez les piles.</li><li>● Dirigez la télécommande sur le capteur du récepteur. <span style="float: right;">-- [15]</span></li><li>● Effectuez correctement les raccordements en vous reportant à la section "<b>Configuration de base de l'ensemble</b>".</li><li>● La télécommande n'a pas été réglée sur le mode de fonctionnement du lecteur DVD KENWOOD que vous souhaitez commander. Appuyez sur la touche <b>DVD/POWER</b> pendant plus de deux secondes pour activer le mode de fonctionnement du lecteur DVD KENWOOD que vous souhaitez commander avant l'utilisation. <span style="float: right;">-- [34]</span></li></ul>

**Secours de la mémoire**

**Si l'alimentation du récepteur est interrompue pendant au moins une journée, les réglages suivants seront réinitialisés. Soyez prudent.**

- Mode de puissance = OFF
- Niveau de volume = - 66 dB
- Niveau d'atténuateur = OFF (Luminosité extrême)
- Mode d'accord = AUTO
- Gamme de fréquence = FM
- Réglage de la fréquence = 87.50 MHz
- Réglage du mode d'écoute = STEREO
- Réglages du sélecteur d'entrée = TUNER
- TONE ON/OFF = OFF
- LOUDNESS ON/OFF = OFF
- BASS BOOST ON/OFF = OFF

# Spécifications

## Section AUDIO

Puissance de sortie nominale en mode STEREO

65 Watts efficaces par canal, deux canaux étant excités sur 8 Ω, entre 20 Hz et 20 kHz avec une distorsion harmonique totale inférieure ou égale à 0,7% (FTC).

Puissance de sortie effective en mode STEREO ..... 100 W + 100 W  
(1 kHz, 10% distorsion harmonique totale sur 8 Ω)

Puissance de sortie effective en mode SURROUND

FRONT (Avant) ..... 80 W + 80 W  
(1 kHz, 0,7% distorsion harmonique totale sur 8 Ω, un canal excité)

100 W + 100 W  
(1 kHz, 10% distorsion harmonique totale sur 8 Ω, un canal excité)

CENTER (Centrale) ..... 80 W  
(1 kHz, 0,7% distorsion harmonique totale sur 8 Ω, un canal excité)

100 W  
(1 kHz, 10% distorsion harmonique totale sur 8 Ω, un canal excité)

SURROUND (Ambiance) ..... 80 W + 80 W  
(1 kHz, 0,7% distorsion harmonique totale sur 8 Ω, un canal excité)

100 W + 100 W  
(1 kHz, 10% distorsion harmonique totale sur 8 Ω, un canal excité)

Distorsion harmonique totale ..... 0,05% (1 kHz, 50 W, 8 Ω)

Frequency response

Line (DVD, VIDEO, AUX, FRONT AUX) ..... 20 Hz ~ 90 kHz, +0 dB ~ -3,0 dB

Rapport signal-bruit

Line (DVD, VIDEO, AUX, FRONT AUX) ..... 96 dB

Sensibilité/impédance d'entrée

Line (DVD, VIDEO, AUX, FRONT AUX) ..... 500 mV / 40 kΩ

Niveau/impédance de sortie

REC OUT ..... 500 mV / 2,2 kΩ

PRE OUT (SURROUND BACK) ..... 700 mV / 2,2 kΩ

PRE OUT (SUBWOOFER) ..... 1,5 V / 2,2 kΩ

Contrôle de tonalité

BASS ..... ±10 dB (à 100 Hz)

TREBLE ..... ±10 dB (à 10 kHz)

Contrôle de l'intensité

VOLUME sur -30 dB niveau ..... +8 dB (à 100 Hz)

## Section DIGITAL AUDIO

Fréquence d'échantillonnage

..... 32 kHz, 44,1 kHz, 48 kHz, 96 kHz

Niveau d'entrée/impédance/longueur d'onde

Optique (VIDEO, FRONT AUX)

..... (-15 dBm ~ -21 dBm), 660 nm ±30 nm

Coaxial (DVD) ..... 0,5 Vp-p / 75 Ω

## Section VIDEO

Sensibilité/impédance d'entrée

Composite (DVD, VIDEO, FRONT AUX) ..... 1 Vp-p / 75 Ω

Niveau/impédance de sortie

Composite (VIDEO, MONITOR OUT) ..... 1 Vp-p / 75 Ω

## Section syntoniseur FM

Gamme des fréquences de syntonisation ..... 87,5 MHz ~ 108 MHz

Sensibilité utilisable (MONO)

..... 1,3 µV (75 Ω) / 13,2 dBf (75 kHz dev, SINAD 30 dB)

50 dB apaisant la sensibilité

STEREO ..... 28 µV (75 Ω) / 40,2 dBf (75 kHz dev)

Distorsion harmonique totale (1 kHz)

MONO ..... 0,5% (entrée 71,2 dBf)

STEREO ..... 0,7% (entrée 71,2 dBf)

Signal to noise ratio (1 kHz)

MONO ..... 75 dB (entrée 71,2 dBf)

STEREO ..... 68 dB (entrée 71,2 dBf)

Sélectivité (±400 kHz) ..... 70 dB

Séparation des deux voies (1 kHz) ..... 40 dB

Réponse en fréquence (30 Hz ~ 15kHz) ..... +0,5 dB, -3,0 dB

## Section syntoniseur AM

Plage de fréquence d'accord ..... 530 kHz ~ 1.700 kHz

Sensibilité utilisable (30% mod, S/N 20 dB) ..... 16 µV / (600 µV/m)

Rapport signal-bruit (30% mod, 1mV d'entrée) ..... 50 dB

## Généralités

Consommation ..... 120 W

Dimensions

W : 440 mm

H : 79 mm

D : 357 mm

Poids (net) ..... 7,9 kg

## Remarques

1. KENWOOD suit une politique de progrès continus en matière de développement. Pour cette raison, les spécifications peuvent être modifiées sans notification.
2. Il est possible que les appareils ne soient pas aussi performants dans un environnement très froid (à une température de gel).





---

# KENWOOD

***Pour votre référence***

Inscrivez le numéro de série, que vous trouverez à l'arrière de l'appareil, dans les espaces prévus de la carte de garantie et dans l'espace prévu ci-dessous. Indiquez les numéros de modèle et de série au cas où vous devrez faire appel à votre concessionnaire pour des renseignements ou réparations de cet appareil.

Modèle \_\_\_\_\_ Numéro de série \_\_\_\_\_