

MANUAL
INSTRUCCIONES

MANUAL
DE INSTRUÇÕES

LAVADORA
MANUAL
DE INSTRUCCIONES

МАШИНА
ИНСТРУКЦИЯ ПО
ИСПОЛЬЗОВАНИЮ

AUTOMATICKÁ
PRAČKA
NÁVOD
K OBSLUZE

LAVATRICE
ISTRUZIONI
PER L'USO

СТИРАЛЬНАЯ МАШИНА
ИНСТРУКЦИЯ ПО
ИСПОЛЬЗОВАНИЮ

ΠΛΥΝΤΗΡΙΟ
ΡΟΥΧΩΝ
ΟΔΗΓΙΕΣ
ΧΡΗΣΕΩΣ

LAVE-LINGE
NOTICE
D'UTILISATION

PRALKA
INSTREUKCJA
OBSŁUGI

ΠΛΥΝΤΗΡΙΟ
ΡΟΥΧΩΝ
ΟΔΗΓΙΕΣ
ΧΡΗΣΕΩΣ

WASHING MACHINE
OPERATING
INSTRUCTIONS

WÄSCHMASCHINE
GEBRAUCHSANWEISUNG

WASMACHINE
GEBRUIKSAANWIJZING

WASHING MACHINE
OPERATING
INSTRUCTIONS

LAVATRICE
ISTRUZIONI
PER L'USO

LAVADORA
MANUAL
DE INSTRUCCIONES

MÁQUINA
DE LAVAR ROUPA
MANUAL
DE INSTRUÇÕES

PRALKA
INSTREUKCJA
OBSŁUGI

СТИРАЛЬНАЯ МАШИНА
ИНСТРУКЦИЯ ПО
ИСПОЛЬЗОВАНИЮ

AUTOMATICKÁ
PRAČKA
NÁVOD
K OBSLUZE

LAVATRICE
ISTRUZIONI
PER L'USO

WASMACHINE
GEBRUIKSAANWIJZING

ΠΛΥΝΤΗΡΙΟ
ΡΟΥΧΩΝ
ΟΔΗΓΙΕΣ
ΧΡΗΣΕΩΣ

LAVE-LINGE
NOTICE
D'UTILISATION

PRALKA
INSTREUKCJA
OBSŁUGI

MÁQUINA
DE LAVAR ROUPA
MANUAL
DE INSTRUÇÕES

WASHING MACHINE
OPERATING
INSTRUCTIONS

WÄSCHMASCHINE
GEBRAUCHSANWEISUNG

WASMACHINE
GEBRUIKSAANWIJZING

MÁQUINA
DE LAVAR ROUPA
MANUAL
DE INSTRUÇÕES

(F)
Code d'entretien
des textiles

(GB)
Fabric cleaning
code

(D)
Waschanleitung

(NL)
Onderhoudscodes
voor textiel

(I)
Simboli di
manutenziione
dei tessili

(PL)
Objaśnienia
dotyczące
konserwacji tkanin

(E)
Codigos de
mantenimiento de
los textiles

(P)
Códigos de
manutenção dos
têxteis

(GR)
Κωδικοί
καθαρισμού
υφασμάτων

(RUS)
Условные
обозначения
на этикетках
текстильных
изделий

	Lavage	: ne dépassez jamais les températures indiquées
	Wash	: never exceed the recommended temperatures
	Hauptwäsche	: Wählen Sie niemals höhere Temperaturen als die auf der Wäsche angegebenen Werte
	Hoofdwassen	: de aangegeven temperaturen nooit overschrijden
	Lavaggio	: non superare mai le temperature indicate
	Pranie	: nigdy nie przekraczać podanych temperatur
	Lavado	: nunca exceda las temperaturas indicadas
	Lavagem	: nunca ultrapassar as temperaturas indicadas
	Πλύση	: μην υπερβαίνετε ποτέ τις συνιστώμενες θερμοκρασίες
	Стирка	: ни в коем случае не превышать указанные температуры

	Chlorage dilué à froid possible
	Cold diluted bleach can be used
	Möglichkeit der Verwendung von kalt verdünnter Bleichlauge
	Verdund chloor kan koud worden toegevoegd
	Possibilità di inserire lo sbiancante diluito in acqua fredda
	Możliwość użycia chlorku rozpuszczonego w zimnej wodzie
	Es posible utilizar lejía diluida en frío
	Lixívia diluída a frio possível
Χρησιμοποιήστε λευκαντικό διαλυμένο σε κρύο νερό	
Отбеливание разбавленной хлоркой в холодной воде возможно	

	Repassage	: ● doux	●● moyen	●●● fort
	Iron	: ● cold	●● medium	●●● hot
	Bügeln	: ● schwach	●● mittel	●●● stark
	Strijken	: ● zacht	●● middelmatig	●●● sterk
	Stiratura	: ● leggera	●● media	●●● forte
	Prasowanie	: ● łagodne	●● średnie	●●● gorące
	Planchado	: ● suave	●● medio	●●● fuerte
	Passar a ferro	: ● brando	●● médi	●●● forte
	Σίδερο	: ● κρύο	●● μέτριο	●●● δυνατό
	Гладить	: ● умеренная температура	●● средняя температура	●●● высокая температура

		(F)	(P)	(A)
	Nettoyage à sec	: essence minérale	perchloréthylène	tous solvants
	Dry-cleaning	: mineral spirit	hexachlorethane	all solvents
	Chemische Reinigung	: Mineralbenzin	Perchlorethyleen	allgem. übliche Lösungsmittel
	Droog reinigen	: wasbenzine	perchloorethyleen	alle oplosmiddelen
	Lavaggio a secco	: essenza minerale	perclorotilene	tutti i tipi di solventi
	Pranie chemiczne	: benzyna mineralna	perchloroetylen	rozpuszczalniki różne
	Lavado en seco	: gasolina mineral	perclorotileno	todos los solventes
	Lavagem a seco	: essência mineral	perclorotileno	todos os solventes
	Στεγνό καθάρισμα	: βενζίνη	τετραχλωροαιθυλένιο	διαλυτικό
Химическая чистка	: бензин	перхлорэтилен	любые растворители	

	Respectez les interdictions !
	Do not use !
	Beachten Sie die Verbote !
	Neem de aanwijzingen in acht !
	Rispettare i divieti !
	Przestrzegać zakazów !
	Respete las indicaciones !
	Seguir as indicações !
	Ακολουθήστε τις οδηγίες
	Соблюдайте запрещения!

(F)

Guide des symboles

(GB)

Symbols guide

(D)

Zeichenerklärungen

(NL)

Uitleg v/d symbolen

(I)

Guida dei simboli

(PL)

Lista symboli

(E)

Guía de los símbolos

(P)















Tabela de símbolos

(GR)

Οδηγός για τα σύμβολα

(RUS)

Условные обозначения

				
COTON COTTON BAUMWOLLE KATOEN COTONE BAWEŁNA ALGODON ALGODÃO БАМБАКЕРА ХЛОПОК	ECONOMIQUE ECONOMY SPAR SPAAR ECONOMICO OSZCZĘDNE ECONOMICO ECO ΟΙΚΟΝΟΜΙΚΟ ЭКОНОМИЧНЫЙ ЦИКЛ	COULEUR COLOUREDS BUNTWÄSCHE BONTWAS COLORATI KOLOROWE COLORES COR ΧΡΩΜΑΤΙΣΤΑ ЦВЕТНОЕ БЕЛЬЕ	SYNTHÉTIQUE SYNTHETICS SYNTHETIK SYNTHETISCH SINTHETICI SYNTETYCZNE SINTETICOS SINTÉTICA ΣΥΝΘΕΤΙΚΑ СИНТЕТИЧЕСКОЕ БЕЛЬЕ	DÉLICAT DELICATES FEINWÄSCHE FIJNE STOFFEN DELICATI DELIKATNE DELICADO DELICADA ΕΥΑΙΣΘΗΤΑ ТОНКОЕ БЕЛЬЕ
				
LAINÉ WOOL WOLLE WOL LANA WEŁNA LANA LĀ ΜΑΛΛΙΝΑ ШЕРСТЬ	LAINÉ Woolmark WOOL Woolmark WOLLE Woolmark WOL Woolmark LANA Woolmark WEŁNA Woolmark LANA Woolmark LĀ Woolmark ΜΑΛΛΙΝΑ Woolmark ШЕРСТЬ «Woolmark»	TRÈS SALE HEAVILY SOILED STARK VERSCHMUTZT ZEER VUIL MOLTO SPORCA TKANINY BARDZO BRUDNE MUY SUCIO MUITO SUJA ΠΟΛΥ ΛΕΡΩΜΕΝΑ ОЧЕНЬ ГРЯЗНОЕ БЕЛЬЕ	SALE SOILED NORMAL VERSCHMUTZT VUIL SPORCA TKANINY BRUDNE SUCIO SUJA ΛΕΡΩΜΕΝΑ ГРЯЗНОЕ БЕЛЬЕ	PEU SALE SLIGHTLY SOILED WEINIG VERSCHMUTZT WEINIG VUIL POCO SPORCA TKANINY LEKKO ZABRUDZONE POCO SUCIO POUCO SUJA ΛΙΓΟ ΛΕΡΩΜΕΝΑ МАЛО ГРЯЗНОЕ БЕЛЬЕ
				
FROID COLD KALT KOUĐ FREDDO NA ZIMNO FRIO FRIO ΚΡΥΟ ХОЛОДНАЯ ВОДА	RINÇAGE RINSE SPÜLEN SPOELEN RISCIACQUO PŁUKANIE ACLARADO ENXAGUAGEM ΞΕΒΓΑΛΜΑ ПОЛОСКАНИЕ	ESSORAGE SPIN DRY SCHLEUDERN CENTRIFUGEREN CENTRIFUGA WIROWANIE CENTRIFUGADO CENTRIFUGAÇÃO ΣΤΥΨΙΜΟ ΟΟΤΖΑΤΙΕ	ÉGOUTTAGE DRIP DRY SCHONSCHLEUDERN WATER AFPOMPEN SGOCCIOLO ODWIROWANIE DELIKATNE ESCURRIMIENTO GOTA A GOTA ΑΠΑΛΟ ΣΤΥΨΙΜΟ СТЕКАНИЕ	VIDANGE DRAIN ABPUMPEN AFVOER SCARICO OPRÓŻNIANIE DESAGUE ESCOAMENTO ΕΚΚΕΝΩΣΗ СЛИВ

D1

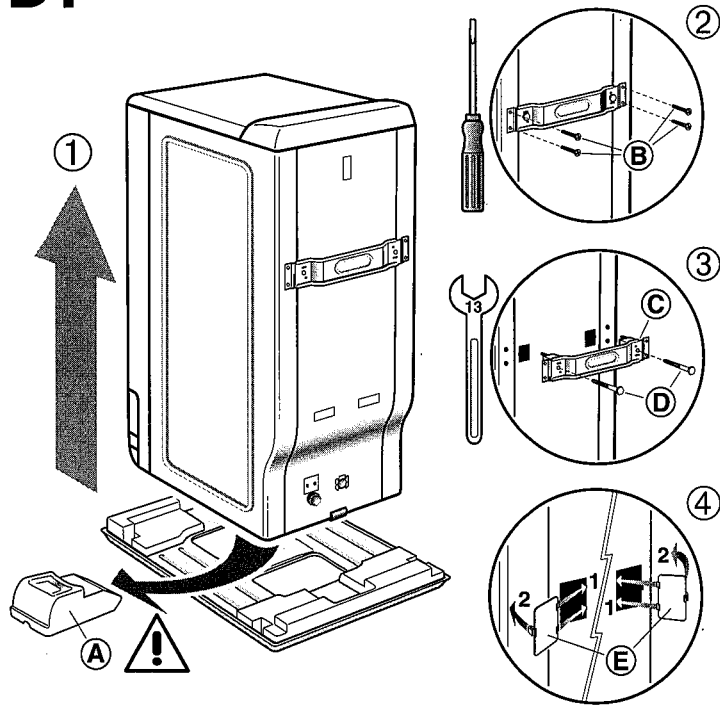

D5

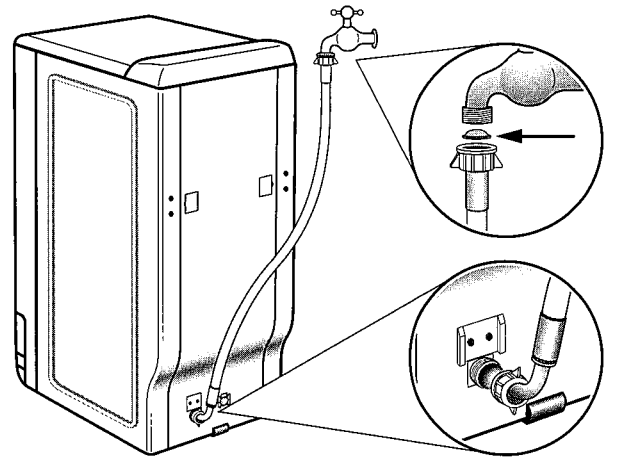

D6

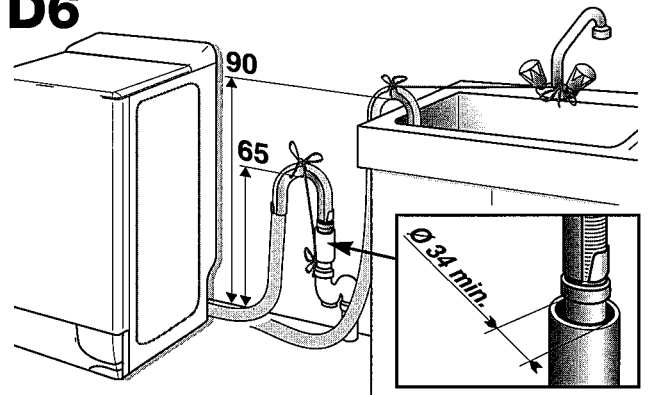

D2

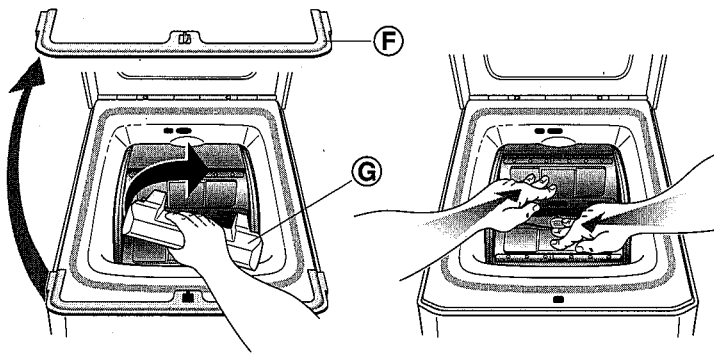

D3

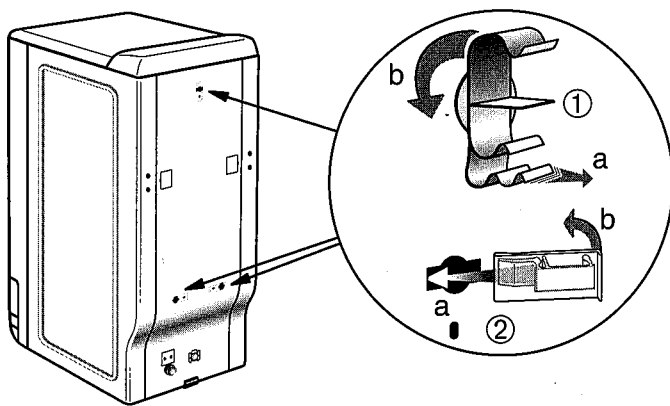

D4

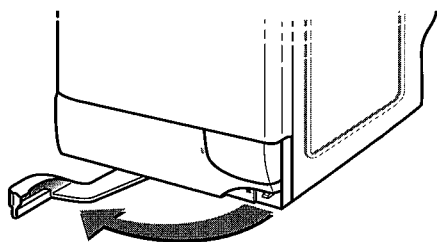

D7

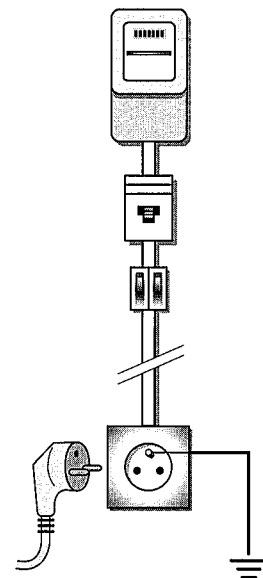

AVANT TOUTE UTILISATION, IL EST IMPÉRATIF D'EFFECTUER LES OPÉRATIONS DÉCRITES CI-APRÈS.

Ces opérations consistent à retirer la traverse métallique et les cales qui servent à immobiliser la cuve de votre machine pendant le transport, ainsi que les supports servant au maintien des tuyaux et du cordon d'alimentation électrique.

Ces opérations dites "de débridage" sont nécessaires pour le bon fonctionnement de votre appareil et le respect des normes en vigueur en matière de sécurité.

- 1 - Retirez le lave-linge de son socle (**vérifiez que la cale (A) servant au maintien du moteur n'est pas restée coincée sous la machine**) (Dessin D1.①)
- 2 - Enlevez les 4 vis (B) à l'aide d'un tournevis (Dessin D1.②)
- 3 - Déposez la traverse (C) en ôtant les deux vis (D) à l'aide d'une clé de 13 (Dessin D1.③) (**assurez-vous que les deux entretoises en plastique fixées sur la traverse, sont bien retirées en même temps que cette dernière**).
Remontez les vis (B) à leur emplacement initial.
- 4 - Obstruez les deux trous à l'aide des cache-orifices (E) prévus à cet effet (fournis dans le sachet d'accessoires) (Dessin D1.④)
- 5 - Retirez la cale d'immobilisation de l'ensemble tambour-cuve (Dessin D2).
Pour cela :
 - soulevez le couvercle de la machine
 - si votre machine en est munie, retirez la cale (F)
 - enlevez la cale (C) en la tournant d'un quart de tour
 - libérez les portillons du tambour, bloqués en position basse, en appuyant simultanément sur les deux volets.
- 6 - Enlever les colliers support tuyaux ① et obstruez **impérativement** les trous à l'aide des caches ② (fournis dans le sachet d'accessoires) (Dessin D3).

Nous vous conseillons de conserver soigneusement toutes les pièces de bridage, car il faudra obligatoirement les remonter si vous devez, par la suite, transporter votre machine.

Toutes ces pièces ainsi que celles composant l'ensemble de votre machine sont faites de matériaux recyclables. Il convient d'en tenir compte lors de leur mise en décharge à la fin de la vie de votre machine.

Avant sa sortie d'usine, votre appareil a été contrôlé ; il est donc possible que vous constatiez la présence d'un peu d'eau dans la cuve ou au niveau des boîtes à produits.

Mise en place de l'appareil

voir dessins page B **D4**

Nous vous déconseillons d'installer votre appareil sur un sol en moquette. Si vous ne pouvez l'éviter, prenez toutes les dispositions pour ne pas gêner la circulation de l'air à sa base, afin d'assurer une bonne ventilation des composants internes.

Environnement de l'appareil :

Si vous placez votre machine à côté d'un autre appareil ou d'un meuble, nous vous conseillons de laisser entre eux un peu d'espace pour faciliter la circulation de l'air.

Mise à niveau :

Vérifiez à l'aide d'un niveau que le sol est horizontal : inclinaison maxi 2°, soit un écart d'environ 1 cm mesuré sur la largeur et de 1,5 cm sur la profondeur de la machine.

Déplacement - mise sur roulettes :

Si votre machine est équipée de roulettes escamotables, vous pouvez la déplacer facilement. Pour la mise sur roulettes, faites pivoter de la droite jusqu'à l'extrémité gauche le levier situé au bas de l'appareil (Dessin D4).

En fonctionnement, la machine ne doit pas reposer sur ses deux roulettes "avant" : n'oubliez pas de ramener le levier dans sa position initiale.

Raccordements de votre appareil

voir dessins page B **D5-D6-D7**

Alimentation en eau froide

Branchez le tuyau d'alimentation (Dessin D5) :

- d'une part, sur le raccord situé à l'arrière de la machine
- d'autre part, sur un robinet muni d'un embout fileté Ø 20x27 (3/4 BSP) en intercalant le joint fourni dans le sachet d'accessoires (Attention : sur certains modèles, ce tuyau est déjà équipé de son joint). Si vous utilisez un robinet auto-perceur, l'ouverture pratiquée doit être d'un diamètre de 6 mm minimum.

Arrivée d'eau :

- Pression d'eau mini : 0,07 MPa ou 0,7 bar
- Pression d'eau maxi : 1 MPa ou 10 bar

Evacuation des eaux usées

Raccordez le tuyau de vidange, après avoir monté à l'extrémité de ce dernier la crosse fournie dans la machine (Dessin D6) :

- soit, de façon provisoire, sur un évier ou une baignoire.
- soit, de façon permanente, sur un siphon ventilé

Si votre installation n'est pas équipée d'un siphon ventilé, veillez à ce que le raccordement ne soit pas étanche. En effet, pour éviter tout refoulement d'eaux usées dans la machine, il est vivement recommandé de laisser libre passage à l'air entre le tuyau de vidange de la machine et le conduit d'évacuation.

Dans tous les cas, la crosse de vidange devra être placée à une hauteur comprise entre 90 et 65 cm par rapport à la base de la machine.

Nota : veillez à bien maintenir le tuyau de vidange au moyen d'un lien afin d'éviter que la crosse ne se dégage en cours de vidange et provoque une inondation.

Il est possible d'évacuer les eaux usées au sol, à condition que le tuyau de vidange passe par un point situé à une hauteur comprise entre 90 et 65 cm par rapport à la base de la machine.

Pour votre sécurité, il est impératif de vous conformer aux indications données ci-dessous.

Alimentation électrique (Dessin D7)

- Avant de connecter l'appareil, vous devez impérativement vous assurer que ses caractéristiques électriques sont compatibles avec celles de votre installation (voir les indications portées sur la plaque signalétique fixée au dos de l'appareil).
- L'installation électrique doit être conforme aux normes en vigueur et aux prescriptions des Autorités Electriques du pays concerné, **en particulier pour la mise à la terre et l'emplacement dans une salle d'eau.**

Nous ne pouvons pas être tenus pour responsable de tout incident causé par une mauvaise mise à la terre de l'appareil.

Conseils pour l'installation électrique de votre appareil

- N'utilisez pas de prolongateur, adaptateur ou prise multiple.
- Ne supprimez jamais la mise à la terre.
- La prise de courant doit être facilement accessible mais hors de portée des enfants.

En cas d'incertitude, adressez-vous à votre installateur.

Votre appareil est conforme aux directives européennes CEE/73/23 (sécurité électrique) et CEE/89/336 (compatibilité électromagnétique), modifiées par la directive CEE/93/68.

Chargement du linge et des produits lessiviels

Effectuez les opérations dans l'ordre suivant :

Ouverture de la machine

- Vérifiez que la touche "MARCHE-ARRÊT" est relâchée.
- Soulevez la poignée située à l'avant de la machine. Le couvercle s'ouvre.
- Ouvrez les portillons du tambour en appuyant sur le poussoir situé sur le volet avant.

Introduction du linge

Placez le linge, préalablement trié, dans le tambour, sans le tasser et en le répartissant uniformément.

Introduction des produits de lavage

- ① - **I Bac prélavage (poudre)**
Reportez-vous au tableau ci-contre.
- ② - **II Bac lavage (poudre ou liquide)**
Reportez-vous au tableau ci-contre.
Le bac "LAVAGE" peut contenir les poudres et les liquides, toutefois, ne pas utiliser de lessive liquide pour les programmes AVEC prélavage.
- ③ - **Assouplissant**
L'assouplissant est un produit conçu pour adoucir et parfumer votre linge.
L'assouplissant concentré est à diluer à l'eau chaude.
- ④ - **Javel**
L'eau de javel peut être utilisée comme agent désinfectant ou comme agent blanchissant. Son action est complémentaire à celle de la lessive.
La javel concentrée doit être impérativement diluée.

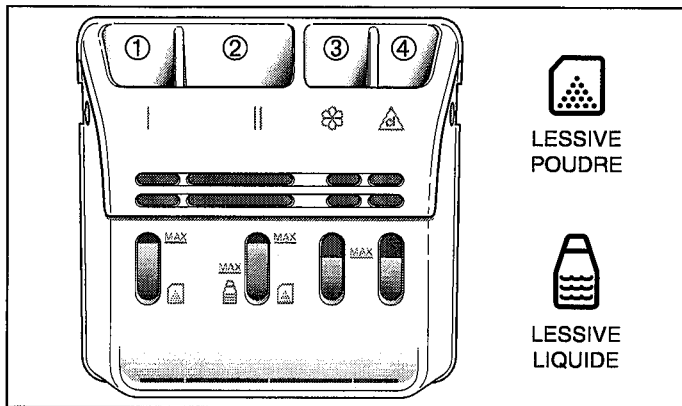

Dosage de la lessive

	prélavage	lavage
Lessives "poudre" normales	140 ml	300 ml
lessives liquides		180 ml

Pour le dosage de vos produits, nous vous conseillons d'utiliser le godet gradué que l'on trouve dans la plupart des emballages de lessive.

Les doses préconisées ci-dessus le sont pour des conditions normales de lavage. Suivant la dureté de l'eau, le degré de salissure du linge et dans le cas de certaines options, vous devrez modifier ces doses :

- Eau peu calcaire ou linge "peu sale" ou "lavage court", "demi-charge"... : **réduisez les doses de 10%.**
- Eau très calcaire ou linge "très sale" : **augmentez les doses de 10%.**

Lessives concentrées

Pour leur utilisation, reportez-vous aux prescriptions imprimées sur l'emballage de la lessive.

Lessives pour lainages et textiles délicats

Pour le lavage de ces textiles, il est recommandé d'utiliser une lessive appropriée (évitiez de mettre cette dernière directement sur le tambour car certains de ces produits sont agressifs pour le métal). Pour les dosages, reportez-vous aux prescriptions imprimées sur l'emballage.

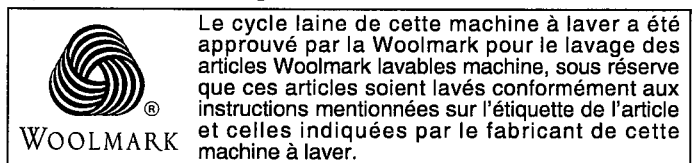

IMPORTANT :

- pour un remplissage correct des bacs à produits, mettez le couvercle dans sa position maximale d'ouverture.
- ne dépassez pas le niveau maximum (MAX).

Sécurités automatiques

Sécurité d'ouverture du couvercle :

Dès que le cycle de lavage a démarré, le couvercle de votre appareil se verrouille.

Dès que le cycle est terminé ou lorsque la machine est arrêtée cuve pleine d'eau, le couvercle se déverrouille.

Si vous souhaitez ouvrir le couvercle pendant le cycle, relâchez la touche "MARCHE-ARRÊT" et attendez 2 à 3 minutes afin que la sécurité du couvercle se déverrouille.

Sécurité des eaux :

En cours de fonctionnement, le contrôle permanent du niveau d'eau prévient tout débordement éventuel.

Sécurité d'essorage :

Votre lave-linge est équipé d'une sécurité qui interdit l'essorage lorsqu'une mauvaise répartition de la charge est détectée.

Dans ce cas : ouvrez le tambour, répartissez le linge et programmez un nouvel essorage.

Choix d'un programme de lavage

1 Sélection de la nature du linge _____ P

Sélectionnez un programme en fonction de la nature de votre linge.

Voir les exemples de programmes en page 3.

2 Sélection de la température _____ °C

Choisissez la température la mieux adaptée à la nature du linge. Pour cela, conformez-vous aux indications figurant sur les étiquettes apposées sur la plupart des textiles.

BLANC : de "froid" ❄️ à 90°C

COULEUR et SYNTHÉTIQUE : de "froid" ❄️ à 60°C

DÉLICAT LAINE : de "froid" ❄️ à 40°C

3 Sélection de la vitesse d'essorage _____ Ⓢ

Sélectionnez une vitesse d'essorage adaptée à la nature du linge.

BLANC : de 500 à vitesse maximale

COULEUR et SYNTHÉTIQUE : de 300 à 800 tr/min.

DÉLICAT LAINE : de 300 à 600 tr/min.

Remarques :

- Des phases d'essorage peuvent s'effectuer automatiquement en fin de rinçages pour assurer une bonne élimination de la lessive.
- Dans les programmes "BLANC" et "COULEUR et SYNTHÉTIQUE" l'essorage final se fait en deux temps afin de réduire le froissage du linge.

3 Egouttage _____ 🪥🪥

Choisissez cette option si vous désirez simplement égoutter votre linge. Le programme se termine sans essorage.

Pour sélectionner cette option, positionnez le bouton 3 sur 🪥🪥.

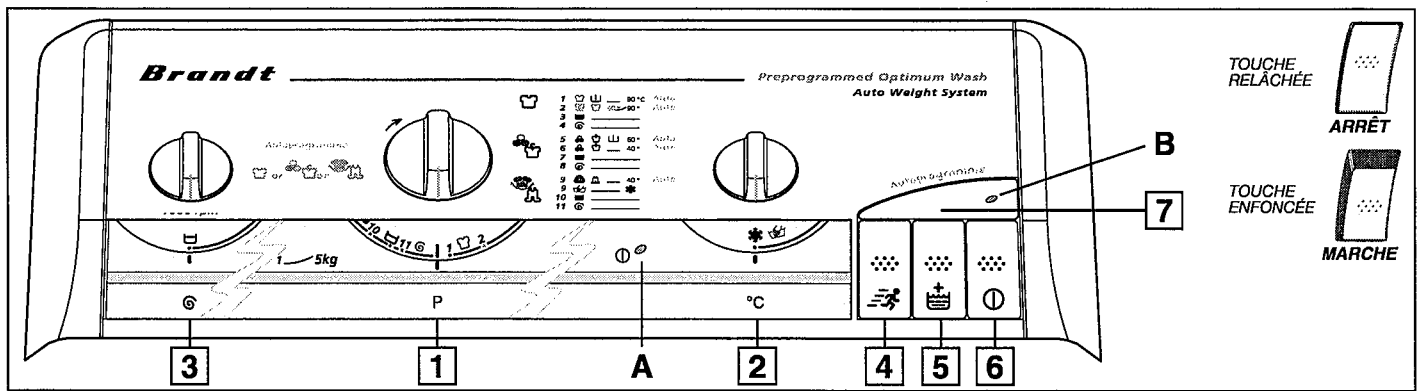

3 Arrêt cuve pleine

Cette fonction est à utiliser pour les textiles que vous ne souhaitez pas essorer ou si vous prévoyez une absence prolongée à la fin du lavage.

Pour sélectionner cette fonction, positionnez le bouton [3] sur . Cette position ayant été sélectionnée, le cycle est interrompu avant l'essorage final, ce qui permet à votre linge de flotter dans l'eau pour éviter le froissage. Ensuite :

- si vous désirez une vidange avec essorage : positionnez le bouton [3] sur une vitesse d'essorage adaptée à la nature du linge. Le programme se terminera automatiquement.
- si vous désirez une vidange seule : tournez le bouton [3] jusqu'à la position .

4 Lavage court

Permet le lavage rapide d'une charge de linge peu sale.

5 Rinçage plus

Programme complémentaire "spécial peaux sensibles et allergiques". Il ajoute un rinçage supplémentaire au cycle choisi.

7 AUTOPROGRAMME

La touche "AUTOPROGRAMME" simplifie la programmation en vous évitant de sélectionner la vitesse d'essorage et la température.

Elle définit automatiquement le programme de lavage le mieux adapté au type de textile introduit dans la machine.

Les caractéristiques fixes des trois cycles pré-programmés sont les suivantes :

- **BLANC** : chauffage à 55°C essorage à vitesse maxi
- **COULEUR et SYNTHÉTIQUE** : chauffage à 40°C essorage à 800 tr/min
- **DÉLICAT-LAINE** : chauffage à 30°C essorage à 500 tr/min

6 Marche / Arrêt

Vérifiez que le cordon électrique est branché et le robinet d'arrivée d'eau ouvert.

Après avoir effectué la programmation enfoncez la touche "MARCHE-ARRÊT".

Le cycle de lavage débute et le voyant (A) s'allume.

Il ne s'éteindra que lorsque vous aurez relâché la touche "MARCHE-ARRÊT".

La mise en marche ne doit être effectuée que si les portillons du tambour et le couvercle de la machine sont bien fermés.

A la fin du cycle, mettez la machine hors tension en relâchant la touche "MARCHE-ARRÊT". Les voyants allumés s'éteignent.

Vous pouvez dès lors, ouvrir le couvercle et retirer votre linge.

Relâchez aussi la ou les autres touches que vous aviez sélectionnées. Nous vous conseillons toutefois, si vous faites souvent des programmes "AUTO", de garder cette fonction sélectionnée.

Par mesure de sécurité, il est conseillé de débrancher le cordon électrique puis de fermer le robinet d'arrivée d'eau.

Pour l'utilisation de cette fonction, procédez comme suit :

- enfoncez la touche "AUTOPROGRAMME" [7]
- choisissez un programme en fonction de la nature du linge [1]
- enfoncez la touche "MARCHE-ARRÊT" [6].

Les voyants (A) et (B) s'allument.

Si vous le désirez, vous pouvez :

- débiter les programmes "BLANC" et "COULEUR et SYNTHÉTIQUE" par un pré-lavage
- ajouter un rinçage supplémentaire en sélectionnant la touche [5].

Par contre, la sélection d'un "lavage court", d'un "égouttage" ou d'un "arrêt cuve pleine" n'a aucun effet en cycle "AUTO".

Exemples de programmes

		P	°C	⊙	⏏	⏏	⏏	⌚
	Blanc avec pré-lavage	1	90	500 à maxi	■	■	3	02 : 25
	Blanc ECO	2	60 à 90		■	■	3	02 : 20
	Rinçage blanc	3	— —				1	00 : 25
	Essorage blanc	4	— —			—	00 : 20	
	Couleur et synthétique avec pré-lavage	5	60	300 à 800	■	■	3	01 : 50
	Couleur et synthétique	6	40		■	■	3	01 : 25
	Rinçage couleur et synthétique	7	— —				1	00 : 20
	Essorage couleur et synthétique	8	— —			—	00 : 15	
	Délicat et laine Woolmark	9	40	300 à 600		■	3	01 : 05
	Linge délicat lavable à la main	9	❄️		■	■	3	01 : 05
	Rinçage délicat et laine	10	— —				1	00 : 15
	Essorage délicat et laine	11	— —			—	00 : 10	

Cycles "Couleur et synthétique" : charge maximale 2.5 kg - Cycle "Délicat et laine" : charge maximale 1 kg

PROGRAMME POUR LES ESSAIS COMPARATIFS ET NORMALISES

Programme 2 : Blanc sans pré-lavage à 60°	CHARGE 5 kg	DURÉE 02 : 20	ÉNERGIE 0.95 kWh	EAU 59 l
--	----------------	------------------	---------------------	-------------

Pour l'annonce écrite sur l'étiquette énergétique, les tests sont faits selon la directive européenne 92/75/CEE, à capacité nominale en s'assurant de l'utilisation totale du détergent CEI dès le début de la phase de lavage.

Nettoyage de la boîte à produits (Dessin D8).

Nettoyez régulièrement la boîte à produits. Pour cela :

- appuyez simultanément sur les bossages se trouvant de part et d'autre de la boîte, celle-ci s'extrait de son logement
- suivant le type d'appareil, la boîte est munie, dans sa partie postérieure, de 2 ou 4 siphons amovibles. Retirez ces derniers
- rincez le tout sous le robinet (prenez soin de vider l'excédent d'eau qui pourrait subsister à l'intérieur de la boîte)
- remettez les siphons à leur place puis remontez la boîte.

Nettoyage du "piège à objets"

Cet astucieux système récupère les petits objets que vous avez pu laisser par mégarde dans les vêtements et évite qu'ils ne perturbent le fonctionnement de la pompe.

Pour le nettoyer procédez comme suit :

- retirez la pièce **(A)** (voir façon de procéder dans le chapitre "Incidents... : Le lave-linge ne vidange pas ..."), puis tournez légèrement le tambour, portillons ouverts, vers l'avant de la machine.

Vous avez alors accès au "piège à objets" (Dessin D11)

- retirez-le de son logement
- enlevez les différents objets se trouvant à l'intérieur
- rincez-le sous le robinet
- remettez-le en place en le poussant bien à fond dans son logement après avoir vérifié la propreté de ce dernier
- remontez la pièce **(A)**.

Nettoyage de l'appareil (Dessin D9).

Pour le nettoyage de la carrosserie :

Utilisez uniquement de l'eau et du savon.

Pour le nettoyage de toutes les pièces en plastique (tableau de commande, plinthe, etc...) :

Utilisez uniquement un chiffon humecté d'eau

Dans tous les cas, **proscrire** :

- les poudres abrasives
- les éponges métalliques ou plastiques
- les produits à base d'alcool (alcool, diluant etc ...)

Risque de gel

En cas de risque de gel, débranchez le tuyau d'arrivée d'eau et vidangez l'eau qui pourrait subsister dans le tuyau de vidange en plaçant ce dernier le plus bas possible dans une cuvette.

Entretien des pièces internes

Pour garantir une meilleure hygiène (pour éviter, par exemple, les moisissures...), nous vous recommandons :

- de laisser le couvercle ouvert quelques temps après le lavage,
- de nettoyer, environ une fois par mois, les parties en plastique et en caoutchouc de l'accès à la cuve, à l'aide d'un produit légèrement chloré. Pour éliminer tous résidus de ce produit, effectuez un rinçage
- de faire un cycle de lavage à 90°C au moins une fois par mois.

Vérifications périodiques

Nous vous recommandons de vérifier l'état des tuyaux d'arrivée d'eau et de vidange. Si vous constatez le moindre fendillement, n'hésitez pas à les remplacer par des tuyaux identiques disponibles auprès du fabricant ou de son Service Après Vente.

Remplacement du cordon d'alimentation électrique

Si vous êtes amené à remplacer votre cordon d'alimentation, vous devrez faire appel à un professionnel qualifié dépositaire de la marque.

Incidents pouvant survenir

Quelques incidents peuvent survenir lors de l'utilisation de votre lave-linge, voici des points à vérifier.

Le lave-linge ne fonctionne pas - Vérifiez :

- l'alimentation en eau et en électricité
- la bonne fermeture du couvercle.

Fortes vibrations à l'essorage - Vérifiez :

- que le lave-linge est correctement débridé
- que le sol est bien horizontal
- que le lave-linge ne repose pas sur ses deux roulettes "avant".

Vous trouvez de l'eau autour du lave-linge

(avant tout, débranchez le cordon électrique de l'appareil ou le fusible individuel) - Vérifiez :

- que la crosse de vidange est bien positionnée dans le conduit d'évacuation
- l'étanchéité du tuyau d'arrivée d'eau ou du robinet (présence des joints ainsi que serrage des raccords du tuyau sur la machine et sur le robinet)

La présence d'eau autour du lave-linge peut être due aussi au fait que votre appareil produit trop de mousse, dans ce cas vérifiez :

- que vous avez bien utilisé une LESSIVE pour MACHINE
- que vous n'avez pas versé trop de lessive

Dans ces deux cas, après avoir épongé, rebranchez le cordon, programmez une vidange si votre appareil vous le permet (sinon procédez comme indiqué en bas de page), puis faites plusieurs rinçages.

Enfin recommencez votre programme.

Le lave-linge ne vidange pas ou le linge n'est pas bien essoré - Vérifiez :

- qu'une fonction supprimant l'essorage n'a pas été programmée (ex. arrêt cuve pleine)
- qu'une petite pièce de linge (ex. mouchoir, chaussette, ...) n'obstrue pas le fond de la cuve.

Dans ce cas :

- débranchez le cordon électrique de l'appareil
- évacuez le maximum d'eau par la pipette de vidange (voir "Vidange de la cuve" en bas de page)

- retirez votre linge

- tournez le tambour pour positionner les portillons fermés vers le bas : vous voyez apparaître une pièce plastique **(A)** (Dessin D10)

- si votre appareil en est muni, retirez la vis **(B)**
- sur certains types d'appareils, la pièce **(A)** est pourvue d'un clip **(C)**. Dans ce cas, déverrouillez la pièce **(A)** en appuyant sur ce clip tout en la faisant légèrement glisser vers la droite
- ensuite, dans tous les cas : tournez de nouveau le tambour, ouvrez les portillons et retirez la pièce **(A)** en la faisant glisser suivant la flèche
- par les trous laissés libres, récupérez ce qui se trouve dans le fond de la cuve.

Profitez de cette occasion pour nettoyer le "piège à objets" se trouvant au fond de la cuve (voir façon de procéder dans le chapitre "Entretien... : Nettoyage du piège à objets")

- remettez la pièce plastique en place ainsi que la vis **(B)** en refaisant toutes ces opérations dans l'ordre inverse.

vidange de la cuve

Si, en cas d'incident, vous êtes amené à vidanger la cuve, procédez comme suit (Dessin D12) :

- ouvrez la trappe **(1)** à l'avant de l'appareil. Pour cela :
 - insérez un tournevis comme indiqué sur le dessin,
 - déverrouillez la trappe par une pression vers la gauche
- tirez le bouchon jaune **(2)** pour dégager la pipette de vidange

- séparez le bouchon de la pipette **(3)** et laissez couler l'eau dans une cuvette préparée à cet effet (**faites attention à la température de l'eau**).

La vidange terminée, remettez la pipette en place en refaisant toutes ces opérations dans l'ordre inverse.

Unpacking your machine

see diagrams page B **D1-D2-D3**

BEFORE ATTEMPTING TO USE THE MACHINE, YOU MUST FOLLOW THE PROCEDURE DESCRIBED BELOW

These operations involve removing the metal transit bracket and the blocks which immobilise the tank of your machine during the transportation, as well as the supports which hold up the hoses and the electric cable.

These operations, known as "unpacking", are necessary for your machine to operate correctly and also for complying with current safety standards.

- 1 - Remove the washing machine from its base (**check that the block (A) that retains the motor is not stuck under the machine**) (Diagram D1.①)
- 2 - Remove the four screws (B) with a screwdriver (Diagram D1.②)
- 3 - Remove the bracket (C) by removing the two bolts (D) with a 13 spanner (Diagram D1.③)
(Make sure that the two plastic spacers attached to the bar are removed at the same time).
Replace screws (B) in their original position.
- 4 - Blank off the two holes using the plugs (E) provided (in bag of accessories) (Diagram D1.④)
- 5 - Remove the block that immobilises the drum and tub (Diagram D2).
To do this :
 - raise the machine lid;
 - if your machine comes with a packing wedge (F), remove it;
 - remove the block (G) by rotating it through 90°;
 - open the doors of the drum, locked in the low position, by pushing both flaps at the same time.
- 6 - Lift up the hoses support clamps ① and do not fall to block the holes using plugs ② (provided in the accessories bag) (Diagram D3).

Please keep carefully all the packing components because they must be replaced if the machine is to be shipped elsewhere

All these parts and the components of your machine are made of recyclable materials. Please bear this in mind when the time comes to dispose of your machine

Your machine was inspected before leaving the factory. You may therefore find traces of water in the tank or in the detergent compartment

Installing the machine

see diagram page B **D4**

We advise against installing your machine on a carpeted floor. If this is unavoidable, take all precautions to avoid preventing air circulation at the base, to ensure that the internal parts are well ventilated.

Machine location

If you locate your machine next to another appliance or an item of furniture, you should leave space between them to allow air to circulate.

Levelling :

Use a spirit level to check that the ground is horizontal: the maximum allowable slope is 2° which gives a difference in height of about 1 cm across the width of the machine and 1.5 cm from front to rear.

Moving the machine - using the castors :

If your machine is fitted with folding castors, it is easy to move. To extend the castors, move the lever at the bottom of the machine from right to left (Diagram D4).

The machine should not be used while standing on its two "front" castors : do not forget to return the lever to its original position.

Connecting up your machine

see diagrams page B **D5-D6-D7**

Cold water supply

Connect up the hose (Diagram D5) :

- connect one end to the union at the back of the machine;
- connect the other end to a tap fitted with a threaded end diameter 20 x 27 mm (3/4 BSP), not forgetting to insert the seal supplied in the bag of accessories (Important: with some models, this hose already has a rubber seal fitted). If you are using a self-piercing tap, the opening made should have a diameter of at least 6 mm.

Water inlet :

- Minimum water pressure : 0.07 MPa or 0.7 bars
- Maximum water pressure : 1 MPa or 10 bars

Waste water drain

Connect up the drain hose, after fitting the hook supplied in the machine (Diagram D6) :

- either temporarily into a sink or bath
- or permanently to a ventilated siphon.

If your drain installation is not fitted with a ventilated siphon, ensure that the connection is not airtight. In order to avoid any build-up of waste water in the machine, we strongly recommend that an air gap be left between the drain hose of the machine and the drainpipe.

In these circumstances, the hooked end of the drain hose should be between 90 and 65 cm above the bottom of the machine.

Note : make sure that the drain hose is securely attached to prevent it releasing in service and causing a flood.

The waste water can be drained on to the ground, so long as the drain hose passes through a point between 90 and 65 cm higher than the bottom of the machine.

For your own safety, please follow the following instructions

Power supply (Diagram D7)

- Before you connect the appliance, it is essential to check that its electrical characteristics are compatible with your installation (see details on the rating plate on the back of the appliance).
- The electrical installation must be compliant with current standards and the requirements of the Electrical Authorities in the country concerned, especially as regards earthing and installation in a bathroom.

We cannot be held liable for any incident resulting from improper earthing of the machine.

Recommendations for the electrical installation of your machine.

- Do not use extension leads, adaptors or multiple plugs ;
- **Never** remove the earth connection ;
- The socket outlet must be readily accessible but out of the reach of children.

If in doubt, get in touch with your installer

Your machine complies with European directives EEC/73/23 (electrical safety) and EEC/89/336 (electromagnetic compatibility), amended by directive EEC/93/68.

Loading the laundry and the washing powder/liquid

Proceed as follows :

Opening the machine

- Ensure that the "ON-OFF" button is released ;
- Raise the opening handle. The lid will open.
- Open the doors of the drum by pushing the button situated on the front flap.

Loading the laundry

Put the laundry, sorted beforehand, in the drum ; do not push it down, and distribute it evenly.

Loading detergent

① - I Pre-wash tray (powder)

See the adjoining table

② - II Main wash tray (powder or liquid)

See the adjoining table.

The "MAIN WASH" tray can receive powder or liquid detergent ; however, liquid detergent should not be used for programmes WITH prewashing.

③ - Fabric conditioner

The conditioner is designed to make your clothes soft and pleasant smelling.

Concentrated conditioner should be diluted in hot water.

④ - Bleach

Bleach can be used as a disinfectant or as a bleaching agent. Its action supplements that of the washing powder. Concentrated bleach must be diluted.

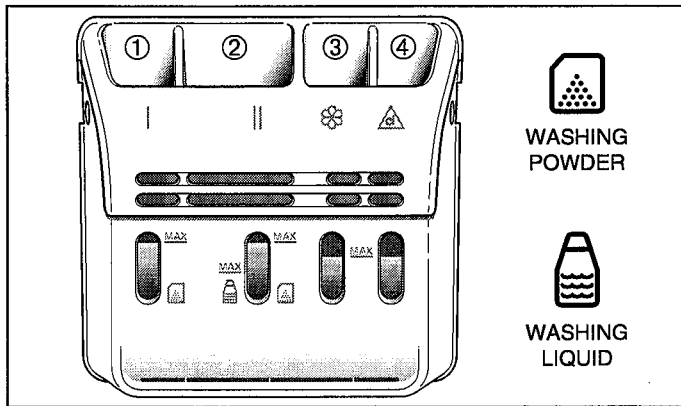

Amount of detergent to be used

	pre-wash	main wash
Normal washing powders	140 ml	300 ml
Liquid detergents		180 ml

We recommend that you use the graduated beaker provided with most washing products for measuring out your detergent.

The quantities recommended above refer to normal washing conditions and may be modified according to the hardness of the water, the dirt level of the laundry and if certain options are fitted :

- Soft water
or "slightly soiled" laundry
or "quick wash", "half load", etc.:
reduce the quantities by 10%
- Very hard water
or "very soiled" laundry :
increase the quantities by 10%.

Concentrated detergents

Follow the instructions printed on the container.

Detergents for woollens and delicate fabrics

It is advisable to use the appropriate detergent for washing of those textiles (do not let it come into direct contact with the drum as some products attack the metal). Use the quantities recommended on the package.



The wool wash cycle of this machine has been approved by Woolmark for the washing of machine washable Woolmark products provided that the garments are washed according to the instructions on the garment label and those issued by the manufacturer of this washing machine.

IMPORTANT :

- when filling the detergent trays, open the lid as far as possible ;
- do not exceed the maximum level (MAX).

Automatic safety devices

Lid open safety devices:

Once the washing cycle starts, the lid of your machine is locked.

When the cycle has finished or if the machine is stopped with the tank full of water, the lid is unlocked.

If you want to open the lid during the cycle, release the "ON-OFF" button and wait 2 or 3 minutes for the lid safety device to unlock.

Water security:

When the machine is operating the water level is checked continuously to prevent any overflow.

Spinning safety device:

Your washing machine is fitted with a safety device that prevents spinning if it detects uneven loading.

In this case: open the drum, redistribute the clothes and programme a further spinning.

Selecting a wash programme

- 1 Selecting the type of laundry** _____ P
Select a programme according to the type of laundry to be washed.
Typical programmes are shown on page 3.

- 2 Selecting the temperature** _____ °C
Select the most appropriate temperature for the clothes to be washed. Follow the washing recommendations given on labels attached to most articles.
- WHITES** : from "cold" ❄️ to 90°C
COLOURED and SYNTHETICS : from "cold" ❄️ to 60°C
DELICATE and WOOL : from "cold" ❄️ to 40°C

- 3 Selecting the spinning speed** _____ Ⓢ
Select a spinning speed appropriate to the type of clothes.
- WHITES** : from 500 rpm to maximum speed
COLOURED and SYNTHETICS : from 300 rpm to 800 rpm
DELICATE and WOOL : from 300 rpm to 600 rpm

Notes:

- Different spinning phases may take place automatically at the end of each rinse to eliminate detergent.
- In the "WHITES" and "COLOURED and SYNTHETICS" programmes, the final spinning takes place in two stages to reduce creasing.

- 3 Drip drying** _____ 🚰
Select this option if you want simply to allow your washing to drip-dry. The programme ends without a spinning phase. To select this option, turn knob 3 to 🚰.

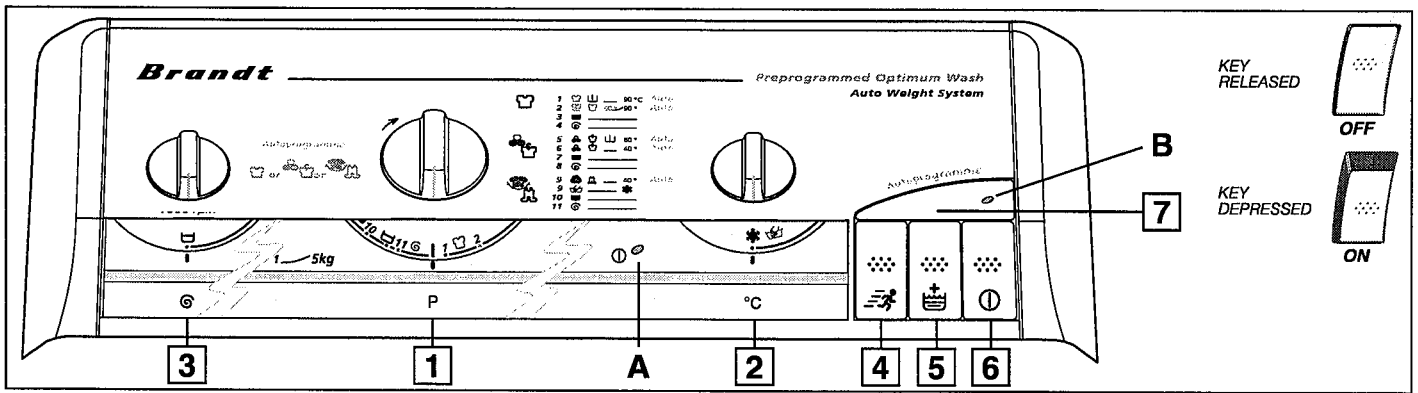

KEY RELEASED



OFF

KEY DEPRESSED

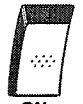

ON

3 Full drum stop

This function is intended for articles you don't want to spin-dry or if you expect to be absent when the programme comes to an end.

To select this function, place knob **3** on .

When this position has been selected, the cycle is interrupted before final spinning, allowing your washing to float in water to avoid creasing. Then:

- if you want emptying with spinning:
place knob **3** on a spinning speed suitable for the type of clothes. The programme terminates automatically.
- if you simply want to drain your washing:
turn knob **3** to the  position.

4 Quick wash

A quick wash for a load made up of slightly soiled clothes.

5 Extra rinse

An additional programme for "sensitive and allergic skins". It adds an extra rinse to the chosen cycle.

7 AUTOPROGRAMME

The "AUTOPROGRAMME" button simplifies programming and avoids the need to select spinning speed and temperature. It automatically defines the washing programme the most suitable to the type of textiles placed in the machine.

The fixed characteristics of the three pre-programmed cycles are as follows:

- **WHITES** : heat to 55°C, spinning at maximum speed
- **COLOURED and SYNTHETICS** : heat to 40°C, spinning at 800 rpm
- **DELICATE-WOOL**: heat to 30°C, spinning at 500 rpm

6 On / Off

Check that the power cable is plugged in and the water inlet tap open.

Programme your machine and then press in the "ON-OFF" button.

The washing cycle begins and light **(A)** comes on.

This light will go out only when the "ON-OFF" button will be released.

Do not start the machine unless the drum loading doors and the machine lid are properly closed.

On completion of the cycle, switch off the machine by releasing the "ON-OFF" button. The lights go out.

You can then open the lid and remove your laundry.

You should also release any other buttons you have selected. However if you often use "AUTO" programmes, we recommend you should leave this function selected.

As a safety measure, you should unplug the power cable and close the water inlet valve.

To use this function, proceed as follows:



















- press the "AUTOPROGRAMME" button **7**
- select a programme suitable for the type of laundry **1**
- press the "ON/OFF" button **6**

Lights **(A)** and **(B)** come on.

If you wish, you can:





- begin the "WHITES" and "COLOURED and SYNTHETICS" programmes with a pre-wash ;
 - add an extra rinse using the "EXTRA RINSE" button **5**.
- However selecting a "quick wash", a "drip-dry" or a "full drum stop" has no effect in the "AUTOPROGRAMME" cycle.

Programme examples

		P	°C					
	Whites with pre-wash	1	90	500 to max.	■	■	3	02 : 25
	Whites ECO	2	60 to 90		■	■	3	02 : 20
	Rinsing whites	3	— —				1	00 : 25
	Spinning whites	4	— —			—		00 : 20
	Coloureds and synthetics with pre-wash	5	60	300 to 800	■	■	3	01 : 50
	Coloureds and synthetics	6	40		■	■	3	01 : 25
	Rinsing coloureds and synthetics	7	— —				1	00 : 20
	Spinning coloureds and synthetics	8	— —			—		00 : 15
	Delicate and wool Woolmark	9	40	300 to 600		■	3	01 : 05
	Hand washable delicate laundry	9				■	3	01 : 05
	Rinsing delicate and wool	10	— —				1	00 : 15
	Spinning delicate and wool	11	— —			—		00 : 10

"Coloureds and synthetics" cycles: maximum load 2.5 kg - "Delicate and wool" cycles: maximum load 1 kg

PROGRAMME FOR STANDARDISED COMPARATIVE TESTING

Programme 2: Whites without pre-wash at 60°	LOAD  5 kg	DURATION  02 : 20	POWER  0.95 kWh	WATER  59 l
--	--	---	---	---

For the message on the energy label, the tests are carried out in accordance with European Directive 92/75/CEE, at nominal capacity, ensuring total use of CEI detergent from the start of the washing phase.

Cleaning the detergent compartment (Diagram D8)

Clean the detergent compartment regularly. To do this :

- Press simultaneously on the bosses at either side of the compartment, causing it to spring out of its housing.
- Depending on the model, the rear of the detergent compartment may be fitted with 2 or 4 removable siphon tubes, which you should in fact remove.
- Rinse all parts under the tap (take care to remove any excess water remaining inside the compartment).
- Replace the siphon tubes and refit the compartment

Cleaning the "debris trap"

This clever system traps any small debris you might have overlooked in the clothes and prevents it from damaging the pump.

To clean the trap :

- remove part **(A)** (see procedure in the chapter on "Incidents ...: **the machine does not empty ...**"). Then rotate the drum slightly with the flaps open, towards the front of the machine.

You then have access to the "debris trap" (Diagram D11)

- remove it from its housing ;
- remove any items from the inside ;
- rinse it under the tap ;
- replace it, pushing it firmly into its housing after first checking that the housing is clean ;
- refit part **(A)** .

Cleaning the machine (Diagram D9).

For cleaning the surfaces:
use only soap and water.

For cleaning all plastics parts (control panels, plinth, etc.) :
use only a cloth moistened with water.

Do not use any of the following :

- abrasive powders
- metal or plastic scrubbers
- alcohol-based substances (alcohol, thinners, etc.)

Risk of freezing

If there is a risk of freezing, disconnect the water inlet hose and empty out any water remaining in the drain hose by placing this as low as possible in a sink.

Maintenance of internal parts

In the interests of hygiene (e.g. to prevent mould):

- leaving the lid open for a time after washing ;
- every month or so, clean the plastic and rubber parts around the tub access using a slightly chlorinated product. Rinse thoroughly ;
- do a wash cycle at 90° at least once a month.

Periodic checks

You should check the condition of the water inlet and drain hoses. If you find any splits in the hoses, however minor, do not hesitate to replace them by identical hoses that can be obtained from the manufacturer or the after-sales service.

Replacing the power lead

If you ever need to change the lead, call in a qualified tradesman approved for your make of machine.

Possible incidents

See diagrams page E **D10-D12**

Incidents may occasionally occur when you are using your washing machine : if so, check the following points.

The washing machine does not work - check :

- water and power supplies ;
- that the lid is closed.

The machine vibrates when spinning - check :

- the machine has been properly unpacked ;
- that the ground is horizontal ;
- that the washing machine is not standing on its two "front" castors.

There is water on the floor near the washing machine (VERY IMPORTANT: unplug the machine from the power socket or remove the individual fuse) - check :

- that the drain hose hook fitting is properly positioned in the drain
- the seal on the water inlet hose or tap (check that the seals are present and that the hose connectors on the machine and on the tap are tight).

There may also be water on the ground near the machine if your machine is producing too much suds.

In this case check :

- that you have in fact used a MACHINE washing product ;
- that you have not used too much detergent.

In these two cases, after mopping up the water, plug in the power lead again, programme an emptying operation if your machine can do this (if not, proceed as indicated at the foot of the page), then carry out several rinses.

Finally, restart your programme.

The machine does not empty or the clothes are not properly spun - check :

- that you have not programmed a function that prevents spinning (for example, full drum stop) ;
- that the bottom of the tank is not blocked by some small item of laundry (for example, a handkerchief, sock, etc.).

In this case :

- unplug the machine ;
- remove as much water as possible using the drain spout (see "**Emptying the machine**" at the foot of the page)
- remove the washing ;

- rotate the drum so that the closed flaps are at the bottom : you will see a plastic part **(A)** (Diagram D10)

- if it is fitted on your machine, remove screw **(B)** ;
- on some types of machine, part **(A)** is provided with a clip **(C)**. If this is the case, unlock part **(A)** by applying pressure to the clip while gently sliding it to the right ;
- then, in all instances : turn the drum again, open the doors and remove part **(A)** by sliding it in the direction of the arrow ;
- remove whatever is in the bottom of the tub through the holes now accessible.

Take the opportunity to clean the "debris trap" at the bottom of the tub (see procedure in the chapter "**Maintenance ...: cleaning the debris trap**").

- refit the plastic part and bolt **(B)** by following the above procedure in the reverse order.

Emptying the machine

If, after an incident, you have to empty the machine, proceed as follows (Diagram D12) :

- open the door **(1)** at the front of the machine. To do this :
 - insert a screwdriver as indicated on the diagram
 - detach the door by pressing to the left
- pull on yellow plug **(2)** to release the drain spout.

- separate the plug from the spout **(3)** and allow the water to flow into a container placed for the purpose (**be careful of the water temperature**).

When emptying is complete, refit the spout by following the above procedure in the reverse order.

Entfernen der Transportsicherung

siehe Zeichnungen S. B D1-D2-D3

VOR DER INBETRIEBNAHME MÜSSEN DIE NACHFOLGEND BESCHRIEBENEN ARBEITEN UNBEDINGT DURCHFÜHRT WERDEN. Bei diesen Vorgängen werden die Stahlschwelle und die Keile, die verhindern, daß sich die Trommel Ihrer Maschine während des Transports bewegt, sowie die Halterungen zur Befestigung der Schläuche und des Netzanschlußkabels entfernt. **Das Entfernen der Sperren ist für das einwandfreie Funktionieren Ihres Gerätes und die Einhaltung der geltenden Sicherheitsnormen notwendig.**

- 1 - Die Waschmaschine von ihrem Sockel nehmen (**darauf achten, daß der Keil (A), der den Motor fixiert, sich nicht unter der Maschine verklemt.**) (Zeichnung D1.①)
- 2 - Mit einem Schraubenzieher die vier Schrauben (B) herausdrehen (Zeichnung D1.②)
- 3 - Mit einem Schraubenschlüssel, Maulweite 13, die beiden Schrauben (D) lösen und die Stahlstrebe (C) entfernen (Zeichnung D1.③)
(Darauf achten, daß die beiden auf der Transportstrebe befestigten Abstandshülsen aus Kunststoff gleichzeitig mit der Strebe herausgezogen werden.)
Drehen Sie die Schrauben (B) in ihre ursprüngliche Lage zurück.
- 4 - Die beiden Löcher mit den für diesen Zweck vorgesehenen Kunststoffkappen (E) verschließen (sie befinden sich in dem Beutel mit den Zubehörteilen) (Zeichnung D1.④)
- 5 - Den Arretierkeil aus der Trommel-Gehäuse-Einheit herausnehmen (Zeichnung D2).
Dazu:
 - den Deckel der Maschine anheben,
 - den Klotz (F) entfernen, falls Ihre Maschine damit ausgerüstet ist,
 - den Keil (G) durch Vollziehen einer Vierteldrehung entfernen,
 - die Blockierung des Trommeldeckels in der unteren Stellung durch gleichzeitiges Drücken auf beide Klappen aufheben.
- 6 - Entfernen Sie die Rohrschellen ① und verschließen sie die Löcher **unbedingt** mit den Abdeckungen ② (in der Zubehörhüte mitgeliefert) (Zeichnung D3).

Wir empfehlen Ihnen, alle Teile der Transportsicherung für den Fall, daß Sie die Maschine einmal transportieren müssen, sorgfältig aufzubewahren, da diese in diesem Fall unbedingt wieder eingesetzt werden müssen.

Alle diese Teile sowie alle Teile Ihrer Maschine sind aus recyclefähigem Material hergestellt. Dies sollte bei der Entsorgung am Ende der Lebensdauer Ihrer Maschine beachtet werden.

Vor der Werksauslieferung ist Ihre Maschine geprüft worden; es ist daher möglich, daß sich etwas Wasser in der Trommel oder in den Waschmittelkammern befindet

Aufstellen der Maschine

siehe Zeichnungen S. B D4

Bitte stellen Sie Ihr Gerät nicht direkt auf einen Teppich. Wenn dies jedoch unvermeidbar ist, sollten Sie Vorkehrungen treffen, damit die Luftzirkulation an der Unterseite des Geräts nicht behindert wird und eine ausreichende Belüftung des Inneren gewährleistet ist.

Umgebung der Maschine:

Wenn Sie die Maschine neben einem anderen Gerät oder Möbelstück aufstellen, empfehlen wir Ihnen, einen kleinen Zwischenraum für freie Luftzirkulation zu lassen.

Nivellierung:

Überprüfen Sie mit einer Wasserwaage, ob der Fußboden waagrecht ist. Die höchstzulässige Neigung beträgt 2°, was einem Unterschied von etwa 1 cm über die Breite und 1,5 cm in der Tiefe der Maschine entspricht.

Maschine an einen anderen Ort bringen - auf Rollen setzen:

Wenn Ihre Maschine mit versenkbaren Rollen ausgerüstet ist, können Sie sie leicht umstellen. Um sie auf die Rollen zu setzen, wird der Hebel am unteren Teil der Maschine von rechts ganz nach links geschwenkt (Zeichnung D4).

Beim Betrieb darf die Maschine nicht auf ihren „Vorder“-Rollen stehen: Nicht vergessen, den Hebel wieder in seine ursprüngliche Position zurückzuschwenken.

Anschluß Ihrer Waschmaschine

siehe Zeichnungen S. B D5-D6-D7

Wasserzulauf/Kaltwasser

Den Zulaufschlauch anschließen (Zeichnung D5):

- auf der einen Seite an den Anschlußstutzen an der Rückseite der Maschine,
- auf der anderen Seite unter Verwendung der Dichtung aus dem Zubehörteilebeutel an einen Wasserhahn mit einem Gewinde Ø 20x27 (3/4") (Achtung: Bei bestimmten Modellen ist der Schlauch bereits mit der Dichtung versehen). Wenn Sie einen selbstschneidenden Wasserhahn verwenden, muß die erzielte Öffnung mindestens einen Durchmesser von 6 mm haben.

Wasserzulauf:

- **minimaler Wasserdruck: 0,07 MPa oder 0,7 bar**
- **maximaler Wasserdruck: 1 MPa oder 10 bar**

Wasserablauf

Das eine Ende des Ablaufschlauches mit dem in der Maschine dafür vorgesehenen Stutzen verbinden (Zeichnung D6) und das andere Ende:

- entweder provisorisch auf ein Waschbecken oder eine Badewanne
- oder ständig auf ein belüftetes Siphon.

Wenn Sie nicht über belüftetes Siphon verfügen, achten Sie darauf, daß der Anschluß nicht luftdicht ist. Um Zurücklaufen des ablaufenden Wassers in die Maschine auszuschließen, wird unbedingt empfohlen, die Luftzirkulation zwischen dem Ablaufschlauch der Maschine und dem Ablauf nicht zu behindern.

In allen diesen Fällen muß der Ablaufstutzen in einer Höhe zwischen 90 und 65 cm über dem Maschinensockel angebracht werden.

Hinweis: Der Ablaufschlauch muß mit einer geeigneten Halterung in seiner Lage fixiert werden, damit sich der Ablaufstutzen während des Abpumpens nicht löst und eine Überschwemmung hervorruft.

Unter der Voraussetzung, daß der Ablaufschlauch über einen Punkt geführt wird, der sich zwischen 90 und 65 cm oberhalb des Maschinenbodens befindet, besteht die Möglichkeit, das Abwasser vom Boden abzusaugen.

Zu Ihrer eigenen Sicherheit sollten Sie sich mit den nachfolgenden Informationen unbedingt vertraut machen:

Stromversorgung (Zeichnung D7)

- Vor dem Anschluß des Gerätes müssen Sie sicherstellen, daß die elektrischen Gerätedaten mit den elektrischen Merkmalen Ihrer Installation übereinstimmen (siehe Kennschild-Angaben auf der Geräterückseite).
- Die elektrische Installation muß den geltenden Normen entsprechen und die Richtlinien der für Elektroinstallationen zuständigen Aufsichtsbehörden des jeweiligen Landes erfüllen. Dies gilt **insbesondere für den Erdanschluß** und die Anbringung in einem Badezimmer.

Für Unfälle infolge einer mangelhaften Erdung der Maschine übernehmen wir keine Haftung.

Empfehlungen für den Elektroanschluß

- Verwenden Sie niemals eine Verlängerungsschnur, einen Adapter oder eine Mehrfachsteckdose bzw. einen Doppelstecker.
- Unter keinen Umständen die Erdleitung unterbrechen oder entfernen.
- Die Steckdose soll leicht zugänglich, aber außerhalb der Kinderreichweite sein.

Bei Rückfragen wenden Sie sich bitte an Ihren Installateur.

Ihr Gerät entspricht den europäischen Richtlinien CEE/73/23 (Sicherheit für Electro-Geräte) und CEE/89/336 (elektromagnetische Verträglichkeit), geändert durch die Richtlinie CEE/93/68.

Wäsche und Waschmittel einfüllen

Die Bedienschritte in der folgenden Reihe durchführen: Öffnen der Maschine

- Überprüfen Sie, daß die Taste „EIN - AUS“ nicht eingedrückt ist.
- Heben Sie den Türöffner an. Der Deckel öffnet sich.
- Drücken Sie auf den Riegel auf der vorderen Trommelklappe, und halten Sie die hintere aufspringende Klappe fest, um die Trommel zu öffnen.

Einfüllen der Wäsche

Geben Sie die vorsortierte Wäsche in die Trommel und verteilen Sie sie gleichmäßig ohne sie zusammenzudrücken.

Einfüllen der Waschmittel

- ① - **I Vorwaschgang-Kammer (Pulver)**
Beachten Sie dazu die nebenstehende Tabelle.
- ② - **II Hauptwaschgang-Kammer (Pulver oder flüssiges Waschmittel)**
Beachten Sie dazu die nebenstehende Tabelle.
Das Waschmittelfach „Hauptwaschgang“ kann mit Pulver und flüssigen Waschmitteln gefüllt werden. Verwenden Sie jedoch keine flüssige Lauge für Programme MIT Vorwäsche.
- ③ - **Flüschpülmittel**
Weichspülmittel machen Ihre Wäsche weich und wohlriechend. **Konzentriertes Weichspülmittel muß mit warmem Wasser verdünnt werden.**
- ④ - **Bleichmittel**
Bleichmittel können zur Desinfizierung oder als Aufhellmittel verwendet werden. Sie wirken zusätzlich zum Waschmittel. **Konzentrierte Bleichmittel müssen unbedingt verdünnt werden.**

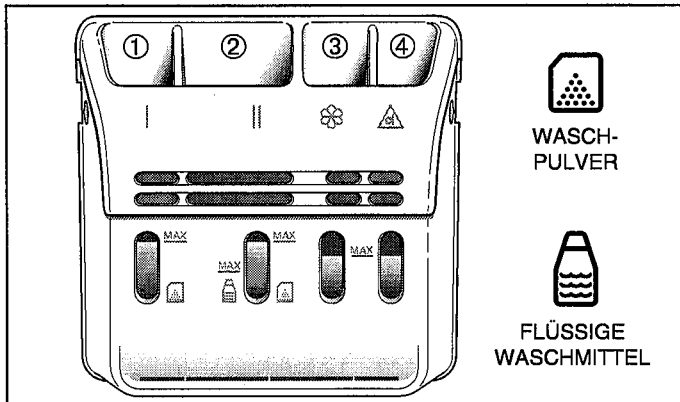

Waschmitteldosierung

	Vorwaschgang	Hauptwaschgang
normale Wasch-„Pulver“	140 ml	300 ml
flüssiges Waschmittel		180 ml

Zur Dosierung des Waschmittels empfehlen wir Ihnen, den in den meisten Waschmittelverpackungen mitgelieferten Maßbecher zu benutzen.

Die empfohlenen Dosierungen gelten für normale Waschbedingungen. Die Dosierungen müssen jedoch je nach Wasserhärte und Verschmutzungsgrad der Wäsche und bei bestimmten Optionen verändert werden:

- Wasser mit geringem Kalkgehalt oder „nur gering verschmutzte“ Wäsche. oder „Kurzwäsche“, „halbe Ladung“...: **Die angegebenen Mengen um 10 % verringern.**
- Sehr kalkhaltiges Wasser oder „stark verschmutzte“ Wäsche: **Die angegebenen Mengen um 10 % erhöhen.**

Konzentrierte Waschmittel

Bitte folgen Sie den Dosierungsempfehlungen des Waschmittelherstellers.

Waschmittel für Wolle und Feintextilien

Für das Waschen dieser Textilien wird die Verwendung eines geeigneten Waschmittels empfohlen (schütten Sie das Waschmittel nicht direkt in die Trommel, denn manche Mittel greifen das Metall an). Bitte folgen Sie den Dosierungsempfehlungen des Waschmittelherstellers.



Der Wollwaschgang dieser Waschmaschine wurde gemäß den Wollsiegel-Standards geprüft und für das Waschen von waschmaschinenfesten Wollsiegel-Produkten empfohlen, vorausgesetzt daß die Waschanleitung auf dem Einnäh-Etikett sowie die Anleitung des Herstellers dieser Waschmaschine eingehalten wird.

WICHTIG:

- Für ein ordnungsgemäßes Einfüllen in die Waschmittelfächer muß der Deckel so weit wie möglich geöffnet werden.
- Nicht über die obere Begrenzung hinaus einfüllen.

Automatische Sicherheitseinrichtungen

Verschlusssicherung:

Sobald der Waschvorgang angelaufen ist, wird der Deckel automatisch verriegelt.

Wenn der Waschvorgang beendet ist oder wenn die Maschine angehalten wird (Trommel voller Wasser), wird der Deckel entriegelt.

Wenn Sie den Deckel während des Waschvorganges öffnen wollen, lösen Sie die Taste „EIN - AUS“ und warten Sie zwei bis drei Minuten, bis sich die Sicherheitsverriegelung des Deckels löst.

Überwachung des Wasserfüllstands:

Während des Betriebs sorgt die ständige Niveauüberwachung dafür, daß kein Wasser überläuft.

Sicherheit beim Schleudern:

Ihre Waschmaschine ist mit einer Sicherheitseinrichtung ausgerüstet, die das Schleudern unterbindet, wenn die Wäsche in der Trommel schlecht verteilt ist.

In diesem Fall: Die Trommel öffnen, Wäsche besser verteilen und erneut auf Schleudergang stellen.

Programmwahl

- ① **Wahl der Wäsche-/Textilart** _____ P
Wählen Sie je nach der Art der Wäsche ein Programm aus. Programmbeispiele, siehe Seite 3

- ② **Wahl der Temperatur** _____ °C

Die für die Art der Wäsche am besten geeignete Temperatur wählen. Richten Sie sich nach den Angaben, die sich auf den Etiketten der meisten Textilien befinden.

- KOCHWÄSCHE** : von „kalt“ ❄ bis 90°C
BUNTWÄSCHE und SYNTHETIK : von „kalt“ ❄ bis 60°C
FEINWÄSCHE und WOLLE : von „kalt“ ❄ bis 40°C

- ③ **Wahl der Schleuderdrehzahl** _____ Ⓢ
Wählen Sie eine für die Wäsche-/Textilart geeignete Schleuderdrehzahl.

- KOCHWÄSCHE** : von 500 U/min bis Maximaldrehzahl,
BUNTWÄSCHE und SYNTHETIK : von 300 bis 800 U/min
FEINWÄSCHE und WOLLE : von 300 bis 600 U/min

Anmerkungen:

- Die Schleudergänge können nach dem Spülen automatisch durchgeführt werden, um das Waschmittel bestmöglich zu entfernen
- Bei den Programmen „KOCHWÄSCHE“ sowie „BUNTWÄSCHE und SYNTHETIK“ ist der Schleudergang in zwei Phasen unterteilt um ein Knittern der Wäsche zu vermeiden.

- ③ **Schonschleudern** _____
Wählen Sie diese Betriebsart, wenn Ihr Programm ohne das Normalschleudernprogramm enden soll. Zum Anwählen dieser Betriebsart wird Knopf ③ auf gestellt.

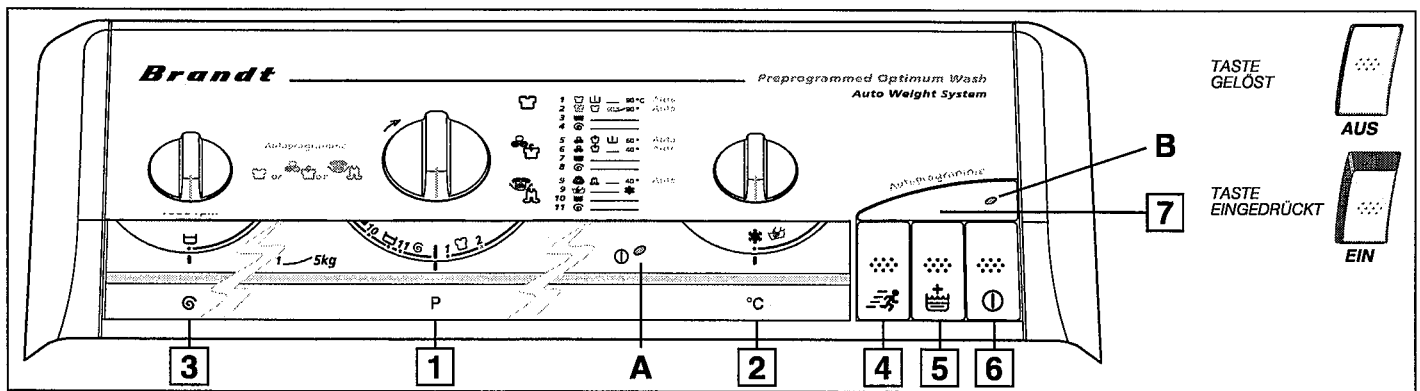

3 Spülstopp

Diese Funktion wird bei Textilien benutzt, die Sie nicht schleudern wollen, und wenn Sie am Ende des Waschvorganges nicht anwesend sein werden.

Zur Auswahl dieser Funktion stellen Sie Knopf [3] auf .

Wenn diese Position angewählt wurde, wird der Waschvorgang vor dem letzten Schleudern unterbrochen, so daß die Wäsche ohne zu zerknittern im Wasser schwimmen kann. Danach:

- Wenn Sie ein Abpumpen mit Schleudern wünschen:
Stellen Sie Knopf [3] auf eine für die Wäsche-/Textilart geeignete Schleuderdrehzahl, und das Programm endet automatisch.
- Wenn Sie auf das Normalschleudern verzichten wollen:
Bringen Sie Knopf [3] in die Stellung .

4 Kurzwäsche

Gestattet ein schnelles Waschen wenig verschmutzter Wäsche. 

5 Spülplus

Zusatzprogramm „Speziell für empfindliche und allergische Haut“
Es fügt dem normalen Waschgang einen Spülgang hinzu. 

7 AUTOPROGRAMME

Die „AUTOPROGRAMME“-Taste vereinfacht die Programmierung, denn sie wählt an Ihrer Stelle die Wahl der Schleudergeschwindigkeit und die Waschtemperatur.

Sie bestimmt automatisch das für Ihre Textilien in der Maschine am besten angepaßte.

Die festgelegten Merkmale der vorprogrammierten Zyklen sind:

- **KOCHWÄSCHE**: Temperatur 55°, Schleudern bei Maximaldrehzahl,
- **BUNTWÄSCHE** und **SYNTHETIK**: Temperatur 40°, Schleudern mit 800 U/min,
- **FEINWÄSCHE** und **WOLLE**: Temperatur 30°, Schleudern mit 500 U/min.

6 Ein / Aus

Vergewissern Sie sich, daß das Netzkabel eingesteckt und der Wasserhahn für den Wasserzulauf geöffnet ist.

Nach erfolgter Programmwahl drücken Sie auf die Taste „EIN - AUS“, so daß sie einrastet.

Der Waschvorgang beginnt, und die Kontrolllampe (A) leuchtet auf. Sie erlischt erst wieder, wenn Sie die Taste „EIN - AUS“ lösen.

Die Maschine darf nur gestartet werden, wenn sowohl die Einfüllöffnung als auch der Deckel geschlossen sind.

Nach dem Ende des Waschganges schalten Sie den Strom durch Lösen der Taste „EIN - AUS“ ab. Die Kontrolllampen erlöschen. Sie können nun den Deckel öffnen und Ihre Wäsche herausnehmen.

Lösen Sie auch die übrigen Tasten, die Sie gedrückt hatten. Wenn Sie allerdings oft das „AUTO“ Programm benutzen, empfehlen wir Ihnen, diese Funktion eingestellt zu lassen.

Aus Sicherheitsgründen ist es ratsam, den Netzstecker zu ziehen und den Wasserhahn für den Wasserzulauf zu schließen.

Zur Benutzung dieser Funktion wie folgt vorgehen:

- Taste „AUTOPROGRAMME“ [7] drücken,
- ein Programm auswählen, das für die Wäsche-/Textilart geeignet ist [1],
- die Taste „EIN - AUS“ [6] drücken.













Die Kontrolllampen (A) und (B) leuchten auf.

Wenn Sie es wünschen, können Sie:

- den Programmen „KOCHWÄSCHE“ und „BUNTWÄSCHE“ und „SYNTHETIK“ mit einem Vorwaschgang beginnen lassen,
- einen zusätzlichen Spülgang vorsehen, indem Sie Taste [5] wählen,

Die Anwahl der Funktionen „Kurzwäsche“, „Schonschleudern“ oder ein „Spülstopp“ hat hingegen beim Waschgang „AUTOPROGRAMME“ keine Wirkung.

Programmbeispiele

		P	°C	⊙	U	UU	UUU	⌚
	Kochwäsche mit Vorwäsche	1	[90]	500 bis max.	■	■	3	02 : 25
	Sparkochwäsche	2	[60] bis [90]		■	■	3	02 : 20
	Spülen Kochwäsche	3	— —				1	00 : 25
	Schleudern Kochwäsche	4	— —			—	00 : 20	
	Buntwäsche und Synthetik mit Vorwäsche	5	[60]	300 bis 800	■	■	3	01 : 50
	Buntwäsche und Synthetik	6	[40]		■	■	3	01 : 25
	Spülen Buntwäsche und Synthetik	7	— —				1	00 : 20
	Schleudern Buntwäsche und Synthetik	8	— —			—	00 : 15	
	Feinwäsche und Wollsiegelmaschenwaren	9	[40]	300 bis 600		■	3	01 : 05
	Empfindliche Wäsche, von Hand waschen	9				■	3	01 : 05
	Spülen Feinwäsche	10	— —				1	00 : 15
	Schleudern Feinwäsche	11	— —			—	00 : 10	

Programmen "Buntwäsche und Synthetik" : max. Füllmenge 2.5 kg - Programm "Feinwäsche und Wolle" : max. Füllmenge 1 kg

PROGRAMM FÜR DIE VERGLEICHS- UND NORMVERSUCHE

Programm 2: Kochwäsche ohne Vorwaschen 60°	FÜLLGEWICHT  5 kg	WASCHDAUER  02 : 20	ENERGIEVERBRAUCH  0.95 kWh	WASSERVERBRAUCH  59 l
---	---	---	--	---

Für die Angaben auf dem Energieschild wurden die Tests nach der Europäischen Richtlinie 92/75/EWG mit nominaler Kapazität ausgeführt, unter Sicherstellung des vollständigen Verbrauchs des Waschmittels CEI von Beginn der Waschphase an.

Reinigung des Waschmittelbehälters (Zeichnung D8).

- Der Waschmittelbehälter muß regelmäßig gereinigt werden. Dazu:
- drücken Sie gleichzeitig auf die Knöpfe, die sich links und rechts des Behälters befinden, so daß dieser aus seiner Halterung herauskommt.
 - Je nach Gerätetyp liegen im hinteren Teil des Behälters 2 oder 4 herausnehmbare Siphons. Diese Siphons entfernen.
 - unter fließendem Wasser alle Teile gründlich abspülen (achten Sie darauf, daß Sie überschüssiges Wasser, das sich noch im Innern des Behälters befinden könnte, abgießen.)
 - die Siphons wieder an ihrem Platz anbringen und den Waschmittelbehälter einsetzen.

Reinigung des Flusensiebes

Dieses ausgeklügelte System fängt kleine Gegenstände auf, die Sie möglicherweise durch Unachtsamkeit in der Kleidung gelassen haben, und verhindert damit, daß sie die ordnungsgemäße Funktion der Pumpe beeinträchtigen.

Zur Reinigung gehen Sie folgendermaßen vor:

- Teil **(A)** ausbauen (wie man das macht, finden Sie im Abschnitt „Betriebsstörungen...: Die Waschmaschine pumpt nicht ab...“), die Trommel bei offenen Öffnungsklappen leicht in Richtung Vorderseite der Maschine drehen.

Dadurch bekommen Sie Zugang zum Flusensieb (Zeichnung D11).

- Das Flusensieb aus seiner Halterung ziehen.
- Die verschiedenen Gegenstände, die sich möglicherweise im Inneren befinden, herausnehmen.
- Unter fließendem Wasser das Sieb gründlich reinigen.
- Die Halterung des Siebes auf Sauberkeit prüfen und dann das Sieb wieder in die Halterung einsetzen; es muß ganz nach hinten fest eingedrückt werden.
- Teil **(A)** wieder einbauen.

Reinigen der Waschmaschine (Zeichnung D9).

Reinigen des Gehäuses:

Verwenden Sie ausschließlich Wasser und Seife.

Reinigen der Kunststoffteile (Bedienungsblende, Fußleiste usw.):

Verwenden Sie ausschließlich ein mit Wasser benetztes Tuch.

In allen diesen Fällen unbedingt vermeiden:

- Verwendung von Scheuerpulvern
- Benutzung von Schwämmen aus Metall oder Kunststoff
- Einsatz von alkoholhaltigen Mitteln (Spiritus, Verdünnungsmittel usw.).

Frostgefahr

Bei Frostgefahr muß der Wasserzulaufschlauch abgenommen und der Ablaufschlauch von Wasserresten völlig entleert werden, indem er in eine so tief wie möglich aufgestellte Auffangschüssel o.ä. gelegt wird.

Wartung der Innenteile

Für eine gute Hygiene (zum Beispiel, um Schimmel zu vermeiden...) empfehlen wir:

- Nach dem Waschen den Deckel einige Zeit offen lassen.
- Ungefähr einmal im Monat die Teile aus Kunststoff und Gummi am Zugang zur Trommelgehäuse mit einem leicht chlorierten Mittel zu reinigen. Einen Spülgang durchführen, um Reste dieses Mittels zu beseitigen.
- Mindestens einmal im Monat einen 90°C-Waschgang durchführen.

Regelmäßige Überprüfungen

Wir empfehlen Ihnen, den Zustand des Zulauf- und des Ablaufschlauches von Zeit zu Zeit zu überprüfen. Wenn Sie auch nur die kleinsten Risse entdecken, so sollten Sie nicht zögern, die schadhaften Schläuche durch gleichwertige neue zu ersetzen; Original-Ersatzteile erhalten Sie vom Hersteller bzw. seinem Ersatzteile-Vertragshändler.

Auswechseln des Netzkabels

Falls das Netzkabel ausgewechselt werden muß, haben Sie sich an einen qualifizierten Fachmann, der die Marke vertreibt, zu wenden.

Betriebsstörungen

siehe Zeichnungen S. E **D10-D12**

Wenn beim Betrieb Ihrer Waschmaschine irgendwelche Probleme auftreten, dann sollten Sie zunächst die folgenden Punkte überprüfen:

Die Waschmaschine funktioniert nicht - bitte überprüfen:

- Wasser- und Stromanschluß
- Ordnungsgemäß geschlossener Deckel

Starke Vibrationen beim Schleudern - bitte überprüfen:

- ob die Transportsicherung ordnungsgemäß entfernt wurde,
- ob der Fußboden waagrecht ist,
- ob die Waschmaschine nicht auf ihren beiden „Vorder-“Rollen steht.

Um die Waschmaschine herum sammelt sich Wasser an

(zunächst unbedingt den Netzstecker ziehen oder die entsprechende Sicherung ausschalten) - bitte überprüfen:

- daß sich der Ablaufstutzen in der Abwasserleitung in der richtigen Position befindet,
- daß der Schlauch für den Wasserzulauf und der Wasserhahn dicht sind (Dichtungen eingesetzt, Schlauchschellen an der Maschine und am Wasserhahn fest angezogen?).

Wenn sich um die Maschine herum Wasser ansammelt, könnte es auch sein, daß Ihre Maschine zu viel Schaum erzeugt; in diesen Fällen überprüfen Sie bitte,

- ob Sie tatsächlich ein WASHMITTEL für WASHMASCHINEN verwenden,
 - ob Sie nicht eine zu große Waschmittelmenge eingefüllt haben.
- In diesen Fällen Wasser mit einem Schwamm aufsaugen, den Netzstecker wieder einstecken und den Programmknopf auf Abpumpen stellen, falls dies bei Ihrem Waschmaschinen-Modell vorgesehen ist (falls nicht, gehen Sie so vor, wie es weiter unten angegeben ist), danach mehrere Spülvorgänge ausführen. Danach das Waschprogramm wieder laufen lassen.

Entleerung der Trommel

Wenn es bei Auftreten eines Problems erforderlich wird, die Trommel zu entleeren, ist folgendermaßen vorzugehen (Zeichnung D12):

- Die Klappe **(1)** vorn an der Maschine öffnen, dazu
 - wie in der Zeichnung angegeben, einen Schraubenzieher einführen,
 - die Klappe durch einen Druck nach links entriegeln,
- den gelben Stopfen **(2)** herausziehen, um die Entleerungspipette freizusetzen.

Die Waschmaschine pumpt nicht ab oder die Wäsche wird nicht gut geschleudert - bitte überprüfen:

- ob nicht ein Programmpunkt angewählt wurde, der ein Schleudern verhindert (z.B. Spülstop),
 - ob nicht ein kleines Wäschestück (z.B. ein Taschentuch, Socken usw.) den Boden der Trommel verstopft. In diesem Fall:
 - Netzstecker ziehen,
 - mit Hilfe der Entleerungspipette so viel Wasser wie möglich absaugen (siehe „Entleerung der Trommel“ weiter unten),
 - die Wäsche herausnehmen,
 - die Trommel so drehen, daß die geschlossenen Öffnungsklappen unten sind: Sie können jetzt ein Kunststoffteil **(A)** erkennen (Zeichnung D10),
 - Entfernen sie die Schraube **(B)**, falls sie bei Ihrem Gerät vorhanden ist
 - Bei einigen Gerätetypen verfügt das Teil **(A)** über einen Clip **(C)**. Entriegeln Sie in diesem Fall das Teil **(A)**, indem Sie auf diesen Clip drücken und gleichzeitig das Teil **(A)** leicht nach rechts schieben
 - Drehen Sie dann in jedem Fall erneut die Trommel, öffnen Sie die Klappen und entfernen Sie das Teil **(A)**, indem Sie es in Pfeilrichtung verschieben
 - Durch die offengebliebenen Löcher alles herausnehmen, was sich am Boden der Trommel befindet.
- Bei dieser Gelegenheit sollten Sie auch das Flusensieb, das sich am Boden der Trommel befindet, reinigen (wie man vorgeht, finden Sie im Abschnitt „Wartung...: Reinigen des Flusensiebes“).
- Das Kunststoffteil wieder an seinen Platz bringen und die Schraube **(B)** einsetzen, indem die oben beschriebenen Schritte in umgekehrter Reihenfolge ausgeführt werden.

- den Stopfen von der Pipette **(3)** lösen und das Wasser in eine dafür bereitgestellte Schüssel laufen lassen (**Vorsicht, das Wasser kann heiß sein**).

Wenn das Entleeren der Trommel beendet ist, wird die Pipette wieder an ihren Platz gebracht und alle oben beschriebenen Arbeitsschritte in der umgekehrten Reihenfolge ausgeführt.

Verwijderen van de transportbeveiligingen

zie tekeningen pagina B **D1-D2-D3**

VOORDAT U DE MACHINE IN GEBRUIK NEEMT, IS HET BESLIST NOODZAKELIJK DAT U ONDERSTAANDE HANDELINGEN UITVOERT. Deze handelingen bestaan uit het verwijderen van de metalen stang en de blokjes die ervoor zorgen dat de trommel van de machine geblokkeerd is tijdens het transport, evenals de houders voor de slangen en de voedingskabel. **Dankzij deze handelingen kan uw machine goed functioneren en wordt aan de veiligheidsnormen voldaan.**

- 1 - Verwijder de wasmachine van de grondplaat. (Controleer of wig **A**), die de motor vasthoudt, niet klem blijft zitten onder de machine.) (Tekening D1.①)
- 2 - Verwijder de 4 schroeven **B** met behulp van een schroevendraaier. (Tekening D1.②)
- 3 - Haal de kruisbalk **C** los door de twee schroeven **D** te verwijderen met een sleutel nr. 13 (Tekening D1.③) (Zorg ervoor dat de twee kunststof tussenstukken op de dwarsbalk tegelijk met de dwarsbalk worden verwijderd). Schroef de schroeven **B** weer op hun oorspronkelijke plaats.
- 4 - Dicht de vrijgekomen gaten met de daartoe bestemde stopfels **E** (verpakt in het zakje met toebehoren). (Tekening D1.④)
- 5 - Verwijder de blokje uit de trommel/kuip-eenheid. (Tekening D2).
Ga daartoe als volgt te werk :
 - til het deksel van de machine op;
 - als uw machine is voorzien van het stutblok **F**, dit eerst verwijderen;
 - verwijder het blokje **G** door het een kwartslag te draaien;
 - maak de kleppen van de trommel vrij die geblokkeerd zijn in de lage positie door tegelijkertijd op de 2 platen te drukken.
- 6 - Verwijder de beugels van de slanghouders ① en maak **absoluut** de gaten dicht m.b.v. de afdichtplaatjes ② (bijgeleverd in het zakje met toebehoren) (Tekening D3).

Wij adviseren u de verwijderde transportbeveiligingen te bewaren; als uw machine wordt vervoerd, moeten zij weer worden aangebracht.

De transportbeveiligingen evenals alle machineonderdelen zijn gemaakt van herbruikbaar materiaal. Wij verzoeken u daarmee rekening te houden als u uw versleten machine wegdoet

Uw machine is gecontroleerd voordat deze de fabriek heeft verlaten. Het kan dus voorkomen dat u wat water in de kuip of wasmiddelhouder aantreft.

Plaatsen van de machine

zie tekeningen pagina B **D4**

Het wordt afgeraden uw wasmachine op een vloer met vloerbedekking te plaatsen. Mocht dit toch niet anders kunnen, neem dan de nodige voorzorgsmaatregelen om een goede luchtcirculatie mogelijk te maken aan de onderkant van de machine, zodat de inwendige onderdelen goed geventileerd worden.

Omgeving van de machine :

Indien u uw machine naast een andere machine of een meubelstuk plaatst, raden wij u aan enige ruimte vrij te laten om de luchtcirculatie te vergemakkelijken.

Waterpas stellen :

Controleer met een waterpas of de ondergrond goed vlak is : maximale hoek 2°, dat wil zeggen een verschil van ongeveer 1 cm voor de breedte en van 1,5 cm voor de diepte van de machine.

Verplaatsen - op wieltjes zetten :

Als uw machine is uitgerust met verstelbare wieltjes kunt u haar gemakkelijk verplaatsen. Om de machine op de wieltjes te zetten, draait u de hendel onder de machine van rechts naar links (Tekening D4).

Als de machine in bedrijf is, mag deze niet op de twee voorste wieltjes rusten. Vergeet dan ook niet de hendel in de beginstand terug te zetten.

Aansluiting van uw machine

zie tekeningen pagina B **D5-D6-D7**

Toevoer van koud water

Sluit de toevoerslang aan (Tekening D5) :

- bevestig het ene uiteinde op de aansluiting aan de achterkant van de machine;
- bevestig het andere uiteinde op de kraan met draadeind (doorsnede 20 x 27; 3/4 BSP) met behulp van de pakking uit het zakje met toebehoren (Attentie: bij sommige modellen is deze slang al voorzien van een afdichtingsring). Bij een beluchte kraan moet de opening een minimale diameter van 6 mm hebben.

Watertoevoer :

- minimale waterdruk : 0,07 MPa of 0,7 bar;
- maximale waterdruk : 1 MPa of 10 bar

Afvoer van gebruikt water

Sluit de afvoerslang aan nadat u daarop de bij de machine geleverde bocht heeft gemonteerd (Tekening D6). Dit kunt u op twee manieren doen :

- hetzij tijdelijk over de rand van een gootsteen of badkuip;
- hetzij permanent op een geventileerde sifon.

Als uw waternet niet is voorzien van een geventileerde sifon, let er dan op dat de aansluiting niet luchtdicht is. Om te voorkomen dat afvalwater terugstroomt in de machine wordt sterk aanbevolen vrije luchtcirculatie mogelijk te maken tussen de afvoerslang van de machine en de afvoerbuis.

Gevallen waarin het kromme aansluitstuk 90 cm tot 65 cm boven de onderkant van de machine dient te zijn geplaatst.

N.B. : Bevestig de slang met een verbinding om te voorkomen dat de bocht van de rand afschiet door het snel uitstromende water en een overstroming veroorzaakt.

Het water kan ook via de vloer worden afgevoerd. Zorg er dan wel voor dat de afvoerslang langs een punt loopt dat 90 cm tot 65 cm hoger ligt dan de onderkant van de machine.

Voor uw eigen veiligheid is het van belang dat u onderstaande aanwijzingen nauwkeurig opvolgt

Stroomtoevoer (Tekening D7)

- Voordat u het apparaat aansluit, moet u beslist controleren of de elektrische eigenschappen van het apparaat passen bij uw installatie (zie de aanwijzingen op het informatieplaatje op de achterzijde van het apparaat).
- De elektrische installatie moet voldoen aan de geldende normen en aan de voorschriften van de bevoegde instanties van het betreffende land, met name wat betreft de aarding en de plaatsing in een badkamer.

Wij kunnen niet aansprakelijk worden gesteld voor schade of letsel ontstaan door het verkeerd aarden van de machine.

Tips voor de elektrische aansluiting

- Gebruik geen verlengsnoer, adapter of stekkerdoos.
- Verwijder de aarde nooit.
- De wandcontactdoos moet gemakkelijk toegankelijk zijn maar buiten het bereik van kinderen.

Raadpleeg bij vragen uw installateur.

Uw machine voldoet aan de Europese richtlijnen CEE/73/23 (veiligheid elektriciteit) en CEE/89/336 (elektromagnetische compatibiliteit), gewijzigd door de richtlijn CEE/93/68.

Vullen met wasgoed en wasmiddel

Voer de volgende handelingen uit in onderstaande volgorde :

Openen van de machine

- Verzeker u ervan dat de AAN/UIT-toets niet ingedrukt is.
- Til de handgreep op die zich op de voorkant van de machine bevindt. De deksel wordt geopend.
- Open de kleppen van de trommel door op de knop te drukken die zich op de plaat aan de voorkant bevindt..

Wasgoed in de trommel doen:

Plaats het van te voren gesorteerde wasgoed in de trommel, pers het niet in elkaar en verdeel het gelinkmatig over de trommel.

Wasmiddel toevoegen:

- ① - **I Bakje voorwasmiddel (poederwasmiddel)**
Raadpleeg de tabel hiernaast
- ② - **II Bakje hoofdwasmiddel (poeder- of vloeibaar wasmiddel)**
Raadpleeg de tabel hiernaast
Het bakje "hoofdwasmiddel" kan gevuld worden met zowel waspoeder als vloeibaar wasmiddel, maar vloeibare wasmiddelen mogen niet gebruikt worden voor de programma's MET voorwas.
- ③ - **Wasverzachter**
Wasverzachter is een produkt voor zacht en aangenaam ruikend wasgoed.
Een geconcentreerde wasverzachter moet met warm water
- ④ - **Bleekwater**
Bleekwater kan worden gebruikt als desinfecterend middel of als bleekmiddel. De werking ervan vult die van het wasmiddel aan.
Geconcentreerd bleekwater moet altijd worden verdund.

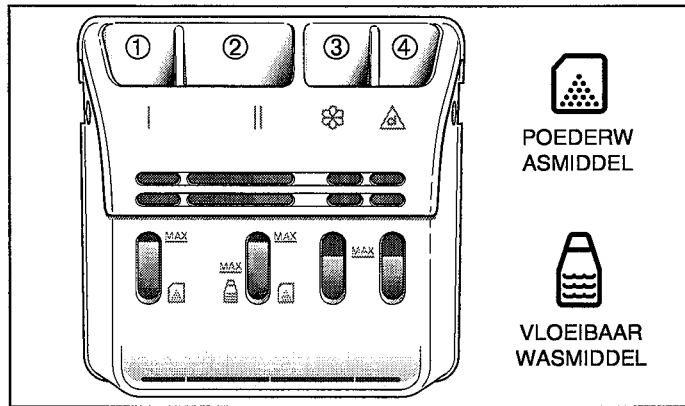

Dosering van het wasmiddel

	voorwas	hoofwas
Normaal 'poeder' wasmiddel	140 ml	300 ml
Vloeibaar wasmiddel		180 ml

Voor de dosering van het wasmiddel raden wij u aan het maatbekertje te gebruiken dat bij de meeste wasmiddelen wordt geleverd.

De bovenstaande aanbevolen hoeveelheden zijn gebaseerd op normale wasomstandigheden. Al naar gelang de hardheid van het water, de mate van vervuiling van het wasgoed en het gebruik van bepaalde opties, dient u deze hoeveelheden aan te passen:

- Zacht water
of weinig vuil wasgoed
of 'verkort programma', 'halve trommel', enz.:
verminder de hoeveelheid met 10%.
- Zeer hard water
of zeer vuil wasgoed:
vermeerder de hoeveelheid met 10%.

Geconcentreerd wasmiddel

Raadpleeg de aanbevelingen op de verpakking.

Wol- en fijnwasmiddel

Voor het wassen van deze textielsoorten, wordt het aangeraden een hiervoor geschikt wasmiddel te gebruiken (giet het wasmiddel niet direct op de trommel want bepaalde producten kunnen het metaal aantasten). Raadpleeg voor de dosering de aanbevelingen op de verpakking.

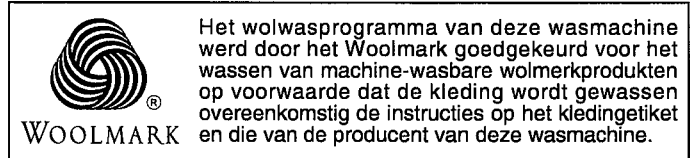

BELANGRIJK :

- Zet het klepje van de wasmiddel helemaal open zodat u de houder gemakkelijk met wasmiddel kunt vullen.
- Overschrijd het maximum niveau niet (MAX).

Automatische beveiliging

Openingsbeveiliging van het deksel:

Zodra de wascyclus begint, is het deksel vergrendeld.

Aan het eind van de wascyclus of als de machine wordt gestopt als de kuip nog gevuld is met water, wordt het deksel ontgrendeld.

Als u het deksel wilt openen tijdens de wascyclus druk dan op de AAN/UIT-toets. Na 2 tot 3 minuten wordt het deksel ontgrendeld.

Beveiliging van het water :

Als de machine in bedrijf is, wordt het waterpeil voortdurend gecontroleerd om eventuele overstroming te voorkomen.

Centrifugeerbeveiliging:

Uw wasmachine is uitgerust met een beveiliging die ervoor zorgt dat de was niet wordt gecentrifugeerd als de machine ongelijkmatig is beladen.

Is dat het geval, open dan de trommel, verdeel het wasgoed en zet de machine opnieuw op centrifugeren.

Programmakeuze

- ① **Keuze van de aard van het wasgoed _____ P**
Kies een programma al naar gelang de aard van het wasgoed.
Zie de programmavoorbeelden op pagina 3.

- ② **Temperatuurkeuze _____ °C**
Stem de temperatuur af op de aard van het wasgoed.
Raadpleeg de etiketten van het wasgoed.
WIT : van 'koud' ❄️ tot 90°C
BONT en SYNTHETISCH : van 'koud' ❄️ tot 60°C
FIJNE WAS / WOL : van 'koud' ❄️ tot 40°C

- ③ **Keuze van het centrifugeertoerental _____ Ⓢ**
Stem het toerental af op de aard van het wasgoed.
WIT : van 500 omw./min. tot maximaal
BONT en SYNTHETISCH : van 300 tot 800 omw./min.
FIJNE WAS / WOL : van 300 tot 600 omw./min.

Opmerkingen :

- U kunt het wasgoed automatisch centrifugeren na het spoelen zodat het wasmiddel goed wordt verwijderd.
- Bij de programma's 'WIT' en 'BONT en SYNTHETISCH' vindt het centrifugeren in twee stappen plaats om kreukelen van het wasgoed te voorkomen.

- ③ **Afpompen _____** 
Kies deze optie als u alleen het overtollig water wilt afvoeren. De was wordt niet gecentrifugeerd. Als u deze optie wilt gebruiken, plaats knop ③ dan op .

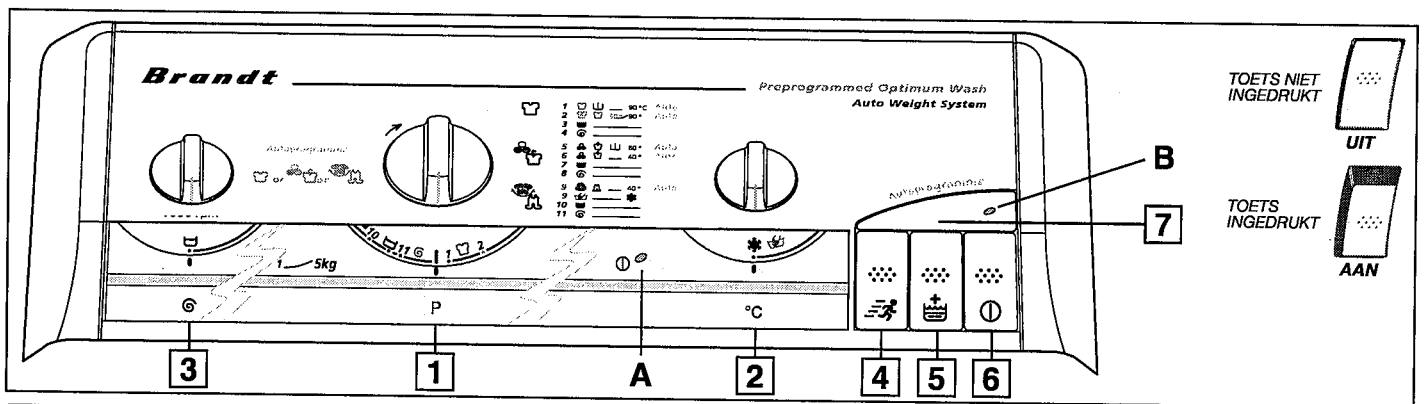

3 Stop volle kuip

Deze functie gebruikt u als u het wasgoed niet wilt centrifugeren of als u pas lange tijd na het wassen de was uit de machine gaat halen.

Als u deze functie wilt gebruiken, plaats knop **3** dan op .

Als u deze functie heeft geselecteerd, wordt de cyclus onderbroken vóór het centrifugeren. Het wasgoed blijft in het water staan en kreukt niet. Vervolgens:

- als u het wasgoed wilt centrifugeren met waterafvoer, zet u knop **3** op het bij het wasgoed passende toerental. Het programma wordt automatisch beëindigd.
- als u alleen het water wilt afvoeren, zet u knop **3** op stand .

4 Verkort programma

Voor het snel wassen van niet al te vuile was.

5 Extra spoeling

Aanvullend programma 'speciaal voor de gevoelige en allergische huid'.

Voor het toevoegen van een extra spoelbeurt aan het gekozen programma.

7 AUTOPROGRAMME

De 'AUTOPROGRAMME'-toets vereenvoudigt het programmeren omdat u de snelheid van het centrifugeren en de temperatuur niet meer moet kiezen.

De toets kiest automatisch het wasprogramma dat het best geschikt is voor de textielsoort in de machine.

De drie voorgeprogrammeerde cycli hebben de volgende vaste kenmerken:

- **WIT**: verwarmen tot 55°C en centrifugeren op maximaal toerental
- **BONT en SYNTHETISCH**: verwarmen tot 40°C en centrifugeren op 800 omw./min.
- **FIJNE WAS/WOL**: verwarmen tot 30°C en centrifugeren op 500 omw./min.

6 Aan / Uit

Controleer of de stekker in het stopcontact zit en of de waterkraan openstaat.

Kies eerst het gewenste programma en druk vervolgens op de AAN/UIT-toets.

De wascyclus begint en het controlelampje (**A**) gaat branden. Dit controlelampje zal slechts uitgaan wanneer u de AAN/UIT-toets zal hebben losgelaten.

De machine dient alleen gestart te worden als de kleppen van de trommel en het deksel van de machine zijn gesloten.

Aan het eind van de cyclus zet u de machine uit door de AAN/UIT-toets te lossen.

De brandende lampjes worden gedoofd.

Vervolgens kunt u het deksel openen en de was uit de machine halen. Los ook de andere toetsen die u heeft gekozen. Als u de 'AUTOPROGRAMME'-programma's vaak gebruikt, raden wij echter aan deze functie geselecteerd te houden.

Uit veiligheidsoverwegingen raden wij u aan de stekker uit het stopcontact te halen en de waterkraan dicht te draaien.

Om deze functie te gebruiken gaat u als volgt te werk:

- druk de 'AUTOPROGRAMME'-toets **7** in;
- kies een programma al naar gelang de aard van het wasgoed **1**;
- druk de AAN/UIT-toets **6** in.



















De controlelampjes (**A**) en (**B**) gaan branden.

Als u dat wenst, kunt u:

- de 'WIT' en 'BONT en SYNTHETISCH'-programma's laten beginnen met een voorwas;
- een extra spoelbeurt toevoegen met behulp van de toets **5**.





De functies 'verkort programma', 'afpompen' en 'stop volle kuip' kunnen niet worden gebruikt tijdens een 'AUTOPROGRAMME'-cyclus.

Programmavoorbeelden

		P	°C					
	Witte was met voorwas	1	90	500	■	■	3	02 : 25
	Witte was ECO	2	60 tot 90		■	■	3	02 : 20
	Spoelen witte was	3	— —				1	00 : 25
	Centrifugeren witte was	4	— —	300			—	00 : 20
	Bonte en synthetische was met voorwas	5	60		■	■	3	01 : 50
	Bonte en synthetische was	6	40		■	■	3	01 : 25
	Spoelen bonte en synthetische was	7	— —	800			1	00 : 20
	Centrifugeren bonte en synthetische was	8	— —				—	00 : 15
	Fijne wolwas Woolmark	9	40		300		■	3
	Fijne was met de hand wassen	9				■	3	01 : 05
	Spoelen fijne was	10	— —				1	00 : 15
	Centrifugeren fijne was	11	— —	600			—	00 : 10

Bij het programma 'Bont en Synthetisch': maximale trommelbelading 2,5 kg - Bij het programma 'Fijne was en wolwas': maximale trommelbelading 1 kg

PROGRAMMA VOOR DE VERGELIJKENDE EN GENORMALISEERDE TESTS

Programma 2 : Witte was zonder voorwas 60°	BELADING  5 kg	DUUR  02 : 20	ENERGIEVERBRUIK  0.95 kWh	WATERVERBRUIK  59 l
--	--	---	---	---

Wat betreft de tekst op het energetische plaatje: de tests zijn uitgevoerd volgens de Europese richtlijn 92/75/CEE, bij nominale capaciteit waarbij erop gelet is dat de totale hoeveelheid wasmiddel CEI is opgebruikt zodra het wasprogramma begint.

Reinigen van de wasmiddelhouder (Tekening D8).

- Reinig de wasmiddelhouder regelmatig. Ga daarbij als volgt te werk :
- druk tegelijkertijd op de twee pallen aan weerszijden van de houder en haal de houder uit de behuizing;
 - afhankelijk van het type apparaat, is het achterste deel van het wasmiddelhouder voorzien van 2 of 4 uitneembare duikers. Verwijder deze;
 - spoel het geheel schoon onder de stromende kraan (zorg ervoor dat u overtollig water dat achter is gebleven in de houder, verwijdert);
 - bevestig de duikers weer en plaats de houder.

Reinigen van het afvoerfilter

Dit vernuftige systeem vangt kleine voorwerpen op die per ongeluk in de kleren zijn blijven zitten en zorgt ervoor dat deze de werking van de pomp niet belemmeren.

Ga bij het reinigen als volgt te werk :

- Verwijder onderdeel (A) (raadpleeg daarvoor hoofdstuk "Storingen...: De machine pompt niet af...") en draai vervolgens de trommel met open deurtjes een klein beetje in de richting van de voorkant van de machine.

Nu kunt u bij het afvoerfilter komen (Tekening D11)

- Verwijder het filter uit de behuizing.
- Verwijder de eventueel aanwezige voorwerpen.
- Spoel het filter af onder de kraan.
- Plaats het filter weer en duw het goed in de behuizing nadat u gecontroleerd heeft of deze goed schoon is.
- Monteer onderdeel (A).

Reinigen van de machine (Tekening D9).

Reinigen van de buitenkant :

Gebruik alleen water en zeep.

Reinigen van alle kunststof onderdelen (bedieningspaneel, plint, enz.) :

Gebruik alleen een vochtige doek.

Gebruik **nooit** :

- een schuurmiddel;
- een metalen of kunststof spons;
- alcoholhoudende produkten (alcohol, verdunner, enz.).

Kans op bevrozing

Indien er kans op bevrozing bestaat, verwijdert u de watertoevoerslang en het water dat nog in de afvoerslang kan zitten. Plaats de slang zo laag mogelijk en laat het water in een bak stromen.

Onderhoud van de interne onderdelen

Om een betere hygiëne te garanderen (om bijvoorbeeld schimmels e.d. te voorkomen) raden wij u aan :

- Laat het deksel een tijdje openstaan na iedere wasbeurt.
- Ongeveer eenmaal per maand de plastic en rubberen onderdelen van de toegang tot de kuip schoon te maken met een licht chloorhoudend product. Vervolgens afspoelen om alle resten van dit product te verwijderen.
- Minstens eenmaal per maand een wascyclus op 90°C uit te voeren.

Periodieke controle

Wij raden u aan de staat van de watertoevoer- en afvoerslangen te controleren. Zodra deze scheurtjes vertonen, dient u de slangen te vervangen door nieuwe slangen. Deze kunt u verkrijgen bij uw vakhandelaar of de After Sales-service.

Vervangen van elektrisch aansluitsnoer

Als het nodig is het elektriciteits snoer te vervangen, moet u dit laten doen door een erkende vakman die wederverkoper is van dit merk.

Mogelijke storingen

zie tekeningen pagina E **D10-D12**

Mocht er zich een storing voordoen tijdens het gebruik van uw wasmachine, controleer dan de volgende zaken.

De wasmachine functioneert niet - Controleer of :

- de water- en stroomtoevoer naar behoren plaatsvindt;
- het deksel goed gesloten is.

Sterke trillingen tijdens het centrifugeren - Controleer of :

- alle transportbeveiligingen zijn verwijderd;
- de ondergrond goed vlak is;
- de wasmachine niet op de twee voorste wieltjes leunt.

Er ligt water op de grond

(Trek eerst de stekker uit het stopcontact of verwijder de individuele stop) - Controleer of :

- de bocht aan het eind van de afvoerslang goed in het afvoersysteem is geplaatst;
- de watertoevoerslang en de kraan goed waterdicht zijn (controleer de pakkingen en kijk of de toevoerslangwartels goed zijn aangedraaid machine en kraan).

Er kan ook water op de grond komen als uw machine teveel schuim produceert. Controleer in dat geval :

- of uw een MACHINE wasmiddel hebt gebruikt;
- of u niet teveel wasmiddel heeft gebruikt.

Nadat u het water heeft opgedweild, steekt u in beide gevallen de stekker weer in het stopcontact, stelt u uw machine in op afpompen (beschikt uw machine niet over deze programma-mogelijkheid, ga dan te werk zoals onderaan deze pagina wordt beschreven) en spoel de was daarna een aantal malen.

Begin uw wasprogramma vervolgens opnieuw.

Leegpompen van de kuip

Indien u na een storing de kuip moet leegpompen, ga dan als volgt te werk (Tekening D12) :

- Open de klep (1) aan de voorkant van de machine.
 - Plaats daartoe een schroevendraaier zoals op het plaatje wordt aangegeven.
 - Ontgrendel de klep door deze naar links te duwen

De machine pompt niet af of centrifugeert niet goed - Controleer of :

- er een functie wordt gebruikt waarbij het centrifugeren wordt overgeslagen (bijv. 'stilstand volle kuip');
- of er een stukje textiel (zakdoek, sok, enz.) tegen de bodem van de trommel verstopt.

Ga in een dergelijk geval als volgt te werk :

- trek de stekker uit het stopcontact;
 - verwijder zoveel mogelijk water met het afvoerventiel (zie leegpompen van de kuip onderaan de pagina);
 - haal uw was uit de trommel;
 - draai de trommel zodat de gesloten deurtjes zich aan de onderzijde bevinden; u ziet nu een kunststof onderdeel (A) (Tekening D10)
 - als uw machine er één heeft, haal dan schroef (B) eruit
 - bij enkele types machines heeft onderdeel (A) een klip (C). In dat geval moet u onderdeel (A) losmaken door op deze klip te drukken terwijl u (A) een beetje naar rechts laat schuiven
 - vervolgens, in alle gevallen: draai de trommel opnieuw, open de kleppen en haal onderdeel (A) eruit door het in de richting te schuiven die de pijl aangeeft
 - verwijder door de openingen het materiaal dat onderin de trommel vastzit.
- Maak van deze gelegenheid gebruik om het afvoerfilter onderin de trommel te reinigen. (Raadpleeg hoofdstuk "Onderhoud...: reinigen van het afvoerfilter").
- plaats het kunststof onderdeel en de schroef (B) weer; voer alle bovenstaande handelingen in omgekeerde volgorde uit.

- Trek aan de gele knop (2) om het afvoerventiel vrij te maken.
 - Haal de dop van het ventiel (3) en laat het water in een daarvoor bestemde bak lopen. **(Pas op! Het water kan heet zijn.)**
- Als u al het water verwijderd heeft, zet u het ventiel terug op zijn plaats en voert u alle bovenstaande handelingen in omgekeerde volgorde uit.

Desembridado de su aparato

Ver dibujo página B **D1-D2-D3**

ANTES DE CUALQUIER UTILIZACIÓN, ES IMPERATIVO EFECTUAR LAS OPERACIONES DESCRITAS A CONTINUACIÓN.

Estas operaciones consisten en retirar la traviesa metálica y los calces que sirven para inmovilizar la cuba de su máquina durante el transporte, así como los soportes que sirven para sujetar los tubos y el cordón de alimentación eléctrica.

Estas operaciones, llamadas de «retiro de bridas», son necesarias para el buen funcionamiento de su aparato y para respetar las normas vigentes de seguridad.

- 1 - Retire la lavadora de su zócalo (verifique que el calce **(A)** que sirve para la sujeción del motor no se haya atascado debajo de la máquina) (*Dibujo D1.1*)
- 2 - Retire los cuatro tornillos **(B)** mediante un destornillador (*Dibujo D1.2*)
- 3 - Retire la traviesa **(C)** retirando los dos tornillos **(D)** con la ayuda de una llave de **13** (*Dibujo D1.3*)
(controle que los dos tirantes de plástico fijados en la traviesa hayan sido retirados al mismo tiempo que ésta última).
Vuelva a montar los tornillos **(B)** en su emplazamiento inicial.
- 4 - Obstruya los dos agujeros mediante las tapas de agujeros **(E)** (suministradas en la bolsa de accesorios) (*Dibujo D1.4*)
- 5 - Retire el calce de inmovilización del conjunto tambor-cuba (*Dibujo D2*).
Para ello :
 - levante la tapa de la máquina.
 - si su máquina lo lleva, retire el calce **(F)**
 - retire el calce **(G)** haciéndolo girar un cuarto de vuelta
 - libere los accesos del tambor, bloqueados en la posición baja, presionando simultáneamente en las dos ventanillas.
- 6 - Retire las abrazaderas de soporte de los tubos **(1)** y obstruya **imperativamente** los orificios mediante tapas **(2)** (suministradas en la bolsa de accesorios) (*Dibujo D3*).

Le recomendamos conservar cuidadosamente todas las piezas de embreado, puesto que será obligatorio volverlas a montar si tiene que transportar su máquina posteriormente.

Todas estas piezas, así como las que componen el conjunto de su máquina, están hechas de materiales reciclables. Es conveniente tomar en cuenta esto cuando llegue al final de ciclo de vida de su máquina.

Antes de la salida de la fábrica, su aparato ha sido controlado; por lo tanto es posible que constate la presencia de un poco de agua en la cuba o a nivel de las cajas de productos.

Instalación del aparato

Ver dibujo página B **D4**

No le aconsejamos instalar su aparato sobre un suelo cubierto con moqueta. Si no puede evitarlo, adopte todas las disposiciones para no obstruir la circulación de aire en la base con el fin de garantizar la ventilación adecuada de los componentes internos.

Entorno del aparato :

Si coloca su máquina al lado de un aparato o de un mueble, le recomendamos dejar entre ellos un poco de espacio para facilitar la circulación del aire.

Puesta a nivel :

Verifique, mediante un nivel, que el suelo esté horizontal: inclinación máxima 2°, es decir una separación de aproximadamente 1 cm medido sobre el ancho y 1,5 cm sobre la profundidad de la máquina.

Desplazamiento-puesta sobre ruedas :

Si su máquina está equipada con ruedas escamotables, puede desplazarla fácilmente. Para la colocación sobre las ruedas, gire, desde la derecha hasta el extremo izquierdo, la palanca situada en la parte inferior del aparato I (*Dibujo D4*).

En funcionamiento, la máquina no debe reposar sobre sus dos ruedas «delanteras»: no olvide volver a colocar la palanca en su posición inicial.

Conexiones de su aparato

Ver dibujo página B **D5-D6-D7**

Alimentación de agua fría

Conecte el tubo de alimentación (*Dibujo D5*) :

- por un lado, en el racor situado en la parte trasera de la máquina
- por el otro lado, en el grifo provisto de un extremo roscado Ø 20 x 27 (3/4 BSP) intercalando la junta suministrada en la bolsa de accesorios (Atención: en algunos modelos, este tubo ya viene equipado con su junta). Si utiliza un grifo autoportador, la apertura practicada debe ser de un diámetro de 6mm mínimo.

Llegada de agua:

- Presión de agua mínima : 0,07 MPa ó 0,7 bar.
- Presión agua máxima : 1MPa ó 10 bar.

Evacuación de aguas residuales

Conecte el tubo de desagüe, después de haber montado en el extremo de este último el terminal suministrado en la máquina (*Dibujo D6*) :

- ya sea de manera provisional, en un fregadero o una tina
- o bien de manera permanente, en un sifón ventilado.

Si su instalación no está equipada con un sifón ventilado, verifique que la conexión no sea hermética. En efecto, para evitar que el agua servida se devuelva a la máquina, se recomienda encarecidamente dejar un paso libre al aire entre el tubo de desagüe de la máquina y el conducto de evacuación. En todos los casos, el cayado de vaciado deberá estar ubicado a una altura comprendida entre 90 y 65 cm con relación a la boquilla de la máquina.

Nota : Controle que se mantenga el tubo de desagüe mediante un amarre para evitar que el terminal no se libere en el transcurso del desagüe y produzca una inundación.

Se pueden evacuar las aguas residuales en el suelo a condición de que el tubo de desagüe pase por un punto situado a una altura comprendida entre 90 y 65 cm con relación a la base de la máquina.

Para su seguridad, es imperativo conformarse a las indicaciones proporcionadas a continuación.

Alimentación eléctrica (*Dibujo D7*)

- Antes de conectar la máquina, debe asegurarse imperativamente de que las características eléctricas son compatibles con las de su instalación eléctrica (ver las indicaciones anotadas en la placa de identificación que se encuentra en la parte posterior de la máquina).
- La instalación eléctrica debe ser conforme a las normas en vigor y a las prescripciones de las Autoridades Eléctricas del país correspondiente, **en particular para la toma a tierra y el emplazamiento en un aseo.**

No se nos puede responsabilizar por cualquier incidente causado por una mala puesta a tierra del aparato.

Recomendaciones para la instalación eléctrica de su aparato

- No utilice prolongadores, adaptadores o tomas múltiples.
- **Nunca** suprima la toma a tierra.
- La toma de corriente debe estar fácilmente accesible, pero fuera del alcance de los niños.

En caso de dudas, dirijase a su instalador.

Su aparato se encuentra conforme a las directivas europeas CEE/73/23 (seguridad eléctrica) y CEE/89/336 (compatibilidad electromagnética), modificadas por la directiva CEE/93/68.

Carga de la ropa y de los productos detergentes

**Efectúe las operaciones en el siguiente orden :
Apertura de la máquina.**

- Verifique que la tecla «MARCHA-PARADA» esté soltada
- Levante la empuñadura de apertura situada en el panel delantero de la máquina. La tapa se abre.
- Abra los accesos del tambor presionando el botón pulsador ubicado en la ventanilla delantera.

Introducción de la ropa

Colocar en el tambor la ropa, previamente distribuida, sin introducirla a presión y repartiéndola uniformemente.

Introducción de los productos de lavado

- ① - **I Recipiente de prelavado (polvo)**
Remítirse al cuadro contiguo.
- ② - **II Recipiente de lavado (polvo o líquido)**
Remítirse al cuadro contiguo.
El recipiente «LAVADO» puede contener detergentes líquidos o en polvo. Sin embargo, no utilizar detergentes líquidos en los programas CON prelavado.
- ③ - **Suavizante**
El suavizante es un producto diseñado para suavizar y perfumar su ropa.
El suavizante concentrado se debe diluir en agua caliente.
- ④ - **Lejía**
La lejía se puede utilizar como agente desinfectante o como agente blanqueador. Su acción es complementaria a la del detergente.
La lejía concentrada debe ser imperativamente diluida.

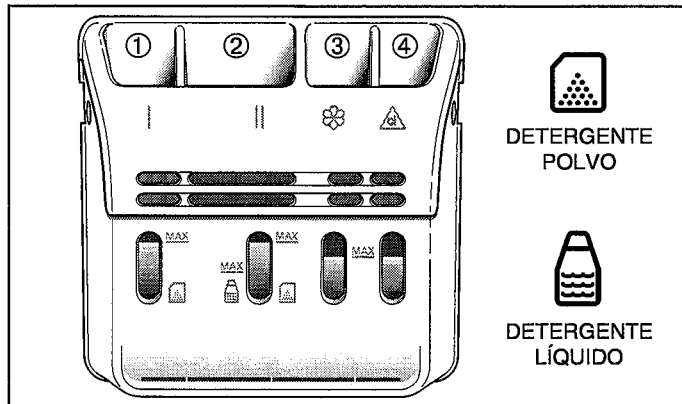

Dosificación del detergente

	prelavado	lavado
Detergentes en "polvo" normales	140 ml	300 ml
Detergentes líquidos		180 ml

Para la dosificación de su producto, le recomendamos utilizar el recipiente graduado que se encuentra en la mayoría de embalajes de los detergentes.

Las dosis recomendadas arriba son para condiciones normales de lavado. Según la dureza del agua, del grado de suciedad de la ropa y en el caso de algunas opciones, deberá modificar estas dosis :

- Agua poco calcárea
o ropa « poco sucia »
o « lavado corto », « media carga »...:
reduzca la dosis en 10 %.
- Agua muy calcárea
o ropa « muy sucia »:
aumente la dosis en 10 %.

Detergentes concentrados

Para su utilización remítase a las prescripciones impresas en el embalaje del detergente.

Detergentes para lana y textiles delicados

Para lavar estos tejidos se recomienda emplear una lejía apropiada (evitar echarla directamente en el tambor, ya que algunos de estos productos resultan agresivos para el metal). Para las dosificaciones, remítase a las prescripciones impresas en el embalaje.

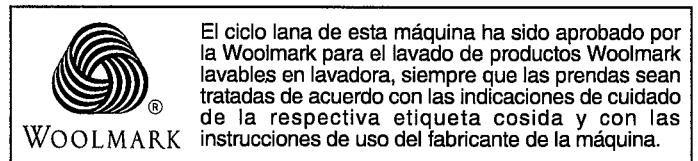

IMPORTANTE :

- para un llenado correcto de los recipientes de productos, coloque la tapa en su posición máxima de apertura.
- no rebase el nivel máximo (MAX).

Seguridades automáticas

Seguridad de apertura de la tapa :

En cuanto se ha iniciado el ciclo de lavado, la tapa de su aparato se bloquea.

En cuanto se termina el ciclo o cuando la máquina se detiene con la cuba llena de agua, la tapa se desbloquea.

Si desea abrir la tapa durante el ciclo, suelte la tecla «MARCHA-PARADA» y espere 2 a 3 minutos para que la seguridad de la tapa se desbloquee.

Seguridad de agua :

En el transcurso del funcionamiento, el control permanente del nivel del agua previene cualquier desborde eventual.

Seguridad de centrifugado :

Su lavadora está equipada con una seguridad que impide el centrifugado cuando se detecta una repartición incorrecta de la carga. En este caso : abra el tambor, reparta la ropa y programe un nuevo centrifugado.

Selección de un programa de lavado

1 Selección del tipo de ropa. _____ P

Seleccione un programa en función del tipo de su ropa.
Ver los ejemplos de programas en la página 3.

2 Selección de la temperatura _____ °C

Seleccione la temperatura mejor adaptada al tipo de ropa. Para ello, remítase a las indicaciones que figuran en las etiquetas colocadas en la mayoría de los textiles.

- BLANCO** : de «frío» ❄ a 90° C
- COLORES y SINTÉTICO** : de «frío» ❄ a 60° C
- DELICADO y LANA** : de «frío» ❄ a 40° C

3 Selección de la velocidad de centrifugado _____ Ⓢ

Seleccione una velocidad de centrifugado adaptada al tipo de ropa.

- BLANCO** : de 500 a velocidad máxima
- COLORES y SINTÉTICO** : de 300 à 800 rpm
- DELICADO y LANA** : de 300 à 600 rpm

Observaciones :

- Se pueden efectuar automáticamente fases de centrifugado al final del enjuague para garantizar una correcta eliminación del detergente.
- En los programas «BLANCO» y «COLORES y SINTÉTICO» el centrifugado final se realiza en dos tiempos para reducir el arrugado de la ropa.



3 Escurrido _____ 🧺

Seleccione ésta opción si desea simplemente escurrir su ropa. El programa se termina sin centrifugado.

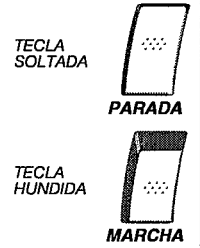
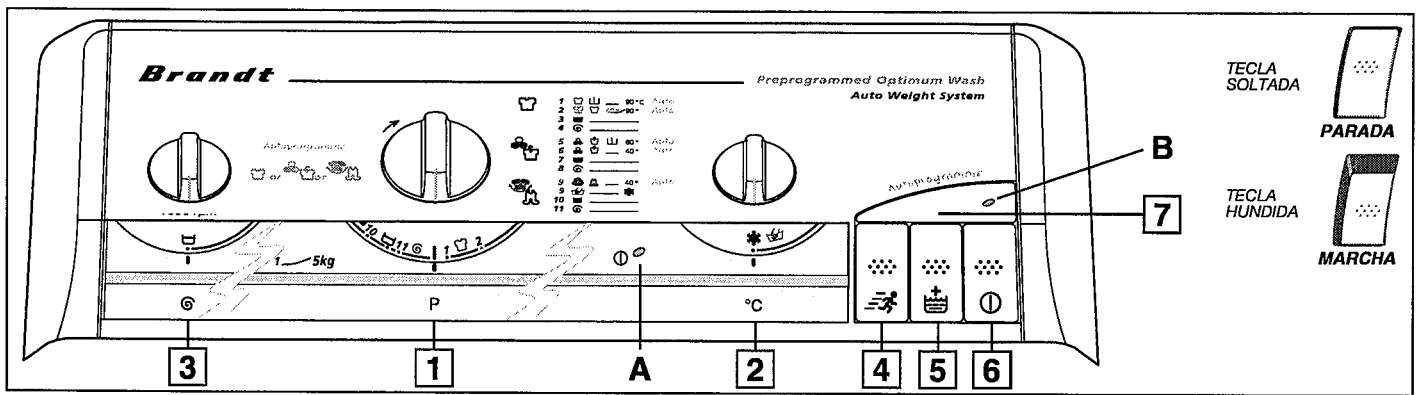
Para seleccionar esta opción, coloque el botón 3 en 🧺



3 Parada en cuba llena

Esta función se debe utilizar para los textiles que no desea centrifugar o si ha previsto una ausencia prolongada al final del lavado.
 Para seleccionar esta función, coloque el botón **3** en .
 Una vez seleccionada esta posición, el ciclo se interrumpe antes del centrifugado final, lo que permite a su ropa flotar en el agua para evitar el arrugado. Luego :
 - si desea un desagüe con centrifugado :
 coloque el botón **3** en una velocidad de centrifugado adaptada al tipo de ropa. El programa terminará automáticamente.
 - si desea un desagüe únicamente :
 gire el botón **3** hasta la posición .

4 Lavado corto

Permite el lavado rápido de una carga de ropa poco sucia.

5 Aclarado extra

Programa complementario « especial para pieles sensibles y alérgicas »:
 Añade un aclarado suplementario al ciclo seleccionado.

7 AUTOPROGRAMME

La tecla "AUTOPROGRAMME" simplifica la programación, evitando tener que seleccionar la velocidad de centrifugado y la temperatura.
 Dicha tecla define automáticamente el programa de lavado que mejor se adapte al tipo de tejido que se haya introducido en la lavadora.
 Las características comunes a los tres ciclos preprogramados son los siguientes :
 • **BLANCO** : calentamiento a 55° C centrifugado a velocidad máxima.
 • **COLORES y SINTÉTICO** : calentamiento a 40° C centrifugado a 800 rpm.
 • **DELICADO-LANA** : calentamiento a 30° C centrifugado a 500 rpm.

6 Marcha / Parada

Verifique que el cordón eléctrico esté conectado y el grifo de llegada de agua esté abierto.
 Después de haber efectuado la programación, hunda la tecla «MARCHA-PARADA».
 El ciclo de lavado se inicia y el indicador **(A)** se enciende.
 Este indicador se apagará únicamente cuando se haya liberado la tecla «MARCHA-PARADA».

La puesta en marcha sólo se debe efectuar si las puertas del tambor y la tapa de la máquina están bien cerradas.

Al final del ciclo, coloque la máquina fuera de tensión soltando la tecla «MARCHA-PARADA». Los indicadores se apagan.

















Desde este momento, puede abrir la tapa y retirar su ropa. También suelte las otras teclas que haya seleccionado. Le recomendamos sin embargo, si realiza con frecuencia programas «AUTOPROGRAMME», conservar ésta función seleccionada.

Por razones de seguridad, se recomienda desconectar el cordón eléctrico y luego cerrar el grifo de llegada de agua.

Para la utilización de esta función, procédase de la siguientes forma :





- hunda la tecla «AUTOPROGRAMME» **7**
 - seleccione el programa en función del tipo de ropa **1**
 - pulse la tecla «MARCHA-PARADA» **6**.
- Los indicadores **(A)** y **(B)** se encienden.
 Si lo desea, puede:
 - iniciar el programa «BLANCO» y el programa «COLORES y SINTÉTICO» con un prelavado
 - añadir un aclarado suplementario seleccionando la tecla **5**.
 Por el contrario, la selección de un «lavado corto», de un «escurrido» o de una «parada cuba llena» no tiene ningún efecto en el ciclo «AUTOPROGRAMME».

Ejemplo de programas

	P	°C	⊙	U	III	⊙	⌚		
 	Blanco con prelavado	1	90	500 a máx	■	■	3	02 : 25	
 	Blanco ECO	2	60 a 90			■	■	3	02 : 20
	Aclarado blanco	3	— —					1	00 : 25
	Centrifugado blanco	4	— —				—	00 : 20	
 	Color y sintético con prelavado	5	60	300 a 800	■	■	3	01 : 50	
 	Color y sintético	6	40			■	■	3	01 : 25
	Aclarado color y sintético	7	— —					1	00 : 20
	Centrifugado color y sintético	8	— —				—	00 : 15	
 	Delicado lana Woolmark	9	40	300 a 600		■	3	01 : 05	
	Ropa delicada lavable a mano	9	❄			■	■	3	01 : 05
	Aclarado delicado	10	— —					1	00 : 15
	Centrifugado delicado	11	— —				—	00 : 10	

Programas «Colores y Sintético» : carga máxima 2.5 kg - Programa «Delicado y lana» : carga máxima 1 kg

PROGRAMA PARA LOS ENSAYOS COMPARATIVOS Y NORMALIZADOS

Programa 2 : Blanco sin prelavado a 60°	CARGA  5 kg	DURACIÓN  02 : 20	ENERGÍA  0.95 kWh	AGUA  59 l
--	---	---	---	--

Para el anuncio escrito en la etiqueta de energía, las pruebas son realizadas conforme a la directiva europea 92/75/CEE, con capacidad nominal verificando la utilización total del detergente CEI desde el comienzo de la fase de lavado.

Limpieza de la caja de productos (Dibujo D8).

Limpie con regularidad la caja de productos. Para ello :

- pulse simultáneamente sobre los resaltes que se encuentran a ambos lados de la caja; ésta se extrae de su alojamiento.
- según el tipo de aparato, la caja de productos está provista, en su parte posterior, de 2 ó 4 sifones amovibles. Retíralos.
- enjuague todo en el grifo (tenga cuidado de vaciar el excedente de agua que pueda subsistir en el interior de la caja)
- volver a colocar los sifones en su lugar y luego volver a montar la caja.

Limpieza de la «trampilla de objetos»

Este astucioso sistema recupera los pequeños objetos que ha podido dejar por olvido en la ropa y evita que perturben el funcionamiento de la bomba.

Para la limpieza proceda de la siguiente manera :

- retire la pieza **(A)** (ver manera de proceder en el capítulo «Incidentes»...: **la lavadora no se vacía...**), luego gire ligeramente el tambor, con las puertas abiertas, hacia la parte delantera de la máquina.

Tendrá entonces acceso a la «trampilla de objetos» (Dibujo D11)

- retírela de su alojamiento
- retire los diferentes objetos que se encuentran en el interior
- enjuáguela bajo el grifo
- vuélvala a colocar en su sitio empujándola a fondo en su alojamiento después de haber verificado la limpieza de este último.
- vuelva a colocar la pieza **(A)**

Limpieza del aparato (Dibujo D9).

Para la limpieza de la carrocería :

Utilice únicamente agua con jabón.

Para la limpieza de todas las piezas de plástico (tablero de mandos, de plinto, etc.) :

Utilice únicamente un paño humedecido con agua

En todos los casos **no utilizar :**

- polvos abrasivos
- esponjas metálicas o de plástico
- productos a base de alcohol (alcohol, diluyente, etc.)

Riesgos de helada

En caso de riesgos de helada, desconecte el tubo de llegada de agua y vacíe el agua que pueda subsistir en el tubo de desagüe colocando este último lo más bajo posible en una cubeta.

Mantenimiento de las piezas internas

Para garantizar una mejor higiene (para evitar, por ejemplo, el enmohecimiento), le recomendamos :

- dejar la tapa abierta por cierto tiempo después del lavado,
- limpiar, alrededor de una vez al mes, las partes de plástico y de caucho de acceso a la cuba, con un producto ligeramente clorado. Para eliminar todos los restos de este producto, efectuar un aclarado,
- realizar un ciclo de lavado a 90°C al menos una vez al mes.

Verificaciones periódicas

Le recomendamos verificar el estado de los tubos de llegada de agua y de desagüe. Si constata la más mínima resquebrajadura, no dude en reemplazarlos por tubos idénticos disponibles ante el fabricante o en el Servicio de Postventa.

Reemplazo del cordón de alimentación eléctrica

En caso de que tenga que substituir el cordón de alimentación eléctrica, deberá acudir a un profesional cualificado depositario de la marca.

Incidentes que pueden ocurrir

Ver dibujo páginas E **D10-D12**

Pueden ocurrir algunos incidentes durante la utilización de su lavadora; a continuación se presentan los puntos que se deben verificar.

La lavadora no funciona - Verifique :

- la alimentación de agua y de electricidad
- el cierre correcto de la tapa

Fuertes vibraciones durante el centrifugado - Verifique :

- que la lavadora esté correctamente desembrida
- que el suelo esté bien horizontal
- que la lavadora no repose sobre sus dos ruedas «delanteras»

Encuentra agua alrededor de la lavadora (antes que nada, desconecte el cordón eléctrico del aparato o el fusible individual) - Verifique :

- que el terminal de desagüe se encuentre bien colocado en el conducto de evacuación
- la estanqueidad del tubo de llegada de agua o del grifo (presencia de las juntas así como anclaje de los racores del tubo en la máquina y en el grifo).

La presencia de agua alrededor de la lavadora puede deberse también al hecho de que su aparato produce demasiada espuma; en este caso verifique:

- que haya utilizado un DETERGENTE para LAVADORA
- que no haya colocado demasiado detergente.

En estos dos casos, después de haber secado el agua, vuelva a conectar el cordón, programe un desagüe si su aparato se lo permite (si no proceda tal como se indica en la parte inferior de la página) y luego realice varios enjuagues.

Finalmente vuelva a comenzar su programa.

La lavadora no se vacía o la ropa no está bien exprimida - Verifique :

- que no se haya programado la función que suprime el centrifugado (ejemplo: parada cuba llena)
- que una pequeña pieza de ropa (ejemplo: pañuelo, calcetín, etc.) no obstruya el fondo de la cuba.

En este caso :

- desconecte el cordón eléctrico del aparato
- evacúe el máximo de agua por la pipeta de desagüe (ver «Desagüe de la cuba» en la parte inferior de la página)
- retire su ropa
- gire el tambor para posicionar las puertas cerradas hacia abajo : verá aparecer una pieza de plástico **(A)** (Dibujo D10)
 - si su aparato cuenta con uno, retire el tornillo **(B)**
 - en algunos tipos de aparatos, la pieza **(A)** se encuentra provista de un clip **(C)**. En este caso, destornillar la pieza **(A)** presionando este clip y haciéndola girar levemente hacia la derecha
 - a continuación, en todos los casos, girar nuevamente el tambor, abrir el acceso y retirar la pieza **(A)** haciéndola deslizarse según el sentido de la flecha
 - por los agujeros dejados libres, recupere lo que se encuentra en el fondo de la cuba. Aproveche esta ocasión para limpiar la «trampilla de objetos» que se encuentra en el fondo de la cuba (ver la manera de proceder en el capítulo «Mantenimiento...: Limpieza de la trampilla de objetos»)
 - vuelva a colocar la pieza de plástico en su lugar así como el tornillo **(B)** volviendo a efectuar todas estas operaciones en el orden inverso.

Desagüe de la cuba

Si, en caso de incidente, tiene que vaciar la cuba, proceda de la siguiente manera (Dibujo D12) :

- abra la trampilla **(1)** en la parte delantera del aparato. Para ello :
 - introduzca un destornillador tal como se indica en el dibujo,
 - desbloquee la trampilla mediante una presión hacia la izquierda,
 - tire el tapón amarillo **(2)** para liberar la pipeta de desagüe,

- separe el tapón de la pipeta **(3)** y deje circular el agua en una cubeta preparada para este efecto (**tenga cuidado con la temperatura del agua**).

Una vez terminado el desagüe vuelva a colocar la pipeta en su lugar vaviendo a efectuar todas las operaciones en el orden inverso.

ANTES DE QUALQUER UTILIZAÇÃO, É NECESSÁRIO EFECTUAR AS SEGUINTE OPERAÇÕES:

Estas operações consistem em retirar a travessa metálica e os calços que servem para imobilizar a cuba da máquina, durante o seu transporte, bem como as bases de manutenção dos tubos e do cabo de alimentação eléctrica.

Estas operações, ditas "de desenfreamento" são necessárias ao bom funcionamento do aparelho e ao respeito pelas normas em vigor, em matéria de segurança.

- 1 - Retirar a máquina de lavar da embalagem (verificar se a calha (A) de travamento do motor não se encontra apertada à máquina) (Figura D1.1)
- 2 - Retirar os quatro parafusos (B) com uma chave de parafusos (Figura D1.2)
- 3 - Retirar a travessa (C) desapertando os dois parafusos (D) com uma chave 13 (Figura D1.3)
Certifique-se que os dois calços plásticos fixos à travessa, são retirados simultaneamente com aquela.
Coloque os parafusos (B) na posição inicial.
- 4 - Tape os dois orifícios com os dois tampões (E) próprios para o efeito (fornecidos no saco de acessórios) (Figura D1.4)
- 5 - Retirar a calha de imobilização do conjunto tambor-cuba. (Figura D2).
Para tal :
 - abrir a tampa da máquina
 - se a sua máquina estiver equipada, retire o calço (F);
 - retire o calço (G), rodando-o um quarto de volta;
 - liberte as portas do tambor, bloqueadas em posição baixa, carregando simultaneamente nas duas abas.
- 6 - Retirar os anéis que suportam os tubos (1), e obstruir **imperativamente** os orifícios, com o auxílio das redes (2) (incluídas na bolsa dos acessórios) (Figura D3).

Aconselhamo-lo a conservar bem guardadas todas as peças de travamento do seu aparelho, uma vez que serão necessárias para qualquer transporte.

Todas estas peças (e todo o conjunto da sua máquina) são feitas de materiais recicláveis. Convém ter este facto em linha de conta chegado o fim da vida da sua máquina.

Antes da saída de fábrica, o seu aparelho foi controlado; torna-se possível que encontre um pouco de água na cuba ou na caixa de detergentes.

Instalação do Aparelho

Não é aconselhável a instalação do aparelho num solo alcatifado. Se não o puder evitar, tome todas as precauções para não impedir a circulação do ar na base, de forma a assegurar uma boa ventilação dos componentes internos.

Local de instalação :

Se pretende colocar o aparelho próximo de um outro ou de um móvel, aconselhamo-lo a deixar um espaço entre os dois para facilitar a circulação de ar.

Nivelamento :

Verifique, com um nível, se o pavimento é horizontal : inclinação máx. 2°, correspondendo aproximadamente a um desnível de 1 cm medido na largura ou 1,5 cm medidos em profundidade.

Deslocação, colocação sobre rolamentos :

Se a sua máquina está equipada com rolamentos de transporte, poderá deslocá-la facilmente. Para a sua colocação sobre rolamentos, faça rodar da direita até à extremidade esquerda a alavanca situada por baixo do aparelho (Figura D4).

Em funcionamento, a máquina não deverá acentar sobre os rolamentos da frente. Não se esqueça de colocar a alavanca na posição inicial.

Ligações do Seu Aparelho

Alimentação de água fria

Ligar o tubo de alimentação (Figura D5) :

- uma extremidade à ligação situada nas traseiras do aparelho
- na outra extremidade, a uma torneira equipada com uma oliva de Ø 20x27 (3/4 BSP) intercalando a junção fornecida com os acessórios (Atenção: em certos modelos, este tubo já está equipado com a junção). Se utilizar uma torneira automática, a abertura deverá possuir um diâmetro de Ø = 6 mm mínimo.

Admissão de água :

- pressão mínima : 0.07 MPa ou 0.7 bar
- pressão máxima : 1MPa ou 10 bar

Descarga de águas sujas

Ligar o tubo de descarga, após ter ligado à sua extremidade a protecção fornecida com a máquina (Figura D6) :

- em caso de ligação provisória, poderá descarregar para uma pia ou banheira.
- a ligação definitiva deverá ser feita a um sifão ventilado.

Se a sua instalação não estiver equipada com um sifão ventilado, assegure-se de que a ligação não é estanque. Com efeito, de forma a evitar qualquer refluxo de águas utilizadas na máquina, é recomendável que se mantenha livre a passagem de ar entre o tubo de vazamento da máquina e a conduta de evacuação.

Em qualquer caso, a saída de despejos deverá ser colocada a uma altura mínima de 90 a 65 cm relativamente à base do aparelho.

Nota : Certifique-se de que o tubo de esvaziamento está bem fixo, de forma a evitar que a rosca se solte durante a evacuação da água e provoque uma inundação.

É possível a descarga ao nível do chão desde que o tubo passe por uma altura máxima de 90 a 65 cm relativamente à base e torne então a descer.

Para sua segurança, deverá respeitar as indicações seguintes:

Alimentação eléctrica (Figura D7)

- Antes de ligar o aparelho, verificar imperativamente se as características eléctricas são compatíveis com as da instalação (ver as indicações inscritas na placa de características fixada atrás do aparelho).
- A instalação eléctrica deve obedecer às normas em vigor e às prescrições das Autoridades Eléctricas do país em questão, em particular para a ligação à terra e para a localização numa sala húmida.

Não nos responsabilizaremos por qualquer acidente consequente de uma deficiente ligação à terra.

Conselhos para a instalação eléctrica do seu aparelho

- não utilizar extensões, adaptadores ou fichas triplas
- nunca desligar a ligação terra
- a tomada de corrente deve ser acessível facilmente mas fora do alcance das crianças.

Em caso de dúvida, dirija-se ao seu fornecedor.

O seu aparelho está em conformidade com as directivas europeias CEE/73/23 (de segurança eléctrica) e CEE/89/336 (de compatibilidade electromagnética), alteradas pela directiva CEE/93/68.

Colocação de roupa e detergentes

Efectue as operações segundo a ordem que se apresenta :

Abertura da máquina

- Verificar se o botão "LIGAR/DESLIGAR" está desligado
- Levante a pega situada na parte dianteira da máquina. A tampa abre-se
- Abra as portas do tambor, carregando no botão de accionamento situado na aba da frente.

Introdução da roupa

Introduza a roupa, previamente escolhida, no tambor, sem a comprimir, repartindo-a uniformemente.

Introdução dos produtos de lavagem

- 1 - **I caixa de pré-lavagem (pó)**
ver quadro junto
- 2 - **II caixa de lavagem (pó ou líquido)**
ver quadro junto
Na gaveta "LAVAGEM" pode utilizar os produtos em pó ou líquidos nunca utilizando, no entanto, lixívia líquida nos programas COM pré-lavagem.
- 3 - **Amaciador**
O amaciador/perfumador é um produto destinado a amaciar e perfumar a sua roupa.
O amaciador concentrado deverá ser diluído em água quente.
- 4 - **Lixívia**
A água de Javel é utilizada como agente branqueador e desinfectante. A sua acção é complementar à da lixívia.
A lixívia concentrado deverá ser obrigatoriamente diluído.

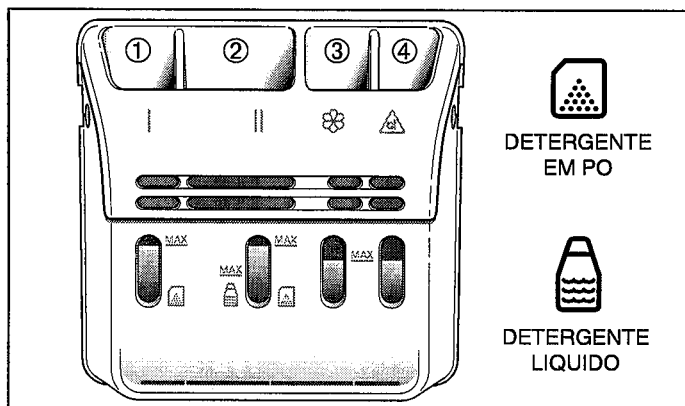

Dosagem do detergente

	pré-lavagem	lavagem
detergentes "em pó" normais	140 ml	300 ml
detergentes líquidos		180 ml

Para o doseamento dos seus produtos, aconselhamo-lo a utilizar o copo graduado que se encontra na maior parte das embalagens de detergente.

As doses recomendadas acima são apenas para condições normais de lavagem. Dependendo da dureza da água, o grau de sujidade da roupa e certas opções, deverá modificar estas doses :

- água pouco calcária
ou roupa pouco suja,
ou meia lavagem, lavagem curta;
reduzir 10% às doses
- água muito calcária
ou roupa muito suja;
aumentar 10% às doses

Detergentes concentrados

Para a sua utilização, consulte as recomendações constantes da embalagem respectiva.

Detergentes para lãs ou roupa delicada

Para lavagem deste tipo de roupa, é aconselhável utilizar um detergente adequado (evite pôr o detergente directamente sobre o tambor pois alguns produtos são agressivos para o metal. Para a sua utilização, consulte as recomendações constantes da embalagem respectiva.

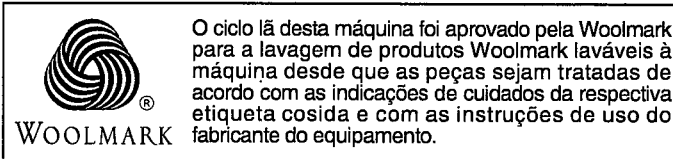

O ciclo lã desta máquina foi aprovado pela Woolmark para a lavagem de produtos Woolmark laváveis à máquina desde que as peças sejam tratadas de acordo com as indicações de cuidados da respectiva etiqueta cosida e com as instruções de uso do fabricante do equipamento.

IMPORTANTE :

- para um enchimento correcto das caixas de detergente, colocá-las na posição de abertura máxima.
- não ultrapassar o nível máximo (MAX).

Seguranças automáticas

Segurança de abertura da tampa :

Uma vez iniciado o ciclo de lavagem, a tampa do aparelho ficará bloqueada.

No fim de um ciclo ou quando o aparelho pára com o reservatório cheio de água, a tampa é desbloqueada.

Se desejar abrir a tampa durante o ciclo, prima o botão "LIGAR/DESLIGAR" e espere 2 a 3 minutos para desbloquear o dispositivo de segurança.

Segurança das águas :

Durante o funcionamento, o controlo permanente do nível de água previne qualquer eventual transbordo.

Segurança de centrifugação :

A sua máquina está equipada com uma segurança de centrifugação desde que haja uma deficiente distribuição de carga no tambor. Neste caso : abra o tambor, redistribua a roupa e reprogramme uma nova centrifugação.

Escolha de um programa de lavagem

1 Seleção do tipo de roupa _____ P

Selecione um programa em função do tipo da sua roupa.
Ver os exemplos de programas na página três.

2 Seleção de temperatura _____ °C

Escolha a temperatura que melhor se adapte à natureza da roupa a lavar. Para tal, respeite as indicações das etiquetas da sua roupa

BRANCO : de "frio" ❄ a 90°C
COR e SINTÉTICA : de "frio" ❄ a 60°C
ROUPA DELICADA e LÃ : de "frio" ❄ a 40°C

3 Seleção da velocidade de centrifugação ©

Escolha uma velocidade adequada à natureza da roupa.

BRANCO : de 500 r/min à velocidade máxima
COR e SINTÉTICA : de 300 a 800 r/min
ROUPA DELICADA e LÃ : de 300 a 600 r/min

Nota :

- As fases de centrifugação poderão efectuar-se automaticamente no fim do enxaguamento para conseguir uma boa eliminação do detergente.
- Nos programas "BRANCO" e "CORES e SINTÉTICA" a centrifugação final é feita em dois tempos para reduzir o desgaste da roupa.

3 Escorrer _____

Deve escolher esta opção se preferir unicamente escorrer a sua roupa. O programa terminará sem centrifugação.

Para seleccionar esta opção coloque o botão [3] na posição

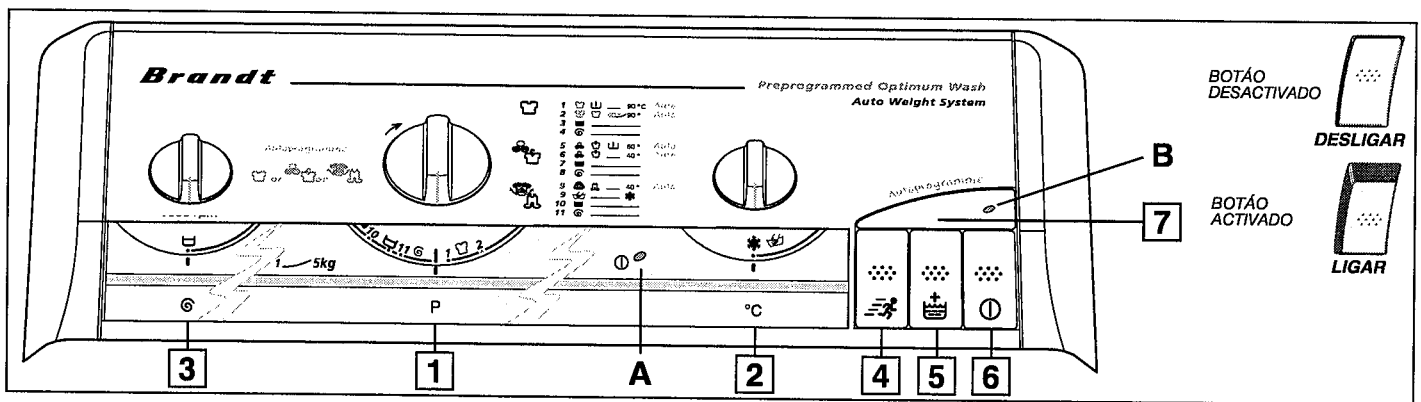

3 Paragem com cuba cheia

Esta função é utilizada para tecidos que não queira centrifugar ou se prever uma grande ausência no fim da lavagem. Para seleccionar esta função, coloque o botão [3] na posição . Uma vez escolhida, o programa será interrompido antes da centrifugação final, o que permitirá à sua roupa boiar na água para evitar um desgaste. Depois:

- Se pretender um escoamento com centrifugação: coloque o botão [3] numa velocidade de centrifugação que se adapte ao tipo de roupa. Programa terminará automaticamente.
- Se pretender apenas o escoamento: coloque o botão [3] na posição .

4 Lavagem rápida

Permite uma lavagem rápida de uma carga de roupa pouco suja

5 Enxaguamento suplementar

Programa complementar "especial peles sensíveis e alérgicas" Adiciona um enxaguamento suplementar ao programa escolhido.

7 AUTOPROGRAMME

A tecla "AUTOPROGRAMME" simplifica a programação ao evitar-lhe a selecção da velocidade de centrifugação e a temperatura. Ela define automaticamente o programa de lavagem mais adaptado ao tipo de têxtil introduzido na máquina.

As características fixas dos três ciclos pré-programados são as seguintes:

- **BRANCO**: aquecimento a 55°C, centrifugação com máxima velocidade
- **CORES e SINTÉTICA**: aquecimento a 40°C, centrifugação a 800 r/min
- **ROUPA DELICADA e LÃ**: aquecimento a 30°C, centrifugação a 500 r/min

6 Ligar/Desligar

Verifique se o cabo eléctrico está ligado e se a torneira de água está aberta.

Após a programação, premir o botão "LIGAR/DES-LIGAR". O ciclo de lavagem começa e o indicador (A) acende-se. Este indicador só se vai apagar quando tiver solto o botão "LIGAR/DES-LIGAR".

Só deverá pôr o aparelho em funcionamento se o tambor e a tampa da máquina estiverem bem fechados.

No fim do programa desligue a máquina, desligando o botão "LIGAR/DES-LIGAR". Os indicadores acesos apagam-se.

Poderá então retirar a sua roupa da máquina. Desligue também os restantes botões seleccionados.

Aconselhamo-lo, todavia, e se utiliza o modo "AUTO" a manter esta opção seleccionada.

Por medida de segurança, aconselha-se a que se desligue a máquina da corrente após o fecho da torneira de água

Para a utilização desta função, proceda como indicado a seguir:

- premir a tecla "AUTOPROGRAMME" [7]
 - escolher um programa em função da roupa a lavar [1]
 - premir a tecla "LIGAR/DES-LIGAR" [6].
acendem-se os indicadores (A) e (B)
- Se desejar, pode:
- começar os programas "BRANCO" e "CORES e SINTÉTICA" com um pré-lavagem
 - adicionar um enxaguamento suplementar seleccionando o botão "ENXAGUAMENTO SUPLEMENTAR" [5].
- A selecção de uma "LAVAGEM RÁPIDA", "ESCORRER" ou "PARAGEM COM CUBA CHEIA" não tem qualquer efeito sobre o programa "AUTOPROGRAMME".

Exemplo de programas

		P	°C	⊙	U	UU	⊙	⌚
	Roupa branca com prelavagem	1	[90]	500 a máx	■	■	3	02 : 25
	Roupa branca ECO	2	[60] a [90]		■	■	3	02 : 20
	Enxaguamento - branca	3	— —				1	00 : 25
	Centrifugação - branca	4	— —			—	00 : 20	
	Roupa de cor e sintética com prelavagem	5	[60]	300 a 800	■	■	3	01 : 50
	Roupa de cor e sintética	6	[40]		■	■	3	01 : 25
	Enxaguamento - cor e sintética	7	— —				1	00 : 20
	Centrifugação - cor e sintética	8	— —			—	00 : 15	
	Lã Woolmark e roupa delicada	9	[40]	300 a 600		■	3	01 : 05
	Roupa delicada lavável à mão	9				■	3	01 : 05
	Enxaguamento - roupa delicada	10	— —				1	00 : 15
	Centrifugação - roupa delicada	11	— —			—	00 : 10	

Programas "Cores e Sintética": carga máxima 2.5 kg - Programa "Roupa delicada e lã": carga máxima 1 kg

PROGRAMA PARA OS ENSAIOS COMPARATIVOS E NORMALIZADOS

Programa 2 : Branco sem pré-lavagem a 60°	CARGA 5 kg	DURACAO 02 : 20	ENERGIA 0.95 kWh	AGUA 59 l
--	---------------	--------------------	---------------------	--------------

Para o anúncio por escrito, relativo à etiqueta energética, os testes são realizados segundo a directiva europeia 92/75/CEE, à capacidade nominal, garantindo-se a utilização total do detergente CEI. desde o início da fase de lavagem.

Limpeza da caixa de detergentes (Figura D8).

Limpar regularmente a caixa de detergentes. para tal :

- premir em simultâneo as saliências que se encontram em ambos os lados da caixa. A caixa sairá do seu local.
- consoante o tipo de aparelho, a caixa de detergentes está equipada, na parte traseira, com 2 ou 4 sifões amovíveis. Retire-os.
- secar tudo (certifique-se que esvaziou o excesso de água que possa permanecer no interior da caixa)
- recolocar os sifões no lugar e recolocar a caixa.

Limpeza do filtro

Este sistema permite-lhe recuperar os pequenos objectos que possa ter deixado por esquecimento dentro da roupa suja e evita que aqueles possam vir a perturbar o funcionamento da bomba.

Para a sua limpeza, proceder do seguinte modo :

- retirar a peça **A** (ver o modo de proceder no capítulo "Incidentes...: a máquina de lavar não descarrega..."), depois rodar ligeiramente o tambor, na direcção da frente da máquina.

Tem agora acesso ao filtro (Figura D11)

- retire-o do seu local
- retire os diversos objectos que lá se encontrem
- lave-o à torneira
- certifique-se da limpeza do compartimento e recoloque o filtro no lugar até ao fundo.
- remonte a armadilha **A**

Limpeza da máquina (Figura D9).

Para a limpeza exterior :

Utilizar unicamente água e sabão

Para a limpeza de todas as peças plásticas (painel de comandos...etc.) :

Utilizar unicamente um pano molhado

Em ambos os casos evitar :

- os pós abrasivos
- esponjas metálicas ou plásticas
- produtos à base de álcool (álcool, diluente, etc....)

Risco de congelação

Em caso de risco de congelamento desligar o tubo de alimentação de água e esvaziar a água que possa ainda residir no interior do aparelho baixando o tubo de descarga o mais possível.

Limpeza das peças internas

Para garantir melhor higiene (para evitar por exemplo os bolores...), é aconselhável:

- Deixar a tampa aberta algum tempo após lavagem
- limpar, aproximadamente uma vez por mês, as partes em plástico e em borracha do acesso à cuba, com um produto com um pouco de cloro. Para eliminar todos os restos deste produto, efectuar um enxaguamento
- fazer um ciclo de lavagem a 90°C pelo menos uma vez por mês.

Verificações periódicas

Aconselhamo-lo a verificar periodicamente o estado dos tubos de admissão e saída de água. Se encontrar a mais pequena fendilhação, não esite em trocá-los por outros idênticos disponíveis no fabricante ou no seu serviço pós-vendas.

Substituição do cabo de alimentação eléctrica

Se tiver de substituir o cabo de alimentação, deve dirigir-se a um profissional qualificado agente da marca.

Incidentes que possam surgir

ver figuras da página E **D10-D12**

Alguns incidentes poderão advir da normal utilização do seu aparelho, apresentam-se os mais comuns :

A máquina não funciona - verificar :

- a alimentação de água e electricidade
- o fecho correcto da porta

Fortes vibrações na centrifugação - verificar :

- se a máquina está nivelada
- se o chão está horizontal
- se a máquina não está acente sobre as rodas da frente

Encontra água à volta da máquina de lavar (antes de mais, desligar a máquina da tomada de electricidade ou o fusível individual) - verificar :

- se a saída de descarga está correctamente posicionada no esgoto
- o isolamento da torneira e do tubo de admissão de água (existência de juntas e aperto das ligações do tubo à máquina e à torneira).

A presença de água em torno da máquina pode ser devida também ao facto da sua máquina produzir muita espuma, nesse caso verificar :

- se utilizou o detergente correcto
- se utilizou muito detergente

Neste caso, após a limpeza, ligar o cabo à electricidade, programar uma descarga se o seu aparelho o permitir (se não proceder como indicado no rodapé), depois proceder a diversos enxaguamentos.

Finalmente recomeçar o programa.

A máquina de lavar não descarrega ou a roupa não está bem enxuta - verificar :

- se não foi programada uma função que cancele a descarga (por exemplo paragem com contentor cheio)
- Que uma pequena peça de roupa (ex: lenço, meia...) não está a obstruir o fundo da cuba

Nesse caso :

- desligar o cabo eléctrico
- descarregar o máximo de água pela pipeta de descarga (ver "descarga da cuba" no rodapé da página)
- retirar a roupa
- rodar o tambor para colocar os buracos fechados para baixo: verá aparecer uma peça plástica **A** (Figura D10)
- se a sua máquina vier munida de um parafuso **B**, retire-o
- em alguns tipos de máquinas, a peça **A** é fornecida com um clip **C**. Nesse caso, desaparafuse a peça **A**, carregando no clip e fazendo-a deslizar ligeiramente para a direita
- em seguida, em qualquer caso: gire novamente o tambor, abra as portas, e retire a peça **A**, fazendo-a deslizar consoante a seta
- pelos buracos livres, recuperar o que estiver no fundo da cuba aproveitar esta ocasião para limpar o filtro que se encontra no fundo da cuba (ver modo de proceder no capítulo "manutenção...: Limpeza do filtro")
- recolocar a peça plástica no seu lugar bem como os parafusos **B** fazendo todas estas operações na ordem inversa à inicial.

descarga da cuba

Se, em caso de acidente, for obrigado a esvaziar a cuba, deve proceder do seguinte modo (Figura D12) :

- abrir a tampa **1** da frente do aparelho. Para tal,
 - inserir uma chave de parafusos como indicado no desenho.
 - desapertar a tampa com uma pressão para a esquerda
- retirar o boião **2** amarelo para libertar a pipeta de descarga

- separar o boião da pipeta **3** e deixar esvaziar a água para um recipiente preparado para o efeito (**atenção à temperatura da água**)

Terminada a operação, recolocar a pipeta no seu lugar refazendo todas as operações na ordem inversa à inicial.

ΠΡΙΝ ΟΠΟΙΑΔΗΠΟΤΕ ΧΡΗΣΗ, ΕΙΝΑΙ ΑΠΟΛΥΤΩΣ ΑΠΑΡΑΙΤΗΤΟ ΝΑ ΠΡΟΒΕΙΤΕ ΣΤΙΣ ΠΑΡΑΚΑΤΩ ΕΝΕΡΓΕΙΕΣ.

Οι ενέργειες αυτές συνίστανται στην αφαίρεση της μεταλλικής τραβέρσας και των στοιχείων που ακινητοποιούν τον κάδο του πλυντηρίου κατά τη μεταφορά και στην απομάκρυνση των στηριγμάτων που συγκρατούν τους σωλήνες και το ηλεκτρικό καλώδιο.

Οι παραπάνω ενέργειες «απασφάλισης» είναι απαραίτητες για τη σωστή λειτουργία του πλυντηρίου και για την τήρηση των προτύπων ασφαλείας με την ασφάλεια.

- 1 - Βγάλτε το πλυντήριο από τη βάση του (ελέγξτε ότι το στοιχείο **A** που συγκρατεί τον κινητήρα δεν έχει σφηνώσει κάτω από το πλυντήριο) (Σχ. D1 ①).
- 2 - Αφαιρέστε τις 4 βίδες **B** χρησιμοποιώντας ένα κατσαβίδι (Σχ. D1 ②).
- 3 - Αφαιρέστε την τραβέρσα **C** ξεβιδώνοντας τις 2 βίδες **D** με κλειδί **13**αρι (Σχ. D1 ③) **(Βεβαιωθείτε ότι βγάζοντας τη τραβέρσα έχουν επίσης αφαιρεθεί και τα πλαστικά στοιχεία που τη συγκρατούν).**
Ξαναβιδώστε τις βίδες **B** στην αρχική τους θέση.
- 4 - Κλείστε τα δύο ανοίγματα με τα καλύμματα **E** που έχουν προβλεφθεί για το σκοπό αυτό (θα τα βρείτε στο σακουλάκι με τα αξεσουάρ) (Σχ. D1 ④).

- 5 - Αφαιρέστε το στοιχείο που ακινητοποιεί το σύνολο τύμπανο-κάδος (Σχ. D2).
Για να αφαιρέσετε το στοιχείο αυτό :
- σκώστε το καπάκι του πλυντηρίου
- αφαιρέστε το στοιχείο **F** εφόσον το πλυντήριο σας διαθέτει αυτό το στοιχείο
- αφαιρέστε το στοιχείο **G** περιστρέφοντάς το κατά 90°
- ελευθερώστε τις πόρτες του κάδου που έχουν μπλοκαριστεί προς τα κάτω πιέζοντας συγχρόνως και τα δύο τμήματα.
- 6 - Αφαιρέστε τα κολάρα στήριξης των σωλήνων **1** και κλείστε **οπωσδήποτε** τα ανοίγματα με τα καλύμματα **2** (θα τα βρείτε στο σακουλάκι με τα αξεσουάρ) (Σχ. D3)

Σας συμβουλεύουμε να φυλάξετε προσεκτικά όλες τις βίδες και τα στοιχεία που αφαιρέσατε. Θα σας ξαναχρησιμοποιούν οπωσδήποτε σε περίπτωση που θελήσετε στο μέλλον να μεταφέρετε το πλυντήριο.

Όλα αυτά τα στοιχεία καθώς και εκείνα από τα οποία απαρτίζεται το πλυντήριό σας έχουν κατασκευαστεί από ανακυκλώσιμα υλικά. Αυτό πρέπει να ληφθεί υπόψη όταν θα χρειαστεί να απομακρύνετε οριστικά το πλυντήριό σας γιατί έπαψε πια να λειτουργεί.

Πριν εγκαταλείψει το εργοστάσιο, το πλυντήριο υποβλήθηκε σε έλεγχο, αυτό άλλωστε εξηγεί και την ενδεχόμενη παρουσία νερού στον κάδο και τις θήκες των απορρυπαντικών προϊόντων.

Εγκατάσταση του πλυντηρίου

βλέπε σχ. σελίδα B **D4**

Δεν σας συνιστούμε να εγκαταστήσετε το πλυντήριό σας σε δάπεδο με μοκέτα. Σε περίπτωση που δεν μπορείτε να το αποφύγετε, θα πρέπει να πάρετε τα μέτρα εκείνα που εξασφαλίζουν την κυκλοφορία αέρα στη βάση του για να διασφαλιστεί ο σωστός εξαερισμός των εσωτερικών στοιχείων του πλυντηρίου.

Τοποθέτηση του πλυντηρίου:

Σε περίπτωση που τοποθετήσετε το πλυντήριο κοντά σε άλλη συσκευή ή κοντά σε κάποιο έπιπλο, σας συνιστούμε να αφήσετε μεταξύ τους κάποιο κενό για να μπορεί ο αέρας να κυκλοφορεί ελεύθερα.

Ευθυγράμμιση:

Ελέγξτε με αλφάδι ότι το έδαφος είναι οριζόντιο: μέγιστη κλίση 2° που αντιστοιχεί σε απόκλιση 1 περίπου εκατοστού ως προς το πλάτος και 1,5 εκατοστού ως προς το βάθος του πλυντηρίου.

Μετακίνηση πλυντηρίου:

Σε περίπτωση που το πλυντήριό σας διαθέτει αναδιπλούμενες ροδίτσες, μπορείτε να το μετακινήσετε εύκολα. Για να ελευθερώσετε τις ροδίτσες, σπρώξτε τελείως από τα δεξιά προς τα αριστερά το μοχλό που βρίσκεται στο κάτω μέρος του πλυντηρίου (Σχ. D4).

Όταν το πλυντήριο λειτουργεί, δεν πρέπει να στηρίζεται στις «μπροστινές» του ροδίτσες: στην περίπτωση αυτή πρέπει να επαναφέρετε το μοχλό στην αρχική του θέση.

Συνδέσεις του πλυντηρίου

βλέπε σχ. σελίδα B **D5-D6-D7**

Παροχή κρύου νερού

Συνδέστε το σωλήνα παροχής νερού (Σχ. D5):

- αφενός με το ρακόρ που βρίσκεται στην πλάτη του πλυντηρίου
- αφετέρου με στόμιο βρύσης με σπειρώμα Ø 20X27 (3/4 BSP) παρεμβάλλοντας το βύσμα που θα βρείτε στο σακουλάκι με τα αξεσουάρ (Προσοχή: σε ορισμένα μοντέλα, ο σωλήνας αυτός παρέχεται με το βύσμα του). Αν χρησιμοποιήσετε αυτοδιατηρητική βρύση, το ρακόρ διατομής πρέπει να είναι τουλάχιστον 6 mm.

Παροχή νερού:

- **Ελάχιστη πίεση νερού : 0,07 MPa ή 0,7 bar**
- **Μέγιστη πίεση νερού : 1 MPa ή 10 bar**

Αποχέτευση

Συνδέστε το σωλήνα άντλησης αφού εφαρμόσετε στην άκρη του τον κυρτό σωλήνα που θα βρείτε στο πλυντήριο (Σχ. D6). Η σύνδεση αυτή μπορεί να είναι:

- προσωρινή, σε νεροχύτη ή μπανιέρα
- μόνιμη, σε ανοιχτό σιφόνι.

Σε περίπτωση που η εγκατάστασή σας δεν διαθέτει ανοιχτό σιφόνι, η σύνδεση που θα γίνει δεν πρέπει να είναι στεγανή. Για να αποφύγετε την επαναφορά των νερών αποχέτευσης στο πλυντήριο, σας συνιστούμε να αφήσετε χώρο για την κυκλοφορία του αέρα ανάμεσα στο σωλήνα άντλησης του πλυντηρίου και τον αγωγό της αποχέτευσης.

Σε όλες τις περιπτώσεις, ο κυρτός σωλήνας θα πρέπει να τοποθετηθεί σε ύψος 90 έως 65 εκατοστά από τη βάση του πλυντηρίου.

Σημείωση: Βεβαιωθείτε ότι ο σωλήνας αποχέτευσης είναι καλά στερεωμένος, έτσι ώστε να αποφύγετε το ενδεχόμενο διαρροής.

Η αποχέτευση από το έδαφος είναι δυνατή, με την προϋπόθεση ότι ο σωλήνας άντλησης περνά από ένα σημείο που βρίσκεται σε ύψος 90-65 εκατοστά από τη βάση του πλυντηρίου.

Για την ασφάλειά σας, πρέπει απαραίτητα να συμμορφωθείτε με τις παρακάτω υποδείξεις.

Ηλεκτρική σύνδεση (Σχ. D7)

• Πριν συνδέσετε το πλυντήριο πρέπει απαραίτητα να βεβαιωθείτε ότι τα ηλεκτρικά χαρακτηριστικά της συσκευής είναι συμβατά με τα χαρακτηριστικά της ηλεκτρικής σας εγκατάστασης (συμβουλευθείτε τις ενδείξεις που αναγράφονται στην πινακίδα μητρώου που βρίσκεται στην πλάτη του πλυντηρίου).

• Η ηλεκτρική σύνδεση πρέπει να συμφωνεί με τα ισχύοντα πρότυπα και τις απαιτήσεις των Ηλεκτρικών Αρχών της χώρας εγκατάστασης του πλυντηρίου **ειδικότερα όσον αφορά τη γείωση και την εγκατάσταση σε μπάνιο.**

Δεν φέρουμε καμία ευθύνη για ο,τιδήποτε προκύψει από τη κακή γείωση του πλυντηρίου.

Υποδείξεις για την ηλεκτρική εγκατάσταση του πλυντηρίου σας

- Μη χρησιμοποιείτε καλώδιο προέκτασης, προσαρμογέα (αντάπτορ) ή πολυπρίζο.
- Σε καμία περίπτωση δε θα καταργήσετε τη γείωση.
- Η πρίζα που θα χρησιμοποιήσετε για το πλυντήριο πρέπει να έχει εύκολη πρόσβαση αλλά να βρίσκεται σε μέρος απρόσιτο για τα παιδιά.

Σε περίπτωση αμφιβολίας, απευθυνθείτε στο κατάστημα από το οποίο αγοράσατε το πλυντήριο.

Το πλυντήριο είναι σύμφωνο προς τις ευρωπαϊκές οδηγίες EOK/73/23 (ηλεκτρική ασφάλεια) και EOK/89/336 (ηλεκτρομαγνητική συμβατότητα) όπως τροποποιήθηκαν από την οδηγία EOK/93/68

Χρήση πλυντηρίου και απορρυπαντικών

Για τη χρήση του πλυντηρίου σας θα ακολουθήσετε κατά σειρά τις παρακάτω ενέργειες:

Άνοιγμα πλυντηρίου

- Ελέγξτε ότι το πλήκτρο «ΛΕΙΤΟΥΡΓΙΑ/ΣΤΑΜΑΤΗΜΑ» έχει απελευθερωθεί.
- Σηκώστε τη χειρολαβή που βρίσκεται στο μπροστινό μέρος του πλυντηρίου για να ανοίξετε το καπάκι.
- Ανοίξτε την πόρτα του κάδου πατώντας το κουμπί που βρίσκεται στο μπροστινό τμήμα.

Βάλτε τα ρούχα στο πλυντήριο

Βάλτε στο πλυντήριο τα ρούχα που έχετε προηγουμένως ξεδιαλέξει, χωρίς όμως να παραγεμίσετε τον κάδο και κατανέμετέ τα ομοιόμορφα.

Προσθέστε τα απορρυπαντικά

- ① - **I Θήκη πρόπλυσης (σκόνη)**
Συμβουλευθείτε το διπλανό πίνακα.
- ② - **II Θήκη πλύσης (σκόνη ή υγρό)**
Συμβουλευθείτε το διπλανό πίνακα.
Στη θήκη «ΠΛΥΣΗΣ» μπορείτε να τοποθετήσετε και σκόνη και υγρό απορρυπαντικό, δεν πρέπει όμως να χρησιμοποιείτε υγρό απορρυπαντικό για προγράμματα **ME** πρόπλυση.
- ③ - **Μαλακτικό**
Το μαλακτικό είναι ένα προϊόν που μαλακώνει και αρωματίζει τα ρούχα.
Το συμπυκνωμένο μαλακτικό πρέπει να διαλύεται σε ζεστό νερό.
- ④ - **Χλωρίνη**
Η χλωρίνη χρησιμοποιείται σαν απολυμαντικό ή σα λευκαντικό. Η δράση της συμπληρώνει τη δράση του απορρυπαντικού.
Η συμπυκνωμένη χλωρίνη πρέπει απαραίτητα να διαλύεται.

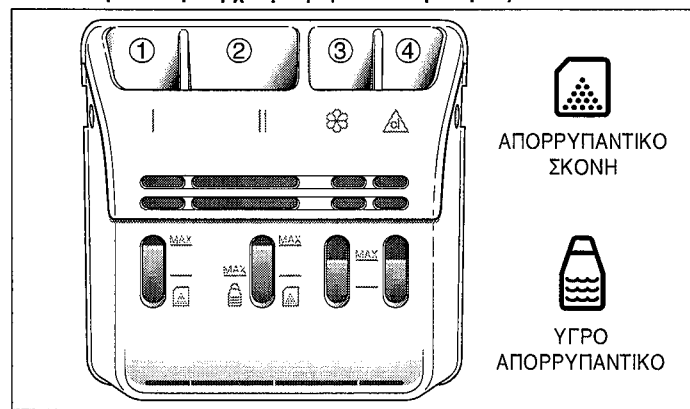

Δόση απορρυπαντικού

	πρόπλυση	πλύση
Κανονικό απορρυπαντικό σε σκόνη	140 ml	300 ml
υγρό απορρυπαντικό		180 ml

Για να μετρήσετε σωστά τη δόση του απορρυπαντικού, σας συνιστούμε να χρησιμοποιήσετε το δοσομετρικό κυπελλάκι που θα βρείτε στο εσωτερικό της συσκευασίας όλων σχεδόν των απορρυπαντικών.

Οι δόσεις που υποδεικνύονται παραπάνω προϋποθέτουν κανονικές συνθήκες πλύσης. Ανάλογα με τη σκληρότητα του νερού, με το πόσο λερωμένα είναι τα ρούχα που βάλατε στο πλυντήριο και εφόσον χρησιμοποιείτε ειδικά προγράμματα, οι παραπάνω δόσεις θα πρέπει ενδεχομένως να τροποποιηθούν.

- Αν το νερό έχει λίγα άλατα
αν τα ρούχα είναι «λίγο λερωμένα»
ή αν πρόκειται να χρησιμοποιήσετε το «γρήγορο πρόγραμμα» ή το «μίνι-πρόγραμμα»...:
μειώστε τη δόση κατά 10%.
- Αν το νερό έχει πολλά άλατα
ή αν τα ρούχα είναι «πολύ λερωμένα»
αυξήστε τη δόση κατά 10%.

Συμπυκνωμένο απορρυπαντικό

Για τη χρήση του συμβουλευθείτε τις οδηγίες που αναγράφονται στη συσκευασία του απορρυπαντικού.

Απορρυπαντικό για μάλλινα και ευαίσθητα υφάσματα

Για να πλύνετε αυτού του είδους τα υφάσματα, σας συνιστούμε να χρησιμοποιείτε τα κατάλληλα απορρυπαντικά (δεδομένου ότι ορισμένα από τα απορρυπαντικά αυτά προσβάλλουν τα μέταλλα, σας συμβουλευόμαστε να μην τα βάζετε απευθείας στον κάδο). Για τη σωστή δόση, συμβουλευθείτε τις οδηγίες που αναγράφονται στη συσκευασία τους.

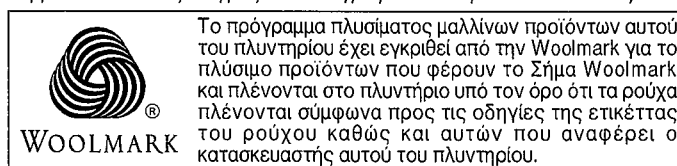

ΠΡΟΣΟΧΗ:

- για να γεμίσετε σωστά τις θήκες για τα προϊόντα πλυσίματος, θα ανοίξετε τελείως το καπάκι τους.
- μην υπερβαίνετε την ένδειξη μέγιστης στάθμης.

Αυτόματες λειτουργίες ασφαλείας

Ασφάλεια για το άνοιγμα του καπακιού:

Μόλις ξεκινήσει ο κύκλος πλύσης, το καπάκι του πλυντηρίου ασφαλίζει. Στο τέλος του κύκλου ή μόλις το πλυντήριο σταματήσει με τον κάδο γεμάτο, το καπάκι απασφαλίζει.

Αν θέλετε να ανοίξετε το καπάκι κατά τη διάρκεια του κύκλου, ελευθερώστε το πλήκτρο «ΛΕΙΤΟΥΡΓΙΑ/ΣΤΑΜΑΤΗΜΑ» και περιμένετε 2 με 3 λεπτά για να ελευθερωθεί η ασφάλεια του καπακιού.

Ασφάλεια νερού:

Κατά τη λειτουργία του πλυντηρίου, ο συνεχής έλεγχος της στάθμης του νερού προλαμβάνει κάθε ενδεχόμενο υπερχειλίσης.

Ασφάλεια κατά το στύψιμο:

Το πλυντήριο σας διαθέτει σύστημα ασφαλείας που εμποδίζει το στύψιμο σε περίπτωση που επισημαίνεται κακή κατανομή των ρούχων. Στην περίπτωση αυτή, θα ανοίξετε το τύμπανο, θα ανακατανέμετε τα ρούχα και θα προγραμματίσετε καινούργιο στύψιμο.

Επιλογή του προγράμματος πλύσης

1 Επιλογή του τύπου των ρούχων _____ P

Επιλέξτε το πρόγραμμα λαμβάνοντας υπόψη τον τύπο των ρούχων που έχετε τοποθετήσει στο πλυντήριο.

Συμβουλευθείτε τον κατάλογο με τα παραδείγματα προγραμμάτων στη σελίδα 3.

2 Επιλογή της θερμοκρασίας _____ °C

Επιλέξτε τη θερμοκρασία πλυσίματος που ταιριάζει στον τύπο των ρούχων που έχετε τοποθετήσει στο πλυντήριο. Ακολουθήστε τις υποδείξεις που αναγράφονται στις ετικέτες των ρούχων εφόσον υπάρχουν.

- ΛΕΥΚΑ** : από «κρύο» ❄️ έως 90° C
ΧΡΩΜΑΤΙΣΤΑ και ΣΥΝΘΕΤΙΚΑ : από «κρύο» ❄️ έως 60° C
ΕΥΑΙΣΘΗΤΑ και ΜΑΛΛΙΝΑ : από «κρύο» ❄️ έως 40° C

3 Επιλογή των στροφών στυψίματος _____ ⌚

Επιλέξτε τις στροφές στυψίματος που ταιριάζουν στον τύπο των ρούχων που έχετε τοποθετήσει στο πλυντήριο.

- ΛΕΥΚΑ** : από 500 στροφές/λεπτό έως τη μέγιστη ταχύτητα
ΧΡΩΜΑΤΙΣΤΑ και ΣΥΝΘΕΤΙΚΑ : από 300 έως 800 στροφές/λεπτό
ΕΥΑΙΣΘΗΤΑ και ΜΑΛΛΙΝΑ : από 300 έως 600 στροφές/λεπτό

Παρατηρήσεις:

- Φάσεις στυψίματος διενεργούνται επίσης αυτόματα στο τέλος του ξεβγάλματος εξασφαλίζοντας τη σωστή απομάκρυνση του απορρυπαντικού.
- Στο πρόγραμμα «ΛΕΥΚΑ» και στο πρόγραμμα «ΧΡΩΜΑΤΙΣΤΑ και ΣΥΝΘΕΤΙΚΑ», το τελικό στύψιμο γίνεται σε δύο χρόνους για να τσαλακωθούν λιγότερο τα ρούχα.

3 Απαλό στύψιμο _____ 🧺

Θα επιλέξετε τη λειτουργία αυτή για να στίψετε απαλά τα ρούχα.

Το πρόγραμμα τελειώνει χωρίς κανονικό στύψιμο.

Για να επιλέξετε τη λειτουργία αυτή, θα γυρίσετε το κουμπί 3 στη θέση 🧺.

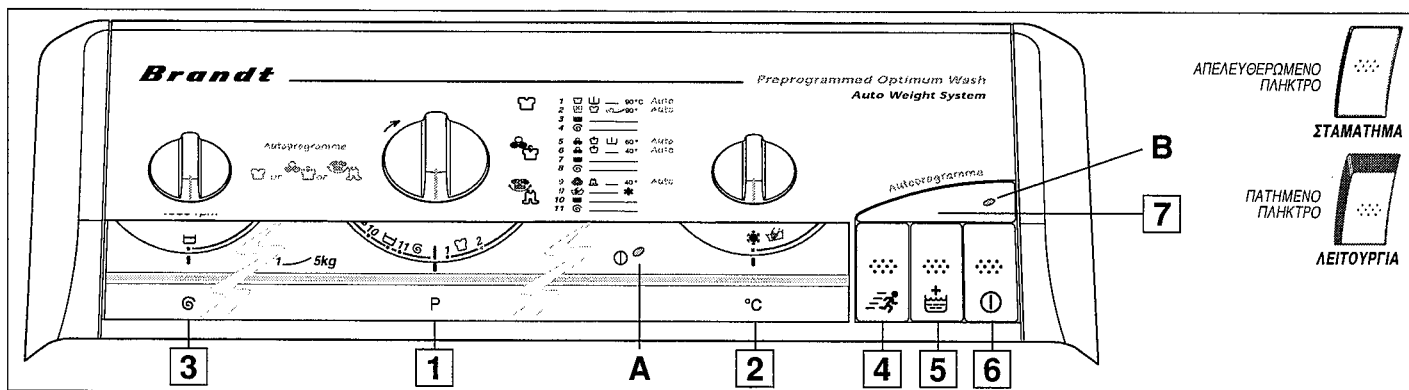

ΑΠΕΛΕΥΘΕΡΩΜΕΝΟ ΠΛΗΚΤΡΟ
ΣΤΑΜΑΤΗΜΑ

ΠΑΤΗΜΕΝΟ ΠΛΗΚΤΡΟ
ΛΕΙΤΟΥΡΓΙΑ

3 Σταμάτημα με τον κάδο γεμάτο

Θα χρησιμοποιήσετε το πρόγραμμα αυτό για τα ρούχα που δεν θέλετε να στίψετε καθώς και σε περίπτωση που προβλέπετε παρατεταμένη απουσία στο τέλος της πλύσης.

Για να επιλέξετε το πρόγραμμα αυτό, θα βάλετε το κουμπί [3] στη θέση [1]. Εφόσον επιλέξατε τη θέση αυτή, ο κύκλος διακόπτεται πριν το τελικό στύψιμο και τα ρούχα επιπλέουν στο νερό και δεν τσαλακώνουν. Στη συνέχεια:

- αν θέλετε άντληση με στύψιμο:

τοποθετήστε το κουμπί [3] σε μία ταχύτητα στύψιματος που ταιριάζει στον τύπο των ρούχων που έχετε τοποθετήσει στο πλυντήριο. Το πρόγραμμα θα τελειώσει αυτόματα.

- αν θέλετε μόνο άντληση:

γυρίστε το κουμπί [3] στη θέση [1].

4 Γρήγορο πρόγραμμα

Για να πλύνετε σε λιγότερο χρόνο τα ρούχα που είναι λίγο λερωμένα.

5 Πρόσθετο ξέβγαλμα

Συμπληρωματικό πρόγραμμα «ειδικό για τα ευαίσθητα και αλλεργικά δέρματα».

Προσθέτει ένα επιπλέον ξέβγαλμα στον κύκλο που επιλέξατε.

7 Πλήκτρο «ΑΥΤΟΠΡΟΓΡΑΜΜΕ» για αυτόματο προγραμματισμό

Το πλήκτρο «ΑΥΤΟΠΡΟΓΡΑΜΜΕ» απλουστεύει τον προγραμματισμό του πλυντηρίου και δεν σας αναγκάζει να επιλέγετε κάθε φορά την ταχύτητα στύψιματος και τη θερμοκρασία.

Το πλήκτρο αυτό καθορίζει αυτόματα το πρόγραμμα πλύσης που ταιριάζει στον τύπο των ρούχων που έχετε τοποθετήσει στο πλυντήριο.

Τα σταθερά χαρακτηριστικά των 3 ήδη προγραμματισμένων κύκλων είναι τα εξής:

- **ΛΕΥΚΑ** : πλύση στους 55°C και στύψιμο στη μέγιστη ταχύτητα
- **ΧΡΩΜΑΤΙΣΤΑ και ΣΥΝΘΕΤΙΚΑ** : πλύση στους 40°C και στύψιμο στις 800 στροφές/λεπτό
- **ΕΥΑΙΣΘΗΤΑ-ΜΑΛΛΙΝΑ** : πλύση στους 30°C και στύψιμο στις 500 στροφές/λεπτό

6 Λειτουργία/Σταμάτημα

Ελέγξτε ότι το πλυντήριο είναι στη πρίζα και ότι η βρύση παροχής νερού είναι ανοιχτή.

Αφού προγραμματίσετε το πλυντήριο πατήστε το πλήκτρο «ΛΕΙΤΟΥΡΓΙΑ/ΣΤΑΜΑΤΗΜΑ».

Ο κύκλος πλύσης ξεκινά και η φωτεινή ένδειξη (A) ανάβει.

Η ένδειξη αυτή θα σβήσει όταν ελευθερώσετε το πλήκτρο «ΛΕΙΤΟΥΡΓΙΑ/ΣΤΑΜΑΤΗΜΑ»

Θα θέσετε σε λειτουργία το πλυντήριο μόνο αφού σιγουρευθείτε ότι οι πόρτες του κάδου και το καπάκι του πλυντηρίου είναι καλά κλεισμένα.

Στο τέλος του κύκλου, θα βάλετε το πλυντήριο εκτός τάσης ελευθερώνοντας το πλήκτρο «ΛΕΙΤΟΥΡΓΙΑ/ΣΤΑΜΑΤΗΜΑ». Οι φωτεινές ενδείξεις σβήνουν.

Θα μπορείτε τότε να ανοίξετε το καπάκι του πλυντηρίου και να βγάλετε τα ρούχα.

Ελευθερώστε επίσης το πλήκτρο ή τα πλήκτρα που είχατε ενδεχομένως επιλέξει. Σας συμβουλεύουμε ωστόσο να διατηρήσετε την επιλογή «ΑΥΤΟ» εφόσον χρησιμοποιείτε συχνά το πρόγραμμα αυτό.

Για λόγους ασφάλειας, σας συμβουλεύουμε να βγάξετε το πλυντήριο από την πρίζα και να κλείνετε τη βρύση παροχής νερού.

Για να χρησιμοποιήσετε το πρόγραμμα αυτό, ακολουθήστε την παρακάτω διαδικασία:

- Πατήστε το πλήκτρο «ΑΥΤΟΠΡΟΓΡΑΜΜΕ» [7]
- Επιλέξτε ένα πρόγραμμα λαμβάνοντας υπόψη τον τύπο των ρούχων που έχετε τοποθετήσει στο πλυντήριο [1]
- Πατήστε το πλήκτρο «ΛΕΙΤΟΥΡΓΙΑ/ΣΤΑΜΑΤΗΜΑ» [6].

Οι φωτεινές ενδείξεις (A) και (B) ανάβουν.

Έχετε επίσης τη δυνατότητα:

- να ξεκινήσετε το πρόγραμμα «ΛΕΥΚΑ» και το πρόγραμμα «ΧΡΩΜΑΤΙΣΤΑ και ΣΥΝΘΕΤΙΚΑ» με πρόπλυση,
- να κάνετε πρόσθετο ξέβγαλμα επιλέγοντας το πλήκτρο [5].

Σας υπενθυμίζουμε ωστόσο ότι η επιλογή του «γρήγορου προγράμματος», του «απαλού στύψιματος» καθώς και το «σταμάτημα με τον κάδο γεμάτο» δεν έχουν καμία επίδραση στον κύκλο «ΑΥΤΟ».

Παραδείγματα προγραμμάτων

		P	°C	⊙	U	W	⊕	⌚
	Λευκά με πρόπλυση	1	90	500	■	■	3	02 : 25
	Λευκά ECO	2	60 έως 90		■	■	3	02 : 20
	Ξέβγαλμα Λευκά και Χρωματιστά	3	—	maxi			1	00 : 25
	Στύψιμο Λευκά και Χρωματιστά	4	—				—	00 : 20
	Χρωματιστά και Συνθετικά με πρόπλυση	5	60	300	■	■	3	01 : 50
	Χρωματιστά και Συνθετικά	6	40		■	■	3	01 : 25
	Ξέβγαλμα Χρωματιστά και Συνθετικά	7	—	800			1	00 : 20
	Στύψιμο Χρωματιστά και Συνθετικά	8	—				—	00 : 15
	Ευαίσθητα και Μάλλινα Woolmark	9	40	300		■	3	01 : 05
	Ευαίσθητα για πλύσιμο στο χέρι	9	❄		■	■	3	01 : 05
	Ξέβγαλμα Ευαίσθητα και Μάλλινα	10	—	600			1	00 : 15
	Στύψιμο Ευαίσθητα και Μάλλινα	11	—				—	00 : 10

Η μέγιστη ποσότητα ρούχων για τους κύκλους «Χρωματιστά και Συνθετικά» είναι 2,5 kg και για τον κύκλο «Ευαίσθητα και Μάλλινα» 1 kg.

ΠΡΟΓΡΑΜΜΑ ΓΙΑ ΣΥΓΚΡΙΤΙΚΕΣ ΔΟΚΙΜΕΣ ΣΕ ΚΑΝΟΝΙΚΕΣ ΣΥΝΘΗΚΕΣ ΧΡΗΣΗΣ

Πρόγραμμα 2:	ΠΟΣΟΤΗΤΑ	ΧΡΟΝΟΣ	ΕΝΕΡΓΕΙΑ	ΝΕΡΟ
Λευκά χωρίς πρόπλυση στους 60°	5 kg	02 : 20	0.95kWh	59 l

Η γραπτή ένδειξη στην πινακίδα ενέργειας προκύπτει από δοκιμές που πραγματοποιήθηκαν σύμφωνα με την ευρωπαϊκή οδηγία 92/75/ΕΟΚ στην ονομαστική χωρητικότητα της συσκευής, και αφού επιβεβαιώθηκε ότι χρησιμοποιήθηκε όλο το απορροπτικό CEI στην αρχική φάση του πλυσίματος.

Καθαρισμός θήκης προϊόντων πλυσίματος (Σχ. D8).

Καθαρίζετε τακτικά τη θήκη προϊόντων πλυσίματος. Για το σκοπό αυτό:

- πιέζετε συγχρόνως τις εξοχές που βρίσκονται δεξιά και αριστερά από τη θήκη για να μπορέσετε να τη βγάλετε από την υποδοχή της.
- ανάλογα με το μοντέλο του πλυντηρίου, η θήκη διαθέτει στο πίσω μέρος της 2 ή 4 αφαιρούμενα σιφόνια. Αφαιρέστε τα.
- Ξεπλένετε τη θήκη και τα σιφόνια κάτω από τη βρύση (φροντίζοντας να αδειάζετε καλά όλο το νερό από τη θήκη).
- Ξαναβάζετε τα σιφόνια στη θέση τους και τοποθετείτε τη θήκη στην υποδοχή της.

Καθαρισμός της «παγίδας μικρών αντικειμένων»

Το έξυπνο αυτό σύστημα «παγιδεύει» τα μικροαντικείμενα που έχετε ξεχάσει στις τσέπες των ρούχων προστατεύοντας τη λειτουργία της αντλίας του πλυντηρίου.

Για να καθαρίσετε την «παγίδα μικρών αντικειμένων», ακολουθήστε τις παρακάτω οδηγίες:

- αφαιρέστε το στοιχείο **(A)** (για την αφαίρεσή του ακολουθήστε τις υποδείξεις του κεφαλαίου που έχει τίτλο «**Τι θα κάνετε σε περίπτωση που ...: το πλυντήριο δεν αντλεί...**»), στη συνέχεια γυρίστε ελαφρά το τύμπανο με τις πόρτες ανοιχτές προς τη μπροστινή μεριά του πλυντηρίου.

Στη θέση αυτή έχετε πρόσβαση στην εν λόγω «παγίδα» (Σχ. D11)

- βγάλτε τη από την υποδοχή της
- μαζέψτε τα διάφορα αντικείμενα που βρίσκονται στο εσωτερικό της
- ξεπλύντε τη κάτω από τη βρύση
- Ξαναβάλτε τη στη θέση της σπρώχνοντάς τη μέχρι τέρμα στην υποδοχή της αφού ελέγξετε ότι και η υποδοχή είναι καθαρή
- Ξαναβάλτε το στοιχείο **(A)** στη θέση του.

Καθαρισμός του πλυντηρίου (Σχ. D9)

Για να καθαρίσετε το εξωτερικό του πλυντηρίου σας:

Χρησιμοποιήστε αποκλειστικά νερό και σαπούνι.

Για να καθαρίσετε όλα τα πλαστικά εξαρτήματα του πλυντηρίου (πίνακας προγραμμάτων, αρμοκαλύπτρα, κλπ...):

Χρησιμοποιήστε αποκλειστικά πανάκι που έχετε βρέξει με νερό

Σε καμία περίπτωση **δε θα χρησιμοποιήσετε:**

- δυνατά απορρυπαντικά
- μεταλλικά ή πλαστικά σφουγγάρια
- προϊόντα με βάση το οινόπνευμα (οινόπνευμα, διαλυτικό, κλπ...)

Κίνδυνος παγετού

Σε περίπτωση που υπάρχει κίνδυνος παγετού, αποσυνδέστε το σωλήνα παροχής νερού και αδειάστε το νερό που βρίσκεται ενδεχομένως στο σωλήνα άντλησης τοποθετώντας το σωλήνα αυτό όσο το δυνατόν χαμηλότερα σε μία λεκάνη.

Συντήρηση των εσωτερικών εξαρτημάτων του πλυντηρίου

Για τη σωστή συντήρηση του πλυντηρίου σύμφωνα με τους κανόνες υγιεινής (για να αποφύγετε, για παράδειγμα, το σχηματισμό μούχλας) σας συμβουλεύουμε:

- να αφήνετε το καπάκι του πλυντηρίου ανοιχτό για κάμποση ώρα μετά το πλύσιμο,
- να καθαρίζετε μία φορά το μήνα περίπου τα πλαστικά και τα ελαστικά μέρη γύρω από τον κάδο με ελαφρά γλυκωμένο προϊόν το οποίο στη συνέχεια θα ξεπλύνετε για να απομακρύνετε ενδεχόμενα υπολείμματά του
- να κάνετε έναν κύκλο πλύσης στους 90°C τουλάχιστον μία φορά το μήνα.

Περιοδικό έλεγχοι

Σας συμβουλεύουμε να ελέγχετε τους σωλήνες παροχής νερού και άντλησης. Σε περίπτωση που διαπιστώσετε την παραμικρή ρωγμή, μη διστάσετε να τους αντικαταστήσετε με τους ίδιους σωλήνες που θα βρείτε στα εξουσιοδοτημένα καταστήματα της μάρκας.

Αντικατάσταση του ηλεκτρικού καλωδίου

Σε περίπτωση που χρειαστεί να αντικαταστήσετε το ηλεκτρικό καλώδιο, πρέπει να απευθυνθείτε σε επαγγελματία αναγνωρισμένο από από τη μάρκα.

Τι θα κάνετε σε περίπτωση που ...

βλέπε σχ. σελίδα E **D10-D12**

Σε περίπτωση που κατά τη χρήση του πλυντηρίου προκύψουν ορισμένα προβλήματα, σας υποδεικνύουμε παρακάτω τι θα πρέπει να ελέγξετε.

Το πλυντήριο δεν λειτουργεί - Ελέγξτε:

- την παροχή νερού και ηλεκτρικού ρεύματος
- ότι το καπάκι έχει κλειστεί σωστά.

Διαπιστώνετε δυνατούς κραδασμούς κατά το στύψιμο - Ελέγξτε:

- ότι το πλυντήριο έχει απασφαλιστεί σωστά
- ότι το έδαφος είναι οριζόντιο
- ότι το πλυντήριο δεν στηρίζεται στις «μπροστινές» ροδίτσες του.

Διαπιστώνετε νερό γύρω από το πλυντήριο (πριν προχωρήσετε σε οποιαδήποτε ενέργεια, θγάλτε το πλυντήριο από την πρίζα ή αποσυνδέστε την ατομική ασφάλεια του πλυντηρίου) - Ελέγξτε:

- ότι ο κυρτός σωλήνας έχει τοποθετηθεί σωστά στην αποχέτευση
- τη στεγανότητα του σωλήνα παροχής νερού ή της βρύσης (τα βύσματα είναι στη θέση τους, τα ρακόρ του σωλήνα στο πλυντήριο και τη βρύση έχουν σφίξει σωστά).

Η παρουσία νερού γύρω από το πλυντήριο μπορεί επίσης να σημαίνει ότι το πλυντήριο κάνει πολύ αφρό. Στην περίπτωση αυτή ελέγξτε:

- ότι όντως χρησιμοποιήσατε ΑΠΟΡΡΥΠΑΝΤΙΚΟ για ΠΛΥΝΤΗΡΙΟ
- ότι δεν βάλατε πολύ απορρυπαντικό.

Και στις δύο παραπάνω περιπτώσεις, αφού μαζέψετε το νερό, Ξαναβάλτε το πλυντήριο στην πρίζα και προγραμματίστε άντληση, εφόσον το μοντέλο του πλυντηρίου το επιτρέπει (στην αντίθετη περίπτωση, ακολουθήστε τις υποδείξεις που σας δίδονται στο κάτω μέρος της σελίδας), και ξεβγάλετε πολλές φορές.

Τέλος, Ξαναρχίστε το πρόγραμμα που είχατε επιλέξει.

Το πλυντήριο δεν αντλεί ή τα ρούχα δεν είναι καλά στυμμένα - Ελέγξτε:

- ότι δεν έχετε προγραμματίσει πρόγραμμα που καταργεί το στύψιμο (όπως για παράδειγμα σταμάτημα με τον κάδο γεμάτο)
- ότι κάποιο μικρό ρούχο (μαντήλι ή κάλτσα, για παράδειγμα, ...) δεν έχει φράξει τον πάτο του κάδου.
Στην περίπτωση αυτή:
- βγάλτε το πλυντήριο από την πρίζα
- απομακρύνετε όσο το δυνατόν περισσότερο νερό από το σωληνάκι άντλησης (βλέπε «**Εκκένωση του κάδου**» στο κάτω μέρος της σελίδας)
- βγάλτε τα ρούχα από το πλυντήριο
- γυρίστε το τύμπανο ούτως ώστε να φέρετε τις κλειστές πόρτες προς τα κάτω: θα εμφανιστεί ένα πλαστικό στοιχείο **(A)** (Σχ. D10)
• Αφαιρέστε τη βίδα **(B)** εφόσον το πλυντήριο σας διαθέτει τέτοια βίδα.
• Σε ορισμένους τύπους πλυντηρίων, το στοιχείο **(A)** διαθέτει κλιπάκι **(C)**. Στην περίπτωση αυτή, ελευθερώστε το στοιχείο **(A)** πατώντας στο κλιπάκι αυτό και αφήνοντάς το στοιχείο να έλθει μαλακά προς τα δεξιά.
• Στη συνέχεια, σε όλες τις περιπτώσεις, γυρίστε πάλι το τύμπανο, ανοίξτε τις πόρτες και αφαιρέστε το στοιχείο **(A)** αφήνοντάς το να γλυστρίσει προς την κατεύθυνση που υποδεικνύει το βέλος.
• Από τις τρύπες που ελευθερώθηκαν, μαζέψτε αυτά που βρήκατε στο βάθος του κάδου.
Επιφωλεηθείτε της ευκαιρίας για να καθαρίσετε την «παγίδα» που βρίσκεται στο βάθος του κάδου (για να ενημερωθείτε για τη διαδικασία που πρέπει να ακολουθήσετε, συμβουλευθείτε το κεφάλαιο «**Συντήρηση ...: Καθαρισμός της παγίδας μικρών αντικειμένων**»).
- Ξαναβάλτε το πλαστικό στοιχείο στη θέση του καθώς και τη βίδα **(B)** ακολουθώντας την παραπάνω διαδικασία με την αντίστροφη σειρά.

- τραβήξτε το κίτρινο πώμα **(2)** για να απελευθερώσετε το σωληνάκι άντλησης.
- αφαιρέστε το πώμα από το σωληνάκι **(3)** και αφήστε το νερό να τρέξει σε μία λεκάνη που έχετε προβλέψει για το σκοπό αυτό (**προσοχή στη θερμοκρασία του νερού**).

Αφού τελειώσει η άντληση, Ξαναβάλτε το σωληνάκι στη θέση του επαναλαμβάνοντας τις ενέργειες που περιγράφονται παραπάνω με την αντίστροφη σειρά.

Перед первым пуском в действие машины абсолютно необходимо выполнить нижеприводящиеся операции. Эти операции заключаются в извлечении металлической траверсы и прокладок, которые блокируют бак машины при транспортировке, а также прокладок, используемых для фиксации шлангов и шнура электропитания. Так называемые операции «разблокировки» необходимы для обеспечения нормальной работы машины и соблюдения требований действующих норм по безопасности.

- 1 - Снять стиральную машину с подставки (проверить, что прокладка **A** для крепления двигателя случайно не осталась под машиной) (рис. D1 ①).
- 2 - Вынуть 4 винта **B** с помощью отвертки (рис. D1 ②).
- 3 - Снять траверсу **C**, вынув два винта **D** с помощью ключа **13** (рис. D1 ③).
(Проверить, что две пластмассовые распорки, установленные на траверсе, были извлечены вместе с ней).
Установить винты **B** в исходное положение.
- 4 - Закрывать два отверстия пробками **E**, предусмотренными для этого (поставляются в комплекте принадлежностей) (рис. D1 ④).
- 5 - Вынуть блокирующую прокладку из узла барабан-бак (рис. D2).
Для этого:
 - поднять крышку машины
 - вынуть прокладку **F**, если таковая имеется
 - вынуть прокладку **G**, повернув на четверть оборота
 - освободить створки барабана, заблокированные в нижнем положении, нажав одновременно на обе дверцы.
- 6 - Снять крепежные хомуты шлангов **1** и обязательно закрыть отверстия пробками **2** (поставляются в комплекте принадлежностей) (рис. D3).

Рекомендуем убрать и сохранить все крепежные элементы, поскольку они будут Вам абсолютно необходимы, если впоследствии машину надо будет перевозить в другое место.

Все эти элементы, а также все компоненты машины изготовлены из перерабатываемых материалов. Это необходимо учитывать при выбрасывании на свалку в конце срока службы машины.

Машина прошла заводские испытания перед поставкой; поэтому возможно, что в баке или в бачках для стиральных средств может быть сконцентрировано небольшое количество влаги.

Установка машины

см. рис. на стр. В **D4**

Устанавливать машину на покрытии из ковролина не рекомендуется. Если этого нельзя избежать, необходимо принять все меры предосторожности, чтобы обеспечить возможность циркуляции воздуха в основании машины для нормальной вентиляции внутренних элементов.

Окружение машины:

Если машина устанавливается рядом с другим прибором или с элементом мебели, рекомендуется оставлять между ними свободное пространство для обеспечения возможности циркуляции воздуха.

Нивелировка

Проверить с помощью ватерпаса горизонтальность пола: максимально допустимый уклон составляет 2°, то есть расхождение около 1 см по ширине и около 1,5 см по глубине машины.

Перемещение - установка на ролики:

Если машина имеет убирающиеся ролики, ее легко перемещать. Для установки на ролики повернуть справа налево до отказа рычаг в нижней части машины (рис. D4).

В рабочем состоянии машина не должна стоять на передних роликах: не забыть перевести рычаг в исходное положение.

Подключение машины

см. рис. на стр. В **D5-D6-D7**

Подача холодной воды

Подсоединить шланг питания (рис. D5):

- С одной стороны к фитингу сзади машины
- С другой стороны - к крану с резьбовой насадкой Ø 20x27 (3/4 BSP), не забыв прокладку, поставляемую в комплект принадлежностей (Внимание! На некоторых моделях прокладка уже стоит на шланге). Если Вы используете самонарезной кран, то сделанное отверстие должно иметь диаметр не менее 6 мм.

Подача воды:

- Минимальное давление воды: 0,07 мПа или 0,7 Бар
- Максимальное давление воды: 1 мПа или 10 Бар

Слив грязной воды

Подсоединить сливной шланг, предварительно установив на его конце насадку, поставляющуюся в комплекте с машиной (рис. D6):

- либо временно положив в раковину или ванну
- либо окончательно на вентилируемый сифон

Если в вашей установке нет вентилируемого сифона, следует обеспечить отсутствие герметизации при подсоединении. В самом деле, для предотвращения обратного притока грязной воды в машину настоятельно рекомендуется оставить свободный приток воздуха между сливным шлангом машины и сливной трубой.

В любом случае сливная труба должна устанавливаться на высоте от 90 до 65 см от основания машины.

Примечание: прикрепить сливной шланг для предотвращения выпадания трубки во время слива и затопления помещения.

Грязную воду можно выводить в канализацию на полу при условии, что сливной шланг будет проложен через точку, находящуюся на высоте от 90 до 65 см от основания машины.

Для Вашей безопасности абсолютно необходимо соблюдать нижеприводящиеся инструкции.

Электропитание (рис. D7)

- Перед подключением машины абсолютно необходимо проверить, что ее электрические характеристики совместимы с характеристиками Вашей установки (см. указания, содержащиеся на заводском щитке сзади машины).
- Электрическая установка должна соответствовать действующим нормам и предписаниям компетентных органов в Вашей стране, в частности, в том, что касается заземления и установки в ванной комнате.

Ответственность изготовителя не распространяется на случаи повреждения в результате неправильного заземления машины.

Советы по электрической установке машины

- Не следует использовать удлинители, переходники или тройники
- **Ни в коем случае** не убирать заземление
- К токовому разъему должен быть обеспечен удобный доступ, однако, без возможности доступа для детей.

При возникновении сомнений обращайтесь за советом к специалисту по установке.

Ваша машина соответствует европейским директивам CEE 73/23 (электрическая безопасность) и CEE 89/336 (электромагнитная совместимость) с изменениями, внесенными директивой CEE 93/68

Загрузка белья и стиральных средств

Выполнить операции в следующем порядке:

Открытие машины

- Проверить, что кнопка «ПУСК-СТОП» не нажата
- Поднять ручку спереди машины. Крышка открывается.
- Открыть створку tambура, нажав на кнопку, расположенную на дверце спереди.

Загрузка белья

Загрузить предварительно отсортированное белье в барабан, не трамбуя и распределяя его равномерно.

Загрузка стиральных средств.

- 1 - **Бачок замочки (порошок)**
См. таблицу справа
- 2 - **Бачок стирки (порошок или жидкость)**
См. таблицу справа.
Бачок «СТИРКА» предназначен для введения как порошка, так и жидких стиральных средств, однако, жидкое стиральное средство не следует использовать в программах С замочкой.
- 3 - **Смягчающее средство.**
Смягчающее средство разработано для смягчения белья и придания ему приятного запаха.
Концентрированное смягчающее средство следует разбавлять в горячей воде.
- 4 - **Хлорка.**
Хлорка может использоваться как дезинфицирующее средство или как отбеливатель. Ее действие дополняет действие стирального средства.
Концентрированную хлорку обязательно следует разбавлять.

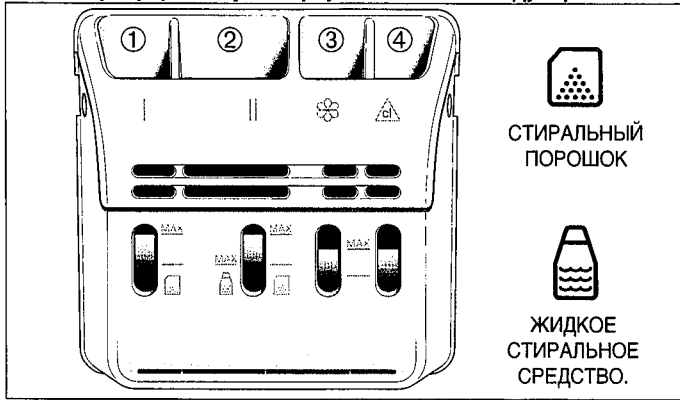

Дозировка стиральных средств.

	замочка	стирка
Обычные стиральные порошки	140 мл	300 мл
Жидкие стиральные средства	180 мл	

Для дозирования средств рекомендуем Вам пользоваться градуированным стаканчиком, который, как правило, вкладывается в стандартные упаковки стиральных средств.

Вышеприведенные рекомендуемые дозы предусмотрены для нормальных условий стирки. В зависимости от жесткости воды, степени загрязненности белья и при наличии определенных опций эти дозы следует откорректировать, как указывается ниже:

- Нежесткая вода или «негрязное» белье или «короткий цикл стирки», «половинная загрузка» и т.п. **дозу следует сократить на 10%**
- Очень жесткая вода или «очень грязное» белье: **дозы следует увеличить на 10%**

Концентрированные стиральные средства

Для использования таких средств следует соблюдать инструкции, приводящиеся на их упаковке.

Стиральные средства для шерстяных и тонких текстильных изделий
Для стирки этих текстильных изделий рекомендуется использовать соответствующие стиральные средства (не рекомендуется загружать такое стиральное средство прямо в барабан, поскольку некоторые из таких средств разъедают металл). Для дозирования следовать инструкциям, напечатанным на упаковке.

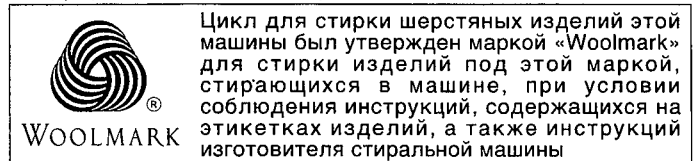

ВАЖНОЕ ЗАМЕЧАНИЕ:

- для правильной заправки бачков для стиральных средств необходимо обеспечить максимальное открытие крышки.
- не превышать максимальный уровень.

Автоматические блокировки

Блокировка открытия крышки:

Сразу же после запуска цикла стирки крышка стиральной машины блокируется.

При необходимости открытия крышки во время цикла следует нажать на кнопку «ПУСК-СТОП» и выждать 2-3 минуты для разблокировки крышки.

Аналогичным образом, в конце цикла или если машина останавливается с водой в баке, следует выждать 2-3 минуты для разблокировки.

Блокировка воды

В процессе работы машины постоянный контроль уровня воды предотвращает любое возможное перенаполнение.

Блокировка при отжати

Ваша стиральная машина имеет блокировку, срабатывающую при включении цикла отжатия белья в случае, если машина обнаруживает плохое распределение белья в барабане. В этом случае: открыть барабан, перераспределить белье и запрограммировать новый цикл отжатия.

Выбор программы стирки

1 Выбор типа белья _____ P

Программу следует выбирать в зависимости от типа белья.
См. примеры программ на стр. 3.

2 Выбор температуры _____ °C

Выбирайте температуру, наиболее подходящую к типу белья. Для этого см. указания, имеющиеся на этикетках большинства текстильных изделий.

- БЕЛОЕ** : от «холодная вода» * до 90°C
ЦВЕТНОЕ и СИНТЕТИЧЕСКОЕ : от «холодная вода» * до 60°C
ТОНКОЕ ШЕРСТЯНОЕ : от «холодная вода» * до 40°C

3 Выбор скорости отжима _____ G

Выбирайте скорость отжима, подходящую к типу белья.

- БЕЛОЕ** : от 500 до максимальной скорости
ЦВЕТНОЕ и СИНТЕТИЧЕСКОЕ : от 300 до 800 об./мин
ТОНКОЕ ШЕРСТЬ : от 300 до 600 об./мин

Замечание:

- Фазы отжатия могут осуществляться автоматически в конце полоскания для обеспечения надлежащего удаления стирального средства.
- В программах «БЕЛОЕ» и «ЦВЕТНОЕ и СИНТЕТИЧЕСКОЕ» заключительный отжим производится в два приема для того, чтобы белье меньше мялось.

3 Стеkanie _____

Выберите этот режим, если Вы хотите просто дать Вашему белью стечь. Программа закончится без отжима.

Для того, чтобы выбрать этот режим, установите кнопку 3 в положение .

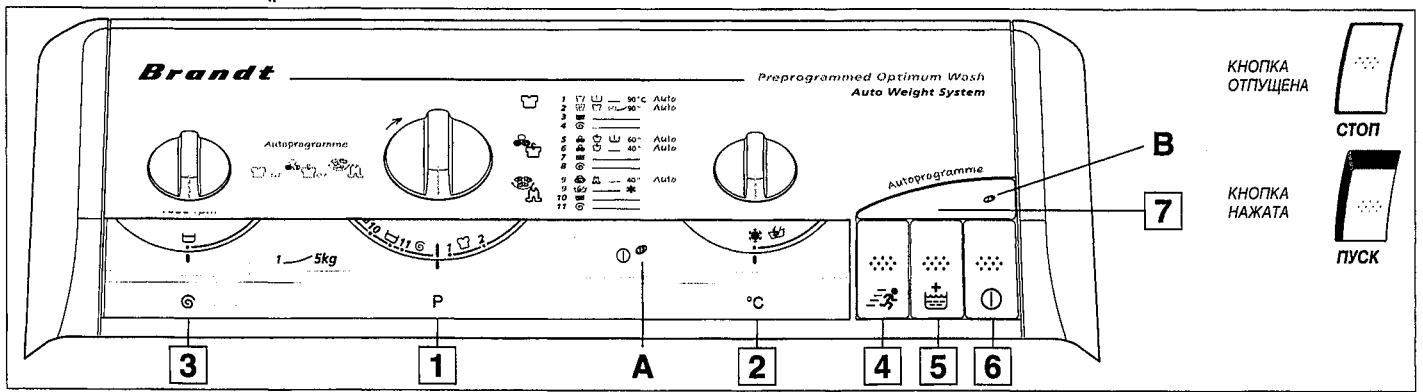

3 Остановка с полным баком

Эта функция используется при стирке изделий, которые нежелательно отжимать или если Вы намерены отсутствовать в течение длительного времени после окончания стирки.

Для того, чтобы выбрать эту функцию, установите переключатель [3] в положение

При установлении переключателя в это положение цикл прерывается до окончательного отжатия, и в результате белье остается в воде и, следовательно, не мнется. Затем:

- если Вы хотите осуществить опорожнение бака с отжатием: установите переключатель [3] на скорость отжима, соответствующую типу белья. Программа завершается автоматически.
- если Вы хотите просто дать воде стечь с белья: Поверните переключатель [3] до положения

4 Короткая стирка

Позволяет осуществить быструю стирку при загрузке не очень грязного белья.

5 Полоскание плюс

Дополнительная программа «специально для чувствительной и

подверженной аллергии коже»: добавляется дополнительное полоскание в циклы «БЕЛОЕ» и «ЦВЕТНОЕ и СИНТЕТИЧЕСКОЕ». В цикле «ТОНКАЯ ШЕРСТЬ» эта кнопка не работает.

6 Пуск/Стоп

Проверить, что кабель питания включен в сеть и что кран подачи воды открыт.

Выполнив программирование, нажать на кнопку «ПУСК-СТОП». Цикл стирки начинается и загорается сигнальная лампочка А. Она погаснет только в том случае, если Вы отпустите кнопку «ПУСК-СТОП»

Пуск должен осуществляться только если створки tambура и крышка машины хорошо закрыты.

В конце цикла отключить машину от сети, отпустив кнопку «ПУСК-СТОП». Сигнальные лампочки выключаются.

После этого можно открыть крышку и вынуть белье. Отпустить также все другие задействованные кнопки. Мы Вам рекомендуем, если Вы часто используете программы «АВТО», все-таки пользоваться этой функцией.

В качестве меры предосторожности рекомендуется выключать шнур питания из сети и закрывать кран подачи воды.

7 АВТОПРОГРАММА

Кнопка «АВТОПРОГРАММА» упрощает программирование, избавляя Вас от необходимости выбора скорости отжима и температуры.

Она автоматически определяет программу стирки, наиболее подходящую для типа текстильных изделий, загруженных в машину.

Существуют 3 фиксированных предварительно запрограммированных цикла со следующими характеристиками:

- **БЕЛОЕ** : нагрев воды до 55°C, отжим на максимальной скорости
- **ЦВЕТНОЕ и СИНТЕТИЧЕСКОЕ** : нагрев до 40°C, отжим на скорости 800 об./мин
- **ТОНКОЕ, ШЕРСТЬ** : нагрев до 30°C, отжим на скорости 500 об./мин

Для того, чтобы использовать эту функцию, нужно действовать следующим образом:

- нажмите на кнопку «АВТОПРОГРАММА» [7]
 - выберите программу в зависимости от типа белья [1]
 - нажмите кнопку «ПУСК-СТОП» [6]. Загораются сигнальные лампочки (А) и (В)
 - Если Вы хотите, Вы можете:
 - в начале программ «БЕЛОЕ» и «ЦВЕТНОЕ и СИНТЕТИЧЕСКОЕ» сделать замачивание
 - добавить дополнительное полоскание, нажав на кнопку [5].
- При этом, «Короткая стирка», «Стеkanie» и «Остановка с полным баком» не работают в режиме «АВТО»

Примеры программ

		P	°C	⊙	⏏	⏏	⏏	⌚
	Белое белье с замачиванием	1	90	500 до maxi	■	■	3	02 : 25
	Белое белье, экономичный цикл	2	60 до 90		■	■	3	02 : 20
	Полоскание - белое и цветное белье	3	— —				1	00 : 25
	Отжим - белое и цветное белье	4	— —			—	00 : 20	
	Цветное и синтетическое с замачиванием	5	60	300 до 800	■	■	3	01 : 50
	Цветное и синтетическое	6	40		■	■	3	01 : 25
	Полоскание - цветное и синтетическое	7	— —				1	00 : 20
	Отжим - цветное и синтетическое	8	— —			—	00 : 15	
	Тонкие и шерстяные изделия под маркой «Woolmark»	9	40	300 до 600		■	3	01 : 05
	Тонкое белье, подлежащее ручной стирке	9	❄️		■	■	3	01 : 05
	Полоскание тонкого белья и шерстяных изделий	10	— —				1	00 : 15
	Отжим тонкого белья и шерстяных изделий	11	— —			—	00 : 10	

Циклы «Цветное и синтетическое»: максимальная загрузка 2,5 кг - Цикл «Тонкие и шерстяные изделия»: максимальная загрузка 1 кг

ПРОГРАММА ДЛЯ СРАВНИТЕЛЬНЫХ И СТАНДАРТНЫХ ИСПЫТАНИЙ

Программа 2:	ЗАГРУЗКА	ДЛИТЕЛЬНОСТЬ	ЭНЕРГИЯ	ПОТРЕБЛЕНИЕ ВОДЫ
Белое белье без замачивания, при температуре 60°C	5 kg	02 : 20	0.95 кВт/ч	59 л

Данные, фигурирующие на этикетке с показателем энергетического потребления, являются результатами испытаний, выполненных в соответствии с европейской директивой 92/75/СЕЕ, при номинальной производительности и с контролем полного использования стирального средства уже в начале фазы стирки.

Прочистка бачков для стиральных средств (рис. D8).

- Бачки для стиральных средств следует регулярно очищать. Для этого:
- одновременно нажать на бобышки, имеющиеся по обе стороны бачка, после чего его можно извлечь.
 - в зависимости от типа машины, в задней части бачка имеется 2 или 4 съемных сифона. Вынуть их.
 - промыть весь узел водой под краном (обратить внимание на необходимость полного удаления остатка влаги из бачка)
 - вставить сифоны в бачок, и затем поставить его на место обратно.

Очистка «ловушки предметов»

Это хитрое приспособление позволяет извлечение мелких предметов, забываемых в одежде, с тем, чтобы предотвратить нарушения в работе насоса.

Для очистки «ловушки» действовать следующим образом:

- Вынуть элемент **A** (процедура описывается в разделе «Неполадки...: Стиральная машина не опорожняется...»), затем слегка провернуть барабан с открытыми дверцами к фасаду машины.

После этого открывается доступ к «ловушке» (рис. D11)

- вынуть ловушку из гнезда
- вынуть различные предметы, попавшие в нее
- промыть ее под краном
- поставить ее на место, протолкнув в гнездо до отказа, предварительно проверив, что в нем не имеется грязи
- установить элемент **A** в исходное положение

Очистка машины (рис. D9)

Для очистки корпуса применять исключительно мыльную воду.

Для очистки любых пластмассовых элементов (пульт управления, плintус и т. п.) использовать исключительно влажную тряпку.

Ни в коем случае не допускается использование:

- абразивных порошков
- металлических или пластмассовых мочалок
- средств на спирту (спирт, растворитель и т. п.)

Риск заморозка

В случае риска заморозка отсоединить шланг подачи воды и удалить влагу, которая может оставаться в сливном шланге, положив его в таз, подставленный как можно ниже.

Уход за внутренними элементами

Для гарантии оптимальной гигиены (например, для предотвращения пятен плесени и т. п.) рекомендуется:

- оставлять крышку открытой на некоторое время после стирки
- очищать приблизительно раз в месяц пластмассовые и резиновые элементы доступа в бак с применением слегка хлорированного средства. Для удаления остатков этого средства - прополоскать.
- прodelывать цикл стирки при температуре 90° не реже раза в месяц.

Периодические проверки

рекомендуем проверять состояние шлангов подачи и слива воды. При констатации малейшего растрескивания рекомендуется немедленно заменить шланги на идентичные элементы, поставляющиеся изготовителем или его отделом обслуживания после продажи.

Замена шнура электропитания

При необходимости замены шнура электропитания следует обращаться к квалифицированному специалисту, аккредитованному изготовителем стиральной машины.

Встречающиеся неполадки

см. рис. на стр. E D10-D12

При эксплуатации стиральной машины могут возникнуть некоторые неполадки ; в таких случаях рекомендуется проверить следующее:

Стиральная машина не включается - Проверить:

- подачу воды и электроэнергии
- нормальное закрытие крышки.

Сильная вибрация при отжиге - Проверить:

- отсутствие транспортных прокладок, которые могли быть забыты в машине при установке
- строгую горизонтальность пола
- не стоит ли стиральная машина на передних роликах.

Вокруг машины разливается вода

(прежде всего, отсоединить шнур электропитания от сети или выключить индивидуальный предохранитель) - Проверить следующее:

- сливная насадка должна быть установлена надлежащим образом в канализационную трубу
- плотность шланга подачи воды или крана (наличие прокладок, а также затяжка фитингов шланга в местах подсоединения к машине и к крану).

Вода вокруг машины может также разливаться в результате образования слишком обильной пены в машине, и в этом случае следует проверить:

- что используется стиральное средство для машинной стирки
- что не было введено чрезмерное количество стирального средства

В обоих случаях следует, предварительно вытерев влагу вокруг машины, отключить шнур сетевого питания, запустить цикл слива, если это предусмотрено в вашей машине (в противном случае, выполнить операции, указанные внизу на странице) и затем неоднократно прополоскать.

После этого можно запустить вновь выбранную программу.

Машина не сливает или белье плохо отжато - Проверить следующее:

- не задействована ли функция выключения отжима при программировании цикла стирки (например, остановка с полным баком)
- отсутствие забивания дна бака застрявшей мелкой вещью (например, носовой платок, носок и т. п.)

В этом случае:

- выключить шнур сетевого питания машины
- вылить максимальное количество воды через сливной патрубок (см. «Опорожнение бака» внизу страницы)
- извлечь застрявшую вещь

- повернуть барабан так, чтобы его закрытые дверцы были внизу. При этом пластмассовый элемент **A** появляется в поле зрения (рис. D10)

- если это имеется на Вашей машине, вынуть винт **B**
- на некоторых машинах элемент **A** имеет зажим **C**. В этом случае разблокировать элемент **A**, нажав на зажим, подтолкнув справа
- затем, во всех случаях: снова повернуть барабан, открыть дверцы и извлечь элемент **A**, продвинув его по стрелке
- через открывшееся отверстие вынуть вещи из дна бака. Воспользоваться этой возможностью для очистки «ловушки», которая имеется на дне бака (см. раздел «Техобслуживание...: Очистка «ловушки для предметов»)
- поставить пластмассовый элемент на место и установить винт **B**, выполнив вышеуказанные операции в обратном порядке.

Опорожнение бака

Если в случае неполадки возникает необходимость опорожнить бак, выполнить следующие операции (рис. D12):

- открыть люк **1** на фасаде машины. Для этого:
 - вставить отвертку как показано на рисунке
 - разблокировать люк, нажав влево
- вынуть желтую пробку **2** для извлечения сливного патрубка

- снять пробку с патрубка **3** и дать вытечь воде в подставленный таз (Осторожно! Вода может быть горячей).

После завершения опорожнения вставить на место патрубок, выполнив вышеуказанные операции в обратном порядке.

PRZED URUCHOMIENIEM PRALKI NALEŻY KONIECZNIE PRZEPROWADZIĆ PONIŻSZE CZYNNOŚCI.

Wymujemy poprzeczną podkładkę metalową i kliny unieruchamiające zbiornik pralki w czasie przewozu oraz wsporniki podtrzymujące węże wodne i sznur w wtyczkę.

Czynności te są niezbędne, aby pralka mogła funkcjonować prawidłowo i zgodnie z obowiązującymi normami bezpieczeństwa.

- 1 - Zdjąć pralkę z podstawy (**sprawdzić, czy klin **A** przytrzymujący silnik nie utknął pod pralką**) (Rysunek D1. ①).
- 2 - Odkręcić śrubokrętem 4 śruby (**B**) (Rysunek D1. ②).
- 3 - Wyjąć podkładkę poprzeczną (**C**) z dwiema śrubami (**D**). W tym celu używamy klucza **13** (Rysunek D1. ③). (**sprawdzić, czy umieszczone na podkładce poprzecznej plastikowe rozpórki zostały zdjęte razem z tą poprzeczką**). Zamontować śruby (**B**) tam, gdzie znajdowały się poprzednio.
- 4 - Zatkać oba otwory przy pomocy specjalnie przewidzianych do tego przykrywek (**E**) (dostarczonych w torebce z akcesoriami) (Rysunek D1. ④).
- 5 - Wyjąć klin unieruchamiający bęben i zbiornik (Rysunek D2). W tym celu :
 - podnieść pokrywę pralki
 - wyjąć klin (**F**) jeżeli pralka jest w niego wyposażona
 - wyjąć podkładkę (**G**), przekręcając ją o 90°
 - odblokować drzwiczki bębna (zablokowane w pozycji dolnej), przyciskając oba skrzydła jednocześnie.
- 6 - Zdjąć pierścienie z węzów (**1**). Należy **koniecznie** zatkać otwory przykrywkami (**2**) (dostarczonymi w torebce z akcesoriami) (Rysunek D3).

W przypadku ponownego przewozu pralki, wszystkie części blokujące należy obowiązkowo zamontować. Dlatego radzimy zachować je w stosownym miejscu.

Wszystkie części blokujące i wszystkie części pralki wykonano z materiałów nadających się do utylizacji. Należy o tym pamiętać przy pozbywaniu się zużytej maszyny.

Przed opuszczeniem fabryki, pralka została poddana dokładnej kontroli funkcjonowania. W związku z tym, w pojemnikach na środki piorące mogło pozostać trochę wody.

Instalowanie pralki

zob. rysunki na str. B **D4**

Odradzamy instalowanie pralki na wykładzinie. Jeżeli nie ma innej możliwości i pralka musi być tak zainstalowana, należy koniecznie zadbać o odpowiedni przepływ powietrza u podstawy maszyny, aby zapewnić prawidłową wentylację jej wewnętrznych elementów.

Otoczenie pralki :

Jeżeli umieszczasz pralkę koło innego aparatu lub mebla, radzimy pozostawić odstęp, zapewniający odpowiedni przepływ powietrza.

Poziom ustawienia :

Sprawdzić przy pomocy poziomicy, czy podłoga jest pozioma. Nachylenie podłogi może wynosić co najwyżej 2°, a więc różnica poziomów nie może przekraczać 1 cm w linii szerokości i 1,5 cm w linii głębokości pralki.

Przewożenie pralki - ustawianie na kółkach :

Jeżeli pralka jest wyposażona w wysuwane kółka, przesuwanie jej nie stanowi żadnego problemu. Aby ustawić pralkę na kółkach, należy przestawić umieszczoną pod spodem dźwignię z prawej strony na lewą (Rysunek D4).

Podczas funkcjonowania, pralka nie powinna być ustawiona na przednich kółkach. Przed rozpoczęciem prania nie zapomnij o przestawieniu dźwigni w położenie wyjściowe.

Podłączanie pralki

zob. rysunki na str. B **D5-D6-D7**

Podłączanie do kranu z zimną wodą

Podłącz wąż, doprowadzający zimną wodę (Rysunek D5). W tym celu należy:

- przykręcić jeden koniec z tyłu pralki
- przykręcić drugi koniec do kranu z gwintowanym ujściem o śr. 20 x 27 (3/4 BSP), pamiętając o założeniu uszczelki dostarczonej w torebce z akcesoriami (Uwaga ! Niektóre modele dostarczamy z węzami fabrycznie wyposażonymi w uszczelki). Jeżeli używasz kranu wkręcane, średnica otworu powinna wynosić co najmniej 6 mm.

Dopływ wody :

- Minimalne ciśnienie wody : 0,07 MPa lub 0,7 bara
- Maksymalne ciśnienie wody : 1 MPa lub 10 barów

Podłączanie do instalacji wody użytej

Podłącz wąż odprowadzający wodę. Przed podłączeniem węża zamontuj na końcu oprawę dostarczaną razem z pralką (Rysunek D6). Oprawę tę montujemy :

- albo tymczasowo, nad zlewem lub wanną,
- albo na stałe w syfonie z wentylacją.

Jeżeli instalacja nie posiada syfonu z wentylacją, należy pamiętać o konieczności podłączenia węża odprowadzającego wodę w sposób zapewniający dostęp powietrza. Brak wentylacji w punkcie podłączenia węża do rury odpływowej może spowodować wypieranie brudnej wody z rury z powrotem do pralki.

Niezależnie od sposobu zainstalowania, oprawa węża odprowadzającego wodę powinna zostać umieszczona na wysokości między 65 a 90 cm w stosunku do podstawy pralki.

Uwaga: pamiętaj o odpowiednim podwiązaniu węża odprowadzającego wodę, aby uniknąć rozluźnienia oprawy: spowodowałoby to zalanie podłogi.

Istnieje możliwość odprowadzania brudnej wody z pralki na podłogę. Wymaga to jednak przeprowadzenia węża odprowadzającego przez punkt na wysokości między 65 a 90 cm w stosunku do podstawy pralki.

Ze względów bezpieczeństwa, konieczne jest przestrzeganie poniższych instrukcji.

Podłączanie do prądu (Rysunek D7)

- Przed podłączeniem pralki do prądu konieczne jest sprawdzenie, czy jej parametry elektryczne są zgodne z parametrami sieci zasilającej (zob. informacje podane na tabliczce przymocowanej z tyłu maszyny).
- Pralka musi być podłączona do prądu zgodnie z obowiązującymi normami i zaleceniami władz danego kraju. Dotyczy to w szczególności uziemienia i wyboru miejsca podłączenia pralki w łazience.

Producent nie bierze odpowiedzialności za wypadki spowodowane nieprawidłowym uziemieniem maszyny.

Wskazówki dotyczące podłączania pralki do sieci zasilającej

- Nie używać przedłużaczy, transformatorów ani rozdzielaczy.
- **Nigdy** nie podłączać pralki bez uziemienia.
- Gniazdko powinno być łatwo dostępne, ale należy je chronić przed dziećmi.

W przypadku wątpliwości, zasięgnij porady instalatora.

Zakupiona pralka odpowiada europejskim wytycznym EWG 73/23 (odnośnie bezpieczeństwa urządzeń elektrycznych) i EWG 89/336 (odnośnie zgodności parametrów elektromagnetycznych) ze zmianą wg wytycznej EWG 93/68.

Wprowadzanie do pralki bielizny i środków piorących

Wykonujemy kolejno następujące czynności :

Otwieranie pralki

- Sprawdzić, czy klawisz "START/STOP" nie znajduje się w pozycji włączonej.
- Podnieść uchwyt umieszczony z przodu pralki : pokrywa zostaje otwarta.
- Otworzyć drzwiczki bębna poprzez przyciśnięcie dźwigni na przednim skrzydle.

Wkładanie bielizny

Po dobraniu bielizny umieścić ją wewnątrz bębna. Bielizna nie powinna być zmięta ani pomieszana. Należy ją równomiernie rozłożyć.

Wprowadzanie środków piorących do pojemników

- ① - **I Pojemnik na detergent - pranie wstępne (tylko proszek)**

Postępować według wskazówek podanych w tabeli, zamieszczonej obok.

- ② - **II Pojemnik na detergent - pranie właściwe (proszek lub płyn)**

Postępować według wskazówek podanych w tabeli, zamieszczonej obok.

Do pojemnika na detergent do prania właściwego można wprowadzać proszek lub płyn. Nie należy jednak używać płynu przy cyklach z praniem wstępnym.

- ③ - **Środek zmiękczający**

Zmiękcza tkaninę i nadaje jej przyjemnego zapachu.

Koncentrat zmiękczający należy rozpuścić w ciepłej wodzie.

- ④ - **Woda Javel (chlórek)**

Woda Javel może pełnić rolę środka dezynfekcyjnego lub wybielacza. Swoim działaniem uzupełnia ona działanie środka piorącego.

Koncentrat wody Javel należy koniecznie rozpuścić w wodzie.

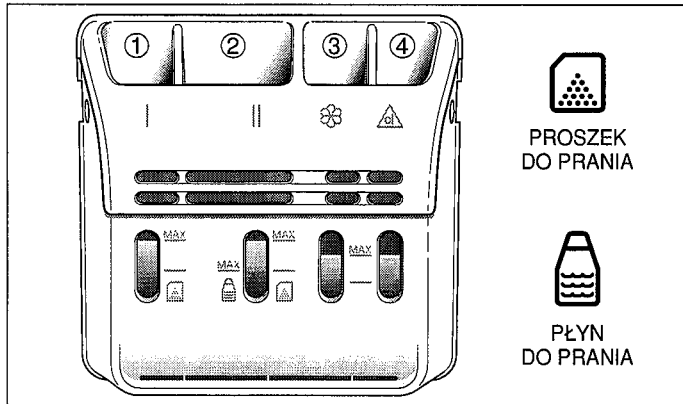

Dozowanie środka piorącego

	pranie wstępne	pranie właściwe
Proszek	140 ml	300 ml
Płyn		180 ml

Przy dozowaniu środków piorących radzimy posługiwać się plastikowym kubkiem do odmierzania. Kubek taki najczęściej dostarczany jest w opakowaniu z detergentem.

Powyższe ilości środków piorących dotyczą prania w typowych warunkach. Ilości te mogą ulegać zmianie w zależności od twardości wody i stopnia zabrudzenia bielizny oraz przy niektórych cyklach prania.

- Jeżeli woda jest miękka albo pierzemy mało zabrudzoną bieliznę albo nastawiliśmy pralkę na krótki cykl prania albo zapełniliśmy bęben tylko do połowy, **powinniśmy zmniejszyć ilość środka piorącego o 10 %.**
- Jeżeli woda jest bardzo twarda albo pierzemy bardzo zabrudzoną bieliznę, **powinniśmy zwiększyć ilość środka piorącego o 10 %.**

Koncentraty środków piorących

Stosować je według wskazówek podanych na opakowaniu koncentratu.

Środki piorące do tkanin wełnianych i delikatnych

Przy praniu tego typu tkanin zalecamy stosowanie specjalnego środka piorącego (nie należy go wprowadzać bezpośrednio do bębna pralki, gdyż może wpływać niszcząco na metal). Przy dozowaniu przestrzegać zaleceń, podanych na opakowaniu.

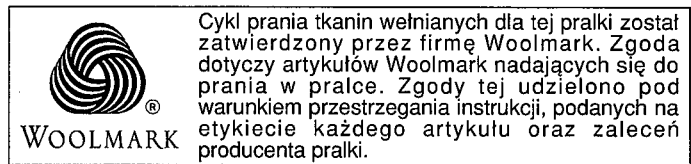

UWAGA :

- aby prawidłowo wypełnić pojemniki na środki piorące, należy całkowicie otworzyć pokrywę pralki,
- nie napełniać pojemników powyżej górnej kreski.

Automatyczne zabezpieczenie

Blokada pokrywy :

W chwili rozpoczęcia prania, pokrywa pralki zostaje zablokowana.

Odblokowanie pokrywy następuje po zakończeniu cyklu lub zatrzymaniu pralki ze zbiornikiem pełnym wody.

Jeżeli chcesz otworzyć pokrywę w trakcie cyklu, naciśnij klawisz "START / STOP". Na odblokowanie pokrywy trzeba poczekać od 2 do 3 minut.

Kontrola poziomu wody :

Podczas prania działa system bieżącej kontroli poziomu wody. System ten zapobiega przelaniu i rozlaniu wody.

Blokada odwirowywania :

Pralka wyposażona jest w blokadę odwirowywania, uruchamianą automatycznie po wykryciu nieprawidłowo rozłożonej zawartości. W takim wypadku należy : otworzyć bęben, prawidłowo rozłożyć bieliznę i znów nastawić odwirowywanie.

Wybór programu prania

- 1 **Wybór rodzaju bielizny** _____ P

W zależności od rodzaju bielizny, wybierz odpowiedni program.

Zob. przykłady na str. 3.

- 2 **Wybór temperatury** _____ °C

Wybierz temperaturę optymalną dla danego rodzaju bielizny. Przestrzegaj zaleceń, które producenci wyrobów tekstylnych z reguły podają na etykietach.

TKANINY BIAŁE : od prania na zimno ❄ do 90°C

TKANINY KOLOROWE I SYNTETYCZNE : od prania na zimno ❄ do 60°C

TKANINY DELIKATNE I WELNIANE : od prania na zimno ❄ do 40°C

- 3 **Wybór prędkości odwirowywania** _____ ⌚

Wybierz prędkość odwirowywania najlepiej pasującą do danego rodzaju bielizny.

TKANINY BIAŁE : od 500 obr./min. do prędkości maksymalnej

TKANINY KOLOROWE I SYNTETYCZNE : od 300 do 800 obr./ min.

TKANINY DELIKATNE I WELNIANE : od 300 do 600 obr./ min.

Uwaga :

- Faza odwirowania może następować automatycznie po każdej fazie płukania. Taka opcja umożliwia całkowite usunięcie z tkaniny środka piorącego.

- W programach dla tkanin białych, kolorowych i syntetycznych, końcowe odwirowywanie odbywa się dwufazowo. Dzięki temu bielizna po odwirowaniu jest mniej zmięta.

- 3 **Opróżnianie pralki z wody bez odwirowywania** _____ 🚰

Jeżeli chcesz wylać wodę z pralki, ale nie odwirowywać bielizny

- nastaw tę opcję. Wtedy cykl zakończy się bez odwirowania.

Aby wybrać tę opcję, należy przekręcić galkę 3 w położenie 🚰

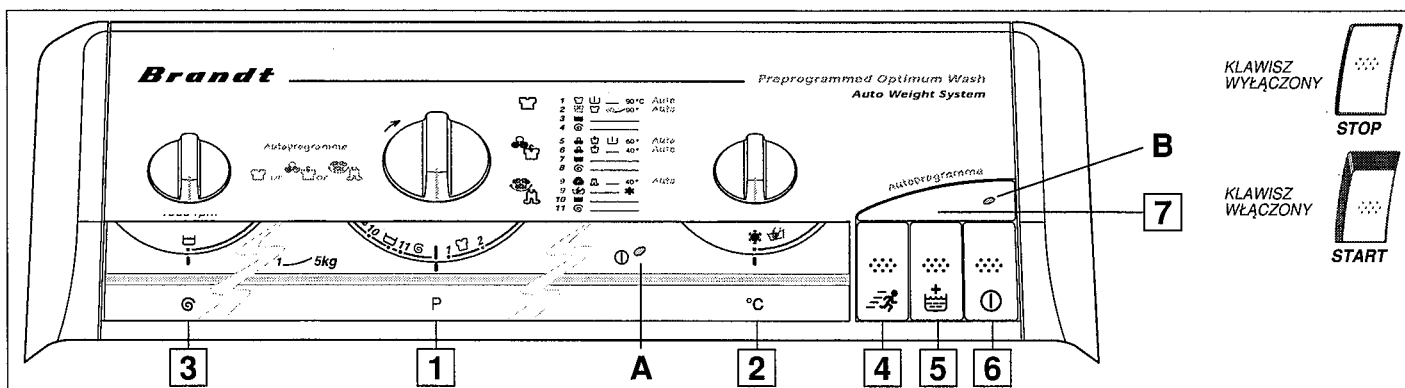

3 Zatrzymanie pralki ze zbiornikiem pełnym wody

Funkcję tę należy stosować w przypadku tkanin, których nie chcemy odwirowywać lub jeżeli chcemy wyjść na dłużej z domu przed końcem prania.

Aby wybrać tę funkcję, ustawiamy gałkę [3] w położeniu Po takim nastawieniu cykl zakończy się ze zbiornikiem pełnym wody przed końcowym odwirowywaniem. W ten sposób bielizna pozostanie zanurzona w wodzie, a więc nie będzie zmięta po praniu. Teraz mamy dwie możliwości :

- jeżeli chcemy opróżnić pralkę z wody i odwirować pranie :
nastawiamy gałkę [3] prędkość odwirowywania dostosowaną do danego rodzaju bielizny. Następuje automatyczne uruchomienie końcowej części cyklu (odwirowania).

- jeżeli chcemy opróżnić pralkę z wody bez odwirowania :
ustawiamy gałkę [3] w położeniu .

4 Krótkie pranie

Funkcja ta umożliwia szybkie wypranie mało zabrudzonej bielizny.

5 Bardzo dokładne płukanie

Program pomyślany specjalnie dla osób o wrażliwej skórze i alergików. Przewiduje on dodatkowe płukanie przy wybranym cyklu prania.

7 FUNKCJA AUTOPROGRAMOWANIA

Klawisz automatycznego programowania ułatwia nastawienie prania. Posługując się tym klawiszem, nie musimy wybierać ani prędkości odwirowywania ani temperatury.

Wciśnięcie go powoduje automatyczny wybór programu prania najlepiej pasującego do danego rodzaju tkaniny.

Stale parametry trzech z góry zaprogramowanych cykli są następujące :

- **TKANINY BIAŁE** : temperatura 55°C, odwirowywanie z maksymalną prędkością
- **TKANINY KOLOROWE I SYNTETYCZNE** : temperatura 40°C, odwirowywanie 800 obr./min.
- **TKANINY DELIKATNE I WELNIANE** : temperatura 30°C, odwirowywanie 500 obr./min.

6 Start / Stop

Sprawdź, czy sznur został podłączony do prądu, a kran dopływu wody jest odkręcony.

Po nastawieniużądanego programu wciśnij klawisz "START / STOP".

Rozpoczyna się cykl prania, zapala się światelko (A).

Światelko to gaśnie dopiero po ponownym wciśnięciu klawisza "START / STOP", który musi powrócić do pozycji wyłączonej (górnej).

Pralkę należy uruchamiać po całkowitym zamknięciu drzwiczek bębna i pokrywy pralki.

Po zakończeniu cyklu, należy wyjąć pralkę klawiszem "START / STOP". Powoduje to zgaszenie wszystkich światełek.

Teraz można otworzyć pokrywę i wyjąć pranie.

Wcisnąć także inne klawisze pralki, włączone przy nastawianiu programu : klawisze te powracają do pozycji wyjściowych. Jeżeli często stosujesz automatyczne programowanie, radzimy jednak pozostawiać klawisz tej funkcji zawsze w pozycji dolnej.

Ze względu na bezpieczeństwo doradzamy wyłączenie wtyczki z gniazdka i zakręcanie kranu dopływu wody.

Przy korzystaniu z tej funkcji należy postępować w następujący sposób:

- wcisnąć klawisz automatycznego programowania [7]
- wybrać program dostosowany do danego rodzaju bielizny [1]
- wcisnąć klawisz "START / STOP" [6].

Zapalają się światelka (A) i (B).

Jeżeli chcesz :

- rozpocząć program dla tkanin białych lub kolorowych i syntetycznych od prania wstępnego.
- dodać do cyklu dodatkowe płukanie poprzez naciśnięcie klawisza [5].

Natomiast w trybie automatycznego programowania, wybór "krótkiego prania", "opróżniania z wody bez odwirowania" lub "zatrzymania ze zbiornikiem pełnym wody" nie ma żadnego wpływu na przebieg cyklu.

Przykłady programów

		P	°C	⊙	⏏	⏏	⏏	⌚
	Pranie tkanin białych - cykl z praniem wstępnym	1	90	od	■	■	3	02 : 25
	Ekonomiczne pranie tkanin białych	2	od 60 do 90	500		■	3	02 : 20
	Płukanie tkanin białych i kolorowych	3	— —	do			1	00 : 25
	Odwirowywanie tkanin białych i kolorowych	4	— —	maks.			—	00 : 20
	Pranie tkanin kolorowych i syntetycznych - cykl z praniem wstępnym	5	60	od	■	■	3	01 : 50
	Pranie tkanin kolorowych i syntetycznych	6	40	300		■	3	01 : 25
	Płukanie tkanin kolorowych i syntetycznych	7	— —	do			1	00 : 20
	Odwirowywanie tkanin kolorowych i syntetycznych	8	— —	800			—	00 : 15
	Pranie tkanin delikatnych i wełnianych Woolmark	9	40	od		■	3	01 : 05
	Pranie tkanin delikatnych, odpowiadające praniu ręcznemu	9	❄️	300		■	3	01 : 05
	Płukanie tkanin delikatnych i wełnianych	10	— —	do			1	00 : 15
	Odwirowywanie tkanin delikatnych i wełnianych	11	— —	600			—	00 : 10

Przy cyklach dla tkanin kolorowych i syntetycznych, w pralce powinno znajdować się najwyżej 2,5 kg bielizny - Przy cyklach dla tkanin delikatnych i wełnianych : najwyżej 1 kg bielizny

PROGRAM DO ZNORMALIZOWANYCH PRÓB PORÓWNAWCZYCH

Program 2 :	OBCIĄŻENIE PRALKI	CZAS PRANIA	ZUŻYCIE ENERGII	ZUŻYCIE WODY
Pranie tkanin białych, cykl bez prania wstępnego przy 60°C	5 kg	02 : 20	0.95 kWh	59 l

Informacje na etykiecie mocy podano w oparciu o testy, przeprowadzone zgodnie z europejską wytyczną nr 92 / 75 / CEE dla pojemności nominalnej i przy użyciu wyłącznie detergentu CEI od początku fazy prania właściwego.

Mycie pojemników na środek piorący (Rysunek D8).

- Pojemniki na środek piorący powinny być regularnie myte. W tym celu:
- naciśnij jednocześnie oba zgrubienia pojemnika i wyjmij go z przegródki.
 - zależnie od rodzaju pralki, pojemnik posiada z tyłu 2 lub 4 wyjmowane syfony. Należy je zdjąć.
 - wypłucz pojemniki pod kranem (pamiętaj o opróżnieniu pojemnika z resztek wody).
 - załóż z powrotem syfony i włóż pojemnik do przegródki.

Czyszczenie pojemnika na obce ciała

Jest to przemysłowe urządzenie, umożliwiające odzyskiwanie drobnych przedmiotów, które przez nieuwagę pozostawiono w kieszeniach ubrań, a dzięki temu zapobiegające zakłóceniom w działaniu pompy.

Przy myciu należy postępować w następujący sposób :

- wyjąć część **(A)** (zob. procedurę opisaną w rozdziale "**Problemy funkcjonowania : Nie można wylać wody z pralki**"). Lekko przekręcić bęben z otwartymi drzwiczkami w kierunku do przodu maszyny.

W ten sposób uzyskaliśmy dostęp do pojemnika na obce ciała (Rysunek D 11)

- wyjmij pojemnik z obudowy
- wyjmij obce ciała
- wypłucz pod kranem
- włóż pojemnik z powrotem do obudowy po uprzednim sprawdzeniu czystości tego miejsca. Pojemnik należy dokładnie dopchnąć do końca
- załóż z powrotem część **(A)**.

Czyszczenie pralki (Rysunek D9)

Do czyszczenia obudowy :

Używaj tylko wody z mydłem.

Do czyszczenia części plastikowych (tablicy obsługi, listwy itp.) :

Używaj tylko mokrej szmatki.

W żadnym wypadku **nie wolno stosować :**

- proszków ściernych
- metalowych i plastikowych gąbek
- spirytusu i wyrobów na spirytusie (rozpuszczalników itp.)

Niebezpieczeństwo zamarznięcia wody w maszynie

Jeżeli istnieje ryzyko zamarznięcia wody w pralce, należy odłączyć wąż doprowadzający zimną wodę i wylać resztę wody z węża odprowadzającego wodę zużyłą. W tym celu umieścić wąż odprowadzający jak najniżej w miednicy.

Konserwacja wewnętrznych elementów pralki

W ramach przestrzegania zasad higieny (aby uniknąć powstawania pleśni itp.) zalecamy :

- nie zamykać pokrywy zaraz po praniu,
- mniej więcej raz w miesiącu umyć wszystkie plastikowe i gumowe części, zapewniające dostęp do zbiornika wody, lekko chlorowanym detergentem. Aby usunąć z pralki resztki detergentu, przeprowadzić płukanie.
- minimum raz w miesiącu przeprowadzić cykl prania w temperaturze 90°C.

Okresowe czynności kontrolne

Zalecamy regularnie sprawdzać stan węża doprowadzającego zimną wodę i węża odprowadzającego wodę zużyłą. W razie stwierdzenia najmniejszych nawet nieszczelności, należy koniecznie wymienić te węże. Muszą to być elementy identyczne z oryginalnymi ; są one dostępne u producenta lub w jego serwisie.

Wymiana sznura

Wymiany sznura powinien dokonywać fachowiec z serwisu producenta.

Problemy funkcjonowania

zob. rysunki na str. E **D10-D12**

W trakcie funkcjonowania pralki mogą wystąpić pewne problemy. Niżej podajemy najczęściej spotykane spośród nich, jak również czynności do wykonania w takich wypadkach.

Pralka nie działa - Należy sprawdzić :

- czy dopływ wody i prądu elektrycznego jest prawidłowy
- czy pokrywa pralki została odpowiednio zamknięta

Silne wibracje przy odwirowywaniu - Należy sprawdzić :

- czy maszynę prawidłowo odblokowano
- czy podłoga jest pozioma
- czy pralka nie stoi na przednich kółkach.

Naokoło pralki jest woda

(w pierwszej kolejności należy wyjąć wtyczkę sznura z gniazdka lub odłączyć bezpiecznik obsługujący pralkę) - Sprawdzić :

- czy oprawa węża odprowadzającego wodę zużyłą została prawidłowo umieszczona w rurze odpływowej
- czy wąż doprowadzający zimną wodę i kran dopływu wody nie są nieszczelne (sprawdź, czy nałożono uszczelki i czy wąż został prawidłowo przykręcony do pralki i kranu).

Woda może gromadzić się wokół pralki również z powodu nadmiernych ilości piany, powstających w czasie prania. Dlatego należy sprawdzić :

- czy do pojemników wprowadzono ŚRODEK przeznaczony do PRALKI, a nie do innych celów

- czy do pralki nie wprowadzono zbyt dużej ilości środka piorącego.

W obu tych przypadkach, po wytarciu wody należy z powrotem włączyć wtyczkę do gniazdka. Jeżeli istnieje taka możliwość, nastawić pralkę na wylewanie wody (w przeciwnym razie postępować według wskazówek podanych na dole tej strony), a potem kilkakrotnie nastawić płukanie.

Po przeprowadzeniu powyższych czynności, ponownie nastawić żądany program.

Nie można wylać wody z pralki albo bielizna nie została dobrze odwirowana - Należy sprawdzić :

- czy nie nastawiono funkcji wyłączającej odwirowywanie (np. zatrzymania pralki ze zbiornikiem pełnym wody)
- czy jakaś sztuka bielizny małych rozmiarów (skarpetka, chusteczka itp.) nie zatkała dna zbiornika.

W tym drugim przypadku należy :

- wyłączyć z gniazdka wtyczkę sznura pralki
- wylać jak najwięcej wody rurką opróżniającą (zob. podrozdział "**Opróżnianie zbiornika**" na dole tej strony).
- wyjąć z pralki bieliznę
- przekręcić bęben do pozycji, w której zamknięte drzwiczki są na dole : widać plastikową część **(A)** (Rysunek D10)
 - jeżeli pralka posiada śrubę **(B)** odkręcić tę śrubę
 - w niektórych maszynach, część **(A)** posiada zatrzask **(C)**. W tym wypadku należy odblokować część **(A)** naciskając na zatrzask, a przy tym lekko przesuwając część **(A)** w prawo
 - następnie, we wszystkich wersjach : przekręcić z powrotem bęben, otworzyć drzwiczki i zdjąć część **(A)** przesuwając ją, jak wskazuje strzałka
 - opróżnić zbiornik z reszty wody przez otwory na dnie.
- Przy tej okazji wskazane jest wyczyszczenie pojemnika na obce ciała, znajdującego się na dnie zbiornika (zob. czynności do wykonania podane w rozdziale "**Bieżąca konserwacja : Czyszczenie pojemnika na obce ciała**")
- założyć plastikową część i śrubę **(B)**, wykonując powyższe czynności w odwrotnym porządku.

- oddzielić zatyczkę od rurki opróżniającej **(3)** i wylać wodę do podstawionej w tym celu miednicy (**uwaga na temperaturę wody**).

Po skończonym opróżnianiu zbiornika schować rurkę opróżniającą, wykonując powyższe czynności w odwrotnym porządku.

opróżnianie zbiornika

Jeżeli zachodzi potrzeba opróżnienia zbiornika na skutek anomalii, należy postępować według poniższych wskazówek (Rysunek D12)

- otworzyć kłapkę **(1)** z przodu maszyny. W tym celu :
 - ustawić śrubokręt, jak pokazano na rysunku,
 - przekręcić w lewo i otworzyć kłapkę.
- zdjąć żółtą zatyczkę **(2)** i wyjąć rurkę opróżniającą

D8

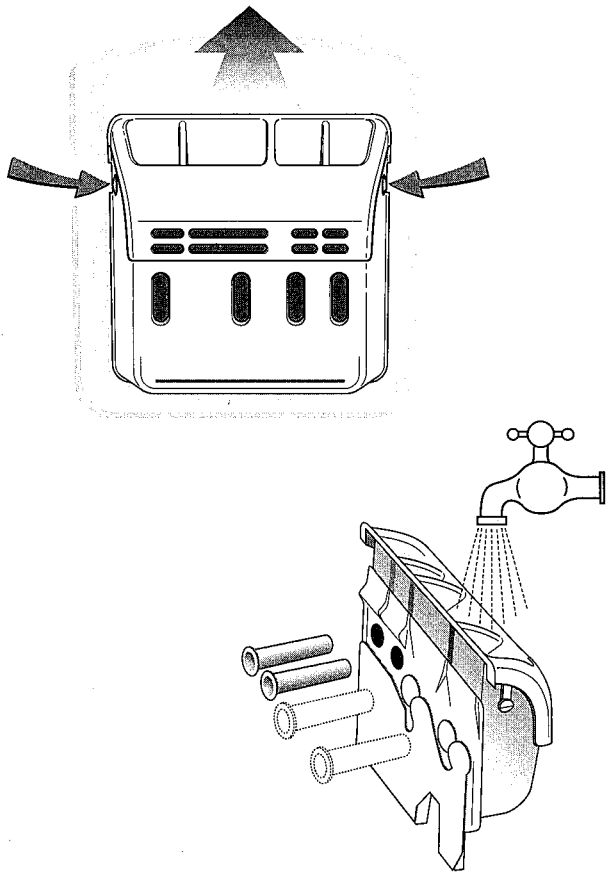

D10

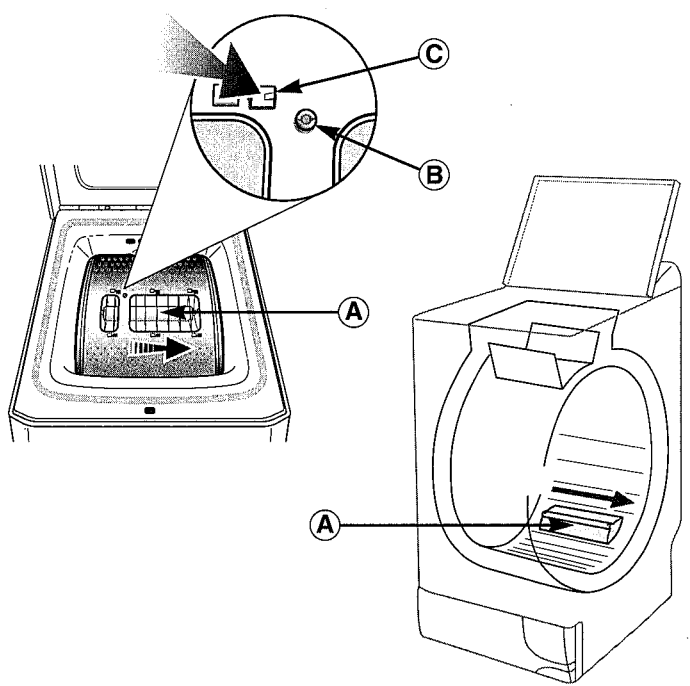

D9

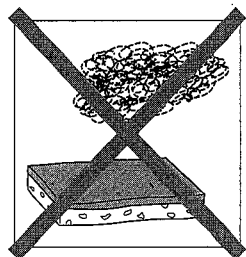
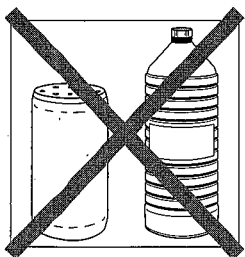
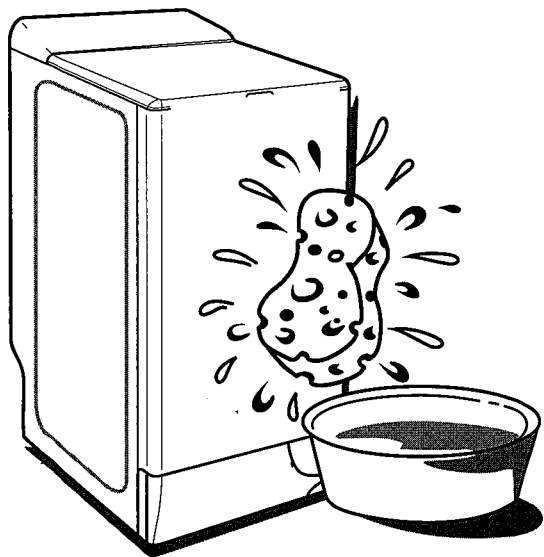

D11

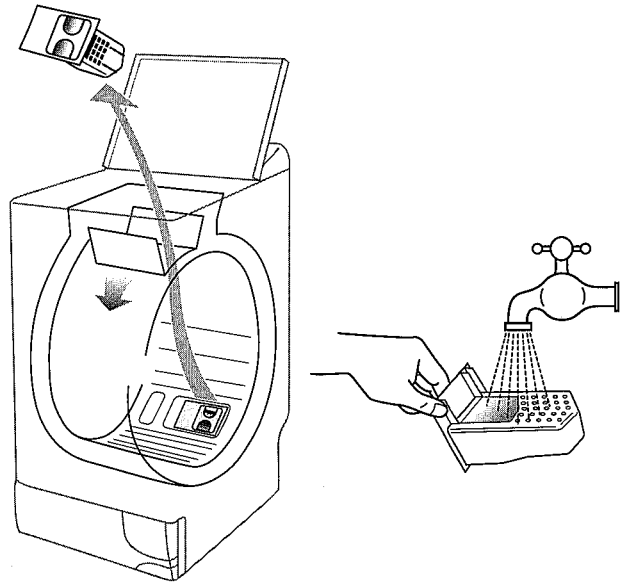

D12

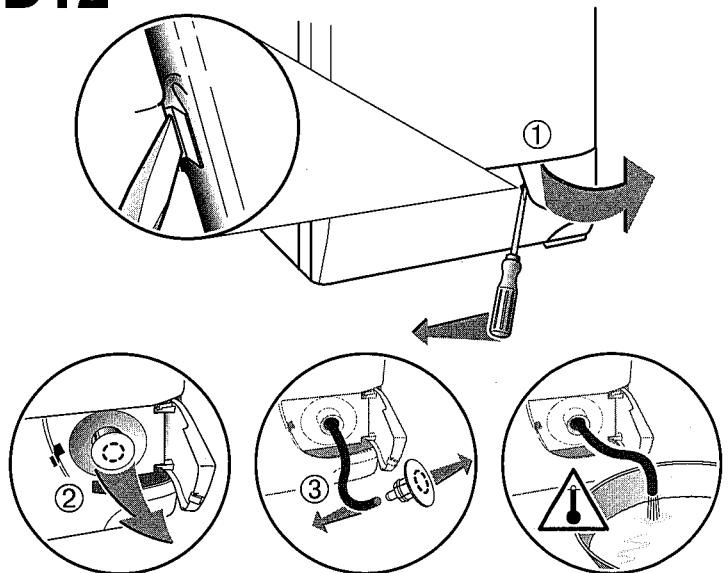

(F)

Service après vente :

Les éventuelles interventions sur votre appareil doivent être effectuées :

- soit par votre revendeur,
- soit par un autre professionnel qualifié dépositaire de la marque.

Lors de votre appel, mentionnez la référence complète de votre appareil (modèle, type et numéro de série). Ces renseignements figurent sur la plaque signalétique fixée au dos de l'appareil.

(GB)

After Sales Service :

Possible maintenance on your washing machine should be undertaken by :

- either your dealer,
- or another qualified mechanic who is an authorized agent for the brand appliances.

When making an appointment, state the complete reference of your equipment (model, type and serial number). This information appears on the manufacturer's nameplate attached to the rear of the equipment.

(D)

Kundendienst :

Eingriffe an Ihrem Gerät dürfen nur :

- von Ihrem Händler oder,
- von einem sonstigen Fachmann und Vertragshändler der Marke durchgeführt werden.

Geben Sie bei der Meldung einer Störung die vollständige Typenbezeichnung Ihres Gerätes an (Modell, typ, Seriennummer). Diese Angaben sind auf einem Schild auf der Hinterseite des Gerätes markiert.

(NL)

Na koop service :

De eventuele interventies in de machine moeten worden uitgevoerd :

- of door een verkoper,
- of door een andere professioneel van dit merk.

Tijdens het telefoneren, dient u de complete referentie op te geven van uw machine (model, type, serienummer). Deze informatie staat op het typeplaatje aan de achterkant van de machine.

(I)

Servizio Assistenza :

Gli interventi eventuali sul vostro apparecchio devono essere effettuati :

- sia dal rivenditore,
- sia da persone qualificate concessionarie della marca.

Quando si chiama il Servizio Assistenza, bisogna dare tutte le referenze dell'apparecchio (modello, tipo, numero di serie). Queste informazioni sono fornite sulla targhetta matricola applicata sulla parte posteriore dell'apparecchio.

(PL)

Usługi konserwacyjno-naprawcze:

Wszelkie czynności konserwacyjno-naprawcze mają być wykonywane wyłącznie przez:

- waszego sprzedawcę,
- wyspecjalizowany zakład naprawczy posiadający atest producenta

Aby przyspieszyć i ułatwić obsługę prosimy o podanie dokładnych danych dotyczących sprzętu (model, typ i numer serii). Wszystkie te dane znajdują się na płycie informacyjnej z tyłu sprzętu.

(E)

Servicio postventa :

Las intervenciones que requiera la lavadora deberán ser efectuadas :

- por el revendedor,
- o por cualquier profesional cualificado depositario de la marca.

Al llamar, indique la referencia completa de la máquina (modelo, tipo, número de serie). Estos datos figuran en la placa de identificación situada en la parte trasera de la máquina.

(P)

Serviços autorizados :

Qualquer intervenção na sua máquina de lavar deve ser realizada :

- quer pelo seu revendedor,
- quer por um outro profissional qualificado autorizado pela marca.

Ao chamá-los, indique a referência completa de sua máquina (o modelo, o tipo, o número da série): Estas informações figuram na placa de identificação fixada atrás da máquina .

(GR)

Τεχνική υποστήριξη:

Οι ενδεχόμενες επεμβάσεις στο πλυντήριο σας θα πρέπει να διενεργηθούν μόνο από το κατά τόπους εξουσιοδοτημένο σέρβις.

Σε περίπτωση που τηλεφωνήσετε, θα πρέπει να αναφέρετε όλα τα στοιχεία του πλυντηρίου σας (μοντέλο, τύπο και αριθμό σειράς). Τα στοιχεία αυτά αναγράφονται στην πινακίδα μητρώου που βρίσκεται στην πλάτη του πλυντηρίου σας.

(RUS)

Сервисное обслуживание:

Необходимый ремонт Вашей машины должен производиться:

- либо тем, кто продал ее Вам
- либо квалифицированным специалистом по данной марке изделий.

При вызове ремонтной службы необходимо указать полный номер Вашей машины (модель, тип и серийный номер). Эти сведения приведены на номерном щитке сзади машины.

