



Brandt

Valable pour :

42 D 31 C

42 E 31 C

**Machine à laver
la vaisselle**

12 couverts



R 42

NOTICE D'UTILISATION ET D'ENTRETIEN

83x0250



Madame, Monsieur,

Vous venez d'acquérir une nouvelle machine à laver la vaisselle

Brandt

Pour être à même de l'utiliser dans les meilleures conditions et pour en obtenir ce que vous êtes en droit d'en attendre, nous vous conseillons de lire attentivement cette notice qui a été rédigée spécialement à votre attention, en tenant compte des suggestions et remarques exprimées par des utilisateurs ; les instructions et les conseils qu'elle contient vous aideront efficacement à découvrir les qualités de votre nouvelle machine.



Lorsque vous alertez le service entretien de votre Distributeur, donnez-lui la référence complète de votre machine (désignation commerciale, type et numéro de série) : ces renseignements figurent sur le certificat de garantie joint à cette notice et sur la plaquette signalétique.



Les caractéristiques et descriptions de cette notice sont données à titre d'indication et non d'engagement, le constructeur, soucieux de l'amélioration des produits, se réservant le droit d'effectuer, sans préavis, tout changement sur ce matériel.

sommaire

Fiche technique	1
Installation	2-3
Fonctionnement	4
Utilisation	5
Entretien	6
Tableau d'utilisation	en annexe (volet détachable)

Toute reproduction de cette notice, même partielle, est interdite et expose leurs auteurs à des poursuites judiciaires.

PRÉSENTATION DE LA MACHINE A LAVER LA VAISSELLE

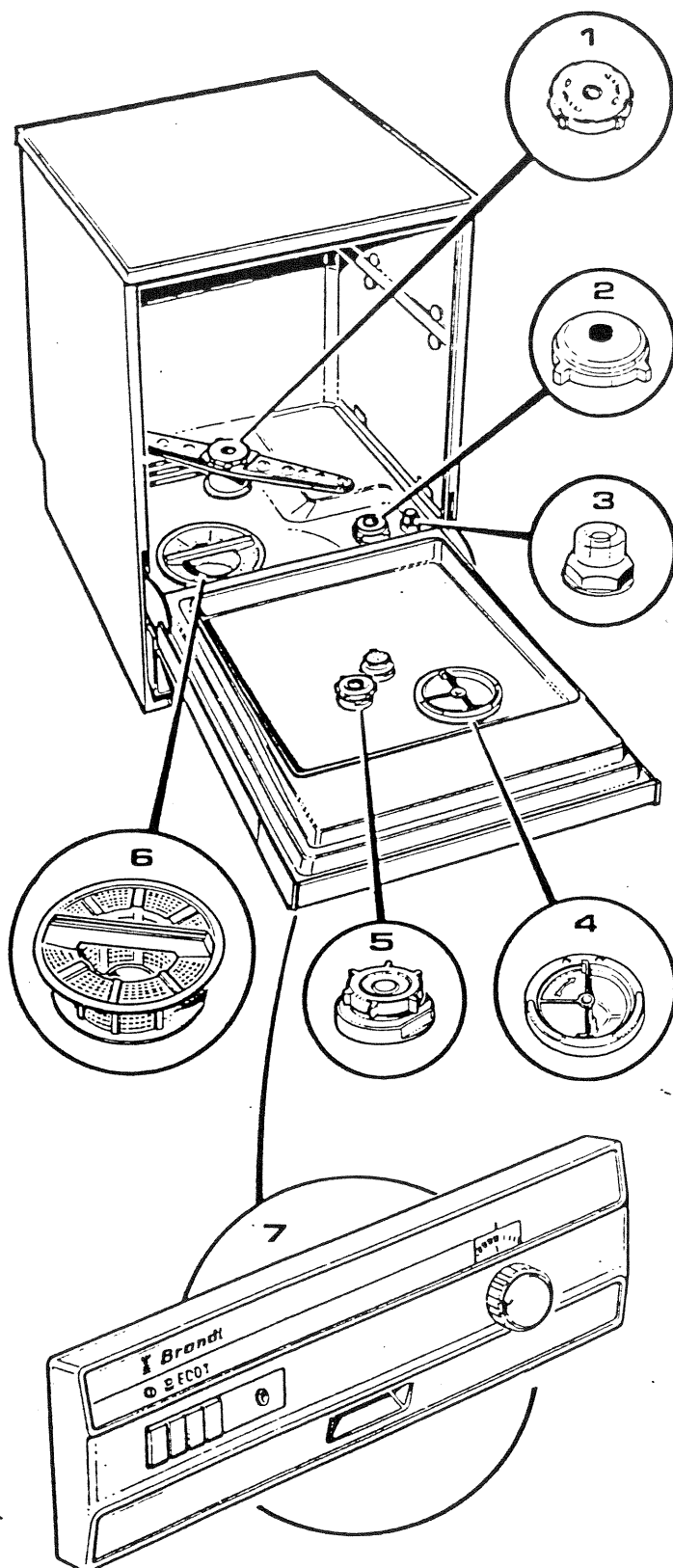

Désignation

- 1 Dispositif « spécial casseroles »
- 2 Bouchon du bac à régénérant
- 3 Témoin de salinité
- 4 Distributeur de produit de lavage
- 5 Bouchon du distributeur de produit de rinçage
- 6 Filtre
- 7 Tableau de commande

FICHE TECHNIQUE

Construction et présentation

- Façade et côtés : tôle d'acier galvanisée laquée.
- Plan de travail : aggloméré stratifié deux faces, chants recouverts d'un profilé en aluminium anodisé.
- Cuve et contreporte : acier inoxydable.
- Paniers de chargement : fil d'acier plastifié, clayettes amovibles.
- Corbeilles à couverts : en polypropylène.
- Équipement spécifique des machines habillables.
Sur porte et panneau inférieur : encadrement démontable permettant « d'habiller » la machine.

Encombrement

- Hauteur : 850 mm - Largeur : 600 mm.
- Profondeur au plan de travail : 600 mm.
- Profondeur sous le plan de travail : 570 mm.

Poids

- Emballée : 70 kg - Nue : 58 kg.

Puissance

- Puissance totale : 3 000 Watts (compteur 20 Ampères).
- Chauffage : 2 400 Watts ; pompe de cyclage : 600 Watts.
- Tension d'alimentation : 220 Volts monophasé.

Capacité de lavage

- 12 couverts normalisés comprenant chacun :

1 assiette plate	1 couteau
1 assiette creuse	1 fourchette
1 assiette à dessert	1 cuillère à thé
1 tasse à thé	1 cuillère à dessert
1 soucoupe	1 cuillère à soupe
1 verre	
- Et la vaisselle de service comprenant :

1 plat ovale	2 cuillères de service
2 plats creux ronds	1 fourchette de service
1 bol	1 cuillère à sauce

Procédé de lavage

- L'eau est distribuée par trois bras d'aspersion rotatifs :
 - Le bras supérieur est fixé au plafond de cuve ;
 - Le bras intermédiaire est monté sur le panier supérieur ;
 - Le bras inférieur est solidaire du fond de cuve ; il comporte un dispositif qui permet, en supprimant l'alimentation du bras intermédiaire, d'augmenter la pression de l'eau pour le cycle « spécial casseroles ».

Commande des opérations

- Groupées sur le tableau de bord frontal ; ce tableau comporte :
 - Le bouton de commande du programmeur.
 - Un sélecteur à touches.
 - La poignée et le dispositif de déverrouillage de la porte.
 - Un voyant de mise sous tension.

Contrôles et témoins

- Voyant de mise sous tension
- Cadran d'avancement des programmes
- Témoin de salinité du bain de régénération de l'adoucisseur
- Témoin de niveau du distributeur de produit de rinçage.

Adoucisseur

- Incorporé à la machine, cet adoucisseur à régénération automatique permet de laver la vaisselle en eau douce quelle que soit la dureté de l'eau.

Sécurités

- Porte : l'ouverture de la porte en cours de programme provoque instantanément l'arrêt de la machine.
- Chauffage : le chauffage ne peut s'enclencher que si la quantité d'eau introduite dans la cuve est suffisante.

INSTALLATION

Pour installer correctement votre machine à laver la vaisselle, vous devez disposer des éléments suivants :

• Une arrivée d'eau froide

Utilisez un robinet à nez fileté $\varnothing 20 \times 27$ (3/4 BSP) pour raccorder le tuyau d'alimentation en eau de la machine

- Débit de la canalisation: 10 litres/minute minimum.
- Pression : 1 kg/cm² mini ; 10 kg/cm² maxi (10 à 100 N/cm²).

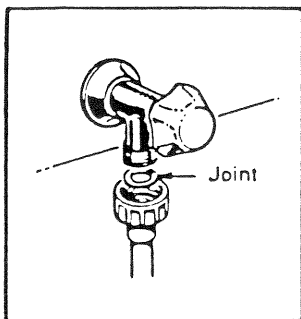

Important

Lors du montage du tuyau d'arrivée d'eau sur la machine et sur le robinet, ne pas omettre les joints d'étanchéité.

Serrez modérément à la main, afin d'éviter la détérioration des écrous de serrage ; l'usage d'une clé est formellement déconseillé.

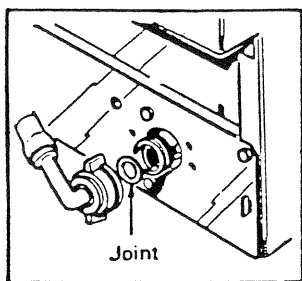

Remarque - Si votre machine doit être fréquemment déplacée, utilisez un système de branchement rapide ; vous trouverez cet accessoire chez votre Revendeur.

• Une évacuation des eaux usées

Sur évier ou évacuation ventilée par l'intermédiaire du tuyau de vidange livré avec l'appareil

- Cette évacuation doit être située à une distance comprise entre 0,60 m et 1 m du sol.

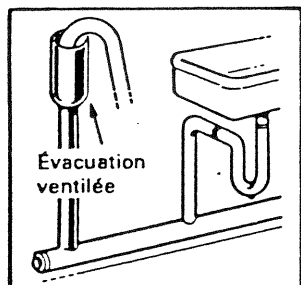

Le raccord coudé sur lequel est fixé le tuyau de vidange doit être emboîté à fond dans l'embout femelle situé derrière la machine. Cet embout est équipé d'un anneau d'arrêt destiné à éviter un déboîtement accidentel du raccord coudé ; ce dernier, une fois enclenché peut être orienté dans tous les sens.

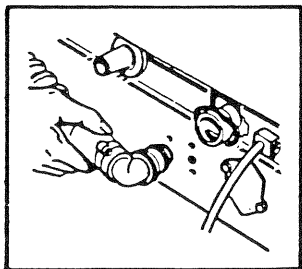

• Une alimentation électrique

Utilisez obligatoirement un socle de prise de courant comportant une borne de mise à la terre, laquelle sera raccordée conformément à la norme NFC 15 100 et aux prescriptions de l'EDF.

- Compteur 20 A, mono 220 V.
- Fusibles ou disjoncteur différentiel 16 A - Ligne 3 x 4 mm².

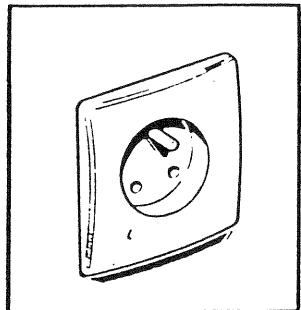

Notre responsabilité ne saurait être engagée pour tout incident et ses conséquences éventuelles qui pourraient survenir à l'usage d'un appareil non relié à la terre ou dont la prise de terre serait défectueuse.

MISE EN PLACE

Votre machine à laver la vaisselle peut être soit encastrée sous un plan de travail existant, soit simplement accolée à des meubles déjà en place.

• Encastrément

Si votre machine doit être encastrée sous un plan de travail existant (évier ou meuble), il peut s'avérer nécessaire d'avoir à démonter le plan de travail de la machine ainsi que le lest anti-basculement qui devient inutile en cas d'encastrément.

- le démontage du plan de travail de la machine s'effectue très facilement en dévissant les quatre vis qui assurent sa fixation à l'avant et à l'arrière.

- La traverse assurant la fixation avant du plan de travail doit être récupérée et remontée sur la machine dans sa position initiale.

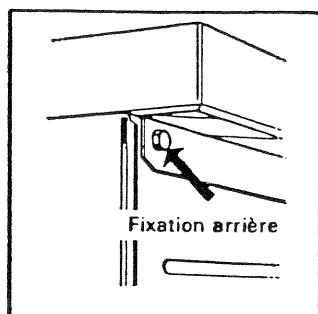
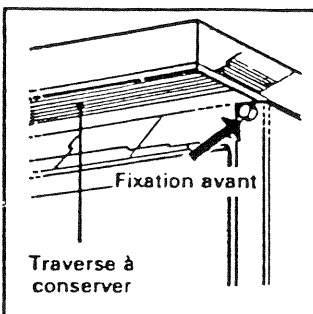

- Après avoir démonté le dessus de la machine, le lest anti-basculement s'enlève par déboîtement après avoir démonté les deux petits « Z » qui le maintiennent en place.

- Après enlèvement du plan de travail et du lest, la hauteur de la machine est ramenée à 820 mm.

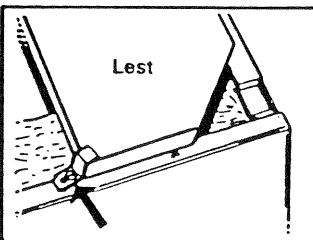

Attention :

Si vous envisagez de placer votre machine à laver la vaisselle sous un plan de travail dans lequel est déjà encastrée une table de cuisson, nous vous conseillons vivement de consulter votre Revendeur car certaines précautions sont à prendre pour protéger le dessus de la machine contre un échauffement excessif.

• Juxtaposition

La juxtaposition de votre machine avec d'autres meubles ne pose pas de problème particulier puisque la hauteur totale de la machine est de 850 mm (cote normalisée des meubles de cuisine). L'avant du plan de travail de la machine est normalement à l'aplomb de sa porte de chargement ; il vous sera cependant possible de l'avancer en déplaçant ses points de fixation avant et arrière (débordement maximum 30 mm).

Pour déplacer les points de fixation du plan de travail, il est nécessaire de le démonter et de le retourner.

- Déplacement des fixations :

- Le retournement des embouts plastique qui maintiennent les traverses avant et arrière permet d'obtenir le débordement maximum vers l'avant.

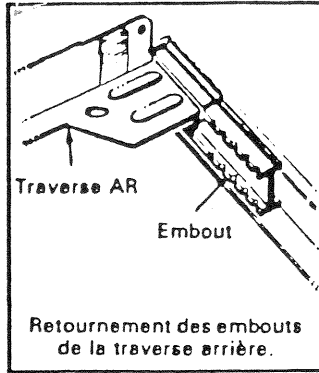
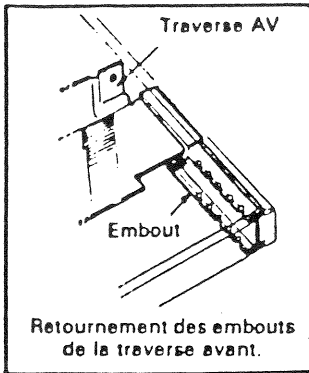

- Pour un dépassement intermédiaire, il est nécessaire d'ajuster la longueur des embouts en fonction du débordement désiré, les encoches gravées sur ces pièces peuvent servir de repère pour la coupe (de 5 en 5 mm). Pour un dépassement avant inférieur à 30 mm, ne retourner que les embouts de la traverse avant.

Attention :

- La coupe des embouts doit être effectuée avec précaution, il est recommandé d'ajuster en premier lieu la longueur des embouts avants en fonction du dépassement désiré puis d'ajuster ensuite celle des embouts arrière de façon à obtenir un entraxe de fixation avant-arrière égal à 525 mm.
- Dans tous les cas, l'aile horizontale de chacune des traverses devra être dirigée vers l'avant de l'appareil.

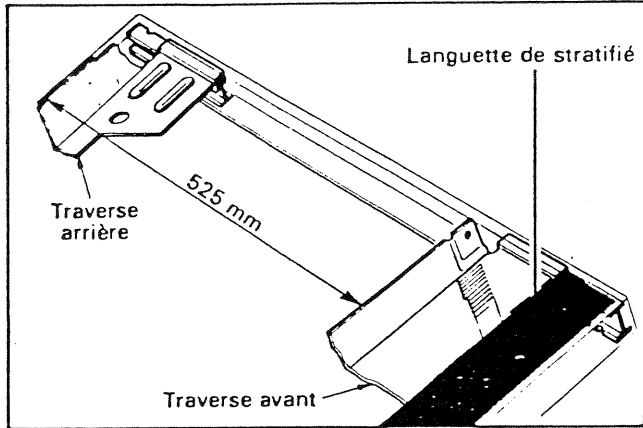

Après ajustage, l'espace laissé libre entre la traverse avant et le chant du dessus peut être comblé par une languette de stratifié glissée entre les embouts et les bords retournés du plan de travail.

Le réglage des points de fixation étant terminé, il ne reste plus qu'à remettre le plan de travail en place et à le fixer sur la machine.

Modèles habillables

Sur ces modèles, vous avez en outre la possibilité d'habiller la façade et, si cela est nécessaire, d'adapter la hauteur du panneau inférieur afin d'aligner celui-ci sur la plinthe des meubles qui la juxtaposent.

• **Adaptation de la hauteur du panneau inférieur**

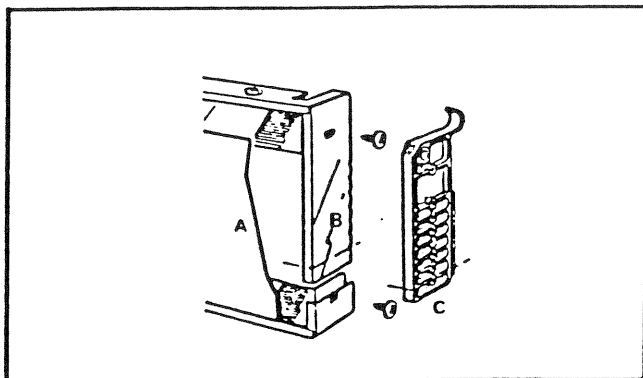

Le panneau inférieur des machines habillables a été conçu de telle façon que sa hauteur puisse être diminuée aisément afin de faciliter son alignement avec les meubles voisins ; il suffit pour cela, après avoir démonté l'ensemble du panneau (2 vis de chaque côté), de désolidariser les pièces qui le composent et de recouper les pièces A, B et C (voir figure) pour les amener à la cote voulue.

Attention - La largeur de la partie découpée sur chacune des pièces doit être de 10, 20, 30, 40 ou 50 mm. Toute autre cote n'étant pas compatible avec un montage correct.

La remise en place des différents éléments s'effectue dans l'ordre inverse du démontage.

• **Habillage**

Sur les modèles habillables vous avez la possibilité, si vous le désirez, d'harmoniser la couleur de la machine avec les meubles qui l'entourent :

Préparation :

- Découper deux panneaux de « stratifié » aux dimensions suivantes (en mm) :
 porte $594 \pm 1 \times 436 \pm 1$, épaisseur maxi 4.
 panneau inférieur $594 \pm 1 \times 116 \pm 1$ (cote d'origine), épaisseur maxi 4.
NB - mettre à la cote si la hauteur du panneau a été réduite (voir paragraphe précédent).

Habillage du panneau inférieur :

- Déposer le panneau inférieur comme indiqué précédemment.
- Desserrer, sans les enlever, les autres vis de l'encadrement, puis déboîter la partie inférieure de celui-ci.
- Ecarter l'encadrement du panneau d'habillage d'origine et glisser dans l'intervalle, le panneau préalablement découpé.
- Appliquer fortement l'encadrement sur le nouveau panneau et resserrer les vis de fixation supérieures et inférieures.

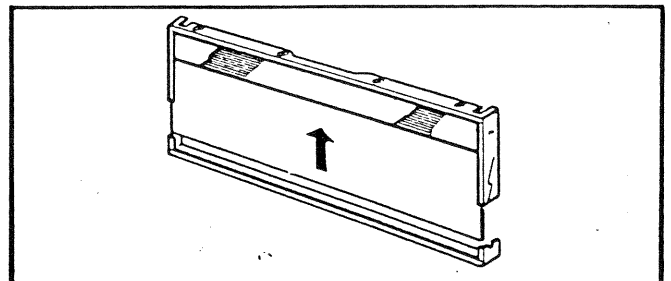

Ne pas remonter le panneau inférieur avant d'avoir « habillé » la porte.

Habillage de la porte :

- Démontez l'une des cornières latérales de la porte.
- Desserrer, sans les enlever, les vis qui fixent les autres cornières.
- NB - ne pas toucher à la cornière supérieure qui est montée d'origine à l'écartement maximum (4 mm).*
- Ecarter les cornières desserrées et glisser derrière celles-ci le panneau préalablement découpé.
- Appliquer fortement les cornières sur le panneau décor et resserrer les vis de fixation.
- Remonter la cornière latérale qui a permis la mise en place du panneau.

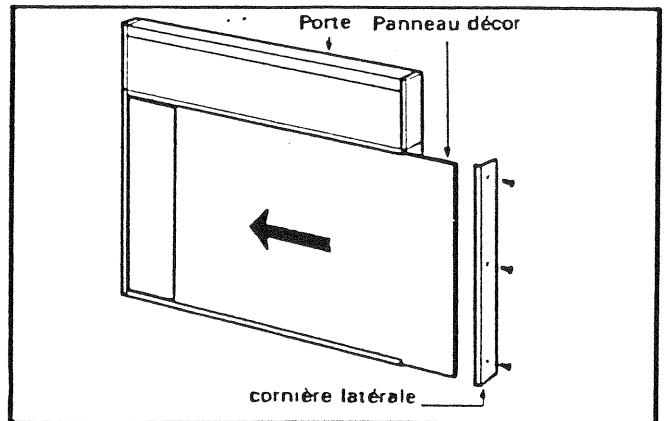

MISE EN SERVICE

Après sa mise en place et avant sa mise en service, votre machine à laver la vaisselle devra être mise de niveau afin d'éviter toute fuite éventuelle et calée très soigneusement afin de supprimer les vibrations qui pourraient être la cause de bruits énormes.

L'installation et la mise en place de votre machine étant terminée, il faut, avant d'effectuer le premier lavage, procéder à sa « mise en service » qui consiste tout simplement à remplir d'une part le bac à régénérant et d'autre part le distributeur de produit de rinçage.

• Remplissage du bac à régénérant

Cette opération est indispensable pour assurer la régénération AUTOMATIQUE de l'adoucisseur qui a pour but d'éliminer les sels calcaires contenus dans la majorité des eaux distribuées ; cette teneur en sels calcaires, appelée dureté, est exprimée en degrés hydrotimétriques.

Pour remplir le bac :

- Dévisser le bouchon du bac à régénérant. Pour cette opération, nous vous conseillons d'utiliser la « clé » dont est muni l'entonnoir de remplissage.
- Adapter l'entonnoir de remplissage sur l'orifice du bac à sel.
- Verser dans cet entonnoir deux kilos de sel spécial ou régénérant pour adoucisseur de « lave-vaisselle » (NE JAMAIS UTILISER UN SEL DE CUISINE ORDINAIRE).
- Compléter le remplissage du bac avec de l'eau puis revisser et serrer son bouchon sur l'orifice à l'aide de l'entonnoir.

BAC A RÉGÉNÉRANT

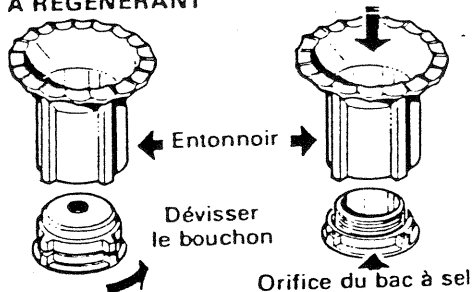

- Par la suite, introduire une nouvelle charge de régénérant chaque fois que le témoin de salinité devient rouge ; ce témoin est situé à côté du bac.

Remarques :

- L'utilisation de sel régénérant n'est pas indispensable si l'eau utilisée est une eau douce (inférieure à 10° hydrotimétriques).
- Par contre, pour une eau très dure avoisinant 35° hydrotimétriques, il est nécessaire de demander l'intervention de votre installateur (voir paragraphe entretien).

• Remplissage du distributeur de produit de rinçage

- Dévisser le bouchon du réservoir ;
- Verser dans l'orifice ainsi découvert 10 cl du produit de rinçage (liquide) que vous avez choisi (10 cl = les 3/4 d'un verre à moutarde normal).
- Revisser soigneusement le bouchon du réservoir.

Remarque

Le centre du bouchon de remplissage s'opacifie plus ou moins suivant le niveau du liquide contenu dans le réservoir.

- contenance maximum → ●
- le réservoir sera bientôt vide → ◐
- le réservoir est vide → ○

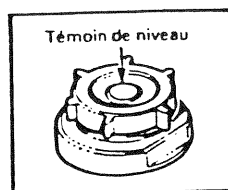
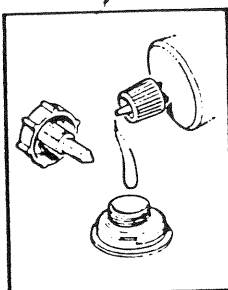

FUNCTIONNEMENT

Le fonctionnement de votre machine à laver la vaisselle est assuré par les commandes groupées sur le tableau de bord reproduit ci-dessous.

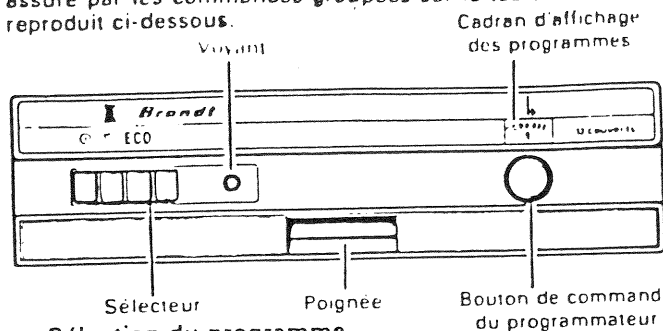

• Sélection du programme

Votre machine à laver la vaisselle exécute automatiquement toutes les opérations de trempage, lavage, rinçage et séchage.

La sélection du programme doit être effectuée en fonction :

- De la nature de la vaisselle :
 - Normale : faïence, grès, terre cuite, verre trempé.
 - Fine : porcelaine non décorée, verre ordinaire.
 - Fragile : porcelaine fine, vaisselle décorée.
- Du degré de salissure de celle-ci :
 - Très sale
 - Sale
 - Peu sale

• Commande des opérations

Pour obtenir le programme désiré :

- Positionner au centre du cadran d'affichage, le chiffre correspondant au degré de salissure de la vaisselle en tournant le bouton de commande du programmeur dans le sens du mouvement des aiguilles d'une montre.

1	2	3	4	5
Trempage	Très sale	Sale	Peu sale	Chauffe-plats

NB - Les programmes 1 et 5 sont des programmes complémentaires dont l'utilité et l'emploi sont décrits dans le paragraphe "Utilisation".

- Enclencher ensuite la touche correspondant à la nature de la vaisselle :

	ECO	
Normale	Fine	Fragile

Remarques

- Lorsque la touche est enclenchée, le lavage est effectué en eau très chaude (environ 60° C) ;
- Lorsque la touche ECO est enclenchée, le lavage est effectué en eau chaude (environ 50° C) ;
- Lorsque la touche est enclenchée, le lavage est effectué en eau chaude ; de plus, le cycle complet est effectué avec une pression d'eau moins forte dans les trois bras d'aspersion.

Ces trois touches se déverrouillent entre elles.

- Après affichage du programme, enclencher la touche "Arrêt-Marché" pour mettre la machine en route.

La vaisselle terminée, votre machine s'arrête automatiquement.

Important

- Le bouton de commande du programmeur doit toujours être manœuvré dans le sens du mouvement des aiguilles d'une montre.
- Lorsque la touche est enfoncée, la machine est sous tension (voyant allumé) c'est la position "Marche". Pour couper le contact, il faut appuyer sur cette touche pour la faire remonter, c'est la position "Arrêt" (voyant éteint).
- Chaque fois que vous devez agir sur le bouton de commande du programmeur assurez-vous que la touche est en position "Arrêt" c'est à dire remontée (voyant éteint).

UTILISATION

- **Préparation de la vaisselle**
 - Vider les tasses, les verres, les bols, etc.
 - Débarrasser l'intérieur et l'extérieur des assiettes de tous les déchets alimentaires ou autres (croûtes de fromage, noyaux de fruits, os, allumettes, etc.).

Les casseroles et plats de service contenant des aliments attachés doivent faire l'objet d'un trempage préalable.
- **Disposition de la vaisselle dans les paniers**
De la parfaite disposition de votre vaisselle dans les paniers dépendra le bon résultat du lavage (voir au verso du tableau d'utilisation). Pour charger votre machine :
 - Ouvrir la porte de chargement.
 - Tirer le panier inférieur.
 - Placer dans ce panier les assiettes et les plats de service, en orientant l'intérieur de ceux-ci vers le milieu du panier.
 - Mettre les couverts en vrac dans les corbeilles, manches vers le bas, cuillers non emboîtées.

SEPARER L'ARGENTERIE DES AUTRES METAUX.

- S'assurer qu'aucun objet ne dépasse le fond du panier.
- Repousser le panier inférieur.
- Tirer le panier supérieur :
 - Le placer en position haute pour y mettre les verres, tasses, saladiers et coupes à fruits ; la clayette latérale dont est équipée ce panier étant utilisée pour y mettre les soucoupes et un complément de tasses ou de verres. Placé en position basse, le panier supérieur peut recevoir sur la partie droite, des assiettes de grand diamètre.
 - Prendre soin d'orienter l'intérieur des pièces à laver vers le bas de la machine.
 - S'assurer qu'aucune pièce n'en cache une autre afin que l'eau puisse circuler librement sur toutes les parties de la vaisselle.
- Repousser le panier supérieur.

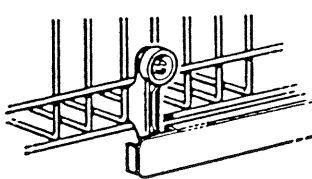

Panier supérieur en position haute

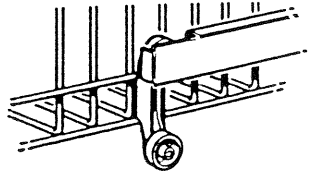

Panier supérieur en position basse

● Introduction de la poudre dans le distributeur du produit de lavage

- S'assurer que le volet du distributeur démasque bien le compartiment droit, dans le cas contraire, le faire pivoter dans le sens inverse de la flèche figurant sur celui-ci ;
- Verser dans ce compartiment une dose du produit détergent (en poudre) que vous avez choisi ;
- Refermer le compartiment droit en faisant pivoter le volet dans le sens de la flèche ;
- Selon le programme choisi, verser ou non, une autre dose de poudre dans le compartiment gauche du distributeur.

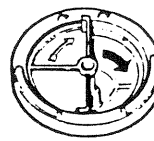
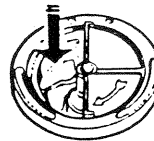
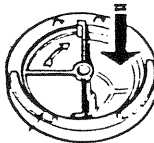

Attention ! Sachez qu'un excès de produit détergent a pour inconvénient d'occasionner des dépôts dans le fond des récipients creux (verres, bocaux, etc.).

● Avant la mise en route

- Fermer la porte de chargement
- Placer la crosse de vidange sur l'évier ou sur l'évacuation spécialement adaptée par votre installateur.
- Ouvrir le robinet d'arrivée d'eau.
- Brancher la prise de courant.

CYCLES SPÉCIAUX

● Cycle "trempage"

Ce cycle s'obtient en amenant le chiffre 1 du bouton de commande du programmeur en regard de l'index du tableau de bord. Il peut être utilisé :

- Soit en opération d'attente si la quantité de vaisselle est insuffisante pour un lavage immédiat ; dans ce cas il peut être intéressant d'enclencher la touche Υ pour avoir une pression d'eau moins forte dans les bras d'aspersion.
- Soit en opération préalable à un programme de lavage pour des casseroles ou des plats de service contenant des aliments attachés ; dans ce dernier cas, il est préférable d'enclencher la touche Ξ ou la touche ECO pour bénéficier de la pression d'eau maximale dans les bras d'aspersion.

NB - La vaisselle reste humide à la fin de ce programme.

● Cycle « spécial casseroles »

Ce cycle s'obtient à l'aide d'un dispositif spécial prévu sur le bras inférieur. Ce dispositif est destiné à augmenter la pression de l'eau dans le bras inférieur, ceci afin d'assurer un lavage correct des casseroles, des plats de service encombrants et des ustensiles de grand volume.

Pour utiliser ce dispositif :

- Tirer le panier inférieur ;
- Tourner d'environ 1/4 de tour, vers la gauche, le bouton cranté situé au centre du bras inférieur ;
- Enlever les clayettes amovibles du panier inférieur si les ustensiles à laver sont trop encombrants ;
- Sortir le panier supérieur si les ustensiles à laver sont trop volumineux.
- Charger et repousser le panier inférieur.
- Fermer la porte et procéder ensuite comme pour une vaisselle très sale (touche Ξ enclenchée).

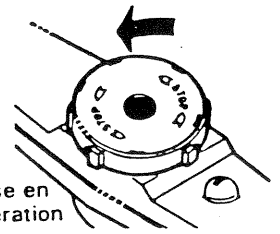

Mise en opération

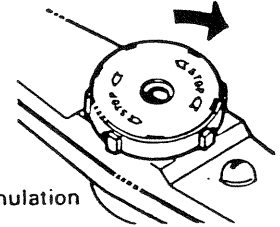

Annulation

NB - Ne pas oublier dès la fin du cycle d'annuler l'action du dispositif. Les anomalies constatées lors des lavages proviennent souvent d'une annulation incomplète du dispositif.

● Cycle "chauffe-plats"

Ce cycle vous permet de rincer, puis de sécher une vaisselle n'ayant pas été utilisée depuis longtemps et qui pourrait être poussiéreuse, vous pouvez également l'utiliser comme chauffe-plats ou chauffe-assiettes chaque fois que vous le désirez.

Pour afficher ce cycle :

- Amener le chiffre 5 au centre du cadran d'affichage des programmes.
 - Enclencher ensuite la touche O (Arrêt-Marche).
- Durée du cycle : 35 minutes environ.

Remarque : Ce cycle comporte un rinçage de la vaisselle en eau très chaude ; il n'est donc pas conseillé de l'utiliser pour de la vaisselle fragile.



SIL (Service Information Lavage) — Téléphone : 723 55 16 PARIS — Sur simple appel téléphonique à ce numéro, une conseillère avisée vous prodiguera GRATUITEMENT ses conseils pour l'entretien

TABEAU D'UTILISATION

OPERATIONS A REALISER

OPERATIONS A REALISER		1	2	3	4	5	6	7	DEROULEMENT DU PROGRAMME AFFICHE														
NATURE DE LA VAISSELLE	ETAT DE LA VAISSELLE	CHARGEMENT DES PANIERS	INTRODUCTION DES PRODUITS			DISPOSITIF « Spécial casseroles »	PROGRAMMATEUR Amener le chiffre correspondant au programme choisi en regard de l'index du tableau	SELECTEUR A TOUCHES appuyer à fond sur les touches indiquées (la touche (I) en dernier)				PRELAVAGE		LAVAGE									
			compart. D	compart. G	Distrib. produit de rinçage			MARCHE	ARRET	NORMALE	FINE	FRAGILE	RINÇAGE - eau froide	PRELAVAGE	RINÇAGE - eau froide	LAVAGE	RINÇAGE - eau froide						
CYCLES DE LAVAGE	NORMALE Faïence, grès terre cuite, inox verre trempé	Ouvrir la porte de chargement	Placer dans le panier inférieur - les couverts - les assiettes - les plats de service	1 dose	1 dose	Distrib. produit de rinçage	annulé	2	(I)	☐			*	*	*	*	*						
								3	(I)	☐			*	*	*	*	*						
								4	(I)	☐			*	*	*	*	*						
	FINE Porcelaine non décorée Verre ordinaire							Placer dans le panier supérieur	1 dose	1 dose	annulé	2	(I)		ECO		*	*	*	*	*	*	*
									1 dose	1 dose		3	(I)		ECO		*	*	*	*			
									1 dose	1 dose		4	(I)		ECO		*	*	*	*			
	FRAGILE Porcelaine fine Vaisselle décorée							Placer dans la clayette du panier supérieur	1 dose	1 dose	annulé	2	(I)			☐	*	*	*	*	*	*	
									1 dose	1 dose		3	(I)			☐	*	*	*	*			
									1 dose	1 dose		4	(I)			☐	*	*	*	*			
CYCLES SPECIAUX	TREMPAGE vaisselle normale ou fine	Ouvrir la porte de chargement	Placer dans la clayette du panier supérieur - les tasses - les soucoupes ou petites assiettes	1 dose	1 dose	annulé	annulé	1	(I)	☐ ou ECO		*	*	*	*	*							
	TREMPAGE vaisselle fine							1	(I)		☐	*	*	*	*								
	Chauffe-plats							5	(I)							*	*						
	Spécial casseroles							4	(I)	☐		*	*	*	*	*	*						

↑ 1 dose = le contenu d'une cuiller à soupe non ar

RECOMMANDATIONS

Votre machine à laver la vaisselle vous donnera entière satisfaction si vous suivez les instructions contenues dans cette notice. Nous vous rappelons que certaines pièces de vaisselle ne peuvent pas être lavées en une eau très chaude. Par exemple : couverts à manche en corne, en argent ou en bois.

porcelaine décorée de motifs fragiles, objets en bois ou en plastique, etc... Les renseignements indiqués sur le tableau ci-dessous vous permettront de remédier aux imperfections que vous pourriez constater en examinant votre vaisselle à la sortie de la machine.

	ANOMALIES CONSTATÉES	CAUSES	REMÈDES	
VAISSELLE MAL LAVÉE	Traces grasseuses	Trop peu de détergent	Augmenter légèrement la dose de poudre détergente	
		Lessive trop vieille	Entamer un autre paquet	
		Paniers trop chargés	S'assurer qu'aucune pièce ne gêne le passage de l'eau	
	Mauvais lavage en général	Dépôt de détergent dans les récipients creux	Excès de détergent, l'eau de lavage est saturée	Diminuer la dose de poudre détergente
		Dépôts d'épinards, de marc de café, de thé, etc.	Le filtre est mal lavé	Le laver soigneusement
		Taches de thé, de café ou autres	Trop peu de détergent	Augmenter légèrement la dose de poudre détergente
VAISSELLE TERNE	Traces de calcaire	Paniers trop chargés, l'eau circule mal	S'assurer qu'aucune pièce ne gêne le passage de l'eau	
		Lessive moussante	Utiliser exclusivement une poudre détergente spéciale pour machine à laver la vaisselle	
		L'action du dispositif « spécial casseroles » n'est pas annulé	Voir paragraphe « cycle spécial casseroles » p. 5	
	Argent noirci ou piqué	Détergent non approprié	Utiliser exclusivement une poudre détergente spéciale pour machine à laver la vaisselle	
		Le distributeur de produit de rinçage est vide ou la dose injectée est insuffisante	Remplir le distributeur ou augmenter la dose injectée (voir réglage du distributeur p. 6)	
		Adoucisseur non régénéré	Remplir le bac à régénérant, ne jamais fermer le robinet d'arrivée d'eau pendant le séchage, la régénération ayant lieu pendant cette période	
Coulures grisâtres sur la vaisselle	Trop de détergent	Diminuer la dose de poudre détergente		
	La vaisselle est restée en contact avec des aliments contenant des albuminoïdes (œufs, lait, fromage...)	Débarasser l'argenterie des résidus alimentaires immédiatement après usage		
	Électrolyse due au contact d'autres métaux	Séparer l'argenterie des autres métaux		

CHARGEMENT DES PANIERS

PANIER SUPÉRIEUR - Chargement type

Fig. 1

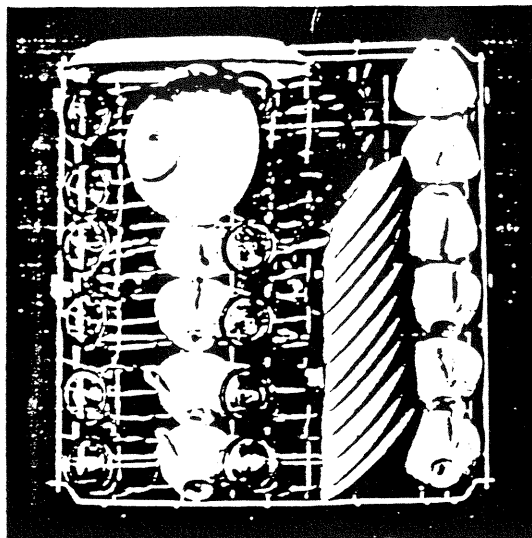

PANIER INFÉRIEUR - Chargement type

Fig. 2

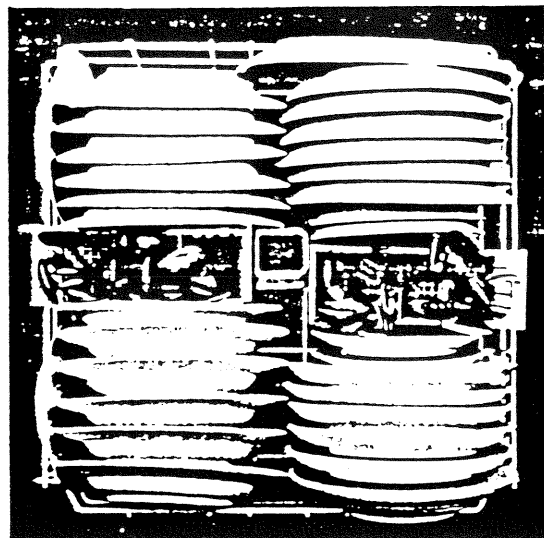

AUTRE EXEMPLE DE CHARGEMENT

Fig. 3

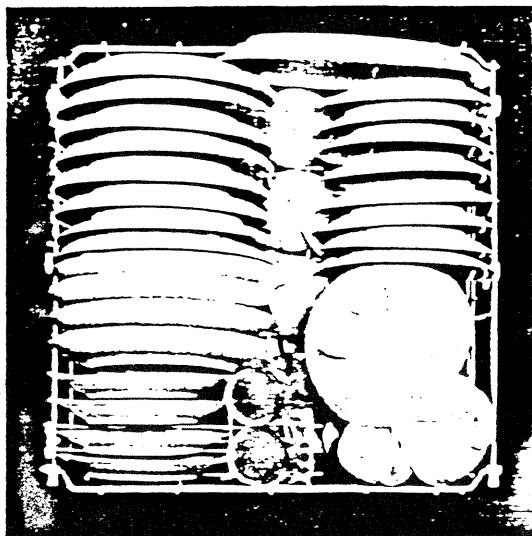

CHARGEMENT pour cycle « Spécial Casseroles »

Fig. 4

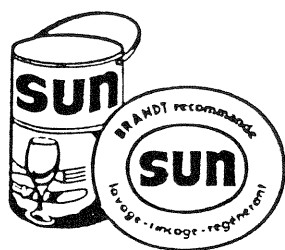
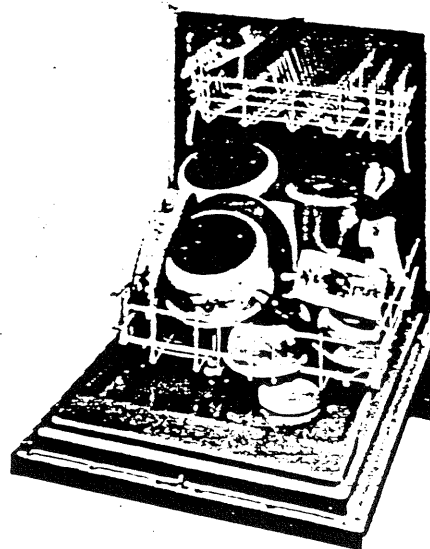

Après les avoir testés, nos laboratoires vous recommandent d'utiliser la GAMME SUN, pour obtenir les meilleurs résultats et un lave-vaisselle bien entretenu

- SUN LAVAGE, nettoie et dégraisse à fond toute votre vaisselle, en respectant les décors et la verrerie.
- SUN RINÇAGE, donne une vaisselle étonnante et sans traces
- SUN SEL RÉGÉNÉRANT, assure l'efficacité maximum de l'adoucisseur d'eau de votre lave-vaisselle

PIECES D'ORIGINE

Demandez à votre distributeur que lors d'une intervention d'entretien seules des

Pièces détachées certifiées d'origine

soient utilisées

Comme celles qui se trouvent dans votre appareil, elles sont fabriquées avec le même soin par les mêmes hommes qui leur font subir les mêmes contrôles

APRÈS LA VAISSELLE

Le cycle du programme choisi étant terminé, la machine sera :

- Soit en position "Stop trempage" (repère rouge précédant le chiffre 2 au centre du cadran d'affichage des programmes).
- Soit en position "Fin de lavage" (repère rouge précédant le chiffre 1 au centre du cadran d'affichage des programmes).

Si vous ne procédez pas immédiatement à un nouveau programme de lavage :

- Appuyez sur la touche (M) (MARCHE-ARRET) pour la faire remonter et couper ainsi l'alimentation électrique de la machine.
- Fermez le robinet d'arrivée d'eau par mesure de sécurité.

Pour obtenir un meilleur séchage, il est préférable d'entrebailer la porte un quart-d'heure après la fin du cycle. Dix minutes après cette opération, votre vaisselle étant propre et sèche, vider les paniers de leur contenu. Cependant, vous pouvez sans inconvénient laisser votre vaisselle propre dans votre machine jusqu'au repas suivant.

REMARQUE :

Lors du déchargement de votre machine, nous vous conseillons de commencer par décharger le panier intérieur afin d'éviter la retombée d'éventuelles gouttes d'eau provenant du panier supérieur.

ENTRETIEN

• Nettoyage

- APRÈS CHAQUE VAISSELLE, le filtre doit être débarrassé de ses impuretés en le soumettant au jet d'un robinet.

N.B. - Pour enlever le filtre de son logement, il faut le déverrouiller en le faisant pivoter vers la gauche à l'aide de la poignée ; ne pas oublier de le verrouiller à nouveau après nettoyage.

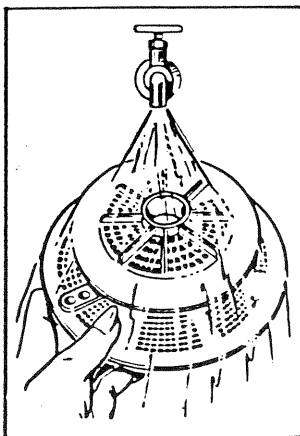

- CHAQUE SEMAINE, le joint du bord avant de la cuve sera nettoyé à l'aide d'une éponge imbibée d'eau savonneuse.

- CHAQUE MOIS, la cuve sera nettoyée, soit à l'aide d'une éponge imbibée d'eau savonneuse soit, pour plus d'efficacité, en affichant un cycle de lavage complet (2), sans vaisselle mais avec le produit de lavage.

- Chaque fois que cela sera nécessaire, la carrosserie sera essuyée avec un chiffon propre légèrement humide et frottée ensuite avec un chiffon sec.

N'UTILISEZ JAMAIS D'ABRASIF POUR NETTOYER VOTRE MACHINE.

• Bac à régénérant

N'oubliez pas de recharger le bac à régénérant chaque fois que le témoin de salinité devient rouge.

REMARQUE

Il est préférable d'effectuer le chargement du bac juste avant un programme de lavage afin de débarrasser la cuve des particules de sel qui auraient pu s'y déposer lors du remplissage.

D'origine, votre machine est réglée pour une eau de dureté moyenne comprise entre 10 et 30° hydrotimétriques ; chaque charge introduite dans le bac permet la régénération de l'adoucisseur pendant 40 à 45 lavages. Si l'eau utilisée a une dureté avoisinant les 35° hydrotimétriques, il est absolument nécessaire de faire appel à votre installateur pour qu'il modifie le réglage en branchant le circuit « super régénération » ; dans ce cas, chaque charge permet la régénération de l'adoucisseur pendant 10 à 15 lavages.

Nota - Pour brancher le circuit « super-régénération », il suffit, après avoir démonté la contre-porte, de shunter les bornes 12 et 21 du programmeur à l'aide du shunt gris en attente sur la borne 12.

Important :

Le bouchon du bac à régénérant est équipé d'une valve de sécurité destinée à préserver le bac d'une surpression éventuelle dans le circuit d'eau de la machine.

Si vous constatez que cette valve est sortie de son logement, alertez votre installateur afin qu'il puisse éliminer les causes de cette surpression.

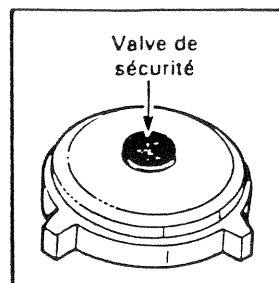

• Distributeur du produit de rinçage

N'oubliez pas de remplir régulièrement ce distributeur. Selon le produit que vous avez choisi et la dureté de l'eau utilisée dans la machine, vous pouvez être amené à modifier la dose du produit qui est introduit automatiquement dans la cuve au dernier rinçage.

- Réglage :

Pour modifier le réglage du distributeur, dévisser le bouchon de remplissage et agir, à l'aide d'un tournevis, sur le dispositif de réglage situé au fond du logement.

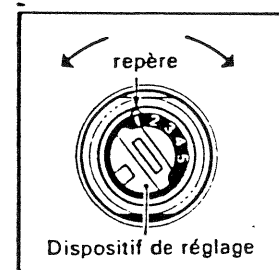

Amener le chiffre témoin en regard de la fenêtre ou du repère vertical placé à l'intérieur du col de l'orifice de remplissage.

N.B. - Le distributeur est réglé d'origine sur la graduation 3 (dose moyenne).

La graduation 1 = dose mini (environ 1 cm³).

La graduation 5 = dose maxi (environ 5 cm³).

• Remarque concernant le fonctionnement

- Après la mise en route de la machine, éviter d'ouvrir la porte pendant l'opération de "lavage chaud", c'est-à-dire à partir du moment où le chiffre « 4 » a légèrement dépassé le centre du cadran d'affichage des programmes.

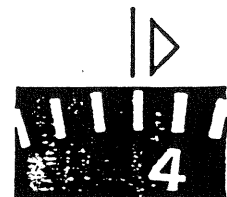

• Arrêt prolongé

Procéder à un nettoyage complet de la machine et laisser la porte entrebâillée.

RÉFÉRENCE Edition

523487B

01/B1