

# **Brandt**

GUIDE D'INSTALLATION ET D'UTILISATION

## Table de cuisson



Chère Cliente, Cher Client,

Vous venez d'acquérir une table BRANDT et nous vous en remercions.

Nos équipes de recherche ont conçu pour vous une nouvelle génération d'appareils pour cuisiner chaque jour avec plaisir.

Avec des lignes pures et une esthétique moderne, votre nouvelle table BRANDT s'intègre harmonieusement dans votre cuisine et allie parfaitement facilité d'utilisation et performances de cuisson.

Vous trouverez également dans la gamme des produits Brandt, un vaste choix de fours, de hottes aspirantes, de lave-vaisselle et de réfrigérateurs intégrables, que vous pourrez coordonner à votre nouvelle table BRANDT.

Bien entendu, dans un souci permanent de satisfaire au mieux vos exigences vis à vis de nos produits, notre service consommateurs est à votre disposition et à votre écoute pour répondre à toutes vos questions ou suggestions (coordonnées à la fin de ce livret).

A la pointe de l'innovation, Brandt contribue ainsi à l'amélioration de la qualité de la vie quotidienne en vous apportant des produits toujours plus performants, simples d'utilisation, respectueux de l'environnement, esthétiques et fiables.

La Marque BRANDT.

## Relations consommateurs

### Pour en savoir plus sur tous les produits de la marque :

informations, conseils, les points de vente, les spécialistes après-vente.

### Pour communiquer :

nous sommes à l'écoute de toutes vos remarques, suggestions, propositions auxquelles nous vous répondrons personnellement.

### Vous pouvez nous écrire : SERVICE CONSOMMATEURS BRANDT

BP 9526

95069 CERGY PONTOISE CEDEX

**0892 02 88 01\***

0,34 € TTC / min à partir d'un poste fixe

### ou nous téléphoner au :

\* Service fourni par Brandt Customer Services, société par actions ⇒ tarif en vigueur à la date d'impression du document.

simplifiée au capital de 2.500.000 euros - 5/7 avenue des Béthunes, 95310 Saint Ouen l'Aumône - RCS Pontoise 440 303 303

**Brandt Appliances** - société par actions simplifiée au capital de 10.000.000 Euros

RCS Nanterre 440 302 347.

Votre table en toute sécurité.....	<b>4</b>
Installez votre table en toute sécurité.....	<b>6</b>
Utilisez votre table en toute simplicité.....	<b>8</b>
Petites pannes et remèdes.....	<b>10</b>
Comment préserver et entretenir votre table ?..	<b>11</b>
Guide de cuisson.....	<b>12</b>

*tout au long de la notice,*



*vous signale les  
consignes de sécurité,*



*vous signale les conseils  
et les astuces*

## Votre table en toute sécurité

### Utiliser votre table en toute sécurité

Nous avons conçu cette table de cuisson pour une utilisation par des particuliers dans un lieu d'habitation.

Dans le souci d'une amélioration constante de nos produits, nous nous réservons le droit d'apporter à leurs caractéristiques techniques, fonctionnelles ou esthétiques toutes modifications liées à l'évolution technique.

Ces tables de cuisson destinées exclusivement à la cuisson des boissons et denrées alimentaires ne contiennent aucun composant à base d'amiante.

Si une fêlure dans la surface du verre apparaissait, déconnectez immédiatement l'appareil, pour éviter un risque de choc électrique

Pour cela enlevez les fusibles ou actionnez le disjoncteur



#### **Ne plus utiliser votre table avant changement du dessus verre.**

La table ne doit pas servir à entreposer quoi que ce soit.



Pour la cuisson, n'utilisez jamais de feuille de papier d'aluminium, ou ne placez jamais directement sur la table des produits emballés avec de l'aluminium ou produit congelé en barquette aluminium.

L'aluminium fondrait et endommagerait définitivement votre appareil.



Ne pas mettre de casseroles sur votre cadre ou enjoliveur (suivant modèle)

**Ne pas regarder fixement** les lampes halogènes des zones de cuisson.



**Ne pas brancher** des appareils électriques sur une prise de courant située à proximité: assurez-vous que le câble d'alimentation n'est pas en contact avec les zones de cuisson.

**Un nettoyeur vapeur ne doit pas être utilisé**



## Votre table en toute sécurité

### Sécurité enfant

#### Verrouillage

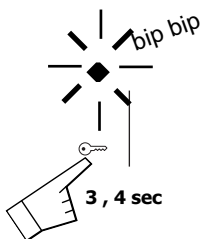

#### Déverrouillage

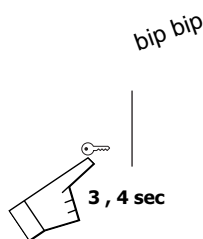

Les commandes peuvent être verrouillées :

- soit à l'arrêt (nettoyage),
- soit pendant l'utilisation (les opérations en cours subsistent et les réglages affichés restent actifs).

Toutefois en position verrouillée, pour des raisons de sécurité, la touche "arrêt" est prioritaire et coupe l'alimentation du foyer.

### Automatic-Stop

Automatic-stop est une fonction de sécurité de votre table.

Elle se met automatiquement en marche si l'utilisateur oublie d'éteindre sa préparation en cours :

Puissance utilisée	le foyer s'éteint automatiquement au bout de :
comprise entre 1...4	8 heures
entre 5...7	2 heures
entre 8...9	1 heure

L'affichage de la zone de chauffe concernée indique **A** et un "bip" sonore est émis pendant 2 minutes environ. Cette affichage **A** restera visible tant que vous n'aurez pas appuyé sur une touche quelconque du foyer concerné, un double bip sonore confirmera votre manœuvre.

### Indicateur de chaleur résiduelle

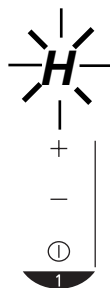

L'afficheur indique **H**.

Après une coupure de courant prolongée, un affichage lumineux peut apparaître, il s'éteindra après un appui sur une touche quelconque. Néanmoins, la température des zones de cuisson peut rester élevée.

#### ATTENTION

**Ne pas toucher ces zones, risque de brûlures.**

# Installez votre table en toute sécurité

## Choix d'installation

L'appareil doit être placé de manière à ce que la fiche de prise de courant soit accessible

En fonction de la disposition de votre cuisine, vous allez installer votre table :

### Au dessus d'un meuble avec porte

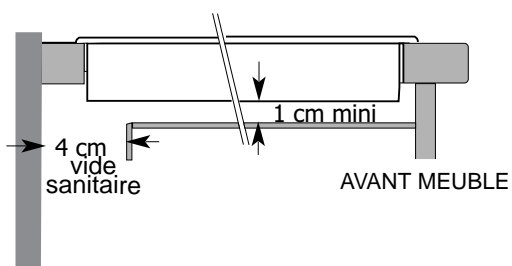

La table peut être encastrée directement dans le plan de travail au dessus du four en position haute. (distance minimum 10 mm)

### Au dessus d'un four

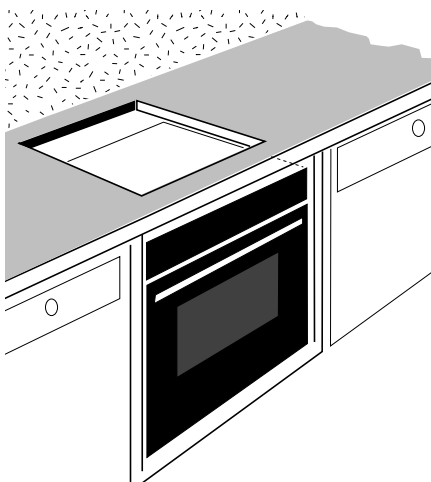

## Encastrement

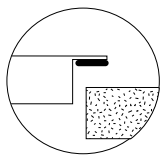

- Un joint garantit l'étanchéité avec le plan de travail.
- Ce joint est collé sous votre table, insérez directement la table dans la découpe.
  - Ce joint est fourni dans la pochette, collez celui-ci sous la table .

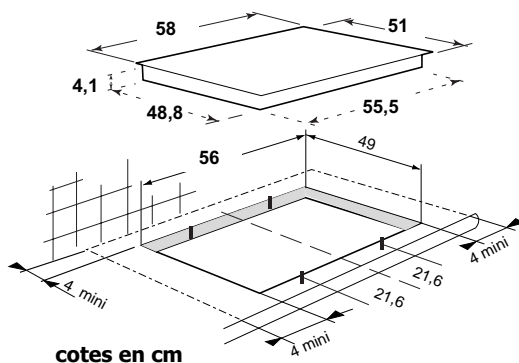

cotes en cm

## Installez votre table en toute sécurité

### Branchement

Si le câble est endommagé, il doit être remplacé par le fabricant, son SAV, une personne de qualification similaire afin d'éviter un danger

A la mise sous tension de votre table, ou après une coupure de courant prolongée, un codage lumineux apparaît sur le clavier de commande. Il disparaît automatiquement au bout de 30 secondes environ, ou dès le premier appui sur une touche quelconque du clavier. Cet affichage est normal et réservé le cas échéant à votre service après vente. En aucun cas l'utilisateur de la table ne doit en tenir compte.

Lors d'un branchement 400 V2N triphasé, en cas de dysfonctionnement de votre table vérifier que le fil neutre est bien connecté.

220-240V ~



①

②

L1

③

④

N

400v 2N ~



①

②

L1

L2

③

④

N

Votre table doit être branchée sur le réseau par l'intermédiaire :

- D'un cordon d'alimentation type H05 RRF à 3 conducteurs de 2,5 mm<sup>2</sup> ou 5 conducteurs de 1,5 mm<sup>2</sup> (dont 1 pour la terre : jaune/vert)

- D'une prise de courant conforme à la publication CEI 60083 ou d'un dispositif à coupure omnipolaire ayant une distance d'ouverture des contacts d'au moins 3 mm.

**Le fusible doit être de : 32 ampères**    **Le fusible doit être de : 16 ampères**

**220-240 V~ 50 Hz**  
**Puissance électrique totale**  
**absorbée: 6,2 kW**

# Utilisez votre table en toute simplicité

## TVS 520

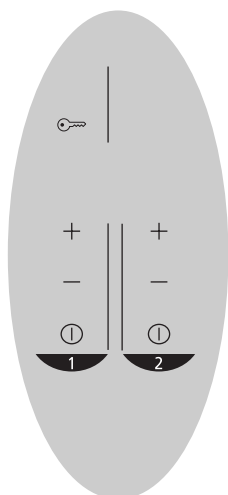
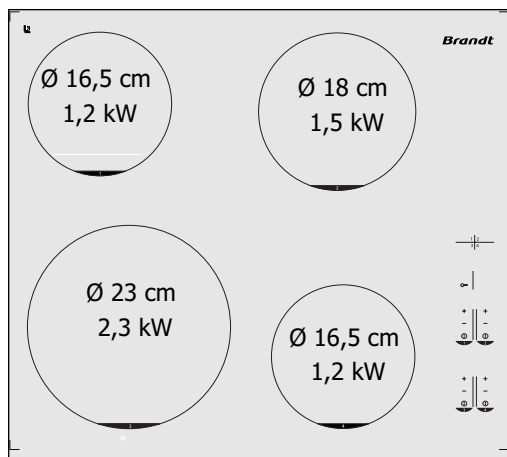



*Utilisez votre table en toute simplicité*

## Mise en marche Arrêt

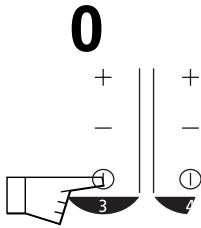

Un **0** signale que la zone concernée est allumée.  
Vous pouvez alors choisir la puissance désirée.  
Sans demande de puissance de votre part la  
zone de cuisson s'éteindra automatiquement.

## Réglage de puissance manuel

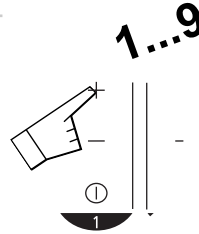

## Utilisez au mieux le foyer vitroceramique

Les récipients doivent être conçus pour la cuisine à l'électricité.

Utilisez des récipients à fond plat qui épousent parfaitement à la surface du foyer :

- en acier inoxydable avec fond trimétal épais ou "sandwich".
- en aluminium avec fond dressé (lisse) épais.
- en acier émaillé.

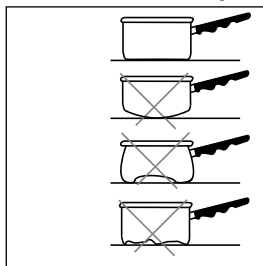

Pour votre confort d'utilisation nous avons prévu des zones de cuisson adaptées à vos besoins, néanmoins:

### Un réglage supérieur est nécessaire en cas :

- de quantités importantes
- de cuissons avec un récipient non couvert
- de casserole en verre ou en céramique.

### Un réglage inférieur est nécessaire en cas :

- de cuisson d'aliment ayant tendance à brûler facilement

(commencer avec un réglage plus faible, le réglage pouvant être augmenté si nécessaire).

- de débordement (retirez le couvercle ou enlevez la casserole, puis baissez le réglage).

### Economie d'énergie :

Pour finir la cuisson, placez la manette sur la position **0**, et laissez le récipient en place pour utiliser la chaleur accumulée. (vous ferez ainsi des économies d'énergie).

Utilisez un couvercle le plus souvent possible pour réduire les pertes de chaleur par évaporation.

### Régulation automatique des foyers

**Le foyer radiant se régule automatiquement**, il s'allume et s'éteint pour maintenir la puissance sélectionnée. Ainsi, la température reste homogène et adaptée à la cuisson de vos aliments.

Enfin, la fréquence de régulation varie selon la puissance sélectionnée.

## Petites pannes et remèdes

VOUS CONSTATEZ QUE...	LES CAUSES POSSIBLES	QUE FAUT-IL FAIRE ?
<b>A la mise en service</b> , votre installation disjoncte.	Le branchement de votre table est défectueux.	Vérifiez votre raccordement ou la conformité du branchement.
<b>A la mise en service</b> un seul côté de votre table fonctionne.	Le branchement de votre table est défectueux.	
<b>A la mise en service</b> un affichage lumineux apparaît	Fonctionnement normal	<b>RIEN</b> : voir chapitre <b>raccordement électrique</b>
<b>La table ne fonctionne pas</b> . Les afficheurs sur le clavier restent éteints.	L'appareil n'est pas alimenté. L'alimentation ou le raccordement est défectueux.	Inspectez les fusibles et le disjoncteur électrique.
La table s'est arrêtée de fonctionner <b>en cours d'utilisation</b> et elle émet un "BIP" discontinu.	- Il y a eu un débordement ou un objet encombre le clavier de commande	Nettoyez ou enlevez l'objet et relancez la cuisson.
L'afficheur affiche le message E	Les circuits électroniques sont échauffés. la table s'est en sécurité thermique	Laisser refroidir

## Comment préserver et entretenir votre table

### ● Vous devez

#### Eviter les chocs avec les récipients:

La surface verre est très résistante, mais n'est toutefois pas incassable.

**Eviter les frottements** de récipients qui peuvent à la longue générer une dégradation du décor sur le dessus vitrocéramique.

#### Eviter Les récipients à fonds rugueux ou bosselés:

Ils peuvent retenir et transporter des matières qui provoqueront des taches ou des rayures sur la table.

**Ces défauts qui n'entraînent pas un non fonctionnement ou une inaptitude à l'usage, n'entrent pas dans le cadre de la garantie.**

**Centrer** votre récipient sur la zone de cuisson.

**Utiliser** un récipient de taille adaptée Le **diamètre du fond doit être égal ou supérieur au diamètre de la zone sérigraphiée**

### ● Vous ne devez pas

**Poser des ustensiles** en plastique sur la surface de cuisson lorsqu'elles sont encore chaude

**Ranger** dans le meuble situé sous votre table de cuisson, vos produits d'**ENTRETIEN** ou **INFLAMMABLES**.

**Laisser un récipient vide** sur une zone de chauffe.

**Chauffez une boîte de conserve fermée**, elle risque d'éclater, cette précaution est valable bien sûr pour tout mode de cuisson.

**Laisser un récipient contenant** de l'huile ou de la graisse chaude sans surveillance sur les zones de cuisson

### Votre table se nettoie facilement, pour vous aider voici quelques conseils :

TYPES DE SALISSURES	COMMENT PROCEDER	UTILISEZ
Légères	Bien détremper la zone à nettoyer avec de l'eau chaude, puis essuyer.	Eponges sanitaires
Accumulation de salissures recuites	Bien détremper la zone à nettoyer avec de l'eau chaude, utiliser un racloir spécial verre pour dégrossir, finir avec le coté grattoir d'une éponge sanitaire, puis essuyer.	Eponges sanitaires racloir spécial verre
Auréoles et traces de calcaire	- Appliquer du vinaigre d'alcool blanc chaud sur la salissure, laisser agir, essuyer avec un chiffon doux - Utiliser un produit du commerce	Pâte spécial verre vitrocéramique
Incrustations suite au débordements de sucres, aluminium, ou plastique fondu	- Appliquer sur la surface un produit spécial verre vitrocéramique, de préférence comportant du silicone (effet protecteur)	Produit spécial verre vitrocéramique

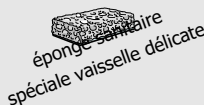

# Guide de cuisson

PRÉPARATIONS		MAXI 9	TRES VIF 8-7	VIF 6	MOYEN 5-4	MIJOTAGE RECHAUFFAGE 3-2	TENIR AU CHAUD 1
SOUPES	BOUILLONS						
	POTAGES ÉPAIS						
POISSONS	COURT-BOUILLON						
	SURGELÉS						
SAUCES	ÉPAISSE À BASE DE FARINE						
	AU BEURRE AVEC ŒUFS (BEARNAISE, HOLLANDAISE)						
LÉGUMES	ENDIVES, ÉPINARDS						
	LÉGUMES SECS						
	POMMES DE TERRE À L'EAU						
	POMMES DE TERRE MI-SOLÉES						
	POMMES DE TERRE SAUTÉES						
DÉCONGÉLATION DE LÉGUMES							
VIANDES	VIANDES FEU ÉPAISSES						
	STEAKS POBLES						
	GRILLADE (GRIL FONTE)						
FRITURE	Frites surgelées						
	Frites fraîches						
VARIANTES	AUTO-CUISEUR						
	COMPOTES						
	CRÊPES						
	CRÈME ANGLAISE						
	CHOCOLAT FONDU						
	CONFITURES						
	LAIT						
	ŒUFS SUR LE PLAT						
	PÂTES						
	PETITS POTS DE BÉBÉ (BAIN MARIE)						
	RAGOUTS						
	RIZ CRÉOLE						
	RIZ AU LAIT						

bouillir avec couvercle    mettre les aliments    cuisson douce  
 bouillir ou frite    cuisson vive