

Cher Client,
Nous vous remercions de la préférence accordée à un conditionneur d'air
PRANDS DeLonghi, un produit innovateur
et de haute qualité qui vous garantira un bien-être absolu.

Ce livret d'instructions,
contient d'importantes
indications et suggestions que nous vous demandons de respecter afin
d'obtenir les meilleurs résultats de votre conditionneur d'air.

Nous vous remercions à nouveau.
De'Longhi Group

Compte tenu de la politique de l'entreprise visant le perfectionnement continu des produits, les caractéristiques esthétiques et dimensionnelles, les données techniques et les accessoires de cet appareil peuvent être modifiés sans préavis.

TABLE DES MATIÈRES

INFORMATIONS GÉNÉRALES

INFORMATIONS GÉNÉRALESPage

Conformité et gamme	1
Normes de sécurité et avertissements.....	2
Règles de sécurité et interdictions	3
Identification des parties.....	3
Données techniques.....	4

UTILISATEUR

Fonctionnement et afficheur ECC (Electronic Climate Control)	5
Télécommande.....	5
Modes de fonctionnement.....	7
Mode REFROIDISSEMENT	8
Mode CHAUFFAGE	8
Mode SMART	8
ModeTIMER	9
Mode DRY	9
Mode FAN.....	9
Mode SLEEP	10
Fonction TURBO POWER	10
Fonction I COMFORT	10
Fonction LIGHT	10

INSTALLATEUR

Manutention	11
Installation de l'unité interne.....	11
Installation de l'unité externe	13
Entretien	16
Erreurs possibles.....	17
Analyse des éventuelles anomalies.....	17
Élimination.....	18
Information environnementale.....	18
Informations utiles	18

CONFORMITÉ ET GAMME

INFORMATIONS GÉNÉRALES

Le conditionneur d'air que vous avez acheté est conforme aux Directives Européennes suivantes :

- Basse tension 73/23/CEE
- Compatibilité électromagnétique 89/336/CEE





























Code 5717310011, Rév. 00 (07/2007), pages: 19

SINGLE SPLIT



FRANÇAIS

I

-  Lire le présent manuel avant d'installer et utiliser l'appareil.
-  Vérifier que de l'air n'entre pas dans le système réfrigérant et qu'il n'y a pas de fuites de réfrigérant quand le conditionneur d'air est déplacé.
-  Exécuter un cycle d'essai après l'installation du conditionneur d'air et enregistrer les données de fonctionnement.
-  Les valeurs nominales du fusible installé dans l'unité interne de commande sont les suivantes : 2,5 A, T, 250V.
-  L'utilisateur doit s'assurer que l'unité dans son ensemble est bien protégée par un fusible d'une capacité appropriée en fonction du courant maximal en entrée ou par un autre dispositif de protection contre les surintensités.
-  L'utilisateur est responsable et tenu de confier l'installation de l'appareil à un technicien qualifié, qui devra vérifier que la mise à la terre est exécutée conformément à la Législation en vigueur, et insérer un interrupteur magnétothermique omni-polaire de protection ayant une ouverture des contacts d'au moins 3,5 mm
-  Vérifier si la tension d'alimentation correspond bien à celle indiquée sur la plaquette signalétique. Veiller à maintenir propre l'interrupteur ou la fiche d'alimentation. Connecter le câble d'alimentation correctement et fermement à la prise, afin d'éviter le danger de décharge électrique ou d'incendie dus à un contact insuffisant.
-  Vérifier si la prise est bien du type approprié à la fiche, dans le cas contraire faire remplacer la prise.
-  S'assurer que la base de l'unité externe est installée fermement.
-  Ne pas installer l'appareil à une distance inférieure à 50 cm de toutes substances inflammables (alcool, etc.) ou de tous récipients sous pression (par ex. sprays).
-  Si l'appareil est utilisé dans des zones sans possibilité de renouvellement d'air, il faut prendre toutes les précautions nécessaires afin d'éviter que des fuites éventuelles de gaz réfrigérant ne puissent stagner dans la pièce et créer un danger d'incendie.
-  Les matériaux utilisés pour l'emballage sont recyclables. Il est conseillé, par conséquent, de les déposer dans les conteneurs spécifiques pour la collecte différenciée. À la fin de sa vie utile, confier le conditionneur d'air aux centres de collecte spécialisés.
-  Utilisez le conditionneur d'air uniquement comme indiqué dans ce manuel. Ces instructions n'entendent pas couvrir toutes les conditions et situations possibles pouvant se présenter. Comme pour tout autre appareil électroménager électrique, il faut toujours avoir recours au bon sens et à la prudence pour exécuter l'installation, le fonctionnement et l'entretien.
-  L'appareil doit être installé conformément aux réglementations nationales en vigueur en la matière.
-  Avant d'accéder aux bornes, tous les circuits d'alimentation doivent être déconnectés de l'alimentation électrique.
-  Vérifier si la tension d'alimentation correspond bien à celle indiquée sur la plaquette signalétique. Veiller à maintenir propre l'interrupteur ou la fiche d'alimentation. Connecter le câble d'alimentation correctement et fermement à la prise, afin d'éviter le danger de décharge électrique ou d'incendie dus à un contact insuffisant.
-  Ne pas tirer sur la fiche pour éteindre l'appareil quand il est en fonction. Ce comportement pourrait en effet provoquer une étincelle et causer un incendie, etc.
-  L'exposition prolongée à l'air froid est nuisible pour la santé.
-  En cas de dégagement de fumée ou odeur de brûlé, couper immédiatement le courant et contacter le Service Technique Après-Vente.
-  Pour toutes réparations, s'adresser exclusivement aux Centres d'Assistance Technique agréés du Constructeur. Une réparation erronée pourrait provoquer une décharge électrique, etc.
-  S'assurer de débrancher l'alimentation électrique quand on n'utilise pas l'appareil pendant une longue période de temps et avant d'exécuter toute opération de nettoyage ou d'entretien.
-  Cet appareil doit être utilisé exclusivement par des adultes ; ne pas permettre son utilisation de la part d'enfants ou de personnes présentant des capacités psycho-physique-sensorielles réduites.
-  La sélection de la température la plus appropriée peut prévenir des dommages à l'appareil.
-  La direction du flux d'air doit être réglée correctement. Les ailettes doivent être orientées vers le bas dans le Mode Chauffage et vers le haut dans le Mode Refroidissement.
-  Cet appareil a été construit pour le conditionnement d'air des locaux domestiques et ne doit pas être utilisé dans d'autres buts, tels que pour sécher des vêtements, refroidir des aliments, etc.
-  Les opérations de nettoyage ou d'entretien doivent être exécutées par un personnel technique spécialisé. En tout cas, déconnecter la machine du réseau électrique d'alimentation avant d'exécuter le nettoyage ou l'entretien de l'appareil.

- ⊘ Ne pas plier, tirer ou presser le câble d'alimentation, étant donné que cela pourrait l'endommager. Les éventuels cas de décharge électrique ou incendie sont probablement déterminés par un câble d'alimentation endommagé. En cas de détérioration, le câble d'alimentation doit être remplacé exclusivement par un personnel technique spécialisé.
- ⊘ Ne pas utiliser de rallonges, ni de prises multiples.
- ⊘ Ne pas toucher l'appareil quand on est pieds nus ou avec des parties du corps mouillées.
- ⊘ Ne pas obstruer l'entrée ou la sortie de l'air de l'unité interne et de l'unité externe.
- ⊘ Ne pas modifier ni altérer en aucune façon les caractéristiques de l'appareil.
- ⊘ Ne pas installer l'appareil dans des locaux où l'air peut contenir gaz, huile, soufre ou près de sources de

chaleur.

- ⊘ Ne pas monter sur l'appareil ni y déposer un objet lourd ou chaud.
- ⊘ Ne pas laisser des portes et fenêtres ouvertes pendant une longue période de temps quand le conditionneur d'air est en fonction.
- ⊘ Ne jamais diriger le flux d'air directement vers des plantes ou des animaux.
- ⊘ Ne pas vaporiser de l'eau sur le conditionneur d'air.
- ⊘ Ne pas monter sur l'unité externe, ni y déposer d'objets.
- ⊘ Ne jamais introduire un bâton ou tout instrument similaire dans l'appareil. Cela pourrait provoquer des lésions.
- ⊘ Il est interdit de laisser utiliser l'appareil aux enfants et aux personnes incapables sans surveillance.

IDENTIFICATION DES PARTIES

INFORMATIONS GÉNÉRALES

UNITÉ INTERNE	
N.	Description
1	Panneau frontal
2	Filtre à air
3	Filtre ions d'argent antibactériens (si présent)
4	Filtre électrostatique biologique désodoriseur (si présent)
5	Panneau couvre-bornier
6	Touche Reset
7	Afficheur à DELs ECC
8	Récepteur de signal
9	Ailettes déflectrices flux d'air
10	Connecteur rapide électrique
11	Gaine flexible préchargée d'une longueur de 4 m (3 m utilisables)
12	Connecteur rapide connexions frigorifiques
13	Télécommande intelligente
14	Niveau à bulle (fourni avec l'appareil)

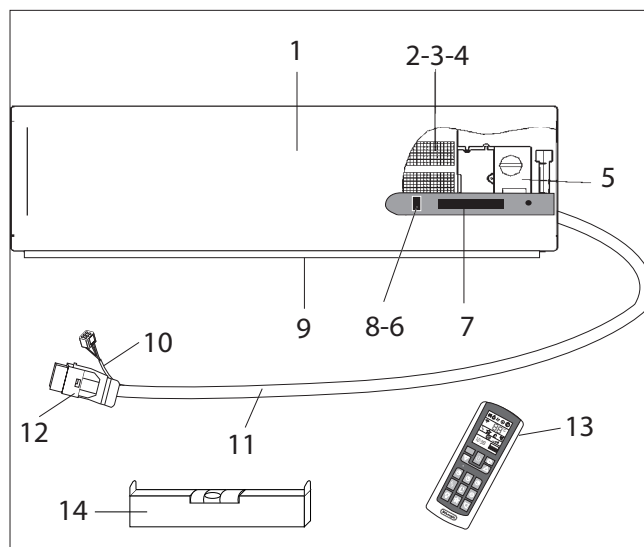

UNITÉ EXTERNE	
N.	Descrizione
15	Grille de sortie de l'air
16	Poignée
17	Connecteur rapide mâle pour connexions frigorifiques
18	Couvre-raccords

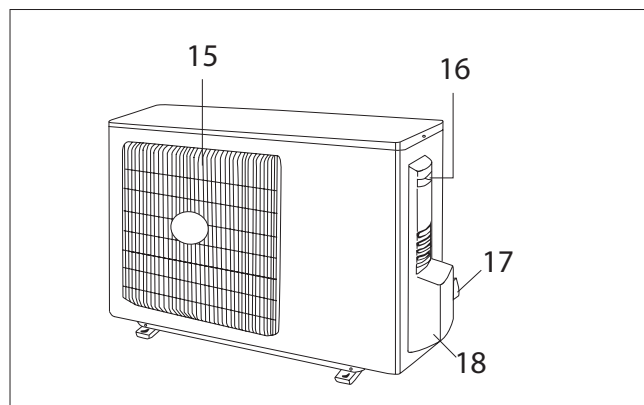

Remarque : Les figures illustrées ci-dessus constituent uniquement une simple représentation de l'appareil et pourraient ne pas correspondre à l'aspect esthétique des unités que vous avez effectivement achetées.

Dimensions et espacements			
	L	1000	mm
	H	290	mm
	P	155	mm
	A	150	mm
	B	150	mm
	C	2500	mm
	D	150	mm
	L	763	mm
	P	258	mm
	H	515	mm
	C	500	mm
	D	300	mm
	F	300	mm
	E	2000	mm
Limites de fonctionnement (modèles ON-OFF 7K - 9K e 12K)			
	Partie interne bulbe sec °C	Partie externe bulbe sec °C	
Refroidissement (Max ; Min)	36 ; 16	45 ; +18	
Chauffage (Max ; Min)	30 ; 27	16 ; -10	
Limites de fonctionnement (modèles DC INVERTER 9K e 12K)			
	Partie interne bulbe sec °C	Partie externe bulbe sec °C	
Refroidissement (Max ; Min)	36 ; 16	45 ; -10	
Chauffage (Max ; Min)	30 ; 16	27 ; -15	

Zone pour
Touche Reset
et Récepteur de
signal



	Voyant lumineux/ touche	Fonction
	❄️	COOL Refroidissement
	💧	DRY Déshumidification
	🌀	FAN Ventilation
	☀️	HEAT Chauffage
		FAN SPEED Vitesse ventilateur élevée Vitesse ventilateur moyenne Vitesse ventilateur basse
	88	DISPLAY (temp) Indique la température en °C

⚠️ La forme et la position des interrupteurs et des indicateurs peut varier en fonction du modèle, mais leur fonctionnement reste identique.

⚠️ Présence de tension avec la grille ouverte.

⚠️ En cas de perte de la télécommande, procéder comme suit :

	Voyant lumineux/ touche	Fonction
	🔌	I COMFORT Mode I COMFORT
	⚡	TURBO POWER Fonction TURBO
	🕒	TIMER Indique l'activation du temporisateur
	★	SLEEP Fonction nocturne
	●	ON (led) Indique la mise en fonction de la machine

- Quand l'unité est éteinte, appuyer sur la touche RESET présente sur l'unité pour mettre en marche le conditionneur d'air dans la modalité SMART. Le conditionneur d'air sélectionnera automatiquement le mode Refroidissement, Déshumidification ou Chauffage en fonction des conditions ambiantes, pour garantir un confort maximal.

- Pour éteindre l'unité, appuyer à nouveau sur la touche RESET.

TÉLÉCOMMANDE
UTILISATEUR

Pour régler l'heure actuelle, procéder de la manière suivante :

- Appuyer sur la touche CLOCK (🕒).
 - Sélectionner l'heure en utilisant les touches (▲) et (▼).
- Remarque : pour faire défiler rapidement l'heure, appuyer sur ces touches pendant plus de 2 secondes.

N.	Touche	Fonction
MODE	MODE	Sélection des modes de fonctionnement
🔌	I/O	Mise en fonction/Arrêt
🕒	SMART	Mise en marche de la fonction automatique
▼	Temp/Time	Diminution de la température ou du temps d'1 unité
▲	Temp/Time	Augmentation de la température ou du temps d'1 unité
🕒 ON	TIMER ON	Pour définir la mise en fonction automatique
🕒 OFF	CLOCK	Pour régler l'horloge
🕒 OFF	TIMER OFF	Pour définir l'arrêt automatique
⚡	TURBO POWER	Mise en marche de la fonction TURBO
🔌	I COMFORT	Mise en fonction de la modalité I COMFORT
🌀	FAN	Sélection de la vitesse du ventilateur
💡	LIGHT	Pour illuminer/obscurcir l'afficheur à DELs ECC de l'unité interne
★	SLEEP	Mise en marche de la fonction nocturne
🔄	SWING	Pour régler la position des ailettes
●	RESET	Pour rétablir les programmations initiales

- Appuyer à nouveau sur la touche CLOCK pour confirmer. Remarque : si cette touche n'est pas utilisée dans les 10 secondes successives, l'horloge reviendra au réglage original.

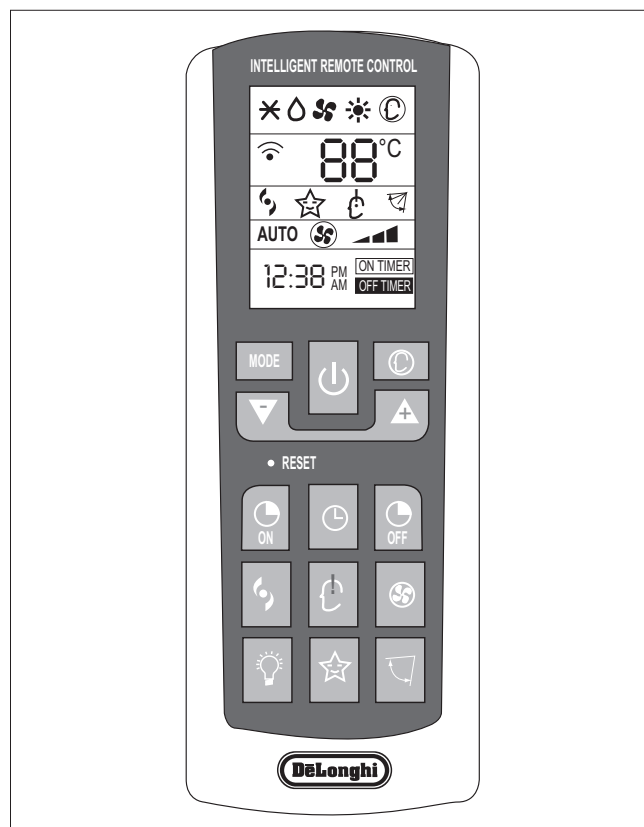

AFFICHEUR de la télécommande

Symboles des indicateurs sur l'afficheur à cristaux liquides :

AUTO	Indicateur fonctionnement mode automatique
↙	Vitesse ventilateur basse
↔	Vitesse ventilateur moyenne
↗	Vitesse ventilateur élevée
*	Indicateur Refroidissement
∅	Indicateur Déshumidification
✪	Indicateur fonctionnement seulement ventilateur
☀	Indicateur Chauffage
☆	Indicateur SLEEP
↔	Indicateur oscillation ailettes
⚡	Indicateur TURBO
⌚	Indicateur I COMFORT



 L'afficheur de la télécommande reste actif même quand l'unité n'est pas en fonction.

Comment introduire les piles

- Extraire le couvercle du compartiment des piles dans la direction indiquée par la flèche.
- Introduire les nouvelles piles en veillant à associer correctement les signes (+) et (-) de la pile.
- Remettre en place le couvercle en le faisant glisser dans la bonne position.

 Utiliser 2 piles R03 AAA (1,5 V). Ne pas utiliser de piles rechargeables. Remplacer les piles usées par des nouvelles piles du même type quand l'affichage n'est plus lisible. Les piles de la télécommande doivent être éliminées de manière appropriée conformément aux lois en vigueur dans les différents pays.

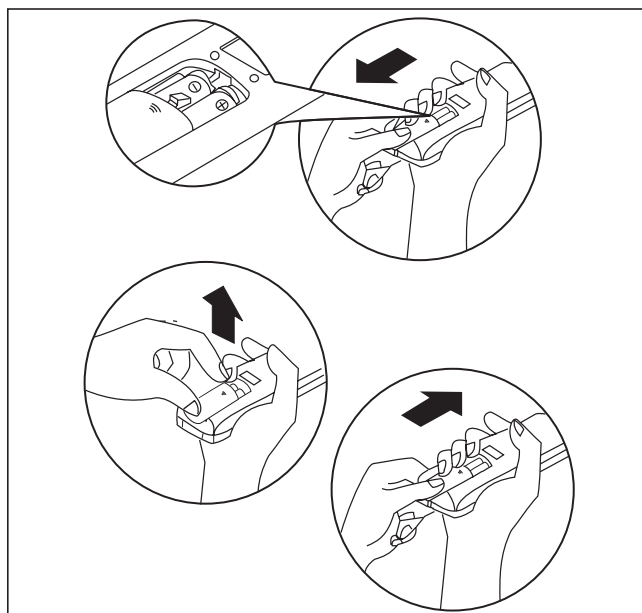

Comment utiliser la télécommande

Pour mettre en fonction le conditionneur d'air, diriger la télécommande vers le récepteur de signal. La télécommande fonctionne jusqu'à une distance maximale de 8 mètres par rapport à l'unité interne.

 Placer la télécommande à une distance d'au moins 1 m par rapport au téléviseur ou à d'autres appareils électriques.

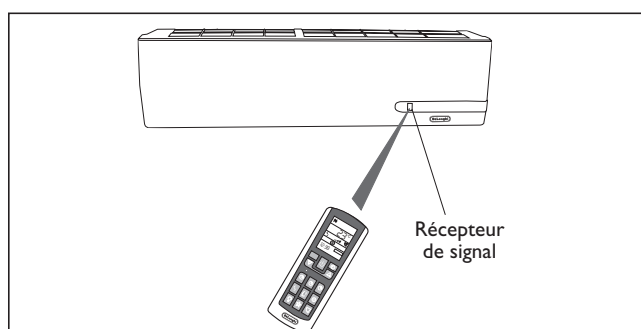

Mode de fonctionnement		
☰	I/O	Mise en fonction/Arrêt/Stand-By
🌀	FAN (Mode ventila- lateur)	Chaque fois que la touche FAN est utilisée, la vitesse change selon la séquence suivante : AUTO - LOW - MEDIUM - HIGH. La télécommande, en outre, mémorise la vitesse configurée dans le mode de fonctionnement précédent.
🪁	SWING	Réglage du flux d'air. En appuyant sur la touche "SWING" les ailettes de réglage du flux d'air commencent à osciller automatiquement ; en appuyant à nouveau sur la touche "SWING" les ailettes s'arrêtent. Le démarrage de cette fonction, si activée dans le mode Chauffage - HEAT, sera volontairement retardé de quelques secondes pour assurer le flux immédiat d'air chaud pour garantir tout de suite des conditions de température agréables (fonction Hot-Start)
MODE	MODE	Sélection du mode de fonctionnement. Chaque fois que la touche MODE est utilisée, le mode de fonctionnement change selon la séquence suivante : COOLING - DRY - FAN - HEATING.
▼ ▲	Touches (+) et (-)	Sélection de la température. Appuyer une fois pour augmenter (+C°) ou diminuer (-C°) la température configurée d'1 °C. Gamme de réglages de température disponibles : CHAUFFAGE 16°C ~ 30°C REFROIDISSEMENT 16°C ~ 30°C DÉSHUMIDIFICATION 16°C ~ 30°C VENTILATEUR 16°C ~ 30°C

Réglage du flux d'air horizontal (manuel)

Pour modifier l'orientation du flux d'air, tourner les curseurs de réglage des ailettes pour l'orientation horizontale de l'air comme illustré.

Remarque : l'unité illustrée ici peut être différente du conditionneur d'air que vous avez acheté.

⚠ Cette opération doit être effectuée avec l'appareil éteint.



Remarque : Lors de la mise en fonction, l'appareil entrera dans le dernier mode de fonctionnement sélectionné avant l'arrêt.

⚠ Ne pas tourner manuellement les ailettes pour l'orientation verticale de l'air, étant donné que cela pourrait provoquer un mauvais fonctionnement. Si cela devait se produire, éteindre avant tout l'appareil, puis le déconnecter et le reconnecter à l'alimentation électrique.

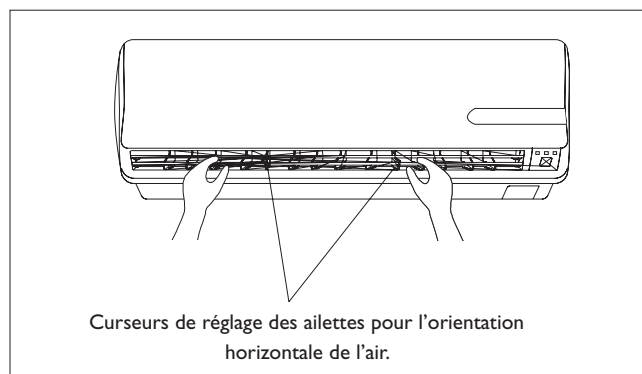

La fonction Refroidissement permet la mise en marche et l'utilisation du conditionneur d'air comme producteur d'air froid.

Pour activer la fonction Refroidissement (COOL), appuyer sur la touche MODE de manière à visualiser le symbole (✳) sur l'afficheur.

Pour modifier la valeur de la température, agir sur les touches (▼ et ▲). À chaque pression des touches, la valeur de la température configurée augmente ou diminue d'1°C.

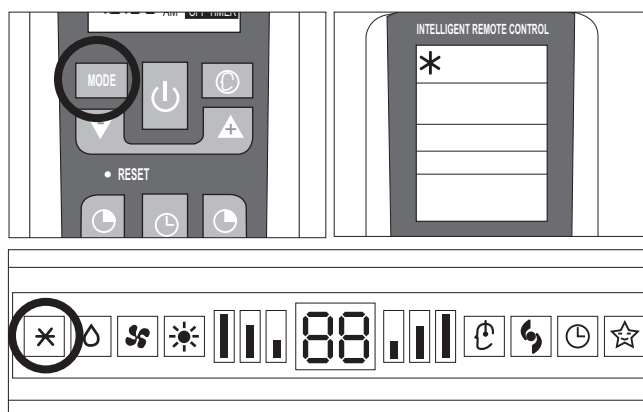

MODE CHAUFFAGE

UTILISATEUR

La fonction Chauffage permet la mise en fonction et l'utilisation du conditionneur d'air comme producteur d'air chaud.

Pour activer la fonction Chauffage (HEAT), appuyer sur la touche MODE de manière à visualiser le symbole (☀) sur l'afficheur.

Pour modifier la valeur de la température, agir sur les touches (▼ et ▲). À chaque pression des touches, la valeur de la température configurée augmente ou diminue d'1°C.

La machine est munie de Fonction Hot Start. Cette fonction retarde de quelques secondes la mise en marche de l'appareil pour assurer une sortie immédiate d'air chaud.

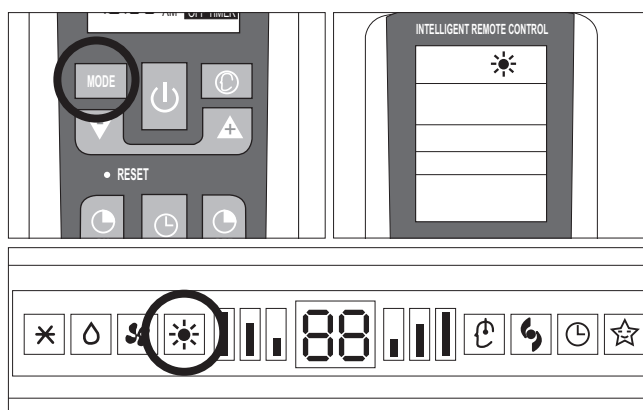

MODE SMART

UTILISATEUR

Mode automatique

Pour activer la fonction SMART, appuyer sur la touche (⌚) sur la télécommande. Sur l'afficheur de l'unité apparaîtra l'inscription AU (AUTO).

Dans le mode SMART, la vitesse du ventilateur et la température seront sélectionnées automatiquement en fonction de la température ambiante pour assurer des conditions de bien-être.

Température ambiante	Mode
23°C ~ 26°C	SEULEMENT VENTILATEUR
Supérieure à 26°C	REFROIDISSEMENT
Inférieure à 23°C	CHAUFFAGE

Remarque : Après avoir désactivé la fonction SMART, le conditionneur d'air redémarrera avec les configurations des modes de fonctionnement précédemment sélectionnés.

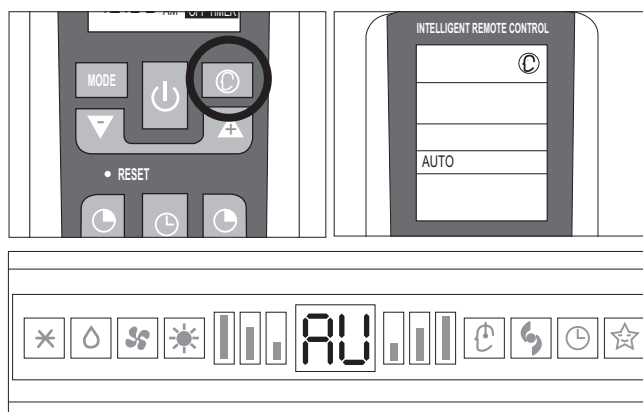

! Avant de régler le temporisateur, s'assurer que l'heure sur la télécommande est correcte. Dans le cas contraire, se référer aux instructions indiquées à la page 5.

Mise en fonction automatique

Pour sélectionner la mise en fonction automatique du conditionneur d'air, procéder comme indiqué ci-après :

- Avec l'appareil éteint, appuyer sur la touche **TIMER ON** (ON).
- Sélectionner l'heure de mise en fonction automatique par l'intermédiaire des touches (+) et (-).
- Appuyer dans les 10 secondes successives sur la touche **TIMER ON** pour confirmer sinon la fonction quittera la mise au point de l'heure.

Remarque : Pour éliminer la fonction, appuyer à nouveau sur la touche **TIMER ON**.

Arrêt automatique

Pour sélectionner l'horaire d'arrêt automatique, procéder de la manière suivante :

- Appuyer sur la touche **TIMER OFF** (OFF).
- Régler l'heure d'arrêt automatique par l'intermédiaire des touches (+) et (-).
- Appuyer dans les 10 secondes successives sur la touche **TIMER OFF** pour confirmer sinon la fonction quittera la mise au point de l'heure.

Remarque : Pour éliminer la fonction, appuyer à nouveau sur la touche **TIMER OFF**.

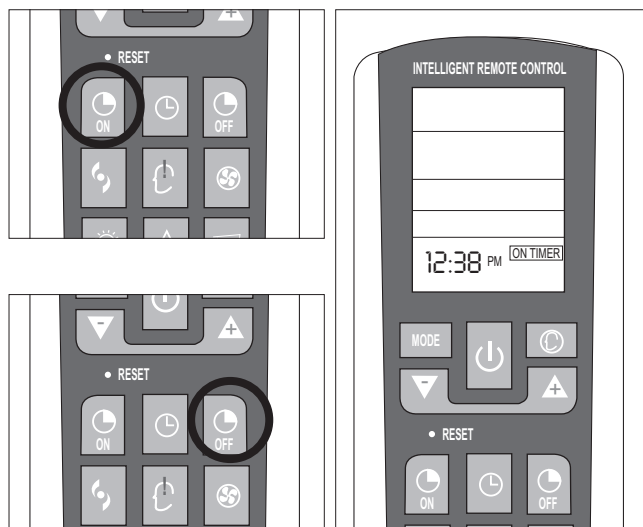

Remarque : Il est possible en outre de sélectionner l'heure de mise en fonction et d'arrêt de l'appareil de manière à définir une durée spécifique de fonctionnement.

Remarque : Lors de la mise en fonction, l'appareil entrera dans le dernier mode de fonctionnement sélectionné avant l'arrêt.

Mode Déshumidification

Appuyer sur la touche **MODE** de manière à visualiser le symbole **DRY** (∆).

L'appareil se met en marche en fonction de la température ambiante et de celle configurée :

- Si la température ambiante est plus basse de 2 °C par rapport à la température configurée, le compresseur et l'unité externe s'arrêtent, tandis que le ventilateur de l'unité interne fonctionne à la basse vitesse.
- Si la température ambiante est supérieure de 2 °C par rapport à la température configurée, l'appareil entre automatiquement en fonction Déshumidification en actionnant le ventilateur à la basse vitesse.

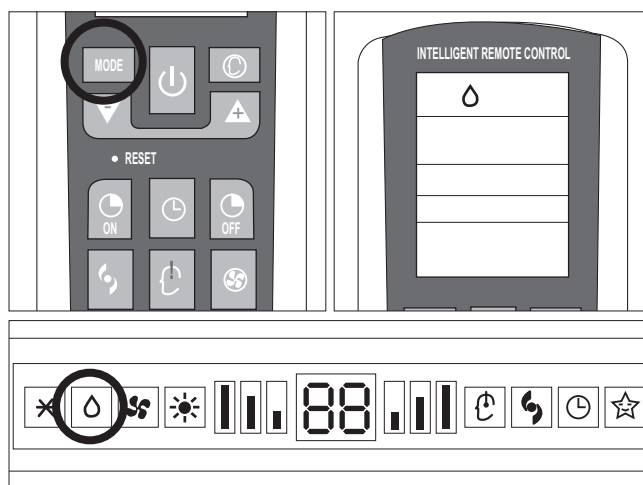

Mode ventilation

Appuyer sur la touche **MODE** de manière à visualiser le symbole **FAN** (∞).

Chaque fois que la touche **FAN** est pressée, la vitesse est modifiée dans l'ordre suivant : **AUTO** - **LOW** - **MEDIUM** - **HIGH**. La télécommande, en outre, mémorise la vitesse sélectionnée dans le mode de fonctionnement précédent.

Dans la modalité **AUTO**, le conditionneur d'air choisira automatiquement la vitesse de ventilation et le mode de fonctionnement (**REFROIDISSEMENT** ou **CHAUFFAGE**).

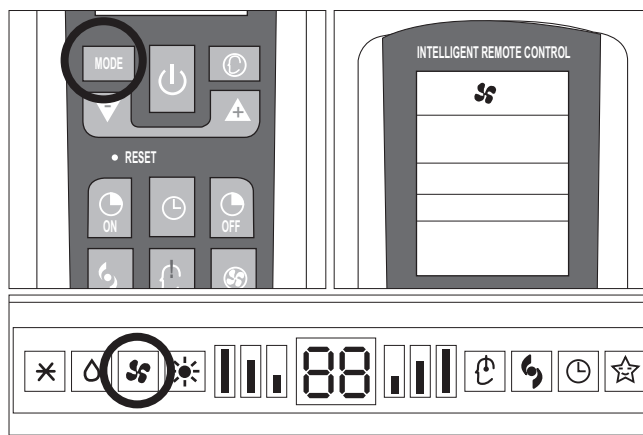

Fonction nocturne

Pour mettre en marche la fonction nocturne dans les modes de fonctionnement COOL, DRY et HEAT, appuyer sur la touche SLEEP (☆). Sur l'afficheur apparaîtra l'icône ☆.

Pour désactiver la fonction nocturne, appuyer à nouveau sur la touche SLEEP (☆).

Pendant le fonctionnement dans le mode nocturne, la température configurée augmente de 1 °C pendant la première heure de fonctionnement et d'1 autre °C pendant l'heure suivante, en maintenant cette augmentation de 2°C dans les heures successives.

En sélectionnant la fonction nocturne en mode Chauffage, la température configurée diminue d'1 °C pendant la première heure de fonctionnement et d'1 autre °C pendant l'heure suivante, en maintenant cette diminution de 2°C dans les heures successives, avec le fonctionnement du ventilateur à la basse vitesse.

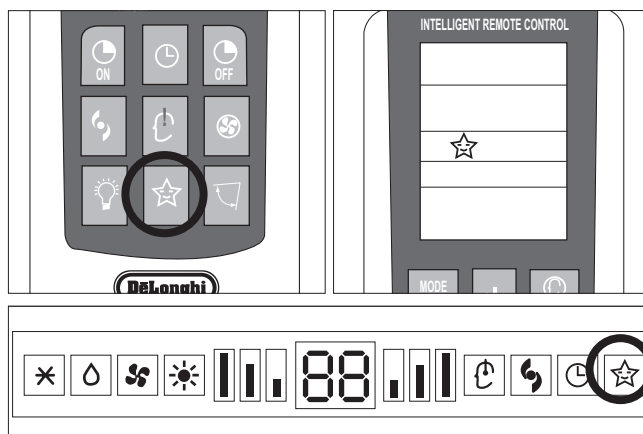

FONCTION TURBO POWER

Pour actionner la FONCTION TURBO POWER, appuyer sur la touche ⚡, sur l'afficheur apparaîtra le symbole ⚡.

Dans le mode de fonctionnement COOL ou HEAT, le conditionneur d'air fonctionnera automatiquement à la puissance maximale.

Pour désactiver cette fonction, il suffit de varier la vitesse de ventilation ou bien d'appuyer à nouveau sur la touche ⚡.

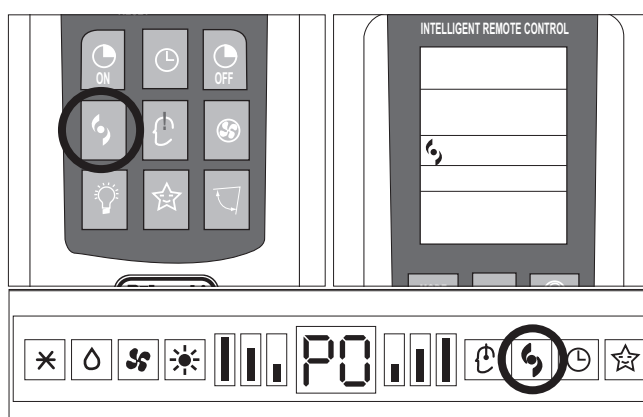

FONCTION I COMFORT

Appuyer sur la touche I COMFORT (🏠), sur l'afficheur apparaîtra le symbole 🏠.

Cette fonction permet d'obtenir le climat souhaité au point exact où la télécommande est placée.

La température de référence est celle mesurée par le capteur présent dans la télécommande, en by-passant la sonde de température à l'intérieur du conditionneur d'air.

⚠ La télécommande doit toujours être dirigée vers l'unité.

⚠ Si aucun signal n'est reçu de la part de la télécommande pendant 11 minutes, l'unité se référera de nouveau à sa sonde intérieure.

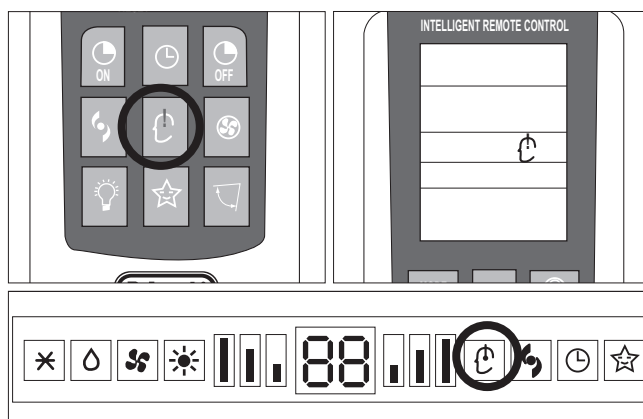

FONCTION LIGHT

Appuyer sur la touche LIGHT (💡), sur l'afficheur apparaîtra le symbole 💡.

En activant cette fonction, les DELs de l'afficheur de l'unité interne s'éteignent tandis que le fonctionnement du conditionneur d'air reste inchangé.

Grâce à cette fonction, l'éclairage de l'afficheur ne gêne pas pendant la nuit.

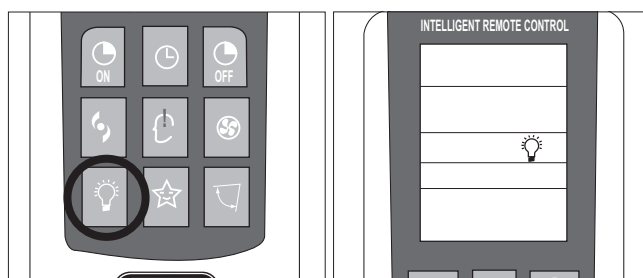

Remarque : toutes les fonctions indiquées ci-dessus ne sont pas présentes sur tous les modèles de conditionneur d'air.

- ⚠ Enlever avec précaution les bandes autocollantes présentes sur l'appareil.
- ⚠ Après avoir enlevé l'emballage, s'assurer que tous les composants sont bien intacts et complets.

- ⚠ L'unité externe doit être maintenue toujours en position verticale.
- ⚠ La manutention doit être effectuée par un personnel technique qualifié adéquatement équipé et disposant de moyens appropriés au poids de l'appareil.

INSTALLATION DE L'UNITÉ INTERNE

INSTALLATION

Avant de commencer l'installation, établir le point de positionnement de l'unité interne et externe en prenant en considération les espacements requis des unités (voir tableau des données techniques).

- ⚠ Installer l'unité interne dans la pièce à climatiser en évitant l'installation dans des couloirs ou zones communes.
- ⚠ S'assurer qu'une prise de courant est présente tout près de l'unité interne pour son alimentation électrique.
- ⚠ Installer l'unité interne à une hauteur minimale de 2,5 m du sol.

POSITIONNEMENT DE L'UNITÉ INTERNE

- ⚠ L'unité interne doit être installée au mur.
- ⚠ Sa position doit permettre la circulation de l'air traité dans toute la pièce.

Pour installer l'unité interne, procéder comme suit :

Installation de la plaque de fixation

- Dévisser les vis de la plaque située à l'arrière de l'unité;
- Décrocher la plaque;
- Placer la plaque à l'endroit de l'installation en s'assurant qu'elle est bien horizontale au moyen d'un niveau à bulle (fourni avec l'appareil) et en respectant les espacements minimaux nécessaires indiqués à la figure;
- Tracer sur le mur la position des orifices pour les chevilles à l'aide d'un crayon;
- Percer des orifices de 32 mm de profondeur dans le mur pour la fixation de la plaque;
- insérer les chevilles en plastique dans l'orifice;
- fixer la plaque de fixation avec les vis taraudeuses fournies;
- contrôler si la plaque de fixation est fixée correctement;
- Contrôler à nouveau la mise à niveau;

Percer un orifice dans le mur pour la tuyauterie.

- Décider où percer l'orifice dans le mur pour la tuyauterie en fonction de la position de la plaque de fixation (voir figure);
- Tracer, à l'aide d'un compas, la circonférence (Ø 90 mm) de l'orifice de passage des connexions.

- ⚠ L'orifice doit être pratiqué dans la partie gauche de l'unité, en correspondance de la sortie des connexions frigorifiques.

Espacements minimaux requis

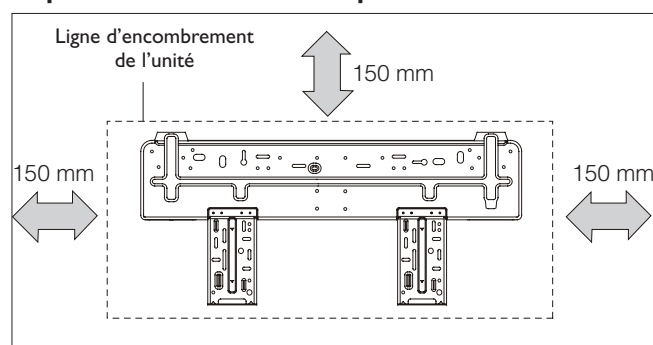

Remarque : La plaque de fixation, au moment de la réception du produit, se trouve accrochée à la partie arrière de l'unité interne. Elle peut avoir une forme différente de celle illustrée ci-dessus, mais la méthode d'installation est similaire.

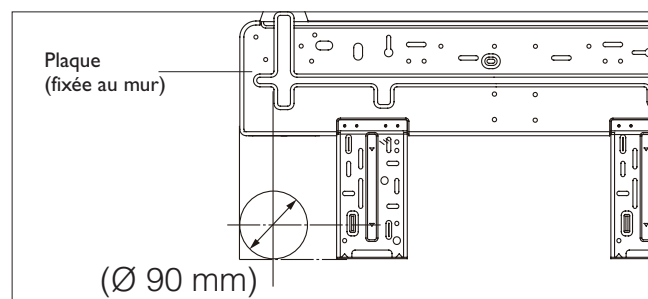
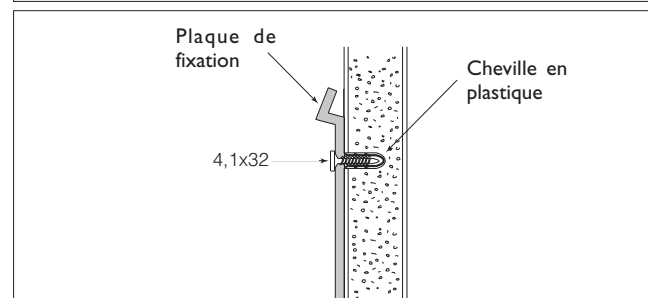
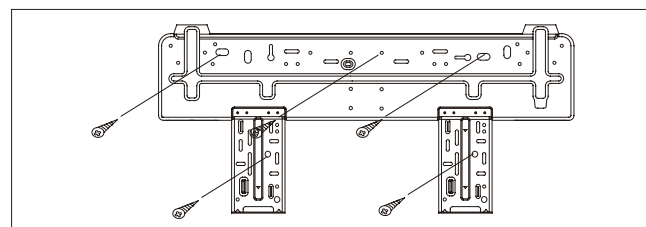

⊘ Ne plier en aucune façon le tuyau flexible sur toute la longueur A de la machine.

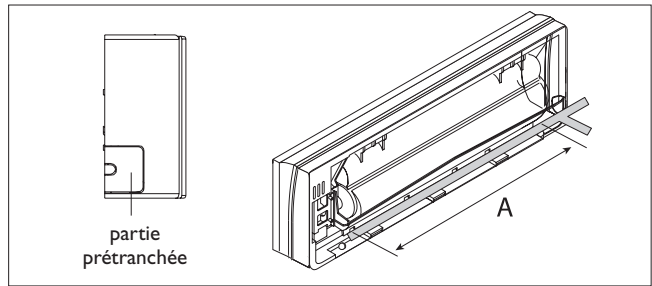

Avant d'installer l'unité interne, monter les filtres aux ions d'argent et les filtres électrostatiques biologiques (si présents).

Pour l'installation des filtres:

- Extraire les filtres à treillis;
- Accrocher les filtres aux ions d'argent et les filtres électrostatiques biologiques (si présents) ;
- Remettre en place les filtres dans l'unité interne en procédant en sens inverse ;

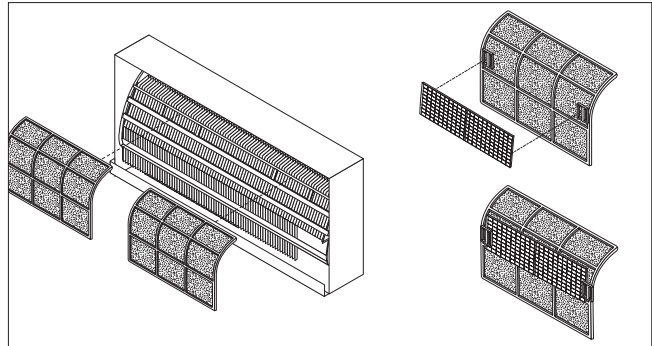

- Pratiquer l'orifice pour le passage des connexions frigorifiques au moyen d'une fraise carotteuse pour mur (non fournie avec l'appareil).

N.B. : Si l'on ne dispose pas d'une fraise carotteuse, il est possible de pratiquer l'orifice en exécutant de nombreux orifices rapprochés avec une perceuse en suivant l'évolution de la circonférence tracée.

⚠ L'orifice doit être légèrement incliné vers le bas et dirigé vers l'extérieur.

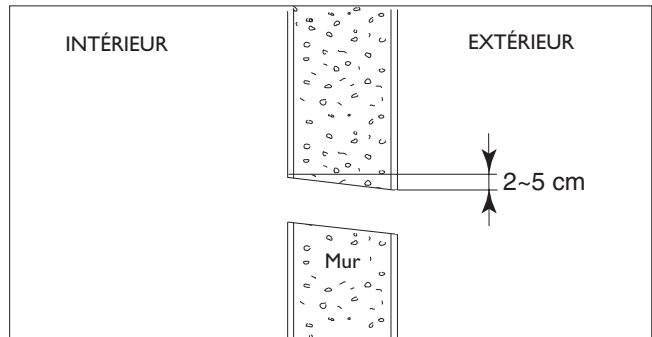

Raccordement du tuyau d'évacuation des condensats

L'unité interne est équipée d'un tuyau d'évacuation des condensats auquel doit être raccordé un conduit de drainage à diriger vers un lieu approprié à l'écoulement.

- Raccorder un conduit de drainage isolé (\varnothing interne 16 mm) au raccord du tuyau d'évacuation avec un collier serre-tube ou du ruban adhésif.
- Vérifier le bon écoulement des condensats.

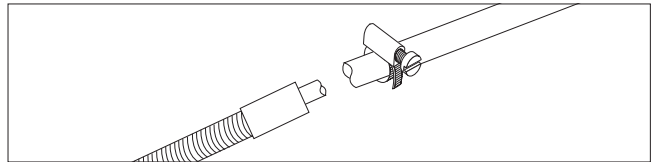

⚠ Le tuyau de drainage doit avoir une inclinaison minimale de 3% vers le lieu d'évacuation.

⚠ S'assurer de la bonne étanchéité de toutes les jonctions afin d'éviter les fuites d'eau.

⚠ Appliquer de l'isolant thermique sur les points de jonction.

⚠ Éviter les segments à contre-pente.

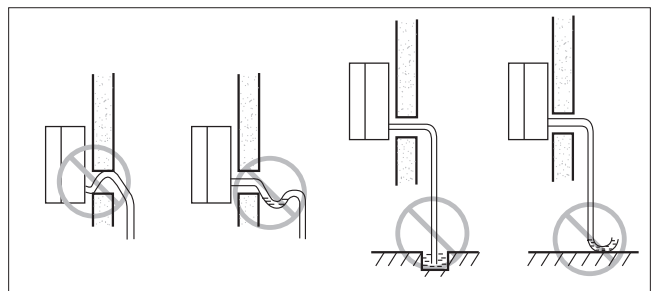

Passage des connexions

- Faire passer le tuyau d'évacuation des condensats et la gaine flexible des connexions frigorifiques à travers l'orifice précédemment exécuté.

- Positionner l'unité interne en l'accrochant à la plaque de fixation et en faisant passer la tuyauterie à travers l'orifice précédemment exécuté.

⚠ Pour éviter d'endommager les raccords, avant de faire passer la gaine à travers l'orifice du mur, il est conseillé de protéger l'extrémité des raccords rapides avec les bouchons fournis à cet effet ou avec du ruban de papier autocollant.

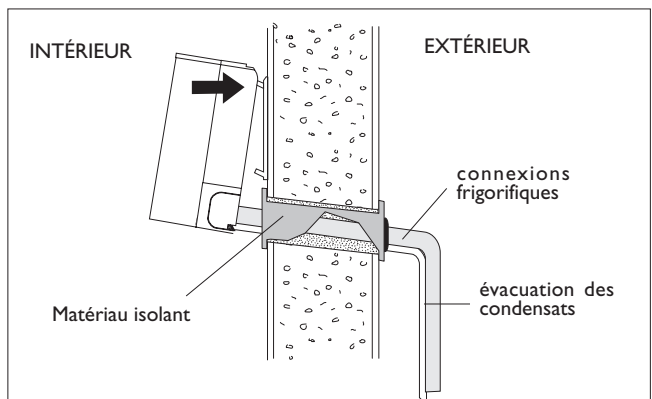

POSITIONNEMENT DE L'UNITÉ EXTERNE

! L'unité externe peut être posée au sol ou bien fixée au mur à condition que soit garanti le soutien et soit évitée la transmission de vibrations aux pièces adjacentes.

Il est conseillé d'éviter :

- !** L'installation dans des cavités et/ou gueules de loup.
- !** Que des obstacles ou barrières provoquent la recirculation de l'air d'expulsion.
- !** L'installation dans des lieux avec présence d'atmosphères agressives
- !** L'installation dans des endroits étroits où le niveau sonore de l'appareil puisse être exalté par des réverbérations ou des résonances.
- !** L'installation dans des coins où se déposent habituellement les poussières, feuilles ou autres éléments pouvant réduire l'efficacité de l'appareil en obstruant le passage de l'air.

- !** Que l'expulsion de l'air de l'appareil puisse pénétrer dans les pièces habitées à travers les portes ou fenêtres, en provoquant des situations de gêne aux personnes.
- !** Que l'expulsion de l'air de l'appareil soit contrastée par le vent contraire.
- !** Que le rayonnement solaire frappe directement l'appareil.
- !** Avant de commencer l'installation, établir le positionnement de l'unité interne et de l'unité externe en considérant les espaces techniques minimaux, la longueur maximale des lignes frigorifiques et la dénivelation entre les appareils.

Installation au sol

L'installation au sol ou sur sole plate n'exige pas de fixation à terre des petits pieds, mais il faut prévoir des supports (~90÷100 mm) pour permettre l'application de l'évacuation des condensats.

Positionner des supports antivibrations (non fournis avec l'appareil) entre les petits pieds et la base d'appui.

Fixation murale

La fixation murale doit respecter les espacements minimaux indiqués et un kit de support à commander séparément doit être utilisé.

Vérifier soigneusement la structure et la capacité du mur de support.

- !** Veiller à respecter les espacements minimaux nécessaires indiqués dans le tableau "Données Techniques".
- !** Le fabricant décline toute responsabilité pour tous dommages causés par l'absence de mise à la terre ou par le non-respect des indications contenues dans les avertissements.

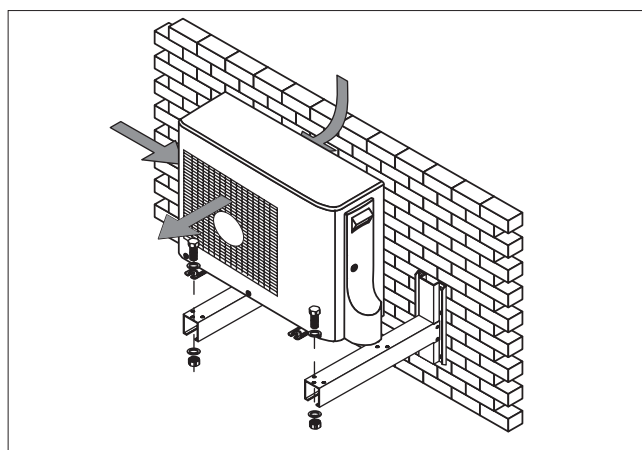

- Dévisser la vis de fixation indiquée par la flèche.



- Pousser la poignée vers le bas et extraire le panneau de protection des bornes pour la connexion électrique.



- Avant l'installation, l'utilisateur devra enlever les dispositifs de sécurité indiqués à la figure.

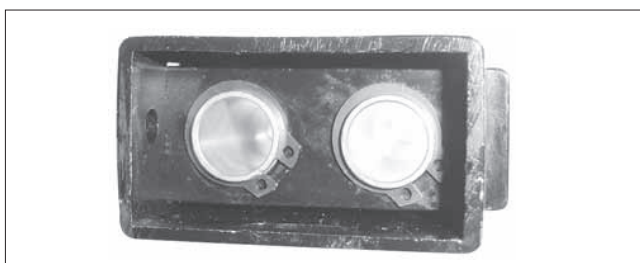

- Enlever la plaque de fixation sur le connecteur rapide (mâle).

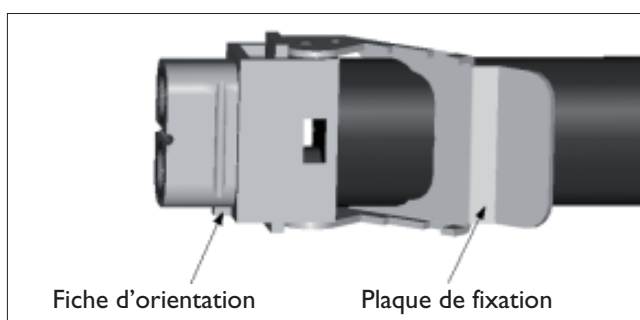

- Tirer la bague vers l'intérieur comme indiqué par la flèche.

⚠ Avant d'effectuer la connexion, enlever le couvercle de protection des raccords en faisant glisser vers l'arrière le bloc coulissant.

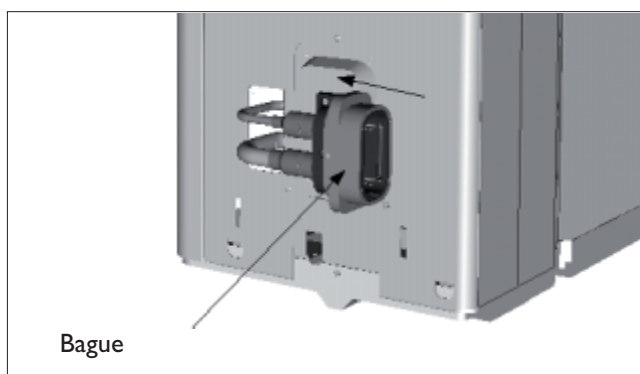

- Insérer le connecteur rapide (mâle) dans le raccord femelle et remettre en place le câble de fixation en même temps.

⚠ La fiche d'orientation doit être positionnée vers le bas.

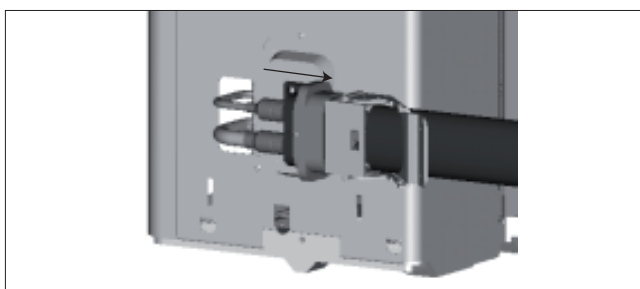

- Tourner la plaque de fixation et la pousser vers le fond.



Il est difficile de pousser la plaque de fixation vers le fond si le câble de fixation n'est pas complètement remis en place.

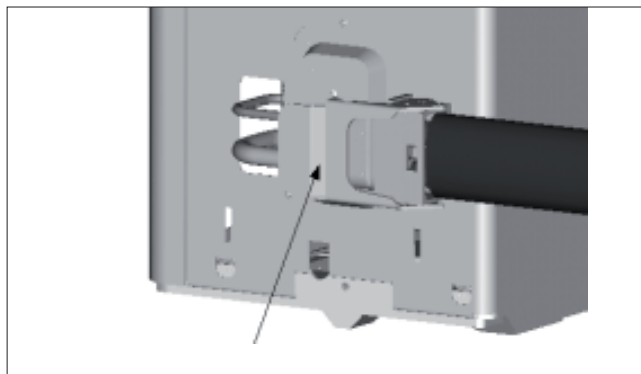

- Après la fermeture du raccord rapide, insérer la fiche de sécurité dans l'orifice correspondant indiqué à la figure



- Raccorder le terminal du câble.
- Fixer le câble à la machine au moyen du dispositif de serrage présent.

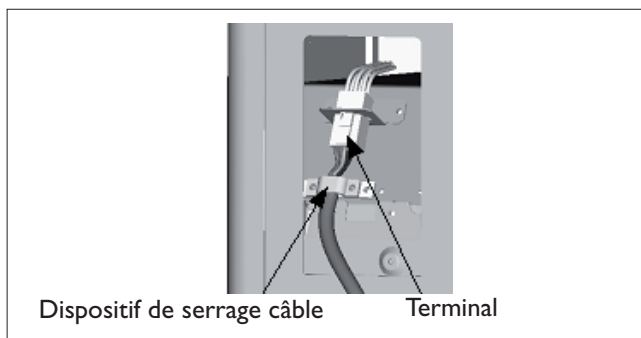

Dispositif de serrage câble Terminal

- Monter la grande manette.



Raccordement du tuyau d'évacuation des condensats

- Raccorder un conduit de drainage isolé (\varnothing interne 16 mm) au raccord du tuyau d'évacuation et le diriger vers un lieu approprié à l'écoulement.
- Vérifier le bon écoulement des condensats.



S'assurer de la bonne étanchéité de toutes les jonctions afin d'éviter les fuites d'eau.



Appliquer de l'isolant thermique sur les points de jonction.



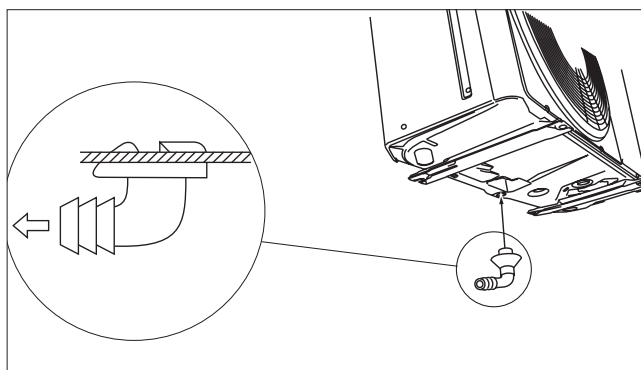

Éviter les segments à contre-pente.

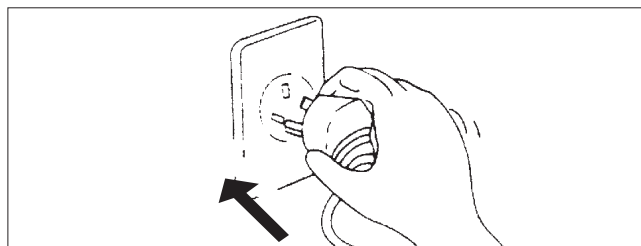

Une fois terminée l'installation de tous les composants, fournir l'alimentation électrique à l'installation en branchant la fiche de l'unité interne à une prise de courant.



 L'entretien périodique est fondamental pour conserver toute l'efficacité de votre conditionneur d'air.

 Avant d'exécuter toute opération d'entretien, débrancher l'alimentation électrique en positionnant l'interrupteur général du système sur la position "éteint".

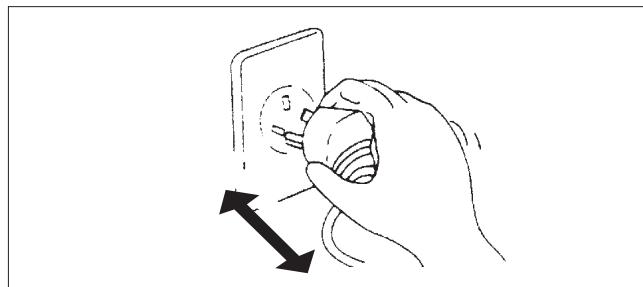

UNITÉ INTERNE

Enlèvement et nettoyage du filtre

- Ouvrir le panneau frontal en suivant la direction de la flèche (1);
- Faire glisser vers le haut le panneau frontal;
- Ouvrir le panneau en suivant le sens de la flèche (2);
- En tenant avec une main le panneau frontal soulevé, extraire le filtre à air avec l'autre main;
- Nettoyer le filtre avec de l'eau ; si le filtre est sale d'huile, il peut être lavé avec de l'eau chaude (à une température ne dépassant pas 45°C). Le laisser ensuite sécher dans un lieu frais et sec.

Installation du filtre

- En tenant avec une main le panneau frontal soulevé, remettre en place le filtre à air avec l'autre main (voir fig.);
- Insérer le filtre à air;
- Faire glisser vers le bas le panneau frontal et s'assurer que les trois crochets (A, B et C) sont bien insérés dans leur logement;
- Fermer;

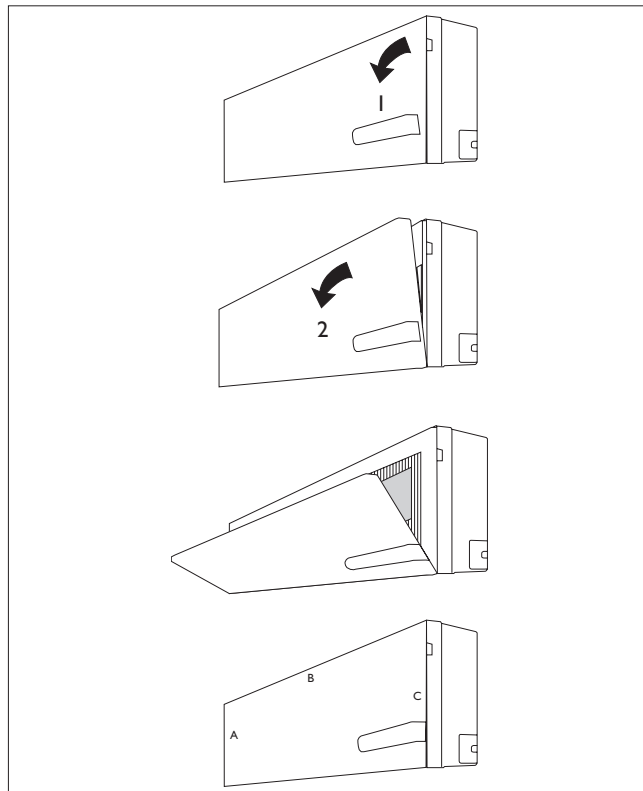

Remarque : Les figures présentées ci-dessus pourraient ne pas correspondre à l'aspect esthétique des unités que vous avez effectivement achetées.

 Le filtre antibactérien aux ions d'argent et le filtre désodorisateur électrostatique biologique (si présents) ne peuvent pas être lavés ou régénérés. Ils doivent être remplacés par de nouveaux filtres tous les 6 mois. Pour le remplacement, se référer au chapitre "Installation".

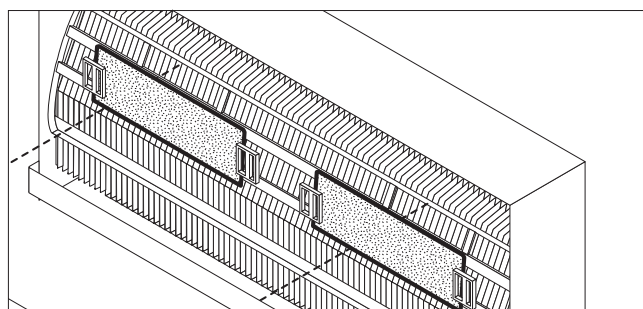

UNITÉ EXTERNE

 Utiliser des instruments adaptés au réfrigérant R410A.

 Ne pas utiliser un réfrigérant différent du R410A.

 Pour le nettoyage de l'unité, ne pas utiliser d'huiles minérales.

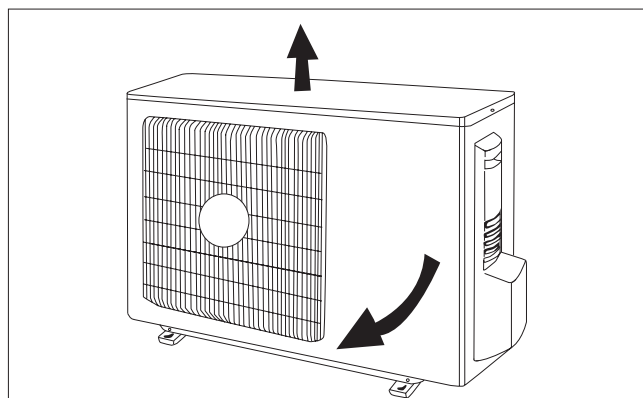

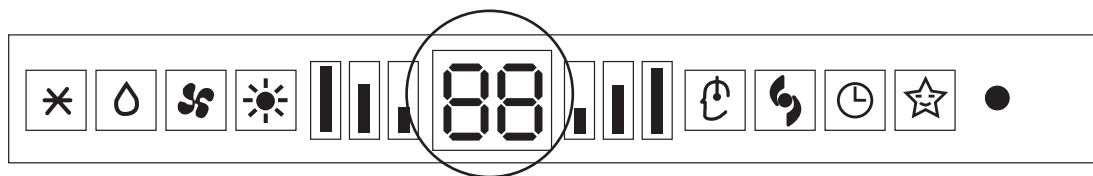

Code	Erreur
E1 (*)	Protection haute pression
E2 (*)	Protection dégivrage
E3 (*)	Protection basses pressions
E4 (*)	Protection échappement compresseur
E5 (*)	Protection surcharge courant
E6 (*)	Dysfonctionnement communication
E7 (*)	Conflit MODE

Code	Erreur
E8 (*)	Protection hautes températures
E9 (*)	Protection contre air froid
F1	Capteur ambiant unité interne débranché
F2	Capteur tuyau unité interne débranché
F3 (*)	Capteur ambiant unité externe débranché
F4 (*)	Capteur tuyau unité externe débranché
F5 (*)	Capteur refoulement de l'unité externe en court-circuit ou débranché

(*) Codes d'alarme valables seulement pour modèle DC INVERTER

ANALYSE DES ÉVENTUELLES ANOMALIES

INSTALLATION

Anomalie de fonctionnement	Causes possibles
• L'appareil ne fonctionne pas	Absence d'alimentation électrique / Fiche débranchée
	Moteur ventilateur unité interne/externe endommagé
	Interrupteur magnétothermique compresseur défectueux
	Le dispositif de protection ou les fusibles sont en panne.
	Les connexions sont desserrées ou la fiche débranchée.
	Il arrête parfois de fonctionner pour protéger l'appareil.
	La tension est plus haute que 244V ou plus basse que 206V
	La fonction TIMER-ON est active
• Odeur étrange	Carte électronique de contrôle endommagée
	Le filtre à air est sale
• Bruit d'eau courante	Reflux du liquide dans le circuit frigorifique
• Jets d'eau nébulisée provenant de la sortie air	Cela se produit quand l'air du local devient très froid rapidement, par exemple dans le mode "REFROIDISSEMENT" ou "DÉSHUMIDIFICATION".
• Présence d'un bruit étrange	Ce bruit est produit par l'expansion ou contraction du panneau frontal dues aux variations thermiques et n'indique pas un problème.
• Flux d'air insuffisant, froid ou chaud	La température n'est pas réglée adéquatement.
	Les entrées et les sorties du conditionneur d'air sont obstruées.
	Le filtre à air est sale.
	La vitesse du ventilateur est réglée au minimum.
	Il y a d'autres sources de chaleur dans la pièce.
• L'appareil ne répond pas aux commandes	Absence de réfrigérant.
	La télécommande n'est pas assez près de l'unité interne.
	Les piles de la télécommande sont déchargées.
	Il y a des obstacles entre la télécommande et le récepteur de signal sur l'unité interne.
• L'afficheur du tableau de commande est éteint	Fonction LIGHT activée.
	Absence d'alimentation électrique.
	Tableau de commande défectueux.
	Carte électronique de contrôle défectueuse.
• Éteindre immédiatement le conditionneur d'air et débrancher l'alimentation en cas de :	Bruits étranges pendant le fonctionnement.
	Fusibles ou interrupteurs en panne.
	Jets d'eau ou objets à l'intérieur de l'appareil.
	Câbles ou fiches surchauffés.
	Odeurs très fortes provenant de l'appareil.

RECOMMANDATIONS POUR L'ÉLIMINATION CORRECTE DU PRODUIT AUX TERMES DE LA DIRECTIVE EUROPÉENNE 2002/96/EC.

À la fin de sa vie utile, le produit ne doit pas éliminer avec les déchets urbains.

Il peut être confié à des centres spécifiques de tri sélectif prédisposés par les administrations communales, ou bien à des revendeurs qui fournissent ce service.

L'élimination séparée d'un appareil électroménager permet d'éviter les éventuelles conséquences négatives pour l'environnement et pour la santé dérivant d'une élimination inadéquate. Cela permet en outre de récupérer les matériaux dont il se compose afin d'obtenir un important gain d'énergie et de ressources.

Pour mettre en évidence l'obligation d'éliminer séparément les appareils électroménagers, le produit porte le symbole de la poubelle à roulettes barrée.

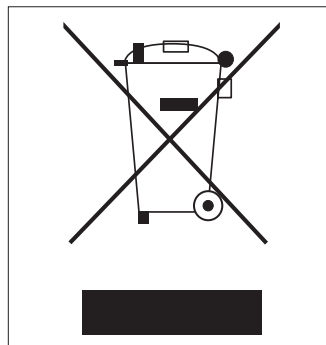

Code 571731001 | Rév. 00

INFORMATION ENVIRONNEMENTALE

INSTALLATION

Cette unité contient des gaz fluorés à effet de serre couverts par le Protocole de Kyoto. Les opérations d'entretien et d'élimination doivent être exécutées exclusivement par un personnel qualifié.

Gaz réfrigérant R410A, GWP= 1975.

INFORMATIONS UTILES

Pour toutes informations relatives à l'assistance technique et à la fourniture des pièces de rechange, vous pouvez contacter :

**UFFICIO ASSISTENZA TECNICA
(BUREAU ASSISTANCE TECHNIQUE)
GRUPPO DE'LONGHI**

Via L. Seitz, 47 - 31100 Treviso (ITALY)

Compte tenu de la politique de l'entreprise visant le perfectionnement continu des produits, les caractéristiques esthétiques et dimensionnelles, les données techniques et les accessoires de cet appareil peuvent être modifiés sans préavis.