

# SHARP®

# FRANÇAIS

MODÈLE

## XL-UH12H

### MICRO CHAÎNE

## MODE D'EMPLOI

Nous vous remercions d'avoir porté votre choix sur ce produit SHARP. Pour en tirer le meilleur parti, veuillez lire ce mode d'emploi très attentivement. Il vous guidera dans l'utilisation de votre produit SHARP.

- Micro-chaîne XL-UH12H composée de XL-UH12H (appareil principal) et CP-UH12H (enceinte acoustique).

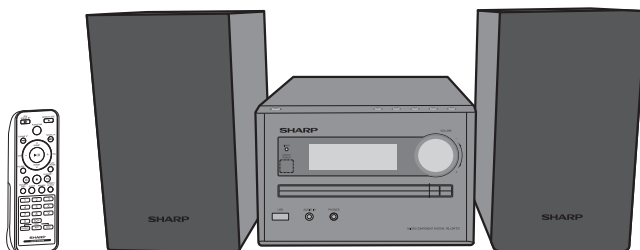

### MP3



## X-BASS



### Accessoires

Veuillez vérifier la présence des accessoires suivants.

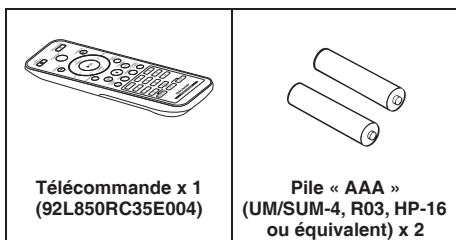

### Commande de volume

Le niveau sonore émis à un réglage donné du volume dépend, entre autres facteurs, du rendement des enceintes et du lieu d'utilisation. Il est conseillé d'éviter l'exposition à des niveaux de volume élevés. Éviter de trop élever le volume lors de la mise sous tension. Écouter de la musique à des niveaux modérés. Un volume sonore excessif émis par les écouteurs et le casque peut endommager l'ouïe.

### Remarque spéciale

La fourniture de ce produit ne procure pas de licence et n'implique aucun droit de distribution de contenu créé avec ce produit par un système de transmission (terrestre, satellite, câble et/ou d'autres canaux de distribution) commercial, par des applications de « streaming » (par l'intermédiaire de l'internet, des intranets et/ou d'autres réseaux) commerciales, par d'autres systèmes de distribution de contenu (applications audio à la demande et similaires) commerciaux, ou sur des médias physiques (disques compacts, DVD, circuits intégrés, disques durs, cartes mémoire et similaires) engrangeant des revenus. Pour de tels usages, une licence séparée est exigée. Pour les détails, veuillez visiter <http://mp3licensing.com>

Technologie audio de codage MPEG Layer-3 licenciée par Fraunhofer IIS et Thomson.



92LMUH12H011RR

SHARP ELECTRONICS (Europe) GmbH

SonninstraÙe 3, D-20097 Hamburg

SHARP CORPORATION

12F R MW ①

## AVERTISSEMENTS :

- Lorsque la touche ON/STAND-BY est mise en STAND-BY, l'appareil est toujours sous tension. Lorsque la touche ON/STAND-BY se trouve sur la position STAND-BY, l'appareil est prêt à fonctionner par la minuterie ou la télécommande.
- Cet appareil contient des pièces non réparables par l'utilisateur. Personne non qualifiée n'enlèvera jamais les couvercles. L'appareil contenant des organes portés à haute tension, débrancher l'appareil avant toute réparation ou en période de non-utilisation.
- Pour éviter un incendie ou une secousse électrique, mettre l'appareil à l'abri de l'eau (éclaboussure, goutte). Ne pas poser sur l'appareil un récipient contenant du liquide.

## ATTENTION :

- Ce produit est classifié comme étant un LASER DE CLASSE 1.
- Ce produit contient un laser de faible puissance. Pour assurer la sécurité, éviter d'ôter l'enveloppe ou d'accéder à l'intérieur de ce produit.  
Pour toute réparation, s'adresser à une personne qualifiée.

## Note :

Le matériel audio-visuel peut comporter des oeuvres faisant l'objet de droits d'auteur qui ne peuvent être enregistrées sans l'autorisation du possesseur du droit d'auteur, veuillez vous référer aux réglementations nationales en vigueur.

**PŘED SEJMUTÍM KRYTÍM NUTNO VYJMOUT VIDLICI ZE SÍŤOVÉ ZÁSUVKY.**

**PRED ZLOŽENÍM KRYTÍM JE NUTNÉ ODPOJIŤ PRÍSTROJ ZO SIETE.**

**DENNA APPARAT ÄR ANSLUTEN TILL 230 V VÄXELSTRÖM NÄR STICKPROPPEN ÄR INSKJUTEN I VÄGGUTTAGET. FÖR ATT FULLSTÄNDIGT KOPPLA IFRÅN APPARATEN, V.G. DRAG UT STICKPROPPEN.**

**PŘÍSTROJ NEVYSTAVUJTE KAPAJÍCÍ NEBO STRÍKAJÍCÍ VODĚ.**

**PŘÍSTROJ NEVYSTAVUJTE KVAPKAJÚCEJ ALEBO STRIEKAJÚCEJ VODE.**

**Urządzenie należy chronić przed zalaniem i wilgocią.**

**Tento výrobek je klasifikován jako LASEROVÝ VÝROBEK TŘÍDY 1.**

**Tento výrobek je klasifikovaný ako LASEROVÝ VÝROBOK TRIEDY 1.**

**VÝSTRAHA: VÝROBEK JE VYBAVEN LASEREM. PŘI NESPRÁVNÉ MANIPULACI S PŘÍSTROJEM V ROZPORU S TÍMTO NÁVODEM MŮŽE DOJÍT K NEBEZPEČNÉMU OZÁŘENÍ. NEOTVÍREJTE A NESNÍMEJTE PROTO ŽÁDNÉ KRYTÍ A PŘÍSTROJ NEOPRAVUJTE. OPRAVU A SERVIS SVĚŘTE ODBORNÉMU SERVISU.**

**VÝSTRAHA: VÝROBOK JE VYBAVENÝ LASEROM. PRÍ NESPRÁVNOM MANIPULOVANÍ S PŘÍSTROJOM V ROZPORE S TÝMTO NÁVODOM MŮŽE DŮJŤ K NEBEZPEČNÉMU OŽIARENÍ. NEODKRYVAJTE PRETO ŽIADNE KRYTÍ A PŘÍSTROJ NEOPRAVUJTE. OPRAVU A SERVIS PRENEHAJTE ODBORNÉMU SERVISU.**

## Informations sur la mise au rebut correcte



Attention : Votre produit comporte ce symbole. Il signifie que les produits électriques et électroniques usagés ne doivent pas être mélangés avec les déchets ménagers généraux. Un système de collecte séparé est prévu pour ces produits.

### A. Informations sur la mise au rebut à l'intention des utilisateurs privés (ménages)

#### 1. Au sein de l'Union européenne

Attention : Si vous souhaitez mettre ce produit au rebut, ne le jetez pas dans une poubelle ordinaire!

Les appareils électriques et électroniques usagés doivent être traités séparément et conformément aux lois en vigueur en matière de traitement, de récupération et de recyclage adéquats de ces appareils.

Suite à la mise en oeuvre de ces dispositions dans les Etats membres, les ménages résidant au sein de l'Union européenne peuvent désormais ramener gratuitement\* leurs appareils électriques et électroniques usagés sur des sites de collecte désignés.

Dans certains pays\*, votre détaillant reprendra également gratuitement votre ancien produit si vous achetez un produit neuf similaire.

\*) Veuillez contacter votre administration locale pour plus de renseignements.

Si votre appareil électrique ou électronique usagé comporte des piles ou des accumulateurs, veuillez les mettre séparément et préalablement au rebut conformément à la législation locale en vigueur.

En veillant à la mise au rebut correcte de ce produit, vous contribuerez à assurer le traitement, la récupération et le recyclage nécessaires de ces déchets, et préviendrez ainsi les effets néfastes potentiels de leur mauvaise gestion sur l'environnement et la santé humaine.

#### 2. Pays hors de l'Union européenne

Si vous souhaitez mettre ce produit au rebut, veuillez contacter votre administration locale qui vous renseignera sur la méthode d'élimination correcte de cet appareil.

Suisse : Les équipements électriques ou électroniques usagés peuvent être ramenés gratuitement au détaillant, même si vous n'achetez pas un nouvel appareil. Pour obtenir la liste des autres sites de collecte, veuillez vous reporter à la page d'accueil du site [www.swico.ch](http://www.swico.ch) ou [www.sens.ch](http://www.sens.ch).

### B. Informations sur la mise au rebut à l'intention des entreprises

#### 1. Au sein de l'Union européenne

Si ce produit est utilisé dans le cadre des activités de votre entreprise et que vous souhaitez le mettre au rebut :

Veuillez contacter votre revendeur SHARP qui vous informera des conditions de reprise du produit. Les frais de reprise et de recyclage pourront vous être facturés. Les produits de petite taille (et en petites quantités) pourront être repris par vos organisations de collecte locales.

Espagne : Veuillez contacter l'organisation de collecte existante ou votre administration locale pour les modalités de reprise de vos produits usagés.

#### 2. Pays hors de l'Union européenne

Si vous souhaitez mettre ce produit au rebut, veuillez contacter votre administration locale qui vous renseignera sur la méthode d'élimination correcte de cet appareil.



### Information sur la mise au rebut de la pile

Les piles/accus fournies avec ce produit peuvent contenir des traces de Plomb.

Au sein de l'Union Européenne : Le symbole de la poubelle sur roues barrée laisse supposer que les piles/accus usagées ne doivent pas être mélangées avec les déchets ménagers! Il existe un mode de collecte séparé pour les piles/accus usagées, ce qui permet d'effectuer un traitement et un recyclage en accord avec la législation. Veuillez contacter une autorité locale pour plus de renseignements sur le système mis en place.

Pour la Suisse : Les piles/accus usagées doivent être retournées chez votre détaillant.

Pour les pays hors Union Européenne : Veuillez contacter une autorité locale afin de connaître la bonne méthode à utiliser pour la collecte de vos piles/accus usagées.

## Précautions

### ■ Général

- S'assurer que l'appareil est placé dans une zone bien ventilée et qu'un espace libre d'au moins 10 cm est conservé sur les côtés, sur le dessus et à l'arrière de l'appareil.

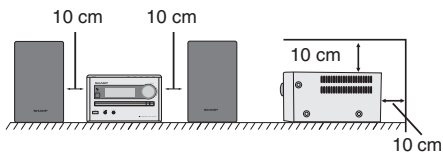

- Installer l'appareil sur un socle stable, horizontal et exempt de vibrations.
- Mettre l'appareil à l'abri du soleil, du champ magnétique, de la poussière excessive ou de l'humidité. On l'écartera aussi d'un appareil électronique (ordinateur domestique, télécopieur, etc.) qui provoquerait des parasites.
- Ne rien placer sur l'appareil.
- Mettre l'appareil à l'abri de l'humidité, de la chaleur excessive (supérieure à 60°C) ou du froid excessif.
- Si le système ne fonctionne pas correctement, débrancher et rebrancher le système. Rebrancher le système et le rallumer.
- En cas d'orage, débrancher l'appareil.

- Débrancher le cordon d'alimentation en le tenant par la fiche pour ne pas abîmer les fils internes.
- La prise CA est utilisée comme dispositif de déconnexion et doit rester aisément accessible.
- **Ne pas ôter l'enveloppe, on s'exposera à la secousse électrique. Pour toute réparation interne, s'adresser au revendeur SHARP.**
- Veiller à ne pas couvrir les ouvertures de ventilation de journaux, de nappes, de rideaux, etc.
- Ne poser aucune source de flamme nue, telle qu'une bougie, sur l'appareil.
- Il faut traiter une pile usée selon la réglementation environnementale.
- Utiliser ce produit dans une plage de température comprise entre 5°C et 35°C.
- L'appareil est conçu pour une utilisation en climat tempéré.

### Avertissement :

Respecter la tension indiquée sur l'appareil. Le fonctionnement sur une tension plus élevée est dangereux et risque de provoquer un incendie ou tout autre type d'accident. SHARP ne sera pas tenu pour responsable des dommages causés par le non-respect de la tension spécifiée.

## Raccordement du système

Avant tout raccordement, penser à débrancher le cordon d'alimentation.

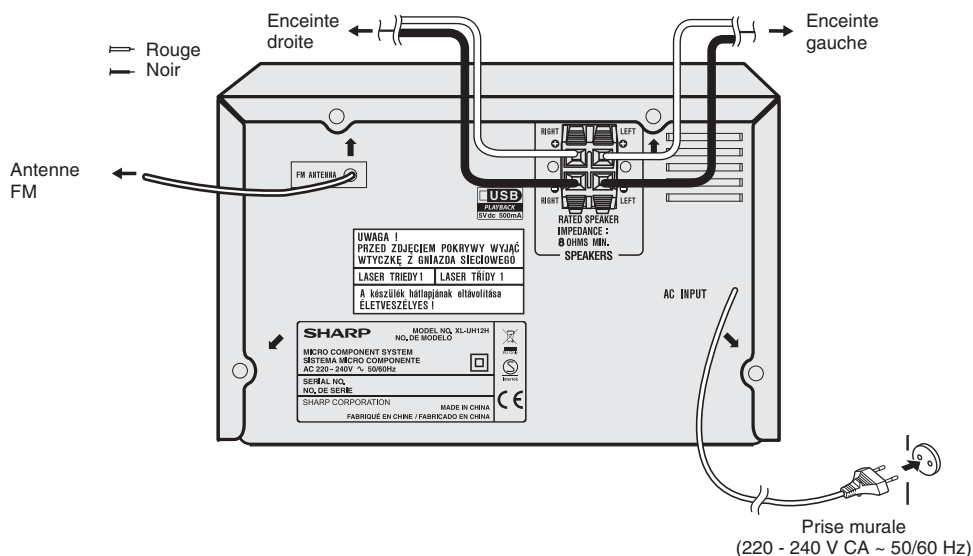

## Raccordement du système (suite)

### Raccordement des enceintes

- Brancher le fil noir sur la borne négative (-) et le fil rouge sur la borne positive (+).
- Utiliser des enceintes d'impédance 8 ohms ou plus, car des impédances d'enceintes plus faibles peuvent endommager l'appareil.
- Ne pas prendre le canal droit pour le canal gauche. L'enceinte de droite est celle située à droite quand on se place devant le système.
- Ne pas laisser se toucher les fils dénudés des enceintes.
- Ne rien placer ou laisser pénétrer dans l'évent de baffle réflex.
- Éviter de monter (ou s'asseoir) sur les enceintes. On risque de se blesser en tombant.

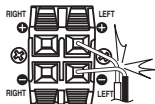

SPEAKERS  
Incorrect

### Branchement du cordon d'alimentation CA

Après avoir vérifié tous les raccordements, brancher l'appareil. Dans le cas contraire, l'appareil entrera dans le mode d'attente.

#### Note :

Débrancher le cordon d'alimentation secteur de la prise murale si l'appareil doit rester inutilisé pendant une longue période.

## Télécommande

### Mise en place des pile

- 1 Ouvrir le couvercle des piles.
- 2 Installer les piles fournies en respectant les polarités indiquées dans le logement de piles. Pour introduire ou retirer les piles, on les poussera vers les bornes (-).
- 3 Fermer le couvercle.

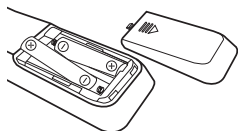

#### Attention :

- Remplacer en même temps toutes les piles par des neuves.
- Ne pas utiliser en même temps des piles neuves et anciennes.

- Retirer les piles en cas de non-emploi prolongé. Ceci évitera les dégâts potentiels dus à une fuite des piles.
- Éviter d'utiliser des piles rechargeables (pile nickel-cadmium, etc.).
- La mauvaise installation des piles peut entraîner un mauvais fonctionnement de l'appareil.
- Les piles (en bloc ou installées) ne doivent pas être exposées à la chaleur excessive du soleil, du feu ou autre.

#### Notes sur l'utilisation :

- Remplacer les piles si la distance de fonctionnement est réduite ou si le fonctionnement devient capricieux. Se procurer 2 piles au format « AAA » (UM/SUM-4, R03, HP-16 ou équivalent).
- Avec un chiffon doux, nettoyer régulièrement l'émetteur de la télécommande et le capteur de l'appareil.
- L'exposition du capteur de l'appareil à une lumière forte peut interférer avec le fonctionnement. Si ce problème arrive, changer la luminosité ou la direction de l'appareil.
- Mettre la télécommande à l'abri de l'humidité, la chaleur, le choc et les vibrations.

## Commande Générale

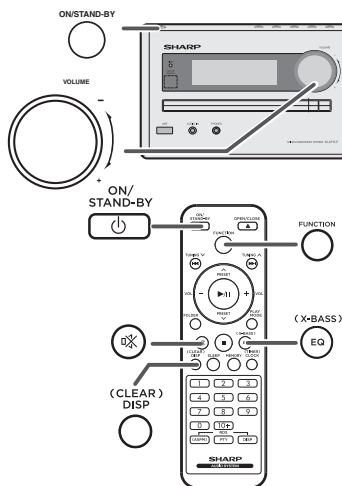

### Pour allumer l'appareil

Appuyer sur la touche ON/STAND-BY pour allumer l'appareil.

#### Après utilisation :

Appuyer sur la touche ON/STAND-BY pour passer en veille.

### Réglage automatique du volume

- Si vous éteignez puis rallumez l'appareil principal alors que le volume est réglé sur 16 ou plus, le volume de 16 sera repris au démarrage.
- Si vous éteignez puis rallumez l'appareil alors que le volume est réglé sur 16 ou moins, le volume établi à l'extinction sera repris au démarrage.

### Commande de volume

Tourner le bouton de volume vers VOLUME +/- (sur l'appareil principal) ou appuyer sur VOL +/- (sur la télécommande) pour augmenter ou baisser le volume.

### ■ Contrôle extra graves (X-BASS)

En maintenant la touche (X-BASS)/EQ enfoncée, l'unité entre en mode d'extra graves, qui souligne les fréquences basses, qui sur amplifie les basses fréquences et le voyant « X-BASS » apparaît.

Pour annuler le mode extra-graves, maintenir la touche (X-BASS)/EQ enfoncée à nouveau.

### ■ Égaliseur

En appuyant sur la touche (X-BASS)/EQ, le mode de réglage en cours s'affiche. Pour passer à un autre mode, on le sélectionnera en agissant à plusieurs reprises sur la touche (X-BASS)/EQ.

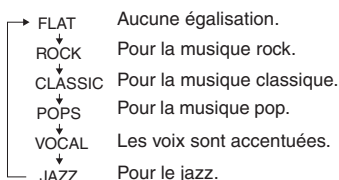

### ■ Fonction mise en arrêt automatique

L'appareil principal passe en mode veille après 15 minutes d'inactivité lorsque :

CD/USB : en mode pause ou arrêt.

AUDIO IN : Signal d'entrée non détecté ou audibilité sonore très faible.

### ■ Silence

Le son est coupé temporairement quand on appuie sur la touche  de la télécommande. Appuyer de nouveau pour restaurer le volume.

### ■ Fonction

Une pression sur la touche FUNCTION fait passer de la fonction en cours à un autre mode. Appuyer sur la touche FUNCTION à plusieurs reprises pour sélectionner la fonction désirée.

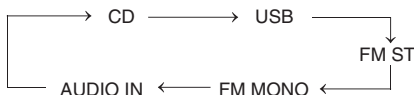

#### Note :

La fonction de sauvegarde protégera le mode de fonction mémorisé pendant quelques heures en cas de panne de courant ou de débranchement du cordon d'alimentation CA.

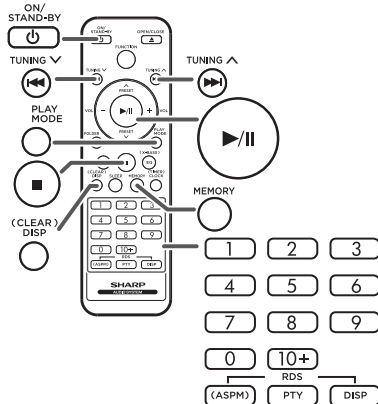
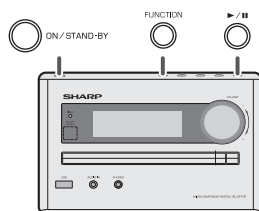

### ■ Lecture de disque

- 1 Appuyer sur la touche ON/STAND-BY pour allumer l'appareil.
- 2 Appuyer sur la touche FUNCTION à plusieurs reprises pour sélectionner la fonction CD.
- 3 Appuyer sur la touche OPEN/CLOSE de la télécommande ou sur la touche ▲ de l'appareil principal pour ouvrir le tiroir de disque.
- 4 Mettre le disque sur le tiroir, côté étiqueté vers le haut.

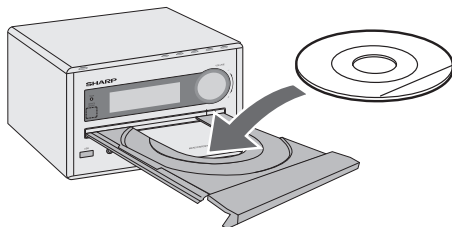

















- 5 Appuyer sur la touche OPEN/CLOSE ou sur la touche ▲ pour fermer le tiroir de disque.
- 6 Pour déclencher la lecture, appuyer sur la touche ► / ||. Après la lecture de la dernière plage, l'appareil s'arrête automatiquement.

#### Notes pour CD ou disque MP3/WMA :

Lorsque l'opération d'avance rapide atteint la fin du dernier morceau, le CD s'arrêtera. Lorsque l'opération d'inversion atteint le début du premier morceau, l'appareil passe en mode de lecture.

## ■ Diverses fonctions de disque

Fonction	Appareil principal	Télécommande	Opération
<b>Lecture</b> 			Presser en mode d'arrêt.
<b>Arrêt</b>			Presser en mode de lecture.
<b>Pause</b> 			Presser en mode de lecture. Appuyer sur la touche ►/   pour reprendre la lecture depuis le point d'arrêt.
<b>Plage haut/bas</b>	 	 	Presser en mode de lecture ou d'arrêt. Si on appuie sur la touche en mode d'arrêt, presser sur la touche ►/   pour déclencher le morceau souhaité.
<b>Avance rapide/inversion</b>	 	 	Presser en mode de lecture et la maintenir enfoncée. Relâcher la touche pour reprendre la lecture.

## ■ Recherche directe de morceaux

En utilisant les touches de recherche directe, les plages désirées sur le disque en cours peuvent être lues.

**Agir sur les touches de Recherche Directe de la télécommande pour sélectionner des morceaux pendant la lecture du disque souhaité.**

- Les touches de Recherche Directe permettent de sélectionner jusqu'au numéro 9.
- Pour sélectionner le numéro 10 ou supérieur, utiliser la touche « 10+ ».

### A. Par exemple, pour choisir 13

1 Appuyer une fois sur la touche « 10+ ».



2 Appuyer sur la touche « 1 ».

Numéro de la plage choisie

3 Appuyer sur la touche « 3 ».

### B. Par exemple, pour choisir 130

1 Appuyer deux fois sur la touche « 10+ ».

2 Appuyer sur la touche « 1 ».

3 Appuyer sur la touche « 3 ».

4 Appuyer sur la touche « 0 ».

### Notes :

- Un numéro de plage supérieur au nombre de plages sur le disque ne peut pas être sélectionné.
- En lecture au hasard, la recherche directe est impossible.

### Arrêt de la lecture :

Appuyez sur la touche ■ de l'appareil principal ou de la télécommande.

## ■ Lecture répétée

Avec répétition lecture, l'appareil peut relire continuellement un piste, tous les pistes ou une séquence programmée.

### Pour répéter la lecture d'un piste :

Pressez plusieurs fois la touche PLAY MODE jusqu'à ce qu'apparaisse « REP ONE ». Le voyant ◀ 1 s'allume. Appuyer sur la touche ►/||.

### Pour répéter tous les morceaux :

Pressez plusieurs fois la touche PLAY MODE jusqu'à ce qu'apparaisse « REP ALL ». Le voyant ◀ s'allume. Appuyer sur la touche ►/||.

### Pour répéter tous les morceaux souhaités :

Suivre les étapes 1 - 6 dans le chapitre « Lecture des morceaux programmés » à la page 6, puis appuyer sur la touche PLAY MODE jusqu'à ce qu'apparaisse le message « REP ALL ». Le voyant ◀ s'allume. Appuyer sur la touche ►/||.

### Pour annuler la répétition :

Appuyer à nouveau la touche PLAY MODE jusqu'à ce qu'apparaisse « NORMAL ». Le voyant « ◀ 1 » ou « ◀ » disparaît.

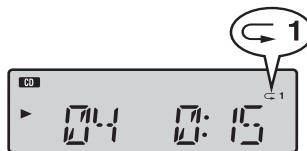

## ■ Lecture aléatoire

Les plages du disque peuvent être lues automatiquement en ordre aléatoire.

### Pour lire tous les morceaux dans un ordre aléatoire :

Maintenir la touche PLAY MODE de la télécommande enfoncée jusqu'à ce qu'apparaisse « RDM ON » et que s'allume l'icône « RDM ». Appuyer sur la touche ►/||.

### Pour annuler la lecture aléatoire :

Maintenir la touche PLAY MODE enfoncée jusqu'à ce que le symbole « RDM OFF » apparaisse. L'icône « RDM » disparaîtra.

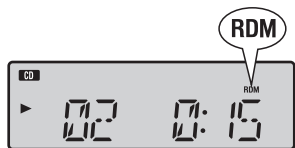

### Notes :

- Pendant la lecture au hasard, la fonction de répétition est indisponible.
- La lecture s'arrêtera après que tous les morceaux aient été joués au hasard.
- Si l'on appuie sur la touche ►|| pendant la lecture au hasard, il est possible d'aller à la plage suivante dans la sélection de la lecture au hasard. D'autre part, la touche ◀◀ ne permet pas de revenir à la plage précédente.
- Lors de la lecture au hasard, l'appareil reproduit des morceaux dans un ordre aléatoire. (Il est impossible de spécifier un ordre.)

## Écoute de disques CD ou MP3/WMA (suite)

### ■ Procédure de lecture de disques CD ou MP3/WMA avec le mode dossier désactivé

- 1 Sélectionner la fonction CD et charger un disque CD ou MP3/WMA. Les informations sur le disque seront affichées.
- 2 Sélectionner le fichier à lire en appuyant sur la touche ◀◀ ou ▶▶.
- 3 Appuyer sur la touche ▶/||. La lecture commence.
  - Les noms du titre, de l'artiste et de l'album s'affichent s'ils sont enregistrés sur le disque.
  - Le contenu de l'affichage peut être modifié en appuyant sur la touche (CLEAR)/DISP.

#### Note :

Si le morceau est sauté au cours de la lecture, cela signifie qu'on a sélectionné « Copyright protected WMA file » (fichier WMA protégé par copyright) ou « Not supported playback file » (le fichier à lire n'est pas supporté).

### ■ Procédure de lecture de disques MP3/WMA avec le mode dossier activé

Pour lire des CD-R/RW.

- 1 Sélectionner la fonction CD et charger un disque MP3/WMA. Les informations sur le disque seront affichées. Appuyez sur la touche FOLDER.

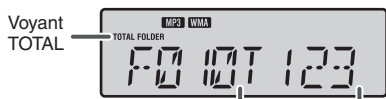

Nombre total de fichiers

- 2 Appuyer sur la touche PRESET (▲ ou ▼) pour sélectionner le dossier désiré. (Mode dossier activé)



Nombre de dossier    Nombre total de fichiers dans le dossier 3

- 3 Sélectionner le fichier à lire en appuyant sur la touche ◀◀ ou ▶▶.
- 4 Appuyer sur la touche ▶/||. La lecture commence.
  - Les noms du dossier, du fichier, du titre, de l'artiste et de l'album s'affichent s'ils sont enregistrés sur le disque.
  - Appuyez sur la touche PRESET (▲ ou ▼) et le dossier peut être sélectionné même en mode lecture. Le mode de lecture sera conservé dans la première plage du dossier sélectionné.
  - Le contenu de l'affichage peut être modifié en appuyant sur la touche (CLEAR)/DISP.

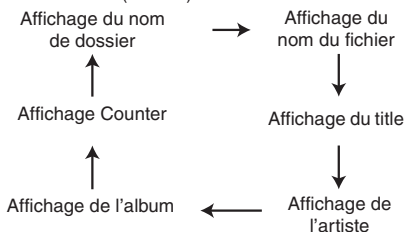

### ■ Lecture des morceaux programmés (CD ou MP3/WMA avec mode dossier désactivé)

On peut sélectionner 32 morceaux (maxi) pour la lecture dans un ordre souhaité.

- 1 En mode d'arrêt, appuyer sur la touche MEMORY de la télécommande pour passer en mode de sauvegarde de programme.



- 2 Appuyer sur la touche ◀◀ ou ▶▶ pour sélectionner la plage désirée.



Numéro de la plage choisie

- 3 Appuyer sur la touche MEMORY pour stocker le numéro de morceau.



- 4 Renouveler les étapes 2 - 3 pour d'autres morceaux. 32 plages au total sont programmables. En cas d'erreur, appuyer à plusieurs reprises sur MEMORY pour sélectionner la mauvaise plage et appuyer sur la touche (CLEAR)/DISP.

- 5 Pour déclencher la lecture, appuyer sur la touche ▶/||.

- 6 Appuyer sur la touche ■. Le nombre total de mémoire s'affiche.



#### Pour annuler la lecture des morceaux programmés :

Lorsque le voyant « MEMORY » est allumé en mode d'arrêt, appuyer à nouveau sur la touche ■ de la télécommande. « MEMORY » disparaît et toute la programmation s'efface.

#### Ajout de morceaux au programme :

Si un programme a été stocké préalablement, l'appareil affiche « MEMORY ». Les étapes 1 - 4 pour ajouter des morceaux. Ces derniers seront stockés à la suite du programme précédent.

## Écoute de disques CD ou MP3/WMA (suite)

## Lecture mémoire de grande capacité USB/lecteur MP3

### ■ Lecture des morceaux programmés (MP3/WMA avec mode dossier activé)

On peut sélectionner 32 morceaux (maxi) pour la lecture dans un ordre souhaité.

- 1 En mode d'arrêt, appuyer sur la touche MEMORY de la télécommande pour passer en mode de sauvegarde de programme.



- 2 Appuyer sur la touche PRESET (∨ ou ∧) pour sélectionner le dossier souhaité puis appuyer sur la touche ◀◀ ou ▶▶ pour sélectionner la plage souhaitée.



Numéro de la plage choisie

- 3 Appuyer sur la touche MEMORY pour stocker le numéro de morceau.



- 4 Renouveler les étapes 2 - 3 pour d'autres morceaux. 32 plages au total sont programmables.

- 5 Pour déclencher la lecture, appuyer sur la touche ▶ / II.

- 6 Pendant la lecture programmée, appuyer sur la touche ■ pour arrêter la lecture programmée. Le nombre total de mémoire s'affiche.

#### Notes :

- Lorsqu'un disque est éjecté, le programme est automatiquement annulé.
- Si vous appuyez sur la touche ON/STAND-BY pour entrer en mode de veille ou pour passer de la fonction CD à une autre, les sélections programmées seront effacées.
- La lecture au hasard n'est pas utilisable pour la lecture des morceaux programmés.

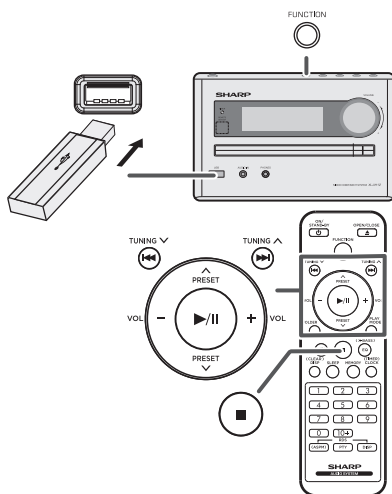

#### Note :

Ce dispositif de stockage de masse USB ou lecteur MP3 n'est pas compatible avec les systèmes de fichier MTP et AAC.

### ■ Lecture à partir d'un dispositif USB/MP3

- 1 Appuyer sur la touche FUNCTION à plusieurs reprises pour sélectionner la fonction USB. Brancher à l'appareil le dispositif Mémoire USB ayant les fichiers MP3/WMA. Après le branchement, les informations du dispositif s'affichent.

- 2 Sélectionner le fichier à lire en appuyant sur la touche ◀◀ ou ▶▶.

- 3 Appuyer sur la touche ▶/II. La lecture commence.

- Le nom du fichier, le titre, l'artiste et le nom de l'album sont affichés si ils ont été préalablement enregistrés dans le dispositif de mémoire USB.
- Le contenu de l'affichage peut être modifié en appuyant sur la touche (CLEAR) DISP.

#### Note :

Pour mettre en pause la lecture : Appuyer sur la touche ▶/II.

Les fonctions suivantes sont les mêmes que pour les CD :

	Page
Recherche directe de morceaux.....	5
Lecture répétée .....	5
Lecture aléatoire .....	5
Lecture .....	6
Lecture des morceaux programmés .....	6

#### Note :

Si le dispositif de mémoire USB n'est pas connecté, « NO MEDIA » s'affichera sur l'écran.



## Lecture mémoire de grande capacité USB/lecteur MP3 (suite)

### ■ Enlever le dispositif de mémoire USB

- 1 Appuyer sur la touche ■ pour arrêter la lecture.
- 2 Appuyer à nouveau sur la touche ■ et attendre que l'indication qu'« OK » s'affiche.

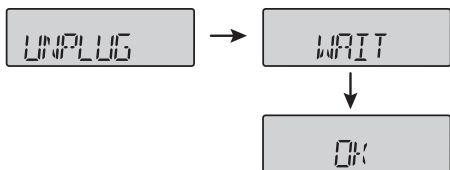

- 3 Débrancher le dispositif de mémoire USB de la borne USB.

#### Notes :

- SHARP ne pourra être tenu pour responsable de la perte de données lorsque le dispositif de mémoire USB est raccordé au système audio.
- Les fichiers compressés au format MP3 et/ou WMA peuvent être lus une fois raccordés à la borne USB.
- Ce format USB supporte FAT 16 ou FAT 32.
- SHARP ne garantit pas le fonctionnement de tous les dispositifs de mémoire USB avec ce système audio.
- Il est déconseillé d'utiliser un câble USB pour raccorder un dispositif de mémoire USB à ce système audio. L'utilisation d'un câble USB affecterait les performances du système audio.
- Ce dispositif USB ne peut pas fonctionner via un hub USB.
- La borne USB de cet appareil n'est pas prévue pour une connexion à un ordinateur, mais est utilisée pour la lecture de musique avec un dispositif de mémoire USB.
- La mémoire HDD externe ne peut pas être lue via la borne USB.
- Si les données contenues dans le dispositif de mémoire USB sont volumineuses, la lecture peut prendre plus de temps.

- Ce produit peut lire les fichiers WMA et MP3. Il détectera automatiquement le type de fichier en cours de lecture. Si un fichier non lisible figure dans le choix, ce fichier sera automatiquement sauté. Cela peut prendre quelques secondes. Si des indications anormales apparaissent sur l'afficheur à cause d'un fichier non spécifié, éteindre l'appareil et le rallumer.
- Ce produit se relie à des dispositifs de stockage de masse USB et des lecteurs MP3. Toutefois, certaines irrégularités peuvent se produire pour diverses raisons imprévues pour certains dispositifs. Si cela se produit, éteindre l'appareil et le rallumer.
- La borne USB est uniquement prévue pour la connexion directe au dispositif de mémoire USB sans câble.
- Le seul format supporté par cet appareil est « MPEG-1 Audio Layer-3 ». (La fréquence d'échantillonnage est 32, 44, 1, 48 kHz)
- Les formats « MPEG-2 Audio Layer-3 », « MPEG-2.5 Audio Layer-3 » et MP1, MP2 ne sont pas supportés.
- L'ordre de lecture des fichiers MP3 peut varier en fonction du logiciel d'écriture utilisé lors du téléchargement des fichiers.
- Le débit binaire supporté par le MP3 est compris entre 32 ~ 320 kbps et entre 64 ~ 160 kbps pour le WMA.
- Veuillez ajouter l'extension « .MP3 » ou « .WMA » pour les fichiers MP3/WMA. Les fichiers ne peuvent pas être sans extension MP3/WMA.
- Les listes de lecture ne sont pas supportées par cet appareil.
- Le nombre maximum de caractères du nom d'un dossier ou d'un fichier pouvant être affiché par cet appareil est 16.
- Le nombre maximum total de fichiers MP3/WMA est de 65280. Le nombre maximum total de dossiers est de 255, répertoire racine compris.
- Ce nombre comprend également les dossiers dépourvus de fichiers lisibles.
- Le temps de lecture de l'affichage peut ne pas être affiché correctement lors de la lecture d'un fichier à débit binaire variable.
- Les informations d'ID3TAG supportées sont uniquement TITLE, ARTIST et ALBUM. Il est possible d'afficher le nom du titre, le nom de l'artiste et le nom de l'album en appuyant sur la touche DISPLAY pendant la lecture du fichier ou en mode pause.
- La fonction méta repère WMA est compatible avec les noms de titre, d'artiste et de l'album enregistrés dans les fichiers WMA. Les fichiers WMA protégés par copyright ne peuvent pas être lus.

## Écoute de la radio

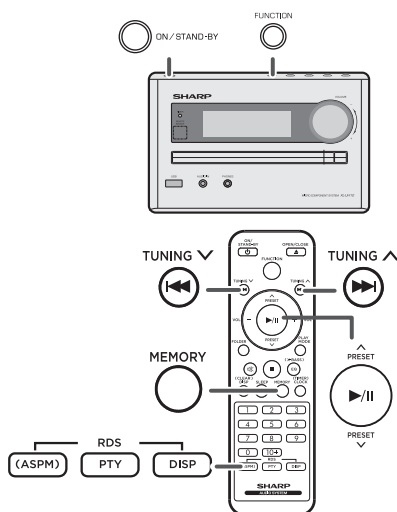

### ■ Accord

- 1 Appuyer sur la touche ON/STAND-BY pour allumer l'appareil.
- 2 Appuyer à plusieurs reprises sur la touche FUNCTION pour sélectionner FM ST (FM stéréo) ou FM Mono.
- 3 Accord manuel et automatique sur la station souhaitée.

#### ● Accord manuel :

Appuyer sur la touche TUNING (▼ ou ▲) de la télécommande à plusieurs reprises pour faire l'accord sur la station souhaitée.

#### ● Accord automatique :

Si on appuie sur la touche TUNING (▼ ou ▲) de la télécommande plus de 0,5 seconde, le balayage démarre automatiquement et le tuner s'arrête sur la première station qu'il capte. Appuyer à nouveau sur la touche pour arrêter l'accord automatique.

#### Notes :

- La recherche automatique s'arrêtera dès qu'il se produira des parasites.
- Le balayage automatique sautera des stations à faible puissance.

## Écoute de la radio (suite)

### Pour recevoir une émission FM stéréo :

- Appuyer sur la touche **FUNCTION** pour sélectionner le mode FM ST (FM STEREO), et le voyant « ST » s'affiche. « **∞** » apparaît lorsque l'émission FM captée est en stéréo.
- Si la réception FM est faible, appuyer sur la touche **FUNCTION** pour éteindre le voyant « ST ». La réception passe en mono, mais le son devient plus clair.

### Mise en mémoire d'une station

Il est possible de stocker 40 stations en FM et de les rappeler par la simple pression d'une touche. (Accord de présélection)

- 1 Suivre les étapes 2 - 3 dans « Accord ».
- 2 Appuyer sur la touche **MEMORY**.



- 3 Avant 5 secondes, appuyer sur la touche **PRESET** (✓ ou ^) pour sélectionner le numéro de présélection. Stocker des stations en mémoire dans l'ordre à partir du canal de présélection 1.
- 4 Appuyez sur la touche **MEMORY** pour mémoriser cette station. Si les voyants « MEMORY » et le numéro de pré-réglage disparaissent avant la mémorisation de la station, répéter l'opération à partir de l'étape 2.
- 5 Renouveler les étapes 1 - 4 pour mémoriser d'autres stations ou remplacer une station mise en mémoire. Lorsqu'une nouvelle station est mémorisée, la station mémorisée auparavant sur le même numéro de chaîne sera effacée.

### Note :

La fonction de protection conserve les stations en mémoire pendant plusieurs heures même s'il se produit une panne de courant ou un débranchement de l'appareil.

### Rappel d'une station mémorisée

Sélectionner la station souhaitée en appuyant sur la touche **PRESET** (✓ ou ^) moins de 0,5 seconde.

### Pour balayer les stations pré-réglées

On peut balayer les stations mises en mémoire automatiquement. (Balayage dans la mémoire de présélection)

- 1 Appuyer pendant plus de 0,5 seconde sur la touche **PRESET** (✓ ou ^). Les numéros de présélection se mettent à clignoter et l'appareil se cale sur chaque station pendant 5 secondes.
- 2 Réappuyer sur la touche **PRESET** (✓ ou ^) lorsque la station souhaitée est localisée.

### Pour effacer toute la mémoire

- 1 Maintenir la touche (**CLEAR**)/**DISP** enfoncée jusqu'à ce que « **TUN CLR** » s'affiche.



## Utilisation du système RDS (Radio Data System)

**RDS est un service de radiodiffusion qu'offrent de plus en plus de stations FM. Elles peuvent diffuser leurs programmes avec signaux supplémentaires tels que leur nom de station. Sont envoyés le nom de la station et les informations concernant le type de programme, tel que sport, musique, etc.**

Lorsque l'appareil capte une station RDS, les lettres « RDS » et le nom de station s'inscrivent sur l'afficheur.

« **PTY!** » (Voyant **PTY** dynamique) apparaît pendant la réception d'une station **PTY** dynamique.

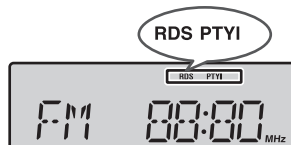

On peut commander le RDS seulement à l'aide des touches de la télécommande.

### Informations données par RDS

Chaque fois que la touche **RDS DISPLAY** est pressée, l'affichage change comme suit :

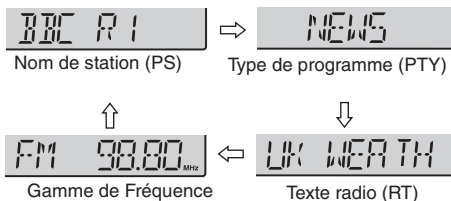

Lorsqu'il s'agit d'une station non-RDS ou d'une station RDS portant de faibles signaux, l'affichage change comme suit :

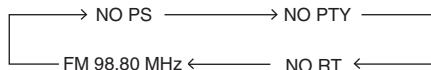

### Mémorisation automatique de stations (ASPM)

En mode **ASPM**, le tuner recherche automatiquement de nouvelles stations RDS. Jusqu'à 40 stations programmables. S'il y a des stations déjà mises en mémoire, le nombre de stations mémorisables est réduit d'autant.

- 1 Appuyer sur la touche **FUNCTION** à plusieurs reprises pour sélectionner la fonction **TUNER**.
- 2 Maintenir la touche **RDS (ASPM)** de la télécommande enfoncée pendant plus de 3 secondes.
  - 1 Le voyant « **ASPM** » clignote pendant environ 4 secondes, et le balayage démarre (87,50 - 108,00 MHz).



## Utilisation du système RDS (Radio Data System) (suite)

- Lorsqu'une station RDS est détectée, « RDS » s'affiche un instant et la station est mise en mémoire.



- Une fois le balayage terminé, le nombre de stations mémorisées s'affiche pendant 4 secondes, puis « END » apparaît pendant 4 secondes.



### Pour interrompre l'opération ASPM en cours :

Appuyer sur la touche RDS (ASPM) pendant le balayage des stations. Les stations préalablement mises en mémoire restent inchangées.

### Notes :

- L'appareil ignore une station utilisant la même fréquence que celle de la station déjà mise en mémoire.
- S'il y a 40 stations déjà stockées en mémoire, la recherche sera annulée. Pour refaire l'opération ASPM, effacer des stations.
- Si aucune stations n'est mise en mémoire, l'appareil affiche « 00 MEM » et « END » pendant 4 secondes environ.
- Si des signaux RDS sont faibles, le nom de station peut ne pas être mémorisé.
- Il est possible de stocker une station dans deux canaux différents.
- Selon la région ou l'époque de l'année, les noms de stations peuvent changer.

### Notes pour le fonctionnement RDS

#### Il ne s'agit pas d'un mauvais fonctionnement même si l'un des cas suivants se présente :

- L'appareil affiche alternativement « PS », « NO PS » et un nom de station.
- Lorsqu'il s'agit d'une station ne diffusant pas correctement ou d'une station en cours d'essai, la fonction RDS ne fonctionne pas de façon souhaitée.
- S'il s'agit d'une station RDS portant de faibles signaux, l'appareil n'arrive pas à afficher le nom de la station.
- « NO PS », « NO PTY » ou « NO RT » s'affiche pendant environ quelques secondes, puis la fréquence s'affiche.

#### Notes pour le texte radio :

- Les 8 premiers caractères de texte radio restent affichés pendant 4 secondes, puis ils se déplacent sur l'afficheur.
- Si on capte une station RDS n'émettant pas de texte radio, l'appareil affiche « NO RT » au passage en position de texte radio.
- L'appareil affiche « RT » pendant la réception de texte radio ou chaque fois que le texte change.

### Pour rappeler une station en mémoire

#### Pour écouter une station souhaitée en spécifiant le type de programme (recherche PTY) :

On peut rechercher une des stations mises en mémoire en désignant le type de programme (actualités, sports, informations routières, etc.).

- Appuyer sur la touche **FUNCTION** à plusieurs reprises pour sélectionner la fonction **TUNER**.
- Appuyer sur la touche **RDS PTY** sur la télécommande.



Le code PTY sélectionné (clignotant) apparaît pendant environ 6 secondes.

- Avant 6 secondes, appuyer sur la touche **◀** ou **▶** pour sélectionner le code PTY.



À chaque pression sur la touche, le code PTY s'affiche.

- Alors que le code PTY est affiché (dans les 6 secondes), appuyer de nouveau sur la touche **RDS PTY**.

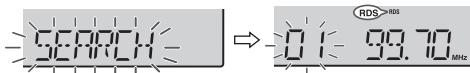

- L'appareil recherche toutes les stations pré-réglées, s'arrête lorsqu'il trouve une station appartenant à la catégorie sélectionnée et fait l'accord sur la stations. L'indicateur RDS s'éclaire.
- Si aucun programme n'est trouvé dans toutes les stations pré-réglées, l'appareil affiche « NO PTY » et retourne à la station précédente.

### Notes :

- Si l'affichage arrête de clignoter, renouveler l'opération depuis l'étape 2. Lorsque l'appareil trouve le type de programme souhaité, le numéro du canal correspondant s'allume pour 4 secondes et le nom de station reste allumé ensuite.
- Pour écouter le même type de programme d'une autre station, appuyer sur la touche **RDS PTY** et renouveler l'opération depuis l'étape 2. L'appareil recherche alors une autre station.

## Réglage de l'horloge (Seulement par télécommande)

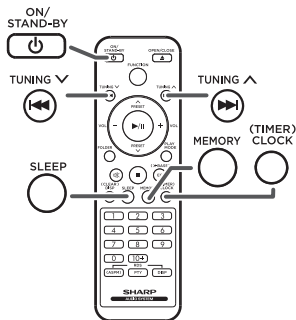

Dans cet exemple, l'horloge est réglée sur l'affichage 24 heures (00:00).

- 1 Appuyer sur la touche ON/STAND-BY pour entrer en mode d'attente.
- 2 Presser et maintenir la touche (TIMER)/CLOCK jusqu'à ce qu'apparaisse « 00:00 ».

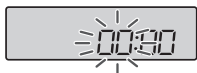

- 3 Avant 10 secondes, appuyer sur la touche ◀ ou ▶ pour régler l'heure et presser la touche MEMORY. Appuyer sur la touche ◀ ou ▶ une fois pour avancer de 1 heure. Pour avancer rapidement, on la maintiendra enfoncée.
- 4 Appuyer sur la touche ◀ ou ▶ pour régler les minutes et presser la touche MEMORY. Appuyer sur la touche ◀ ou ▶ pour avancer de 1 minute. Pour avancer rapidement, on la maintiendra enfoncée.

### Pour vérifier l'heure :

[Lorsque l'appareil est en attente]  
Appuyer sur la touche (TIMER)/CLOCK. L'afficheur indiquera l'heure pour 5 secondes environ.

[Lorsque l'appareil est allumé]  
Appuyer sur la touche (TIMER)/CLOCK. L'afficheur indiquera l'heure pour 5 secondes environ.

### Note :

L'indication « 00:00 » apparaîtra ou l'heure s'affichera si le courant est rétabli à la suite d'une panne de courant ou d'un débranchement de l'appareil. Réajuster l'horloge comme suit.

### Pour remettre l'horloge à l'heure :

Suivre « Réglage de l'horloge » depuis l'étape 1.

## Opérations programmées et mise en arrêt différée (Seulement par télécommande)

### Lecture programmée :

L'appareil s'allume et lance la lecture de la source (CD, USB, TUNER ou AUDIO IN) désirée à une heure prédéfinie.

### ■ Lecture programmée

#### Avant de régler la minuterie :

- 1 Vérifier que l'horloge est à l'heure (voir page 10). Si l'horloge n'est pas à l'heure, on ne peut pas programmer une opération.
- 2 Pour la lecture programmée, charger le disque à lire.



- 1 Appuyer sur la touche ON/STAND-BY pour allumer l'appareil.
- 2 Maintenir la touche (TIMER)/CLOCK enfoncée pendant environ 2 secondes.
- 3 Avant 10 secondes, appuyer sur la touche ◀ ou ▶ pour sélectionner « ONCE » ou « DAILY » et presser sur la touche MEMORY.

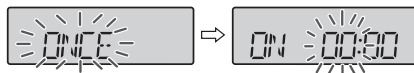

- 4 Appuyez sur les touches ◀ ou ▶ pour régler l'heure et presser la touche MEMORY.

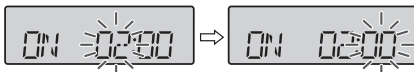

- 5 Appuyez sur les touches ◀ ou ▶ pour régler les minutes puis pressez la touche MEMORY.

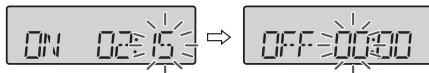

- 6 Appuyez sur les touches ◀ ou ▶ pour régler les heures puis pressez la touche MEMORY.

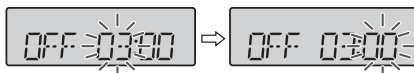

- 7 Appuyez sur les touches ◀ ou ▶ pour régler les minutes puis pressez la touche MEMORY.

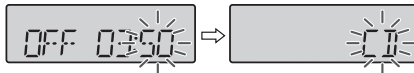

- 8 Appuyer sur la touche ◀ ou ▶ pour sélectionner la source de réveil (CD, USB, TUNER, AUDIO IN) puis appuyer sur la touche MEMORY. Si l'on sélectionne TUNER, sélectionner une station préréglée en appuyant sur la touche ◀ ou ▶ et appuyer sur la touche MEMORY. Si une station n'a pas été programmée, la programmation est annulée.

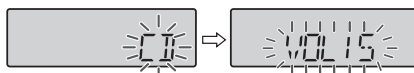

## Opérations programmées et mise en arrêt différée (Seulement par télécommande) (suite)

- 9 Régler le volume à l'aide des boutons **◀** ou **▶** , puis appuyer sur la touche MEMORY. (Éviter de trop élever le volume).



- 10 Si « TUNER » est sélectionné, pressez la touche MEMORY pour entrer dans le mode de présélection.

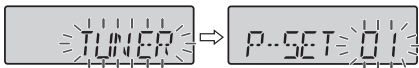

- 11 Pour sélectionner un numéro de canal pré-réglé, appuyer sur la touche **◀** ou **▶** puis appuyer sur la touche MEMORY.



- 12 L'indicateur « **⊙** » ou « **⊙** DAILY » s'éclaire.  
13 Appuyer sur la touche ON/STAND-BY pour passer en veille. Le voyant à LED TIMER s'allume, indiquant que l'appareil est prêt à la lecture programmée.  
14 À l'heure programmée, la lecture se déclenche. L'indicateur « **⊙** » clignote pour indiquer la lecture programmée. Le volume augmente graduellement jusqu'au niveau pré-réglé.  
15 À l'heure de fin, le système se met en veille automatiquement.

### Note :

L'appareil entre automatiquement en mode de veille. Toutefois, l'unité connectée ne se met pas sous/hors tension. Pour arrêter la lecture programmée, suivre les étapes « **Effacer le réglage de l'alarme** » décrites dans cette page.

### Vérification du réglage de l'alarme :

- 1 Appuyer sur la touche (TIMER)/CLOCK à plusieurs reprises pour visualiser les réglages TIMER ON et TIMER OFF.

### Effacer le réglage de l'alarme :

Appuyer et maintenir enfoncé le touche (TIMER)/CLOCK jusqu'à ce que « ONCE » ou « DAILY » apparaisse sur l'écran, puis appuyer sur la touche MEMORY. « OFF » apparaît sur l'écran de l'appareil.

### Pour vérifier la durée pour la mise en arrêt différée :

- 1 Pendant « SLEEP » est affiché, appuyer sur la touche SLEEP. Le temps restant s'affiche pendant 10 secondes environ.

### Annulation de la mise en arrêt différée :

Appuyer sur la touche ON/STAND-BY pendant l'affichage de « SLEEP ». Pour annuler la mise en arrêt différée sans mettre le système en attente, procéder comme suit.

- 1 Pendant « SLEEP » est affiché, appuyer sur la touche SLEEP.  
2 Dans les 10 secondes qui suivent, appuyer sur la touche SLEEP à plusieurs reprises jusqu'à ce qu'apparaisse le voyant « SLEEP ».

### ■ Pour utiliser l'opération programmée et la mise en arrêt différée

#### Mise en arrêt différée et lecture programmée :

Par exemple, on peut s'endormir en écoutant la radio et se réveiller le lendemain matin avec un CD favori.

- 1 Régler la durée pour la mise en arrêt différée (voir ci-dessus, étapes 1 - 5).  
2 Alors que le minuteur de mise en sommeil est réglé, lecture programmée (étapes 2 - 10, page 11).

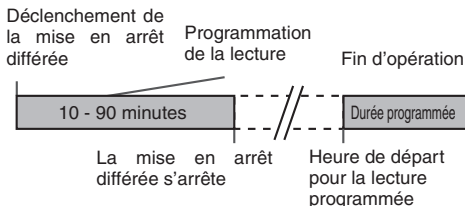

### ■ Mise en arrêt différée

La radio, le disque compact et l'AUDIO IN et le dispositif USB peuvent être tous mis hors tension automatiquement.

- 1 Allumer la source souhaitée.  
2 Appuyer sur la touche SLEEP.  
3 Dans les 10 secondes qui suivent, appuyer sur la touche SLEEP à plusieurs reprises pour sélectionner l'heure.

90 → 80 → 70 → ... → 20 → 10

- 4 « SLEEP » apparaît.  
5 Le temps pré-réglé écoulé, l'appareil entrera automatiquement en attente.

## Enrichissement du système

Le câble de raccordement n'est pas fourni. Se procurer un câble vendu dans le commerce.

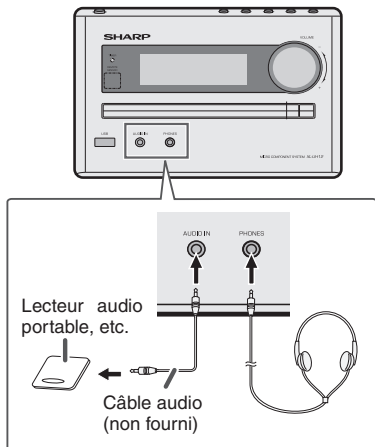

## Dépannage

De nombreux problèmes potentiels peuvent être résolus par l'utilisateur avant de faire appel à un technicien de service.

Si le cas se présente, se reporter au tableau ci-dessous avant de prendre contact avec un revendeur ou un centre de réparation agréés par SHARP.

### ■ Général

Problème	Cause
● L'horloge n'est pas à l'heure.	● Y a-t-il eu une panne de courant ? Remettre l'horloge à l'heure. (Voir page 10)
● L'appareil ne répond pas à la pression d'une touche.	● Mettre l'appareil en veille et le rallumer. ● S'il fonctionne toujours mal, réinitialiser. (Voir page 14)
● Aucun son n'est entendu.	● Le volume est-il réglé sur « MIN » ? ● Le casque est-il branché ? ● Les fils des enceintes sont-ils débranchés ?

### ■ Lecteur CD

Problème	Cause
● La lecture ne démarre pas.	● Le disque est-il mis à l'envers ?
● La lecture s'arrête au milieu ou ne se fait pas correctement.	● Le disque satisfait-il la norme ? ● Le disque est-il déformé ou rayé ?
● La lecture est intermittente ou s'arrête.	● L'appareil subit-il des vibrations ? ● Le disque est-il encrassé ? ● Une condensation est-elle formée dans l'appareil ?

### ■ Télécommande

Problème	Cause
● La télécommande ne fonctionne pas.	● L'appareil est-il branché sur secteur ? ● Les polarités des piles sont-elles respectées ? ● Les piles sont mortes ? ● La distance et l'angle sont-ils corrects ? ● Le capteur de télécommande reçoit-il une forte lumière ?

### ■ Tuner

Problème	Cause
● L'émission radiodiffusée est parasitée consécutivement.	● L'appareil se trouve-t-il à proximité d'un téléviseur ou d'un PC ? ● L'antenne FM est-elle placée correctement ? Éloigner l'antenne du cordon d'alimentation.

### ■ Écoute des sons de lecture à partir d'un lecteur audio portable, etc.

- 1 Utiliser un câble de raccordement pour brancher un lecteur audio portable, etc. sur les prises AUDIO IN.
- 2 Appuyer sur la touche ON/STAND-BY pour allumer l'appareil.
- 3 Appuyer sur la touche FUNCTION à plusieurs reprises pour sélectionner la fonction AUDIO IN.
- 4 Déclencher la lecture sur l'élément raccordé. Si le niveau du volume de l'appareil connecté est trop haut, une distorsion du son peut apparaître. Si cela arrivait, diminuez le volume de l'appareil connecté. Si le volume est trop bas, augmentez le volume de l'appareil connecté.

#### Note :

Pour supprimer un bourdonnement, mettre l'appareil à l'écart du téléviseur.

### ■ Casque

- Ne pas tourner le volume à fond à la mise en route et écouter la musique à des niveaux modérés. Un volume sonore excessif émis par les écouteurs et le casque peut endommager l'ouïe.
- Avant de brancher ou de débrancher le casque, réduire le niveau sonore.
- Utiliser un casque muni d'une fiche de 3,5 mm de diamètre et ayant une impédance de 16 à 50 ohms. L'impédance préconisée est de 32 ohms.
- Le branchement du casque déconnecte automatiquement les enceintes. Régler le volume en agissant sur la commande VOLUME.

## Dépannage (suite)

### ■ USB

Problème	Cause
● Impossible de détecter le périphérique.	● Des fichiers MP3/WMA sont-ils disponibles ? ● Le périphérique est-il correctement raccordé ? ● Le périphérique est-il de type MTP ? ● Le périphérique ne contient-il que des fichiers AAC ?
● La lecture ne démarre pas.	● Le fichier WMA est-il protégé par un copyright ? ● Le fichier MP3 est-il endommagé ?
● Affichage de l'heure erroné. ● Affichage du nom du fichier erroné.	● Un fichier à débit binaire variable est-il en cours de lecture ? ● Le nom de fichier apparaît-il caractères chinois ou japonais ?

### ■ Condensation

Un changement brusque de température et la conservation ou l'utilisation dans un lieu très humide peuvent occasionner une formation de condensation à l'intérieur de l'appareil (cellule porte-laser CD, etc.) ou sur l'émetteur de la télécommande. La condensation peut provoquer des dysfonctionnements de l'appareil. Si cela se produit, laissez l'appareil allumé sans disque jusqu'à ce qu'une lecture normale redevienne possible (environ 1 heure). Essayez toute condensation sur l'émetteur avec un chiffon doux avant de faire fonctionner l'appareil.

### ■ Si le problème survient

Si l'appareil a subi une force extérieure (chocs, électricité statique, surtension due à un foudre, etc.) ou une mauvaise manipulation, il peut mal fonctionner.

**Si un tel problème survient, procéder comme suit :**

- 1 On mettra l'appareil en attente et le rallumera.
- 2 Si la démarche précédente ne permet pas le retour à un fonctionnement normal de l'appareil, débranchez-le de la prise de courant et rebranchez-le et enfin rallumer l'appareil.

#### Note :

Si l'appareil n'est toujours pas remis en état, il faut le réinitialiser pour effacer toute la mémoire.

### ■ Réinitialisation des réglages d'usine, effacement de toute la mémoire

- 1 Appuyer sur la touche ON/STAND-BY pour allumer l'appareil.
- 2 Appuyer sur la touche FUNCTION à plusieurs reprises pour sélectionner la fonction AUDIO IN.
- 3 Appuyer sur la touche ◀◀ de l'appareil principal et maintenir la touche ▶▶/II enfoncée jusqu'à ce qu'apparaisse « RESET ».



#### Attention :

Cette opération efface toutes les données en mémoire : réglages pour horloge, minuterie, présélection de tuner et programmes CD.

### ■ Avant de transporter l'appareil

Retirez le dispositif de mémoire USB et le disque de l'appareil. Puis mettez l'appareil en mode de veille. Transporter l'appareil avec le dispositif de mémoire USB ou des disques restés à l'intérieur peut endommager l'appareil.

### ■ Entretien de disques compact

Les disques compact résiste bien aux dommages, mais il peut se produire un mauvais alignement dû à l'encrassement de la surface du disque. Afin de profiter au maximum des CD et de ce lecteur, suivre les conseils ci-dessous.

- Éviter d'écrire sur le disque, notamment sur la face non munie d'une étiquette. La lecture se fait sur cette face.
- Éviter d'exposer les disques directement au soleil, à la chaleur et à l'humidité.
- Tenir le CD par les bords. Les traces de doigts, la saleté et l'eau sur le CD sont à l'origine de bruit ou d'un alignement erroné. Si le CD est encrassé ou ne fonctionne pas correctement, nettoyer le disque avec un chiffon doux et sec. Essuyer du centre vers la périphérie, en ligne droite.

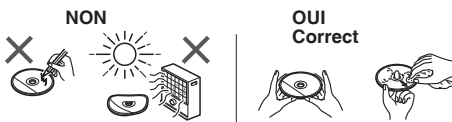

## Entretien

### ■ Nettoyage du coffret

Essuyer régulièrement le coffret à l'aide d'un chiffon doux et d'une solution d'eau savonneuse, puis essuyer à l'aide d'un chiffon sec.

#### Attention :

- Éviter d'utiliser des produits chimiques (essence, diluant, etc.) pour le nettoyage. Cela pourrait endommager l'enveloppe.
- Ne pas lubrifier l'appareil. Ce dernier peut mal fonctionner.

## Spécifications

SHARP se réserve le droit d'apporter des modifications à la présentation et aux caractéristiques des appareils à fin d'amélioration. Les chiffres des spécifications de performance donnés sont les valeurs nominales des appareils à la production. Ces valeurs peuvent être légèrement différentes en fonction de chaque appareil.

### ■ Général

<b>Alimentation</b>	220 - 240 V CA ~ 50/60 Hz
<b>Consommation</b>	Allumé : 18 W En veille : 0,4 W (*)
<b>Dimensions</b>	Largeur : 180 mm Hauteur : 121 mm Profondeur : 239 mm
<b>Poids</b>	1,60 kg

(\*) Cette valeur de consommation d'énergie est obtenue lorsque l'appareil est en mode veille.

### ■ Amplificateur

<b>Puissance de sortie</b>	MPO : 16 W (8 W + 8 W) (10% de D.H.T.) RMS : 10 W (5 W + 5 W) (10% de D.H.T.)
<b>Bornes de sortie</b>	Enceintes : 8 ohms Casque : 16 - 50 ohms (recommandé : 32 ohms)
<b>Bornes d'entrée</b>	AUDIO IN (Entrée analogique) : 500 mV / 47 k ohms

### ■ Lecteur CD

<b>Type</b>	Lecteur de disque simple compacts
<b>Procédé de lecture</b>	Sans contact, par laser à semi-conducteur à 3 faisceaux
<b>Convertisseur N/A</b>	Convertisseur N/A multi-bits
<b>Réponse en fréquence</b>	20 - 20.000 Hz
<b>Gamme dynamique</b>	90 dB (1 kHz)

### ■ USB

<b>Interface hôte USB</b>	<ul style="list-style-type: none"> <li>● Conforme au standard USB 1.1 (Vitesse pleine)/2.0 Mémoire de grande capacité.</li> <li>● Support Bulk uniquement et protocole CBI.</li> </ul>
<b>Fichier supporté</b>	<ul style="list-style-type: none"> <li>● MPEG 1 Layer 3</li> <li>● WMA (Non DRM)</li> </ul>
<b>Débit binaire supporté</b>	<ul style="list-style-type: none"> <li>● MP3 (32 ~ 320 kbps)</li> <li>● WMA (64 ~ 160 kbps)</li> </ul>
<b>Autres</b>	<ul style="list-style-type: none"> <li>● Le nombre maximal total de fichiers MP3/WMA est de 65280.</li> <li>● Le nombre maximal total de dossiers est de 255, répertoire racine COMPRIS.</li> <li>● Les informations d'ID3TAG supportées sont uniquement TITLE, ARTIST et ALBUM.</li> <li>● Support des ID3TAG version 1 et version 2.</li> </ul>
<b>Support du système de fichiers</b>	<ul style="list-style-type: none"> <li>● Support des dispositifs USB avec Microsoft Windows/DOS/ FAT 12/ FAT 16/ FAT 32.</li> <li>● Longueur de bloc 2 Ko pour le secteur.</li> </ul>

### ■ Tuner

<b>Gamme de fréquences</b>	FM : 87,5 - 108 MHz
----------------------------	---------------------

### ■ Enceinte

<b>Type</b>	Système d'enceintes de type 1 voies 9 cm Plage complète
<b>Puissance d'entrée maximale</b>	10 W
<b>Puissance d'entrée nominale</b>	5 W
<b>Impédance</b>	8 ohms
<b>Dimensions</b>	Largeur : 110 mm Hauteur : 195 mm Profondeur : 149 mm
<b>Poids</b>	0,98 kg /chacune