

Appareil photo
numérique HP
Photosmart série R740
Guide de l'utilisateur



Informations légales

© Copyright 2007 Hewlett-Packard Development Company, L.P.

Les informations contenues dans le présent document sont susceptibles d'être modifiées sans notification préalable. Les garanties applicables aux produits et services HP sont décrites dans les documents de garantie accompagnant ces produits et services. Aucun élément de ce document ne saurait être considéré comme une garantie supplémentaire. La société HP ne saurait être tenue pour responsable des erreurs ou omissions, techniques ou rédactionnelles, contenues dans ce document.

Windows® est une marque déposée de Microsoft Corporation aux États-Unis.



Le logo SD est une marque de son propriétaire.

Sommaire

1	Mise en route	
	Dessus et arrière de l'appareil photo	3
	Avant, côté et dessous de l'appareil photo.....	4
	Avant de prendre des photos.....	4
	Chargement de la batterie.....	4
	Installation de la batterie.....	5
	Mise sous tension de l'appareil photo.....	5
	Sélection de la langue.....	5
	Réglage de la région.....	5
	Réglage de la date et de l'heure.....	5
	Installation et formatage d'une carte mémoire en option.....	6
	Installation du logiciel.....	7
	Utilisation de votre appareil photo.....	8
2	Prise de vue et enregistrement de clips vidéo	
	Prise de vue.....	9
	Enregistrement de clips vidéo.....	10
	Revisualisation instantanée.....	10
	Mise au point et exposition.....	10
	Mise au point sur le sujet.....	11
	Optimisation de la mise au point.....	11
	Utilisation de la fonction de verrouillage de la mise au point.....	11
	Optimisation de l'exposition.....	12
	Utilisation du zoom.....	12
	Zoom optique.....	13
	Zoom numérique.....	13
3	Configuration des options de prise de vue et d'enregistrement de clips vidéo	
	Configuration du flash.....	14
	Anti-yeux rouges : option du bouton Flash.....	14
	Utilisation des menus Capture d'images et Enregistrement vidéo.....	15
	Utilisation des paramètres du retardateur.....	16
	Utilisation des paramètres du mode Rafale.....	17
4	Visualisation de photos et de clips vidéo	
	Suppression d'images.....	19
	Affichage des miniatures.....	19
	Agrandissement des images.....	19
	Utilisation du Menu Lecture.....	19
	Correction de l'effet yeux rouges.....	20
	Marquage des images comme favoris.....	21
	Affichage du diaporama.....	21
5	Utilisation du Menu Galerie créative	
	Modification des couleurs.....	22
	Ajout de bordures.....	23

Recadrage des images.....	23
6 Transfert et impression d'images	
Transfert d'images avec le logiciel HP Photosmart.....	25
Transfert d'images sans le logiciel HP Photosmart.....	26
Connexion à l'ordinateur.....	26
Utilisation d'un lecteur de carte mémoire.....	27
Impression de photos directement sur une imprimante.....	27
7 Utilisation de HP Photosmart Express	
Utilisation du Menu Photosmart Express.....	29
Marquage d'images pour l'impression.....	29
Commande de tirages en ligne.....	30
Partage d'images.....	31
Configuration de destinations en ligne sur l'appareil photo.....	31
Envoi d'images vers des destinations en ligne.....	32
8 Utilisation du menu Configuration.....	33
9 Dépannage	
Réinitialisation de l'appareil photo	34
Problèmes et solutions.....	34
Messages d'erreur de l'appareil photo.....	40
10 Support produit	
Sites Web utiles.....	41
Accès au support.....	41
A Gestion des batteries	
Points importants concernant les batteries.....	43
Extension de l'autonomie de la batterie.....	43
Mesures de précaution concernant l'utilisation de piles.....	43
Indicateurs de charge.....	44
Nombre de photos par charge de batterie.....	44
Rechargement de la batterie HP Photosmart LI40.....	44
Mesures de précaution concernant le rechargement des batteries.....	45
B Spécifications	
Capacité mémoire.....	47
Qualité d'image.....	47
Index.....	48

1 Mise en route

Utilisez cette section pour vous familiariser avec les commandes de l'appareil photo, le configurer et commencer à prendre des photos.

Dessus et arrière de l'appareil photo

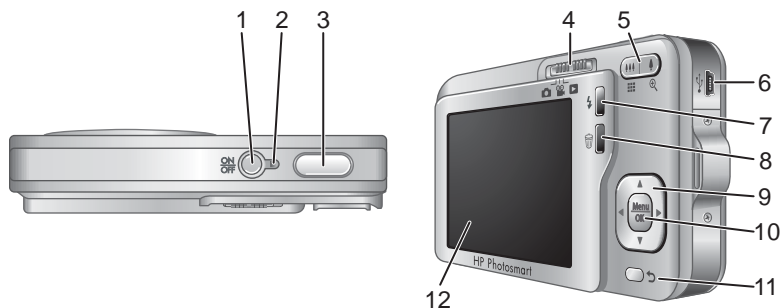

1	Bouton ON/OFF.
2	Voyant d'alimentation.
3	Déclencheur.
4	Sélecteur : permet de basculer entre les modes Capture d'images , Enregistrement vidéo et Lecture (voir « Prise de vue , » page 9, « Enregistrement de clips vidéo , » page 10 et « Visualisation de photos et de clips vidéo , » page 18).
5	Levier de Zoom ; permet d'accéder aux fonctions Zoom (voir « Utilisation du zoom , » page 12), Miniatures (voir « Affichage des miniatures , » page 19) et Agrandissement (voir « Agrandissement des images , » page 19).
6	Connecteur USB
7	Bouton Flash : permet d'accéder aux paramètres du flash en mode Capture d'images (voir « Configuration du flash , » page 14).
8	Supprimer : permet d'accéder à la fonction Supprimer en mode Revisualisation instantanée (voir « Revisualisation instantanée , » page 10) et Lecture (voir « Suppression d'images , » page 19).
9	Boutons et : permettent de naviguer parmi les menus et les images.
10	Bouton Menu / OK : permet d'afficher les menus de l'appareil photo, de sélectionner les options et de confirmer les actions.
11	Retour : revient au menu ou à la vue qui précède. Appuyez et maintenez la pression sur ce bouton pour remonter tous les niveaux de menu et les quitter.
12	Ecran.

Avant, côté et dessous de l'appareil photo

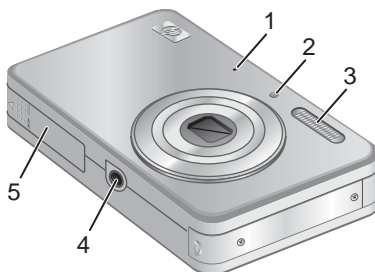

1	Micro.
2	Voyant du retardateur (voir « Utilisation des paramètres du retardateur , » page 16).
3	Flash.
4	Filetage pour trépied.
5	Volet du compartiment des piles/de la carte mémoire.

Avant de prendre des photos

Suivez les procédures ci-dessous dans leur intégralité avant de prendre des photos ou d'enregistrer des clips vidéo.

Chargement de la batterie

Avant d'utiliser la batterie pour la première fois, chargez-la complètement à l'aide du chargeur fourni avec l'appareil photo.

 **Remarque** Votre appareil photo utilise une batterie rechargeable HP Photosmart LI40. Ne rechargez aucun autre type de batterie dans le chargeur.

1. Branchez le chargeur sur une prise électrique, puis insérez la batterie dans le chargeur comme le montre l'illustration.

Lorsque le voyant de charge de la batterie est de couleur orange, la batterie est en cours de chargement. La batterie est complètement rechargée lorsque le voyant de charge devient vert. Voir « [Rechargement de la batterie HP Photosmart LI40](#), » page 44 pour plus d'informations sur les temps de chargement.

2. Une fois la batterie complètement chargée, retirez-la du chargeur (voir « [Gestion des batteries](#), » page 43 pour plus d'informations sur la manipulation et le stockage en toute sécurité de la batterie HP Photosmart LI40).



Installation de la batterie

1. Ouvrez le volet du compartiment des piles/de la carte mémoire en faisant glisser le loquet correspondant comme indiqué sur le volet.
2. Insérez la batterie dans le logement le plus large, puis enfoncez-la jusqu'à enclenchement du loquet.
3. Refermez le volet du compartiment piles/carte mémoire.

Pour retirer la batterie, déplacez le loquet comme indiqué, jusqu'à ce que la batterie se libère.

 **Remarque** Avant la première utilisation de la batterie, chargez-la complètement (voir « [Chargement de la batterie](#), » page 4). Eteignez l'appareil photo avant de retirer la batterie.

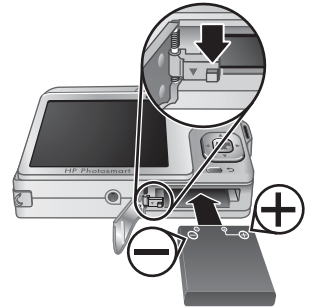

Mise sous tension de l'appareil photo

Pour mettre l'appareil photo sous tension, appuyez sur le bouton ON/OFF.

Sélection de la langue

Utilisez les boutons ▲▼ et ◀▶ pour sélectionner la langue, puis appuyez sur le bouton ^{Menu}/_{OK}.

Vous pourrez changer la langue ultérieurement via le **Menu Configuration** (voir « [Utilisation du menu Configuration](#), » page 33).

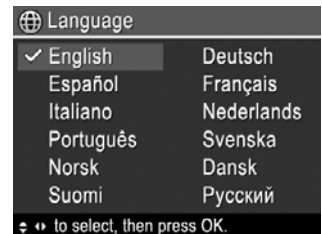

Réglage de la région

De même que le paramètre de langue, le paramètre de région détermine le format de date par défaut.

Utilisez les boutons ▲▼ pour sélectionner la région, puis appuyez sur le bouton ^{Menu}/_{OK}.



Réglage de la date et de l'heure

La définition correcte de la date et de l'heure permettra de trouver plus facilement les images une fois celles-ci transférées sur votre ordinateur. Elle garantira le marquage correct des images si vous utilisez la fonction d'inclusion de la date et de l'heure.

Reportez-vous à la description de l'option **Inclure Date/heure** à la section « [Utilisation des menus Capture d'images et Enregistrement vidéo,](#) » page 15.

1. Utilisez les boutons ▲▼ pour régler la valeur sélectionnée.
2. Utilisez les boutons ◀▶ pour passer aux autres sélections et répétez l'étape 1 jusqu'à ce que la date et l'heure soient correctes.
3. Appuyez sur $\frac{\text{Menu}}{\text{OK}}$ lorsque les paramètres de date, d'heure et de format sont corrects, puis appuyez de nouveau sur $\frac{\text{Menu}}{\text{OK}}$ pour confirmation.



Vous pourrez changer la date et l'heure ultérieurement via le **Menu Configuration** (voir « [Utilisation du menu Configuration,](#) » page 33).

Installation et formatage d'une carte mémoire en option

Cet appareil photo prend en charge les cartes mémoire Secure Digital (SD et SDHC) de 32 Mo à 8 Go (standard, haute vitesse et haute capacité).

1. Mettez l'appareil photo hors tension et ouvrez le volet du compartiment des piles/de la carte mémoire.
2. Insérez la carte mémoire dans l'emplacement le plus petit. Vérifiez que la carte mémoire est bien positionnée.
3. Fermez le volet du compartiment des piles/de la carte mémoire, puis mettez l'appareil photo sous tension.

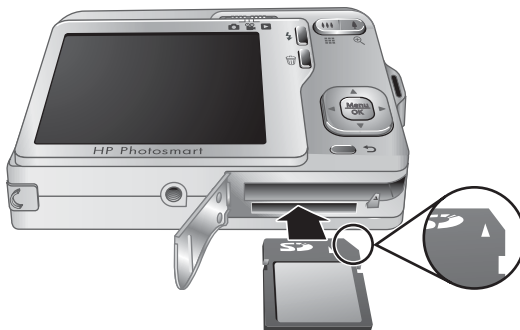

Remarque Lorsque vous mettez l'appareil photo sous tension alors qu'une carte mémoire est installée, l'appareil indique le nombre d'images pouvant être stockées sur la carte en fonction du paramètre **Qualité d'image** en cours. L'appareil permet de stocker jusqu'à 2 000 images sur une carte mémoire.

Formatez toujours les cartes mémoire avant leur première utilisation. Le formatage supprime toutes les images de la carte mémoire. Assurez-vous donc d'avoir transféré les images existantes avant le formatage (reportez-vous à la section « [Transfert et impression d'images,](#) » page 25).

1. L'appareil photo étant sous tension, positionnez le sélecteur sur .
2. Appuyez sur le bouton .
3. Utilisez les boutons ▲▼ pour sélectionner **Formater la carte**, puis appuyez sur le bouton $\frac{\text{Menu}}{\text{OK}}$.
4. Utilisez les boutons ▲▼ pour sélectionner **Oui**, puis appuyez sur le bouton $\frac{\text{Menu}}{\text{OK}}$ pour formater la carte.

 **Remarque** Une fois la carte mémoire installée, les nouvelles images et nouveaux clips vidéo ne sont plus stockés dans la mémoire interne, mais sur cette carte. Pour utiliser la mémoire interne et visionner les images qui y sont stockées, éteignez l'appareil photo et retirez la carte mémoire. Pour déplacer les images depuis la mémoire interne vers une carte mémoire, reportez-vous à la description de l'option **Dépl. images sur carte** à la section « [Utilisation du Menu Lecture](#), » page 19.

Pour plus d'informations sur les cartes mémoire prises en charge, reportez-vous à la section « [Stockage](#), » page 46.

Installation du logiciel

Le logiciel HP Photosmart permet non seulement de transférer des photos et des clips vidéo sur votre ordinateur, mais aussi de modifier les images stockées (correction de l'effet yeux rouges, rotation, recadrage, redimensionnement, etc.).

Pour que l'installation du logiciel HP Photosmart soit possible, votre ordinateur doit respecter la configuration requise décrite sur l'emballage de l'appareil photo.

Si vous avez des difficultés à installer ou à utiliser le logiciel HP Photosmart, consultez le site Web d'assistance technique HP pour obtenir des informations complémentaires : www.hp.com/support. Les problèmes recensés sont souvent résolus avec les nouvelles éditions du microprogramme. Afin d'enrichir encore davantage votre expérience de la photographie numérique, consultez régulièrement ce site Web et téléchargez les mises à jour éventuelles de logiciels, pilotes ou microprogrammes pour votre appareil photo.

Pour connaître les conditions de prise en charge de votre appareil photo sous Windows Vista, voir www.hp.com/go/windowsvista (en anglais uniquement).

Windows :

1. Fermez tous les programmes et désactivez temporairement tout programme de protection antivirus.
2. Insérez le CD du logiciel HP Photosmart dans votre lecteur de CD et suivez les instructions qui apparaissent à l'écran. Si l'écran d'installation ne s'affiche pas, cliquez sur **Démarrer**, **Exécuter**, entrez **D:\Setup.exe**, où **D** correspond à la lettre du lecteur de CD, puis cliquez sur **OK**.
3. Une fois le logiciel installé, réactivez votre protection antivirus.

Macintosh :

1. Insérez le CD du logiciel HP Photosmart dans votre lecteur de CD.
2. Double-cliquez sur l'icône du CD située sur le bureau.
3. Double-cliquez sur l'icône du programme d'installation et suivez les instructions qui s'affichent à l'écran.

Une fois l'installation terminée et après redémarrage de votre ordinateur, la fenêtre **Préférences système** s'ouvre automatiquement sur les paramètres de l'**appareil photo HP Photosmart**. Vous pouvez modifier les paramètres de sorte que le logiciel HP Photosmart démarre automatiquement dès que vous connectez l'appareil photo à votre Macintosh (pour plus d'informations, cliquez sur le bouton d'aide dans la boîte de dialogue contenant les paramètres de l'**appareil photo HP Photosmart**).







Utilisation de votre appareil photo

Maintenant que vous avez terminé la configuration, vous pouvez prendre des photos, enregistrer des clips vidéo et les visualiser.





Pour plus d'informations sur la prise de vue et l'enregistrement de clips vidéo	Reportez-vous aux sections « Prise de vue , » page 9 et « Enregistrement de clips vidéo , » page 10.
Pour plus d'informations sur la configuration des paramètres de capture d'images et d'enregistrement vidéo	Voir « Configuration des options de prise de vue et d'enregistrement de clips vidéo , » page 14
Pour plus d'informations sur la visualisation des photos et des clips vidéo sur l'appareil photo	Voir « Visualisation de photos et de clips vidéo , » page 18
Pour plus d'informations sur l'amélioration de vos images	Voir « Utilisation du Menu Galerie créative , » page 22
Pour plus d'informations sur le transfert des images de votre appareil photo vers un ordinateur	Voir « Transfert d'images avec le logiciel HP Photosmart , » page 25
Pour plus d'informations sur l'impression des images	Voir « Impression de photos directement sur une imprimante , » page 27

 **Conseil** Pour basculer entre les modes  **Capture d'images**,  **Enregistrement vidéo** et  **Lecture**, déplacez le sélecteur    sur l'option souhaitée.

2 Prise de vue et enregistrement de clips vidéo

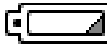

Vous pouvez effectuer des prises de vue en mode  **Capture d'images** et enregistrer des vidéos en mode  **Enregistrement vidéo**. Positionnez le sélecteur    sur  pour effectuer des prises de vue, ou sur  pour enregistrer des clips vidéo. L'écran se présente comme suit :



1		<ul style="list-style-type: none">• Indicateur de capture d'images.• Indicateur d'enregistrement vidéo.
2	12 0:15	<ul style="list-style-type: none">• Nombre de photos restantes, en mode prise de vues.• Temps restant, lors de l'enregistrement de clips vidéo, en minutes et secondes (ou en heures, minutes et secondes dans le cas d'une carte mémoire de grande capacité).
3		Indicateur de carte mémoire.
4		Indicateur du niveau de charge des piles (reportez-vous à la section « Indicateurs de charge , » page 44).
5		Crochets de mise au point (reportez-vous à la section « Mise au point et exposition , » page 10).

Prise de vue

Vous pouvez prendre une photo alors que l'appareil photo est en mode  **Capture d'images**.

1. Positionnez le sélecteur    sur .
2. Cadrez le sujet de votre photo à l'aide de l'écran de visualisation.
3. Appuyez sur le **Déclencheur** jusqu'à mi-course pour mesurer et verrouiller la mise au point et l'exposition. Les crochets de mise au point de l'écran deviennent verts en continu une fois la mise au point verrouillée (reportez-vous à la section « [Mise au point et exposition](#), »

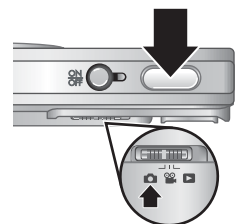





page 10).

- Appuyez à fond sur le **Déclencheur** pour prendre la photo.



Enregistrement de clips vidéo

Vous pouvez enregistrer une vidéo lorsque l'appareil est en mode  **Enregistrement vidéo**.

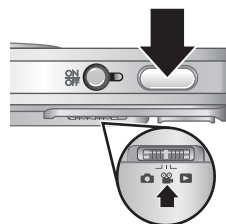
- Positionnez le sélecteur    sur .
- Cadrez le sujet à l'écran.
- Enfoncez le **déclencheur** à mi-course pour verrouiller la mise au point et l'exposition. Les crochets de mise au point de l'écran deviennent verts en continu une fois la mise au point verrouillée (reportez-vous à la section « [Mise au point et exposition](#), » page 10).
- Enfoncez entièrement le **déclencheur** pour commencer l'enregistrement de la vidéo.
- Pour mettre fin à l'enregistrement vidéo, appuyez de nouveau sur le **déclencheur**, puis relâchez-le.



Revisualisation instantanée



Une fois que vous avez pris une photo ou que vous avez enregistré un clip vidéo, l'appareil photo l'affiche brièvement en mode **Revisualisation instantanée**. Pour supprimer la photo ou le clip vidéo, appuyez sur le bouton , sélectionnez **Cette image** dans le menu  **Supprimer**, puis appuyez sur le bouton .

 **Remarque** Pour écouter le son associé aux clips vidéo, transférez ceux-ci sur votre ordinateur (voir « [Transfert et impression d'images](#), » page 25).

Mise au point et exposition

Lorsque vous appuyez sur le **Déclencheur** jusqu'à mi-course, l'appareil photo mesure et verrouille automatiquement la mise au point (pour les photos et clips vidéo) et l'exposition (pour les photos uniquement). Lors de la mise au point automatique :

Indicateur	Description
Crochets de mise au point verts	Image mise au point.
Crochets de mise au point rouges	Image non mise au point (reportez-vous à la section « Optimisation de la mise au point , » page 11).
 (icône de main tremblante)	(Photos uniquement) Exposition longue requise (voir « Optimisation de l'exposition , » page 12).

 **Conseil** Si vous avez suivi les suggestions de mise au point et d'exposition et que l'exposition ou la mise au point de votre image n'est pas satisfaisante lorsque vous l'affichez en mode  **Lecture**, reportez-vous aux rubriques concernant les images floues, sous-exposées, sur-exposées ou granuleuses à la section « [Dépannage](#), » page 34.

Mise au point sur le sujet

Lorsque vous appuyez sur le **Déclencheur** jusqu'à mi-course, l'appareil photo mesure la mise au point avec les crochets de mise au point. Une fois l'image mise au point, les crochets de mise au point deviennent verts.



Si les crochets de mise au point n'entourent pas votre sujet, utilisez la fonction de **verrouillage de la mise au point** (reportez-vous à la section « [Utilisation de la fonction de verrouillage de la mise au point](#), » page 11).



Optimisation de la mise au point

Lorsque l'appareil photo ne peut pas effectuer automatiquement la mise au point, les crochets de mise au point deviennent rouges. Cela indique que la photo risque d'être floue parce que le sujet n'est pas dans la plage de mise au point ou parce que le contraste de la scène est faible.

Si vous enregistrez une vidéo ou prenez un cliché avec un mode de prise de vue (voir « [Utilisation des menus Capture d'images et Enregistrement vidéo](#), » page 15) autre que  **Macro** et que la mise au point de l'appareil ne s'effectue pas, le cliché est néanmoins effectué. Relâchez le **Déclencheur**, recadrez le sujet, puis enfoncez à mi-course le **Déclencheur**. Si les crochets de mise au point sont toujours rouges, essayez la solution suivante.

Pour les photos et clips vidéo : Si le contraste de la scène est faible, utilisez la fonction **Verrouillage de la mise au point** (voir « [Utilisation de la fonction de verrouillage de la mise au point](#), » page 11) et visez un point du sujet qui comporte davantage de couleurs ou des contours plus marqués.

Pour les photos uniquement :

- Sélectionnez un mode de prise de vue plus approprié à la scène que vous essayez de photographier (voir **Mode de prise de vue** à la section « [Utilisation des menus Capture d'images et Enregistrement vidéo](#), » page 15).
- Si le sujet est trop proche (moins de 400 mm ou 15,76 pouces), éloignez-vous du sujet ou utilisez le mode  **Macro** (voir **Macro** à la section « [Utilisation des menus Capture d'images et Enregistrement vidéo](#), » page 15).
- Lorsque l'appareil photo est réglé sur le mode  **Macro**, s'il n'arrive pas à effectuer la mise au point, il ne prend pas la photo. Essayez de procéder comme suit :
 - Sélectionnez la plage de distance  **Macro** (50 à 800 mm, ou 1,97 à 31,52 pouces), ou configurez l'appareil sur le mode **AUTO** **Automatique** (voir **Mode Auto** à la section « [Utilisation des menus Capture d'images et Enregistrement vidéo](#), » page 15).
 - En cas de contraste faible, utilisez l'option de **verrouillage de la mise au point** (reportez-vous à la section « [Utilisation de la fonction de verrouillage de la mise au point](#), » page 11).

Utilisation de la fonction de verrouillage de la mise au point

Utilisez la fonction de **verrouillage de la mise au point** pour effectuer la mise au point sur un sujet qui n'est pas au centre de la photo, pour réaliser des photos en mouvement

plus rapidement en effectuant au préalable la mise au point sur la zone dans laquelle l'action va se produire ou pour effectuer la mise au point dans des zones où l'éclairage ou le contraste est faible.

1. Cadrez le sujet de votre photo avec les crochets de mise au point. Si l'éclairage/le contraste est faible, cadrez un élément dont l'éclairage ou le contraste est plus élevé.
2. Appuyez sur le **Déclencheur** jusqu'à mi-course.
3. Tout en maintenant le **Déclencheur** enfoncé à mi-course, recadrez votre prise de vue.
4. Appuyez à fond sur le **Déclencheur** pour prendre la photo.



Optimisation de l'exposition

Lorsque vous appuyez sur le **Déclencheur** jusqu'à mi-course, l'appareil photo mesure également la luminosité afin de régler l'exposition adéquate.

Si l'appareil détermine que la scène nécessite une très longue exposition, une icône représentant une main tremblante (👉) s'affiche. L'appareil photo prend la photo, mais celle-ci risque d'être floue ; il est en effet difficile de maintenir l'appareil photo sans bouger pendant la durée requise. Essayez de procéder comme suit :

- Réglez le flash sur le mode **A** **Flash automatique** ou **⚡ Flash activé** (voir « [Configuration du flash](#), » page 14).
- Placez l'appareil photo sur un trépied ou sur une surface stable.
- Si le sujet se trouve hors de portée du flash ou que vous ne disposez pas d'un trépied, sélectionnez le mode de prise de vue (📷) **Anti-flou** (voir **Anti-flou** à la section « [Utilisation des menus Capture d'images et Enregistrement vidéo](#), » page 15).
- Augmentez la luminosité.

📖 **Remarque** Durant l'enregistrement d'une vidéo, l'appareil photo actualise en permanence la mise au point.

Utilisation du zoom

Votre appareil photo est équipé d'un zoom optique et d'un zoom numérique. Le zoom optique déploie physiquement l'objectif afin de "rapprocher" le sujet de votre photo. Une fois que vous avez complètement déployé l'objectif avec le zoom optique, l'appareil photo utilise le zoom numérique. Le zoom numérique n'utilise aucun composant mobile de l'objectif.

-
- ☀ **Conseil** Plus vous zoomez, plus les petits mouvements de votre appareil photo sont amplifiés (phénomène appelé tremblement de l'appareil). Si l'icône  apparaît lorsque vous appuyez sur le **Déclencheur** jusqu'à mi-course, la photo risque d'être floue. Pour réduire les risques de flou, reportez-vous aux suggestions mentionnées à la section « [Optimisation de l'exposition](#), » page 12.
-

Zoom optique

Grâce au zoom optique, l'objectif peut passer de la position "grand angle" (1x) à la position "téléobjectif" (3x).

En mode  **Capture d'images** ou  **Enregistrement vidéo**, utilisez le levier de **Zoom** pour régler celui-ci. Appuyez respectivement sur le bouton  ou  pour effectuer un zoom avant ou un zoom arrière.

-
-  **Remarque** Vous pouvez définir le zoom optique sur la position de votre choix immédiatement avant l'enregistrement de clips vidéo, mais pas pendant l'opération.
-









Zoom numérique

Pour le zoom numérique, l'écran affiche un cadre jaune autour de la scène et le paramètre de qualité d'image (valeur MP). En zoom avant, la scène agrandie présente la photo à prendre et la valeur MP réduite indique la résolution de la vue à capturer.

Si vous capturez des images à l'aide du zoom numérique, vérifiez que la valeur MP affichée est adaptée à la taille d'impression de la photo prise. Pour les valeurs MP et leur taille d'impression recommandée, reportez-vous à la description de la section « [Utilisation des menus Capture d'images et Enregistrement vidéo](#), » page 15 sur l'option **Qualité d'image**.

Pour utiliser le zoom numérique :







1. En mode  **Capture d'images**, appuyez sur  sur le levier de **Zoom** afin de zoomer au niveau maximal, puis relâchez le levier.
2. Appuyez sur le bouton  et maintenez-le enfoncé jusqu'à ce que l'image que vous voulez prendre remplisse complètement le cadre jaune. Si vous zoomez trop en avant, appuyez sur le bouton .
3. Pour revenir au zoom optique, appuyez sur .

-
-  **Remarque** Le zoom numérique n'est pas disponible pour l'enregistrement de clips vidéo.
-

3 Configuration des options de prise de vue et d'enregistrement de clips vidéo









Les paramètres par défaut de votre appareil photo conviennent à la majorité des situations de prise de vue. Dans certains cas, cependant, les fonctionnalités décrites dans le présent chapitre permettent d'améliorer la qualité des photos et clips vidéo. Outre les réglages permettant d'optimiser l'éclairage et le mouvement sur l'appareil photo, vous pouvez également configurer ce dernier pour effectuer une série de prises de vue rapide, ou encore prendre des clichés 10 secondes après avoir appuyé sur le **déclencheur**, afin de vous laisser le temps de vous placer sur l'image.

Configuration du flash

Pour sélectionner un mode de flash, appuyez sur le bouton  en mode  **Capture d'images**, utilisez les boutons   pour sélectionner le mode souhaité, puis appuyez sur le bouton . Pour quitter ce mode sans modifier les paramètres de flash, appuyez sur .

	Flash auto (par défaut) : l'appareil photo utilise le flash si nécessaire.
	Anti-yeux rouges : l'appareil utilise le flash avec la fonction de réduction de l'effet yeux rouges, si nécessaire, pour réduire le risque que des sujets humains aient les yeux rouges sur la photo finale. Pour plus d'informations sur la réduction de l'effet yeux rouges, reportez-vous à la section « Anti-yeux rouges : option du bouton Flash , » page 14.
	Flash activé : l'appareil photo utilise toujours le flash. Si la source de lumière principale est derrière votre sujet, ce réglage permet d'augmenter la lumière devant le sujet.
	Flash désactivé : l'appareil photo n'utilise pas le flash. Utilisez ce réglage pour prendre des sujets mal éclairés en dehors de la portée du flash ou en utilisant la lumière ambiante.

Le mode sélectionné pour le flash est conservé jusqu'à ce que vous le modifiez à nouveau ou que vous mettiez l'appareil photo hors tension.





 **Remarque** Le flash est défini sur  **Flash désactivé** en mode  **Paysage**,  **Coucher de soleil** et  **Théâtre**, ainsi que lors de l'enregistrement de clips vidéo ou en mode  **Rafale**. Le flash est réglé sur  **Yeux rouges** en mode de prise de vue  **Portrait nuit**.











Anti-yeux rouges : option du bouton Flash

Le phénomène des yeux rouges survient lorsque la lumière du flash se reflète dans les yeux des sujets : ils apparaissent alors rouges sur la photo. Utilisez le mode  **Anti-yeux rouges** pour que le flash de l'appareil photo se déclenche rapidement jusqu'à trois fois, afin de forcer les pupilles des sujets à se rétracter avant d'utiliser le flash principal











lors de la prise de vue. Une prise de vue de ce type est plus longue, car les sujets doivent attendre les flashes supplémentaires.

Utilisation des menus Capture d'images et Enregistrement vidéo









Les menus  **Capture d'images** et  **Enregistrement vidéo** permettent de régler les paramètres de l'appareil photo qui affectent les caractéristiques des photos et des clips vidéo. Le  **Menu Capture d'images** affiche uniquement les caractéristiques disponibles pour la prise de vues, tandis que le  **Menu Enregistrement vidéo** affiche uniquement celles relatives à l'enregistrement de clips vidéo.

1. Positionnez le sélecteur    sur  ou , puis appuyez sur le bouton ^{Menu} .
2. Utilisez les boutons ▲▼ pour sélectionner une option, puis appuyez sur le bouton ^{Menu} .
3. Utilisez les boutons ▲▼ pour mettre un paramètre en surbrillance, puis appuyez sur le bouton ^{Menu} , ou appuyez sur le bouton  pour quitter ce mode sans modifier les paramètres.
4. Pour quitter ce menu, maintenez le bouton  enfoncé jusqu'à ce que le menu disparaisse.

Pour afficher sur l'appareil photo des informations sur une option, utilisez les boutons ▲▼ pour sélectionner **? Aide...** dans le menu d'options, puis appuyez sur ^{Menu} .

Mode	<p>Mode de prise de vue ( uniquement) : permet de sélectionner un paramètre prédéfini optimisé pour des types particuliers de scènes ou de situations de prise de vue. Le paramètre sélectionné est conservé jusqu'à ce que vous le modifiez à nouveau ou que vous mettiez l'appareil photo hors tension.</p> <ul style="list-style-type: none">•  Mode Auto (par défaut) : pour prendre rapidement de bonnes photos si vous n'avez pas le temps de sélectionner un mode de prise de vue spécifique.•  Macro permet d'effectuer une prise de vue rapprochée sur des sujets distants de 50 à 800 mm (1,97 à 31,52 pouces).•  Anti-flou : permet de réduire au minimum le flou de l'image lorsque le sujet est en mouvement ou lorsque la luminosité est moyenne ou faible et qu'il est difficile de maintenir l'appareil photo immobile (voir « Optimisation de l'exposition, » page 12).•  Théâtre : permet de prendre des photos lors de spectacles scolaires, de concerts ou d'événements sportifs en intérieur sans utiliser le flash.•  Paysage : pour les scènes présentant des perspectives profondes, telles que les scènes de montagne.•  Portrait : pour les photos dont le sujet principal est une ou plusieurs personnes.•  Action : pour photographier des événements sportifs, des voitures en mouvement ou toute scène dont vous voulez saisir l'action à la volée.•  Portrait nuit : permet d'effectuer des portraits de personnes la nuit. Ce mode utilise le flash et une exposition longue. Vous devrez placer l'appareil photo sur un trépied ou une surface stable.•  Coucher de soleil : permet de photographier des scènes de coucher de soleil en extérieur.
	<p>Retardateur : pour prendre une photo ou enregistrer un clip vidéo après un délai de 10 secondes (voir « Utilisation des paramètres du retardateur, » page 16).</p>









(suite)

	<p>Qualité d'image (📷 uniquement) : Définit la résolution et la compression des images. Plus la valeur est élevée, plus la résolution est fine. Le réglage reste actif jusqu'au prochain changement, même si vous éteignez l'appareil.</p> <ul style="list-style-type: none"> • 7MP Opt. : pour agrandir ou imprimer des images de plus de 41 x 51 cm (16 x 20 pouces). • Normale (7MP) (par défaut) : pour imprimer des images de 41 x 51 cm (16 x 20 pouces) maximum. • 5MP : pour imprimer des images de 28 x 36 cm (11 x 14 pouces) maximum. • 3MP : pour imprimer des images jusqu'à 20 x 25 cm (8 x 10 pouces). • VGA : permet d'envoyer des images via e-mail ou sur Internet.
	<p>Rafale (📷 uniquement) : permet d'effectuer très rapidement jusqu'à trois prises de vue successives (voir « Utilisation des paramètres du mode Rafale, » page 17). Le paramètre sélectionné est conservé jusqu'à ce que vous le modifiez à nouveau ou que vous mettiez l'appareil photo hors tension.</p>
	<p>Inclure date/heure (📷 uniquement) : insère la date et l'heure dans le coin supérieur gauche de l'image. Le réglage reste actif jusqu'au prochain changement, même si vous éteignez l'appareil.</p> <ul style="list-style-type: none"> • Désactivé (par défaut) : la date et l'heure ne sont pas insérées dans l'image. •  Date uniquement : date incrustée en permanence. •  Date et heure : date et heure incrustées en permanence.
	<p>Configuration... : affiche le  Menu Configuration qui permet de paramétrer le fonctionnement de l'appareil photo (voir « Utilisation du menu Configuration, » page 33).</p>
	<p>Aide... : affiche une liste des rubriques d'aide relatives aux fonctionnalités les plus courantes.</p>

 **Remarque** Certaines options de menu ne sont pas disponibles dans tous les modes de prise de vue.

Utilisation des paramètres du retardateur

Le  **retardateur** permet de prendre une photo ou d'enregistrer un clip vidéo 10 secondes après avoir appuyé sur le **déclencheur**.







1. À partir du menu  **Capture d'images** ou  **Enregistrement vidéo**, utilisez les boutons   pour sélectionner le  **Retardateur**, appuyez sur  ^{Menu}_{OK}, sélectionnez **Activé**, appuyez sur  ^{Menu}_{OK}, puis maintenez le bouton  enfoncé jusqu'à ce que le menu disparaisse.
2. Placez l'appareil photo sur un trépied ou sur une surface stable.
3. Cadrez le sujet à l'écran.
4. Enfoncez le **déclencheur** à mi-course pour verrouiller la mise au point et l'exposition. Lorsque les crochets de mise au point deviennent verts, appuyez à fond sur le **Déclencheur**. L'appareil lance le compte à rebours de 10 secondes, puis prend la photo ou commence l'enregistrement du clip vidéo.
5. Si vous enregistrez un clip vidéo, appuyez sur le **déclencheur** pour arrêter l'enregistrement.

 **Conseil** Si vous voulez apparaître sur la photo, placez l'appareil photo sur un trépied ou une surface stable et appuyez à fond sur le **Déclencheur**. L'appareil photo verrouille la mise au point et l'exposition juste avant la fin du compte à rebours, ce qui vous laisse le temps de vous installer.

Le  **Retardateur** se replace en mode **Désactivé** une fois que le cliché est pris.

Utilisation des paramètres du mode Rafale

Le mode  **Rafale** permet de prendre jusqu'à trois photos aussi rapidement que possible lorsque vous appuyez à fond sur le **déclencheur** et que vous le maintenez enfoncé.

1. À partir du menu  **Menu Capture d'images**, utilisez les boutons   pour sélectionner le mode  **Rafale**, appuyez sur  ^{Menu}OK, sélectionnez **Activé**, appuyez sur  ^{Menu}OK, puis maintenez le bouton  enfoncé jusqu'à ce que le menu disparaisse.
2. Cadrez le sujet, puis appuyez sur le **Déclencheur** jusqu'à mi-course pour verrouiller la mise au point et l'exposition. Appuyez ensuite à fond sur le **Déclencheur** et maintenez-le enfoncé. L'appareil photo prend jusqu'à trois photos aussi rapidement que possible jusqu'à ce que vous relâchiez le **Déclencheur** ou que la mémoire soit saturée.

L'écran reste éteint lors de la prise de vue en mode Rafale. Après la prise de vue en mode Rafale, chaque photo est affichée l'une après l'autre en mode **Revisualisation instantanée** (reportez-vous à la section « [Revisualisation instantanée](#), » page 10). Vous pouvez supprimer toute la séquence de photos en mode **Revisualisation instantanée**. Pour supprimer des photos (individuellement, reportez-vous à la section « [Suppression d'images](#), » page 19).

Le paramètre sélectionné pour le mode  **Rafale** est conservé jusqu'à ce que vous le modifiiez à nouveau ou que vous mettiez l'appareil photo hors tension.







4 Visualisation de photos et de clips vidéo

Vous pouvez visualiser et manipuler les photos et les clips vidéo en mode **▶ Lecture** comme indiqué dans ce chapitre. Pour plus d'informations sur l'amélioration des images, reportez-vous à la section « [Utilisation du Menu Galerie créative](#), » page 22.

1. Positionnez le sélecteur   sur .
2. Utilisez les boutons   pour parcourir vos photos et clips vidéo.
Appuyez sur le bouton  pour visualiser des clips vidéo. Appuyez sur  pour mettre la lecture d'un clip vidéo en pause ; appuyez sur  pour reprendre la lecture du clip vidéo, ou sur  pour revenir au **▶ Menu Lecture**.

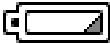



En mode **▶ Lecture**, des informations complémentaires sur les photos ou les clips vidéo apparaissent également à l'écran.









1		Indicateur de lecture
2		Indicateur de carte mémoire.
3		Indicateur du niveau de charge des piles (reportez-vous à la section « Indicateurs de charge , » page 44).
4	1 sur 30	Numéro de cette photo ou de ce clip vidéo par rapport au nombre total de photos ou de clips vidéo.
5		Image marquée comme favori (reportez-vous à la section « Marquage des images comme favoris , » page 21).
6		Image marquée pour l'impression via un service en ligne (voir « Commande de tirages en ligne , » page 30).
7		Nombre de destinations Photosmart Share (reportez-vous à la section « Partage d'images , » page 31).
8		Nombre de copies à imprimer (voir « Marquage d'images pour l'impression , » page 29).

Suppression d'images

Pour supprimer une image affichée en mode **Lecture** :

1. Appuyez sur le bouton .
2. Utilisez les boutons   pour sélectionner une option, puis appuyez sur le bouton .
 - **Cette image** : supprime la photo ou le clip vidéo.
 - **Toutes sauf Favoris** : supprime toutes les images sauf celles marquées comme étant **favorites**. Cette option de menu s'affiche seulement si vous disposez d'images marquées comme étant **favorites** (reportez-vous à la section « [Marquage des images comme favoris](#), » page 21).
 - **Ttes images (en mémoire/sur la carte)** : supprime toutes les photos et tous les clips vidéo stockés.
 - **Formater (la mémoire/la carte)** : supprime tous les fichiers stockés, puis formate la mémoire interne ou la carte mémoire.









Affichage des miniatures

1. L'appareil étant en mode **Lecture**, appuyez sur  (identique à  **Zoom arrière** sur le levier de **Zoom**).
2. Utilisez les boutons   et   pour passer d'une miniature à une autre.
3. Appuyez sur  pour afficher l'image en surbrillance.



Agrandissement des images

Cette option, qui ne modifie pas l'image de manière définitive, en améliore l'affichage.

1. L'appareil étant en mode **Lecture**, appuyez sur  (identique à  **Zoom avant** sur le levier de **Zoom**). La taille de l'image actuellement affichée est multipliée par deux.
2. Utilisez les boutons   et   pour naviguer au sein de l'image agrandie.
3. Utilisez les boutons  et  pour modifier l'agrandissement.
4. Appuyez sur  pour revenir à la vue **Lecture**.

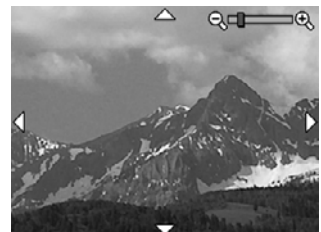





Utilisation du Menu Lecture

1. L'appareil étant en mode **Lecture**, appuyez sur .
2. Utilisez les boutons   pour sélectionner une option.

- Utilisez les boutons ◀▶ pour sélectionner une image ou un clip vidéo, puis appuyez sur le bouton  et suivez les instructions de l'appareil photo.

 **Remarque** Pour écouter le son associé aux clips vidéo, transférez ceux-ci sur votre ordinateur (voir « [Transfert et impression d'images](#), » page 25).

- Pour quitter l'option de  **Lecture** sélectionnée, appuyez sur le bouton .
- Pour quitter le  **Menu Lecture**, maintenez le bouton  enfoncé jusqu'à ce que le menu disparaisse.

	Suppression yeux rouges : permet de supprimer les yeux rouges sur les images contenant des sujets humains (voir « Correction de l'effet yeux rouges , » page 20).
	Galerie créative... : permet d'améliorer les photos de différentes manières, telles que modification, recadrage, ajout de bordures, etc. (voir « Utilisation du Menu Galerie créative , » page 22).
	Photosmart Express... : permet de marquer des images pour l'impression, le partage et la commande de tirages en ligne (voir « Utilisation de HP Photosmart Express , » page 29).
	Favoris : permet de marquer des images comme étant favorites . Reportez-vous à la section « Marquage des images comme favoris , » page 21.
	Voir diaporama... : permet de créer et visionner des diaporamas de vos photos et vidéos (voir « Affichage du diaporama , » page 21).
	Dépl. images sur carte : permet de transférer des images de la mémoire interne vers une carte mémoire. Disponible uniquement si des images sont enregistrées dans la mémoire interne et sur une carte mémoire. Pour déplacer les images, sélectionnez cette option et suivez les invites à l'écran.
	Configuration... : affiche le  Menu Configuration qui permet de paramétrer le fonctionnement de l'appareil photo (voir « Utilisation du menu Configuration , » page 33).
	Aide... : Affiche une liste des rubriques d'aide relatives aux fonctions les plus utilisées.

Correction de l'effet yeux rouges

Lorsque vous sélectionnez l'option  **Correction yeux rouges**, l'appareil photo traite la photo en cours afin de supprimer l'effet yeux rouges des personnages.

L'option  **Correction yeux rouges** n'est disponible que pour les photos prises avec le flash.

 **Remarque** Pour éviter l'effet yeux rouges des photos, reportez-vous à la section « [Anti-yeux rouges : option du bouton Flash](#), » page 14.















Le processus de suppression de l'effet yeux rouges prend quelques secondes, au terme desquelles la photo apparaît avec des cadres verts autour des zones corrigées, ainsi que le menu  **Suppression yeux rouges** :

- Enregistrer modifications** (par défaut) : enregistre une copie de l'image originale avec les modifications et retourne au  **Menu Lecture**.
- Visualiser modifications** : affiche une vue agrandie de la photo avec des cadres verts autour des zones corrigées.

Pour quitter le menu  **Correction yeux rouges** sans sauvegarder les modifications, appuyez sur le bouton .

Marquage des images comme favoris



En marquant une image comme étant **favorite**, vous pouvez sélectionner rapidement le groupe de **Favoris** pour l'impression ou la visualisation. Vous pouvez marquer jusqu'à 200 images en tant que **Favoris**.

1. En mode  **Lecture**, utilisez les boutons   pour afficher une image à marquer en tant que **Favori**, puis appuyez sur .
2. Utilisez les boutons   pour mettre en surbrillance l'icône  **Favoris**, appuyez sur , puis de nouveau sur  pour marquer l'image affichée. L'option **Cette image** est cochée dans le menu  **Favoris**. Pour ne plus marquer une image comme étant **favorite**, appuyez de nouveau sur le bouton .
3. Pour toute autre image à marquer comme étant **favorite**, utilisez les boutons   pour afficher la photo, puis répétez l'étape 2.
4. Pour quitter le  **Menu Lecture**, maintenez le bouton  enfoncé jusqu'à ce que le menu disparaisse.

Si vous avez installé le logiciel HP Photosmart, les marquages sont conservés lors du transfert de vos photos vers votre ordinateur (voir « [Transfert et impression d'images](#), » page 25).

Affichage du diaporama











Sélectionnez  **Voir diaporama** pour configurer et lancer un diaporama et/ou des clips vidéo sur l'écran de l'appareil photo.







Dans le menu  **Voir Diaporama**, utilisez les boutons   pour sélectionner une option de diaporama.

- **Images** : affiche les photos spécifiées : **Toutes** (par défaut), **Favoris**, **Images uniquement**, **Vidéos uniquement**.
- **Intervalle** : définit la durée d'affichage de chaque image : **2 s**, **5 s** (par défaut), **10 s**, **15 s**, **60 s**.
- **En boucle** : permet d'indiquer le nombre de répétitions du diaporama : **Une fois** (par défaut), **2x**, **3x**, **Continu**.

5 Utilisation du Menu Galerie créative

Les fonctions de la  **Galerie créative** permettent d'améliorer les images capturées.

1. En mode  **Lecture**, utilisez les boutons   pour naviguer jusqu'à une image, puis appuyez sur le bouton .
2. Utilisez les boutons   pour mettre en surbrillance l'icône  **Galerie créative**, puis appuyez sur le bouton .
3. Utilisez les boutons   pour sélectionner une option, puis appuyez sur le bouton  et suivez les instructions indiquées sur l'appareil.







	Modifier couleur : permet d'appliquer des systèmes de gestion des couleurs à l'image affichée (voir « Modification des couleurs , » page 22).
	Ajouter bordures : permet d'ajouter des bordures à une image (voir « Ajout de bordures , » page 23).
	Rotation : fait pivoter les images par incréments de 90 degrés. Utilisez les boutons   pour faire pivoter l'image dans le sens normal ou inverse des aiguilles d'une montre, par incréments de 90 degrés. Appuyez sur le bouton  pour enregistrer l'image avec la nouvelle orientation.
	Recadrer : permet de recadrer une image (voir « Recadrage des images , » page 23).







Sauf mention contraire, les effets de la Galerie créative  s'appliquent à une copie de l'image ; l'image d'origine est laissée intacte.

Modification des couleurs

 **Conseil** Si vous comptez modifier des couleurs, procédez à ces opérations avant d'ajouter une bordure.

L'option  **Modifier couleur** permet d'appliquer des systèmes de gestion des couleurs à l'image affichée. Pour modifier les couleurs :

1. Le  **Menu Galerie créative** étant sélectionné, utilisez les boutons   pour sélectionner l'option  **Modifier couleur**, puis appuyez sur .
2. Utilisez les boutons   pour sélectionner un système de gestion des couleurs et visualiser son effet sur l'image.
 - **Noir et blanc** : convertit les images en couleurs en images noir et blanc.
 - **Sépia** : convertit les images dans des tons de bruns pour donner un aspect ancien.
 - **Teintes noir et blanc** : applique des teintes de couleur à la version noir et blanc d'une image.

3. Appuyez sur le bouton  pour sélectionner le système de gestion des couleurs et afficher le menu  **Modifier couleur**.
Suivez les instructions proposées par l'appareil photo pour régler la couleur.
4. Appuyez sur le bouton  pour enregistrer une copie de l'image avec le système de gestion des couleurs spécifié et revenir au  **Menu galerie créative**. Appuyez sur le bouton  pour quitter sans sauvegarder les modifications et revenir au menu  **Modifier couleur**.

Ajout de bordures

 **Conseil** Si vous comptez modifier des couleurs ou recadrer votre photo, procédez à ces opérations avant d'ajouter une bordure.





L'option  **Ajout bordures** permet d'ajouter une ou plusieurs bordures prédéfinies à la photo affichée. Pour ajouter une bordure :

1. Le  **Menu Galerie créative** étant sélectionné, utilisez les boutons  pour sélectionner l'option  **Ajout bordures**, puis appuyez sur .
2. Utilisez les boutons  pour sélectionner un type de bordure et visualiser son effet sur la photo.
 - **Estompée** : ajoute un cadre doux en dégradé à l'image.
 - **Ovale** : ajoute une bordure mate ovale avec des bords en biseau.
 - **Rectangle** : ajoute une bordure mate rectangulaire avec des bords en biseau.
3. Appuyez sur le bouton  pour sélectionner la bordure et afficher le menu  **Ajout bordures**.
Suivez les instructions proposées par l'appareil photo pour régler la bordure.
4. Appuyez sur le bouton  pour enregistrer une copie de l'image avec la bordure spécifiée et revenir au  **Menu galerie créative**. Appuyez sur le bouton  pour quitter sans sauvegarder les modifications et revenir au menu  **Ajout bordures**.





Recadrage des images

 **Recadrer** : permet de recentrer l'image affichée selon l'orientation sélectionnée, puis d'utiliser le levier de **Zoom** et les boutons   pour garantir que le contenu de l'image souhaitée est bien sauvegardé.

 **Conseil** Avant d'ajouter des bordures, assurez-vous que vos images sont correctement recadrées.

1. Le  **Menu Galerie créative** étant sélectionné, utilisez les boutons  pour sélectionner l'option  **Recadrer**, puis appuyez sur .
2. Utilisez les boutons  pour sélectionner une orientation de recadrage et visualiser son effet sur la photo.
 - **Paysage** (par défaut) — Recadre l'image affichée à l'horizontale en fonction d'un rapport largeur/hauteur de 3/2 (un tiers plus large que haut).
 - **Portrait** — Recadre l'image affichée à la verticale en fonction d'un rapport largeur/hauteur de 2/3 (un tiers plus haut que large).

Suivez les instructions affichées sur l'appareil photo et utilisez le levier de **Zoom** pour ajuster le contenu de l'image recadrée.

3. Appuyez sur le bouton  pour enregistrer une copie de la photo recadrée et revenir au  **Menu Galerie créative**. Appuyez sur le bouton  pour quitter sans sauvegarder les modifications et revenir au menu  **Recadrer**.

Lorsque vous imprimez, les rapports normaux hauteur/largeur et largeur/hauteur sont recadrés dans le haut et le bas (paysage) ou sur les côtés (portrait) de l'image. Le recadrage vous permet de vous assurer que le contenu que vous souhaitez est bien imprimé.

6 Transfert et impression d'images

En effectuant régulièrement des transferts d'images sur votre ordinateur et en les supprimant de la carte mémoire, vous pouvez réduire le délai de mise sous tension de l'appareil photo, de visualisation des photos et de transfert. Vous pouvez transférer des photos et des clips vidéo avec ou sans le logiciel HP Photosmart fourni avec votre appareil photo. Le logiciel HP Photosmart possède toutefois différentes fonctionnalités permettant de transférer et de gérer vos images. Il vous aide également lors du transfert.

 **Remarque** Le transfert d'un grand nombre d'images à résolution élevée entre une carte mémoire et votre ordinateur peut prendre jusqu'à deux heures. Même si l'écran s'éteint durant le transfert ou qu'aucune opération n'a lieu sur l'ordinateur, ne déconnectez pas votre appareil photo de l'ordinateur tant que le transfert des images sur celui-ci n'est pas terminé. Lors du transfert d'un grand nombre d'images, assurez-vous que les batteries de l'appareil photo sont entièrement rechargées, ou utilisez un lecteur de cartes mémoire optionnelles.

Transfert d'images avec le logiciel HP Photosmart

Si vous avez installé le logiciel HP Photosmart (reportez-vous à la section « [Installation du logiciel](#), » page 7), utilisez-le pour transférer vos photos et vos clips vidéo vers votre ordinateur.

Lorsque vous connectez votre appareil photo à un ordinateur sur lequel le logiciel HP Photosmart est installé :

- Si vous avez marqué des images en tant que **Favoris** (voir « [Marquage des images comme favoris](#), » page 21), les étiquettes sont transférées sur votre ordinateur en même temps que les images.
- Si vous avez marqué des images pour l'impression (voir « [Marquage d'images pour l'impression](#), » page 29) et que l'ordinateur est connecté à une imprimante, l'impression des images marquées a lieu automatiquement.
- Si vous avez marqué les images pour le partage (voir « [Partage d'images](#), » page 31) et que l'ordinateur est connecté à Internet, les images sélectionnées sont automatiquement envoyées à leurs destinataires.
- Si vous avez marqué des images en vue de commander des tirages en ligne (voir « [Commande de tirages en ligne](#), » page 30) et que l'ordinateur est connecté à Internet, vous pouvez suivre les instructions de l'ordinateur afin d'acheter des tirages en ligne pour les images sélectionnées.
- Vous pouvez transférer les images de l'appareil photo vers l'ordinateur en suivant les instructions affichées sur l'écran de ce dernier.

Pour transférer des images :

1. Si vous avez marqué des images pour les partager, les imprimer ou commander des tirages en ligne (voir « [Utilisation de HP Photosmart Express](#), » page 29), vérifiez que l'ordinateur est connecté à une imprimante et/ou à Internet.
2. Mettez l'appareil photo hors tension.

3. Connectez l'appareil photo à l'ordinateur à l'aide du câble USB fourni avec votre appareil photo.
4. Allumez l'appareil photo. Lorsque l'écran indique que l'appareil photo est connecté à l'ordinateur, suivez les instructions affichées sur l'écran de l'ordinateur. Pour plus d'informations, consultez l'Aide du logiciel HP Photosmart.

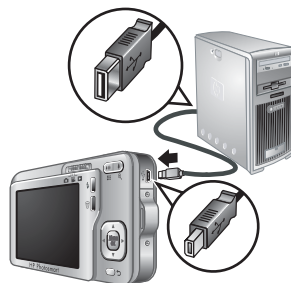



 **Remarque** Si la connexion de l'appareil à l'ordinateur ne s'effectue pas correctement, consultez la rubrique « [Mon appareil se bloque lors de sa connexion à l'ordinateur.](#) » page 38.

Une fois le transfert d'images effectuées, vous pouvez lancer le logiciel HP Photosmart pour modifier, imprimer ou envoyer les images depuis votre ordinateur.

Transfert d'images sans le logiciel HP Photosmart

Si vous n'installez pas le logiciel HP Photosmart :

- Vous ne pouvez pas utiliser les fonctions  **Partage** ou  **Commander tirages en ligne** du menu  **Menu Photosmart Express** de l'appareil (voir « [Utilisation de HP Photosmart Express](#), » page 29).
- Les images sélectionnées pour être imprimées ne s'impriment pas automatiquement lorsque l'appareil photo est connecté à l'ordinateur.
- Les marquages de **Favoris** ne sont pas transférés sur votre ordinateur.

Vous pouvez toutefois transférer les photos et les clips vidéo vers votre ordinateur en :

- Connectant votre appareil photo directement à l'ordinateur (reportez-vous à la section « [Connexion à l'ordinateur](#), » page 26)
- Utilisant un lecteur de carte mémoire (reportez-vous à la section « [Utilisation d'un lecteur de carte mémoire](#), » page 27)

Connexion à l'ordinateur

1. Mettez hors tension l'appareil photo, connectez-le à l'ordinateur à l'aide du câble USB fourni avec votre appareil photo, puis mettez sous tension l'appareil photo. Le logiciel de transfert d'images installé sur votre ordinateur doit démarrer. Suivez les instructions à l'écran pour effectuer le transfert d'images.
2. Une fois que vous avez transféré les images, déconnectez l'appareil photo de l'ordinateur.

En cas de problème, définissez l'option  **Configuration USB** sur **Lecteur de disque** (voir **Configuration USB** à la section « [Utilisation du menu Configuration](#), » page 33), puis reconnectez-le à votre ordinateur.

 **Remarque** Si vous réglez l'appareil photo sur **Lecteur de disque** et si ni Image Capture ni iPhoto ne démarrent automatiquement sous Macintosh, recherchez sur le bureau l'icône d'un disque dur libellé selon le numéro de modèle de votre appareil photo, puis copiez les images manuellement. Pour en savoir plus sur la copie de fichiers, consultez l'Aide du Mac.

Utilisation d'un lecteur de carte mémoire

Vous pouvez insérer la carte mémoire en option de votre appareil photo dans un lecteur de carte mémoire (vendu séparément). Certains ordinateurs, ainsi que les imprimantes HP Photosmart, sont équipés d'emplacements de carte mémoire intégrés qui jouent le rôle de lecteur de carte mémoire.

1. Insérez la carte mémoire de votre appareil photo dans le lecteur de carte mémoire (ou dans l'emplacement adéquat de votre ordinateur, si celui-ci en est équipé).
2. Le logiciel de transfert d'images fourni avec votre ordinateur démarre automatiquement et vous guide tout au long du processus de transfert d'images.
3. Après avoir vérifié que les images ont bien été copiées, remplacez la carte mémoire dans l'appareil photo.

Si aucune application ne démarre automatiquement ou que vous souhaitez transférer les images manuellement, recherchez le lecteur de disque sur la carte mémoire, puis copiez les images sur le disque dur. Pour en savoir plus sur la copie de fichiers, consultez l'aide de votre ordinateur

Impression de photos directement sur une imprimante

Vous pouvez imprimer des photos directement à partir de l'appareil photo sur une imprimante compatible PictBridge. Pour obtenir des informations sur l'impression de photos à partir de votre ordinateur, reportez-vous à la rubrique « [Transfert d'images avec le logiciel HP Photosmart](#), » page 25.



 **Remarque** La méthode décrite dans cette section ne permet pas d'imprimer des clips vidéo. Vous pouvez toutefois imprimer un cadre extrait d'un clip vidéo via le logiciel HP Photosmart. Pour plus d'informations, consultez l'Aide du logiciel HP Photosmart.

1. Vérifiez que l'imprimante est sous tension, qu'elle contient du papier et qu'aucun message d'erreur ne s'affiche.
2. Mettez hors tension l'appareil photo, connectez-le à l'imprimante à l'aide du câble USB fourni avec votre appareil photo, puis mettez sous tension l'appareil photo.
3. Si l'écran **Imprimer les photos marquées ?** s'affiche sur l'écran de l'appareil photo, procédez de l'une des manières suivantes :

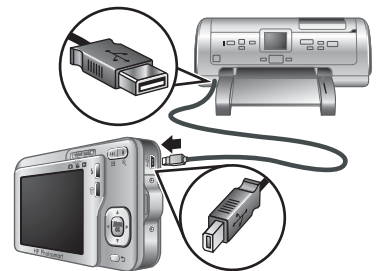

- Si vous souhaitez imprimer les images que vous avez marquées pour l'impression (voir « [Marquage d'images pour l'impression](#), » page 29), mettez en surbrillance **Oui**, appuyez sur $\frac{\text{Menu}}{\text{OK}}$, puis suivez les instructions affichées sur l'appareil photo pour sélectionner les options d'impression et imprimer les images marquées.



Remarque Une fois que les images marquées ont été imprimées, une image s'affiche sur l'écran de l'appareil. Vous pouvez sélectionner des images à imprimer individuellement en suivant le reste de cette procédure.

- Pour sélectionner des images à imprimer individuellement, sélectionnez **Non** et appuyez sur le bouton $\frac{\text{Menu}}{\text{OK}}$.
4. Lorsqu'une image s'affiche sur l'écran de l'appareil photo :
- Si vous souhaitez imprimer une ou plusieurs images, utilisez les boutons ◀▶ pour afficher une image à imprimer, les boutons ▲▼ pour spécifier le nombre de copies, puis appuyez sur $\frac{\text{Menu}}{\text{OK}}$. Dans le menu **Options d'impression**, sélectionnez **Imprimer cette image maintenant** et appuyez sur $\frac{\text{Menu}}{\text{OK}}$.
 - Pour imprimer un groupe d'images ou modifier les paramètres d'impression, appuyez sur $\frac{\text{Menu}}{\text{OK}}$, sélectionnez le **Menu impression...**, puis appuyez à nouveau sur le bouton $\frac{\text{Menu}}{\text{OK}}$. Mettez en surbrillance l'option souhaitée.
 - **Paramètres de l'imprimante** : Définit le format du papier, le format et la qualité d'impression, ainsi que l'impression sans bordures. Utilisez les boutons ▲▼ pour sélectionner une option d'impression et les boutons ◀▶ pour modifier l'option d'impression sélectionnée. Une fois que vous avez terminé de spécifier les options de l'imprimante, appuyez sur $\frac{\text{Menu}}{\text{OK}}$.
 - **Imprimer tout** : imprime une copie de chaque image. Appuyez sur le bouton $\frac{\text{Menu}}{\text{OK}}$ et suivez les instructions affichées sur l'appareil pour commencer l'impression.
 - **Index photo** : Imprime toutes les images sous forme de miniatures. Appuyez sur le bouton $\frac{\text{Menu}}{\text{OK}}$ pour commencer l'impression.
 - **Imprimer les favoris** : imprime une copie de chaque image marquée en tant que **Favori**. Appuyez sur le bouton $\frac{\text{Menu}}{\text{OK}}$ pour commencer l'impression. Cette option est disponible uniquement si vous avez marqué au moins une image en tant que **Favori** (voir « [Marquage des images comme favoris](#), » page 21).
 - **Annuler l'impression** : Arrête toute impression d'images encore non imprimées. Appuyez sur $\frac{\text{Menu}}{\text{OK}}$, sélectionnez **Puis**, puis appuyez sur $\frac{\text{Menu}}{\text{OK}}$.
5. Une fois l'impression des images terminée, déconnectez l'appareil photo de l'imprimante.



Remarque Si vous connectez l'appareil photo à une imprimante non HP et si vous rencontrez des problèmes lors de l'impression, contactez le fabricant de votre imprimante. HP ne propose pas d'assistance clientèle pour ce type d'imprimante.

7 Utilisation de HP Photosmart Express









Grâce à **HP Photosmart Express**, vous pouvez sélectionner des photos sur votre appareil afin de les imprimer automatiquement (voir « [Marquage d'images pour l'impression](#), » page 29), commander des tirages en ligne (voir « [Commande de tirages en ligne](#), » page 30), ou les envoyer à des destinataires personnalisés (voir « [Partage d'images](#), » page 31) dès la prochaine connexion de votre appareil à votre ordinateur ou à une imprimante.

Le logiciel HP Photosmart doit être installé sur votre ordinateur pour que vous puissiez utiliser certaines des fonctionnalités du  **Menu Photosmart Express**. Pour plus d'informations sur l'installation de ce logiciel, voir « [Installation du logiciel](#), » page 7.



 **Remarque** Les services en ligne disponibles peuvent varier selon les pays/régions.

Utilisation du Menu Photosmart Express

Pour afficher le  **Menu Photosmart Express** :

1. Positionnez le sélecteur    sur  et appuyez sur .
2. Utilisez les boutons ▲▼ pour mettre en surbrillance l'icône  **Photosmart Express...**, puis appuyez sur le bouton .
3. Utilisez les boutons ▲▼ pour mettre en surbrillance une option de menu, puis appuyez sur le bouton .

	Imprimer : permet de sélectionner des images et de spécifier le nombre de copies à imprimer. Voir « Marquage d'images pour l'impression , » page 29.
	Partager : permet d'ajouter des destinations en ligne personnalisées et de partager des images vers une ou plusieurs destinations. Voir « Partage d'images , » page 31.
	Commander des tirages en ligne : permet de spécifier les images à commander auprès d'un service de développement en ligne. Voir « Commande de tirages en ligne , » page 30.

 **Remarque** Les fonctions du  **Menu Photosmart Express** sont disponibles uniquement pour les photos. Elles ne sont pas disponibles pour les clips vidéo.

Marquage d'images pour l'impression

Les images marquées sont automatiquement imprimées lorsque vous connectez votre appareil photo à une imprimante compatible PictBridge ou à un ordinateur sur lequel le logiciel HP Photosmart est installé. Le marquage peut s'appliquer à des images



individuelles, à toutes les images ou à des groupes d'images marquées en tant que **Favoris** (voir « [Marquage des images comme favoris](#), » page 21).

1. À partir du  **Menu Photosmart Express**, utilisez les boutons ▲▼ pour mettre en surbrillance l'option  **Imprimer**, puis appuyez sur  .





2. Dans le menu  **Imprimer**, sélectionnez une option, puis appuyez sur le bouton  .

- **Cette image** : Marque l'image en cours d'affichage. Vous pouvez faire défiler l'affichage sur une image différente à l'aide des boutons ◀▶.
- **Tous les favoris...** : affiche l'entrée **Impr. ts les favoris**. Appuyez sur  . Cette option est disponible uniquement si vous avez marqué plusieurs images en tant que **Favoris** (voir « [Marquage des images comme favoris](#), » page 21).
- **Toutes les images...** : affiche l'entrée **Imprimer toutes les images**. Appuyez sur  . Cette option est disponible uniquement si vous avez marqué plusieurs images sur l'appareil photo.



3. Pour imprimer plusieurs copies, sélectionnez **Modifier le nombre de copies** et appuyez sur le bouton  . Pour modifier le nombre de copies dans le menu  **Imprimer**, utilisez les boutons ▲▼ pour spécifier le nombre de copies, puis appuyez sur  .











4. Dans le menu  **Imprimer** principal, vous pouvez marquer d'autres images à imprimer ; pour cela, utilisez les boutons ◀▶ pour afficher une image, sélectionnez l'option **Cette image** dans le menu  **Imprimer**, appuyez sur  , puis répétez l'étape 3.
5. Une fois que vous avez terminé le marquage d'images pour l'impression, maintenez le bouton  enfoncé jusqu'à ce que le menu disparaisse.
6. Pour imprimer directement les photos marquées sur une imprimante, voir « [Impression de photos directement sur une imprimante](#), » page 27. Pour les imprimer à partir d'un ordinateur relié à une imprimante, voir « [Transfert d'images avec le logiciel HP Photosmart](#), » page 25.

Commande de tirages en ligne

Vous pouvez sélectionner les images pour lesquelles vous souhaitez commander des tirages. La prochaine fois que vous connecterez l'appareil photo à un ordinateur sur lequel

le logiciel HP Photosmart est installé, vous pourrez commander des tirages en ligne des images sélectionnées.







1. À partir du  **Menu Photosmart Express**, use ▲▼ pour mettre en surbrillance l'option  **Commander tirages en ligne**, puis appuyez sur .
2. Dans le menu  **Commander tirages en ligne**, sélectionnez une option, puis appuyez sur le bouton .
 - **Cette image** : Marque l'image en cours d'affichage. Vous pouvez faire défiler l'affichage sur une image différente à l'aide des boutons ◀▶.
 - **Tous les favoris...** : affiche l'entrée **Commander tirages ts favoris**. Appuyez successivement sur les boutons  et . Cette option est disponible uniquement si vous avez marqué plusieurs images en tant que **Favoris** (voir « [Marquage des images comme favoris](#), » page 21).
 - **Toutes les images...** : affiche l'entrée **Commander tirages ts images**. Appuyez successivement sur les boutons  et . Cette option est disponible uniquement si vous avez marqué plusieurs images sur l'appareil photo.
3. Pour marquer d'autres images, utilisez les boutons ◀▶ pour afficher une image, appuyez sur le bouton , puis répétez l'étape 2.
4. Une fois que vous avez terminé le marquage d'images pour la commande de tirages en ligne, maintenez le bouton  enfoncé jusqu'à ce que le menu disparaisse.
5. Pour commander des tirages en ligne des images que vous avez sélectionnées, voir « [Transfert d'images avec le logiciel HP Photosmart](#), » page 25.

Partage d'images

Vous pouvez personnaliser le menu  **Partager** en indiquant des adresses e-mail individuelles, des listes de diffusion ou d'autres services en ligne. Vous pouvez ensuite sélectionner des images pour les envoyer vers ces destinations.

Configuration de destinations en ligne sur l'appareil photo





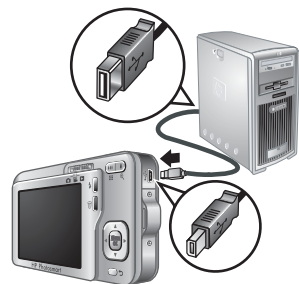

Vous pouvez indiquer jusqu'à 34 destinations personnalisées (telles que des adresses e-mail individuelles ou des listes de diffusion) dans le  **Menu Photosmart Express**.

1. Assurez-vous que votre ordinateur est bien connecté à Internet.
2. À partir du  **Menu Photosmart Express**, utilisez les boutons ▲▼ pour mettre en surbrillance l'option  **Partager**, puis appuyez sur . Si vous avez déjà créé des destinations, sélectionnez **Configuration menu Partage** et appuyez à nouveau sur .
3. Connectez l'appareil photo à l'ordinateur. Suivez les instructions à l'écran pour configurer les destinations sur votre appareil photo.
4. Éteignez l'appareil photo et déconnectez-le de l'ordinateur. Mettez l'appareil photo sous tension, accédez au  **Menu Photosmart Express**, puis sélectionnez l'option  **Partage** et appuyez sur  afin de vérifier que les nouvelles destinations sont bien enregistrées dans l'appareil photo.





Envoi d'images vers des destinations en ligne

Après avoir défini des destinations en ligne sur votre appareil photo, vous pouvez marquer des images en vue de les envoyer à ces destinations personnalisées lors de la prochaine connexion de l'appareil photo à votre ordinateur.









1. À partir du  **Menu Photosmart Express**, utilisez les boutons ▲▼ pour mettre en surbrillance l'option  **Partager**, puis appuyez sur .
2. Dans le menu  **Partager**, sélectionnez une option, puis appuyez sur le bouton .
 - **Destinations personnalisées** : permet de sélectionner la destination de la photo affichée à l'arrière-plan. Plusieurs destinations peuvent être spécifiées, suivant le nombre de celles que vous avez créées (voir « [Configuration de destinations en ligne sur l'appareil photo](#), » page 31). Vous pouvez faire défiler l'affichage sur une image différente à l'aide des boutons ◀▶.
 - **Tous les favoris...** : affiche la liste des destinations. Mettez en surbrillance chaque destination vers laquelle vous souhaitez envoyer tous les **Favoris**, en appuyant sur  pour sélectionner chaque destination. Une fois que vous avez sélectionné les destinations, appuyez sur . Cette option est disponible uniquement si vous avez marqué plusieurs images en tant que **Favoris** (voir « [Marquage des images comme favoris](#), » page 21).
 - **Toutes les images...** : affiche la liste des destinations. Mettez en surbrillance chaque destination vers laquelle vous souhaitez envoyer toutes les images, en appuyant sur  pour sélectionner chaque destination. Une fois que vous avez sélectionné les destinations, appuyez sur . Cette option est disponible uniquement si vous avez marqué plusieurs images sur l'appareil photo.
3. Pour sélectionner d'autres images à partager, utilisez les boutons ◀▶ pour afficher une image, puis répétez l'étape 2.
4. Une fois que vous avez terminé le marquage d'images pour le partage, maintenez le bouton  enfoncé jusqu'à ce que le menu disparaisse.
5. Pour envoyer les images vers les destinations souhaitées, voir « [Transfert d'images avec le logiciel HP Photosmart](#), » page 25.









8 Utilisation du menu Configuration

Le  **Menu Configuration** permet de configurer vos préférences de fonctionnement pour l'appareil photo. Le  **Menu Configuration** est accessible à partir des menus

 **Capture d'images**,  **Enregistrement vidéo** et  **Lecture**.

1. À partir du menu  **Capture d'images**,  **Enregistrement vidéo** ou  **Lecture**, utilisez les boutons ▲▼ pour mettre en surbrillance l'option  **Menu Configuration...**, puis appuyez sur .
2. Utilisez les boutons ▲▼ pour mettre une option de menu en surbrillance, puis appuyez sur le bouton  pour afficher le menu correspondant.
3. Utilisez les boutons ▲▼ pour mettre un paramètre en surbrillance, puis appuyez sur le bouton .
4. Pour quitter le  **Menu Configuration**, maintenez le bouton  enfoncé jusqu'à ce que le menu disparaisse.

Les paramètres que vous spécifiez restent les mêmes jusqu'à ce que vous les modifiez.

	Luminosité écran : permet de régler la luminosité de l'écran. <ul style="list-style-type: none">• Faible : rallonge la durée de vie des piles.• Moyenne (par défaut) : pour des conditions d'affichage normales.• Elevée : pour un éclairage très intense.
	Sons de l'appareil : permet d'activer ou de désactiver les sons de l'appareil photo (émis par exemple lorsque vous appuyez sur un bouton ou sur le déclencheur). Activé (par défaut), Désactivé .
	Date et heure : permet de régler la date et l'heure. Reportez-vous à la section « Réglage de la date et de l'heure , » page 5.
	Configuration USB : permet de spécifier la manière dont un ordinateur reconnaît l'appareil photo. Reportez-vous à la section « Connexion à l'ordinateur , » page 26. <ul style="list-style-type: none">• App. photo numérique (par défaut) : reconnaît l'appareil photo comme étant un appareil photo numérique qui utilise le protocole PTP (Picture Transfer Protocol).• Lecteur de disque : reconnaît l'appareil photo comme étant un lecteur de disque qui utilise le protocole MSDC (Mass Storage Device Class).
	 (Langue) : permet de définir la langue. Voir « Sélection de la langue , » page 5.

9 Dépannage

Utilisez cette section pour obtenir des informations relatives aux sujets suivants :

- Réinitialisation de l'appareil photo (voir « [Réinitialisation de l'appareil photo](#), » page 34)
- Problèmes éventuels et solutions (voir « [Problèmes et solutions](#), » page 34)

Réinitialisation de l'appareil photo

Si votre appareil photo ne répond pas lorsque vous appuyez sur un bouton, réinitialisez-le.

1. Eteignez l'appareil photo.
2. Retirez la carte mémoire et la batterie pendant au moins 5 secondes.
3. Remettez la pile en place et refermez le compartiment pile/carte mémoire.
4. Mettez l'appareil photo sous tension. Si la réinitialisation s'est effectuée correctement, vous êtes invité à spécifier la date et l'heure (voir « [Réglage de la date et de l'heure](#), » page 5).
5. Vérifiez que l'appareil photo fonctionne correctement sans carte mémoire optionnelle, mettez l'appareil hors tension, puis réinstallez la carte mémoire.

L'ensemble des images ou clips vidéo stockés en mémoire sont conservés lors de la réinitialisation de l'appareil photo.

Problèmes et solutions

Utilisez cette section pour trouver des solutions à des problèmes courants auxquels vous pourriez être confronté lors de l'utilisation de votre appareil.

 **Remarque** Les problèmes recensés sont souvent résolus avec les nouvelles éditions du microprogramme. Afin d'enrichir encore davantage votre expérience de la photographie numérique, consultez régulièrement le site Web d'assistance technique Hewlett-Packard (www.hp.com/support) et téléchargez les mises à jour éventuelles de microprogrammes, logiciels et pilotes pour votre appareil photo.

Comment obtenir des photos professionnelles sans imprimante photo ?

Utilisez la fonction  **Commander tirages en ligne** accessible par le  **Menu Photosmart Express** (voir « [Commande de tirages en ligne](#), » page 30).

L'appareil photo ne s'allume pas.

- Installez une nouvelle batterie ou rechargez-la, puis vérifiez qu'elle est insérée correctement (voir « [Installation de la batterie](#), » page 5) et qu'il s'agit d'une batterie rechargeable HP Photosmart LI40.
- Vérifiez que vous utilisez une carte adaptée (reportez-vous à la section « [Stockage](#), » page 46). Si tel est le cas, retirez la carte mémoire et mettez l'appareil photo sous tension. Si l'appareil photo s'allume, mettez-le hors tension, installez la carte mémoire, mettez l'appareil sous tension et formatez la carte mémoire (voir « [Installation et formatage d'une carte mémoire en option](#), » page 6). Si l'appareil photo ne s'allume pas après l'installation de la carte mémoire, formatez la carte mémoire à l'aide d'un lecteur de carte mémoire ou remplacez la carte.
- Réinitialisez l'appareil photo (voir « [Réinitialisation de l'appareil photo](#), » page 34).

L'indicateur de niveau des batteries monte et descend souvent.

Voir « [Indicateurs de charge](#), » page 44.

Je dois très souvent recharger la batterie lithium-ion.

- Voir « [Extension de l'autonomie de la batterie](#), » page 43.
- Une batterie neuve ou qui n'a pas été récemment chargée doit être rechargée pour atteindre sa capacité maximale.
- Si vous n'avez pas utilisé la batterie pendant deux mois ou plus, rechargez-la.

La batterie lithium-ion ne se recharge pas.

- Essayez de la recharger à nouveau une fois qu'elle se sera un peu vidée.
- Utilisez exclusivement le chargeur fourni avec votre appareil photo.
- Si le chargement de la batterie dans le chargeur fourni avec votre appareil photo ne s'effectue pas correctement, remplacez la batterie.

La durée d'allumage de l'appareil est longue.

- Si vous avez inséré une carte mémoire de haute capacité (4 Go ou plus), il se peut que la mise sous tension de l'appareil photo demande plus de temps.
- La présence d'un grand nombre de fichiers (plus de 300 documents) sur une carte mémoire allonge le délai de mise sous tension de l'appareil photo. Transférez les fichiers sur votre ordinateur, puis formatez la carte mémoire.
- Le délai de mise sous tension en mode  **Lecture** est plus long si votre carte mémoire contient un grand nombre d'images marquées. Transférez les images sur votre ordinateur (voir « [Transfert et impression d'images](#), » page 25) et consultez-les sur celui-ci.

L'appareil photo ne répond pas lorsque j'appuie sur un bouton.

- Allumez l'appareil photo.
- La plupart des boutons de l'appareil photo sont verrouillés lorsque l'appareil est connecté à un ordinateur.
- Remplacez la batterie ou rechargez-la.
- Réinitialisez l'appareil photo (voir « [Réinitialisation de l'appareil photo](#), » page 34).

- Il se peut que la carte mémoire soit défectueuse. Retirez la carte mémoire et testez l'appareil ; si ce dernier fonctionne, remplacez la carte mémoire.
- Formatez la mémoire interne et/ou la carte mémoire (voir « [Installation et formatage d'une carte mémoire en option](#), » page 6).

Le déclencheur ne fonctionne pas lorsque j'appuie dessus.

- Appuyez à fond sur le **déclencheur**.
- Assurez-vous que vous êtes en mode  **Capture d'images**.
- Il se peut que la carte mémoire ou la mémoire interne soit pleine. Transférez les images de l'appareil photo vers votre ordinateur, puis formatez la mémoire interne ou la carte mémoire (voir « [Installation et formatage d'une carte mémoire en option](#), » page 6). Vous pouvez également remplacer la carte mémoire par une carte neuve.
- Il se peut que l'appareil photo soit en cours de traitement. Patientez quelques secondes pour que l'appareil photo termine de traiter la dernière photo avant d'en prendre une autre.

L'écran ne fonctionne pas.

- Il se peut que le délai d'extinction de l'écran soit passé. Appuyez sur l'un des boutons de l'appareil photo pour le réactiver.
- Réinitialisez l'appareil photo (voir « [Réinitialisation de l'appareil photo](#), » page 34).
- Remplacez ou rechargez la batterie.

Mon image est floue.

- Utilisez le **verrouillage de la mise au point** (voir « [Utilisation de la fonction de verrouillage de la mise au point](#), » page 11).
- Utilisez le mode de prise de vue  **Anti-flou** (voir **Anti-flou** à la section « [Utilisation des menus Capture d'images et Enregistrement vidéo](#), » page 15).
- Utilisez un trépied pour stabiliser l'appareil ou améliorez l'éclairage.
- Réglez le flash sur  **Flash auto** ou sur  **Flash activé**, et le mode de prise de vue sur  **Action**.

Mon image est surexposée.

- Désactivez le flash (voir « [Configuration du flash](#), » page 14).
- Eloignez-vous du sujet et utilisez le zoom.

Mon image est sous-exposée.

- Attendez que les conditions d'éclairage naturel s'améliorent, utilisez le flash (voir « [Configuration du flash](#), » page 14) ou ajoutez un éclairage indirect.
- Si le sujet que vous tentez de photographier se trouve hors de portée du flash, désactivez celui-ci. En raison de l'allongement résultant de la durée d'exposition, utilisez un trépied ou stabilisez l'appareil photo. Pour plus d'informations sur la portée du flash dont cet appareil photo est équipé, visitez le site www.hp.com/support, sélectionnez votre langue et votre région et entrez le numéro de modèle de l'appareil photo dans la zone **Recherche : Produit**, cliquez sur **Informations produit**, puis sur **Caractéristiques techniques**.

Mon image présente du grain.

- Ajoutez un éclairage indirect, utilisez le flash (voir « [Configuration du flash](#), » page 14) ou attendez que les conditions d'éclairage naturel s'améliorent.
- L'utilisation du mode de prise de vue  **Anti-flou** permet d'augmenter le grain (voir la rubrique **Anti-flou** à la section « [Utilisation des menus Capture d'images et Enregistrement vidéo](#), » page 15).
- Il se peut que vous ayez effectué un zoom avant trop important lors de l'utilisation du zoom numérique (voir « [Zoom numérique](#), » page 13).
- Si l'appareil photo est chaud, cet effet se réduit au fur et à mesure que l'appareil refroidit. Pour une meilleure qualité d'image, évitez de ranger l'appareil dans des endroits très chauds.

Il manque des images dans mon appareil photo.

Retirez la carte mémoire et vérifiez si les images ne sont pas stockées dans la mémoire interne. Si tel est le cas, transférez les images sur la carte mémoire (voir **Déplacement d'images sur une carte** à la rubrique « [Utilisation du Menu Lecture](#), » page 19).

Je possède deux cartes mémoire de même capacité, mais l'une permet de stocker davantage de photos que l'autre.

- Il est possible que votre carte mémoire contienne des fichiers autres que les images ou vidéos reconnues par l'appareil photo. Sauvegardez toutes les données nécessaires stockées sur la carte mémoire, puis formatez celle-ci (voir « [Installation et formatage d'une carte mémoire en option](#), » page 6).
- Si la capacité des cartes mémoire est de 4 Go ou plus, il est possible que la carte contenant le moins d'images ait été formatée de manière incorrecte par un périphérique ne prenant pas en charge de telles capacités. Un nouveau type de cartes mémoire à haute capacité SDHC (High Capacity Secure Digital) est désormais disponible. Il permet d'éviter tout formatage ou utilisation inadéquats de ces cartes par des périphériques ne prenant pas en charge les capacités supérieures ou égales à 4 Go. Essayez de formater la carte dans cet appareil photo, qui prend en charge les cartes SDHC.
- La carte mémoire est peut-être défectueuse. Si vous avez formaté la carte mémoire dans l'appareil et que la capacité indiquée n'est pas celle escomptée, envisagez de remplacer la carte mémoire.



Mon appareil photo indique que je peux stocker 2 000 images, quel que soit le paramètre de qualité d'image sélectionné.

Lorsque vous mettez l'appareil photo sous tension alors qu'une carte mémoire est installée, l'appareil indique le nombre d'images pouvant être stockées sur la carte en fonction du paramètre  **Qualité d'image** en cours. L'appareil permet de stocker jusqu'à 2 000 images sur une carte mémoire.

La suppression totale des images sur ma carte mémoire prend beaucoup de temps.

La présence d'un grand nombre d'images sur une carte mémoire augmente le temps nécessaire à leur suppression par l'appareil photo. Effectuez un formatage de la carte, plutôt qu'une suppression des images (voir « [Installation et formatage d'une carte mémoire en option](#), » page 6).

Le voyant d'alimentation est allumé mais l'écran est désactivé ou l'appareil photo apparemment bloqué ne fonctionne pas.

- Positionnez le sélecteur   sur une option différente, ou appuyez sur un bouton quelconque de l'appareil photo afin de réactiver l'écran.
- Réinitialisez l'appareil photo (voir « [Réinitialisation de l'appareil photo](#), » page 34).

Lorsque j'essaie de visualiser des images, l'appareil photo répond lentement.

- Le délai de mise sous tension en mode  **Lecture** est plus long si votre carte mémoire contient un grand nombre d'images marquées. Transférez les images sur votre ordinateur (voir « [Transfert et impression d'images](#), » page 25) et consultez-les sur celui-ci.
- Reportez-vous aux sections « [Stockage](#), » page 46 et « [Capacité mémoire](#), » page 47 pour obtenir des conseils sur les cartes mémoire.

L'enregistrement vidéo s'est brusquement interrompu. Le clip vidéo a été enregistré avec succès, mais il est plus court que prévu.

Remplacez votre carte mémoire par une carte plus rapide. Recherchez des cartes High Performance, Pro, Ultra ou High Speed.

L'enregistrement des clips vidéo s'interrompt brusquement et le clip vidéo ne peut pas être lu.

Si la vidéo est stockée sur une carte mémoire, transférez-la sur votre ordinateur (voir « [Transfert et impression d'images](#), » page 25), puis reformatez la carte (voir « [Installation et formatage d'une carte mémoire en option](#), » page 6).

La température de l'appareil photo est élevée (voire très élevée) au toucher.

Ceci est parfaitement normal. Si toutefois la chaleur semble anormalement élevée, mettez l'appareil hors tension et laissez-le refroidir. Examinez ensuite l'appareil photo et la batterie pour voir s'ils sont endommagés.

Pour une meilleure qualité d'image, éteignez l'appareil photo lorsque vous ne l'utilisez pas. Rangez toujours l'appareil photo dans un endroit frais.

Mon appareil se bloque lors de sa connexion à l'ordinateur.

- Votre carte mémoire contient un grand nombre d'images stockées. Plus le nombre d'images est élevé, plus le délai d'établissement d'une connexion à l'ordinateur est long (l'opération peut prendre jusqu'à 5 minutes). Si la carte mémoire contient un grand nombre d'images, assurez-vous d'attendre le temps nécessaire supplémentaire pour établir la connexion.
- Vérifiez que le câble USB est correctement connecté à l'appareil photo et à l'ordinateur.
- Essayez de connecter le câble USB à un autre port USB de l'ordinateur.
- Eteignez l'appareil photo, puis rallumez-le. Si le problème persiste, réinitialisez l'appareil (voir « [Réinitialisation de l'appareil photo](#), » page 34).
- Si le problème persiste, contactez le service d'assistance technique Hewlett-Packard (voir « [Support produit](#), » page 41).

Le logiciel HP Photosmart ne démarre pas automatiquement lorsque je le connecte à mon ordinateur Macintosh.

Configurez les préférences de votre appareil photo de sorte que le démarrage du logiciel HP Photosmart ait lieu automatiquement dès que vous connectez l'appareil à votre ordinateur Macintosh. Ouvrez les paramètres **Appareil photo HP Photosmart** dans **Préférences système** pour effectuer les changements ou afficher l'aide relative au logiciel de l'appareil.

Je ne parviens pas à transférer les images de l'appareil photo vers mon ordinateur.

- Installez le logiciel HP Photosmart (reportez-vous à la section « [Installation du logiciel](#), » page 7) ou reportez-vous directement à la section « [Transfert d'images sans le logiciel HP Photosmart](#), » page 26.
- Configurez les préférences de votre appareil photo de sorte que le démarrage du logiciel HP Photosmart ait lieu automatiquement dès que vous connectez l'appareil à votre ordinateur Macintosh. Ouvrez les paramètres **Appareil photo HP Photosmart** dans **Préférences système** pour effectuer les changements ou afficher l'aide relative au logiciel de l'appareil.
- Configurez votre appareil photo en tant qu'**Unité de disque** (voir **Configuration USB** à la rubrique « [Utilisation du menu Configuration](#), » page 33), puis suivez la procédure indiquée à la section « [Connexion à l'ordinateur](#), » page 26.

J'obtiens un message d'erreur lors du transfert de mes photos sur mon ordinateur.

Une saute de puissance ou une décharge électrique peut avoir eu des répercussions sur l'appareil photo. Arrêtez le logiciel de transfert HP Photosmart, déconnectez l'appareil photo de l'ordinateur, puis réinitialisez l'appareil photo (voir la section « [Réinitialisation de l'appareil photo](#), » page 34). Relancez ensuite le transfert d'images (voir « [Transfert d'images avec le logiciel HP Photosmart](#), » page 25).

Le lancement du logiciel HP Photosmart pour le transfert d'images depuis mon appareil photo prend beaucoup de temps.

La présence d'un grand nombre d'images sur une carte mémoire optionnelle influe sur le temps nécessaire au logiciel HP Photosmart pour effectuer le transfert d'images. Pour obtenir les meilleurs résultats, transférez régulièrement les images vers votre ordinateur et formatez toujours la carte une fois le transfert d'images effectué (voir « [Installation et formatage d'une carte mémoire en option](#), » page 6).

Mon appareil s'arrête de façon imprévue.

- Il se peut que l'appareil photo ait été perturbé par une surtension ou par une décharge électrostatique. Retirez la batterie et réinitialisez l'appareil photo (voir « [Réinitialisation de l'appareil photo](#), » page 34). Réinstallez ensuite la batterie et rallumez l'appareil photo.
- Rechargez la batterie.
- Remettez la batterie en place.

J'ai du mal à installer ou à utiliser le logiciel HP Photosmart.

- Assurez-vous que votre ordinateur répond aux exigences de configuration minimale indiquées sur l'emballage de l'appareil photo.
- Consultez l'aide en ligne relative au logiciel HP Photosmart.
- Visitez le site Web d'assistance technique Hewlett-Packard : www.hp.com/support.

Messages d'erreur de l'appareil photo

Si l'un des messages d'erreur suivants s'affiche durant l'utilisation de l'appareil photo, vous pouvez en rechercher les détails sur le site www.hp.com par le biais du code spécifique de l'erreur.

- **Erreur lentille (cas général)** : R740-021
- **Erreur lentille (rétraction du zoom coincée)** : R740-022
- **Erreur lentille (rétraction du zoom coincée)** : R740-033
- **Erreur lentille (zoom avant coincé)** : R740-041
- **Erreur lentille (zoom arrière coincé)** : R740-081
- **Carte non prise en charge** : R740-200
- **Formatage impossible** : R740-202
- **Erreur d'enregistrement image** : R740-100
- **Erreur d'enregistrement vidéo** : R740-102
- **Batteries faibles** (suivi de données relatives aux types et performances des batteries) : R-400

10 Support produit

Utilisez cette section pour trouver des informations de support pour votre appareil photo numérique, dont des liens vers des sites utiles et une présentation du processus d'assistance.

Sites Web utiles

Conseils sur l'appareil photo, enregistrement du produit, abonnements aux lettres d'informations, mises à jour des pilotes et des logiciels, achat de consommables et d'accessoires HP	www.hp.com Sous l'option Learn about: , cliquez sur Digital Photography
Clients handicapés	www.hp.com/hpinfo/community/accessibility (en anglais uniquement)
Support technique Hewlett-Packard ; mises à jour des pilotes, logiciels et microprogrammes ; Informations de support	www.hp.com/support
Assistance Windows Vista	www.hp.com/go/windowsvista (en anglais uniquement)

Accès au support

Afin de tirer le meilleur parti de votre produit HP, consultez les offres de support standard HP suivantes :

1. Reportez-vous à la documentation qui accompagne le produit.
 - Reportez-vous au chapitre « [Dépannage](#), » page 34 de ce document.
 - Reportez-vous à l'aide en ligne du logiciel.
 - Reportez-vous aux écrans d'aide de l'appareil photo.
2. Consultez le site du service d'assistance technique Hewlett-Packard à l'adresse www.hp.com/support ou contactez le magasin dans lequel vous avez acheté cet appareil photo. Le site Web d'assistance technique Hewlett-Packard est accessible à tous les clients HP. Le site Web d'assistance technique Hewlett-Packard constitue le moyen le plus rapide d'obtenir des informations produit à jour et l'aide d'experts, notamment :
 - Un accès rapide par e-mail à des spécialistes qualifiés de support en ligne.
 - Des mises à jour de microprogrammes, logiciels et pilotes pour votre appareil photo.
 - Des informations fiables sur le produit et le dépannage pour régler les problèmes techniques.
 - Des mises à jour de produits proactives, des alertes de support et des lettres d'informations HP (disponibles lors de l'enregistrement de votre appareil photo).

3. Le support téléphonique HP. Les options de support et leur tarif varient selon le produit, le pays/la région et la langue. Pour obtenir la liste des modalités et des numéros de téléphone du support, consultez le site www.hp.com/support.
4. Couverture après la période de garantie : à l'issue de la période de garantie limitée, vous pouvez obtenir de l'aide en ligne à l'adresse www.hp.com/support.
5. Extension ou mise à niveau de votre garantie : pour étendre ou mettre à niveau la garantie de votre appareil photo, contactez le magasin dans lequel vous l'avez acheté ou consultez les offres HP Care Pack à l'adresse www.hp.com/support.
6. Si vous avez déjà souscrit un service HP Care, vérifiez les modalités de support de votre contrat.

A Gestion des batteries

Votre appareil photo utilise une batterie lithium-ion rechargeable HP Photosmart R07 (Q6277A).





Points importants concernant les batteries

- Utilisez exclusivement une batterie HP Photosmart LI40 avec votre appareil photo.
- Insérez toujours la batterie correctement dans l'appareil photo (reportez-vous à la section « [Installation de la batterie](#), » page 5).
- Les batteries rechargeables lithium-ion neuves sont livrées partiellement chargées. Rechargez-les complètement avant leur première utilisation.
- Vous pouvez laisser une batterie lithium-ion rechargeable dans l'appareil photo sans qu'elle ne soit endommagée, et ce quelle que soit la durée.
- Si une batterie lithium-ion rechargeable est restée inutilisée pendant plus de deux mois, rechargez-la avant de l'utiliser. Rechargez complètement les batteries lithium-ion tous les six à douze mois afin de prolonger leur durée de vie.
- Les performances des batteries lithium-ion se dégradent au fil du temps, en particulier si elles sont stockées et utilisées à température élevée. Si l'autonomie de la batterie est trop courte, remplacez-la.
- Les performances des batteries Lithium-Ion diminuent en cas de chute de température. Pour améliorer les performances des batteries, entreposez l'appareil ou les batteries dans une poche bien chaude lorsque vous êtes dans un environnement froid. Afin d'éviter de court-circuiter les piles, ne transportez jamais de petits objets métalliques, tels que des clés ou des pièces de monnaie dans la même poche que les piles.

Extension de l'autonomie de la batterie

Pour économiser la batterie, l'écran s'éteint automatiquement au bout de 45 secondes par défaut. L'appareil photo se rallume dès lors que vous appuyez sur un bouton. Au bout de cinq minutes d'inactivité, l'appareil photo s'éteint.

Pour prolonger davantage l'autonomie de la batterie :

- Définissez la  **Luminosité écran** sur **Faible** (reportez-vous à la description de l'option **Luminosité écran** à la section « [Utilisation du menu Configuration](#), » page 33).
- Réglez votre appareil photo sur le mode  **Flash Auto** (voir **Flash Auto** à la section « [Configuration du flash](#), » page 14).
- N'utilisez le zoom optique que lorsque cela s'avère nécessaire.
- Si vous ne mettez l'appareil photo sous tension que pour visualiser des images, positionnez le sélecteur   sur , puis allumez l'appareil photo afin de l'ouvrir en mode  **Lecture** sans déployer l'objectif.

Mesures de précaution concernant l'utilisation de piles





- Ne jetez pas la batterie au feu et ne l'exposez pas à une forte chaleur. Stockez toujours les batteries chargées dans un lieu frais.
- Ne connectez pas les pôles positif et négatif de la batterie l'un à l'autre avec un objet métallique.
- Evitez de transporter ou de stocker la batterie avec des objets métalliques. Ne placez pas la batterie dans une poche contenant de la monnaie.
- Ne percez pas la batterie et ne la soumettez pas à des impacts ou à des chocs violents.
- Ne soudez pas la batterie.
- N'exposez pas la batterie à l'humidité.
- Ne démontez pas la batterie et ne la modifiez pas.

- Cessez immédiatement d'utiliser la batterie si, lors de l'utilisation, de la charge ou du stockage, vous sentez une odeur inhabituelle ou que vous remarquez une chaleur excessive (notez qu'il est normal que la batterie soit chaude), un changement de forme ou toute autre anomalie.
- En cas de projection oculaire du fluide contenu dans des piles qui fuient, ne frottez pas vos yeux. Rincez-les abondamment à l'eau et consultez immédiatement un médecin. En l'absence de traitement, le liquide de la pile peut vous abîmer les yeux.

⚠ **Attention** Risque d'explosion si la batterie est remplacée par un type incorrect. Conformez-vous aux instructions relatives à l'élimination des batteries usagées.

Indicateurs de charge

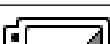
Les indicateurs de charge deviennent plus précis après quelques minutes d'utilisation. Le tableau suivant explique la signification de ces indicateurs.

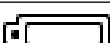
Icône	Description
	La charge restante de la batterie est supérieure à 70 %.
	La charge restante de la batterie se situe entre 30 et 70 %.
	La charge restante de la batterie se situe entre 10 et 30 %.
	Le niveau de charge des batteries est faible. Vous ne pouvez pas prendre de clichés ni enregistrer de vidéos, mais vous pouvez visualiser des images en mode  Lecture et utiliser le  Menu Lecture .
 Clignotant	La batterie est épuisée. L'appareil photo va s'arrêter.

 **Remarque** Si l'appareil reste privé de batterie pendant une période prolongée, l'horloge peut se réinitialiser et vous serez alors invité à la régler la prochaine fois que vous allumerez l'appareil photo.

Nombre de photos par charge de batterie

Une batterie Lithium-Ion HP Photosmart LI40 entièrement chargée permet la prise d'environ 150 clichés. Cette valeur est une estimation établie selon les normes de la CIPA (Camera and Imaging Products Association). Toutefois, de nombreux autres facteurs influent sur le nombre réel de prises de vues que vous pouvez effectuer (voir « [Points importants concernant les batteries](#), » page 43).

 **Remarque** Pour plus d'informations sur les batteries, visitez le site www.hp.com/support et recherchez le code **R-400**.

Rechargement de la batterie HP Photosmart LI40

Vous pouvez recharger la batterie HP Photosmart LI40 au moyen du chargeur fourni avec votre appareil photo (voir « [Chargement de la batterie](#), » page 4). Le rechargement de la batterie prend environ 1 heure 1/2.

Mesures de précaution concernant le rechargement des batteries

Vous pouvez recharger une batterie HP Photosmart LI40 dans le chargeur fourni avec votre appareil photo. Le chargeur peut s'échauffer durant le chargement de la batterie. Ceci est parfaitement normal. Suivez toutefois les mesures de sécurité ci-dessous systématiquement.

- Ne rechargez aucune autre batterie que la batterie HP Photosmart LI40 dans le chargeur fourni avec votre appareil photo.
- Insérez la batterie dans le bon sens.
- Utilisez le chargeur dans un lieu sec.
- Ne chargez pas la batterie dans un endroit chaud, tel que près d'un feu ou au soleil.
- Lors du rechargement de la batterie, ne recouvrez pas le chargeur.
- Ne faites pas fonctionner le chargeur si la batterie semble endommagée.
- Ne désassemblez pas le chargeur.
- Débranchez le chargeur de la prise électrique avant de le nettoyer.
- Après une utilisation prolongée, les piles peuvent commencer à enfler. S'il devient difficile d'insérer la pile ou de la retirer de l'appareil photo ou du chargeur, cessez de l'utiliser et remplacez-la par une pile neuve. Recyclez les batteries usagées.

B Spécifications

Résolution	Images : <ul style="list-style-type: none">• 7,2 mégapixels (3096 x 2328) réels• Nombre total de pixels : 7,38 MPix (3152 x 2342) Clips vidéo (QVGA) : 320 x 240 au total, 24 images/s
Détecteur	CCD diagonale 7,26 mm (1/2,5 pouces, format 4:3)
Profondeur de couleurs	36 bits (12 bits par 3 couleurs). Les images 36 bits sont transformées en images 24 bits optimisées ; elles sont stockées au format JPEG. Les détails et les couleurs de l'image ainsi stockée ne subissent aucune altération notable, et l'image peut être lue sur des ordinateurs.
Objectif	Longueur focale : <ul style="list-style-type: none">• Grand angle : 5,9 mm• Téléobjectif : 17,7 mm• Équivalence 35 mm : 36 à 108 mm Diaphragme : <ul style="list-style-type: none">• Grand angle : f/2,8 à f/5,7• Téléobjectif : f/4,8 à f/9,7
Viseur	Aucun
Zoom	Zoom optique 3x Zoom numérique 7x
Mise au point	Normale : <ul style="list-style-type: none">• Grand angle : 400 mm (15,76 pouces) à l'infini• Téléobjectif : 400 mm (15,76 pouces) à l'infini Macro (mode) : Grand angle : 50 à 800 mm (1,97 à 31,52 pouces)
Vitesse d'obturation	1/2000 à 2 secondes
Flash intégré	Oui, temps de rechargement normal : 6 secondes (temps de rechargement maximal à la mise sous tension : 8 secondes)
Portée du flash	Pour connaître la portée du flash dont cet appareil photo est équipé, visitez le site www.hp.com/support , sélectionnez votre langue et votre région et entrez le numéro de modèle de l'appareil photo dans la zone Recherche : Produit , cliquez sur Informations produit , puis sur Caractéristiques techniques .
Écran	LCD TFT LTPS couleurs 6,35 cm (2,5 pouces) avec rétroéclairage, 153 600 pixels (640 x 240) au total
Stockage	<ul style="list-style-type: none">• Mémoire flash interne 16 Mo.• Emplacement pour carte mémoire.• Cet appareil photo prend en charge les cartes mémoire Secure Digital (SD et SDHC) de 32 Mo à 8 Go (standard, haute vitesse et haute capacité).

(suite)

	<ul style="list-style-type: none">• L'appareil permet de stocker jusqu'à 2 000 images sur une carte mémoire.• Le nombre d'images ou de clips vidéo pouvant être enregistrés en mémoire dépend des paramètres de  Qualité d'image (voir « Capacité mémoire, » page 47).
Format de compression	<ul style="list-style-type: none">• JPEG (EXIF) pour les images• MJPEG pour les clips vidéo
Interfaces	USB mini-B
Normes	<ul style="list-style-type: none">• USB : PTP et MSDC• JPEG• MJPEG• DPOF• EXIF• DCF• DPS
Dimensions externes	Mesures avec appareil photo hors tension et objectif rétracté (largeur, profondeur, hauteur) : 96,16 mm (L) x 25,8 mm (P) x 62,2 mm (H) (3,78 po. x 1,01 po. x 2,44 po.)
Poids	128,5 grammes sans pile
Alimentation électrique	Consommation type : 1500 mW (écran allumé) Sources d'alimentation : <ul style="list-style-type: none">• Une batterie rechargeable HP Photosmart LI40 destinée aux appareils photo HP Photosmart série R.• Chargeur de batterie inclus avec l'appareil photo.
Plage de températures	En fonctionnement : 0 à 40 °C (32 à 104 °F) avec humidité relative de 15 à 85 % Stockage : -30 à 65 °C (-22 à 149 °F) avec humidité relative de 15 à 90 %

Capacité mémoire

La mémoire interne de 16 Mo n'est pas disponible dans son intégralité pour le stockage des images : elle est en partie utilisée pour les opérations internes de l'appareil photo. De même, la taille réelle des fichiers et le nombre de photos qui peuvent être stockées dans la mémoire interne de l'appareil photo ou sur la carte mémoire optionnelle varient en fonction du contenu de chaque photo ou de chaque clip vidéo ou du commentaire audio éventuellement associé.

Qualité d'image

Pour connaître le nombre approximatif et la taille moyenne des images pouvant être stockées en mémoire interne lorsqu'un paramètre de  **Qualité d'image** différent est sélectionné sur l'appareil (voir la rubrique **Qualité d'image** sous « [Utilisation des menus Capture d'images et Enregistrement vidéo](#), » page 15), visitez le site www.hp.com/support, sélectionnez votre langue et votre région et entrez le numéro de modèle de l'appareil photo dans la zone **Rechercher : Produit**, cliquez sur **Informations produit**, puis sur **Caractéristiques techniques**.

Index

- A**
accès au support 41
affichage des miniatures 19
agrandissement des images 19
ajout de bordures 23
alimentation
 Bouton Marche/arrêt 3
 Voyant 3
appareil photo
 composants 4
 différentes parties 3
 dimensions 47
 mise sous/hors tension 5
 poids 47
 réinitialisation 34
 spécifications 46
Assistance Windows Vista 41
- B**
batterie
 charge 4
 installation 5
 nombre de clichés 44
 points importants
 concernant l'utilisation 43
 préservation 43
Batterie HP Photosmart LI40 43, 45
bordures 23
Bouton Flash 3
Bouton Marche/arrêt 3
Bouton Menu/OK 3
Bouton Retour 3
boutons fléchés 3
Bouton Supprimer 3
- C**
charge
 indicateurs 44
clips vidéo 10
composants de l'appareil photo 4
configuration de destinations 31
configurations des destinations 31
Configuration USB, option 33
Contrôle d'agrandissement 3
Contrôle des miniatures 3
correction de l'effet yeux rouges 20
couleurs 22
- D**
Date et heure, option 5
Déclencheur 3, 10
dépannage 34
déplacement des images sur la carte mémoire 20
diaphragme 46
diaporama 21
différentes parties de l'appareil photo 3
dimensions 47
- E**
Écran 3
en ligne
 commande de tirages 30
 destinations 31
enregistrement de clips vidéo 10
envoi d'images individuelles 31, 32
espace restant en mémoire 9
exposition 12
- F**
Favoris 21
flash
 paramètre 14
 réduction de l'effet yeux rouges 14
formatage de la carte mémoire 6
format de compression 47
- H**
heure et date 5, 33
HP Photosmart Express 29
- I**
images
 agrandissement 19
 envoi 32
 Inclure date/heure 16
 nombre restant 9
 par batterie 44
 Qualité d'image 16
 transfert vers ordinateur 25
images par e-mail 31
impression d'images 27, 29
impression directe 27
Inclure date/heure 16
installation de la carte mémoire 6
installation du logiciel 7
interfaces 47
- L**
Langue 33
Langue, option 5
Lever de zoom 3
Logiciel HP Photosmart 7
longueur focale 46
- M**
marche/arrêt 5
mémoire
 capacité 47
 carte 6, 9, 46
 volet du compartiment de la carte 4
mémoire interne 9, 47
Menu Capture d'images 15
Menu Configuration 33
Menu Enregistrement vidéo. 15
Menu Lecture 19
Menu Photosmart Express
 commande de tirage en ligne 30

Index

- marquage d'images pour l'impression 29
- partage d'images 31
- menus
 - Capture d'images 15
 - Configuration 33
 - Enregistrement vidéo 15
 - Galerie créative 22
 - Lecture 19
 - Photosmart Express 29
- mesures de précaution concernant les piles 43, 45
- microphone 4
- mise au point
 - crochets 10
 - mise au point automatique 10
 - optimisation 11
 - verrouillage 11
- mise sous/hors tension 5
- Mode Action 15
- Mode anti-flou 15
- Mode Auto 15
- Mode Coucher de soleil 15
- mode Lecture 18
- Mode Macro 15
- Mode Paysage 15
- Mode Portrait 15
- Mode Portrait nuit 15
- mode Revisualisation instantanée 17
- Mode Théâtre 15
- modification des couleurs 22

N

- nombre de photos 47
- photos restantes 9
- nombre de photos restantes 9

O

- online
 - destinations 31
- option Configuration USB 26
- option Date et heure 33
- option Luminosité écran 33
- option Miniatures 19
- option Région 5
- option Sons de l'appareil 33
- ordinateur, connexion 25
- ordinateur, connexion à 26

P

- Paramétrage du mode Rafale 16, 17
- partage d'images 29
- photos 9, 16
- poids 47
- problèmes et solutions 34
- processus d'assistance 41
- profondeur de couleurs 46

Q

- Qualité d'image 16, 47

R

- réglage de la date et de l'heure 5
- Réglage du retardateur 15, 16
- réinitialisation de l'appareil photo 34
- résolution 46
- résolution des problèmes 34
- Retardateur voyant 4
- Revisualisation instantanée, mode 10

S

- Sélecteur d'état 3
- sélection d'images à imprimer 29
- sélection d'images pour des destinations 31, 32
- sons de l'appareil photo 33
- spécifications 46
- stockage 46
- support 41
- suppression de l'effet yeux rouges 20

T

- tirages, commande en ligne 30
- transfert d'images 25, 26

V

- visualisation de photos 18
- vitesse d'obturation 46
- Voir diaporama 21
- volet du compartiment de la pile 4

Z

- zoom 12, 13
- Zoom 46
- zoom numérique 13
- zoom optique 13

Regulatory / Geltende Richtlinien / Informations réglementaires

Geräuschemission
LpA < 70 dB
Am Arbeitsplatz
Normaler Betrieb
nach DIN 45635 T. 19

FCC statement

The United States Federal Communications Commission (in 47 CFR 15.105) has specified that the following notice be brought to the attention of users of this product.

This equipment has been tested and found to comply with the limits for a Class B digital device, pursuant to Part 15 of the FCC Rules. These limits are designed to provide reasonable protection against harmful interference in a residential installation. This equipment generates, uses and can radiate radio frequency energy and, if not installed and used in accordance with the instructions, may cause harmful interference to radio communications. However, there is no guarantee that interference will not occur in a particular installation. If this equipment does cause harmful interference to radio or television reception, which can be determined by turning the equipment off and on, the user is encouraged to try to correct the interference by one or more of the following measures:

- Reorient or relocate the receiving antenna.
- Increase the separation between the equipment and receiver.
- Connect the equipment into an outlet on a circuit different from that to which the receiver is connected.
- Consult the dealer or an experienced radio/TV technician for help.

For further information, contact:

Manager of Corporate Product Regulations
Hewlett-Packard Company
3000 Hanover Street
Palo Alto, Ca 94304
(650) 857-1501

HP Photosmart R740 series Digital Camera Declaration of Conformity (European Economic Area)

According to ISO/IEC 17050-1 and EN 17050-1

Supplier's name: Hewlett-Packard Singapore (Pte) Ltd
Imaging and Printing Manufacturing Operation Singapore
Supplier's address: 60 Alexandra Terrace #07-01, The Comtech
Singapore 118502

declares that the product:

Product name: HP Photosmart R740 series Digital Camera (may contain suffixes)
Product number(s): L2507A, L2508A, L2509A, L2510A, L2783A, L2784A, L2785A, L2786A
Regulatory model: SNPRB-0706
Charger and AC adapter: HP Photosmart L140 battery charger, (Product number L2508-80001, Regulatory model SNPRB-0708)
AC power adapter plug (Product numbers L2508-80002, L2508-80003, L2508-80004, L2508-80005)

Conforms to the following Product Specifications:

Safety IEC/EN 60950-1:2001
IEC/EN 60825-1:1994+A1:2002+A2:2001 Class 1 LED

Electromagnetic compatibility (EMC)
EN 55022:1998+A1:2000+A2:2003, Class B
IEC/EN 61000-3-2:2000
IEC/EN 61000-3-3:1995 + A1:2001
EN 55024:1998+A1:2001+A2:2003

Supplementary information:

The product herewith complies with the requirements of the Low Voltage Directive 2006/95/EC and the EMC Directive 2004/108/EC and carries the CE marking accordingly.

Canada

This Class B digital apparatus complies with Canadian ICES-003.

Cet appareil numérique de la classe B est conforme à la norme NMB-003 du Canada.