

## Manuel utilisateur

---

Imprimante Multifonctions

## Série KX-MB2100

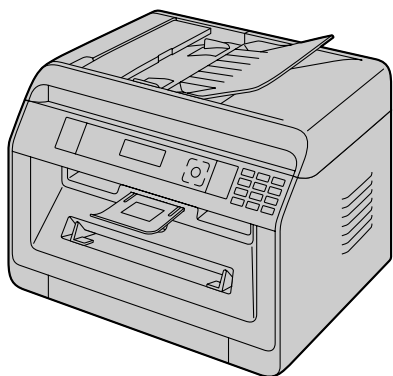

Pour les descriptions assorties de la marque (☞), consultez “☞ Liste des fonctions et équipements disponibles” à la page 3 pour connaître la disponibilité.

- Ne pas brancher l'appareil sur un ordinateur avec le câble USB avant d'y être invité pendant l'installation du logiciel multifonction (CD-ROM).
- Il est de notre devoir de préserver l'environnement.

### Sélection de la région (modèles avec télécopieur intégré uniquement) (☞) :

Si votre appareil possède la fonction #114, vous pouvez modifier le paramètre de région. Consultez la liste des fonctions (page 96).

### Modèles LA uniquement :

Lorsque vous mettez l'appareil sous tension pour la première fois, sélectionnez votre région. La langue pour l'affichage et les rapports, etc. change automatiquement.

### Sélection de la langue

Si votre appareil possède la fonction #110, vous pouvez modifier le paramètre de langue. Consultez la liste des fonctions (page 96).

- **FOR ENGLISH USERS:**  
When the language for display and reports is not English, you can change it to English (feature #110).

Merci d'avoir acheté un produit Panasonic.

Modèles objets de ce manuel :

Suffixe	N° du modèle
AG	KX-MB2130AG
	KX-MB2170AG
CX	KX-MB2120CX
	KX-MB2130CX
	KX-MB2137CX
	KX-MB2170CX
	KX-MB2177CX
EU	KX-MB2120EU
	KX-MB2130EU
	KX-MB2170EU
G	KX-MB2120G
	KX-MB2130G
	KX-MB2170G
HK	KX-MB2128HK
	KX-MB2178HK
HX	KX-MB2120HX
	KX-MB2130HX
	KX-MB2170HX
JT	KX-MB2120JT
	KX-MB2130JT
	KX-MB2170JT
LA	KX-MB2130LA
	KX-MB2170LA
ML	KX-MB2128ML
	KX-MB2138ML
	KX-MB2168ML
RU	KX-MB2110RU
	KX-MB2117RU
	KX-MB2130RU
	KX-MB2137RU
	KX-MB2170RU
	KX-MB2177RU
SX	KX-MB2120SX
	KX-MB2130SX
	KX-MB2170SX
TW	KX-MB2128TW
	KX-MB2178TW

- Ce manuel omet une partie du numéro de modèle.

**Attention :**

- **Ne pas frotter ou gommer la face imprimée du papier, vous risqueriez d'endommager le document.**

**Notice pour la destruction du produit, son transfert ou son retour (pour les modèles avec télécopieur intégré ou connexion LAN uniquement) (☞) :**

- Ce produit est susceptible de contenir des informations privées ou confidentielles vous concernant. Pour protéger votre vie privée ou votre confidentialité, il est conseillé d'effacer les informations de la mémoire avant de détruire, transférer ou retourner l'appareil (fonction #159).

**Environnement :**

- La direction stratégique de Panasonic intègre le souci de protection de l'environnement dans tous les aspects du cycle de vie du produit, du développement du produit à la conception d'économie d'énergie, d'une meilleure réutilisation du produit à des pratiques d'emballage prenant en compte le problème des déchets.

**Remarques :**

- La disponibilité du modèle actuel dépend du pays/de la région.
- Ce manuel utilisateur présente les étapes à suivre avec Windows® 7, Windows Vista® et Windows® XP afin de pouvoir utiliser l'appareil avec un ordinateur.
- Pour se servir de l'appareil avec Windows® 8, il est recommandé d'utiliser un ordinateur en mode Bureau. Pour utiliser le logiciel multifonction, ouvrez l'écran d'accueil puis démarrez le logiciel multifonction. Lors de la configuration ou de la confirmation des paramètres de l'ordinateur, ouvrez l'écran Bureau puis effectuez les procédures nécessaires.
- Les représentations et illustrations figurant dans ce manuel sont des images simplifiées.
- Il se peut que les copies d'écran et les messages d'écran figurant dans ce manuel soient légèrement différents des écrans du produit réel.
- Les fonctions et l'aspect du logiciel peuvent être modifiés sans préavis.

**Marques de commerce :**

- Microsoft, Windows, Windows Server, Windows Vista, Internet Explorer et PowerPoint sont des marques déposées ou des marques de commerce au nom de Microsoft Corporation aux États-Unis et/ou dans d'autres pays.
- Adobe et Reader sont soit des marques commerciales, soit des marques déposées de Adobe Systems Incorporated aux États-Unis et/ou dans d'autres pays.
- Avery est une marque commerciale de Avery Dennison Corporation.
- Mac, OS X et Bonjour sont des marques de commerce d'Apple Inc. déposées aux États-Unis et dans d'autres pays.
- Google et Google Cloud Print sont des marques commerciales ou des marques déposées de Google, Inc.
- Toutes les autres marques de commerce identifiées dans le présent document sont la propriété de leurs détenteurs respectifs.

## Liste des fonctions et équipements disponibles

Les fonctions et équipements suivants peuvent ne pas être disponibles pour votre appareil. Pour les explications assorties de la marque (☞), consultez le tableau suivant pour savoir si votre appareil dispose d'une fonction ou d'un équipement particulier.

Fonction/équipement	KX-MB2110 KX-MB2117	KX-MB2120 KX-MB2128	KX-MB2130 KX-MB2137 KX-MB2138	KX-MB2168 KX-MB2170 KX-MB2177 KX-MB2178
Télécopie*1	—	●	●	●
Transmission par diffusion	—	●	●	●
Identification de l'appelant*2	—	●	●	●
Sonnerie distinctive*3*4	—	●	●	●
LAN	●	—	●	●
LAN sans fil	—	—	—	●
Chargeur automatique de documents	●	●	●	●
Bac manuel	●	●	●	●

### Restrictions de fonctions selon votre suffixe

\*1 Le mode FAX/TEL n'est pas disponible pour les modèles AG, LA et TW.

\*2 La fonction d'identification de l'appelant n'est pas disponible pour les modèles EU.

\*3 La fonction de sonnerie distinctive n'est pas disponible pour les modèles EU, G, HX, JT, LA, ML et RU.

\*4 Cette fonction est appelée service de sonnerie duplex (fonction de détection de sonnerie) pour les modèles HK.

## Fonctions principales pour l'utilisation avec un ordinateur

La connexion de l'appareil à un ordinateur et à un réseau vous permet d'utiliser des fonctions pratiques pour la numérisation et l'envoi/réception de télécopie.

—— LAN

==== USB

### ■ Fonctions de numérisation

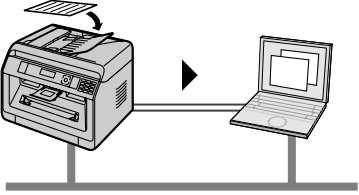
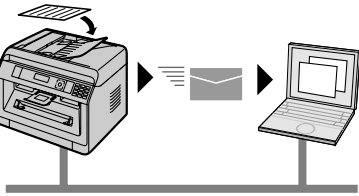
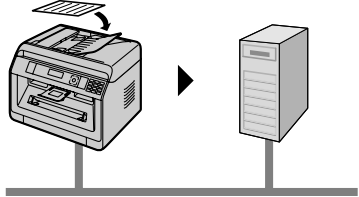
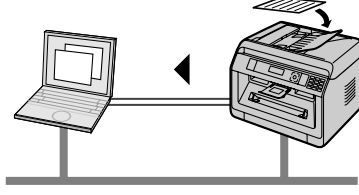
Numérisation en mode Push	
<b>Numérisation vers un ordinateur</b>	<p>Vous pouvez numériser un document à partir de l'appareil et l'envoyer ensuite vers un ordinateur. Pour plus d'informations sur cette fonction, consultez "6.1 Numérisation à partir de l'appareil (numérisation en mode Push)" à la page 57.</p>
	
<b>Numérisation vers une adresse électronique (modèles avec connexion réseau uniquement) (📧)</b>	<p>Vous pouvez envoyer le document en tant que fichier joint à une adresse électronique destinataire à partir de l'appareil (page 57). Pour activer cette fonction, consultez "Activation de la numérisation vers une adresse électronique (modèles avec connexion réseau uniquement) (📧)" à la page 59.</p>
	
<b>Numérisation vers un serveur FTP/dossier SMB (modèles avec connexion réseau uniquement) (🌐)</b>	<p><b>Numérisation vers un serveur FTP :</b> Vous pouvez envoyer le document numérisé vers un serveur FTP. Pour activer cette fonction, consultez "Configuration des informations de numérisation vers un serveur FTP (modèles avec connexion réseau uniquement) (🌐)" à la page 59.</p>
	
<p><b>Numérisation vers un dossier SMB :</b> Vous pouvez envoyer le document numérisé vers un dossier SMB. Pour activer cette fonction, consultez "Configuration des informations de numérisation vers un dossier SMB (modèles avec connexion réseau uniquement) (🌐)" à la page 59.</p>	
Numérisation en mode Pull	
<b>Numérisation à partir d'un ordinateur</b>	<p>Vous pouvez numériser le document à partir d'un ordinateur (numérisation en mode Pull). Pour plus d'informations sur cette fonction, consultez "6.2 Numérisation à partir d'un ordinateur (numérisation en mode Pull)" à la page 60.</p>
	

■ Fonctions du télécopieur (☎)

Envoi de télécopies	
<p><b>Envoi de télécopie PC</b></p>	<p>Vous pouvez envoyer un document électronique en tant que télécopie à partir de l'ordinateur. Pour plus d'informations sur cette fonction, consultez "8.6.1 Envoi d'un document électronique en tant que télécopie à partir de l'ordinateur (Envoi de télécopie PC)" à la page 82.</p>
Réception de télécopies	
<p><b>Réception de télécopie PC</b></p>	<p>Vous pouvez recevoir une télécopie sur l'ordinateur. Pour plus d'informations sur cette fonction, consultez "8.6.2 Réception d'une télécopie sur votre ordinateur (Réception de télécopie PC)" à la page 82.</p>
<p><b>Aperçu de télécopie Web (modèles avec connexion réseau uniquement) (☎)</b></p>	<p>Vous pouvez afficher une télécopie reçue dans un navigateur Web sans l'imprimer ou bien imprimer ou enregistrer le document dont vous avez besoin après avoir vérifié l'image. Pour plus d'informations sur cette fonction, consultez "8.6.3 Aperçu de télécopie Web (modèles avec connexion réseau uniquement) (☎)" à la page 83.</p>
<p><b>Envoi de télécopie à une adresse électronique (modèles avec connexion réseau uniquement) (☎)</b></p>	<p>Vous pouvez transférer automatiquement une télécopie reçue (fonction de transfert de télécopie à une adresse électronique) à une ou plusieurs adresses électroniques. Pour plus d'informations sur cette fonction, consultez "8.6.4 Transfert de télécopies vers une adresse électronique (modèles avec connexion réseau uniquement) (☎)" à la page 84.</p>

### Pour votre sécurité (méthode de traitement d'urgence)

#### Rayonnement laser

PRODUIT LASER CLASSE 1

- Le système d'impression de cet appareil fonctionne avec rayon laser. L'utilisation de commandes ou de réglages ou la mise en application de procédures autres que celles spécifiées ici peut entraîner une exposition dangereuse aux effets du rayon.

#### Propriétés de la diode laser

Sortie laser : 10 mW max.  
Longueur d'onde : 760 nm - 800 nm  
Durée d'émission : Continue

#### Témoin LED

PRODUIT LED DE CLASSE 1

- Lors de l'utilisation de l'appareil, ne regardez pas directement le témoin LED du CIS. Une exposition directe des yeux peut endommager les yeux.

#### Propriétés CIS du témoin LED

Radiation de la LED : 1 mW max.  
Longueur d'onde :  
Rouge : 624 nm (typique)  
Vert : 525 nm (typique)  
Bleu : 470 nm (typique)  
Durée d'émission : Continue

#### Rouleaux de sortie de papier d'enregistrement et unité de fusion

- Pendant l'impression ou immédiatement après, la zone à proximité du rouleau de sortie du papier d'enregistrement (①) ainsi que l'unité de fusion (②) chauffent. C'est normal. Ne la touchez pas.

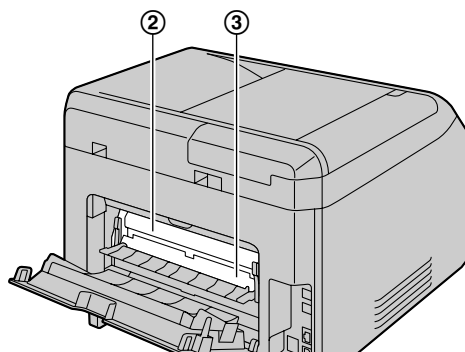
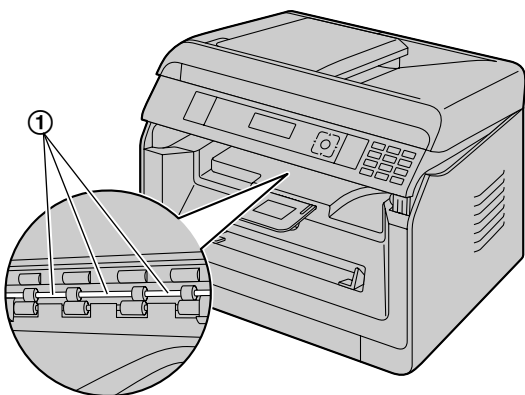

#### Remarques :

- La zone à proximité du capot arrière (③) peut également chauffer. C'est normal.

### Pour de meilleurs résultats

#### Cartouche de toner et unité tambour

- Lorsque vous remplacez la cartouche de toner ou l'unité tambour, empêchez tout contact du tambour avec de la poussière, de l'eau ou des liquides. La qualité d'impression pourrait s'en trouver affectée.
- Nous vous recommandons d'utiliser des cartouches de toner et des unités tambour Panasonic authentiques.
- Nous vous déconseillons d'ajouter du toner non authentique dans l'appareil (y compris les cartouches de toner, les unités tambour, etc.).
- Nous ne pouvons être tenus pour responsables des problèmes pouvant résulter de l'utilisation d'une cartouche de toner ou d'une unité tambour d'une autre marque que Panasonic :
  - Endommagement de l'appareil
  - Mauvaise qualité d'impression
  - Fonctionnement incorrect
- Ne laissez pas trop longtemps la cartouche de toner en dehors du sachet de protection. La qualité d'impression risque d'être dégradée.
- L'unité tambour contient un tambour photosensible. L'exposer à la lumière risque de l'endommager.
  - N'exposez pas l'unité tambour plus de 5 minutes à la lumière.
  - Ne touchez pas et ne griffez pas la surface du tambour (①).

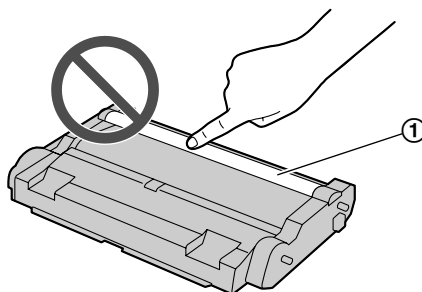

- Ne placez pas l'unité tambour dans un endroit sale, poussiéreux ou extrêmement humide.
- N'exposez pas l'unité tambour à la lumière directe du soleil.
- Pour prolonger la durée de vie de l'unité tambour, le courant ne doit jamais être coupé immédiatement après l'impression. Laissez-le sous tension pendant au moins 30 minutes après la fin de l'impression.

### Emplacement

- Pour éviter tout dysfonctionnement, ne placez pas l'appareil à proximité d'un autre appareil, tels que des téléviseurs ou des haut-parleurs, qui génèrent un champ magnétique intense.

### Électricité statique

- Pour éviter que l'électricité statique n'endommage les connecteurs d'interface ou d'autres composants électriques à l'intérieur de l'appareil, touchez une surface métallique reliée à la terre lorsque vous manipulez les composants.

### Environnement

- Éloignez l'appareil de tout dispositif produisant des parasites électriques, comme par exemple les lampes fluorescentes et les moteurs.
- Conservez l'appareil à l'abri de la poussière, d'une température trop élevée et des vibrations.
- N'exposez pas l'appareil à la lumière directe du soleil.
- Ne déposez pas d'objets lourds sur l'appareil. Lorsque vous n'utilisez pas l'appareil pendant une longue période, débranchez-le de la prise électrique.
- Éloignez l'appareil de toute source de chaleur, telles que les radiateurs, les cuisinières, etc. Evitez également les sous-sols humides.
- Ne touchez pas l'appareil avec un objet pointu, tel qu'un stylo. La zone située autour de l'écran est très délicate et sensible aux éraflures et aux déchirures survenant sur cette zone délicate.
- Ne recouvrez pas les fentes d'insertion ni les ouvertures de l'appareil. Inspectez régulièrement les aérations et éliminez toute accumulation de poussière à l'aide d'un aspirateur (①).

### Entretien habituel

- Nettoyez la surface extérieure de l'appareil avec un chiffon doux. N'utilisez pas de benzène, de solvant ou toute autre poudre abrasive.

## Déplacement de l'appareil

Lorsque vous déplacez l'appareil, transportez-le comme indiqué.

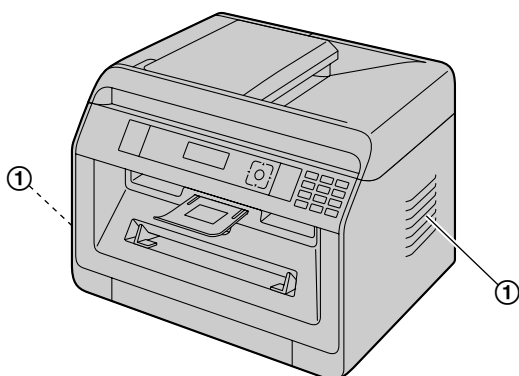
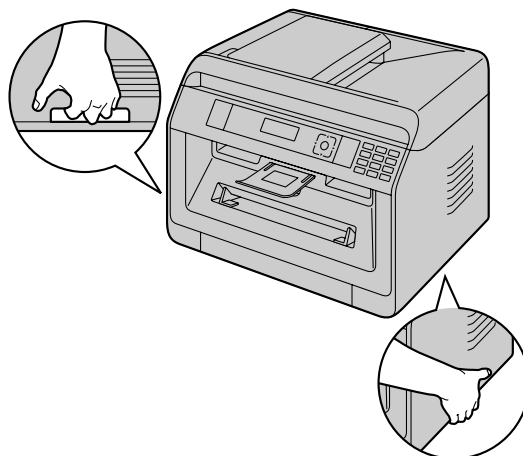

## 1. Introduction

### Accessoires

- 1.1 Vérification des accessoires fournis ..... 10

### Emplacement des commandes

- 1.2 Présentation ..... 12  
1.3 Description des boutons ..... 15

## 2. Installation et préparation

### Installation

- 2.1 Unité tambour ..... 17  
2.2 Bac de sortie ..... 18

### Connexions et réglages

- 2.3 Connexions ..... 19  
2.4 Mise sous/hors tension ..... 20

### Programmation initiale

- 2.5 Date et heure (modèles avec télécopieur intégré ou connexion LAN uniquement) ..... 20

### Configuration de l'accès au réseau

- 2.6 Configuration de la connexion de l'appareil à un réseau local ..... 20  
2.7 Paramètres de LAN sans fil ..... 21

### Installation du logiciel

- 2.8 Environnement informatique requis ..... 22  
2.9 Installation du logiciel (y compris l'imprimante, le scanner et autres pilotes) ..... 22

## 3. Opérations de base

### Utilisation du panneau de l'appareil

- 3.1 Utilisation du panneau de l'appareil ..... 25

### Papier d'enregistrement et documents

- 3.2 Chargement de papier d'enregistrement ..... 25  
3.3 Configuration des documents ..... 32

### logiciel multifonctions

- 3.4 Logiciel multifonction ..... 35

### Programmation de l'appareil

- 3.5 Programmation de l'appareil à partir du panneau de commande ..... 38  
3.6 Fonctions de programmation : Fonctions de base ..... 38  
3.7 Programmation par un navigateur Web (modèles avec connexion réseau uniquement) ..... 42

### État de l'appareil

- 3.8 État de l'appareil ..... 43

## 4. Numéro de téléphone et adresse électronique

### Saisie de caractères

- 4.1 Saisie de caractères (modèles avec télécopieur intégré ou connexion réseau uniquement) ..... 45

### Enregistrement, modification et suppression des entrées

- 4.2 Enregistrement du numéro de téléphone et de l'adresse électronique de votre appareil (pour les modèles avec télécopieur intégré ou connexion réseau uniquement) ..... 47

- 4.3 Enregistrement d'entrées dans le carnet d'adresses par un navigateur Web (modèles avec connexion réseau uniquement) ..... 49

## 5. Impression

### Impression à partir de votre ordinateur

- 5.1 Impression à partir des applications  
Windows ..... 50  
5.2 Easy Print Utility ..... 54

### Programmes d'impression

- 5.3 Fonctions de programmation : Impression PC ..... 56

## 6. Numérisation

### Numérisation à partir de l'appareil

- 6.1 Numérisation à partir de l'appareil (numérisation en mode Push) ..... 57

### Numérisation à partir d'un ordinateur

- 6.2 Numérisation à partir d'un ordinateur (numérisation en mode Pull) ..... 60

### Programmes de numérisation

- 6.3 Fonctions de programmation : Numérisation ..... 62

## 7. Photocopier

### Fonctions de copie de base

- 7.1 Réalisation d'une photocopie ..... 63

### Autres fonctions de photocopie

- 7.2 Autres fonctions de photocopie ..... 64

### Programmes de copie

- 7.3 Fonctions de programmation : Copie ..... 73

## 8. Télécopies

### Fonctions de télécopie de base (envoi)

- 8.1 Disponibilité de la fonction de télécopie ..... 74  
8.2 Préparation pour l'envoi d'une télécopie ..... 74  
8.3 Procédure de base pour envoyer une télécopie ..... 74

### Fonctions de télécopie de base (réception)

- 8.4 Préparation pour la réception d'une télécopie ..... 75  
8.5 Fonctions de base pour la réception d'une télécopie ..... 76

### Fonctions de télécopie avancées

- 8.6 Fonctions de télécopie avancées ..... 82

### Programmes de télécopie

- 8.7 Fonctions de programmation : Télécopie ..... 86

## 9. Réseau

### Programmes réseau



- 9.1 Disponibilité de la fonction réseau ..... 91  
9.2 Fonctions de programmation : LAN ..... 91  
9.3 Fonctions réseau ..... 93

## 10. Autres fonctions utiles

### Autres fonctions utiles

- 10.1 Listes et rapports ..... 96



10.2	Restriction de mode .....	97
10.3	Fonction de TÂCHE RAPIDE .....	98
10.4	Cloud Print (modèles avec connexion réseau uniquement)  .....	99
10.5	Impression sécurisée .....	99
10.6	Conversation avec le correspondant après la transmission ou la réception d'une télécopie  .....	100
10.7	Service de sonnerie distinctive  .....	101

## 11. Aide

### Rapports et affichage

11.1	Messages de rapport (Modèles avec télécopieur intégré uniquement)  .....	103
11.2	Messages généraux .....	103
11.3	Messages d'interface .....	106

### Dépannage

11.4	Si une fonction ne marche pas .....	107
------	-------------------------------------	-----

## 12. Bourrages

### Bourrages

12.1	Bourrage papier .....	118
12.2	Bourrages de document (chargeur automatique de documents)  .....	122

## 13. Nettoyage

### Nettoyage de l'appareil

13.1	Nettoyage des plaques blanches et de la vitre .....	124
13.2	Nettoyage des rouleaux du chargeur de documents  .....	125

### Nettoyage de la cartouche

13.3	Nettoyage de la cartouche du tambour .....	125
------	--	-----

## 14. Informations générales

### Spécifications

14.1	Spécifications .....	127
------	----------------------	-----

### Copyrights

14.2	Informations de copyright et de licence (modèles avec connexion réseau uniquement)  .....	134
------	---	-----



## 15. Index

15.1	Index.....	135
------	------------	-----

## 1. Introduction

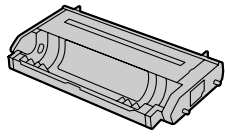
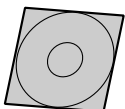
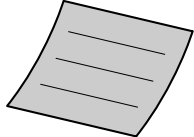
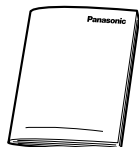
### 1.1 Vérification des accessoires fournis

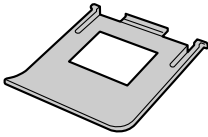
Modèles	① Unité tambour (pré-installée dans l'appareil)(toner de démarrage inclus*1)	② CD-ROM (comprenant le pilote pour l'imprimante, etc.)	③ Guide d'installation rapide	④ Guide d'informations importantes
				
KX-MB2110 KX-MB2117	●	●	●	●
KX-MB2120 KX-MB2128	●	●	●	●
KX-MB2130 KX-MB2137 KX-MB2138	●	●	●	●
KX-MB2168 KX-MB2170 KX-MB2177 KX-MB2178	●	●	●	●

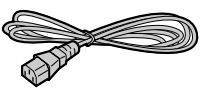
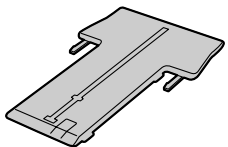
Modèles	⑤ Bac de sortie	⑥ Dispositif de nettoyage du tambour (préinstallé dans l'appareil)*2	⑦ Câble d'alimentation*3	⑧ Guide d'extension*4
				
KX-MB2110 KX-MB2117	●	●	●	●
KX-MB2120 KX-MB2128	●	●	●	●
KX-MB2130 KX-MB2137 KX-MB2138	●	●	●	●
KX-MB2168 KX-MB2170 KX-MB2177 KX-MB2178	●	●	●	●

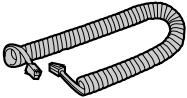
Modèles	⑨ Combiné*5	⑩ Cordon combiné*5
		
KX-MB2110 KX-MB2117	—	—
KX-MB2120 KX-MB2128	●	●
KX-MB2130 KX-MB2137 KX-MB2138	●	●
KX-MB2168 KX-MB2170 KX-MB2177 KX-MB2178	●	●

\*1 Permet l'impression d'environ 700 pages, suivant la norme ISO/IEC 19752.

\*2 Reportez-vous à la page 125 pour plus de détails.

\*3 Utilisez le câble fourni et approprié pour une utilisation avec cet appareil.

\*4 Modèles CX/SX/ML/LA/AG uniquement

\*5 Modèles CX/HX/ML/RU/HK/TW uniquement

#### Remarques :

- Conservez le carton et l'emballage d'origine, en vue du transport ultérieur de l'appareil.
- Après avoir déballé le produit, retirez les pièces d'emballage et/ou la protection de la fiche d'alimentation de façon appropriée.

## 1.1.1 Informations sur les accessoires

### ■ Accessoire de remplacement

Afin d'assurer le bon fonctionnement de l'appareil, nous vous conseillons d'utiliser les cartouches de toner et les unités tambour Panasonic.

Reportez-vous au Guide d'informations importantes pour plus de détails.

Accessoire	N° de modèle (référence)
Cartouche de toner	KX-FAT472
Unité tambour	KX-FAD473

### 1.2 Présentation

#### 1.2.1 Vue avant

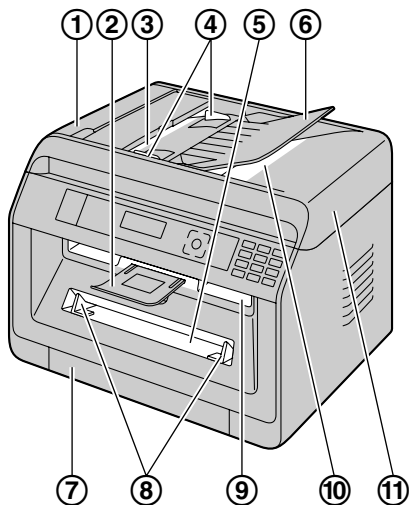

Parties	
①	Capot du chargeur automatique de documents
②	Bac de sortie
③	Entrée des documents
④	Guides-documents
⑤	Bac manuel
⑥	Chargeur de documents
⑦	Bac d'alimentation standard
⑧	Guides papier d'enregistrement
⑨	Sortie papier (Copie)
⑩	Sortie des documents (Originaux)
⑪	Cache documents

1.2.2 Vue arrière

■ KX-MB2110/KX-MB2117

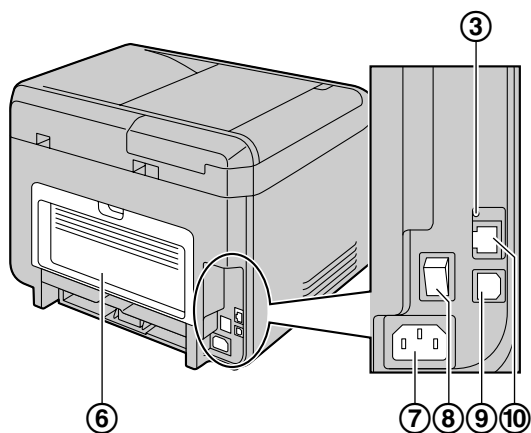

■ KX-MB2120/KX-MB2128

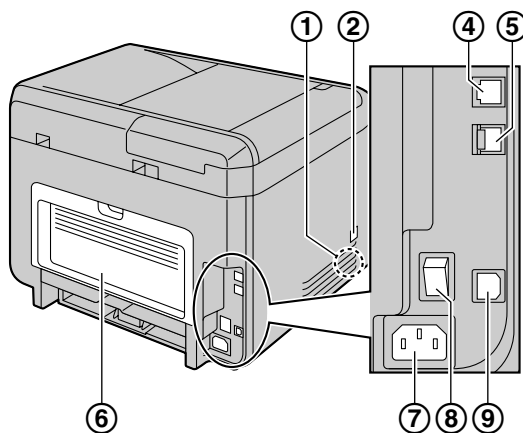

■ KX-MB2130/KX-MB2137/KX-MB2138/KX-MB2168/  
KX-MB2170/KX-MB2177/KX-MB2178

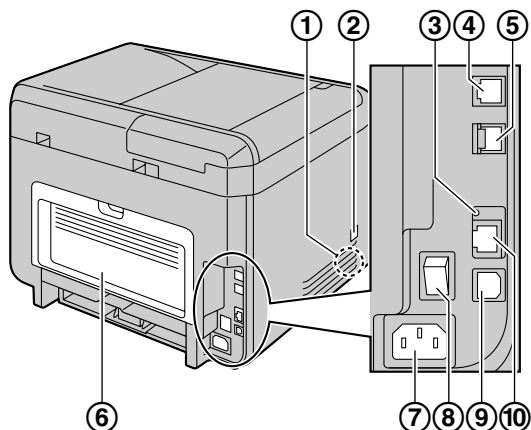

Parties		KX-MB2110/ KX-MB2117	KX-MB2120/ KX-MB2128	KX-MB2130/KX-MB2137/ KX-MB2138/KX-MB2168/ KX-MB2170/KX-MB2177/ KX-MB2178
①	Haut-parleur	—	●	●
②	Connecteur du combiné	—	●*1	●*1
③	LED	●	—	●
④	Prise téléphonique	—	●	●
⑤	Prise de ligne téléphonique externe	—	●	●
⑥	Capot arrière	●	●	●
⑦	Prise secteur	●	●	●
⑧	Interrupteur	●	●	●
⑨	Connecteur d'interface USB	●	●	●

## 1. Introduction

---

Parties		KX-MB2110/ KX-MB2117	KX-MB2120/ KX-MB2128	KX-MB2130/KX-MB2137/ KX-MB2138/KX-MB2168/ KX-MB2170/KX-MB2177/ KX-MB2178
⑩	<b>Connecteur d'interface LAN</b> <ul style="list-style-type: none"><li>• 10Base-T/100Base-TX</li></ul>	●	—	●

\*1 Uniquement pour les modèles incluant un combiné. Consultez la page 10 si votre appareil possède un combiné.

## 1.3 Description des boutons

### ■ KX-MB2110/KX-MB2117

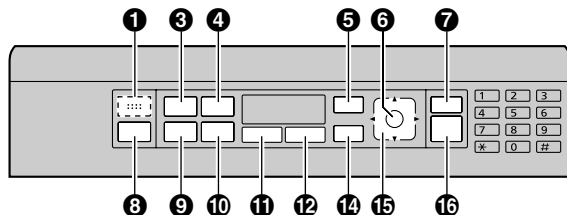

### ■ KX-MB2120/KX-MB2128/KX-MB2130/KX-MB2137/ KX-MB2138/KX-MB2168/KX-MB2170/KX-MB2177/ KX-MB2178

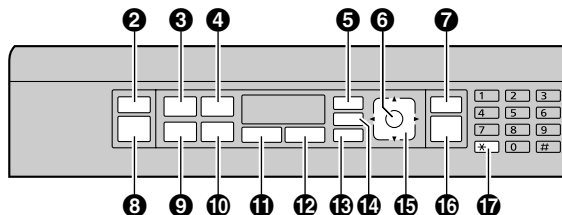

Boutons		Descriptions
①	Pour des signaux sonores* <sup>1</sup>	Des signaux sonores de touche etc. sont émis.
②	【☎/☎】 <sup>2</sup>	Pour activer ou désactiver le paramètre de réponse automatique.
③	【☎】	Pour sélectionner le contraste et la résolution lors de la copie.
	【☎】 <sup>2</sup>	Pour sélectionner le contraste et la résolution lors de l'envoi d'une télécopie.
④	【☎】	Pour effectuer des copies avec diverses mises en page.
	【☎】 <sup>3</sup>	Pour utiliser les fonctions d'identification de l'appelant.
⑤	【☎】	Pour démarrer ou quitter la programmation.
⑥	【OK】	Pour mémoriser un réglage pendant la programmation.
⑦	【☎】	Pour interrompre une opération ou la programmation.
		Pour effacer un caractère/chiffre.
⑧	【☎】/【☎】/【☎】 <sup>2</sup>	Pour basculer en mode numérisation, en mode copie ou en mode télécopie.
⑨	【☎】	Pour sélectionner le format de copie.
	【☎】 <sup>2</sup>	Pour recomposer le dernier numéro.
	【☎】 (Pause) <sup>2</sup>	Pour insérer une pause pendant la numérotation.
⑩	【☎】	Pour agrandir ou réduire un document lors de la copie.
	【R】 <sup>2</sup>	Pour accéder à un service téléphonique spécial ou pour transférer des appels de poste.
⑪	【☎】	Pour effectuer des copies recto verso.
⑫	【☎】	Pour utiliser les fonctions de TÂCHE RAPIDE.
⑬	【☎】 <sup>2</sup>	Pour lancer la numérotation d'un numéro. Si vous appuyez sur la touche 【☎】 lors de la réception d'un appel, vous pouvez entendre le correspondant, mais ce dernier ne peut pas vous entendre.
⑭	【☎】	Pour démarrer l'impression de documents sécurisés.
⑮	Touche de déplacement du curseur	Pour sélectionner les paramètres souhaités. Pour régler le volume suivant* <sup>2</sup> : – volume de la sonnerie (pendant que l'appareil est en mode télécopie) – volume du moniteur (pendant l'utilisation du moniteur) – volume du combiné (pendant l'utilisation du combiné) <sup>5</sup>
	【☎】 (Trier)	Pour effectuer des copies triées.
	【☎】 (Carnet d'adresses) <sup>2</sup>	Pour rechercher une entrée mémorisée.
	【WPS】 <sup>4</sup>	Pour se connecter facilement à un LAN sans fil. Pour vérifier l'état de la connexion LAN sans fil.

## 1. Introduction

---

Boutons		Descriptions
⑯	【◇】	Pour copier un document.
		Pour numériser un document (numérisation en mode Push).
		Pour envoyer une télécopie.*2
⑰	【*】	Permet de passer temporairement de la numérotation par fréquence décimale à la numérotation par fréquence vocale lorsque votre ligne dispose du service de numérotation au cadran/par fréquence décimale.

\*1 Uniquement pour les modèles dépourvus de la fonction de télécopie. (☎)

\*2 Uniquement pour les modèles prenant en charge la fonction de télécopie. (☎)

\*3 Uniquement pour les modèles prenant en charge la fonction d'identification de l'appelant. (☎)

\*4 Uniquement pour les modèles prenant en charge le LAN sans fil. (☎)

\*5 Consultez la page 10 si votre appareil possède un combiné.

### Signification de "(plusieurs fois)" dans ces instructions

Exemple : 【●】 (plusieurs fois) : "MISE EN PAGE"
---

Appuyez plusieurs fois sur le bouton pour afficher l'élément indiqué.



### 2.1 Unité tambour

L'unité tambour fournie inclut le toner de démarrage (aucune cartouche de toner n'est fournie).

- Lors de l'utilisation de l'appareil pour la première fois, veuillez utiliser l'unité tambour fournie.

#### Attention :

- **Lisez les instructions avant de procéder à l'installation.**

- 1 Ouvrez le capot avant en tenant l'encoche (1).

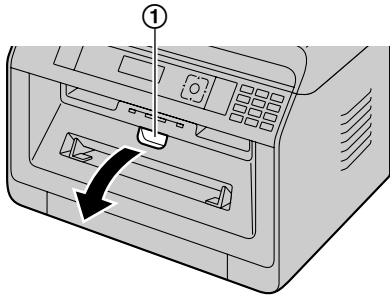

- Si l'appareil est en hibernation, appuyez sur une touche pour le mettre en mode de veille en vue du processus suivant de remplacement de la cartouche de toner et/ou de l'unité tambour.

- 2 Retirez l'unité tambour (1), qui est préinstallée dans l'appareil.

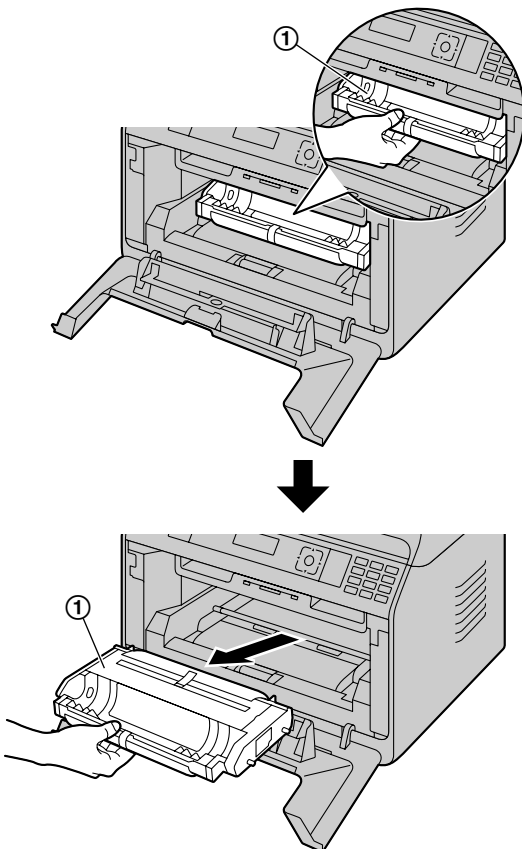

- 3 Retirez la feuille de protection (1) de l'unité tambour.

- **Ne touchez pas et ne griffez pas la surface du tambour.**

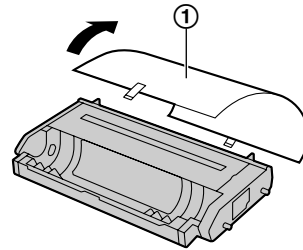

- **"BOURRAGE PAPIER"** s'affiche avant le retrait de la feuille de protection.

- 4 Secouez l'unité tambour horizontalement plus de 5 fois.

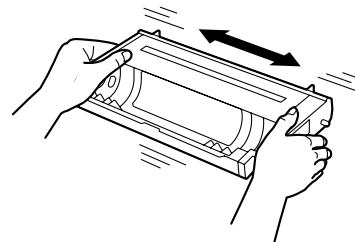

- 5 Tenez l'unité tambour (1) par la poignée centrale, puis insérez-la fermement de manière à ce qu'elle se verrouille en place.

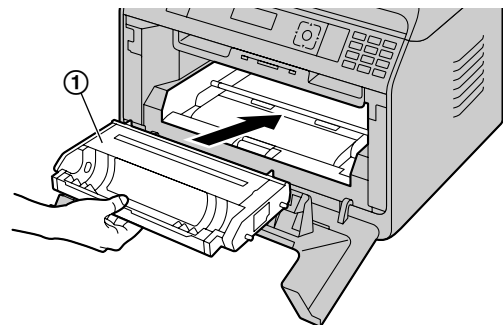

- 6 Fermez le panneau avant.

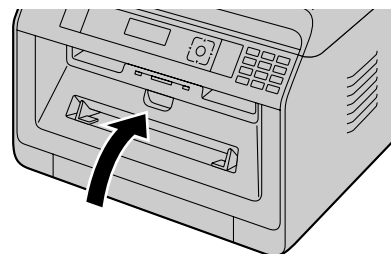

## 2. Installation et préparation

### Durée de vie du toner et de l'unité tambour

- Pour vérifier la durée de vie et la qualité du tambour, veuillez imprimer la liste de tests de l'imprimante (page 96) et vous reporter à page 133 pour des informations sur la durée de vie du tambour. Si la qualité de l'impression est toujours mauvaise ou que "**TAMBOUR VIDE**" apparaît à l'écran, remplacez la cartouche de toner et l'unité tambour.
- Pour maintenir la qualité d'impression et la durée de service de l'appareil, il est recommandé de nettoyer les fentes et ouvertures (page 7), ainsi que l'intérieur de l'appareil (page 124, 125), lors du remplacement de la cartouche de toner et/ou de l'unité tambour.

### Remarques :

- Afin d'assurer le bon fonctionnement de l'appareil, nous vous conseillons d'utiliser **les cartouches de toner et l'unité tambour Panasonic**. Reportez-vous à la page 11 pour plus d'informations sur les accessoires.

### Fonction d'économie de toner

Pour réduire votre consommation de toner, activez la fonction d'économie de toner (fonction #482). La durée de vie de la cartouche de toner sera prolongée d'environ 20 %. Cette fonction peut réduire la qualité de l'impression.

## 2.2 Bac de sortie

Le bac de sortie soutient la sortie papier pour maintenir le papier imprimé.

- 1 Développez la sortie papier.

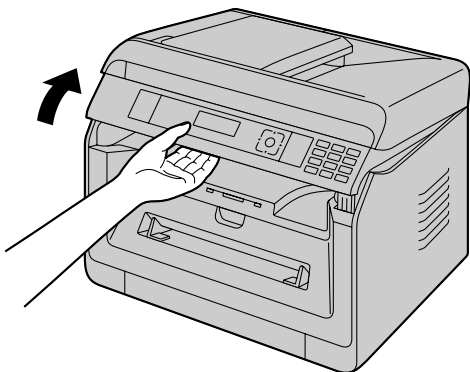

- 2 Insérez le bac de sortie.

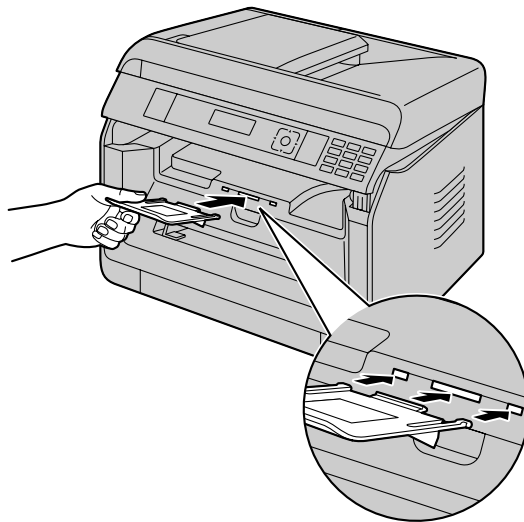

- 3 Relevez la sortie papier, puis remplacez la languette (1) en position d'origine.

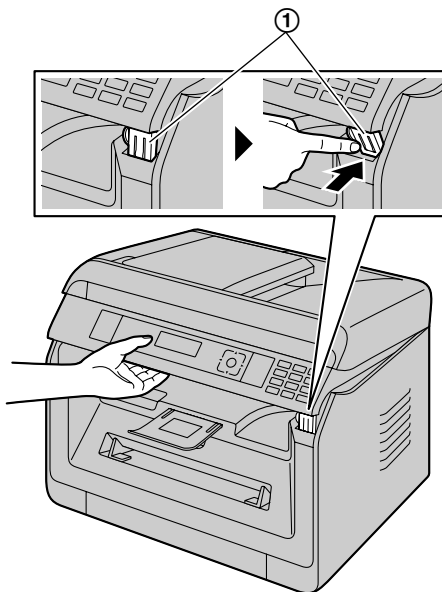

### Remarques :

- Le bac de sortie n'est pas toujours illustré.

## 2.3 Connexions

**Attention :**

- N'installez jamais de ligne téléphonique durant un orage (modèles avec télécopieur intégré uniquement). (⚡)
- Raccordez l'appareil à une prise secteur proche et facilement accessible.
- Ne tirez pas sur le câble téléphonique (modèles avec télécopieur intégré uniquement). (⚡)

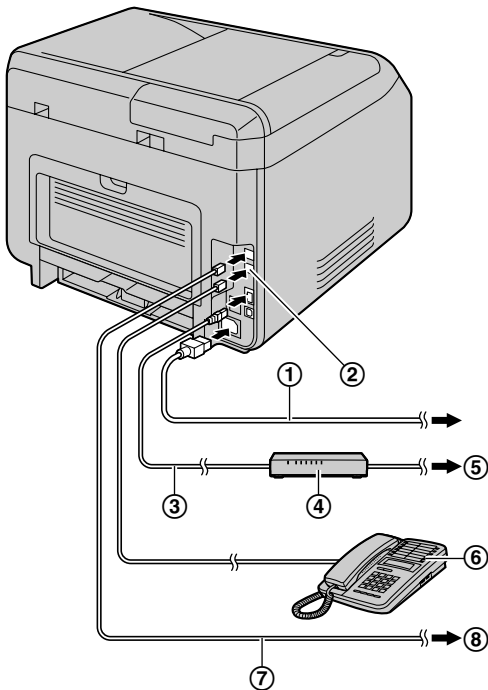

- ① Câble d'alimentation\*<sup>1</sup>
  - Raccordez-le à une prise secteur. Consultez la page 127 pour connaître les caractéristiques détaillées.
- ② [EXT] prise\*<sup>2</sup>
  - Vous pouvez raccorder un répondeur ou un téléphone supplémentaire. Retirez la butée si elle est fixée et rangez-la comme approprié.
- ③ Câble LAN (non inclus)\*<sup>3</sup>
  - Afin de garantir une conformité au seuil d'émission continue, utilisez uniquement un câble de réseau local blindé (câble Ethernet de catégorie 5 (Cat-5)).
- ④ Routeur réseau/Concentrateur réseau (non inclus)\*<sup>3</sup>
  - Connectez également les ordinateurs en réseau.
- ⑤ Vers Internet\*<sup>3</sup>
- ⑥ Téléphone supplémentaire ou répondeur (non fourni)\*<sup>2</sup>
- ⑦ Câble téléphonique\*<sup>2</sup>
  - Raccordez-le à une ligne téléphonique unique.

- ⑧ Vers une ligne téléphonique unique  
**Pour les utilisateurs en Allemagne et en Autriche,** utilisez le câble téléphonique adapté.

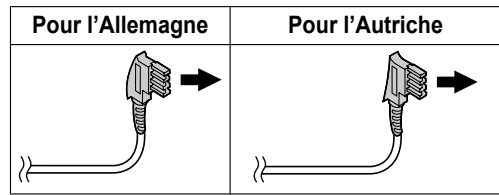

- \*1 Le câble d'alimentation peut être légèrement différent. Utilisez le câble fourni et approprié pour une utilisation avec cet appareil.
- \*2 Modèles avec télécopieur intégré uniquement (⚡)
- \*3 Modèles avec connexion réseau uniquement (⚡)

**AVIS IMPORTANT CONCERNANT LA CONNEXION USB**

- NE BRANCHEZ L'APPAREIL SUR UN ORDINATEUR AVEC LE CÂBLE USB QU'APRÈS Y AVOIR ÉTÉ INVITÉ PENDANT L'INSTALLATION DU LOGICIEL MULTIFONCTION (page 22).

**Remarques :**

- Utilisez une prise reliée à la terre lorsque vous raccordez l'appareil à la prise secteur (pour la Pologne uniquement).
- Ne placez pas d'objet dans le périmètre suivant :
  - Côtés droit et gauche : 10 cm
  - À l'arrière : 20 cm
- Ne recouvrez pas les fentes d'insertion ni les ouvertures de l'appareil. Elles servent de ventilation et de protection contre la surchauffe.
- Si un autre dispositif est connecté à la même ligne téléphonique que cet appareil, des problèmes inattendus pourraient se produire car cet appareil n'est pas conçu pour partager une ligne téléphonique (modèles avec télécopieur intégré uniquement). (⚡)

**Pour l'Allemagne et l'Autriche uniquement :**  
**Broches du connecteur (modèles avec télécopieur intégré uniquement) (⚡)**  
 Prise "vers la ligne téléphonique"

1	a2
2	—
3	La
4	Lb
5	—
6	b2

## 2. Installation et préparation

### Raccordement du combiné

Consultez la page 10 si votre appareil possède un combiné.

#### Important :

- Avant d'installer ou de retirer le combiné, veuillez à mettre l'appareil hors tension.

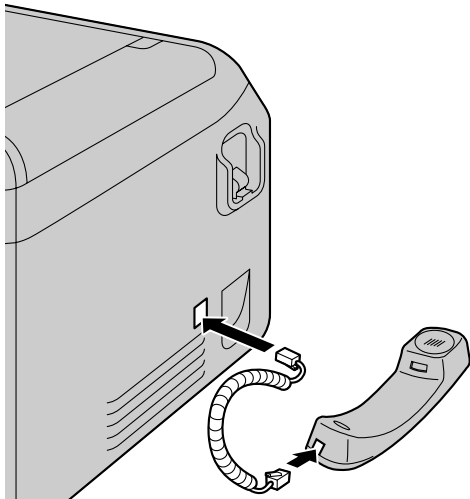

### Utilisation du routeur réseau/concentrateur réseau (modèles avec connexion réseau uniquement) (👉)

- Nous vous recommandons d'utiliser les routeurs réseau/concentrateurs réseau (④) dans des environnements réseau sécurisés. Contactez votre administrateur réseau pour des informations sur les paramètres de pare-feu, etc.
- La garantie ne couvre pas les dommages résultant de problèmes de sécurité, ou tout inconvénient s'y rapportant.

## 2.4 Mise sous/hors tension

Mettez l'interrupteur en position ON (①).

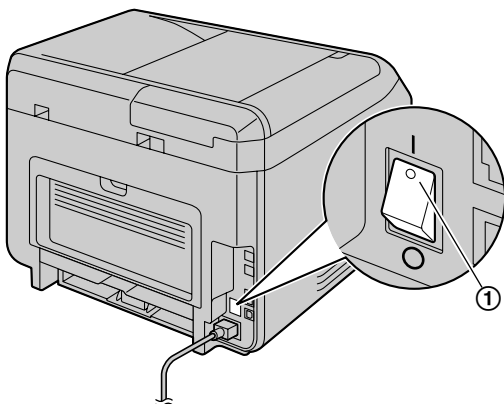

## 2.5 Date et heure (modèles avec télécopieur intégré ou connexion LAN uniquement) (👉)

Nous vous recommandons de régler la date et l'heure (fonction #101). Votre correspondant recevra la date et l'heure de votre appareil comme informations d'en-tête.

### Si vous vous êtes abonné à un service d'identification de l'appelant (👉)

La date et l'heure seront automatiquement réglées en fonction des informations reçues sur l'appelant (fonction #226).

## 2.6 Configuration de la connexion de l'appareil à un réseau local (👉)

Vous pouvez utiliser un ordinateur connecté au réseau local pour certaines fonctions de l'appareil (imprimante, scanner, etc.). Pour activer ces fonctions, vous devez définir une adresse IP, un masque de sous-réseau et une passerelle par défaut sur l'appareil.

#### Important :

- Consultez votre administrateur réseau lors de la configuration de l'adresse IP, du masque de sous-réseau et de la passerelle par défaut.

### 2.6.1 Installation automatique avec un serveur DHCP

Si votre administrateur réseau gère le réseau à l'aide d'un serveur DHCP (Dynamic Host Configuration Protocol), il assignera automatiquement une adresse IP, un masque de sous-réseau et une passerelle par défaut à l'appareil.

- 1 Après avoir branché le câble de réseau local à l'appareil et à l'ordinateur, allumez l'interrupteur.
  - L'adresse IP, le masque de sous-réseau et la passerelle par défaut seront définis automatiquement.
- 2 Installez le logiciel multifonctions sur l'ordinateur avec lequel vous souhaitez utiliser le télécopieur. Reportez-vous à la page 22 pour plus de détails.

#### Remarques :

- Vous pouvez brancher deux appareils ou plus et assigner des adresses IP automatiquement à l'aide d'un serveur DHCP. Nous recommandons cependant d'assigner manuellement des adresses IP statiques pour chaque appareil afin d'empêcher l'accès au réseau et d'éviter tout problème de configuration.

### 2.6.2 Installation manuelle

Lorsque votre administrateur réseau ne gère pas le réseau à l'aide d'un serveur DHCP, vous devez assigner une adresse IP, un masque de sous-réseau et une passerelle par défaut manuellement.

- 1 **[📠]** → **[#][5][0][0]** → "DHCP"

- 2 [0] → “DÉSACTIVÉ” → [OK]
- 3 Configurez chacun des éléments.  
Pour l'adresse IP :
  1. [5][0][1] → “ADRESSE IP” → [OK]
  2. Saisissez l'adresse IP de l'appareil. → [OK]
 Pour le masque de sous-réseau :
  1. [5][0][2] → “MASQ. SOUS RÉSEAU” → [OK]
  2. Saisissez le masque de sous-réseau du réseau. → [OK]
 Pour la passerelle par défaut :
  1. [5][0][3] → “PASSEREL. DÉFAUT” → [OK]
  2. Indiquez la passerelle par défaut du réseau. → [OK] → [ ]
- 4 Installez le logiciel multifonctions sur l'ordinateur avec lequel vous souhaitez utiliser le télécopieur. Reportez-vous à la page 22 pour plus de détails.

### 2.7 Paramètres de LAN sans fil

#### Important :

- Lors de la configuration des paramètres de LAN sans fil, vérifiez que l'appareil est situé à portée de votre point d'accès sans fil.
- Selon le type de point d'accès sans fil, sélectionnez la manière appropriée pour connecter l'appareil au point d'accès.
  - Le point d'accès est compatible WPS (avec un bouton WPS)
  - Le point d'accès est compatible WPS (sans bouton WPS)
  - Le point d'accès n'est pas compatible WPS
- Il est également possible de configurer les paramètres de LAN sans fil lors de l'installation du pilote, indépendamment du type de point d'accès ou de la présence ou non d'un bouton WPS (page 22).
- Pour en savoir plus sur les paramètres de sécurité sans fil, consultez le manuel d'utilisation de votre routeur sans fil et autres produits sans fil, etc.

#### 2.7.1 Point d'accès compatible WPS (avec un bouton WPS)

- 1 Appuyez sur le bouton WPS de votre point d'accès sans fil.
- 2 Appuyez et maintenez enfoncé [WPS] sur l'appareil jusqu'à ce que “EN LIGNE . . . .” s'affiche.
  - Réalisez l'étape 2 dans un délai d'1 minute après avoir réalisé l'étape 1.
  - “EN LIGNE . . . .” clignote pendant la connexion. Lorsque la connexion est établie, “CONNECTÉ” s'affiche.

#### Remarques :

- Pour afficher l'état du point d'accès sans fil, appuyez sur [WPS], puis sur [OK].

#### 2.7.2 Point d'accès compatible WPS (sans bouton WPS)

#### Important :

- Assurez-vous au préalable que le paramètre du mode LAN est réglé sur “WIFI” (fonction #580).

- 1 [ ] → [ ][5][8][3] → [OK]
  - Le code PIN de l'appareil est affiché.
- 2 Enregistrez le code PIN sur votre point d'accès sans fil.
- 3 [OK]
  - Réalisez l'étape 3 dans un délai d'1 minute après avoir réalisé l'étape 2.
  - “EN LIGNE . . . .” clignote pendant la connexion. Lorsque la connexion est établie, “CONNECTÉ” s'affiche.
  - Si l'appareil passe en mode de veille durant la procédure, recommencez à partir de l'étape 1 (un nouveau code PIN sera fourni).

#### 2.7.3 Point d'accès non compatible WPS

#### Important :

- Assurez-vous au préalable que le paramètre du mode LAN est réglé sur “WIFI” (fonction #580).
- Les informations de configuration de votre point d'accès sans fil suivantes sont nécessaires :
  - Nom de réseau (SSID)
  - Clé de réseau (clé WEP / WPA)\*<sup>1</sup>
  - Type de connexion
  - Type d'authentification réseau
  - Type de chiffrement des données
- \*<sup>1</sup> Si votre point d'accès sans fil est équipé de plusieurs clés de réseau, utilisez uniquement la première clé de réseau (cet appareil est équipé d'une seule clé de réseau).
- Si votre point d'accès sans fil est configuré pour ne pas afficher le nom de réseau (SSID), saisissez le nom de réseau (SSID) manuellement (fonction #585).

- 1 [ ] → [ ][5][8][4] → [OK]
- 2 [▼▲] : Affichez le nom du réseau désiré (SSID). → [OK]
  - Selon les réglages de votre point d'accès sans fil, il peut être nécessaire de sélectionner WEP64 ou WEP128. Sélectionnez le réglage souhaité, puis appuyez sur la touche [OK].
- 3 Saisissez la clé de réseau. → [OK]
  - Selon les réglages de votre point d'accès sans fil, cette étape peut être ignorée si le chiffrement n'est pas utilisé.
  - “EN LIGNE . . . .” clignote pendant la connexion. Lorsque la connexion est établie, “CONNECTÉ” s'affiche.

#### Configuration manuelle de votre point d'accès sans fil

1. [ ] → [ ][5][8][5] → [OK]
2. Saisissez le nom de réseau (SSID). → [OK]

## 2. Installation et préparation

3. [▼▲] : Affichez le type de connexion désiré. → [OK]
4. [▼▲] : Affichez le type d'authentification réseau désiré. → [OK]
5. [▼▲] : Affichez le type de chiffrement des données désiré. → [OK]
6. Saisissez la clé de réseau. → [OK]
  - Selon les réglages de votre point d'accès sans fil, cette étape peut être ignorée si le chiffrement n'est pas utilisé.
  - "EN LIGNE . . . ." clignote pendant la connexion. Lorsque la connexion est établie, "CONNECTÉ" s'affiche.

### 2.7.4 Installation à l'aide de Windows® Installer

Si vous utilisez un ordinateur Windows, il est possible de configurer les paramètres de LAN sans fil durant l'installation du logiciel multifonction. Pour plus de détails, consultez "2.9 Installation du logiciel (y compris l'imprimante, le scanner et autres pilotes)" (page 22).

## 2.8 Environnement informatique requis

### Important :

- Lors de l'utilisation de Windows Server® 2008/Windows Server 2012, seul le pilote de l'imprimante peut être pris en charge. Installez le pilote de l'imprimante à l'aide de la fonction **Ajouter une imprimante de Windows**.
- Avec Mac OS X, seuls le pilote de l'imprimante, le pilote de scanner (TWAIN/ICA) et la télécopie PC (transmission) sont pris en charge. Consultez le guide de configuration de Mac OS X pour les détails.

Configuration minimale requise pour utiliser le logiciel multifonction sur votre ordinateur :

### Système d'exploitation :

Windows XP/Windows Vista/Windows 7/Windows 8

### Processeur :

Conforme aux recommandations du système d'exploitation

### Mémoire minimum :

Conforme aux recommandations du système d'exploitation

### Autre matériel :

lecteur de CD-ROM

Disque dur avec au moins 600 Mo d'espace disponible

### Navigateur Web (recommandé) :

Windows Internet Explorer® 8/9

Windows Internet Explorer 10/11 (en mode compatible recommandé)

## 2.9 Installation du logiciel (y compris l'imprimante, le scanner et autres pilotes)

Le logiciel pour station multifonction Panasonic permet à votre appareil d'effectuer les fonctions suivantes :

- Impression sur du papier ordinaire, épais et fin, sur des étiquettes et sur des enveloppes
- Affichage de l'aperçu de l'image à imprimer, modification de l'ordre des pages et modification de la mise en page d'impression etc. avant l'impression (Easy Print Utility)
- Numérisation de documents et conversion des images en texte grâce à un logiciel OCR (non fourni)
- Numérisation à partir d'autres applications pour Microsoft® Windows prenant en charge la numérisation TWAIN et la numérisation WIA (connexion USB uniquement)
- Enregistrement, édition ou suppression des entrées du carnet d'adresses depuis votre ordinateur
- Programmation des fonctions à l'aide de votre ordinateur
- Attribution d'un mot de passe et impression de documents confidentiels ou sensibles (impression sécurisée)
- Envoi, réception de télécopies à l'aide de votre ordinateur (modèles avec télécopieur intégré uniquement) (☞)
- **Installez le logiciel multifonction (CD-ROM) avant de brancher l'appareil sur un ordinateur à l'aide du câble USB. Si l'appareil est branché sur un ordinateur avec le câble USB avant d'installer le logiciel multifonction, la boîte de dialogue [Installation du logiciel de pilote] peut apparaître. Si cette boîte de dialogue s'affiche, cliquez sur [Fermer].**
- **Si vous utilisez un modèle de la série KX-MB200/KX-MB700/KX-FLB880, reportez-vous à page 117.**

### 2.9.1 Préparation de votre ordinateur et CD-ROM

- 1 Lancez Windows et quittez toutes les autres applications.
- 2 Introduisez le CD-ROM fourni dans le lecteur de CD-ROM.
  - Si l'installation ne commence pas automatiquement : Cliquez sur [Démarrer] → [Tous les programmes] → [Accessoires]. Sélectionnez [Exécuter]. Entrez "D:\Install" ("D" étant la lettre d'unité du lecteur de votre CD-ROM). Cliquez sur [OK].  
(Si vous n'êtes pas sûr du symbole utilisé pour désigner votre lecteur de CD-ROM, employez Windows Explorer et recherchez le lecteur de CD-ROM.)
- 3 Sélectionnez votre connexion.
  - Pour une connexion USB/connexion LAN filaire, consultez "2.9.2 Connexion USB/connexion LAN", page 22.
  - Pour une connexion LAN sans fil (☞), consultez "2.9.3 Connexion LAN sans fil (☞)", page 23.

### 2.9.2 Connexion USB/connexion LAN

- 1 [Installation facile]
  - L'installation commence automatiquement.
- 2 Lorsque le programme d'installation démarre, suivez les instructions qui s'affichent.
  - Easy Print Utility et le moniteur de périphériques sont également installés.

3 La boîte de dialogue **[Type de connexion]** s'affiche.

**Pour la connexion USB :**

1. **[Connexion directe à l'aide d'un câble USB.]** → **[Suivant]**
  - La boîte de dialogue **[Connexion périphérique]** s'affiche.
2. Branchez l'appareil sur un ordinateur avec le câble USB (1), puis cliquez sur **[Suivant]**.

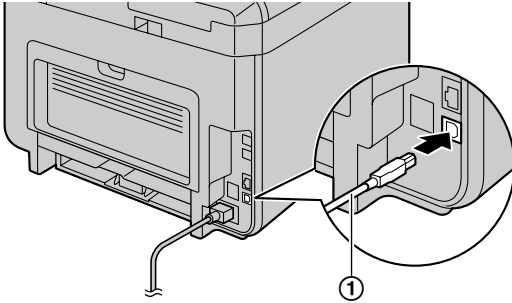

3. Cliquez sur **[Installer]**, puis suivez les instructions qui s'affichent.

**Pour la connexion LAN (📶) :**

1. **[Connexion via le réseau.]** → **[Suivant]**
2. Cochez **[Sélectionner dans la liste de recherches]** et sélectionnez l'appareil dans la liste.
  - Si l'appareil n'apparaît pas dans la liste et si l'adresse IP a été assignée à l'appareil, cochez **[Saisie directe]** et saisissez l'adresse IP.
3. **[Suivant]**
4. Cliquez sur **[Installer]**, puis suivez les instructions qui s'affichent.

### Avis important

Lors de l'installation à l'aide d'une connexion de câble USB, un message peut apparaître pendant l'installation du logiciel. Ceci est normal et le logiciel ne causera aucun problème avec votre système d'exploitation. Vous pouvez continuer l'installation sans problème. Ce type de message s'affiche :

- **Pour les utilisateurs de Windows XP**  
"Le logiciel que vous êtes en train d'installer pour ce matériel n'a pas été validé lors du test permettant d'obtenir le logo Windows et vérifiant sa compatibilité avec Windows XP."
- **Pour les utilisateurs de Windows Vista/Windows 7/Windows 8**  
"Voulez-vous installer ce logiciel de périphérique ?"

### 2.9.3 Connexion LAN sans fil (📶)

**Remarques :**

- Il est recommandé de connecter l'appareil au réseau sans fil avant l'installation.  
Pour plus d'informations sur la configuration des paramètres de LAN sans fil, veuillez consulter "2.7 Paramètres de LAN sans fil (📶)", page 21.

**Si l'appareil a déjà été connecté au réseau sans fil**

1. **[Installation facile (Réseau local sans fil)]**
2. Sélectionnez **[Déjà connecté au réseau local sans fil]**.
  - L'installation commence automatiquement.
3. Lorsque le programme d'installation démarre, suivez les instructions qui s'affichent.
  - Easy Print Utility et le moniteur de périphériques sont également installés.
4. La boîte de dialogue **[Sélectionnez un périphérique réseau]** s'affiche.
  1. Cochez **[Sélectionner dans la liste de recherches]** et sélectionnez l'appareil dans la liste.
    - Si l'appareil n'apparaît pas dans la liste et si l'adresse IP a été assignée à l'appareil, cochez **[Saisie directe]** et saisissez l'adresse IP.
  2. **[Suivant]**
  3. Cliquez sur **[Installer]**, puis suivez les instructions qui s'affichent.

**Si l'appareil n'a pas encore été connecté au réseau sans fil**

1. **[Installation facile (Réseau local sans fil)]**
2. Sélectionnez **[Non connecté au réseau local sans fil]**.
  - L'installation commence automatiquement.

**Important :**

- **Le câble USB est nécessaire pour configurer les paramètres de LAN sans fil. Les paramètres de LAN sans fil peuvent être configurés en utilisant l'outil de réglage du LAN sans fil, après l'avoir installé via connexion USB.**
3. Lorsque le programme d'installation démarre, suivez les instructions qui s'affichent.
    - Easy Print Utility et le moniteur de périphériques sont également installés.
  4. La boîte de dialogue **[Connexion périphérique]** s'affiche.
    1. Branchez l'appareil sur un ordinateur avec le câble USB, puis cliquez sur **[Suivant]**.
      - Si l'appareil est branché sur votre ordinateur, le nom du modèle sera détecté automatiquement.
    2. Cliquez sur **[Installer]**, puis suivez les instructions qui s'affichent.
  5. Lorsque l'outil de réglage LAN sans fil est lancé, suivez les instructions d'écran pour configurer les réglages de LAN sans fil.

### 2.9.4 Autres informations

**Pour afficher ou installer les données du mode d'emploi**

1. Démarrez Windows et insérez le CD-ROM fourni dans le lecteur de CD-ROM.
2. Cliquez sur **[Manuel utilisateur]**, puis suivez les instructions qui s'affichent à l'écran pour afficher ou installer le mode d'emploi au format PDF.
  - Vous devez utiliser Adobe® Reader® pour afficher le mode d'emploi.

## 2. Installation et préparation

---

### Remarques :

- Si vous installez le manuel utilisateur, vous pouvez le consulter à tout moment en cliquant sur **[Aide]** dans le lanceur de logiciel multifonction.

---

### Pour utiliser un autre appareil avec l'ordinateur

Vous devez ajouter le pilote d'impression de chaque appareil, comme suit.

1. Démarrez Windows et insérez le CD-ROM fourni dans le lecteur de CD-ROM.
2. **[Modifier]** → **[Ajouter le pilote de la Station multifonction]**. Suivez ensuite les instructions qui s'affichent.

### Remarques :

- Vous ne pouvez pas brancher plus d'un appareil simultanément sur le même ordinateur (connexion USB uniquement).

---

### Pour modifier le logiciel (pour ajouter ou désinstaller chaque composant)

Vous pouvez sélectionner les composants à installer ou désinstaller à tout moment après l'installation.

1. Démarrez Windows et insérez le CD-ROM fourni dans le lecteur de CD-ROM.
2. **[Modifier]** → **[Modifier utilitaires]**. Suivez ensuite les instructions qui s'affichent.

---

### Pour désinstaller le logiciel

**[Démarrer]** → **[Tous les programmes]** → **[Panasonic]** → nom de l'appareil → **[Désinstaller]**. Suivez ensuite les instructions qui s'affichent.



## 3.1 Utilisation du panneau de l'appareil

### 3.1.1 Sélection du mode de fonctionnement

Vous pouvez sélectionner le mode désiré en appuyant plusieurs fois sur le bouton suivant.

**Pour les modèles prenant en charge la fonction de télécopie (☎)**

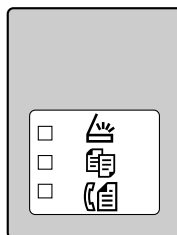

**Pour les modèles dépourvus de la fonction de télécopie (☎)**

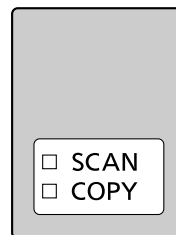

- [Scanner] : Sélectionnez ce mode lorsque vous utilisez l'appareil comme scanner.
- [Copier] : Sélectionnez ce mode lorsque vous utilisez l'appareil comme photocopieur.
- [Copier] (☎) : Sélectionnez ce mode lorsque vous utilisez l'appareil comme télécopieur.

#### Remarques :

- Le mode de fonctionnement par défaut est le mode copie.
- Vous pouvez modifier le mode de fonctionnement par défaut (fonction #463) et le minuteur avant de rétablir le mode de fonctionnement par défaut (fonction #464) (modèles avec télécopieur intégré uniquement). (☎)

## 3.2 Chargement de papier d'enregistrement

#### Remarque relative au papier :

- Nous vous conseillons d'essayer le papier sur l'appareil avant d'en acheter en grandes quantités (surtout s'il est de dimensions inhabituelles ou d'un type particulier).
- N'utilisez pas les types de papier suivants :
  - Papiers contenant plus de 20 % de coton et/ou de fibres, tels que le papier à en-tête ou le papier utilisé pour des brouillons
  - Papiers trop lisses, lustrés ou à forte texture
  - Papiers couchés, froissés ou déchirés
  - Papier comportant des objets étrangers, comme des onglets ou des agrafes
  - Papiers sales, poussiéreux ou présentant des tâches grasses
  - Papiers pouvant fondre, se décolorer, brûler ou émettre des émanations dangereuses lorsqu'ils avoisinent 200 °C, tels que le papier vélin. Ces papiers peuvent se fixer sur le rouleau de fusion et risquent de l'endommager.
  - Papier humide
  - Papier jet d'encre
  - Papier traité chimiquement (papier carbone ou papier autocopiant)
  - Papier chargé d'électricité statique
  - Papier froissé, écorné ou plié
  - Papier avec surface traitée
- Certains papiers ne peuvent être imprimés que sur une face. Si vous n'êtes pas satisfait de la qualité d'impression ou si le papier n'est pas entraîné correctement dans l'appareil, imprimez sur l'autre face.
- Pour un entraînement optimal et une meilleure qualité d'impression, nous vous recommandons d'utiliser du papier sans machine.
- N'utilisez pas simultanément des papiers d'épaisseur ou de type différents. Vous risqueriez de provoquer des bourrages papier.
- Ne réutilisez pas de papier imprimé avec cet appareil pour une autre tâche d'impression (y compris avec un autre photocopieur ou imprimante). Vous risqueriez de provoquer des bourrages papier.
- Pour éviter que le papier ne gondole, n'ouvrez pas les rames de papier avant l'utilisation. Gardez le papier dans son emballage d'origine, dans un endroit frais et sec.

### 3. Opérations de base

- Pour les clients vivant dans des régions extrêmement humides : veillez à stocker le papier dans une pièce climatisée en permanence. Si vous imprimez sur du papier humide, vous risquez de provoquer un bourrage papier.

#### Pour modifier le format du papier et le type de papier

Pour utiliser d'autres formats/types de papier, consultez le tableau suivant et modifiez les paramètres appropriés.

Type de bac	Formats de papier	Types de papier
Bac d'alimentation standard	fonction #380	fonction #383
Bac manuel (☞)	fonction #381	fonction #384

- Pour connaître le nombre de feuilles que peut charger l'appareil, consultez la page 131.

#### Renseignements au sujet du numéro de bac

L'appareil indique le numéro de bac comme suit au lieu d'afficher son nom.

- “#1” : Bac d'alimentation standard
- “#2” : Bac manuel (☞)

#### 3.2.1 Bac d'alimentation standard

- Si vous chargez plus de papier que la quantité spécifiée, vous risquez de provoquer un bourrage papier et d'endommager le papier.
  - Selon le type de papier, le papier chargé peut dépasser le repère de limite supérieure (▽). Dans ce cas, retirez quelques feuilles de papier du bac.
- 1 Tirez le bac d'alimentation standard (①) jusqu'à ce qu'il s'enclenche avec un déclic, puis soulevez la partie avant du bac et retirez-le entièrement.

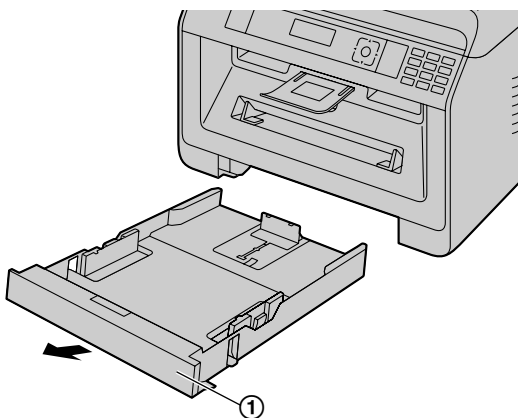

- 2 Avant de charger une pile de papier, déramez le papier pour éviter les bourrages.

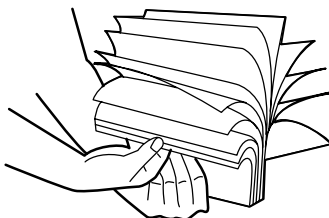

3 Chargez le papier, face à imprimer vers le bas (①).

Important :

- Poussez le support vers le bas pour le verrouiller (②) dans le bac d'alimentation standard, le cas échéant.

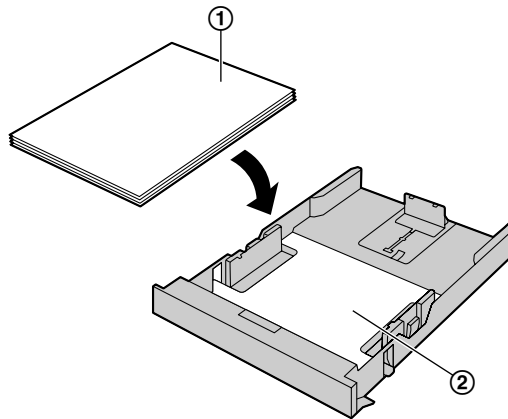

- Le cas échéant, faites glisser les guides papier pour ajuster la largeur à la taille du papier.

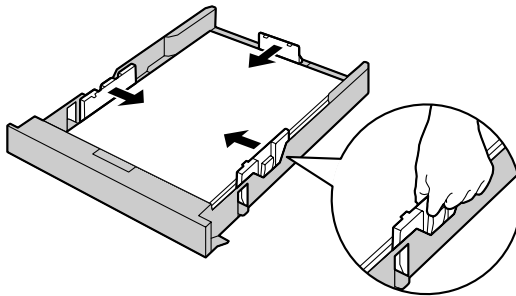

- Assurez-vous que le papier se trouve sous le repère de limite du papier (①), et que le papier n'est pas chargé au-dessus des encoches (②).

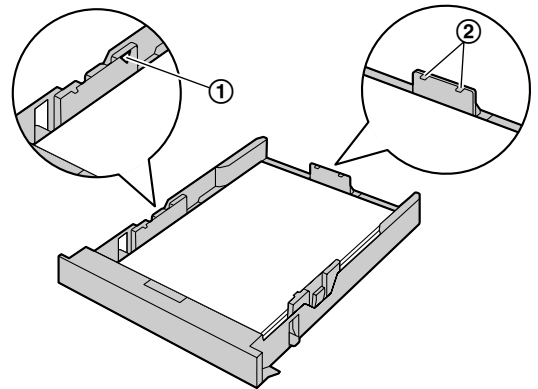

4 Insérez le bac d'alimentation standard dans l'appareil en soulevant la partie avant du bac. Poussez-le ensuite entièrement dans l'appareil.

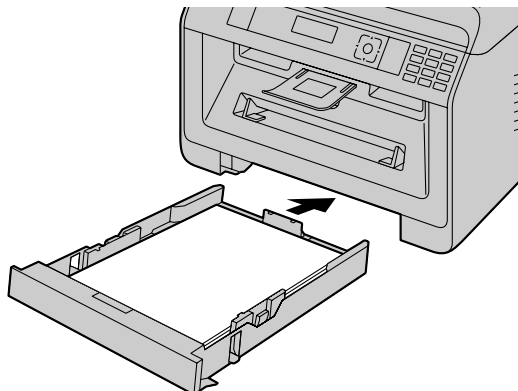

### 3. Opérations de base

#### Remarques :

- Si le papier n'est pas chargé correctement, réajustez les guides papier afin d'empêcher un bourrage.
- Si le bac d'alimentation standard ne ferme pas correctement, le support du bac d'alimentation standard n'est peut-être pas en position verrouillée. Poussez le papier vers le bas et assurez-vous que le papier est posé à plat dans le bac d'alimentation standard.

#### Chargement de papier d'un format supérieur à A4 (à l'aide du guide d'extension)

Lors du chargement de papier d'un format supérieur à A4, installez auparavant le guide d'extension fourni. Consultez la page 10 pour savoir s'il est fourni avec votre appareil.

1. Retirez le guide papier d'enregistrement.
  1. Pincez le guide arrière, puis faites-le glisser vers l'intérieur.
  2. Poussez la butée (①) vers le bas, puis retirez entièrement le guide.

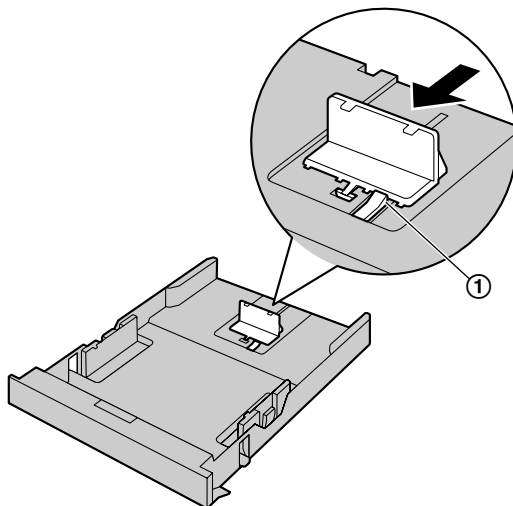

2. Installez le guide d'extension.
  1. Insérez les crochets du guide d'extension dans les petits orifices du bac (①).
    - Assurez-vous que les flèches (②) coïncident, pour installer correctement le guide d'extension.
  2. Faites glisser complètement le guide d'extension vers l'intérieur jusqu'à ce qu'il s'enclenche avec un déclic.

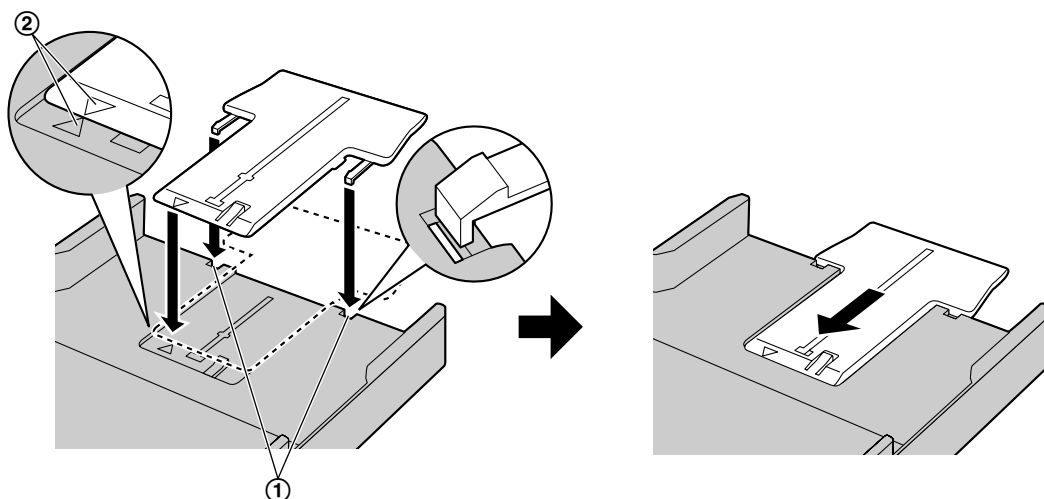

3. Réinsérez le guide papier d'enregistrement après avoir installé le guide d'extension.
  1. Réinsérez le guide arrière à partir de l'ouverture centrale (①).

2. Pincez le guide arrière, puis faites-le glisser pour le remettre dans la bonne position.

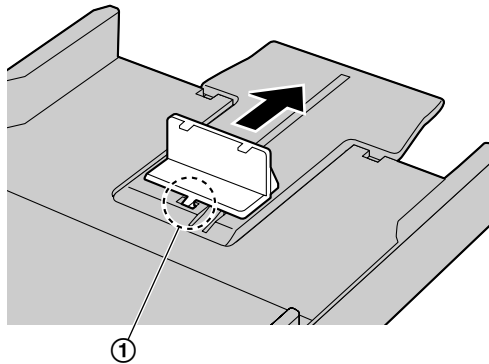

#### Pour retirer le guide d'extension

1. Retirez le guide papier d'enregistrement.
2. Libérez les crochets (①) du bas du bac d'alimentation standard pour retirer le guide d'extension.

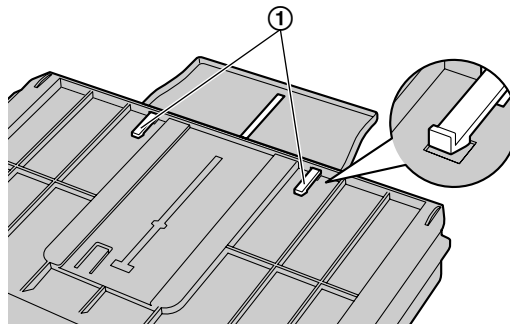

3. Après avoir retiré le guide d'extension, remettez le guide papier d'enregistrement en place.

### 3. Opérations de base

---

#### Précaution d'utilisation du bac d'alimentation standard

- Ne laissez pas tomber le bac d'alimentation standard.
- Tenez le bac d'alimentation standard avec les deux mains lorsque vous le déplacez ou l'installez. Le bac d'alimentation standard pèse environ 2 kg lorsqu'il est entièrement chargé de papier.

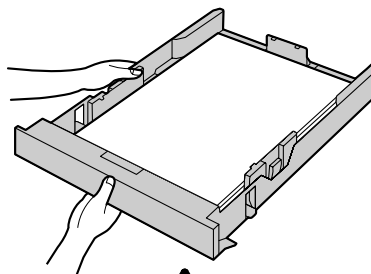
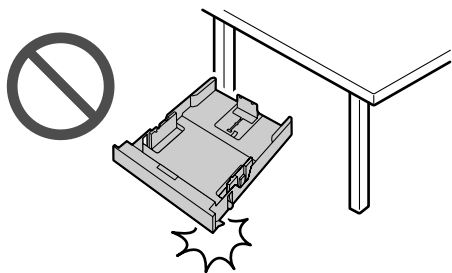

**Environ 2 kg**

#### 3.2.2 Bac manuel

- Lors d'une impression à l'aide de l'ordinateur, il est également possible d'utiliser un papier de format personnalisé (page 50).
- Pour imprimer à partir du bac manuel, changez le paramètre du bac papier au préalable.
  - Sélectionnez #2 pour les propriétés de l'imprimante lorsque vous imprimez avec l'ordinateur.
  - Réglez le paramètre du bac d'alimentation pour la copie sur "#2" (fonction #460) lorsque vous effectuez une copie.

#### Important :

- Pour imprimer sur du papier épais, une étiquette ou une enveloppe :
  - Assurez-vous d'ouvrir le capot arrière avant de commencer et d'imprimer une feuille à la fois. Le papier d'enregistrement sera imprimé à partir du côté arrière. De ce fait, si vous imprimez alors que le capot est fermé, un bourrage papier peut se produire à l'intérieur de l'appareil.

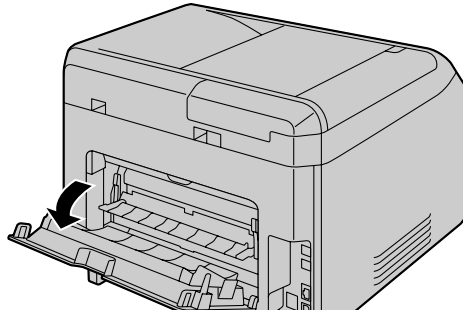

- Assurez-vous de fermer le capot arrière après l'impression.

Il peut contenir une feuille à la fois. Si vous imprimez ou copiez plusieurs feuilles, ajoutez la feuille suivante après avoir chargé la première feuille dans l'appareil.

- 1 Réglez les guides (①) en fonction de la largeur du papier d'enregistrement.
  - Si l'appareil est en hibernation, appuyez sur une touche pour le mettre en mode de veille en vue du processus suivant.
- 2 Insérez le papier, côté à imprimer vers le haut (②) jusqu'à ce que l'appareil saisisse le papier et émette un bip unique.

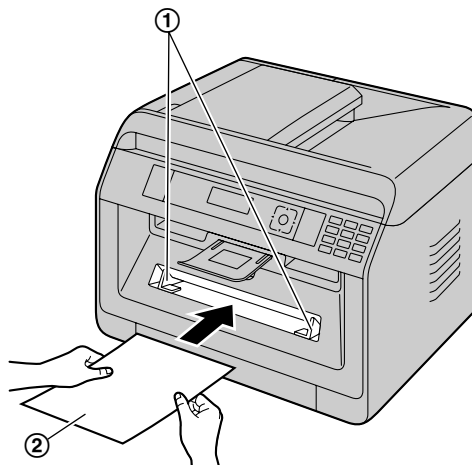

#### Remarques :

- Le bac manuel ne peut pas être utilisé pour la réception de télécopies.
- Si le paramètre du bac d'alimentation pour la copie (fonction #460) n'est pas réglé sur "#2" au préalable, lors de l'impression ou de la copie de plusieurs pages, la 1re page sera imprimée à partir du bac manuel, mais les autres pages seront imprimées à partir du bac d'alimentation standard.

### 3. Opérations de base

---

- Si vous utilisez du papier d'enregistrement de petit format, vous pourrez le retirer plus facilement en rallongeant la sortie de papier.

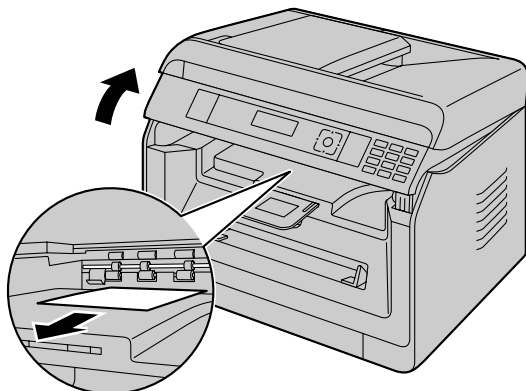

---

## 3.3 Configuration des documents

---

### 3.3.1 Utilisation de la vitre du scanner

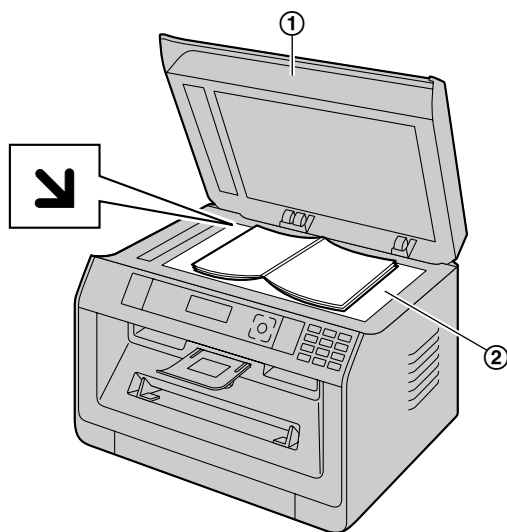

- 1 Ouvrez le cache documents (①).
- 2 Placez le document FACE VERS LE BAS sur la vitre du scanner (②), en alignant le coin supérieur gauche du document avec le coin où se trouve le repère ↙.
  - Pour effectuer une copie en mode portrait, placez l'original en orientation portrait. Pour effectuer une copie en mode paysage, placez l'original en orientation paysage.
- 3 Fermez le cache documents.

#### Remarques :

- Vérifiez qu'aucun document ne se trouve dans le chargeur automatique de documents. (16)
- Placez avec précaution l'original sur la vitre du scanner. Pour éviter tout dysfonctionnement, n'appuyez pas trop fermement.
- Si l'original est un livre de plus de 15 mm d'épaisseur, ne fermez pas le capot de documents.
- Vérifiez que toute trace d'encre, de colle ou de liquide correcteur sont complètement sèches car cela pourrait tacher le vitre du scanner.



### 3.3.2 Utilisation du chargeur automatique de documents

- 1 Ouvrez le bac à documents (①).

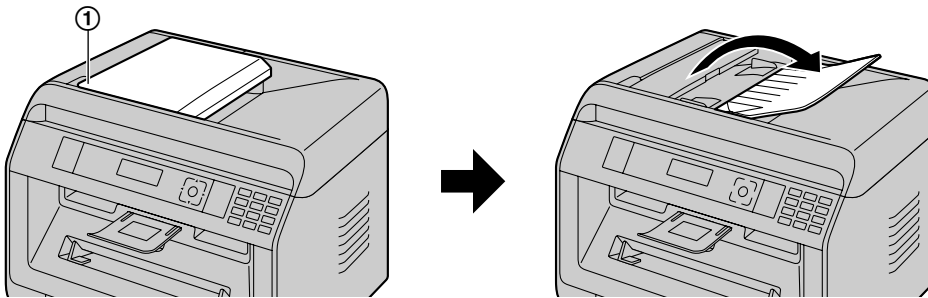

- 2 Insérez le document (35 feuilles max.) FACE VERS LE HAUT dans le chargeur jusqu'à émission d'un bip.
- Pour effectuer une copie en mode portrait, placez l'original en orientation portrait. Pour effectuer une copie en mode paysage, placez l'original en orientation paysage.

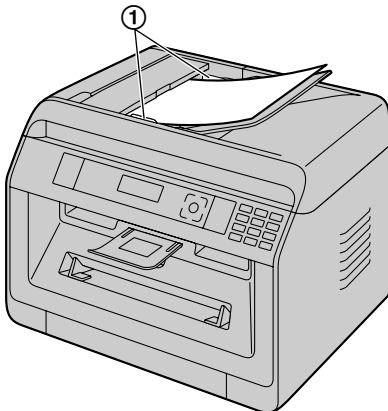

- Réglez les guide-documents (①) sur la largeur du document.

#### Remarques :

- Vérifiez qu'aucun document ne se trouve sur la vitre du scanner.
- Si les documents sont recouverts d'encre, de colle ou de liquide correcteur, laissez-les complètement sécher.
- Retirez les agrafes, trombones ou autres objets qui maintiennent ensemble des documents.
- N'insérez pas les types de documents suivants (Effectuez une copie du document à l'aide de la vitre du scanner et utilisez cette dernière.) :
  - Papier traité chimiquement (papier carbone ou papier autocopiant)
  - Papier chargé d'électricité statique
  - Papier froissé, écorné ou plié
  - Papier avec surface traitée
  - Papier laissant transparaître les caractères imprimés au verso, comme du papier journal
- Lors de l'insertion de certains types de documents (si le verso de la page est sale, par exemple) dans le chargeur automatique de documents, il est possible que des marques sales apparaissent sur le document d'origine. Pour éviter cela, nous vous recommandons d'insérer les documents une page à la fois lors de l'utilisation du chargeur automatique de documents ou d'utiliser la vitre du scanner.
- La hauteur totale des documents posés à plat doit être inférieure à 5 mm. Si les documents dépassent la capacité du chargeur automatique de documents, ils risquent de tomber ou de provoquer un bourrage dans le chargeur.
- Pour placer un document d'une largeur inférieure à 210 mm, nous vous recommandons d'utiliser la vitre du scanner pour copier l'original sur du papier au format A4 ou Lettre avant de placer la copie du document afin d'obtenir de meilleurs résultats.
- N'insérez pas de documents dont la taille ou le poids ne sont pas conformes. Réalisez une copie du document sur la vitre du scanner, puis insérez cette copie dans le chargeur.

### 3. Opérations de base

- Le nombre de feuilles que peut contenir la sortie des documents peut varier selon les caractéristiques du papier et l'environnement d'utilisation.

#### 3.3.3 Exigences relatives aux documents

##### Surface réelle de balayage

La zone de numérisation réelle est indiquée par la zone ombrée.

Vitre du scanner :

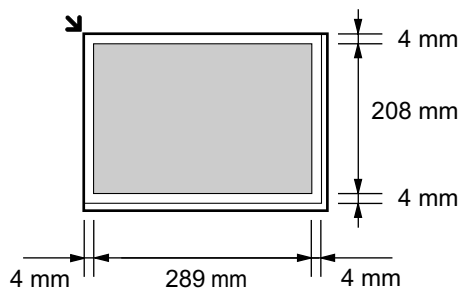

Chargeur automatique de documents (CAD) :

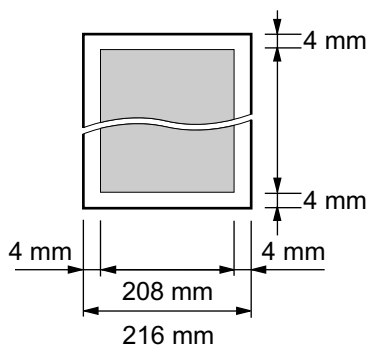

- Lorsque vous utilisez l'appareil comme scanner, la longueur réelle de balayage dépend du format de papier sélectionné.

##### Format et grammage du document

###### ■ Format des documents

– Format minimum des documents

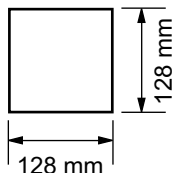

– Format maximum des documents

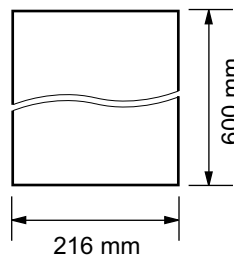

###### ■ Grammage des documents

- Feuilles simples : 60 g/m<sup>2</sup> à 75 g/m<sup>2</sup>
- Feuilles multiples : 60 g/m<sup>2</sup> à 75 g/m<sup>2</sup>

## 3.4 Logiciel multifonction

Pour démarrer le logiciel multifonction, voir ci-dessous.

[Démarrer] → [Tous les programmes] → [Panasonic] → nom de l'appareil → [Station multifonction]



### [Application]

[Numérisation] (page 60)	<ul style="list-style-type: none"> <li>• Pour numériser et afficher les images numérisées.</li> <li>• Pour numériser et créer un fichier image.</li> <li>• Pour numériser et envoyer par courriel.</li> <li>• Pour numériser et convertir une image en des données texte modifiables à l'aide d'un logiciel OCR (non fourni).</li> </ul>
[Ouvrez le dossier Numérisation]	<ul style="list-style-type: none"> <li>• Pour sélectionner le dossier dans lequel l'image numérisée sera enregistrée.</li> </ul>
[Visualiseur]	<ul style="list-style-type: none"> <li>• Pour démarrer le logiciel de visualiseur multifonction/ Quick Image Navigator (page 60).</li> </ul>
[Télécopieur PC] (Modèles avec télécopieur intégré uniquement) (☞)	<ul style="list-style-type: none"> <li>• Pour envoyer un document créé sur l'ordinateur en tant que télécopie (page 82).</li> <li>• Pour afficher une télécopie reçue sur l'ordinateur (page 82).</li> </ul>
[Impression sécurisée]	<ul style="list-style-type: none"> <li>• Pour lancer l'application d'impression sécurisée qui peut gérer les tâches d'impression (page 99).</li> </ul>

### [Appareil (Périphérique)]

[Commande à distance] (page 43)	<ul style="list-style-type: none"> <li>• Pour programmer les fonctions.</li> <li>• Pour enregistrer, éditer ou effacer des entrées dans le carnet d'adresses.</li> <li>• Pour afficher des éléments dans le journal des communications.*<sup>1</sup></li> <li>• Pour afficher des éléments dans la liste des appelants.*<sup>2</sup></li> <li>• Pour enregistrer dans le carnet d'adresses les informations sur l'appelant.*<sup>2</sup></li> <li>• Pour enregistrer ou effacer des entrées dans la mémoire de transmission par diffusion.*<sup>1</sup></li> <li>• Pour importer ou exporter le carnet d'adresses au format CSV (Comma Separated Values).</li> </ul> <p>*<sup>1</sup> Modèles avec télécopieur intégré uniquement (☞)</p> <p>*<sup>2</sup> Modèles avec fonction d'identification de l'appelant uniquement (☞)</p>
[Paramètre du réseau local sans fil] (☞)	<ul style="list-style-type: none"> <li>• Pour démarrer l'outil de réglage de LAN sans fil (page 37).</li> </ul>

### 3. Opérations de base

<b>[Moniteur de périphérique]</b>	<ul style="list-style-type: none"><li>● Pour démarrer le moniteur de périphériques (page 43).</li></ul>
<b>[Liste de périphérique]</b>	<ul style="list-style-type: none"><li>● Pour démarrer la liste de périphériques.</li></ul>
<b>[Internet intégré]</b> (Pour les modèles avec connexion réseau uniquement) (☞)	<ul style="list-style-type: none"><li>● Pour démarrer la page de configuration Web (page 42).</li></ul>

#### [Paramètres] (page 36)

- Pour modifier les paramètres généraux.
- Pour modifier les paramètres de numérisation.

#### [Aide]

- Pour obtenir des informations détaillées sur le logiciel multifonction.
- Pour afficher manuel d'utilisation.
- Pour afficher la page Web de support.
- Pour afficher des informations sur le logiciel multifonction.

#### Remarques :

- Vous pouvez vérifier si l'appareil est bien branché sur votre ordinateur à l'aide du moniteur de périphériques (page 43).
- Les fonctionnalités informatiques (impression, numérisation, etc.) peuvent ne pas fonctionner correctement dans les situations suivantes :
  - Si l'appareil est branché sur un ordinateur personnalisé par l'utilisateur.
  - Si l'appareil est branché sur un ordinateur via une carte PCI ou une autre carte d'extension.
  - Si l'appareil est branché sur un autre périphérique (comme un concentrateur USB ou un adaptateur d'interfaces) et pas directement sur l'ordinateur.

#### Pour modifier les paramètres

Vous pouvez modifier au préalable les paramètres du logiciel multifonction.

1. Sélectionnez **[Paramètres]** dans le logiciel multifonction.
2. Cliquez sur l'onglet souhaité et modifiez les paramètres. → **[OK]**

#### [Général]

<b>[Paramètres d'affichage de la table de lancement]</b>	<ul style="list-style-type: none"><li>● Pour sélectionner le type d'affichage du programme de lancement.</li></ul>
<b>[Chemin de ROC]</b>	<ul style="list-style-type: none"><li>● Pour sélectionner le logiciel OCR (non fourni).</li></ul>
<b>[Liste des noms des ordinateurs sur l'appareil]*1</b> (Modèles avec connexion réseau uniquement) (☞)	<ul style="list-style-type: none"><li>● Pour sélectionner si le nom de votre ordinateur s'affiche ou non sur l'appareil.</li></ul>
<b>[Nom de l'ordinateur]*1</b> (Modèles avec connexion réseau uniquement) (☞)	<ul style="list-style-type: none"><li>● Nom de l'ordinateur qui sera affiché sur l'appareil.<ul style="list-style-type: none"><li>– Attribuez un nom unique sous <b>[Nom de l'ordinateur]</b> pour éviter les erreurs, faute de quoi l'image numérisée risque d'être envoyée à un autre ordinateur.</li></ul></li></ul>

\*1 S'affiche uniquement quand l'appareil est connecté au LAN.

#### [Numérisation]

<b>[Enregistrer vers]</b>	<ul style="list-style-type: none"><li>● Sélectionner le dossier dans lequel l'image scannée sera enregistrée.</li></ul>
<b>[Visualiseur]/[Fichier]/[Courriel]/[ROC]/[Personnaliser]</b>	<ul style="list-style-type: none"><li>● Pour modifier les paramètres de numérisation pour l'application logicielle de numérisation multifonction.</li></ul>

#### Pour sélectionner le logiciel de messagerie par défaut

Le logiciel de messagerie par défaut est utilisé lorsque vous utilisez la fonction de numérisation vers e-mail (page 57). Vous pouvez sélectionner le logiciel de messagerie par défaut comme suit.

#### Sous Windows XP :

1. **[Panneau de configuration]** → **[Connexions réseau et Internet]** → **[Options Internet]** → **[Programmes]** → **[Courrier électronique]**

2. Sélectionnez le logiciel de messagerie compatible MAPI de votre choix, par exemple **[Outlook Express]**, etc. → **[OK]**

#### **Pour Windows Vista :**

1. **[Panneau de configuration]** → **[Options Internet]** → **[Programmes]** → **[Définir les programmes]** → **[Définir les paramètres par défaut de l'accès aux programmes et de l'ordinateur]**
  - Si la boîte de dialogue **[Contrôle de compte d'utilisateur]** s'affiche, cliquez sur **[Continuer]**.
2. **[Personnalisée]**
3. Sélectionnez le logiciel de messagerie compatible MAPI de votre choix, par exemple **[Windows Mail]**, etc. dans **[Choisir un programme de messagerie par défaut]**. → **[OK]**

#### **Sous Windows 7/Windows 8 :**

1. **[Panneau de configuration]** → **[Réseau et Internet]** → **[Options Internet]** → **[Programmes]** → **[Définir les programmes]** → **[Définir les paramètres par défaut de l'accès aux programmes et de l'ordinateur]**
2. **[Personnalisée]**
3. Choisissez le logiciel de messagerie électronique compatible MAPI à partir de **[Choisir un programme de messagerie par défaut]**. → **[OK]**

---

#### **Pour configurer les paramètres de LAN sans fil (📶)**

1. Lancez le logiciel multifonction.
2. Cliquez sur l'onglet **[Appareil (Périphérique)]**. → **[Paramètre du réseau local sans fil]**
  - Lorsque l'outil de réglage démarre, suivez les instructions qui s'affichent.

## 3.5 Programmation de l'appareil à partir du panneau de commande





### Important :

- Pour la disponibilité du programme et les informations de sélection pour votre appareil, imprimez la "LISTE PARAMÉT." (page 96). Les programmes figurant dans la liste sont disponibles pour votre appareil.

Les fonctions de programmation sont les suivantes :

- "3.6 Fonctions de programmation : Fonctions de base" (page 38)
- "5.3 Fonctions de programmation : Impression PC" (page 56)
- "6.3 Fonctions de programmation : Numérisation" (page 62)
- "7.3 Fonctions de programmation : Copie" (page 73)
- "8.7 Fonctions de programmation : Télécopie" (page 86)
- "9.2 Fonctions de programmation : LAN" (page 91)







### Pour modifier le paramètre de programme

1. 
2. Appuyez sur  et entrez le code à 3 chiffres.
3.  : Sélectionnez le paramètre souhaité.
  - Cette étape diffère selon la fonction de programmation. Par exemple, appuyez sur **[OK]** pour passer à l'étape suivante.
4. **[OK]**
5. Appuyez sur  pour sortir.

### Commande directe pour le paramètre par défaut

- Pour revenir au paramètre par défaut, appuyez sur le numéro spécifié à l'aide du clavier de numérotation à l'étape 3 (non disponible pour certains programmes). Si vous souhaitez réinitialiser toutes les fonctions, activez la fonction #159 (page 39).

## 3.6 Fonctions de programmation : Fonctions de base

Fonction	Code	Description	Clé par défaut
Date et heure	#101	Entrez la date et l'heure sur le clavier de numérotation.	–
Votre logo	#102	Entrez votre logo à l'aide du clavier de numérotation.	–
Votre numéro de télécopieur	#103	Composez le numéro de votre télécopieur à l'aide du clavier de numérotation. <b>Remarques :</b> <ul style="list-style-type: none"><li>● Pour entrer un "+", appuyez sur .</li><li>● Pour entrer un espace, appuyez sur la touche .</li><li>● Pour entrer un tiret, appuyez sur la touche <b>[R]</b>.</li><li>● Pour effacer un numéro, appuyez sur la touche .</li></ul>	–
Langue	#110	L'affichage et les rapports apparaissent dans la langue sélectionnée.  <b>FOR ENGLISH USERS:</b> If you want to change the language setting to English, proceed as follows.  1.  →  [1][1][0] 2. Press <b>[1]</b> to select English. → <b>[OK]</b> → 	–
Région	#114	Ce paramètre doit correspondre à votre localisation géographique.	–
Mode de numérotation	#120	Si vous ne pouvez pas composer de numéro, modifiez ce paramètre en fonction de votre opérateur téléphonique.	–

Fonction	Code	Description	Clé par défaut
<b>Délai de rappel/clignotement</b>	#121	Le délai de rappel/clignotement dépend de votre central téléphonique ou de votre central téléphonique privé hôte.  <b>Remarques :</b> <ul style="list-style-type: none"> <li>Si l'appareil est connecté via un standard téléphonique privé, les fonctions de ce dernier (transfert d'un appel, etc.) peuvent ne pas fonctionner correctement. Contactez le fournisseur de votre standard téléphonique privé pour plus d'informations sur le paramètre approprié.</li> </ul>	–
<b>Mode ADSL</b>	#124	Lorsque vous utilisez une ligne DSL/ADSL, cette fonction améliore la fiabilité en réduisant la vitesse de transmission.  <b>Remarques :</b> <ul style="list-style-type: none"> <li>Il se peut que les frais de communication soient plus élevés que la normale.</li> </ul>	<b>[0]</b>
<b>Contraste de l'écran LCD</b>	#145	Pour modifier le contraste de l'écran LCD.	<b>[3]</b>
<b>Sélection de l'échelle</b>	#147	L'échelle sélectionnée est utilisée lorsque les mesures sont affichées sur l'écran de l'appareil.	–
<b>Intervalle d'affichage</b>	#148	Pour régler l'intervalle d'affichage pour les messages apparaissant de manière alternative.	<b>[1]</b>
<b>Code administrateur</b>	#151	Pour modifier le code administrateur pour les paramètres de restriction de mode. Lors de la saisie du nouveau code, à l'aide de 0-9. <ul style="list-style-type: none"> <li>Le code administrateur par défaut est "0000".</li> </ul> <b>Remarques :</b> <ul style="list-style-type: none"> <li>Il est recommandé de ne pas conserver le code administrateur par défaut.</li> </ul>	–
<b>Restriction de mode</b>	#154	Pour activer la restriction de mode. Reportez-vous à la page 97 pour plus de détails.	<b>[0]</b>
<b>Modifier le mot de passe</b>	#155	Pour modifier le mot de passe pour la programmation de fonctions à distance. Lors de la saisie du nouveau code, à l'aide de 0-9. <ul style="list-style-type: none"> <li>Le mot de passe par défaut est "1234".</li> </ul> <b>Remarques :</b> <ul style="list-style-type: none"> <li>Il est recommandé de modifier le mot de passe par défaut.</li> <li>Ce mot de passe est également utilisé pour la programmation de fonctions à l'aide d'un navigateur Web (modèles avec connexion réseau uniquement). (📄)</li> </ul>	–
<b>Heure d'entretien</b>	#158	L'appareil active automatiquement l'entretien. Entrez l'heure de début de l'entretien à l'aide du clavier de numérotation. <ul style="list-style-type: none"> <li>L'heure par défaut est "12 : 00".</li> </ul> <b>Remarques :</b> <ul style="list-style-type: none"> <li>N'activez pas l'appareil lors de l'entretien automatique.</li> </ul>	–
<b>Régler toutes les fonctions sur leurs paramètres par défaut</b>	#159	Avant de détruire, de transférer ou de retourner le produit, activez cette fonction pour réinitialiser toutes les fonctions programmables et pour effacer toutes les données enregistrées dans la mémoire. <ul style="list-style-type: none"> <li>Les éléments suivants sont supprimés. <ul style="list-style-type: none"> <li>Carnet d'adresses</li> <li>Informations sur l'appelant (📄)</li> <li>Données de transmission de télécopies (journal des communications et télécopies reçues en mémoire) (📄)</li> </ul> </li> <li>Débranchez les câbles suivants avant d'activer cette fonction. <ul style="list-style-type: none"> <li>Câble téléphonique (modèles avec télécopieur intégré uniquement) (📄)</li> <li>Câble USB</li> <li>Câble LAN (📄)</li> </ul> </li> </ul>	–

### 3. Opérations de base

Fonction	Code	Description	Clé par défaut
<b>Modèle de sonnerie</b>	#161	Pour régler le modèle de sonnerie.	[1]
<b>Signal sonore</b>	#165	Pour régler les signaux sonores et les tonalités. Si vous souhaitez entendre des signaux sonores et des tonalités de confirmation/d'erreur, activez cette fonction.  <b>Remarques :</b> <ul style="list-style-type: none"> <li>• Même si cette fonction est désactivée, l'appareil émet un signal sonore dans certains cas. Par exemple : <ul style="list-style-type: none"> <li>– le capot avant est ouvert.</li> </ul> </li> </ul>	[1]
<b>Notification de fin de tâche</b>	#174	Pour régler l'appareil de manière à ce que vous soyez alerté par un bip une fois une tâche d'impression terminée.  <b>Remarques :</b> <ul style="list-style-type: none"> <li>• Ce réglage est valable lors des opérations suivantes : <ul style="list-style-type: none"> <li>– Impression PC</li> <li>– Impression automatique de rapport/liste durant la transmission de télécopie (☎)</li> <li>– Impression de télécopies reçues (☎)</li> </ul> </li> <li>• En cas d'erreur d'impression, le bip d'erreur est émis à la place de ce bip, même si cette fonction est activée.</li> </ul>	[0]
<b>Nombre de sonneries en FAX</b>	#210	Pour modifier le nombre de sonneries en mode FAX.  <b>Remarques :</b> <ul style="list-style-type: none"> <li>• Si vous utilisez l'appareil avec un répondeur, réglez cette fonction sur plus de 4 (page 78).</li> <li>• <b>Pour les utilisateurs des modèles EU :</b> Si vous modifiez le paramètre de région (fonction #114), le nombre de sonneries redeviendra "2". Si nécessaire, sélectionnez à nouveau le nombre de sonneries désiré.</li> </ul>	[2]
<b>Liste des appelants automatique</b>	#216	Lorsque cette fonction est activée, l'appareil imprime automatiquement la liste des appelants tous les 30 appels.	[0]
<b>Réglage de l'heure</b>	#226	Cette fonction permet de régler automatiquement la date et l'heure de l'appareil lors de la réception d'informations sur l'appelant.  <b>Remarques :</b> <ul style="list-style-type: none"> <li>• Si l'heure n'a pas encore été définie, l'identification de l'appelant ne règle pas l'heure.</li> <li>• Si l'heure n'est pas correctement réglée en raison d'un problème du service d'identification de l'appelant, cette fonction est désactivée.</li> </ul>	–
<b>Configuration du volume de l'écouteur du combiné</b>	#275	Pour sélectionner si le volume de l'écouteur du combiné revient automatiquement au niveau de volume le plus faible à chaque fois que vous raccrochez ou si le niveau de volume sélectionné du combiné est conservé pour l'appel téléphonique suivant.	[1]
<b>Suppression entière du carnet d'adresses</b>	#289	Pour supprimer toutes les entrées mémorisées dans le carnet d'adresses. <ul style="list-style-type: none"> <li>• Débranchez les câbles suivants avant d'activer cette fonction. <ul style="list-style-type: none"> <li>– Câble téléphonique (modèles avec télécopieur intégré uniquement) (☎)</li> <li>– Câble USB</li> <li>– Câble LAN (modèles avec connexion réseau uniquement) (☎)</li> </ul> </li> </ul>	–



Fonction	Code	Description	Clé par défaut
Format du papier dans le bac d'alimentation standard	#380	Pour régler le format du papier dans le bac d'alimentation standard. <b>Remarques :</b> <ul style="list-style-type: none"> <li>Si l'un des formats de papier suivants est sélectionné, les télécopies reçues seront mémorisées dans la mémoire (modèles avec télécopieur intégré uniquement). (☞)</li> <li>– “B5 (JIS)”</li> <li>– “B5 (ISO)”</li> <li>– “16K”</li> <li>Si vous définissez la fonction #147 sur “POUCES”, les chiffres sont affichés en pouces.</li> </ul>	–
Format du papier dans le bac manuel	#381	Pour régler le format du papier dans le bac manuel. <b>Remarques :</b> <ul style="list-style-type: none"> <li>Si vous définissez la fonction #147 sur “POUCES”, les chiffres sont affichés en pouces.</li> </ul>	–
Type de papier pour le bac d'alimentation standard	#383	Pour régler le type de papier d'enregistrement pour le bac d'alimentation standard. <b>Remarques :</b> <ul style="list-style-type: none"> <li>Ce paramètre sera désactivé lors de l'impression depuis un ordinateur. Pour configurer le type de papier d'enregistrement pour l'impression, voir page 50.</li> </ul>	[1]
Type de papier pour le bac manuel	#384	Pour régler le type de papier d'enregistrement pour le bac manuel. <b>Remarques :</b> <ul style="list-style-type: none"> <li>Ce paramètre sera désactivé lors de l'impression depuis un ordinateur. Pour configurer le type de papier d'enregistrement pour l'impression, voir page 50.</li> </ul>	[1]
Économie d'énergie	#403	Pour régler le délai avant que l'appareil passe en mode d'économie d'énergie. <b>Remarques :</b> <ul style="list-style-type: none"> <li>En mode d'économie d'énergie, l'appareil doit préchauffer l'unité de fusion avant de pouvoir imprimer.</li> </ul>	[1]
Conserver le contraste	#462	Pour conserver le précédent réglage du contraste. <b>Remarques :</b> <ul style="list-style-type: none"> <li>Cette fonction n'est pas disponible pour le contraste de numérisation.</li> </ul>	[0]
Mode de fonctionnement par défaut	#463	Permet de choisir le mode de fonctionnement par défaut (copie ou télécopie) lorsque le délai du minuteur de mode (fonction #464) est écoulé. <b>Remarques :</b> <ul style="list-style-type: none"> <li>Vous ne pouvez pas sélectionner le mode de numérisation à l'aide de cette fonction.</li> </ul>	[1]
Minuteur de mode	#464	Permet de régler le délai avant le retour au mode de fonctionnement par défaut (fonction #463).	[2]
Priorité TÂCHE RAPIDE pour la copie	#478	La tâche sélectionnée est affichée en premier.	[1]
Affichage du compteur pour les départements	#479	Pour afficher le nombre de copies/d'impressions pour les départements. Reportez-vous à la page 98 pour plus de détails.	–

### 3. Opérations de base

Fonction	Code	Description	Clé par défaut
Économie de toner	#482	Pour régler la fonction d'économie de toner. Lorsque cette fonction est activée, la cartouche de toner dure plus longtemps.  <b>Remarques :</b> <ul style="list-style-type: none"><li>● Il est possible que cette fonction amoindrisse la qualité d'impression en réduisant la consommation de toner.</li><li>● Ce réglage est valide à la fois pour la copie, et lorsque l'appareil imprime des rapports ou des listes.</li><li>● Ce réglage n'est pas valide pour l'impression de télécopies reçues (modèles avec télécopieur intégré uniquement). (☞)</li></ul>	[0]
Priorité TÂCHE RAPIDE pour la numérisation	#497	La tâche sélectionnée est affichée en premier.	[1]

## 3.7 Programmation par un navigateur Web (modèles avec connexion réseau uniquement) ☞

Vous pouvez modifier les fonctions à l'aide de l'interface du navigateur Web plutôt qu'en utilisant l'appareil.

- 1 Lancez le logiciel multifonction. → **[Appareil (Périphérique)]** → **[Internet intégré]**
  - Vous pouvez également accéder à l'appareil en entrant son adresse IP dans un navigateur Web.
- 2 Sélectionnez la catégorie désirée dans la barre de menu.  
**[Appareil (Périphérique)]** : fonctions de l'appareil  
**[Réseau]** : fonctions réseau  
**[Répertoire]** : enregistrement du carnet d'adresses, etc
- 3 Entrez "root" comme nom d'utilisateur, puis saisissez le mot de passe de programmation (fonction #155). → **[OK]**
- 4 Sélectionnez la fonction souhaitée dans le menu.
- 5 Modifiez les paramètres ou les informations.
  - Cette étape diffère selon la fonction.
- 6 **[Soumettre]**
  - Le nouveau paramètre sera transféré à l'appareil.
- 7 Fermez le navigateur Web.

#### Remarques :

- Vous pouvez mettre à jour les paramètres affichés dans le navigateur Web en cliquant sur **[Recharge]**.

## 3.8 État de l'appareil

### 3.8.1 Utilisation de la commande à distance

Il est très facile d'accéder aux fonctions suivantes à partir de l'ordinateur :

- Programmation des fonctions (page 38)
  - Enregistrement, édition ou suppression des entrées du carnet d'adresses (page 47)\*<sup>1</sup>
  - Enregistrement ou suppression des entrées pour la transmission par diffusion (page 47)\*<sup>2</sup>
  - Affichage des entrées dans le journal des communications (page 96)\*<sup>2</sup>
  - Enregistrement du journal des communications sur votre ordinateur\*<sup>2</sup>
  - Affichage des entrées de la liste des appelants (page 96)\*<sup>3</sup>
  - Enregistrement des informations des appelants dans le carnet d'adresses (page 80)\*<sup>3</sup>
  - Enregistrement de la liste des appelants sur votre ordinateur\*<sup>3</sup>
  - Utilisation du format CSV (Comma Separated Values) pour importer ou exporter le carnet d'adresses\*<sup>1</sup>
- \*<sup>1</sup> Uniquement pour les modèles prenant en charge la fonction de télécopie ou la connexion réseau. (☞)
- \*<sup>2</sup> Uniquement pour les modèles prenant en charge la fonction de télécopie. (☞)
- \*<sup>3</sup> Uniquement pour les modèles prenant en charge la fonction d'identification de l'appelant. (☞)

- 1 Lancez le logiciel multifonction. → **[Appareil (Périphérique)]** → **[Commande à distance]**
- 2 Sélectionnez l'onglet souhaité.
  - Les dernières données de l'appareil s'affichent.
- 3 Effectuez l'opération souhaitée.
  - Pour plus d'informations sur chacune des fonctions, cliquez sur **[Aide]**.
  - Pour interrompre la procédure, cliquez sur **[Annuler]**.
- 4 **[OK]**
  - Vous pouvez aussi cliquer sur **[Appliquer]** pour continuer la procédure suivante sans fermer la fenêtre.
- 5 Entrez le mot de passe de programmation (fonction #155). → **[OK]**
  - Les nouvelles données sont transférées vers l'appareil et la fenêtre se ferme.

#### Remarques :

- Certaines fonctions ne sont pas programmables à partir de l'ordinateur.
- Si quelqu'un d'autre modifie les réglages de l'appareil à partir du panneau de commande de l'appareil, les modifications effectuées à partir du PC ne seront pas écrasées. Veillez donc à vérifier que l'appareil n'est pas utilisé avant d'appliquer des modifications aux réglages.

### 3.8.2 Utilisation du moniteur de périphériques

Vous pouvez vérifier les paramètres de réglages, ainsi que l'état de l'appareil à partir de votre ordinateur.

- 1 Lancez le logiciel multifonction.
- 2 **[Appareil (Périphérique)]** → **[Moniteur de périphérique]**
- 3 Vérifiez l'état de l'appareil.  
**[État]** : état actuel de l'appareil

#### Remarques :

- D'autres informations (état du toner et du papier d'enregistrement, informations sur l'appareil, etc.) apparaissent dans l'onglet **[État]** en cliquant sur **[Information avancée]**.
- Vous pouvez mettre à jour l'état de l'appareil en cliquant sur **[Actualiser]**.
- En cas d'erreur d'impression, le moniteur de périphériques s'ouvre automatiquement et affiche des informations sur l'erreur rencontrée.
- Pour plus de détails, consultez le fichier d'aide en sélectionnant **[Aide]** dans le logiciel multifonction.

### 3.8.3 Utilisation du navigateur Web (modèles avec connexion réseau uniquement) ☞

Vous pouvez confirmer les informations de configuration et l'état de l'appareil depuis le navigateur Web.

### 3. Opérations de base

---

- 1 Lancez le logiciel multifonction. → **[Appareil (Périphérique)]** → **[Internet intégré]**
  - Vous pouvez également accéder à l'appareil en entrant son adresse IP dans un navigateur Web.
- 2 Sélectionnez une catégorie dans le menu.  
**[État]** : informations concernant le toner et le papier, etc.  
**[Information]** : état actuel de l'appareil et informations réseau, etc.
- 3 Vérifiez l'état de l'appareil.

**Remarques :**

- Vous pouvez mettre à jour l'état de l'appareil en cliquant sur **[Recharge]**.

## 4.1 Saisie de caractères (modèles avec télécopieur intégré ou connexion réseau uniquement)

Le clavier de numérotation permet d'entrer des caractères et des numéros.

- Appuyez sur la flèche [◀] ou [▶] pour déplacer le curseur.
- Appuyez sur les touches de numérotation pour entrer des caractères et des numéros.
- Appuyez sur la touche [⊗] pour effacer le caractère ou le numéro mis en évidence par le curseur. Maintenez la touche [⊗] enfoncée pour supprimer tous les caractères ou numéros.
- Pour entrer un autre caractère figurant sur la même touche de numérotation, appuyez sur la flèche [▶] pour placer le curseur au niveau de l'espace suivant, puis appuyez sur la touche de numérotation appropriée.

[0]*1*2	[1]*1	[*]	[R]	[⊗]	[⊗]
0 @ ( ) < > ! " # \$ % & \ * ^ ' ~ →	1 . _ - [ ] { } + / = , ' : ; ?	Pour basculer entre majuscules ou minuscules.	Tiret	Pour insérer un espace.	Pour supprimer un caractère.

\*1 Plusieurs types de symboles ne peuvent pas être saisis pour certaines fonctions.

\*2 Modèles RU uniquement : "¡", "€" et "ÿ" peuvent être saisis pour certaines fonctions.

■ Les éléments suivants dépendent du suffixe et/ou de la langue sélectionnée (fonction #110).

Pour AG, EU (portugais/espagnol) et LA

[2]	[3]	[4]	[5]	[6]	[7]	[8]	[9]
A Á Ã ABC Ç 2	D E É F 3	G H I Í 4	J K L 5	M N Ñ O Ó Ô 6	P Q R S 7	T U Ú V 8	W X Y Z 9
a á ã abc ç 2	d e é f 3	g h i í 4	j k l 5	m n ñ o ó ô 6	p q r s 7	t u ú v 8	w x y z 9

Pour CX, EU (anglais/néerlandais/français/turc), HK, HX (anglais/tchèque/hongrois/slovaque), ML, SX et TW

[2]	[3]	[4]	[5]	[6]	[7]	[8]	[9]
A B C 2	D E F 3	G H I 4	J K L 5	M N O 6	P Q R S 7	T U V 8	W X Y Z 9
a b c 2	d e f 3	g h i 4	j k l 5	m n o 6	p q r s 7	t u v 8	w x y z 9

Pour EU (allemand/italien), G et JT

[2]	[3]	[4]	[5]	[6]	[7]	[8]	[9]
A Ä Ã ABC 2	D E È F 3	G H I Ì 4	J K L 5	M N O Ò Ö 6	P Q R S 7	T U Ù Ü V 8	W X Y Z 9
a ä ä abc 2	d e è f 3	g h i ì 4	j k l 5	m n o ò ö 6	p q r s ß 7	t u ù ü v 8	w x y z 9

Pour EU (grec)

[2]	[3]	[4]	[5]	[6]	[7]	[8]	[9]
A B C A B Γ 2	D E F Δ E Z 3	G H I H Θ I 4	J K L K Λ M 5	M N O N Ξ O 6	P Q R S Π P Σ 7	T U V T Υ Φ 8	W X Y Z X Ψ Ω 9
a b c A B Γ 2	d e f Δ E Z 3	g h i H Θ I 4	j k l K Λ M 5	m n o N Ξ O 6	p q r s Π P Σ 7	t u v T Υ Φ 8	w x y z X Ψ Ω 9

## 4. Numéro de téléphone et adresse électronique

---

### Pour HX (polonais)

[2]	[3]	[4]	[5]	[6]	[7]	[8]	[9]
A Ą B CĆ 2	D E Ę F 3	G H I 4	J K L Ł 5	M N Ń O Ó 6	P Q R S Ś 7	T U V 8	W X Y Z Ż Ź 9
a b c 2	d e f 3	g h i 4	j k l 5	m n o 6	p q r s 7	t u v 8	w x y z 9

### Pour RU

[2]	[3]	[4]	[5]	[6]	[7]	[8]	[9]
A B C A Б В Г 2	D E F Д Е Ж З 3	G H I И Й К Л 4	J K L M Н О П 5	M N O P С Т У 6	P Q R S Ф Х Ц Ч 7	T U V Ш Щ Ъ Ы 8	W X Y Z Ь Э Ю Я 9
a b c A Б В Г 2	d e f Д Е Ж З 3	g h i И Й К Л 4	j k l M Н О П 5	m n o P С Т У 6	p q r s Ф Х Ц Ч 7	t u v Ш Щ Ъ Ы 8	w x y z Ь Э Ю Я 9

---

### Recherche d'un nom par son initiale





Exemple : "LISA"

1. Ouvrez le carnet d'adresses.
2. [5] (plusieurs fois) : Affichez n'importe quel nom avec l'initiale "L".
  - Pour rechercher des symboles, appuyez sur [✱].
3. [▼▲] : "LISA"
  - Pour interrompre la recherche, appuyez sur [⊗].

## 4.2 Enregistrement du numéro de téléphone et de l'adresse électronique de votre appareil (pour les modèles avec télécopieur intégré ou connexion réseau uniquement)







### 4.2.1 Enregistrement du numéro de téléphone et de l'adresse électronique dans le carnet d'adresses

Cet appareil contient un carnet d'adresses (100 entrées).





1.  (plusieurs fois) : "PROGRAM. ADRESSE"
2.  : "NOUVEAU" → **[OK]**
3. Entrez un nom de 16 caractères maximum. → **[OK]**
4. Suivez l'affichage pour entrer le numéro de téléphone<sup>\*1</sup> et/ou l'adresse électronique<sup>\*2</sup>. → **[OK]**
  - Un tiret ou un espace inséré dans un numéro de téléphone compte pour 2 chiffres.
  - \*1 Il est possible d'entrer jusqu'à 32 chiffres (modèles avec télécopieur intégré uniquement). ()
  - \*2 Il est possible d'entrer jusqu'à 63 chiffres (modèles avec connexion réseau uniquement). ()
5. 

### 4.2.2 Modification et suppression d'un numéro mémorisé

#### Modification d'un numéro mémorisé

1.  (plusieurs fois) : "PROGRAM. ADRESSE"
2.  : "MODIFIER" → **[OK]**
3.  : Affichez l'entrée souhaitée. → **[OK]** → **[\*]**
4. Modifiez le nom au besoin. → **[OK]**
5. Suivez l'affichage pour modifier le numéro de téléphone<sup>\*1</sup> et/ou l'adresse électronique<sup>\*2</sup>. → **[OK]**
  - Un tiret ou un espace inséré dans un numéro de téléphone compte pour 2 chiffres.
  - \*1 Il est possible d'entrer jusqu'à 32 chiffres (modèles avec télécopieur intégré uniquement). ()
  - \*2 Il est possible d'entrer jusqu'à 63 chiffres (modèles avec connexion réseau uniquement). ()
6. 





#### Suppression d'un numéro mémorisé

1.  (plusieurs fois) : "PROGRAM. ADRESSE"
2.  : "MODIFIER" → **[OK]**
3.  : Affichez l'entrée souhaitée. → **[OK]** → **[#]**
4. **[OK]** → 

### 4.2.3 Programmation d'éléments dans la mémoire de diffusion

Enregistrez des éléments dans l'appareil pour envoyer le même document à plusieurs correspondants (fonction de diffusion). Vos éléments programmés restent dans la mémoire de diffusion, ce qui permet une utilisation fréquente.

#### Programmation d'éléments à l'aide du carnet d'adresses

1.  (plusieurs fois) : "REGL. DIFFUSION"
2. Appuyez sur **[OK]**.
3.  : Affichez l'emplacement de la mémoire de diffusion désirée. → **[OK]**
4.  : Affichez l'entrée souhaitée. → **[OK]**
  - Le numéro entre crochets indique le nombre d'éléments enregistrés.
  - Pour programmer d'autres entrées, répétez cette étape (20 entrées maximum).
  - Si vous avez programmé une entrée incorrecte, appuyez sur  pour effacer cette entrée.
5. **[OK]**
  - Pour programmer une autre mémoire de diffusion, répétez les étapes 2 à 5.

## 4. Numéro de téléphone et adresse électronique

---

### 6. [📞]

---

#### Ajout d'un nouveau numéro dans la mémoire de diffusion

1. [📞] (plusieurs fois) : "REGL. DIFFUSION"
  2. Appuyez sur [OK].
  3. [▼▲] : Affichez l'emplacement de la mémoire de diffusion désirée. → [OK] → [✳]
  4. [▼▲] : Affichez l'élément que vous souhaitez ajouter. → [OK]
    - Pour ajouter d'autres entrées, répétez cette étape (20 entrées maximum).
  5. [📞]
- 

#### Suppression d'un numéro enregistré dans la mémoire de diffusion

1. [📞] (plusieurs fois) : "REGL. DIFFUSION"
2. Appuyez sur [OK].
3. [▼▲] : Affichez l'emplacement de la mémoire de diffusion désirée. → [OK] → [✳]
4. [▼▲] : Affichez "EFFAC SELEC". → [OK]
5. [▼▲] : Affichez l'élément que vous souhaitez supprimer. → [OK]
6. [OK] → [📞]



## 4.3 Enregistrement d'entrées dans le carnet d'adresses par un navigateur Web (modèles avec connexion réseau uniquement)

Vous pouvez enregistrer, modifier ou supprimer des entrées du carnet d'adresses, etc., dans le menu **[Répertoire]**.

Fonction	Sélection
<b>Enregistrement et modification d'adresse électronique et de numéro de téléphone dans le carnet d'adresses</b>	<p>Enregistrez une adresse électronique et un numéro de téléphone. Ces éléments peuvent être utilisés comme destinations pour les fonctions suivantes. Assurez-vous que la modification du carnet d'adresses sur le Web (fonction #567) est réglée sur "ACTIVÉ" au préalable.</p> <ul style="list-style-type: none"> <li>– Envoi de télécopies (page 74)</li> <li>– Envoi de document numérisé à une adresse e-mail (page 57)</li> <li>– Télécopie vers une adresse électronique (page 84)</li> <li>– Notification d'erreur (page 95)</li> </ul> <ol style="list-style-type: none"> <li>1. Lancez le logiciel multifonction.</li> <li>2. <b>[Appareil (Périphérique)]</b> → <b>[Internet intégré]</b> → <b>[Répertoire]</b></li> <li>3. Entrez "root" comme nom d'utilisateur, puis saisissez le mot de passe de programmation (fonction #155). → <b>[OK]</b></li> <li>4. Sélectionnez <b>[REPERTOIRE]</b> dans le menu.</li> <li>5. Cliquez sur <b>[Edition]</b> en regard de l'entrée que vous souhaitez enregistrer ou modifier.</li> <li>6. Saisissez le nom, l'adresse électronique, etc.</li> <li>7. <b>[Soumettre]</b></li> <li>8. Fermez le navigateur Web.</li> </ol> <p><b>Remarques :</b></p> <ul style="list-style-type: none"> <li>• Vous pouvez enregistrer ou modifier des destinations à l'aide de l'appareil (page 47).</li> </ul>
<b>Programmation des entrées mémorisées pour la transmission par diffusion</b> 	<p>Les destinations pré-programmées peuvent être utilisées pour les fonctions suivantes.</p> <ul style="list-style-type: none"> <li>– Transmission par diffusion et par télécopie (page 75)</li> </ul> <ol style="list-style-type: none"> <li>1. Lancez le logiciel multifonction.</li> <li>2. <b>[Appareil (Périphérique)]</b> → <b>[Internet intégré]</b> → <b>[Répertoire]</b></li> <li>3. Entrez "root" comme nom d'utilisateur, puis saisissez le mot de passe de programmation (fonction #155). → <b>[OK]</b></li> <li>4. Sélectionnez <b>[DIFFUSION]</b> dans le menu.</li> <li>5. Cliquez sur <b>[Liste]</b> en regard de la mémoire de diffusion désirée que vous souhaitez programmer.</li> <li>6. Cliquez sur <b>[Repertoire]</b> à côté de la destination souhaitée.</li> <li>7. Cliquez sur le nom à qui vous souhaitez envoyer les télécopies reçues.</li> <li>8. Sélectionnez une destination souhaitée. <ul style="list-style-type: none"> <li>• Pour sélectionner d'autres entrées, répétez les étapes 6 à 8 (jusqu'à 20 entrées).</li> </ul> </li> <li>9. <b>[Soumettre]</b></li> <li>10. Fermez le navigateur Web.</li> </ol>

### 5.1 Impression à partir des applications Windows

Vous pouvez imprimer un fichier créé dans une application Windows. Par exemple, pour imprimer à partir de WordPad, procédez comme suit :

- 1 Ouvrez le document que vous voulez imprimer.
- 2 Sélectionnez **[Imprimer]** dans le menu.
- 3 Sélectionnez le nom de l'appareil comme imprimante active.
  - Lorsque le mode de restriction (fonction #154) est activé, entrez le code de département dans les paramètres de l'imprimante en utilisant **[Type de travail]** au préalable (page 50). Si le code de département ne correspond pas, ou que le code de département restreint le mode d'impression, l'impression sera annulée.
  - Pour changer les paramètres de l'imprimante, cliquez sur **[Préférences]**, puis sur l'onglet souhaité. Modifiez les paramètres d'impression, puis cliquez sur **[OK]**.
- 4 Cliquez sur **[Imprimer]**.

#### Remarques :

- Pour plus d'informations sur les caractéristiques techniques du papier, voir page 130.

#### Définition des propriétés de l'imprimante

Vous pouvez modifier ou afficher les paramètres dans les onglets suivants.

<b>[Général]</b>	Format du papier, type de support, pages par feuille, recto verso, etc.
<b>[Sortie]</b>	Nombre de copies, copies assemblées, etc.
<b>[Type de travail]</b>	Restriction de mode, impression sécurisée
<b>[Qualité]</b>	Qualité, contraste, fonction d'économie du toner, etc.
<b>[Effets]</b>	Filigrane, superposition.
<b>[Profil]</b>	Enregistrement des paramètres désirés, sélection des paramètres enregistrés, etc.
<b>[Assistance]</b>	Informations de version.

#### Remarques :

- Sélectionnez le type de support souhaité dans l'onglet **[Général]** en fonction du papier.

Type de papier	Type de support
<b>Papier ordinaire</b> 75 g/m <sup>2</sup> à 105 g/m <sup>2</sup>	<b>[Papier ordinaire]</b>
<b>Papier fin</b> 60 g/m <sup>2</sup> à 75 g/m <sup>2</sup>	<b>[Papier mince]</b>
<b>Papier épais</b> 105 g/m <sup>2</sup> à 220 g/m <sup>2</sup>	<b>[Papier épais]</b>
<b>Étiquette</b>	<b>[Étiquette]</b>
<b>Enveloppe</b>	<b>[Enveloppe]*<sup>1</sup></b>

\*1 Sélectionnez **[Enveloppe n° 10]**, **[Enveloppe DL]**, **[Enveloppe\_Japon You n° 4]**, **[Enveloppe\_Japon Chou n° 3]** ou **[Enveloppe\_Japon Chou n° 4]** pour le format de papier. Pour imprimer clairement sur une enveloppe, réglez la marge supérieure, inférieure, de gauche et de droite à plus de 10 mm.

- Si vous imprimez à partir d'un ordinateur, les paramètres de propriétés de l'imprimante écrasent les fonctions de programmation de l'appareil suivantes :
  - Paramètre du type de support (fonction #383 et fonction #384)
  - Réglage "économie toner" (fonction #482)

#### 5.1.1 Impression recto verso

Par exemple, pour imprimer à partir de WordPad, procédez comme suit :

- Du papier ordinaire et du papier fin peuvent être utilisés.

- 1 Ouvrez le document que vous voulez imprimer.

- 2 Sélectionnez **[Imprimer]** dans le menu.
- 3 Sélectionnez le nom de l'appareil comme imprimante active.
- 4 **[Préférences]**
- 5 Cliquez sur l'onglet **[Général]**.
- 6 **[Recto verso]** → Sélectionnez la disposition recto verso souhaitée. → **[OK]**
  - Sélectionnez **[Aucune]** pour désactiver cette fonction.
  - Vous pouvez également modifier la marge recto verso.
- 7 Cliquez sur **[Imprimer]**.

### 5.1.2 Impression sur support spécial

Vous pouvez imprimer sur du papier ordinaire, mais également sur des supports spéciaux (étiquettes/enveloppes).

- Veuillez vous reporter à la page 130 pour obtenir des informations sur le papier d'enregistrement.
- Utilisez le bac manuel pour imprimer sur un support spécial.
- Pour charger du papier, voir page 31.

#### Pour imprimer sur des étiquettes

Utilisez des étiquettes pour imprimante laser. Notre recommandation :

**Avery™**

**5163/L7160**

- Vérifiez que la face à imprimer est **ORIENTEE VERS LE HAUT** lorsque vous chargez les étiquettes.  
Pour plus d'informations sur le nombre de feuilles que peut charger l'appareil, consultez la page 131.

#### N'utilisez pas les types suivants d'étiquettes :

- Étiquettes écornées, endommagées ou séparées de la feuille de support.
- Toute feuille d'étiquettes dont certaines étiquettes ont été enlevées.
- Étiquettes qui ne couvrent pas complètement la feuille de support, comme suit :

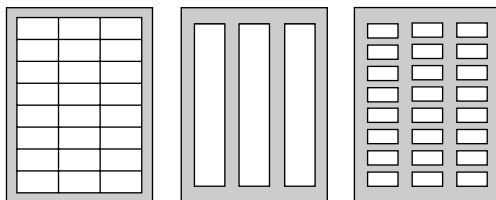

#### Pour imprimer sur des enveloppes

Utilisez des enveloppes pour imprimante laser. Notre recommandation :

- Enveloppes de grande qualité de papier de 90 g/m<sup>2</sup> à 110 g/m<sup>2</sup> (pour enveloppe CHOUKEI #3/CHOUKEI #4/YOUKEI #4).
- Enveloppes de grande qualité de papier de 90 g/m<sup>2</sup> (pour enveloppe #10/DL).
- Des enveloppes aux bords fins et bien découpés.
- Enveloppes avec coutures latérales.
- Enveloppes avec contenu d'humidité égal à 4 % à 6 % du poids (pour enveloppe #10/DL).
- Enveloppes dont les coutures se trouvent sur les bords de l'enveloppe (pour enveloppe YOUKEI #4/#10/DL).
- Chargez les enveloppes en orientant le volet à rabattre et fermer **FACE VERS LE BAS**.  
Pour plus d'informations sur le nombre de feuilles que peut charger l'appareil, consultez la page 131.
- Le sens d'utilisation de chaque type d'enveloppe est le suivant.

## 5. Impression

– Enveloppe CHOUKEI #3/CHOUKEI #4

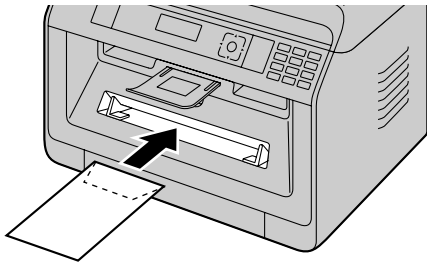

– Enveloppe YOUKEI #4/#10/DL

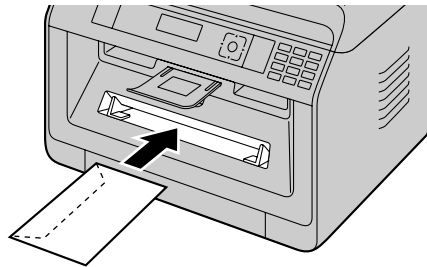

### Remarques :

- Il se peut que le papier se froisse et gondole parfois, même si vous utilisez des enveloppes de bonne qualité.
- Evitez d'imprimer si l'humidité est élevée. L'enveloppe peut gondoler et se coller en cas d'humidité élevée.
- Conservez les enveloppes à l'abri de l'humidité, posez-les à plat et veillez à ne pas endommager ou courber les côtés.

### N'utilisez pas d'enveloppes présentant les caractéristiques suivantes (sous peine de risque de brouillages) :

- Enveloppes de forme irrégulière
- Enveloppes humides
- Enveloppes gondolées, froissées, entaillées, tordues, écornées ou autrement endommagées
- Enveloppes portant des fils en diagonale
- Enveloppes à texture, ou dont la surface est lustrée
- Enveloppes se collant par retrait d'un ruban de soutien détachable
- Enveloppes comportant plus d'un volet à rabattre et à fermer
- Enveloppes avec de l'adhésif sur le rabat
- Enveloppes bombées ou dont les plis ne sont pas assez nets
- Enveloppes gaufrées (motifs à reliefs)
- Enveloppes ayant déjà été imprimées
- Enveloppes comprenant du coton et/ou des fibres



Construction à fils en diagonale

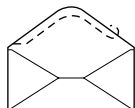

Ruban de soutien détachable

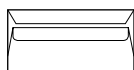

Plusieurs pliages



Tordue



Gondlée



Bord recourbé



Ondulée



Cornée

### N'essayez pas d'imprimer sur les types d'enveloppes suivants (vous risqueriez d'endommager l'appareil) :

- Enveloppes comportant des fermetures, des pinces ou des cordons
- Enveloppes à fenêtre transparente
- Enveloppes employant des types d'adhésif encapsulé qui ne nécessitent pas d'humectation, mais sur lesquels il faut exercer une pression pour les fermer

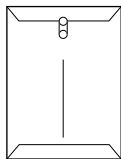

À fermeture

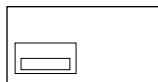

Fenêtre transparente

### 5.2 Easy Print Utility

En imprimant à l'aide de Easy Print Utility de Panasonic au lieu du pilote de l'imprimante, vous aurez accès à de nombreux des paramètres d'imprimante qui vous faciliteront la tâche.

- Éviter des impressions inutiles en vérifiant l'aperçu sur l'écran du PC
- Combiner plusieurs documents
- Enregistrer un fichier au format PDF

Par exemple, pour imprimer à partir de WordPad, procédez comme suit :

- 1 Ouvrez le document que vous voulez imprimer.
- 2 Sélectionnez **[Imprimer]** dans le menu.
- 3 Sélectionnez **[Panasonic Easy Print Driver]** comme imprimante active.
- 4 Cliquez sur **[Imprimer]**.
  - La boîte de dialogue **[Panasonic Easy Print Utility]** s'affiche. Pour plus d'informations sur Easy Print Utility, cliquez sur **[?]**, puis sur l'objet souhaité.
- 5 Affichez l'image à imprimer en cliquant sur la page souhaitée dans la fenêtre **[Gestion des pages]** (liste de colonne de gauche).
  - Pour modifier les paramètres de l'imprimante, reportez-vous à la page 54.
  - Pour combiner plusieurs documents créés dans diverses applications, reportez-vous à la page 54.
  - Pour enregistrer le fichier au format PDF, reportez-vous à la page 55.
  - Même si vous définissez au préalable le nombre d'impression dans l'application originale, vous risquez de devoir le réinitialiser pour Easy Print Utility.
- 6 Cliquez sur l'icône **[Imprimer]** dans la barre d'outils d'impression.

#### Remarques :

- Lorsque le mode de restriction (fonction #154) est activé, entrez le code de département dans les paramètres de l'imprimante en utilisant **[Type de travail]** au préalable (page 50). Si le code de département ne correspond pas, ou que le code de département restreint le mode d'impression, l'impression sera annulée. Les réglages **[Type de travail]** ne peuvent être effectués depuis les réglages d'imprimante de la boîte de dialogue **[Panasonic Easy Print Utility]**.

---

#### 5.2.1 Fonctions d'impression écologiques

Vous pouvez utiliser diverses fonctions d'impression et afficher le résultat de l'image à imprimer sans devoir faire de test.

---

##### Paramètres de l'imprimante

Vous pouvez modifier ou afficher les paramètres dans les onglets suivants à l'étape 5.

**[Général]** : format du papier, mise en page, recto verso

**[Sortie]** : nombre d'impressions, source papier, type de support

**[Qualité]** : mode couleur, économie de toner

**[Effets]** : en-tête, filigrane, note de bas de page

---

##### Combiner plusieurs documents

Vous pouvez afficher plusieurs pages créées dans diverses applications et les traiter en tant que document unique.

1. Effectuez les étapes 1 à 4 dans "5.2 Easy Print Utility".
2. Ouvrez un autre document que vous souhaitez ajouter à l'Easy Print Utility.
3. Sélectionnez **[Imprimer]** dans le menu.
4. Sélectionnez **[Panasonic Easy Print Driver]** comme imprimante active.
5. Cliquez sur **[Imprimer]**.
  - Le document sera ajouté après la dernière page du document précédent dans la fenêtre d'aperçu d'impression.
6. Répétez les étapes 2 à 5.
7. Si nécessaire, modifiez les paramètres de l'imprimante (page 54).
8. Cliquez sur l'icône **[Imprimer]** dans la barre d'outils d'impression.

#### Remarques :

- Le nombre maximum de documents pouvant s'afficher dans la fenêtre **[Gestion des pages]** est de 999 pages.

### Enregistrer un fichier en tant que fichier PDF

Vous pouvez enregistrer les fichiers prévisualisés au format PDF plutôt que de les imprimer.

1. Effectuez les étapes 1 à 4 dans “5.2 Easy Print Utility”.
2. Cliquez sur l’icône **[Enregistrer un fichier PDF]** dans la barre d’outils d’impression.
3. Spécifiez le dossier d’enregistrement, entrez le nom du fichier, puis cliquez sur **[Enregistrer]**. La boîte de dialogue **[Enregistrer un fichier PDF]** s’affiche lorsque les fichiers PDF sont en cours de création et d’enregistrement.

#### Remarques :

- Le fichier PDF créé à l’aide de Easy Print Utility est de type image.

### 5.3 Fonctions de programmation : Impression PC



Fonction	Code	Description	Clé par défaut
<b>Délai d'expiration des données</b>	#774	<p>Pour modifier le réglage d'expiration des données. L'appareil imprime automatiquement les données qui se trouvent encore dans la mémoire lorsque l'ordinateur ne les envoie pas à l'appareil durant la période fixée.</p> <p>A l'aide du clavier de numérotation, entrez une valeur comprise entre 5 secondes et 600 secondes pour le réglage souhaité d'expiration des données.</p> <ul style="list-style-type: none"><li>• La valeur par défaut est "060" secondes.</li></ul>	-
<b>Impression réciproque A4/Lettre</b>	#776	<p>Cette fonction permet d'imprimer au format A4 même si du papier d'enregistrement de format Lettre a été chargé, et réciproquement. Lorsque cette fonction est activée, l'impression est possible entre le format A4/Lettre.</p> <p><b>Remarques :</b></p> <ul style="list-style-type: none"><li>• Cette fonction n'est pas disponible pour le bac manuel.</li></ul>	<b>[1]</b>



## 6.1 Numérisation à partir de l'appareil (numérisation en mode Push)

Vous pouvez numériser un document facilement au moyen du panneau de commande de l'appareil. Vous pouvez sélectionner l'un des modes de numérisation suivants selon la manière dont vous comptez utiliser l'image scannée.

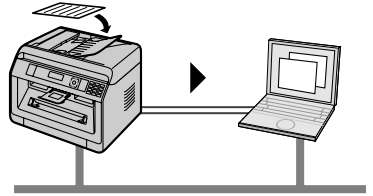
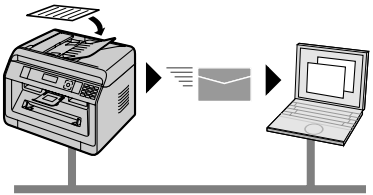
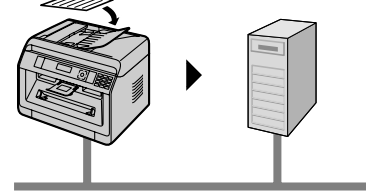
### Mode de numérisation

"VISUALISEUR"	Affichage à l'aide du logiciel de visualiseur multifonction/Quick Image Navigator (numérisation vers le logiciel de visualiseur multifonction/Quick Image Navigator)	
"FICHIER"	Enregistrement en tant que fichier sur votre ordinateur (numérisation pour enregistrer en tant que fichier)	
"E-MAIL"	Activation du logiciel de messagerie électronique par défaut sur l'ordinateur, puis ajout de l'image numérisée en tant que fichier (numérisation vers courrier électronique)	
"ROC"	Ouverture de l'image numérisée à l'aide d'un logiciel de reconnaissance optique des caractères (numérisation vers logiciel ROC)	
"ADRESSE EMAIL"*1	Envoi en tant que fichier joint à un courrier électronique directement à partir de cet appareil (numérisation vers adresse électronique) <ul style="list-style-type: none"> <li>● Pour activer cette fonction, consultez "Activation de la numérisation vers une adresse électronique (modèles avec connexion réseau uniquement) (☞)" (page 59).</li> </ul>	
"SERVEUR FTP"*1	Envoi à un serveur FTP (numérisation vers serveur FTP) <ul style="list-style-type: none"> <li>● Pour activer cette fonction, consultez "Configuration des informations de numérisation vers un serveur FTP (modèles avec connexion réseau uniquement) (☞)" (page 59).</li> </ul>	
"DOSSIER SMB"*1	Envoi à un dossier SMB (numérisation vers dossier SMB) <ul style="list-style-type: none"> <li>● Pour activer cette fonction, consultez "Configuration des informations de numérisation vers un dossier SMB (modèles avec connexion réseau uniquement) (☞)" (page 59).</li> </ul>	

\*1 Connexion LAN uniquement. (☞)

#### Astuces utiles :

Le logiciel OCR (ROC ou Reconnaissance Optique de Caractères) n'est pas fourni. Installez le logiciel OCR d'un éditeur tiers de votre choix, puis spécifiez le chemin du logiciel OCR. Pour spécifier le chemin, reportez-vous à la procédure suivante.

Démarrez le logiciel multifonction → [Paramètres] → Spécifiez le chemin du fichier programme ROC (.exe) dans le champ [Chemin de ROC]. → [OK]

- Nous ne pouvons pas garantir la performance d'un logiciel ROC d'un éditeur tiers.

#### Remarques :

- Lorsque vous numérisez un document, il est conseillé d'utiliser la vitre du scanner au lieu du chargeur automatique de documents, de manière à obtenir de meilleurs résultats. (☞)
- N'ouvrez pas le capot de documents pendant la numérisation d'un document via le chargeur automatique de documents. (☞)
- Vous pouvez définir au préalable le mode de numérisation désiré pour la numérisation en mode Push (fonction #493).

1 Placez l'original.

2 Réglez l'appareil en mode numérisation.

3 [▼▲] : Sélectionnez un mode de numérisation. → [OK]

4 Connexion USB :

[▼▲] : "PRISE USB" → [OK]

## 6. Numérisation

### Connexion LAN (☎) :

[▼▲] : Sélectionnez la destination vers laquelle vous souhaitez envoyer l'image numérisée. → [OK]

- **Lors de la numérisation vers une adresse électronique**, vous pouvez saisir l'adresse électronique de destination – à l'aide du clavier de numérotation.

5 Si nécessaire, modifiez les paramètres de numérisation.

[▶] → [▼▲] : Sélectionnez le paramètre souhaité. → [OK]

6 En cas d'utilisation de la vitre du scanner :

[◇] → L'appareil numérise 1 page. Placez le document suivant sur la vitre du scanner et appuyez sur [OK]. Répétez l'opération jusqu'à ce que tous les documents soient numérisés, puis appuyez sur [◇].

### En cas d'utilisation du chargeur automatique de documents (☎) :

[◇]

7 Une fois la numérisation terminée, appuyez sur [⊗] pour réinitialiser le paramètre défini dans ces procédures.

### Formats disponibles pour l'enregistrement de l'image numérisée

Mode de numérisation	TIFF	JPEG	BMP	PDF
"VISUALISEUR"*1	●	●	●	●
"FICHIER"*1	●	●	●	●
"E-MAIL"*1	●	●	—	●
"ROC"*1	●	●	●	—
"ADRESSE EMAIL"*2*3	●	●	—	●
"SERVEUR FTP"*2*3	●	●	—	●
"DOSSIER SMB"*2*3	●	●	—	●

\*1 Lorsque vous numérisez plusieurs pages et les enregistrez en tant que fichier unique, sélectionnez TIFF ou PDF comme format de fichier.

\*2 Lorsque vous numérisez plusieurs pages et les enregistrez en tant que fichier unique, sélectionnez PDF comme format de fichier.

Si TIFF est sélectionné comme format de fichier, nous recommandons d'utiliser le logiciel de visualisation multifonction/Quick Image Navigator pour afficher l'image numérisée.

\*3 Connexion LAN uniquement. (☎)

### Traitement des données numérisées

L'image numérisée est automatiquement enregistrée dans le dossier sélectionné dans la fenêtre [Paramètres] du logiciel multifonction. Pour l'enregistrer dans un autre dossier, reportez-vous à la page 36.

• **Lors de la numérisation vers Quick Image Navigator (pour les modèles JT)**, l'image numérisée s'affiche dans la fenêtre [Quick Image Navigator] après la numérisation.

**Lors de la numérisation vers le logiciel de visualisation multifonction (pour les modèles autres que JT)**, l'image numérisée s'affiche dans la fenêtre [Visualiseur multifonction] après la numérisation. Toutefois, lorsque le format de fichier sélectionné est PDF, le logiciel associé pour l'ouverture des fichiers PDF démarre.

• **Lors de la numérisation vers e-mail**, le logiciel de messagerie démarre automatiquement et l'image numérisée est jointe au nouveau message e-mail.

• **Lors de la numérisation vers le logiciel ROC**, l'image numérisée s'affiche dans la fenêtre ROC après la numérisation.

• **Lors de la numérisation vers une adresse électronique**, l'image numérisée est envoyée en tant que fichier joint à un courrier électronique directement à partir de cet appareil.

• **Lors de la numérisation vers un serveur FTP**, l'image numérisée est automatiquement enregistrée dans le dossier sélectionné du serveur FTP.

Pour afficher l'image scannée, téléchargez préalablement les données sur votre ordinateur.

• **Lors de la numérisation vers un dossier SMB**, l'image numérisée est automatiquement enregistrée dans le dossier sélectionné sur le réseau.

Si la numérisation vers un dossier SMB ne se déroule pas correctement, contactez votre administrateur réseau. La fonction SMB de cet appareil ne prend pas en charge les signatures NTLMv2 et SMB.

### Activation de la numérisation vers une adresse électronique (modèles avec connexion réseau uniquement) (🔑)

1. Enregistrez les adresses électroniques destinataires. Reportez-vous à la page 49 pour plus de détails.
  - Vous pouvez également entrer l'adresse électronique destinataire directement à l'étape 4 à la page 57.
2. Programmez les paramètres du serveur de messagerie.
  1. Lancez le logiciel multifonction.
  2. **[Appareil (Périphérique)]** → **[Internet intégré]** → **[Réseau]**
  3. Entrez "root" comme nom d'utilisateur, puis saisissez le mot de passe de programmation (fonction #155). → **[OK]**
  4. Sélectionnez **[FONCTION E-MAIL]** dans le menu.
  5. Cliquez sur **[Edition]** à côté de **[SERVEUR E-MAIL]**.
  6. Entrez l'adresse e-mail (d'expédition), les informations sur le serveur de messagerie ainsi que le fuseau horaire.
  7. **[Soumettre]**
  8. Fermez le navigateur Web.

### Configuration des informations de numérisation vers un serveur FTP (modèles avec connexion réseau uniquement) (🔑)

Lorsque vous envoyez des fichiers numérisés à un serveur FTP, vous pouvez enregistrer des destinations FTP (jusqu'à 6 destinations) sur l'appareil via l'interface de navigateur Web.

1. Lancez le logiciel multifonction.
2. **[Appareil (Périphérique)]** → **[Internet intégré]** → **[Appareil (Périphérique)]**
3. Entrez "root" comme nom d'utilisateur, puis saisissez le mot de passe de programmation (fonction #155). → **[OK]**
4. Sélectionnez **[FONCTIONS NUMÉR.]** dans le menu.
5. Cliquez sur **[Edition]** à côté de **[SERVEUR FTP]**.
6. Cliquez sur **[Edition]** à côté du serveur FTP souhaité.
7. Saisissez le nom du serveur, l'adresse IP, le chemin d'accès, etc. → **[Soumettre]**
8. Fermez le navigateur Web.

#### Remarques :

- Si vous ne saisissez pas de chemin d'accès à l'étape 7, l'image numérisée sera enregistrée dans le dossier racine.

### Configuration des informations de numérisation vers un dossier SMB (modèles avec connexion réseau uniquement) (🔑)

Lorsque vous envoyez des fichiers numérisés à un dossier SMB, vous pouvez enregistrer des destinations de dossier SMB (jusqu'à 6 destinations) sur l'appareil via l'interface de navigateur Web.

1. Lancez le logiciel multifonction.
2. **[Appareil (Périphérique)]** → **[Internet intégré]** → **[Appareil (Périphérique)]**
3. Entrez "root" comme nom d'utilisateur, puis saisissez le mot de passe de programmation (fonction #155). → **[OK]**
4. Sélectionnez **[FONCTIONS NUMÉR.]** dans le menu.
5. Cliquez sur **[Edition]** à côté de **[DOSSIER SMB]**.
6. Cliquez sur **[Edition]** à côté du dossier SMB souhaité.
7. Entrez le nom du dossier et les informations de compte.
8. Cliquez sur **[Parcourir]** et sélectionnez l'ordinateur et/ou le répertoire de dossiers souhaité dans la liste. → **[OK]**
  - Vous pouvez également entrer manuellement le répertoire de dossier.
9. **[Soumettre]**
10. Fermez le navigateur Web.

### 6.2 Numérisation à partir d'un ordinateur (numérisation en mode Pull)

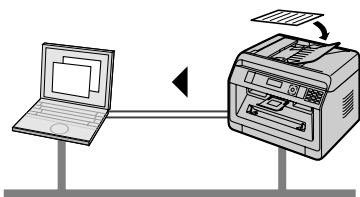

#### Remarques :

- Lorsque vous numérisez un document, il est conseillé d'utiliser la vitre du scanner au lieu du chargeur automatique de documents, de manière à obtenir de meilleurs résultats. (🖨️)
- N'ouvrez pas le capot de documents pendant la numérisation d'un document via le chargeur automatique de documents. (🖨️)

---

#### 6.2.1 Utilisation de l'application de numérisation multifonction

- 1 Placez l'original.
- 2 Lancez le logiciel multifonction. → **[Application]** → **[Numérisation]**
- 3 Cliquez sur l'icône de l'application désirée.
  - Lorsque vous cliquez sur **[Personnaliser]**, l'application préprogrammée démarre.
  - Pour annuler la procédure alors que les documents sont en train d'être numérisés, cliquez sur **[Annuler]**.

#### Remarques :

- Vous pouvez modifier au préalable les paramètres de numérisation pour chaque application.
- Lorsque vous pointez vers l'icône de l'application, les paramètres de numérisation de cette application s'affichent sous la forme d'une infobulle.
- L'image numérisée est automatiquement enregistrée dans le dossier sélectionné dans la fenêtre **[Paramètres]** du logiciel multifonction.

---

#### 6.2.2 Utilisation du logiciel de visualisation multifonction/Quick Image Navigator

- 1 Placez l'original.
- 2 Lancez le logiciel multifonction.
- 3 **[Application]** → **[Visualiseur]**
- 4 Pour Quick Image Navigator (pour les modèles JT), cliquez sur l'icône **[Acquérir l'image dans le dossier d'importation]** dans la fenêtre **[Quick Image Navigator]**.  
Pour le logiciel de visualisation multifonction (pour les modèles autres que JT), cliquez sur l'icône **[Numériser]** dans la fenêtre **[Visualiseur multifonction]**.
- 5 Modifiez les paramètres de numérisation sur votre ordinateur, au besoin.
  - Pour prévisualiser l'image scannée, cliquez sur **[Aperçu]**. Vous pouvez déplacer le cadre pour spécifier la zone de numérisation. Si vous modifiez les paramètres de numérisation, cliquez sur **[Aperçu]** pour actualiser l'image scannée. Si vous utilisez le chargeur automatique de documents (🖨️), seul l'aperçu de première page sera disponible. Pour actualiser l'image numérisée, activez de nouveau le mode d'aperçu du document.
- 6 **[Numériser]**
  - Si vous souhaitez prévisualiser l'image numérisée à l'aide du chargeur automatique de documents à l'étape 5, réajustez le document et cliquez sur **[Numériser]**. (🖨️)
  - L'image scannée s'affiche dans la fenêtre **[Visualiseur multifonction]/[Quick Image Navigator]** une fois l'action effectuée.
  - Pour enregistrer l'image numérisée, sélectionnez **[Enregistrer sous]** dans le menu.
  - Pour annuler la procédure alors que les documents sont en train d'être numérisés, cliquez sur **[Annuler]**.

#### Remarques :

- Vous pouvez afficher les images dans les applications prenant en charge les formats suivants.

Format	Logiciel de visualisation multifonction	Quick Image Navigator
TIFF	●	●
JPEG	●	●
PDF	–	●
PNG	–	●
PCX	●	–
DCX	●	–
BMP	●	●

- Vous pouvez enregistrer les images dans les formats suivants.

Format	Logiciel de visualisation multifonction	Quick Image Navigator
TIFF	●	●
JPEG	●	●
PDF	●	●
PNG	–	●
PCX	●	–
DCX	●	–
BMP	●	●

- Si le bouton **[Sélectionner]** est affiché dans **[Périphérique cible]**, cliquez sur le bouton **[Sélectionner]** pour sélectionner l'appareil dans la liste, puis cliquez sur **[OK]**.  
Le bouton **[Sélectionner]** ne s'affiche pas si un seul pilote d'imprimante a été installé.
- Vous pouvez déplacer, copier ou supprimer un fichier ou une page.

### 6.2.3 Utilisation d'autres applications

Le logiciel multifonction comprend un pilote de scanner compatible TWAIN et WIA. Vous pouvez aussi employer d'autres applications prenant en charge la procédure de numérisation TWAIN ou WIA. Procédez comme suit pour un exemple de numérisation :

- 1 Placez l'original.
- 2 Lancez une application prenant en charge la numérisation TWAIN ou WIA.
- 3 **Pour la numérisation TWAIN :**  
Sélectionnez **[Acquisition d'une image]** dans le menu.  
**Pour la numérisation WIA :**  
Sélectionnez **[À partir d'un scanner ou d'un appareil photo]** dans le menu.
- 4 Modifiez les paramètres de numérisation sur votre ordinateur, au besoin. → **[Numériser]**
  - L'image scannée s'affiche dans la fenêtre de l'application une fois l'action effectuée.

#### Remarques :

- La numérisation à partir d'applications compatibles WIA est uniquement disponible via une connexion USB.
- En fonction de l'application utilisée, l'aspect peut être légèrement différent.
- Si le bouton **[Sélectionner]** est affiché dans **[Périphérique cible]** lorsque vous effectuez une numérisation TWAIN, cliquez sur le bouton **[Sélectionner]** pour sélectionner l'appareil dans la liste, puis cliquez sur **[OK]**.  
Le bouton **[Sélectionner]** ne s'affiche pas si un seul pilote d'imprimante a été installé.

### 6.3 Fonctions de programmation : Numérisation

Fonction	Code	Description	Clé par défaut
<b>Mode de numérisation</b>	#493	Pour définir le mode de numérisation pour la numérisation en mode Push. Reportez-vous à la page 57 pour plus de détails.	<b>[1]</b>
<b>Conserver le paramètre de numérisation</b>	#494	Pour conserver le précédent paramètre de numérisation pour la numérisation en mode Push. Lorsque cette fonction est activée, l'appareil conserve les paramètres de numérisation précédents pour chaque mode de numérisation en mode Push.	<b>[0]</b>

## 7.1 Réalisation d'une photocopie

### 7.1.1 Procédures de base pour réaliser une photocopie

- 1 Assurez-vous que l'appareil est réglé en mode copie.
- 2 Placez l'original.
- 3 Si nécessaire, modifiez le format (le format du document original et le format du papier), la résolution et le contraste de la copie en fonction du type de document.
  - Pour sélectionner le format de copie, voir page 63.
  - Pour sélectionner le contraste, voir page 63.
  - Pour sélectionner la résolution, voir page 63.
- 4 Au besoin, entrez le nombre de copies (jusqu'à 99).
- 5 **[◇]**

#### Remarques :

- Une fois la copie terminée, appuyez sur **[⊙]** pour réinitialiser les paramètres définis aux étapes 3 et 4.
- Lorsque le mode de restriction (fonction #154) est activé, entrez le code de département lors de la copie. Si le code de département ne correspond pas, ou que le code de département restreint le mode d'impression, la copie sera annulée.
- Vous pouvez modifier le mode de fonctionnement par défaut (fonction #463) et le minuteur avant de rétablir le mode de fonctionnement par défaut (fonction #464) (modèles avec télécopieur intégré uniquement). (☞)
- Si le témoin **[☑/☐]** est allumé, l'appareil peut recevoir des télécopies automatiquement, même en mode copie (modèles avec télécopieur intégré uniquement). (☞)

### 7.1.2 Paramètres divers pour réaliser des copies

#### Pour sélectionner le format de la copie

1. **[□•□]** (plusieurs fois) : "TAILLE ORIGINAL"
2. **[▼▲]** : Sélectionnez le format de votre document original. → **[OK]**
3. **[▼▲]** : Sélectionnez le format du papier d'enregistrement. → **[OK]**

#### Remarques :

- Lorsque "#2" est sélectionné, vous pouvez modifier le format papier en appuyant sur **[▶]** à plusieurs reprises.
- Le facteur de zoom approprié est défini automatiquement. Lorsque le format du document original et celui du papier d'enregistrement sont différents, les fonctions suivantes ne sont pas disponibles :
  - Fonction Photocopie ID rapide (page 67)
  - Fonction Répétition d'image (page 67)
  - Fonction Affiche (page 68)
  - Fonction N en 1 séparé (page 69)
  - Fonction Livret (page 70)

#### Pour sélectionner le contraste

Ajustez ce paramètre en fonction du caractère sombre ou clair du document. Vous avez le choix entre 5 niveaux (bas à élevé).

1. **[☑/☐]** (plusieurs fois) : "CONTRASTE"
2. **[▼▲]** : Modifiez le contraste. → **[OK]**

#### Remarques :

- Vous pouvez conserver le paramètre de contraste précédent (fonction #462).

#### Pour sélectionner la résolution

1. **[☑/☐]** (plusieurs fois) : "RÉSOLUTION"
2. **[▼▲]** : Modifiez la résolution. → **[OK]**
  - "TEXTE/PHOTO" : convient à la fois pour du texte et des photographies.
  - "TEXTE" : convient pour du texte uniquement.
  - "PHOTO" : convient pour des photos, des graphiques ombrés, etc.

## 7. Photocopier

### Remarques :

- Vous pouvez conserver la résolution par défaut (fonction #461).

## 7.2 Autres fonctions de photocopie

### Important :

- Assurez-vous que l'appareil est réglé en mode copie.

### 7.2.1 Copie avec zoom (agrandissement / réduction)

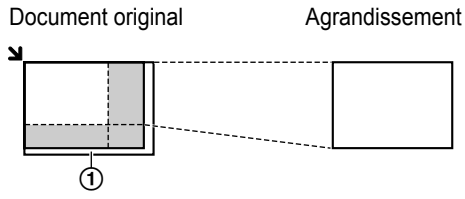
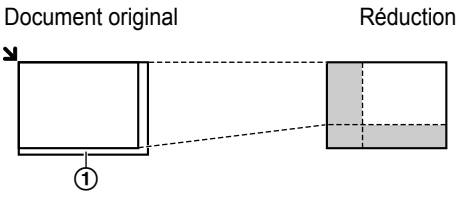
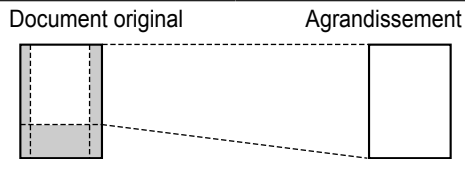
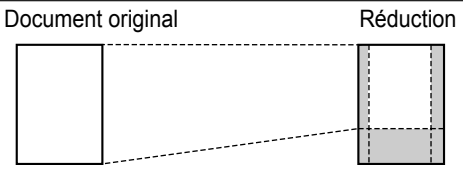
Paramètre de document	Agrandissement (150 %)	Réduction (70 %)
Vitre du scanner (①)		
Chargeur automatique de documents (Ⓜ)		

- **En cas d'utilisation de la vitre du scanner**, l'appareil agrandit l'image en partant du coin supérieur gauche de la vitre de numérisation à partir de la marque ↙.
- **En cas d'utilisation du chargeur automatique de documents (Ⓜ)**, l'appareil agrandit uniquement la partie latérale d'entrée du document. Pour réaliser une copie agrandie de l'autre partie du document, retournez le document et faites-en une copie.

1 Placez l'original.

2 **[Z]** (plusieurs fois) : Sélectionnez le taux de zoom correspondant au format de votre document et de votre papier d'enregistrement. → **[OK]**

- “ZOOM =100%”<sup>\*1</sup>
- “50%”
- “200%”

<sup>\*1</sup> **[V▲]** : Au besoin, modifiez le taux de zoom par incréments de 1 % entre 25 % et 400 % si nécessaire. Vous pouvez également entrer le pourcentage désiré spécifiquement en utilisant les touches de numérotation.

3 Au besoin, entrez le nombre de copies (jusqu'à 99).

4 **[◇]**

### Remarques :

- Une fois la copie terminée, appuyez sur **[⊙]** pour réinitialiser cette fonction.
- Vous pouvez conserver le paramètre de zoom précédent (fonction #468).
- La copie avec zoom n'est pas disponible pour les fonctions suivantes :
  - Fonction Photocopie ID rapide (page 67)
  - Fonction Répétition d'image (page 67)
  - Fonction Affiche (page 68)
  - Fonction N en 1 (page 69)
  - Fonction N en 1 séparé (page 69)
  - Fonction Livret (page 70)

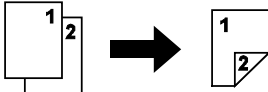
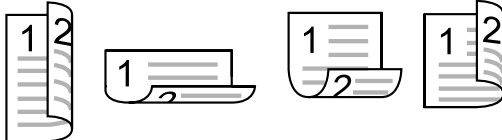

## 7.2.2 Fonction recto verso

Type de document recto verso	Type de reliure	Paramètre de document
Originaux à 1 face en copies à 2 faces 	"BORD LONG"      "BORD COURT" 	Vitre du scanner ou chargeur automatique de documents (☞)

- 1 Placez l'original.
- 2 [⊗]
- 3 [▼▲] : Sélectionnez le paramètre de reliure désiré pour les copies. → [OK]
- 4 Entrez le nombre de copies (jusqu'à 99).
- 5 Lancez la copie.
  - Si vous utilisez la vitre du scanner, appuyez sur [◀] pour numériser la 1re page.
    - Pour numériser la page suivante, placez le document et appuyez sur [OK]. Répétez l'opération jusqu'à ce que tous les documents soient numérisés, puis appuyez sur [▶].
  - Si vous utilisez le chargeur automatique de documents (☞), appuyez sur [▶].

**Remarques :**

- Une fois la copie terminée, appuyez sur [⊗] pour réinitialiser cette fonction.
- Un papier de format A4, lettre, légal, 216 × 330 ou 216 × 340 (ordinaire et fin) peut être utilisé.
- La copie recto verso n'est pas disponible pour la fonction suivante.
  - Fonction Photocopie ID rapide (page 67)
  - Fonction Répétition d'image (page 67)
  - Fonction Affiche (page 68)
- Vous pouvez enregistrer le paramètre recto verso précédent (fonction #470).

## 7. Photocopier

### 7.2.3 Copie triée

L'appareil peut trier les photocopies multiples dans le même ordre que les pages du document d'origine.

**Exemple : Réalisation de 2 photocopies d'un document original de 4 pages**

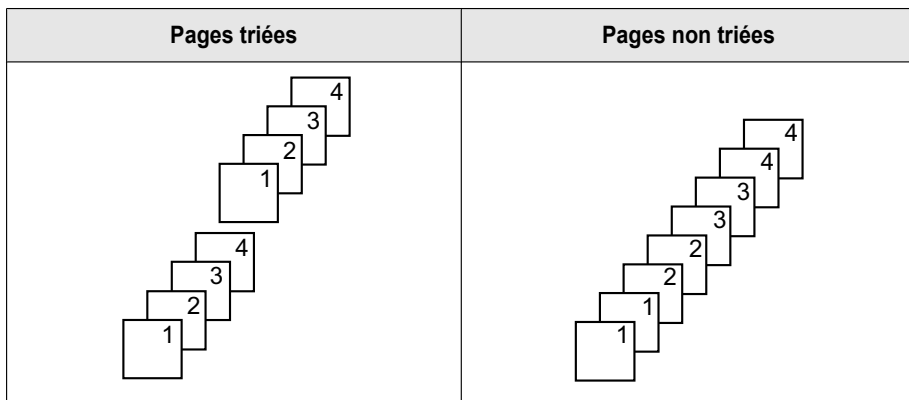

1 Placez l'original.

2 [**◀**] : "TRI"

3 [**▼▲**] : "ON" → [OK]

4 Entrez le nombre de copies (jusqu'à 99).

5 Lancez la copie.

**Si vous utilisez la vitre du scanner**, appuyez sur [**◆**] pour numériser la 1re page.

- Pour numériser la page suivante, placez le document et appuyez sur [OK]. Répétez l'opération jusqu'à ce que tous les documents soient numérisés, puis appuyez sur [**◆**].

**Si vous utilisez le chargeur automatique de documents** () , appuyez sur [**◆**].

**Remarques :**

- Une fois la copie terminée, appuyez sur [**⊙**] pour réinitialiser cette fonction.
- L'appareil enregistre les documents en mémoire à une résolution réduite tout en assemblant les copies. Si la mémoire est pleine durant l'enregistrement, l'appareil imprime uniquement les pages mises en mémoire.
- Vous pouvez conserver le paramètre d'assemblage précédent (fonction #469).

**Fonction Jeu d'épreuves (chargeur automatique de documents uniquement)** ()

Si vous activez cette fonction, l'appareil effectue 1 jeu de copies triées et s'arrête temporairement pour que vous puissiez vérifier si la copie correspond à vos attentes.

1. Placez l'original.

2. [**◀**] : "TRI"

3. [**▼▲**] : "JEU D'ESSAI" → [OK]

4. Entrez le nombre de copies (jusqu'à 99).

5. [**◆**]







- L'appareil effectue 1 jeu de copies triées et s'arrête temporairement pour que vous puissiez vérifier si la copie correspond à vos attentes.



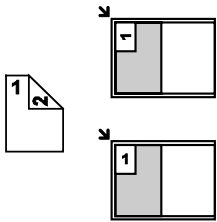
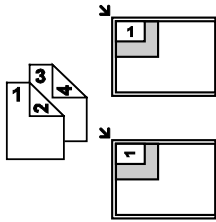
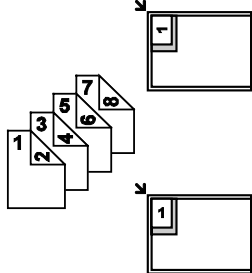

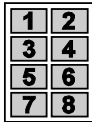

6. **Si la copie est correcte**, appuyez sur [**◆**] pour poursuivre l'opération.

**Si la copie n'est pas correcte**, appuyez sur [**⊙**] et recommencez depuis le début.







## 7.2.4 Fonction de copie ID rapide/fonction Répétition d'image (vitre du scanner uniquement)

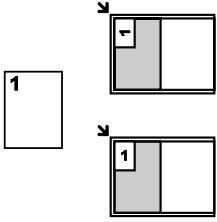
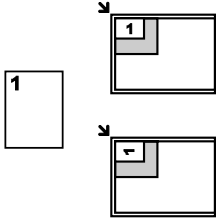
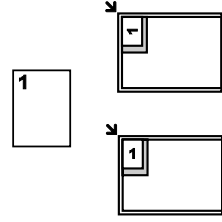

Fonction de copie ID rapide : Pour copier les 2 côtés des documents sur une seule page.

Copie ID rapide	"2 en 1"	"4 en 1"	"8 en 1"
Document original			
Mise en page ("PAYSAGE")			
Mise en page ("PORTRAIT")			

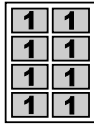
- Placez l'original.
-  (plusieurs fois) : "MISE EN PAGE"
-  : "COPIE CARTE" → [OK]
-  : Sélectionnez le nombre de documents originaux. → [OK]
-  : Sélectionnez la mise en page souhaitée. → [OK]
- Au besoin, entrez le nombre de copies (jusqu'à 99).
- 
- Placez le document suivant sur la vitre du scanner. → [OK]
  - Répétez l'opération jusqu'à ce que toutes les pages soient numérisées, puis appuyez sur .
  - Vous pouvez appuyer sur  à tout moment pour commencer à photocopier.

Fonction Répétition d'image : Pour copier un document unique plusieurs fois sur une page.

Répétition d'image	"2 en 1"		"4 en 1"		"8 en 1"	
Document original						
Mise en page						

- Placez l'original.
-  (plusieurs fois) : "MISE EN PAGE"
-  : "REPETI. IMAGE" → [OK]

## 7. Photocopier

4. **[▼▲]** : Sélectionnez le nombre de documents originaux. → **[OK]**

5. Au besoin, entrez le nombre de copies (jusqu'à 99).



6. **[◇]**

### Remarques :

- Une fois la copie terminée, appuyez sur **[⏻]** pour réinitialiser cette fonction.
- Vous n'avez pas besoin de modifier le format du document original.
- La zone de numérisation change en fonction du réglage du nombre de documents originaux. La zone ombrée est numérisée.
- Cette fonction ne peut pas être utilisée quand
  - la fonction recto verso (page 65) est activée.
- Les documents copiés ne seront réduits pas pour s'ajuster au papier d'enregistrement. Ces fonctions sont utiles pour la copie de petits documents tels que des cartes d'identité à double face ou pour plusieurs copies de petits documents tels que des cartes de visite.
- Vous pouvez enregistrer le paramètre de mise en page précédent (fonction #467).

### 7.2.5 Fonction Affiche (vitre du scanner uniquement)

Vous pouvez effectuer des copies divisées en 2, 4 ou 9 sections pour réaliser des copies agrandies de sections individuelles. Vous pouvez ensuite les rassembler pour en faire une affiche.

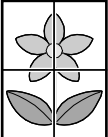
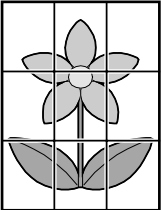
Document original	"1 x 2"	"2 x 2"	"3 x 3"
			

1 Placez l'original.

2 **[⏻]** (plusieurs fois) : "MISE EN PAGE"

3 **[▼▲]** : "AFFICHE" → **[OK]**

4 **[▼▲]** : Sélectionnez les sections divisées souhaitées. → **[OK]**

5 Au besoin, entrez le nombre de copies (jusqu'à 99).





6 **[◇]**





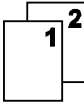
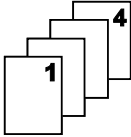
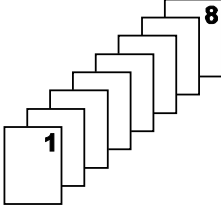

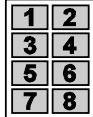

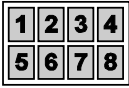
### Remarques :

- Une fois la copie terminée, appuyez sur **[⏻]** pour réinitialiser cette fonction.
- Cette fonction ne peut pas être utilisée quand
  - la fonction recto verso (page 65) est activée.
- Vous pouvez enregistrer le paramètre de mise en page précédent (fonction #467).

## 7.2.6 Fonction N en 1

Vous pouvez économiser du papier en copiant 2, 4 ou 8 pages en 1 page. Les documents seront réduits pour s'ajuster au papier d'enregistrement.

N en 1	"2 en 1"	"4 en 1"	"8 en 1"
Document original			
Mise en page ("PAYSAGE")			
Mise en page ("PORTRAIT")			



- 1 Placez l'original.
- 2 **[]** (plusieurs fois) : "MISE EN PAGE"
- 3 **[]** : "N en 1" → **[OK]**
- 4 **[]** : Sélectionnez le nombre de documents originaux. → **[OK]**
- 5 **[]** : Sélectionnez la disposition souhaitée. → **[OK]**
- 6 Au besoin, entrez le nombre de copies (jusqu'à 99).
- 7 Lancez la copie.
  - Si vous utilisez la vitre du scanner**, appuyez sur **[]** pour numériser la 1re page.
    - Pour numériser la page suivante, placez le document et appuyez sur **[OK]**. Répétez l'opération jusqu'à ce que tous les documents soient numérisés, puis appuyez sur **[]**.
  - Si vous utilisez le chargeur automatique de documents ()**, appuyez sur **[]**.

### Remarques :



- Une fois la copie terminée, appuyez sur **[]** pour réinitialiser cette fonction.
- Vous pouvez enregistrer le paramètre de mise en page précédent (fonction #467).
- Lorsque le format du document original et le format du papier d'enregistrement sont différents, vous pouvez uniquement réaliser un document copié 2 en 1, ou 4 en 1.  
Par exemple, en cas d'utilisation de la fonction 2 en 1, vous pouvez copier 2 pages d'un original format A5 sur du papier d'enregistrement format A4.

## 7.2.7 Fonction N en 1 séparé (vitre du scanner uniquement)

Vous pouvez séparer un document copié N en 1 en restaurant les pages d'origine individuelles. Cette fonction est disponible pour les documents créés à l'aide des paramètres 2 en 1 et 4 en 1.

N en 1 séparé	"2 en 1"	"4 en 1"
Document original ("PAYSAGE")		

## 7. Photocopier

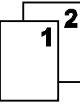
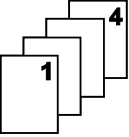
N en 1 séparé	"2 en 1"	"4 en 1"
Document original ("PORTRAIT")		
Pages séparées		

- 1 Placez l'original.
- 2 **[⊞]** (plusieurs fois) : "MISE EN PAGE"
- 3 **[▼▲]** : "SÉPARÉ N en 1" → **[OK]**
- 4 **[▼▲]** : Sélectionnez le nombre de documents originaux. → **[OK]**
- 5 **[▼▲]** : Sélectionnez la mise en page des documents originaux. → **[OK]**
- 6 Au besoin, entrez le nombre de copies (jusqu'à 99).
- 7 **[◇]**

### Remarques :

- Une fois la copie terminée, appuyez sur **[⊞]** pour réinitialiser cette fonction.

### 7.2.8 Fonction de livret

Vous pouvez effectuer des copies, puis les plier en deux pour créer des livrets. Les documents seront réduits pour s'ajuster au papier d'enregistrement.

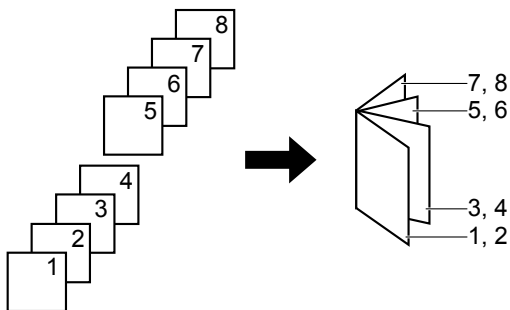

- 1 Placez l'original.
- 2 **[⊞]** (plusieurs fois) : "MISE EN PAGE"
- 3 **[▼▲]** : "LIVRET" → **[OK]**
- 4 **[▼▲]** : "RELIURE G." ou "RELIURE D." → **[OK]**
- 5 **[▼▲]** : Sélectionnez les pages de reliure souhaitées.
  - "1" : Réalise un livret avec chaque jeu de 4 documents imprimés en tant que blocs séparés.
  - "TOUT" : Réalise un livret avec tous les documents imprimés en 1 bloc.
- 6 **[OK]**
- 7 Au besoin, entrez le nombre de copies (jusqu'à 99).
- 8 Lancez la copie.

#### En cas d'utilisation de la vitre du scanner :

1. **[◇]**
  - L'appareil numérise 1 page.

2. Placez la page suivante sur la vitre du scanner et appuyez sur **[OK]**. Répétez l'opération jusqu'à ce que toutes les pages soient numérisées.
  3. Si **"1"** est sélectionné à l'étape 5, l'appareil commence à photocopier.
    - Vous pouvez appuyer sur **[◆]** à tout moment pour commencer à photocopier.
    - Pour des copies multiples, appuyez sur **[◆]** pour commencer à photocopier.
- Si **"TOU"** est sélectionné à l'étape 5, appuyez sur **[◆]** pour commencer à photocopier.
- En cas d'utilisation du chargeur automatique de documents (CAF) : **[◆]**

**Remarques :**

- Une fois la copie terminée, appuyez sur **[⊙]** pour réinitialiser cette fonction.
- Les copies multiples seront automatiquement assemblées.
- Vous pouvez enregistrer le paramètre de mise en page précédent (fonction #467).
- Le papier d'enregistrement au format A4, lettre, légal, 216 × 330 ou 216 × 340 (ordinaire et fin) peut être utilisé pour cette fonction.
- Cet appareil peut stocker les documents dans la mémoire à une résolution réduite si **"TOU"** est sélectionné à l'étape 5 ou si le nombre de copies défini pour le tri à l'étape 7 est supérieur à 1. Si la mémoire est pleine durant l'enregistrement, si **"1"** est sélectionné à l'étape 5, l'appareil imprime uniquement les pages mises en mémoire. Si **"TOU"** est sélectionné à l'étape 5, l'appareil annule l'impression.

**7.2.9 Fonction Effacement Bord**

Vous pouvez régler l'appareil de manière à ne pas copier les bords extérieurs du document sans réduire les documents copiés afin de s'adapter au papier d'enregistrement. Cette fonction est utile pour la copie de documents dont les bords sont sales.

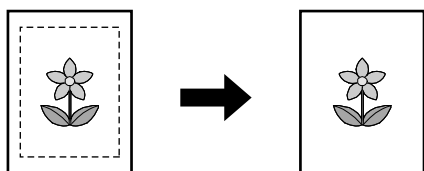

- 1 Placez l'original.
- 2 **[☰]** (plusieurs fois) : **"COTE"**
- 3 **[▼▲]** : **"ON"** → **[OK]**
- 4 **[▼▲]** : **"BORD LONG"** → **[OK]**
- 5 Entrez la largeur du bord long à l'aide du clavier de numérotation. → **[OK]**
- 6 **[▼▲]** : **"BORD COURT"** → **[OK]**
- 7 Entrez le bord court à l'aide du clavier de numérotation. → **[OK]**
- 8 Au besoin, entrez le nombre de documents (jusqu'à 99).
- 9 **[◆]**

**Remarques :**

- Une fois la copie terminée, appuyez sur **[⊙]** pour réinitialiser cette fonction.
- Cette fonction et les fonctions de mise en page ne peuvent pas être utilisées en même temps (sauf pour N en 1).
- Vous pouvez conserver le paramètre de bord précédent (fonction #473).



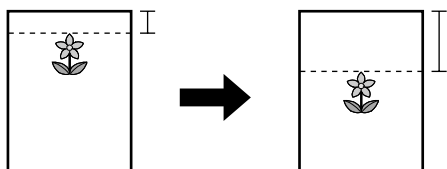

**7.2.10 Fonction Marge**

Vous pouvez régler l'appareil de manière à ne pas copier un bord particulier du document pour créer une marge. Cette fonction est utile pour relier les documents copiés.



## 7. Photocopier

---

- 1 Placez l'original.
- 2 **[]** (plusieurs fois) : "MARGE"
- 3 **[]** : "ON" → **[OK]**
- 4 **[]** : Sélectionnez la mise en page. → **[OK]**
- 5 **[]** : Sélectionnez le bord dont vous souhaitez définir la marge. → **[OK]**
- 6 Entrez la largeur de marge à l'aide du clavier de numérotation. → **[OK]**
- 7 Au besoin, entrez le nombre de documents (jusqu'à 99).
- 8 **[]**

### Remarques :



- Une fois la copie terminée, appuyez sur **[]** pour réinitialiser cette fonction.
- Pour réduire automatiquement les copies en fonction de la marge définie, voir la fonction #474.
- Cette fonction et les fonctions de mise en page ne peuvent pas être utilisées en même temps.
- Vous pouvez conserver le paramètre de marge précédent (fonction #475).

---

### 7.2.11 Réserve de copie

Vous pouvez effectuer une réserve de copie dans les conditions suivantes :

- lorsque l'appareil imprime des documents à partir de votre ordinateur ;
- lorsque l'appareil imprime les télécopies reçues (modèles avec télécopieur intégré uniquement). ()

- 1 Placez l'original.
- 2 Pendant l'affichage de "IMPRESSION PC" ou "IMPRESSION"\*1, passez en mode copie, puis appuyez sur **[]**.  
\*1 S'affiche uniquement pour les modèles prenant en charge la fonction de télécopieur. ()
- 3 Effectuez les réglages nécessaires, tels que le nombre de copies, la résolution, les fonctions de zoom et de mise en page.  
→ **[]**
  - "COPIE RÉSERVÉE" s'affiche. L'appareil commence à photocopier une fois le travail d'impression en cours terminé.



## 7.3 Fonctions de programmation : Copie

Fonction	Code	Description	Clé par défaut
Réglage du bac d'alimentation pour la copie	#460	Pour régler le bac d'alimentation à utiliser pour la copie. <b>Remarques :</b> <ul style="list-style-type: none"> <li>Même si vous sélectionnez "#1", le papier d'enregistrement sera toujours chargé à partir du bac manuel si du papier d'enregistrement est présent dans le bac manuel.</li> </ul>	[1]
Résolution de copie par défaut	#461	Pour modifier le paramètre de résolution par défaut des copies.	[1]
Conserver la mise en page	#467	Pour conserver le précédent paramètre de mise en page.	[0]
Conserver le zoom	#468	Pour conserver le précédent paramètre de zoom.	[0]
Conserver le paramètre de tri	#469	Pour conserver le précédent paramètre de tri.	[0]
Conserver recto verso	#470	Pour conserver le précédent paramètre recto verso.	[0]
Conserver le paramètre de bord	#473	Pour conserver le précédent paramètre de bord.	[0]
Marge du cadre	#474	Pour régler la marge de cadre. Lorsque cette fonction est activée, vos copies seront automatiquement réduites en fonction du paramètre de marge. Toutefois, si vous modifiez le facteur de zoom (page 64), vos copies ne seront pas automatiquement réduites.	[0]
Conserver le paramètre de marge	#475	Pour conserver le précédent paramètre de marge.	[0]

### 8.1 Disponibilité de la fonction de télécopie

**Important :**

- La fonction de télécopie peut ne pas être disponible pour votre appareil. Consultez “☞ Liste des fonctions et équipements disponibles” à la page 3 pour savoir si votre appareil dispose de cette fonction.

### 8.2 Préparation pour l’envoi d’une télécopie

Nous vous recommandons de programmer les éléments suivants de manière à ce qu’ils apparaissent en haut de chaque page envoyée.

- Date et heure (fonction #101)
- Votre logo (fonction #102)
- Numéro de télécopieur (fonction #103)

### 8.3 Procédure de base pour envoyer une télécopie

**Important :**

- Réglez l’appareil en mode télécopie.

1 Placez l’original.

2 Si nécessaire, modifiez la résolution et le contraste en fonction du type de document.

3 Composez le numéro de télécopieur ou sélectionnez la destination dans les entrées mémorisées.

4 Démarrez la transmission de la télécopie.

Si vous utilisez la vitre du scanner, appuyez sur [◆] pour numériser la 1re page.

- Pour numériser la page suivante, placez le document et appuyez sur [OK]. Répétez l’opération jusqu’à ce que tous les documents soient numérisés, puis appuyez sur [◆].

Si vous utilisez le chargeur automatique de documents (☞), appuyez sur [◆].

**Remarques :**

- Pour modifier le paramètre de contraste/résolution, voir ci-dessous.
    - "Pour sélectionner le contraste" (page 74)
    - "Pour sélectionner la résolution" (page 74)
  - Si la ligne est occupée ou s’il n’y a pas de réponse, l’appareil recompose automatiquement le numéro 2 fois ou plus pour les fonctions suivantes.
    - Envoi d’une télécopie
    - Transmission par diffusion (☞)\*1
    - Recomposition à l’aide de [●]
- \*1 Pour la transmission par diffusion, la ligne sera ignorée et la recomposition s’effectuera ultérieurement.

---

#### 8.3.1 Paramètres divers pour l’envoi de télécopies

##### Pour sélectionner le contraste

Ajustez ce paramètre en fonction du caractère sombre ou clair du document. Vous avez le choix entre 5 niveaux (bas à élevé).

1. [⊞] (plusieurs fois) : “CONTRASTE”
2. [▼▲] : Modifiez le contraste. → [OK]

##### Pour sélectionner la résolution

1. [⊞] (plusieurs fois) : “RÉSOLUTION”
2. [▼▲] : Modifiez la résolution. → [OK]

**Remarques :**

- La sélection de la résolution “FINE”, “SUPER FINE” ou “PHOTO” augmente la durée de transmission.

### 8.3.2 Sélection de la destination dans les entrées mémorisées

Enregistrez au préalable les noms et les numéros de téléphone souhaités dans le carnet d'adresses (page 47).

1 **[□□]**

2 **[▼▲]** : Affichez l'entrée souhaitée.

### 8.3.3 Réservez la transmission d'une télécopie (Double accès)

Vous pouvez réserver la transmission d'une télécopie lorsque l'appareil reçoit ou envoie une télécopie à partir de la mémoire.

- Jusqu'à 3 réservations lors de l'envoi
- Jusqu'à 4 réservations lors de la réception

1 Insérez l'original lors de la réception de la télécopie ou de sa transmission à partir de la mémoire.

2 Composez le numéro du télécopieur à l'aide du clavier de numérotation ou du carnet d'adresses.

3 Réservez la transmission de la télécopie.

**Si vous utilisez la vitre du scanner**, appuyez sur **[◆]** pour numériser la 1re page.

- Pour numériser la page suivante, placez le document et appuyez sur **[OK]**. Répétez l'opération jusqu'à ce que tous les documents soient numérisés, puis appuyez sur **[◆]**.

**Si vous utilisez le chargeur automatique de documents** () , appuyez sur **[◆]**.

**Remarques :**

- Si le document excède la capacité de la mémoire, la réservation de ce document est annulée. Vous devez envoyer manuellement tout le document.

### 8.3.4 Envoi du même document à des correspondants pré-programmés (Transmission par diffusion)



Vous pouvez envoyer le même document à plusieurs correspondants (jusqu'à 20). Pour utiliser cette fonction, mémorisez les numéros de télécopieurs dans la mémoire de diffusion (page 47).

1 Placez l'original.

2 Si nécessaire, modifiez la résolution (page 74) et le contraste (page 74).

3 Spécifiez la destination.

1. **[□□]**

2. **[▼▲]** : Sélectionnez la destination de diffusion souhaitée.

4 Démarrez la transmission par diffusion.

**Si vous utilisez la vitre du scanner**, appuyez sur **[◆]** pour numériser la 1re page.

- Pour numériser la page suivante, placez le document et appuyez sur **[OK]**. Répétez l'opération jusqu'à ce que tous les documents soient numérisés, puis appuyez sur **[◆]**.

**Si vous utilisez le chargeur automatique de documents** () , appuyez sur **[◆]**.

**Remarques :**

- Si vous sélectionnez la résolution "FINE", "SUPER FINE" ou "PHOTO", le nombre de pages que l'appareil peut envoyer diminue.

## 8.4 Préparation pour la réception d'une télécopie

Selon votre situation, vous pouvez sélectionner votre manière préférée d'utiliser votre appareil.

## 8. Télécopies

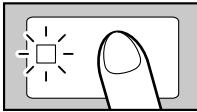
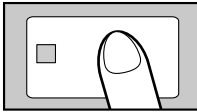
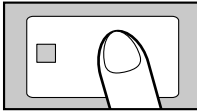
Situation	Mode	Installation
<b>Utilisation uniquement comme télécopieur</b> Vous disposez d'une ligne téléphonique distincte réservée au télécopieur ou vous souhaitez utiliser l'appareil uniquement pour recevoir des télécopies.	FAX	<ol style="list-style-type: none"><li>1. <b>[FAX]</b> (plusieurs fois) : "MODE FAX SEUL."<ul style="list-style-type: none"><li>• Le témoin <b>[FAX]</b> s'allume.</li></ul></li></ol>
<b>Utilisation principale en tant que téléphone</b> Vous souhaitez vous-même passer des appels. Si l'appareil reçoit une télécopie, vous devez la réceptionner manuellement.	TEL	<ol style="list-style-type: none"><li>1. Réglez le paramètre de réponse manuelle sur le mode TEL (fonction #404).<ul style="list-style-type: none"><li>• Cette étape ne concerne que les modèles prenant en charge le mode FAX/TEL. (☎)</li></ul></li><li>2. <b>[FAX]</b> (plusieurs fois) : "MODE TÉLÉPHONE"<ul style="list-style-type: none"><li>• Le voyant <b>[FAX]</b> s'éteint.</li></ul></li></ol>
<b>Utilisation comme téléphone et/ou télécopieur</b> Vous souhaitez répondre à tous les appels téléphoniques vous-même et recevoir les télécopies automatiquement, sans que l'appareil sonne. <ul style="list-style-type: none"><li>• Cette fonction est disponible uniquement pour les modèles prenant en charge le mode FAX/TEL. (☎)</li></ul>	FAX/TEL	<ol style="list-style-type: none"><li>1. Réglez le paramètre de réponse manuelle sur le mode FAX/TEL (fonction #404).</li><li>2. <b>[FAX]</b> (plusieurs fois) : "MODE FAX/TÉL."<ul style="list-style-type: none"><li>• Le voyant <b>[FAX]</b> s'éteint.</li></ul></li></ol>
<b>Utilisation avec un répondeur</b> Vous souhaitez utiliser un répondeur conjointement avec l'appareil.	-	<ol style="list-style-type: none"><li>1. Raccordez un répondeur téléphonique supplémentaire.</li><li>2. Définissez un nombre de sonneries inférieur à 4 pour le répondeur.<ul style="list-style-type: none"><li>• Lorsque l'appareil est en mode FAX, définissez le nombre de sonneries sur plus de 4 si vous avez activé le mode de réponse automatique.</li></ul></li></ol>

### Remarques :

- Pour le mode TEL et le mode FAX/TEL (☎) :
  - À utiliser avec un téléphone supplémentaire si aucun combiné n'est fourni avec votre appareil (page 10).
  - Le paramètre du volume de la sonnerie doit être activé.
- Le papier d'enregistrement recommandé est de format A4 ou Lettre.
- Les télécopies reçues peuvent être enregistrées en mémoire selon les paramètres de format du papier. Reportez-vous à la fonction #380 pour plus de détails.

## 8.5 Fonctions de base pour la réception d'une télécopie

### 8.5.1 Mode FAX

#### Réception de télécopies

Lorsqu'il reçoit des appels, l'appareil y répond automatiquement et ne reçoit que les télécopies.

#### Modification du nombre de sonneries

**[▼▲]** : Affichez le paramètre souhaité. → **[OK]**

- Vous pouvez également modifier le nombre de sonneries dans le paramètre du nombre de sonneries du télécopieur (fonction #210).

### 8.5.2 Mode TEL

#### Réception d'appels téléphoniques et de télécopies

Vous devez répondre manuellement à tous les appels. Pour recevoir une télécopie, appuyez sur **[◊]**, puis sur **[2]**.

#### Pour les modèles AG/CX/EU\*1/G\*2/HX/JT/LA/ML/SX/TW :

- Si vous ne répondez pas à l'appel avant 10 sonneries, l'appareil basculera temporairement en mode de réception de télécopie. Votre correspondant peut alors envoyer une télécopie.

#### Pour les modèles HK :

- Si vous ne répondez pas à l'appel avant 15 sonneries, l'appareil basculera temporairement en mode de réception de télécopie. Votre correspondant peut alors envoyer une télécopie.

\*1 Lorsque le Royaume-Uni est sélectionné dans la fonction #114, cette fonction n'est pas activée.

\*2 Vous pouvez désactiver cette fonction (fonction #319).

#### Réception de télécopies avec un téléphone supplémentaire

Si un autre téléphone est raccordé à la prise **[EXT]** ou à la même ligne (téléphone supplémentaire), vous pouvez utiliser le téléphone supplémentaire de manière à recevoir des télécopies.

Pour recevoir des télécopies à l'aide du téléphone supplémentaire, vérifiez préalablement que l'activation à distance du télécopieur est activée (fonction #434). Cette fonction est activée par défaut.

1. Lorsque la sonnerie du téléphone supplémentaire retentit, décrochez son combiné.
2. Pour démarrer la fonction de télécopie, appuyez **fermement** sur **[\*][#][9]** (code d'activation du télécopieur par défaut).
3. Raccrochez le combiné.

### 8.5.3 Mode FAX/TEL

#### Réception d'appels téléphoniques et de télécopies

1. Votre correspondant appelle votre appareil.
2. L'appareil attend pendant la durée de 2 sonneries\*1 avant de répondre à l'appel.
  - Pendant ce temps, un téléphone supplémentaire sonne.
3. L'appareil répond à l'appel et tente de faire la distinction entre une télécopie et un appel téléphonique.
4. **Lorsqu'il s'agit d'une télécopie :**  
L'appareil reçoit la télécopie automatique sans sonner.

#### **Lorsqu'il s'agit d'un appel téléphonique :**

L'appareil sonne 3 fois\*2\*3. Vous pouvez répondre à l'appel en tant que téléphone.

\*1 Le nombre de sonneries est déterminé par le "**nombre de sonneries différées FAX/TEL**" (fonction #212).

\*2 Le nombre de sonneries est déterminé par le "**nombre de sonneries pour la reconnaissance silencieuse du télécopieur**" (fonction #436).

\*3 Les appelants entendent une tonalité différente de celle générée par l'opérateur téléphonique.

#### Réponse à l'appel téléphonique avec un téléphone supplémentaire

- **S'il est raccordé à la prise [EXT] de cet appareil :**  
Décrochez le combiné, puis appuyez sur **[☎]** sur l'appareil pour parler au correspondant.
- **S'il est raccordé à la même ligne téléphonique que cet appareil :**  
Décrochez le combiné et appuyez sur **[\*][0]** (code de déconnexion automatique par défaut, fonction #435) pour parler au correspondant.

## 8. Télécopies

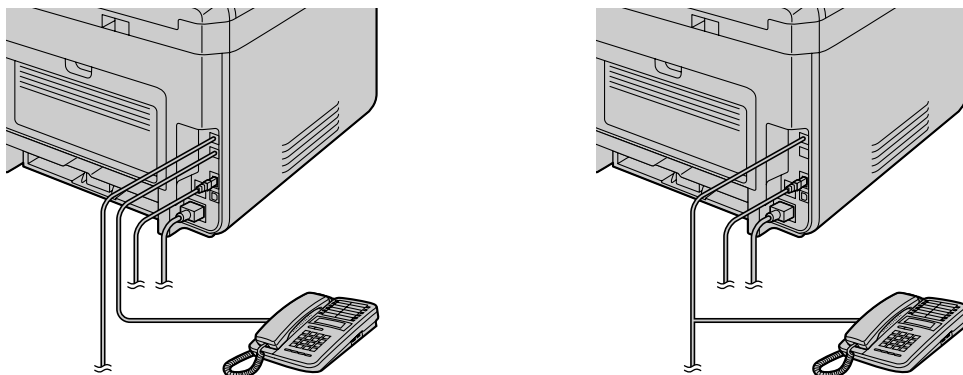

### Remarques :

- Si vous ne répondez pas à l'appel, l'appareil active la fonction de télécopie.
  - Certains télécopieurs ne génèrent pas de tonalités de télécopieur lors de l'envoi de télécopies. Par conséquent, l'appareil tente de recevoir une télécopie même si aucune tonalité de télécopieur n'est détectée.

### 8.5.4 Utilisation de l'appareil avec un répondeur

#### Installation de l'appareil et d'un répondeur

1. Raccordez le répondeur (①).
  - Le répondeur n'est pas compris. L'illustration est fournie à titre d'exemple seulement.
  - Veuillez acheter un adaptateur de téléphone supplémentaire (pour la Grande-Bretagne uniquement).
  - Retirez la butée (②) si elle est fixée.
  - Vers une ligne téléphonique unique (③).

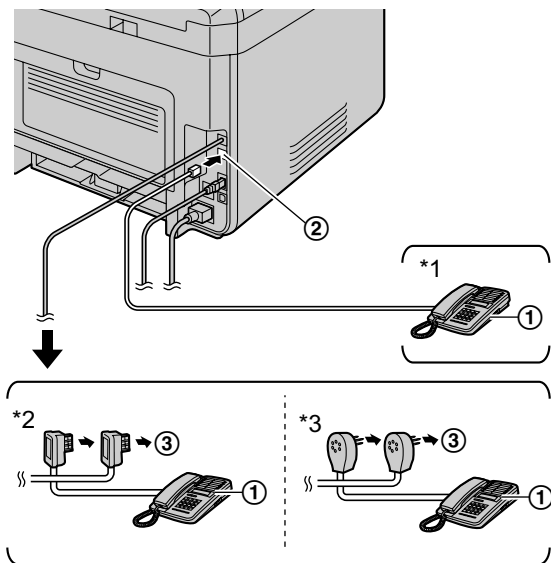

\*1 Pour les pays autres que la France et la Belgique

\*2 Uniquement pour la France

\*3 Uniquement pour la Belgique

2. Réglez le nombre de sonneries du répondeur sur 4 ou moins.
  - Le répondeur peut ainsi répondre à l'appel en premier.
3. Enregistrez une annonce sur le répondeur.
4. Activez le répondeur.

5. Réglez l'appareil sur le mode de réception souhaité.
  - Si vous sélectionnez le mode FAX, **définissez un nombre de sonneries en mode FAX supérieur à 4 (fonction #210)**.
6. Assurez-vous que chacun des éléments suivants est unique :
  - code d'accès à distance du répondeur
  - code d'activation du télécopieur (fonction #434)

**Remarques :**

- S'il s'agit d'un appel téléphonique, le répondeur enregistre les messages vocaux. Si une tonalité d'appel est détectée, le télécopieur reçoit automatiquement une télécopie.
- Concernant le code d'accès à distance du répondeur, consultez le mode d'emploi du répondeur.

**Réception d'un message vocal et d'une télécopie au cours du même appel**

L'appelant peut laisser un message vocal et envoyer une télécopie au cours d'un même appel. Au préalable, informez votre correspondant de la procédure à suivre.

1. Votre correspondant appelle votre appareil.
  - Le répondeur répond à l'appel.
2. L'appelant peut laisser un message après l'annonce.
3. L'appelant appuie sur **[\*][#][9]** (code d'activation du télécopieur préalablement sélectionné).
  - L'appareil active la fonction de télécopie.
4. L'appelant appuie sur la touche de lancement pour envoyer un document.

**Remarques :**

- Pour utiliser cette fonction, assurez-vous que l'activation à distance du télécopieur est activée (fonction #434). Vous pouvez également modifier le code d'activation du télécopieur.
- Si votre répondeur n'a plus de mémoire disponible, l'appareil risque de ne plus pouvoir recevoir de documents. Consultez le mode d'emploi du répondeur et supprimez les messages superflus.

**8.5.5 Identification de l'appelant ****Pour les modèles TW :**

Cet appareil est compatible avec l'identification de l'appelant. Assurez-vous que votre ligne et celle de votre correspondant prennent en charge la fonction d'identification de l'appelant.

**Pour les modèles autres que TW :**

Cet appareil est compatible avec le service d'identification de l'appelant proposé par votre opérateur. Pour utiliser les fonctions d'identification de l'appelant de cet appareil, vous devez vous abonner à un service correspondant.

**Important :**

- Cet appareil n'affiche que le numéro de téléphone et le nom de l'appelant.
- Cet appareil ne prendra pas en charge d'autres services téléphoniques.
- L'affichage de la date et de l'heure de l'appel ou du nom de l'appelant dépend du service offert par l'opérateur de téléphonie local.
- Cet appareil est compatible avec la fonction d'identification des appels. Le service d'identification de l'appelant correspond à la norme ETSI ETS300659, disponible dans 2 protocoles : FSK et DMTF. Pour afficher les numéros de téléphone des appelants, vous devez vous abonner au service approprié auprès de votre fournisseur de services/opérateur de téléphonie. Pour plus d'informations, consultez votre fournisseur de services/opérateur de téléphonie.\*1
- Cet appareil n'est pas compatible avec le service AOH.\*1
- Cet appareil a été conçu conformément aux règles DGT et prend en charge l'identification de l'appelant DTMF et FSK.\*2
- Si les fonctions d'identification de l'appelant ne fonctionnent pas correctement, vérifiez que votre ligne téléphonique et celle de l'appelant prennent en charge l'identification de l'appelant. Consultez votre opérateur de téléphonie local pour plus d'informations.\*2
- Cet appareil a été conçu conformément à la norme européenne de télécommunications (ETS) et ne prend en charge que l'identification de la ligne appelante.\*3
- Assurez-vous au préalable que le nombre suivant de sonneries est défini à 2 sonneries ou plus.
  - Nombre de sonneries en mode FAX (fonction #210)

## 8. Télécopies

---

### – Nombre de sonneries différées FAX/TEL (fonction #212) (☎)

- \*1 Pour les modèles RU uniquement
  - \*2 Pour les modèles TW uniquement
  - \*3 Uniquement pour les modèles autres que AG, LA, TW et RU
- 

### Mode d'affichage de l'identification de l'appelant

L'appareil mémorise automatiquement les informations sur l'appelant (nom, numéro de téléphone, date et heure de l'appel) des 30 derniers appels. Lorsque l'appareil reçoit des informations sur l'appelant correspondant à un numéro de téléphone mémorisé dans le carnet d'adresses de l'appareil, le nom de l'appelant apparaît.

#### Remarques :

- Si l'appareil est connecté à un central téléphonique privé (PBX), il est possible que vous ne receviez pas les informations sur l'appelant correctement. Consultez votre fournisseur PBX.
  - Si l'appareil ne peut pas obtenir d'informations sur l'appelant, les messages suivants s'affichent :  
“HORS ZONE” : votre correspondant appelle à partir d'une zone dans laquelle le service d'identification de l'appelant n'est pas pris en charge.  
“APPEL PRIVÉ” : votre correspondant ne souhaite pas communiquer d'informations qui le concernent.  
“INTERURBAIN” : votre correspondant effectue un appel longue distance.
- 

### Affichage/modification du numéro de téléphone de l'appelant avant le rappel/l'enregistrement

#### Important pour les pays/régions autres que le Brésil :

- Si le préfixe du numéro de téléphone reçu est identique au vôtre, il se peut que vous deviez le supprimer avant de rappeler. Il est possible que cette règle ne s'applique qu'à certaines zones.
1. Réglez l'appareil en mode télécopie.
  2. [☎]
  3. [▼▲] : Effectuez une recherche à partir de l'appelant récent.
    - Pendant l'affichage des informations souhaitées sur l'appelant, appuyez plusieurs fois sur [☎] pour modifier les informations de nom et de numéro de téléphone.
    - Appuyez sur les touches du clavier de numérotation (0 à 9) ou sur [✳] pour accéder au mode de modification et corrigez le numéro de téléphone au besoin.
- 

#### Remarques :

- “✓” à l'écran signifie que vous avez déjà vu ou répondu à l'appel. Pour interrompre l'affichage, appuyez sur [⊙].
- 

### Suppression des informations sur l'appelant

#### Suppression de toutes les informations sur l'appelant

1. [☐] (plusieurs fois) : “RÉG. DEMANDEUR” → [OK]
  2. “EFF. LISTE DEM.” s'affiche. → [OK]
  3. [OK] → [⊙]
- 

#### Suppression d'informations spécifiques à l'appelant

1. Réglez l'appareil en mode télécopie.
  2. [☎]
  3. [▼▲] : Affichez l'entrée souhaitée. → [◀] → [OK] → [⊙]
- 

### Mémorisation des informations de l'appelant

1. Réglez l'appareil en mode télécopie.
  2. [☎]
  3. [▼▲] : Affichez l'entrée souhaitée. → [☐]
  4. Appuyez sur [◀] ou [▶]. → [OK] → [OK]
- 

## 8.5.6 Réception sélective

Si vous vous êtes abonné au service d'identification de l'appelant (page 79), cette fonction permet d'empêcher la réception de télécopies provenant de numéros qui n'affichent pas d'informations sur l'appelant.

---



En outre, l'appareil n'acceptera pas les télécopies provenant de numéros correspondant à une liste de blocage de courrier rebut programmable.

### Important :

- Cette fonction n'est pas disponible si vous recevez des télécopies manuellement.

---

### Activation de la réception sélective

1. **[ ]** (plusieurs fois) : "BLOC . COURR-REBUT" → **[▶]**
2. **[▼▲]** : "ON" → **[OK]**
3. Appuyez sur **[⊗]** pour sortir.

---

### Mise en mémoire des appelants désirés

Vous pouvez enregistrer jusqu'à 20 numéros non désirés de la liste des appelants (page 96) si vous ne souhaitez pas recevoir de télécopies de leur part.

1. **[ ]** (plusieurs fois) : "BLOC . COURR-REBUT"
2. **[▶]** (plusieurs fois) : "RÉG . LISTE REBUT" → **[OK]**
3. **[▼▲]** : Affichez le correspondant dont vous ne souhaitez pas recevoir de télécopies. → **[OK]**
4. Appuyez plusieurs fois sur **[⊗]** pour sortir.

---

### Autres fonctions utiles de la réception sélective

#### Pour afficher la liste de réception sélective

1. **[ ]** (plusieurs fois) : "BLOC . COURR-REBUT"
2. **[▶]** (plusieurs fois) : "AFFI . COURR-REBUT" → **[OK]**
3. **[▼▲]** : Affichez les entrées de la liste.
4. Appuyez sur **[⊗]** pour sortir.

#### Pour imprimer la liste de réception sélective

1. **[ ]** (plusieurs fois) : "BLOC . COURR-REBUT"
2. **[▶]** (plusieurs fois) : "IMPR . LISTE REBUT" → **[OK]**
3. Appuyez plusieurs fois sur **[⊗]** pour sortir.

#### Suppression d'un numéro de la liste de réception sélective

1. **[ ]** (plusieurs fois) : "BLOC . COURR-REBUT"
2. **[▶]** (plusieurs fois) : "AFFI . COURR-REBUT" → **[OK]**
3. **[▼▲]** : Affichez l'entrée souhaitée. → **[◀]**
4. **[OK]** → **[ ]**

### 8.6 Fonctions de télécopie avancées

#### 8.6.1 Envoi d'un document électronique en tant que télécopie à partir de l'ordinateur (Envoi de télécopie PC)

Vous pouvez envoyer un document électronique en tant que télécopie à partir de l'ordinateur.

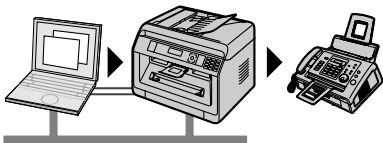

- 1 Ouvrez le document que vous voulez envoyer.
- 2 Sélectionnez **[Imprimer]** dans le menu.
- 3 Sélectionnez le nom de l'appareil PCFAX comme imprimante active.
- 4 Cliquez sur **[Imprimer]**.
- 5 Composez le numéro du télécopieur à l'aide du clavier ou du carnet d'adresses.
- 6 **[Envoi]**

#### Remarques :

- Si le document excède la capacité de la mémoire de l'appareil, la transmission est annulée.
- Pour plus de détails, consultez le fichier d'aide en sélectionnant **[Aide]** dans le logiciel multifonction.
- Cliquez sur **[Sélectionner]** pour modifier l'appareil actif.

#### Pour empêcher l'envoi de télécopie à un destinataire erroné

1. Lancez le logiciel multifonction. → **[Application]** → **[Télécopieur PC]**
2. **[Outils]** → **[Configuration - fonction]**
3. Sélectionnez le paramètre souhaité dans la liste **[Envoi]**.

<b>[Afficher la confirmation de tous les Fax emis]</b>	La boîte de dialogue de confirmation du numéro de télécopieur s'affiche avant l'envoi d'une télécopie.
<b>[Ne pas entrer directement de numéro de fax]</b>	Vous pouvez uniquement sélectionner les numéros de télécopieurs mémorisés dans le carnet d'adresses.
<b>[Entrer à nouveau et confirmer le numéro de fax]</b>	Si vous entrez le numéro de télécopieur à l'aide du clavier, vous devez saisir à nouveau le numéro.

4. **[OK]**

#### Remarques :

- Pour plus d'informations sur chacune des fonctions, cliquez sur **[Aide]**.

#### 8.6.2 Réception d'une télécopie sur votre ordinateur (Réception de télécopie PC)

Vous pouvez recevoir une télécopie sur l'ordinateur.

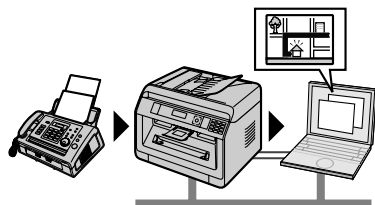

Pour activer cette fonction, procédez comme suit au préalable :

1. Activez le paramètre de télécopie PC (fonction #442).
  1. **[ ]** → **[#][4][4][2]**
  2. **[▼▲]** : Sélectionnez "TOUJOURS" ou "CONNECTÉ". → **[OK]** → **[ ]**
    - Consultez le paramètre de télécopie PC (fonction #442) pour plus de détails sur les sélections.
2. Désactivez le mode aperçu de télécopie (fonction #448) (modèles avec connexion réseau uniquement). (☞)
  1. **[ ]** → **[#][4][4][8]** → **[0]** → **[OK]** → **[ ]**
3. Réglez le paramètre d'ordinateur pour la réception de télécopie PC (fonction #443) (modèles avec connexion réseau uniquement). (☞)
  1. **[ ]** → **[#][4][4][3]** → **[OK]**
  2. **[▼▲]** : Sélectionnez l'ordinateur souhaité. → **[OK]** → **[ ]**
    - Vous pouvez afficher l'adresse IP de l'ordinateur sélectionné en appuyant sur **[▶]**.
    - Si l'appareil n'est pas raccordé au réseau local, l'ordinateur connecté à l'appareil par USB est affecté comme ordinateur par défaut pour la réception de PC Fax.
4. **[🔊]** (plusieurs fois) : Activez le paramètre de réponse automatique.
5. Lancez le logiciel multifonction. → **[Application]** → **[Télécopieur PC]**
  - Dès réception d'une télécopie, votre ordinateur réceptionne un document via l'appareil.

#### Affichage d'un document reçu

1. Sélectionnez **[Journal des documents reçus]** dans **[Journal des communications]**.
2. Cliquez sur l'élément à afficher.
3. Cliquez sur l'icône **[Visualiser]** dans la barre d'outils.
  - Si une télécopie reçue est enregistrée dans la mémoire de l'appareil, cliquez sur **[Réception d'une télécopie]** au préalable.

#### Remarques :

- Vous pouvez afficher, imprimer ou transférer le document reçu à l'aide de l'ordinateur.
- Les messages transférés à votre ordinateur seront supprimés de l'appareil.

### 8.6.3 Aperçu de télécopie Web (modèles avec connexion réseau uniquement) ☞

Vous pouvez afficher une télécopie reçue dans votre navigateur Web sans l'imprimer ou bien imprimer ou enregistrer le document dont vous avez besoin après avoir vérifié l'image.

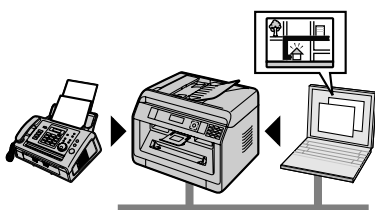

Pour activer cette fonction, procédez comme suit au préalable :

1. Réglez le code d'accès à l'aperçu de télécopie Web.
  1. **[ ]** → **[#][4][5][0]** → **[OK]**
  2. Entrez le mot de passe de programmation (fonction #155). → **[OK]**
  3. Entrez le code d'accès à l'aperçu de télécopie Web (jusqu'à 8 caractères) en utilisant l'alphabet anglais et des chiffres. → **[OK]**
    - Vous pouvez également saisir les symboles suivants à l'aide de **[0]** ou **[1]**.  
! @ # \$ % ^ & ' ( . - \_ { }
2. Activation du mode aperçu de télécopie (fonction #448).
  1. **[ ]** → **[#][4][4][8]** → **[1]** → **[OK]** → **[ ]**
3. Activez la notification de réception de télécopie (fonction #451) (recommandé).
  - Reportez-vous à la page 89 pour plus de détails.

## 8. Télécopies

### Remarques :

- Lorsque la notification de réception de télécopie est activée, l'ordinateur sélectionné reçoit une notification lorsque la mémoire est saturée de télécopies reçues.
- Lorsque l'aperçu de télécopie Web est activé, les télécopies sont stockées en mémoire. La mémoire pouvant se remplir de documents reçus, supprimez les documents de la mémoire dès que possible, après les avoir visionnés ou imprimés.
- Lorsque l'aperçu de télécopie Web est activé, le paramètre de télécopie PC (fonction #442) est désactivé.
- Vous pouvez modifier le code d'accès à l'aperçu de télécopie Web (fonction #450).

### Affichage d'une télécopie reçue dans le navigateur Web

#### Important :

- **Assurez-vous que l'appareil est inactif.**
1. Lancez le logiciel multifonction.
  2. **[Appareil (Périphérique)]** → **[Internet intégré]**
  3. Sélectionnez **[Aperçu Webfax]** dans le menu.
  4. Saisissez le code d'accès à l'aperçu de télécopie Web (fonction #450). → **[OK]**
    - La liste des télécopies reçues s'affiche.
  5. Cliquez sur l'icône souhaitée pour prévisualiser, imprimer ou enregistrer une télécopie.
    - Vous pouvez manipuler la télécopie (par exemple l'agrandir, la faire pivoter, etc.) lors de sa prévisualisation.
  6. Fermez le navigateur Web.

#### Remarques :

- L'affichage dépend du contenu et du format du document.
- La télécopie reçue est enregistrée en tant que fichier image (format PDF). Vous devez utiliser Adobe Reader pour l'afficher.
- Une coche "✓" qui apparaît à l'écran signifie que vous avez déjà affiché, imprimé ou enregistré l'image.
- Vous pouvez supprimer les images disposant d'une coche "✓".
  - Pour supprimer un document après avoir affiché une télécopie à l'étape 5, cliquez sur **[Liste]** pour revenir à la liste.
  - Pour supprimer un document après avoir imprimé ou enregistré une télécopie à l'étape 5, cliquez sur **[Recharge]** pour mettre la liste à jour.

### 8.6.4 Transfert de télécopies vers une adresse électronique (modèles avec connexion réseau uniquement)

Vous pouvez transférer automatiquement une télécopie reçue (fonction de transfert de télécopie à une adresse électronique) à une ou plusieurs adresses électroniques. Les messages transférés ne sont pas supprimés de l'appareil.

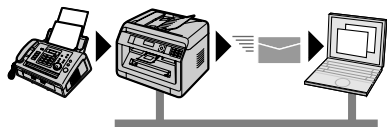



#### AUTRES INFORMATIONS :

Si vous êtes en déplacement pendant un certain temps, nous vous recommandons les précautions suivantes.

1. Activez cette fonction.
2. Activez également PC-FAX (page 82) et laissez votre ordinateur allumé.
  - Pour PC-FAX, démarrez le logiciel multifonction. → **[Application]** → **[Télécopieur PC]**

Dans ce cas, les données sont transférées à votre ordinateur à l'aide de la fonction PC FAX, et les données transférées sont ensuite supprimées automatiquement de l'appareil. Les mêmes données seront également envoyées à votre adresse électronique. Vous pourrez ainsi vérifier vos messages quotidiennement, ce qui évite à l'appareil d'être à court de papier, de mémoire ou autre.

#### Pour activer cette fonction, procédez comme suit au préalable :

1. Réglez l'appareil en mode FAX.  
**[/]** (plusieurs fois) : "MODE FAX SEUL."

2. Programmez les paramètres du serveur de messagerie.
  1. Lancez le logiciel multifonction.
  2. **[Appareil (Périphérique)]** → **[Internet intégré]** → **[Réseau]**
  3. Entrez “root” comme nom d'utilisateur, puis saisissez le mot de passe de programmation (fonction #155). → **[OK]**
  4. Sélectionnez **[FONCTION E-MAIL]** dans le menu.
  5. Cliquez sur **[Edition]** à côté de **[SERVEUR E-MAIL]**.
  6. Entrez l'adresse e-mail (d'expédition), les informations sur le serveur de messagerie ainsi que le fuseau horaire. → **[Soumettre]**
3. Enregistrez les adresses électroniques destinataires (recommandé).
  1. **[Appareil (Périphérique)]** → **[Internet intégré]** → **[Répertoire]**
  2. Entrez “root” comme nom d'utilisateur, puis saisissez le mot de passe de programmation (fonction #155). → **[OK]**
  3. Sélectionnez **[REPERTOIRE]** dans le menu.
  4. Cliquez sur **[Edition]** en regard de l'entrée que vous souhaitez enregistrer ou modifier. → **[Soumettre]**
4. Activez la fonction de transfert de télécopie à une adresse électronique et définissez les destinations.
  1. **[Appareil (Périphérique)]** → **[Internet intégré]** → **[Appareil (Périphérique)]**
  2. Entrez “root” comme nom d'utilisateur, puis saisissez le mot de passe de programmation (fonction #155). → **[OK]**
  3. Sélectionnez **[FONCTIONS FAX]** dans le menu.
  4. Sélectionnez **[ON]** dans la liste déroulante **[TRAN.FAX TO MAIL]**.
  5. Cliquez sur **[Edition]** à côté de **[DESTINATION]**.
  6. Cliquez sur **[Repertoire]** à côté de la destination souhaitée.
  7. Cliquez sur le nom de la personne à qui vous souhaitez envoyer les télécopies reçues. → **[Soumettre]**
  8. Fermez le navigateur Web.

---

### Pour vérifier l'état des 15 derniers transferts

1. Lancez le logiciel multifonction.
2. **[Appareil (Périphérique)]** → **[Internet intégré]** → **[Appareil (Périphérique)]**
3. Entrez “root” comme nom d'utilisateur, puis saisissez le mot de passe de programmation (fonction #155). → **[OK]**
4. Sélectionnez **[FONCTIONS FAX]** dans le menu.
5. Cliquez sur **[Liste]** à côté de **[RÉSULTAT]**.

## 8.7 Fonctions de programmation : Télécopie

Fonction	Code	Description	Clé par défaut
Nombre de sonneries différées FAX/TEL	#212	Si vous utilisez un téléphone supplémentaire en mode FAX/TEL, sélectionnez le nombre de sonneries du téléphone supplémentaire avant que l'appareil réponde à l'appel.  <b>Remarques :</b> <ul style="list-style-type: none"> <li>● Reportez-vous à la page 77 pour plus de détails.</li> <li>● <b>Pour les utilisateurs des modèles EU :</b> Si vous modifiez le paramètre de région (fonction #114), le nombre de sonneries différées FAX/TEL redeviendra "2". Si nécessaire, sélectionnez à nouveau le nombre de sonneries désiré.</li> </ul>	[2]
Activation REPONSE AUTO	#319	Reportez-vous à la page 77 pour plus de détails.	[1]
Accusé de réception	#401	Pour imprimer un accusé de réception. <ul style="list-style-type: none"> <li>– "OFF" : les accusés de réception ne s'impriment pas.</li> <li>– "ON" : un accusé de réception s'imprime après chaque transmission de télécopie.</li> <li>– "ENVOI INC." : un accusé de réception ne s'imprime qu'en cas d'échec de transmission de la télécopie.</li> </ul>	–
Journal des communications automatique	#402	Lorsque cette fonction est activée, l'appareil imprime automatiquement un journal des communications toutes les 30 transmissions et réceptions de télécopies.	[1]
Mode de réponse manuelle	#404	Pour changer le mode de réception dans le paramètre de réponse manuelle.	[1]
Résolution de télécopie par défaut	#405	Pour modifier le paramètre de résolution par défaut des télécopies.  <b>Remarques :</b> <ul style="list-style-type: none"> <li>● La sélection de la résolution "FINE", "SUPER FINE" ou "PHOTO" augmente la durée de transmission.</li> </ul>	[1]
Paramètre d'impression recto verso pour la réception de télécopie	#407	Pour régler l'impression recto verso pour la réception de télécopie. Vous pouvez sélectionner le bord long ou le bord court, ou désactiver cette fonction.	[0]
Mode Étranger	#411	Si vous ne pouvez pas envoyer une télécopie à l'étranger même si le numéro est correct et la ligne connectée, activez cette fonction avant d'envoyer la télécopie. Cette fonction améliore la fiabilité en réduisant la vitesse de transmission. Il se peut que les frais de communication soient plus élevés que la normale. <ul style="list-style-type: none"> <li>– "OFF" : Désactive cette fonction.</li> <li>– "FAX SUIVANT" : Ce paramètre n'est effectif que pour la prochaine tentative de transmission de télécopie. Après la transmission, le réglage précédent est rétabli.</li> <li>– "ENVOI INC." : Lorsque la transmission de télécopie précédente échoue et que vous souhaitez renvoyer le document.</li> </ul> <b>Remarques :</b> <ul style="list-style-type: none"> <li>● Cette fonction n'est pas disponible pour la transmission par diffusion.</li> </ul>	[2]

Fonction	Code	Description	Clé par défaut
Envoi différé	#412	<p>Pour réserver une transmission de télécopie jusqu'à 24 heures à l'avance par rapport à l'heure souhaitée. Placez l'original avant d'activer ce menu.</p> <p><b>Remarques :</b></p> <ul style="list-style-type: none"> <li>Le document sera numérisé dans la mémoire. L'appareil enverra les données à l'heure définie. Vous ne pouvez pas utiliser cette fonction pour une autre transmission de télécopie avant que le précédent envoi soit terminé.</li> <li>Pour annuler ce réglage après la programmation, appuyez sur <b>[⊗]</b> lorsque l'appareil est inactif, puis appuyez sur <b>[OK]</b>.</li> </ul>	–
Sélection MCE	#413	<p>Pour régler le Mode Correction d'Erreur (MCE). Cette fonction est disponible si les télécopieurs de l'expéditeur et du destinataire sont compatibles MCE. Lorsque cette fonction est activée, la transmission / réception de télécopies est effectuée de manière à éviter les erreurs.</p>	<b>[1]</b>
Tonalité de connexion	#416	<p>Si vous rencontrez souvent des problèmes lors de l'envoi de télécopies, l'activation de cette fonction vous permet d'entendre les tonalités de connexion suivantes : tonalité de télécopieur, tonalité de sonnerie et tonalité d'occupation. Vous pouvez utiliser ces tonalités pour confirmer l'état de l'appareil de votre correspondant.</p> <p><b>Remarques :</b></p> <ul style="list-style-type: none"> <li>Si la tonalité de sonnerie ne s'arrête pas, il se peut que l'appareil de votre correspondant ne soit pas un télécopieur ou soit à court de papier. Renseignez-vous auprès de votre correspondant.</li> <li>La tonalité de connexion ne peut pas être réglée individuellement.</li> </ul>	<b>[1]</b>
Vitesse maximale de télécopie	#418	<p>Pour régler la vitesse maximale de télécopie (14,4 kbps/33,6 kbps). La vitesse de télécopie peut être inférieure à la vitesse sélectionnée selon votre ligne.</p>	<b>[2]</b>
Mode de numérisation rapide	#419	<p>Pour activer le mode de numérisation rapide. Lorsque cette fonction est activée, l'appareil numérise le document et l'enregistre d'abord en mémoire, puis il démarre l'envoi des documents.</p>	<b>[0]</b>
Confirmation du destinataire	#420	<p>Pour confirmer le destinataire avant d'envoyer une télécopie. Lorsque cette fonction est activée, vous pouvez envoyer une télécopie après avoir confirmé le destinataire. Lorsque le destinataire affiché est correct, appuyez sur <b>[◇]</b> pour envoyer la télécopie.</p>	<b>[0]</b>
Restriction de saisie au clavier	#421	<p>Si vous souhaitez restreindre la composition manuelle des numéros de télécopieur à l'aide du clavier de numérotation (pour éviter la composition erronée, par exemple), activez cette fonction.</p> <p><b>Remarques :</b></p> <ul style="list-style-type: none"> <li>Lorsque cette fonction est activée, <ul style="list-style-type: none"> <li>vous ne pouvez pas effectuer d'appels de recomposition vers les numéros de télécopieur entrés à l'aide du clavier.</li> <li>le paramètre de re-saisie du numéro de télécopieur (fonction #422) est désactivé.</li> </ul> </li> </ul>	<b>[0]</b>
Re-saisie du numéro de télécopieur	#422	<p>Lorsque cette fonction est activée, si vous composez un numéro de télécopieur manuellement à l'aide du clavier de numérotation, vous devez saisir à nouveau le numéro et appuyer sur <b>[◇]</b>. Lorsque le 2ème numéro saisi correspond au 1er numéro saisi, vous pouvez envoyer la télécopie.</p>	<b>[0]</b>
Détection de tonalité de numérotation	#423	<p>Lorsque cette fonction est activée, une tonalité de numérotation d'envoi de télécopie est détectée pour vérifier si la ligne est connectée avant de démarrer la transmission. Si aucune tonalité de numérotation n'est détectée, l'appareil passe en veille de recomposition.</p>	<b>[1]</b>
Confirmation du document suivant	#424	<p>Lorsque cette fonction est activée, une fois le document numérisé à l'aide du chargeur automatique de documents durant la transmission de la télécopie à partir de la mémoire, le message s'affiche pour confirmer le document suivant. Insérez le document suivant et appuyez sur <b>[OK]</b>. → <b>[◇]</b></p>	<b>[0]</b>

## 8. Télécopies

Fonction	Code	Description	Clé par défaut
<b>Activation de la fonction de sonnerie distinctive</b>	#430	Pour activer la fonction de sonnerie distinctive. Reportez-vous à la page 101 pour plus de détails.	<b>[0]</b>
<b>Réglage du type de sonnerie pour la télécopie (Fonction de sonnerie distinctive)</b>	#431	Pour régler le type de sonnerie pour la télécopie (fonction de sonnerie distinctive). Reportez-vous à la page 102 pour plus de détails. <ul style="list-style-type: none"> <li>– “A” : sonnerie standard (une sonnerie longue)</li> <li>– “B” : sonnerie double (deux sonneries courtes)</li> <li>– “C” : sonnerie triple (sonneries courte-longue-courte)</li> <li>– “D” : autre sonnerie triple (sonneries courte-courte-longue)</li> <li>– “B-D” : le télécopieur répondra à tous les appels avec les types de sonnerie “B”, “C” et “D”.</li> </ul>	<b>[5]</b>
<b>Réduction automatique</b>	#432	Pour recevoir une télécopie plus longue que le papier d’enregistrement. Lorsque cette fonction est activée, l’appareil ajuste les documents reçus à votre papier d’enregistrement.	<b>[1]</b>
<b>Code d’activation du télécopieur</b>	#434	Si vous souhaitez utiliser un téléphone supplémentaire pour recevoir des télécopies, activez cette fonction et programmez le code d’activation. Pour saisir le code, utilisez le clavier de numérotation. <ul style="list-style-type: none"> <li>● Le code par défaut est “*#9”.</li> </ul> <p><b>Important :</b></p> <ul style="list-style-type: none"> <li>● <b>Le code d’activation du télécopieur doit être différent du code que vous programmez sur le répondeur.</b></li> </ul>	–
<b>Déconnexion automatique</b>	#435	Pour répondre à un appel avec un téléphone supplémentaire en mode FAX/TEL, activez cette fonction et programmez le code correspondant. <ul style="list-style-type: none"> <li>● Le code par défaut est “*0”.</li> </ul>	–
<b>Nombre de sonneries pour télécopies silencieuses</b>	#436	Pour modifier le nombre de sonneries de l’appareil en mode FAX/TEL. <p><b>Remarques :</b></p> <ul style="list-style-type: none"> <li>● Reportez-vous à la page 77 pour plus de détails.</li> </ul>	<b>[3]</b>
<b>Alerte de réception en mémoire</b>	#437	Permet d’émettre un signal sonore lorsqu’une télécopie reçue est mémorisée. <p><b>Remarques :</b></p> <ul style="list-style-type: none"> <li>● Si les documents sont stockés en mémoire suite à un problème d’impression, les signaux sonores continuent jusqu’à ce que le problème soit résolu. Si un message s’affiche, reportez-vous aux page 103 à page 106 pour savoir comment imprimer les documents enregistrés. Veillez à ce qu’une quantité suffisante de papier soit chargée sur l’appareil pour imprimer le document mémorisé.</li> <li>● Si des documents sont enregistrés dans la mémoire suite à l’activation de l’aperçu de télécopie Web (fonction #448), l’appareil n’émet pas de signal sonore. L’appareil se met toutefois à émettre un signal sonore lorsque la mémoire est proche d’être pleine (modèles avec connexion réseau uniquement). (☞)</li> </ul>	<b>[1]</b>
<b>Réception conviviale</b>	#438	Pour recevoir automatiquement une télécopie lorsque vous répondez à un appel et entendez une tonalité de télécopieur (bip lent). Lorsque cette fonction est activée, vous n’avez pas besoin d’appuyer sur [◆], puis sur [2] pour recevoir une télécopie.	<b>[1]</b>



Fonction	Code	Description	Clé par défaut
<b>Paramètre de télécopie PC</b>	#442	<p>Si vous souhaitez recevoir une télécopie sur un ordinateur, activez cette fonction puis exécutez <b>[Télécopieur PC]</b> dans le logiciel multifonction.</p> <p>Cette fonction est disponible uniquement lorsque le mode aperçu de télécopie est désactivé (fonction #448) (modèles avec connexion réseau uniquement). (☞)</p> <ul style="list-style-type: none"> <li>– “<b>OFF</b>” : Désactive cette fonction.</li> <li>– “<b>TOUJOURS</b>” : Si l'appareil reconnaît la connexion à l'ordinateur, il transfère les documents reçus à l'ordinateur. Si l'appareil ne peut pas reconnaître la connexion, il enregistre les documents reçus dans sa mémoire, puis transfère les données après reconnaissance de la connexion de l'ordinateur.</li> <li>– “<b>CONNECTÉ</b>” : Si l'appareil reconnaît la connexion à l'ordinateur, il transfère les documents reçus à l'ordinateur. Si l'appareil ne peut pas reconnaître la connexion, il imprime les données.</li> </ul>	–
<b>Réception de télécopie PC</b>	#443	Pour sélectionner l'ordinateur qui sera utilisé pour la réception d'une télécopie. Reportez-vous à la page 83 pour plus de détails.	–
<b>Mode aperçu de télécopie</b>	#448	Pour régler le mode aperçu de télécopie. Reportez-vous à la page 83 pour plus de détails.	<b>[0]</b>
<b>Code d'accès à l'aperçu de télécopie Web</b>	#450	<p>Pour régler le code d'accès à l'aperçu de télécopie Web. Après avoir saisi le mot de passe de programmation (fonction #155), saisissez le code d'accès (jusqu'à 8 caractères, en utilisant l'alphabet anglais et des chiffres).</p> <ul style="list-style-type: none"> <li>• Vous pouvez également saisir les symboles suivants à l'aide de <b>[0]</b> ou <b>[1]</b>. ! @ # \$ % ^ &amp; ' ( . - _ { }</li> </ul>	–
<b>Notification de réception de télécopie</b>	#451	<p>Lorsque cette fonction est activée, l'ordinateur connecté à votre appareil à l'aide de USB/LAN*1 reçoit une notification lors de la réception d'une télécopie.</p> <p>*1 Modèles avec connexion réseau uniquement (☞)</p> <p><b>Remarques :</b></p> <ul style="list-style-type: none"> <li>• <b>Lors de la connexion au LAN(☞)</b> : utilisez l'interface du navigateur Web pour enregistrer les ordinateurs auxquels les notifications de réception de télécopie seront envoyées.</li> </ul> <p>Sélectionnez l'ordinateur auquel envoyer le message de notification de réception de télécopie (jusqu'à 6 destinations).</p> <ol style="list-style-type: none"> <li>1. Lancez le logiciel multifonction.</li> <li>2. <b>[Appareil (Périphérique)]</b> → <b>[Internet intégré]</b> → <b>[Appareil (Périphérique)]</b></li> <li>3. Entrez “<b>root</b>” comme nom d'utilisateur, puis saisissez le mot de passe de programmation (fonction #155). → <b>[OK]</b></li> <li>4. Sélectionnez <b>[FONCTIONS FAX]</b> dans le menu.</li> <li>5. Sélectionnez <b>[ON]</b> dans la liste déroulante <b>[RX. NOTIFICATION]</b>.</li> <li>6. Cliquez sur <b>[Edition]</b> à côté de <b>[LISTE DES PC NOTIFIÉS]</b>.</li> <li>7. Cliquez sur <b>[Liste]</b> à côté de la destination souhaitée.</li> <li>8. Cliquez sur l'ordinateur souhaité dans la liste. → <b>[Soumettre]</b></li> <li>9. Fermez le navigateur Web.</li> </ol>	<b>[0]</b>
<b>Paramètre de transfert de télécopie à une adresse électronique</b>	#452	Activez cette fonction si vous souhaitez transférer une télécopie reçue à l'adresse électronique de votre choix (page 84).	<b>[0]</b>

## 8. Télécopies

---

Fonction	Code	Description	Clé par défaut
<b>Effacement de toutes les télécopies reçues</b>	#458	Pour effacer toutes les télécopies reçues en mémoire. <ul style="list-style-type: none"><li>● Débranchez les câbles suivants avant d'activer cette fonction.<ul style="list-style-type: none"><li>– Câble téléphonique</li><li>– Câble USB</li><li>– Câble LAN (modèles avec connexion réseau uniquement) (16)</li></ul></li></ul>	–
<b>Configurer les options du télécopieur par défaut</b>	#459	Pour réinitialiser les fonctions du télécopieur à leurs paramètres par défaut.	–

## 9.1 Disponibilité de la fonction réseau

Important :

- La fonction réseau (LAN ou LAN sans fil) peut ne pas être disponible pour votre appareil. Consultez "📖 Liste des fonctions et équipements disponibles" à la page 3 pour savoir si votre appareil dispose de cette fonction.

## 9.2 Fonctions de programmation : LAN

Fonction	Code	Description	Clé par défaut
Mode DHCP	#500	Lorsque cette fonction est activée, les valeurs suivantes sont automatiquement allouées à l'aide d'un serveur DHCP (Dynamic Host Configuration Protocol). <ul style="list-style-type: none"> <li>– Adresse IP</li> <li>– Masque de sous-réseau</li> <li>– Passerelle par défaut</li> </ul>	[1]
Adresse IP	#501	Pour configurer l'adresse IP pour la connexion LAN. Cette fonction est disponible lorsque la fonction #500 est désactivée.	–
Masque de sous-réseau	#502	Pour configurer le masque de sous-réseau pour la connexion LAN. Cette fonction est disponible lorsque la fonction #500 est désactivée.	–
Passerelle par défaut	#503	Pour configurer la passerelle par défaut pour la connexion LAN. Cette fonction est disponible lorsque la fonction #500 est désactivée.	–
Serveur DNS #1	#504	Pour configurer le serveur DNS primaire pour la connexion LAN. Cette fonction est disponible lorsque la fonction #500 est désactivée.	–
Serveur DNS #2	#505	Pour configurer le serveur DNS secondaire pour la connexion LAN. Cette fonction est disponible lorsque la fonction #500 est désactivée.	–
Nom de l'appareil	#507	Pour configurer le nom de l'appareil. Entrez le nom de l'appareil à reconnaître sur le LAN, jusqu'à 15 caractères en utilisant l'alphabet anglais et des chiffres. <ul style="list-style-type: none"> <li>• La première et la dernière lettres doivent être des lettres ou des chiffres.</li> <li>• Le tiret peut également être saisi à l'aide de [1].</li> </ul> <b>Remarques :</b> <ul style="list-style-type: none"> <li>• Pour que l'appareil soit reconnu sur le réseau local, le nom par défaut de l'appareil est assigné automatiquement. Si vous modifiez le nom, attribuez un nom unique pour éviter toute confusion.</li> </ul>	–
Adresse MAC	#508	Pour afficher l'adresse MAC de l'appareil.	–
Bonjour	#513	Pour configurer la fonction Bonjour.	[1]
État du réseau	#526	Pour voir l'état du réseau. Reportez-vous à la page 92 pour plus de détails.	–
Filtrage IP	#532	Lorsque cette fonction est activée, l'appareil refuse/approuve l'accès depuis les modèles IP pré-programmés. Vous pouvez programmer s'il faut refuser ou approuver des adresses IP. Il est possible de programmer jusqu'à 4 schémas chacun pour IPv4 et IPv6 à l'aide de l'interface du navigateur Web (page 94).	[0]
IP automatique	#533	Pour configurer automatiquement l'adresse IP pour la connexion LAN. Cette fonction est disponible lorsque la fonction #500 est activée. Lorsque cette fonction est activée, l'adresse IP est automatiquement allouée sans utiliser un serveur DHCP (Dynamic Host Configuration Protocol).	[0]
HTTPD	#534	Pour configurer HTTPD pour la connexion LAN. Lorsque cette fonction est activée, vous pouvez accéder au serveur Web.	[1]

## 9. Réseau

Fonction	Code	Description	Clé par défaut
<b>Protocole IPv6</b>	#535	Lorsque cette fonction est activée, le protocole IPv6 peut être utilisé. Après avoir installé le pilote d'imprimante, assurez-vous de modifier le port sur le protocole IPv6. Vous pouvez vérifier l'adresse du protocole IPv6 en imprimant "LISTE PARAMÉT." (page 96).  <b>Remarques :</b> <ul style="list-style-type: none"> <li>● Pour activer cette fonction, vous devez éteindre, puis rallumer l'appareil.</li> </ul>	[0]
<b>Serveur WINS #1</b>	#538	Pour configurer le serveur WINS primaire pour la connexion LAN. Cette fonction est disponible lorsque la fonction #500 est désactivée.	–
<b>Serveur WINS #2</b>	#539	Pour configurer le serveur WINS secondaire pour la connexion LAN. Cette fonction est disponible lorsque la fonction #500 est désactivée.	–
<b>Modification du carnet d'adresses sur le Web</b>	#567	Lorsque cette fonction est activée, vous pouvez vérifier et modifier le carnet d'adresses par l'interface du navigateur Web.	[1]
<b>Liste des appelants sur le Web</b>	#568	Lorsque cette fonction est activée, vous pouvez vérifier la liste des appelants par l'interface du navigateur Web (page 96).	[1]
<b>Journal sur le Web</b>	#569	Lorsque cette fonction est activée, vous pouvez vérifier le journal des communications par l'interface du navigateur Web (page 96).	[1]
<b>Effacement de toutes les adresses FTP/SMB</b>	#578	Pour effacer toutes les destinations FTP et les destinations de dossier SMB mémorisées sur l'appareil. <ul style="list-style-type: none"> <li>● Débranchez les câbles suivants avant d'activer cette fonction. <ul style="list-style-type: none"> <li>– Câble téléphonique</li> <li>– Câble USB</li> <li>– Câble LAN</li> </ul> </li> </ul>	–
<b>Mode LAN</b>	#580	Pour sélectionner un mode LAN.  <b>Important :</b> <ul style="list-style-type: none"> <li>● <b>Pour régler cette fonction, assurez-vous que :</b> <ul style="list-style-type: none"> <li>– L'appareil est en veille.</li> <li>– Le document n'est pas réglé sur le chargeur automatique de documents.</li> <li>– Le papier d'enregistrement n'est pas réglé sur le bac manuel.</li> <li>– La fonction d'envoi différé n'est pas activée (fonction #412).</li> </ul> </li> </ul>	[1]
<b>État sans fil</b>	#581	Si la fonction #580 est réglée sur LAN sans fil, vous pouvez vérifier l'état de la connexion LAN sans fil en appuyant sur [▼] ou [▲].	–
<b>WPS-PBC</b>	#582	Pour configurer la connexion LAN sans fil grâce au WPS-PBC. Cette fonction est identique à celle obtenue en appuyant sur le bouton [WPS]. Reportez-vous à la page 21 pour plus de détails.	–
<b>WPS-PIN</b>	#583	Pour configurer la connexion LAN sans fil grâce au WPS-PIN. Reportez-vous à la page 21 pour plus de détails.	–
<b>Recherche SSID</b>	#584	Pour configurer la connexion LAN sans fil en trouvant le SSID automatiquement sur le réseau. Reportez-vous à la page 21 pour plus de détails.	–
<b>Configuration sans fil manuelle</b>	#585	Pour configurer la connexion LAN sans fil en saisissant les informations requises manuellement. Reportez-vous à la page 21 pour plus de détails.	–
<b>Restauration sans fil</b>	#586	Pour restaurer tous les paramètres de connexion LAN sans fil.	–

### 9.2.1 Codes d'état du réseau

Vous pouvez vérifier l'état détaillé du réseau si un message s'affiche lors de la numérisation PC ou si une fonction réseau n'est pas exécutée de manière correcte.

1 [ ] → [ ][5][2][6] → [OK]

- Le code d'état du réseau est affiché.

2 [ ]

Code	État	Cause	Solution
000	Non connecté	L'appareil n'est pas correctement connecté au réseau.	Vérifiez les raccordements (page 19).
110	Hors ligne	L'adresse IP n'est pas configurée.	Configurez l'adresse IP.
112	Hors ligne	L'adresse IP n'est pas déterminée parce que la configuration IP n'est pas correcte.	Corrigez la configuration de l'adresse IP.
113	Hors ligne	L'adresse IP n'est pas déterminée parce qu'il s'agit d'un doublon.	Modifiez l'adresse IP.
121	Hors ligne	L'appareil attribue automatiquement une adresse IP à l'aide d'un serveur DHCP.	—
128	Hors ligne	Le serveur DHCP ne répond pas ou une erreur est survenue au niveau du serveur DHCP.	Contactez votre administrateur réseau.
131	Hors ligne	L'appareil attribue automatiquement une adresse IP à l'aide d'une adresse IP automatique.	—
210	En ligne	Le réseau est mis en ligne lors de la configuration manuelle de l'adresse IP.	—
220	En ligne	Le réseau est mis en ligne lors de l'attribution de l'adresse IP à l'aide d'un serveur DHCP.	—
230	En ligne	Le réseau est mis en ligne lors de l'attribution de l'adresse IP à l'aide d'une adresse IP automatique.	—
342	En ligne	NetBIOS ne fonctionne pas parce que le nom NetBIOS n'est pas correct.	Corrigez le nom de l'appareil (fonction #507).
343	En ligne	NetBIOS ne fonctionne pas parce que le nom NetBIOS est un doublon.	Modifiez le nom de l'appareil (fonction #507).
344	En ligne	Impossible de résoudre le nom NetBIOS au niveau d'autres serveurs parce qu'il n'y a pas de serveur WINS défini.	Contactez votre administrateur réseau.
352	En ligne	Bonjour ne fonctionne pas parce que le nom d'hôte Bonjour n'est pas correct.	Corrigez le nom de l'appareil (fonction #507).
353	En ligne	Bonjour ne fonctionne pas parce que le nom d'hôte Bonjour est un doublon.	Modifiez le nom de l'appareil (fonction #507).
354	En ligne	Bonjour ne fonctionne pas parce que le nom de service Bonjour n'est pas correct.	Corrigez le nom de service Bonjour (page 94).
355	En ligne	Bonjour ne fonctionne pas parce que le nom de service Bonjour est un doublon.	Modifiez le nom de service Bonjour (page 94).
801-999	Erreur système	Une erreur système est survenue.	Prenez contact avec notre personnel d'entretien.

### 9.3 Fonctions réseau

- 1 Lancez le logiciel multifonction.
- 2 **[Appareil (Périphérique)]** → **[Internet intégré]** → **[Réseau]**
- 3 Entrez **"root"** comme nom d'utilisateur, puis saisissez le mot de passe de programmation (fonction #155). → **[OK]**

Fonction	Menu	Sélection
<b>Configuration des fonctions LAN</b>	<b>[FONCTIONS RÉSEAU]</b>	Entrez les paramètres des fonctions LAN. Reportez-vous à la page 91 pour plus de détails.

## 9. Réseau

Fonction	Menu	Sélection
Configuration du filtrage IP	[FONCTIONS RÉSEAU]	Saisissez les informations de filtrage IP. <ol style="list-style-type: none"> <li>Sélectionnez [FONCTIONS RÉSEAU] dans le menu.</li> <li>Cliquez sur [Edition] à côté de [FILTRAGE IP].</li> <li>Cliquez sur [Edition] à côté de [FILTRE (IPv4)]/[FILTRE (IPv6)].</li> <li>Changez de mode et modifiez les informations de filtrage IP. → [Soumettre]</li> <li>Fermez le navigateur Web.</li> </ol>
Réglage du serveur proxy	[FONCTIONS RÉSEAU]	Entrez les informations de serveur proxy pour Google® Cloud Print™. Pour plus d'informations, contactez votre fournisseur de services ou votre administrateur réseau.
Configuration du nom de communauté pour SNMP	[SNMP]	Entrez le nom de communauté SNMP. Pour plus d'informations, contactez votre fournisseur de services ou votre administrateur réseau.
Configuration de l'emplacement où vous utilisez cet appareil	[SNMP]/[BONJOUR]	Entrez les informations d'emplacement de l'appareil.
Configuration du nom de service pour Bonjour	[BONJOUR]	Saisissez le nom de service Bonjour.
Affichage de l'adresse locale de liaison pour IPv6	[IPv6]	L'adresse locale de liaison s'affiche.
Affichage de l'adresse IPv6 pour la configuration automatique	[IPv6]	L'adresse IP pour la configuration automatique s'affiche.
Configuration de l'adresse IP pour IPv6	[IPv6]	Entrez l'adresse IP pour IPv6. Pour plus d'informations, contactez votre fournisseur de services ou votre administrateur réseau.
Configuration du routeur par défaut pour IPv6	[IPv6]	Entrez l'adresse du routeur par défaut pour IPv6. Pour plus d'informations, contactez votre fournisseur de services ou votre administrateur réseau.
Configuration des informations de numérisation vers FTP	[FONCTIONS FTP]	Entrez les informations du serveur FTP pour envoyer les images numérisées depuis l'appareil vers un serveur FTP. Pour plus d'informations sur cette fonction, consultez le chapitre sur la numérisation.
Configuration des informations de numérisation vers SMB	[FONCTION SMB]	Entrez les informations du dossier SMB pour envoyer les images numérisées depuis l'appareil vers un dossier SMB. Pour plus d'informations sur cette fonction, consultez le chapitre sur la numérisation.
Configuration des informations du serveur de messagerie pour la numérisation vers une adresse électronique	[FONCTION E-MAIL]	Entrez les informations du serveur de messagerie pour envoyer l'image numérisée depuis l'appareil par courrier électronique. Pour plus d'informations sur cette fonction, consultez le chapitre sur la numérisation.
Configuration des informations du serveur de messagerie pour l'envoi de télécopie vers une adresse électronique	[FONCTION E-MAIL]	Entrez les informations du serveur de messagerie pour envoyer une télécopie depuis l'appareil par courrier électronique. Pour plus d'informations sur cette fonction, consultez le chapitre sur la télécopie.



Fonction	Menu	Sélection
<b>Configuration des informations du serveur de messagerie pour la notification d'erreur</b>	<b>[FONCTION E-MAIL]</b>	<p>Entrez les informations du serveur de messagerie pour envoyer une notification d'erreur depuis l'appareil par courrier électronique.</p> <ol style="list-style-type: none"> <li>1. Sélectionnez <b>[FONCTION E-MAIL]</b> dans le menu.</li> <li>2. Cliquez sur <b>[Edition]</b> à côté de <b>[SERVEUR E-MAIL]</b>.</li> <li>3. Entrez l'adresse e-mail (d'expédition), les informations sur le serveur de messagerie ainsi que le fuseau horaire.</li> <li>4. <b>[Soumettre]</b></li> <li>5. Fermez le navigateur Web.</li> </ol>
<b>Configuration de la fonction de notification d'erreur</b>	<b>[FONCTION E-MAIL]</b>	<p><b>[ACTIVÉ]</b> : l'appareil envoie un courrier électronique aux destinations enregistrées en cas de problème.  <b>[DÉSACTIVÉ]</b> (par défaut) : désactive cette fonction.</p>
<b>Enregistrement des destinations pour la fonction de notification d'erreur</b>	<b>[FONCTION E-MAIL]</b>	<ol style="list-style-type: none"> <li>1. Sélectionnez <b>[FONCTION E-MAIL]</b> dans le menu.</li> <li>2. Cliquez sur <b>[Edition]</b> à côté de <b>[DESTINATION]</b>.</li> <li>3. Entrez l'adresse e-mail à laquelle les notifications d'erreur seront envoyées et sélectionnez les types de problèmes. <ul style="list-style-type: none"> <li>– <b>[AVIS DE DURÉE DE VIE]</b> : avertissement indiquant que la cartouche de toner ou l'unité tambour doit être bientôt remplacée.</li> <li>– <b>[ERREUR DE SUPPORT PAPIER]</b> : erreur signalant un problème avec un bac d'alimentation.</li> <li>– <b>[REPLACER CONSOMMABLE]</b> : erreur indiquant que la cartouche de toner ou l'unité tambour doit être remplacée.</li> </ul> </li> <li>4. <b>[Soumettre]</b></li> <li>5. Fermez le navigateur Web.</li> </ol>

### 10.1 Listes et rapports

Vous pouvez imprimer les listes et rapports suivants à titre d'information.

Listes/rapports	KX-MB2110 KX-MB2117	KX-MB2120 KX-MB2128	KX-MB2130 KX-MB2137 KX-MB2138	KX-MB2168 KX-MB2170 KX-MB2177 KX-MB2178
"LISTE PARAMÉT."	●	●	●	●
"LISTE ADRESSES"	●	●	●	●
"REGISTRE COMM."	–	●	●	●
"LISTE DIFFUSION"	–	●	●	●
"TEST IMPRESSION"	●	●	●	●
"LISTE APPELANTS"	–	●*1	●*1	●*1
"LISTE SERV. FTP"	●	–	●	●
"LIST.DOSSIER SMB"	●	–	●	●
"LISTE ÉTAT WLAN"	–	–	–	●
"IMP COMPT DPT"	●	●	●	●
"LISTE TÂCHE RAP."	●	●	●	●

\*1 Uniquement pour les modèles prenant en charge la fonction d'identification de l'appelant. (☞)

- 1  (plusieurs fois) : "IMP. RAPPORT"
- 2  : Affichez l'entrée souhaitée.
- 3 Appuyez sur **[OK]** pour lancer l'impression. → 

**Pour vérifier la liste des appelants par l'interface du navigateur Web (modèles avec connexion réseau et prenant en charge l'identification de l'appelant uniquement) (☞)**

**Important :**

- Assurez-vous que la liste des appelants sur le Web est réglée sur "ACTIVÉ" au préalable (fonction #568).
1. Lancez le logiciel multifonction.
  2. **[Appareil (Périphérique)]** → **[Internet intégré]** → **[Appareil (Périphérique)]**
  3. Entrez "root" comme nom d'utilisateur, puis saisissez le mot de passe de programmation (fonction #155). → **[OK]**
  4. Sélectionnez **[FONCTIONS FAX]** dans le menu.
  5. Cliquez sur **[Liste]** à côté de **[PRÉSENTATION DU NUMÉRO (ID.APPELANT)]**.
  6. La liste des appelants s'affiche.
  7. Fermez le navigateur Web.

**Pour vérifier le journal des communications à l'aide de l'interface du navigateur Web (modèles avec télécopieur intégré et connexion réseau uniquement) (☞)**

**Important :**

- Assurez-vous que le journal sur le Web est réglé sur "ACTIVÉ" au préalable (fonction #569).
1. Lancez le logiciel multifonction.
  2. **[Appareil (Périphérique)]** → **[Internet intégré]** → **[Appareil (Périphérique)]**
  3. Entrez "root" comme nom d'utilisateur, puis saisissez le mot de passe de programmation (fonction #155). → **[OK]**
  4. Sélectionnez **[FONCTIONS FAX]** dans le menu.
  5. Cliquez sur **[Liste]** à côté de **[REGISTRE DES COMMUNICATIONS]**.
  6. Le journal des communications s'affiche.
  7. Fermez le navigateur Web.



## 10.2 Restriction de mode

Vous pouvez limiter la sortie en activant les codes de département.

Seuls les utilisateurs connaissant le code de département peuvent :



- effectuer des copies
- imprimer un document

### Remarques :

- Vous pouvez définir les codes de département et les paramètres de restriction pour des départements individuels (jusqu'à 10 départements).
- Pour utiliser la fonction de restriction de mode, vous ne devez pas diffuser le code administrateur à de nombreuses personnes.





### 10.2.1 Réglage de la restriction de mode

#### Activation de la restriction de mode

1.  → [1][5][4] → [OK]
2. Entrez le code administrateur (fonction #151). → [OK]
3. [1] → "ON"
  - [0] → "OFF"
4. [OK] → 







#### Réglage de la restriction de mode pour les départements

##### Important :

- **Assurez-vous que la fonction #154 est réglée sur "ON" au préalable.**
1.  (plusieurs fois) : "ENREGISTR DPT" → 
  2. Entrez le code administrateur (fonction #151). → [OK]
  3.  : "NOUVEAU" → [OK]
  4. Entrez un nom de 16 caractères maximum (voir page 45 pour la saisie de caractères). → [OK]
  5. Entrez un code de département composé de 4 chiffres en utilisant les chiffres 0 à 9. → [OK]
  6. Si nécessaire, modifiez le réglage "IMPRESSION" ou "COPIE".
    - [▼▲] : Sélectionnez le paramètre souhaité. → [OK]
  7. 



#### Modification de la restriction de mode pour les départements

##### Important :

- **Assurez-vous que la fonction #154 est réglée sur "ON" au préalable.**
1.  (plusieurs fois) : "ENREGISTR DPT" → 
  2. Entrez le code administrateur (fonction #151). → [OK]
  3.  : "MODIFIER" → [OK]
  4. [▼▲] : Affichez l'entrée souhaitée. →  → 
  5. Modifiez le nom au besoin. → [OK]
  6. Modifiez le code de département au besoin. → [OK]
  7. Modifiez les paramètres de département au besoin.
    - [▼▲] : Sélectionnez le paramètre souhaité. → [OK]
  8.  → 

#### Suppression d'un numéro mémorisé

##### Important :

- **Assurez-vous que la fonction #154 est réglée sur "ON" au préalable.**
1.  (plusieurs fois) : "ENREGISTR DPT" → 
  2. Entrez le code administrateur (fonction #151). → [OK]

## 10. Autres fonctions utiles

3. [◀▶] : “MODIFIER” → [OK]
  - Pour effacer toutes les entrées :  
[◀▶] : “EFFACER TOUT” → [OK] → [OK] → [⊙]
4. [▼▲] : Affichez l’entrée souhaitée. → [☐] → [≡]
  - Pour annuler l’effacement, appuyez sur [⊙].
5. [OK] → [☐]

### 10.2.2 Affichage et impression du compteur pour les départements

#### Affichage du nombre de copies/impressions pour les départements

1. [☐] → [≡][4][7][9] → [OK]
2. Entrez le code administrateur (fonction #151). → [OK]
3. [▼▲◀▶] : Sélectionnez l’élément souhaité. → [☐]

#### Impression d’un rapport sur le nombre de copies/impressions pour les départements

1. [☐] (plusieurs fois) : “IMP. RAPPORT”
2. [◀▶] : “IMP COMPT DPT” → [OK]
3. Entrez le code administrateur (fonction #151). → [OK]
4. [☐]

#### Réinitialisation du compteur des départements

1. [☐] (plusieurs fois) : “ENREGISTR DPT” → [▶]
2. Entrez le code administrateur (fonction #151). → [OK]
3. [◀▶] : “RÉINIT. COMPTEUR” → [OK]
4. [OK] → [⊙]
  - Pour annuler la réinitialisation, appuyez sur [⊙].

#### Remarques :

- Les nombres de copies/impressions sont uniquement réinitialisés lorsque la restriction de mode (fonction #154) est activée.

## 10.3 Fonction de TÂCHE RAPIDE

Vous pouvez pré-programmer des types de numérisation/copie fréquemment utilisés (jusqu’à 3 pour chaque). Les éléments de réglage suivants peuvent être pré-programmés :

Numérisation	Photocopie
Nom de tâche	Nom de tâche
Mode de numérisation	Mise en page
Sélection de PC <sup>*1</sup>	Numéro
Type de numérisation	Format original
Format de numérisation	Bac d’alimentation
Résolution	Taux de zoom
Format de fichier	Résolution
Luminosité	Recto verso
Contraste	Bord
–	Marge

\*1 Modèles avec connexion réseau uniquement (☎)

#### Programmation des éléments de TÂCHE RAPIDE

1. Réglez l’appareil sur le mode souhaité (numérisation ou copie).
2. [☐]
3. [▼▲] : Sélectionnez le paramètre souhaité.

4. [◀▶] : Sélectionnez l'élément souhaité.
5. [▼▲] : Sélectionnez le paramètre souhaité. → [OK]
  - Pour régler d'autres entrées, répétez les étapes 4 et 5.
  - Le clavier de numérotation peut être utilisé pour régler le paramètre, selon l'élément.
6. Appuyez plusieurs fois sur [⊗] pour sortir.

#### Numérisation/exécution de copies à l'aide du paramètre pré-programmé

1. Réglez l'appareil sur le mode souhaité (numérisation ou copie).
2. [⊞=]
3. [▼▲] : Sélectionnez le numéro de paramètre souhaité (1-3).
4. [◇]

#### Remarques :

- Vous pouvez imprimer la liste TÂCHE RAPIDE (page 96).

## 10.4 Cloud Print (modèles avec connexion réseau uniquement)

Vous pouvez imprimer du contenu provenant de votre smartphone, de votre tablette ou de votre ordinateur, etc. via le service Google Cloud Print™.

#### Important :

- Cet appareil doit être inscrit au service Google Cloud Print™ au préalable.

#### Inscription de l'appareil au service Google Cloud Print™

1. Lancez le logiciel multifonction.
2. [Appareil (Périphérique)] → [Internet intégré] → [Réseau]
3. Entrez "root" comme nom d'utilisateur, puis saisissez le mot de passe de programmation (fonction #155). → [OK]
4. Sélectionnez [CLOUD] dans le menu.
5. Cliquez sur [Inscription] à côté de [INSCRIPTION].
6. Vérifiez [J'ai accepté les « Conditions générales d'utilisation »], puis cliquez sur [Inscription].
7. Inscrivez-vous au service Google Cloud Print™.
  - Les informations de compte Google peuvent être requises pour l'inscription.

#### Impression via le service Google Cloud Print™

1. Ouvrez le document que vous souhaitez imprimer dans l'application prise en charge par Google Cloud Print™.
2. Démarrez la procédure d'impression.
  - Cette procédure varie selon l'application que vous utilisez. Pour plus de détails sur l'exécution de la procédure d'impression, consultez la documentation de votre application.
3. Sélectionnez le nom de l'appareil comme imprimante active.
  - Modifiez au besoin les paramètres de l'imprimante.
4. Terminez la procédure d'impression.
  - Le document est imprimé à partir de l'appareil.

## 10.5 Impression sécurisée

Vous pouvez attribuer un mot de passe pour l'impression à partir de votre ordinateur. Cette fonction vous permet de contrôler le moment auquel démarre l'impression de manière à ce que vos documents confidentiels ou sensibles ne puissent pas être ouverts à des fins de visualisation ou emportés.

- 1 Ouvrez le document que vous voulez imprimer.
- 2 Sélectionnez [Imprimer] dans le menu.
- 3 Sélectionnez le nom de l'appareil comme imprimante active.
- 4 Cliquez sur [Préférences], puis sur l'onglet [Type de travail].

## 10. Autres fonctions utiles

---

### 5 Vérifiez **[Impression sécurisée]**.

- Vous pouvez saisir le nom de tâche de votre choix dans **[Nom travail]**, jusqu'à 15 caractères. Si vous ne saisissez rien, l'application attribuera elle-même un nom à la tâche.

### 6 Cliquez sur **[OK]**.

### 7 Cliquez sur **[Imprimer]**.

- La boîte de dialogue d'attribution d'un mot de passe s'affichera uniquement la première fois. Saisissez le mot de passe à 4 chiffres souhaité, puis cliquez sur **[OK]**.

#### Remarques :

- L'icône de l'impression sécurisée est affichée dans la barre des tâches. Cliquez sur cette icône pour démarrer l'application d'impression sécurisée qui peut gérer les tâches.

---

#### Pour imprimer les documents sécurisés à partir de l'appareil

##### 1.

##### 2. **[▼▲]** : Sélectionnez le nom de l'ordinateur souhaité. → **[OK]**

##### 3. Saisissez le mot de passe d'impression sécurisée que vous avez attribué sur votre ordinateur. → **[OK]**

##### 4. **[▼▲]** : Sélectionnez la tâche d'impression souhaitée. → **[OK]**

- Pour sélectionner plusieurs tâches d'impression, répétez cette étape.
- Si votre ordinateur n'est pas actif, les tâches ne sont pas affichées.

##### 5. Appuyez sur **[◆]** pour lancer l'impression.

#### Remarques :

- Si vous oubliez le mot de passe à l'étape 3, supprimez toutes les tâches d'impression à l'aide de votre ordinateur, attribuez un nouveau mot de passe, puis relancez l'impression.

---

## 10.6 Conversation avec le correspondant après la transmission ou la réception d'une télécopie

Vous pouvez parler au correspondant après l'envoi ou la réception d'une télécopie (**fonction de contact vocal**). Cela vous permet d'économiser du temps et de l'argent car vous n'avez pas à passer un autre appel.

#### Important :

- Cette fonction est disponible uniquement pour les modèles RU.
- Cette fonction peut être utilisée uniquement si le télécopieur du correspondant est équipé d'une fonction de contact vocal.

---

### 10.6.1 Lancement du contact vocal

#### 1 Appuyez sur **[■]** pendant l'envoi ou la réception d'une télécopie.

- Votre appareil affiche "**CONTACT VOCAL**". Le télécopieur du correspondant sonne.
- Lorsque le correspondant répond, votre appareil sonne et "**DÉCROCHEZ SVP**" s'affiche.

#### 2 Décrochez le combiné pour commencer à parler.

#### Remarques :

- Lorsque votre appareil sonne lors de l'utilisation de cette fonction, la sonnerie est légèrement différente de celle que vous entendez lors de la réception d'un appel.
- Si vous lancez le contact vocal pendant l'envoi d'une télécopie et si le correspondant répond, votre appareil sonnera une fois que tous les documents auront été envoyés.
- Si vous lancez le contact vocal pendant la réception d'une télécopie et si le correspondant répond, votre appareil sonnera une fois que la page actuelle aura été reçue.

---

### 10.6.2 Réception d'une demande de contact vocal

#### 1 Si le correspondant lance un contact vocal, votre appareil sonne et "**DÉCROCHEZ SVP**" s'affiche.

#### 2 Décrochez le combiné dans les 10 secondes et commencez à parler.

**Remarques :**

- Si vous ne répondez pas dans les 10 secondes après le début de la sonnerie de votre appareil, la ligne est déconnectée.

**10.6.3 Envoi de plusieurs pages par la vitre du scanner tout en parlant au correspondant**

- 1 Tout en parlant au correspondant, placez l'original, puis appuyez sur [◆]. → [1]
- 2 Raccrochez le combiné.
- 3 Appuyez sur [⏏] pendant que vous envoyez la 1re page.
  - Votre appareil affiche "CONTACT VOCAL". Une fois que le correspondant a reçu la 1re page, votre appareil sonne et "DÉCROCHEZ SVP" s'affiche. Décrochez le combiné pour parler à nouveau au correspondant.
- 4 Répétez les étapes 1 à 3 jusqu'à ce que toutes les pages de la télécopie soient envoyées.
- 5 Raccrochez le combiné pour mettre fin à la conversation.

**10.7 Service de sonnerie distinctive** 

Lorsqu'un appel est passé vers l'un de vos numéros de téléphone, l'opérateur de téléphonie envoie un type de sonnerie à votre ligne téléphonique pour indiquer à quel numéro est destiné l'appel. En configurant cet appareil pour la sonnerie distinctive, vous pouvez faire en sorte que l'appareil démarre automatiquement la réception de télécopie lorsqu'un appel est destiné au numéro de télécopieur.

**Pour utiliser ce service, vous devez vous abonner au service de sonnerie distinctive offert par votre opérateur de téléphonie local. Consultez votre opérateur de téléphonie local pour connaître la disponibilité de ce service.**

**Important pour les utilisateurs des modèles CX :**

- Non disponible lorsque la Tunisie est sélectionnée dans la fonction #114.

**Informations pour les utilisateurs des modèles HK :**

- Cette fonction est appelée service de sonnerie duplex (fonction de détection de sonnerie). Lorsque vous vous abonnez à ce service, votre opérateur de téléphonie vous attribue un nouveau numéro de télécopieur et vous communique également le type de sonnerie attribué. Veuillez effectuer la configuration suivante sur votre appareil pour identifier le type de sonnerie attribué.

**10.7.1 Utilisation de deux numéros de téléphone ou plus sur une seule ligne téléphonique**

Pour activer cette fonction, procédez comme suit au préalable :

- 1 [☒] → [✚][4][3][0] → [1] → [OK] → [☒]

**Remarques :**

- Quand la fonction de sonnerie distinctive est activée, vous ne pouvez pas modifier le mode de réception.

**Réception d'appels téléphoniques et de télécopies (pour les modèles autres que HK)**

Si l'appel entrant est destiné au numéro de télécopieur, l'appareil sonne avec le type de sonnerie attribué et démarre immédiatement la réception de télécopie.

Si l'appel entrant est destiné au numéro de téléphone, l'appareil continue à sonner.

- Si un répondeur téléphonique externe est raccordé, définissez un nombre de sonneries supérieur à 2.

**Réception d'appels téléphoniques et de télécopies (modèles HK uniquement)**

L'appareil reconnaît les télécopies entrantes grâce au deuxième type de sonnerie et répond automatiquement. Pour les appels téléphoniques, l'appareil sonne comme pour un appel normal.

- Si un répondeur téléphonique externe est raccordé, définissez un nombre de sonneries supérieur à 2.

**10.7.2 Utilisation de trois numéros de téléphone ou plus sur une seule ligne téléphonique**

- Non disponible pour les modèles HK.

Vous avez la possibilité d'utiliser trois numéros de téléphone ou plus pour une seule ligne téléphonique. Afin de distinguer à quel numéro l'appel est destiné, un type de sonnerie différent doit être attribué à chaque numéro.

**Exemple : utilisation de trois numéros de téléphone**

## 10. Autres fonctions utiles

---

Numéro de téléphone	Type de sonnerie	Usage
012 1234	Sonnerie standard	Personnel
012 5678	Sonnerie double	Professionnel
012 9876	Sonnerie triple	Télécopies

Pour utiliser un numéro de téléphone pour le télécopieur, programmez le type de sonnerie attribué au télécopieur (fonction #431). Dans l'exemple, le type de sonnerie attribué au télécopieur est une sonnerie triple, vous devez donc programmer "c" (sonnerie triple).

---

### 10.7.3 Programmation du type de sonnerie attribué au télécopieur

- **Non disponible pour les modèles HK.**



1 Réglez la fonction #430 sur "ON".

2  → **[#][4][3][1]**

3 **[▼▲]** : Sélectionnez le type de sonnerie souhaité attribué au télécopieur. → **[OK]** → 

## 11.1 Messages de rapport (Modèles avec télécopieur intégré uniquement)

Pour indiquer le statut d'envoi/réception des télécopies de l'appareil, l'un des messages suivants sera imprimé sur les rapports d'envoi et de journal (page 96).

Message	Code	Problème et solution
<b>ERREUR DE COMMUNICATION</b>	40-42 46-72 FF	<ul style="list-style-type: none"> <li>Une erreur de transmission ou de réception s'est produite. Réessayez ou vérifiez avec votre correspondant.</li> </ul>
	43 44	<ul style="list-style-type: none"> <li>Problème relatif à la ligne. Branchez le câble téléphonique sur une autre prise et réessayez.</li> <li>Erreur de transmission vers l'étranger. Essayez d'utiliser le mode vers l'étranger (fonction #411).</li> </ul>
<b>BOURRAGE DE DOCUMENT</b>	----	<ul style="list-style-type: none"> <li>Enlevez le document coincé dans l'appareil (page 122).</li> </ul>
<b>ERREUR - AUTRE APPAREIL</b>	53 54 59 70	<ul style="list-style-type: none"> <li>Une erreur de transmission ou de réception s'est produite en raison d'un problème survenu au niveau du télécopieur de votre correspondant. Renseignez-vous auprès de votre correspondant.</li> </ul>
<b>REJET COURRIER-REBUT</b>	----	<ul style="list-style-type: none"> <li>La fonction de blocage de courrier rebut de l'appareil a rejeté la réception de télécopies.</li> </ul>
<b>MÉMOIRE PLEINE</b>	----	<ul style="list-style-type: none"> <li>La mémoire est pleine de documents reçus à cause d'un manque de papier ou d'un bourrage papier. Chargez du papier (page 25) ou retirez le papier coincé (page 118).</li> <li>Si le paramètre de télécopie PC (fonction #442) est réglé sur "TOUJOURS", vérifiez la connexion entre l'ordinateur et l'appareil.</li> <li>Si le mode aperçu de télécopie (fonction #448) est réglé sur "ON", utilisez le navigateur Web de l'ordinateur connecté via le LAN pour afficher, imprimer ou enregistrer les documents, puis effacez les documents inutiles (page 84). </li> </ul>
<b>DOCUMENT ABSENT / ÉCHEC PAPIER</b>	----	<ul style="list-style-type: none"> <li>Le document n'a pas été correctement introduit dans l'appareil. Réintroduisez le document et réessayez.</li> <li>Le couvercle supérieur du chargeur automatique de documents n'est pas complètement fermé. Appuyez fermement sur les bords avant et arrière du couvercle supérieur du chargeur automatique de documents, puis insérez de nouveau le document.</li> </ul>
<b>PAS DE RÉPONSE</b>	----	<ul style="list-style-type: none"> <li>Le télécopieur de votre correspondant est occupé ou est à court de papier d'enregistrement. Réessayez.</li> <li>Le télécopieur de votre correspondant émet trop de sonneries. Envoyez la télécopie manuellement (page 74).</li> <li>L'appareil de votre correspondant n'est pas un télécopieur. Renseignez-vous auprès de votre correspondant.</li> <li>Le numéro que vous avez composé n'est pas attribué.</li> </ul>
<b>APPUYER SUR LA TOUCHE 'STOP'</b>	----	<ul style="list-style-type: none"> <li>Vous avez appuyé sur  et la transmission de télécopies a été annulée.</li> </ul>
<b>LE COUVERCLE A ÉTÉ OUVERT</b>	----	<ul style="list-style-type: none"> <li>Le capot avant est ouvert. Fermez-le, puis réessayez.</li> </ul>
<b>OK</b>	----	<ul style="list-style-type: none"> <li>La transmission ou la réception de la télécopie a réussi.</li> </ul>

## 11.2 Messages généraux

Pour indiquer le statut de l'appareil, un ou plusieurs des messages suivants s'afficheront à l'écran.

## 11. Aide

Affichage	Problème et solution
“CONTACTER SAV”	<ul style="list-style-type: none"> <li>● Votre appareil ne fonctionne pas correctement. Prenez contact avec notre personnel d'entretien.</li> </ul>
“CHANGER TAMBOUR”	<ul style="list-style-type: none"> <li>● L'unité tambour ne fonctionne pas correctement. Remplacez l'unité tambour et la cartouche de toner.</li> </ul>
“VÉRIFIER DOC.”	<ul style="list-style-type: none"> <li>● Le document n'a pas été correctement introduit dans l'appareil. Retirez le document, puis appuyez sur <b>[⏏]</b> pour effacer le message. Réintroduisez-le. Si ce type de problème se produit fréquemment, nettoyez les rouleaux du chargeur de documents (page 125), puis réessayez.</li> <li>● Le couvercle supérieur du chargeur automatique de documents n'est pas complètement fermé. Appuyez fermement sur les bords avant et arrière du couvercle supérieur du chargeur automatique de documents, puis insérez de nouveau le document.</li> </ul>
“VÉRIF. TAMBOUR”	<ul style="list-style-type: none"> <li>● Le tambour n'a pas été correctement inséré. Réinsérez-le correctement (page 17).</li> </ul>
“VÉRIF. PAPIER #1”	<ul style="list-style-type: none"> <li>● Le papier d'enregistrement n'est pas installé ou le bac d'alimentation standard est à court de papier. Insérez du papier (page 26).</li> <li>● Le papier n'a pas été correctement introduit dans l'appareil. Réintroduisez-le (page 26).</li> <li>● Le bac d'alimentation standard n'est pas installé ou n'est pas inséré complètement. Insérez le bac d'alimentation standard dans l'appareil.</li> </ul>
“VÉRIFIER PAPIER BAC #1”	<ul style="list-style-type: none"> <li>● Le papier chargé n'est pas du format approprié. Chargez du papier au format indiqué sur l'écran.</li> <li>● Si ce message s'affiche souvent, modifiez également le paramètre de format du papier d'enregistrement (fonction #380).</li> <li>● Le paramètre de format du papier d'enregistrement (fonction #380) est réglé sur “B5 (ISO)”, “B5 (JIS)” ou “16K”, ainsi les télécopies reçues ont été enregistrées dans la mémoire. Modifiez le format du papier et chargez le papier approprié.</li> </ul> <p><b>Remarques :</b></p> <ul style="list-style-type: none"> <li>● “#1” : Vérifiez le bac d'alimentation standard. Le format du papier affiché dépend du paramètre de format du papier d'enregistrement (fonction #380).</li> <li>● “#2” : Vérifiez le bac manuel. Le format du papier affiché dépend du paramètre de format du papier d'enregistrement (fonction #381).</li> </ul>
“VÉRIF. ENTRAÎNE. BAC ENTRÉE #2”	<ul style="list-style-type: none"> <li>● Le papier n'a pas été correctement introduit dans l'appareil. Réintroduisez-le (page 121).</li> </ul>
“VÉRIF. CAPOT ARR”	<ul style="list-style-type: none"> <li>● Le capot arrière est ouvert. Fermez-le.</li> </ul>
“REFROID. FUSION PATIENTEZ SVP”	<ul style="list-style-type: none"> <li>● L'appareil est en train de refroidir l'unité de fusion. Attendez quelques instants.</li> </ul>
“PRÈS FIN TAMBOUR”	<ul style="list-style-type: none"> <li>● Le kit tambour approche de sa fin de vie. Si vous n'avez pas de nouvelle unité tambour ou cartouche de toner sous la main, achetez-en une dès que possible car votre unité/cartouche actuelle est en fin de vie utile.</li> </ul>
“TAMBOUR VIDE”	<ul style="list-style-type: none"> <li>● Le kit tambour approche de sa fin de vie utile. Remplacez l'unité tambour et la cartouche de toner immédiatement.</li> </ul>
“E-MAIL TROP LONG”	<ul style="list-style-type: none"> <li>● Lors de la numérisation vers une adresse électronique, le nombre de pages numérisées ou la taille du fichier de données numérisées a dépassé la limite. Scindez le document en plusieurs parties.</li> </ul>
“FAX EN MÉMOIRE”	<ul style="list-style-type: none"> <li>● L'appareil a un document en mémoire. Référez-vous aux autres instructions affichées pour imprimer le document. Pour plus d'informations sur la capacité de la mémoire du télécopieur, reportez-vous à la page 128.</li> </ul>
“APERÇU FAX”	<ul style="list-style-type: none"> <li>● Si le mode aperçu de télécopie (fonction #448) est réglé sur “ON”, <ul style="list-style-type: none"> <li>– affichez, imprimez ou enregistrez les télécopies reçues à l'aide d'un navigateur Web sur un ordinateur connecté via le LAN, puis effacez les documents inutiles (page 84).</li> <li>– réglez le paramètre sur “OFF”. Les télécopies mémorisées sont automatiquement imprimées.</li> </ul> </li> </ul>



Affichage	Problème et solution
"FICH. TROP GROS"	<ul style="list-style-type: none"> <li>● Lors de la numérisation vers le serveur FTP ou le dossier SMB, le nombre de pages numérisées ou la taille du fichier de données numérisées a dépassé la limite. Scidez le document en plusieurs parties.</li> </ul>
"COUV. AVANT OUV."	<ul style="list-style-type: none"> <li>● Le capot avant est ouvert. Fermez-le.</li> </ul>
"CONTINUER COPIE"	<ul style="list-style-type: none"> <li>● La copie a été interrompue à cause d'un problème quelconque (exemple : manque de papier d'enregistrement ou bourrage papier). Reportez-vous aux autres instructions affichées pour continuer la copie.</li> </ul>
"BASSE TEMP."	<ul style="list-style-type: none"> <li>● L'intérieur de l'appareil est extrêmement froid et n'est pas en mesure de fonctionner. Utilisez l'appareil dans un endroit plus chaud.</li> </ul>
"MÉMOIRE PLEINE"	<ul style="list-style-type: none"> <li>● Lors de la transmission à partir de la mémoire, le document en cours d'enregistrement dépasse la capacité de la mémoire de l'appareil. Envoyez manuellement l'ensemble du document.</li> <li>● Lorsque vous faites une copie, le document en cours d'enregistrement dépasse la capacité de la mémoire de l'appareil. Appuyez sur <b>[⏏]</b> pour effacer le message. Scidez le document en plusieurs parties.</li> <li>● Il n'y a pas de place pour enregistrer de nouvelles entrées dans le carnet d'adresses. Effacez les entrées superflues (page 47).</li> </ul>
"ERREUR MODEM"	<ul style="list-style-type: none"> <li>● Le modem de votre appareil ne fonctionne pas correctement. Prenez contact avec notre personnel d'entretien.</li> </ul>
"AUCUNE RÉPONSE"	<ul style="list-style-type: none"> <li>● Le télécopieur de votre correspondant est occupé ou est à court de papier d'enregistrement. Réessayez.</li> </ul>
"MANQUE PAPIER BAC ENTRÉE #2"	<ul style="list-style-type: none"> <li>● Le bac manuel ne contient pas de papier d'enregistrement. Chargez du papier (page 31).</li> </ul>
"PAP. DANS BAC #2"	<ul style="list-style-type: none"> <li>● Le papier d'enregistrement est installé dans le bac manuel (page 31).</li> </ul>
"BOURRAGE PAPIER" "OUVRIR CAPOT AR" "OUV. COUV. AVANT"	<ul style="list-style-type: none"> <li>● Il y a un bourrage au niveau du papier. Enlevez le papier à l'origine du bourrage (page 118).</li> <li>● Retirez la feuille de protection de l'unité tambour (page 17).</li> </ul>
"PCFAX"	<ul style="list-style-type: none"> <li>● Si le paramètre de télécopie PC (fonction #442) est réglé sur "TOUJOURS", <ul style="list-style-type: none"> <li>– vérifiez la connexion entre l'ordinateur et l'appareil.</li> <li>– vérifiez que l'ordinateur est allumé.</li> </ul> </li> </ul>
"PATIENTEZ SVP"	<ul style="list-style-type: none"> <li>● L'appareil se réchauffe. Attendez quelques instants.</li> </ul>
"ERREUR RELEVE"	<ul style="list-style-type: none"> <li>● Le télécopieur de votre correspondant ne dispose pas de la fonction de relèvement. Renseignez-vous auprès de votre correspondant.</li> </ul>
"FIN RECOMP."	<ul style="list-style-type: none"> <li>● Le télécopieur de votre correspondant est occupé ou est à court de papier d'enregistrement. Réessayez.</li> </ul>
"RETIRER DOC."	<ul style="list-style-type: none"> <li>● Il y a un bourrage. Enlevez le document coincé dans l'appareil (page 122).</li> <li>● Vous avez tenté d'envoyer ou de copier un document d'une longueur supérieure à 600 mm au moyen du chargeur automatique de documents. Retirez le document, puis appuyez sur <b>[⏏]</b> pour effacer le message. Scidez le document en deux pages ou plus, puis réessayez.</li> <li>● Le couvercle supérieur du chargeur automatique de documents n'est pas complètement fermé. Appuyez fermement sur les bords avant et arrière du couvercle supérieur du chargeur automatique de documents, puis insérez de nouveau le document.</li> </ul>
"RETIRER PAP. DANS VERSO"	<ul style="list-style-type: none"> <li>● Le papier d'enregistrement est bloqué côté arrière. Retirez le papier d'enregistrement du côté arrière.</li> </ul>
"RETIRER PAP. DANS BAC ENTRÉE #2"	<ul style="list-style-type: none"> <li>● Le papier d'enregistrement est installé dans le bac d'alimentation manuelle lors de tentatives de réception de télécopie ou d'impression de rapports. Retirez-le du bac d'alimentation manuelle.</li> </ul>

## 11. Aide

Affichage	Problème et solution
"MÉM. RÉC. PLEINE"	<ul style="list-style-type: none"><li>● La mémoire est pleine de documents reçus à cause d'un manque de papier ou d'un bourrage papier. Chargez du papier (page 25) ou retirez le papier coincé (page 122).</li><li>● Si le paramètre de télécopie PC (fonction #442) est réglé sur "TOUJOURS",<ul style="list-style-type: none"><li>– vérifiez la connexion entre l'ordinateur et l'appareil.</li><li>– vérifiez que l'ordinateur est allumé.</li></ul></li><li>● Si le mode aperçu de télécopie (fonction #448) est réglé sur "ON",<ul style="list-style-type: none"><li>– affichez, imprimez ou enregistrez les télécopies reçues à l'aide du navigateur Web de l'ordinateur connecté via le LAN, puis effacez les documents inutiles (page 84).</li><li>– réglez le paramètre sur "OFF". Les télécopies mémorisées sont automatiquement imprimées.</li></ul></li></ul>
"VEILLE"	<ul style="list-style-type: none"><li>● Après avoir été en mode d'économie d'énergie (fonction #403) pendant 5 minutes maximum, l'appareil passera en mode de veille. Appuyez sur n'importe quelle touche pour mettre l'appareil en veille en vue du processus suivant.</li></ul> <p><b>Remarques :</b></p> <ul style="list-style-type: none"><li>● L'appareil ne doit pas entrer en mode de veille tant qu'il émet un signal sonore d'alerte ou qu'il affiche un message d'erreur.</li></ul>
"TONER VIDE"	<ul style="list-style-type: none"><li>● Le toner est vide. Remplacez le toner immédiatement.</li></ul>
"TONER BAS"	<ul style="list-style-type: none"><li>● Le toner a atteint sa fin de vie. Vous devez remplacer la cartouche de toner rapidement.</li></ul>
"ERREUR ENVOI"	<ul style="list-style-type: none"><li>● Une erreur de transmission s'est produite. Réessayez.</li></ul>

### Pour les modèles G :

Affichage	Problème et solution
"MEM. QUASI PLEINE"	<ul style="list-style-type: none"><li>● La mémoire est presque saturée de documents reçus à cause d'un manque de papier d'enregistrement ou d'un bourrage papier. Mettez du papier (page 25) ou éliminez le bourrage (page 118).</li></ul>
"ERREUR RÉCEPTION"	<ul style="list-style-type: none"><li>● Une erreur de réception s'est produite.</li></ul>

## 11.3 Messages d'interface

Affichage	Problème et solution
"ERREUR CONNEXION"	<ul style="list-style-type: none"><li>● La configuration de l'adresse IP du serveur ou du réseau est incorrecte. Contactez votre administrateur réseau.</li><li>● Le serveur est arrêté. Contactez votre administrateur réseau.</li></ul>
"ERREUR DONNÉES"	<ul style="list-style-type: none"><li>● Le câble entre l'appareil et l'ordinateur n'est pas connecté correctement. Vérifiez les raccordements (page 19, 23).</li><li>● La configuration de l'adresse IP du serveur ou du réseau est incorrecte. Contactez votre administrateur réseau.</li><li>● Il est possible que votre ordinateur ne dispose pas de suffisamment de mémoire. Sélectionnez une résolution plus faible pour la numérisation et réessayez.</li><li>● La configuration du serveur de messagerie électronique nécessite une authentification. Vérifiez la configuration du serveur de messagerie électronique.</li><li>● Le dossier SMB est en lecture seule. Contactez votre administrateur réseau.</li></ul>
"ERREUR LOGIN"	<ul style="list-style-type: none"><li>● Le nom de connexion ou le mot de passe du serveur est incorrect ou vous n'êtes pas autorisé à vous connecter au serveur. Contactez votre administrateur réseau.</li></ul>
"ERREUR DE NOM"	<ul style="list-style-type: none"><li>● Le nom du serveur est incorrect. Contactez votre administrateur réseau.</li><li>● Le serveur est arrêté. Contactez votre administrateur réseau pour activer le serveur.</li></ul>

Affichage	Problème et solution
“OFF-LINE”	<ul style="list-style-type: none"> <li>Le câble entre l'appareil et l'ordinateur n'est pas connecté correctement. Vérifiez les raccordements (page 19, 23).</li> <li>Vérifiez que l'ordinateur est allumé.</li> </ul>
“ERREUR CHEMIN”	<ul style="list-style-type: none"> <li>Le chemin d'accès au serveur FTP ou au dossier SMB est incorrect. Contactez votre administrateur réseau.</li> </ul>
“ERR. D'ACCÈS PC”	<ul style="list-style-type: none"> <li>Vérifiez que l'ordinateur est allumé.</li> <li>L'application de numérisation du logiciel multifonction ne fonctionne pas correctement sur l'ordinateur. Redémarrez l'ordinateur et réessayez.</li> <li>Si l'ordinateur est occupé, fermez les autres applications.</li> <li>Votre pare-feu bloque la connexion au réseau local. Désactivez le pare-feu ou modifiez les paramètres du pare-feu de manière à permettre l'accès de l'appareil à votre ordinateur.</li> </ul>
“PC-ÉCHEC/OCCUPÉ”	<ul style="list-style-type: none"> <li>Le câble entre l'appareil et l'ordinateur n'est pas connecté correctement. Vérifiez les raccordements (page 19, 23).</li> <li>Il y a un problème avec l'ordinateur. (Exemple : vérifiez que l'ordinateur est allumé.)</li> <li>L'application de numérisation du logiciel multifonction ne fonctionne pas correctement sur l'ordinateur. Redémarrez l'ordinateur et réessayez.</li> </ul>

## 11.4 Si une fonction ne marche pas

### 11.4.1 Général

Problème	Problème et solution
L'appareil ne fonctionne pas.	<ul style="list-style-type: none"> <li>Vérifiez les raccordements (page 19, 23).</li> </ul>
La sortie du papier d'enregistrement est vite saturée ou le papier d'enregistrement ne s'empile pas correctement dans la sortie du papier d'enregistrement.	<ul style="list-style-type: none"> <li>Un taux d'humidité trop élevé peut faire gondoler le papier. Essayez de retourner la feuille de papier et insérez-la de nouveau. Si le papier est gravement gondolé, veuillez l'enlever de la sortie du papier d'enregistrement. Si le problème persiste, veuillez essayer de charger du papier fraîchement déballé.</li> </ul>
Impossible de régler le volume ou d'afficher les éléments mémorisés dans le carnet d'adresses.	<ul style="list-style-type: none"> <li>L'appareil est réglé en mode numérisation ou copie. Réglez l'appareil en mode télécopie. Si ce problème persiste, contactez notre personnel d'entretien.</li> </ul>
<p>Une erreur d'impression s'affiche lors de l'utilisation des fonctions suivantes.</p> <ul style="list-style-type: none"> <li>PC FAX (☎)</li> <li>Commande à distance</li> <li>Outil de réglage de LAN sans fil (☎)</li> </ul>	<ul style="list-style-type: none"> <li>Le pilote d'impression est utilisé pour PC FAX, la commande à distance et l'outil de réglage de LAN sans fil. Les erreurs de transmission s'afficheront en tant qu'erreurs d'impression.</li> </ul>
Le logiciel multifonction ne fonctionne pas correctement.	<ul style="list-style-type: none"> <li>Si le câble USB est branché sur un concentrateur USB, branchez-le directement sur le connecteur d'interface USB de votre ordinateur.</li> <li>Veillez à installer le dernier Service Pack disponible pour la version de Windows installée sur l'ordinateur. Reportez-vous au site Web de Microsoft pour plus de détails.</li> <li>Vérifiez que l'espace disque et la mémoire disponibles sont suffisants sur l'ordinateur. Si votre ordinateur vous avertit que sa mémoire est insuffisante, fermez les autres applications. S'il n'y a pas assez d'espace sur le disque dur, supprimez les fichiers superflus.</li> <li>Désinstallez une fois le logiciel multifonction, puis réinstallez-le.</li> </ul>

## 11. Aide

Problème	Problème et solution
<b>Je ne peux pas installer ou dés-installer le logiciel multifonction.</b>	<ul style="list-style-type: none"><li>● Certains fichiers requis pour installer ou désinstaller le logiciel multifonction sont peut-être corrompus. Utilisez l'utilitaire MfsCleaner (présent sur le CD-ROM fourni) pour résoudre le problème.<ol style="list-style-type: none"><li>1. Introduisez le CD-ROM fourni dans le lecteur de CD-ROM.<ul style="list-style-type: none"><li>● Le programme d'installation démarre automatiquement.</li></ul></li><li>2. <b>[Outils]</b> → <b>[Outil de purge]</b></li><li>3. Cliquez sur <b>[Nettoyer]</b>, puis sur <b>[Oui]</b> pour redémarrer l'ordinateur.</li></ol></li></ul> <p><b>Remarques :</b></p> <ul style="list-style-type: none"><li>● Pour réinstaller le logiciel multifonction, voir page 22.</li></ul>
<b>Je ne peux pas afficher le mode d'emploi à l'aide du logiciel multifonction.</b>	<ul style="list-style-type: none"><li>● Commencez par installer le mode d'emploi sur votre ordinateur (page 23).</li></ul>
<b>Je ne parviens pas à localiser l'appareil dans la boîte de dialogue [Périphérique cible] ou [Sélection du périphérique] lorsque j'active les fonctions suivantes.</b> <ul style="list-style-type: none"><li>– Numérisation</li><li>– Commande à distance</li><li>– PC FAX (📠)</li><li>– Moniteur de périphérique</li></ul>	<ul style="list-style-type: none"><li>● Le pilote d'imprimante n'a pas été installé. Installez-le sur votre ordinateur (page 22).</li></ul>
<b>J'ai oublié le mot de passe pour la programmation de fonctionnalités à distance.</b>	<ul style="list-style-type: none"><li>● Vous avez peut-être modifié le mot de passe de programmation de fonction. Si vous l'avez oublié, affectez un nouveau mot de passe de programmation en utilisant la fonction #155. Lorsqu'il vous est demandé d'entrer le mot de passe actuel, entrez "0101" à la place.</li></ul>
<b>J'ai oublié le code administrateur actuel pour les paramètres de restriction de mode (fonction #151).</b>	<ul style="list-style-type: none"><li>● Vous avez peut-être modifié le code administrateur. Si vous l'avez oublié, affectez un nouveau mot de passe en utilisant la fonction #151. Lorsqu'il vous est demandé d'entrer le mot de passe actuel, entrez "0101" à la place.</li></ul>
<b>Pendant la programmation, je n'arrive pas à saisir le code ou le numéro d'identification.</b>	<ul style="list-style-type: none"><li>● Les numéros, en tout ou en partie, sont identiques à un autre code ou une autre identification. Modifiez le numéro :<ul style="list-style-type: none"><li>– code d'activation du télécopieur : fonction #434</li><li>– déconnexion automatique : fonction #435</li></ul></li></ul>
<b>Les fonctions liées aux courriers électroniques ne fonctionnent pas correctement (modèles avec connexion réseau uniquement).</b> (📧)	<ul style="list-style-type: none"><li>● Pour les environnements requérant un chiffrement SSL/TLS pour envoyer des courriers électroniques, activez les paramètres de serveur de messagerie électronique.</li></ul>

### 11.4.2 Problèmes d'impression

Problème	Problème et solution
<b>Le papier d'enregistrement est froissé ou plié lors de l'impression.</b> 	<ul style="list-style-type: none"><li>● Veillez à ce que le papier d'enregistrement soit correctement chargé (page 25).</li><li>● Essayez de retourner le papier d'enregistrement ou de le pivoter de 180 degrés.</li></ul>

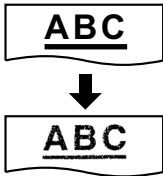
Problème	Problème et solution
<p>La qualité d'impression est décevante (par exemple taches, points ou lignes floues).</p> 	<ul style="list-style-type: none"> <li>• Certains papiers ont des instructions concernant la face du papier à utiliser pour l'impression. Essayez de retourner la feuille de papier.</li> <li>• Vous avez peut-être utilisé un papier dont la proportion de coton et/ou de fibres dépasse 20 %, par exemple du papier à en-tête ou du papier utilisé pour les CV.</li> <li>• Le papier d'enregistrement est trop humide. Utilisez un papier différent.</li> </ul>
<p>J'ai changé le papier, mais la qualité d'impression est toujours décevante.</p>	<ul style="list-style-type: none"> <li>• La vitre ou les rouleaux sont recouverts de liquide correcteur, etc. Nettoyez-les (page 124, 125). Laissez sécher complètement le liquide correcteur avant d'insérer le document.</li> <li>• Le mode économie de toner de la fonction #482 est activé.</li> <li>• Il reste peu de toner en réserve. Remplacez la cartouche de toner.</li> <li>• Pour vérifier le fonctionnement et la qualité de l'unité tambour, imprimez la liste de test d'impression (page 96). Si la qualité de l'impression est toujours mauvaise, remplacez la cartouche de toner et l'unité tambour.</li> </ul>
<p>L'appareil éjecte une feuille blanche.</p>	<ul style="list-style-type: none"> <li>• Vous n'avez pas placé le document sur la bonne face dans le copieur.</li> <li>• Votre correspondant a placé le document dans le mauvais sens dans son télécopieur. Renseignez-vous auprès de votre correspondant (modèles avec télécopieur intégré). (☎)</li> </ul>
<p>Les objets gris et de couleur sont imprimés en noir et non en échelle de gris lorsque l'impression est lancée sous Microsoft PowerPoint® ou d'autres applications.</p>	<ul style="list-style-type: none"> <li>• Sélectionnez <b>[Couleur]</b> ou désélectionnez la case en regard de <b>[Nuances de gris]</b> dans la fenêtre d'impression afin d'imprimer correctement les objets gris ou de couleur en échelle de gris.</li> </ul>
<p>Lorsque l'appareil est utilisé comme imprimante, le résultat de l'impression est déformé.</p>	<ul style="list-style-type: none"> <li>• Lorsque votre appareil est raccordé à l'ordinateur via USB, si vous annulez l'impression à l'aide de votre ordinateur et que vous redémarrez l'impression immédiatement, le résultat de l'impression risque d'être déformé. Pour éviter ce problème, patientez 60 secondes avant de réimprimer.</li> </ul>
<p>Le toner n'est pas fixé au papier d'enregistrement éjecté du côté arrière.</p>	<ul style="list-style-type: none"> <li>• Les leviers verts à l'intérieur du capot arrière sont en position déverrouillée. Poussez les leviers verts vers le haut jusqu'à leur position d'origine. Veillez également à fermer le capot arrière après l'impression.</li> </ul>
<p>J'ai oublié le mot de passe pour la fonction d'impression sécurisée.</p>	<ul style="list-style-type: none"> <li>• Vous avez peut-être modifié le mot de passe. Si vous l'avez oublié, exécutez l'application d'impression sécurisée, puis supprimez toutes les tâches d'impression. Cliquez sur le bouton <b>[Fonctions]</b>, puis saisissez le nouveau mot de passe dans la boîte de dialogue <b>[Fonctions]</b>.</li> </ul>
<p>Je ne trouve pas mon ordinateur ou la tâche d'impression sur l'écran de l'appareil lors de l'utilisation de la fonction d'impression sécurisée.</p>	<ul style="list-style-type: none"> <li>• L'impression à partir de votre application n'est pas terminée. Veuillez vérifier que la tâche d'impression existe dans la liste de l'application d'impression sécurisée.</li> <li>• Assurez-vous que votre ordinateur n'est pas hors tension, en mode hibernation ou que la session n'est pas fermée.</li> </ul>

### 11.4.3 Scanner

Problème	Problème et solution
<p><b>Je n'arrive pas à numériser.</b></p>	<ul style="list-style-type: none"> <li>● Si vous scannez avec une haute résolution, une vaste quantité de mémoire disponible est nécessaire. Si votre ordinateur vous avertit que sa mémoire est insuffisante, fermez les autres applications et réessayez.</li> <li>● Sélectionnez une résolution plus faible et réessayez.</li> <li>● Réduisez la zone de numérisation et réessayez.             <ol style="list-style-type: none"> <li>1. Pour prévisualiser l'image scannée, cliquez sur <b>[Aperçu]</b>.</li> <li>2. Vous pouvez déplacer le cadre pour spécifier la zone de numérisation.</li> <li>3. Cliquez sur <b>[Numériser]</b> pour démarrer la numérisation.</li> </ol> </li> <li>● L'appareil est en cours d'utilisation. Réessayez plus tard.</li> <li>● Il n'y a pas assez d'espace sur le disque dur. Supprimez les fichiers superflus et réessayez.</li> <li>● Vérifiez la connexion entre l'ordinateur et l'appareil (page 19, 23).</li> <li>● Relancez l'ordinateur et réessayez.</li> <li>● Vous avez essayé de numériser un document qui dépasse le format du papier introduit. Modifiez le paramètre ou scindez le document afin d'obtenir le format de papier approprié, puis réessayez.</li> </ul>
<p><b>Le document n'est pas introduit dans l'appareil si vous utilisez l'appareil en tant que scanner (chargeur automatique de documents uniquement).</b> (☞)</p>	<ul style="list-style-type: none"> <li>● Retirez le document du chargeur automatique de documents et réinsérez-le.</li> </ul>
<p><b>Même après avoir cliqué sur [Annuler], l'appareil continue à scanner.</b></p>	<ul style="list-style-type: none"> <li>● Veuillez attendre quelque peu. Cela peut prendre quelques instants avant que la demande d'annulation soit acceptée.</li> </ul>
<p><b>Le nom de l'ordinateur sélectionné n'apparaît pas sur l'appareil lorsque je numérise des documents à partir de l'appareil (modèles avec connexion réseau uniquement).</b> (☞)</p>	<ul style="list-style-type: none"> <li>● Le pilote d'imprimante n'a pas été installé. Installez-le sur votre ordinateur (page 22).</li> <li>● La fonction d'affichage de la liste de noms des ordinateurs est paramétrée sur <b>[Désactivé]</b>. Réglez <b>[Liste des noms des ordinateurs sur l'appareil]</b> sur <b>[Activé]</b> (page 36).</li> <li>● Le nombre maximum d'ordinateurs en réseau local pouvant être branché sur l'appareil est dépassé (30 ordinateurs max.). Réglez <b>[Liste des noms des ordinateurs sur l'appareil]</b> sur <b>[Désactivé]</b> sur les autres ordinateurs (page 36).</li> </ul>
<p><b>Des stries (franges) apparaissent après la numérisation (copie).</b></p>	<ul style="list-style-type: none"> <li>● Des franges d'interférences (moirage) peuvent apparaître selon le rapport entre le type de document original et la résolution de numérisation (copie). Elles peuvent tout particulièrement apparaître lors de la numérisation de documents imprimés (magazines, brochures, etc.). Il s'agit d'un symptôme habituel pour un scanner. La modification de la résolution peut cependant améliorer ce problème.</li> </ul>

## 11.4.4 Photocopieur

Problème	Problème et solution
L'appareil ne fait pas de photocopies.	<ul style="list-style-type: none"> <li>• Vous ne pouvez pas faire de photocopies durant la programmation. Réalisez vos photocopies après la programmation.</li> <li>• Le document n'a pas été introduit correctement (page 32).</li> <li>• Il n'y a pas de papier d'enregistrement chargé ou l'appareil est à court de papier. Chargez du papier (page 25).</li> </ul>
Les lettres sur les documents photocopiés ne sont pas très lisibles.	<ul style="list-style-type: none"> <li>• L'original est trop sombre ou trop clair. Modifiez le contraste (page 63) et réessayez.</li> </ul>
Les documents copiés sont trop sombres et ne sont pas lisibles.	<ul style="list-style-type: none"> <li>• Vous avez utilisé un papier en couleur comme document. Modifiez le contraste (page 63) et faites une copie plus claire du document, en utilisant la fonction de résolution "TEXTE" (page 63).</li> </ul>

11.4.5 Télécopieur 

Problème	Problème et solution
Je n'arrive pas à envoyer de documents.	<ul style="list-style-type: none"> <li>• Le câble de la ligne téléphonique est branché à la prise [EXT] sur l'appareil. Connectez-le à la prise [LINE] (page 19).</li> <li>• Le télécopieur de votre correspondant est occupé ou est à court de papier d'enregistrement. Réessayez.</li> <li>• L'appareil de votre correspondant n'est pas un télécopieur. Renseignez-vous auprès de votre correspondant.</li> <li>• Le télécopieur de votre correspondant ne parvient pas à répondre automatiquement à la télécopie. Envoyez la télécopie manuellement (page 74).</li> <li>• Réglez la vitesse maximum de télécopie sur "14 . 4kbps" (fonction #418).</li> </ul>
Je n'arrive pas à envoyer une télécopie vers l'étranger.	<ul style="list-style-type: none"> <li>• Utilisez le mode de transmission vers l'étranger (fonction #411).</li> <li>• Ajoutez deux pauses à la fin du numéro de téléphone ou composez manuellement le numéro.</li> </ul>
Le correspondant se plaint que les lettres figurant sur le document reçu sont déformées.	<ul style="list-style-type: none"> <li>• Si votre ligne est abonnée à des services spéciaux comme l'appel en attente, ce service a peut-être été activé pendant l'envoi de la télécopie. Branchez l'appareil sur une ligne qui ne comporte pas ce type de service.</li> <li>• Un autre téléphone de la même ligne est décroché. Raccrochez-le et réessayez.</li> </ul>
Le correspondant se plaint de la qualité des documents reçus.	<ul style="list-style-type: none"> <li>• Essayez de copier le document. Si l'image copiée est nette, il se peut que l'appareil de votre correspondant ne fonctionne pas normalement. Si l'image copiée n'est pas claire, et trop sombre ou comporte des lignes ou des traînées noires et blanches, reportez-vous à "11.4.2 Problèmes d'impression", page 108.</li> <li>• L'original est trop sombre ou trop clair. Modifiez le contraste (page 74) et réessayez.</li> </ul>
L'autre partie signale que les documents reçus sont trop sombres et sont illisibles.	<ul style="list-style-type: none"> <li>• Vous avez utilisé un papier en couleur comme document. Modifiez le contraste (page 63) et faites une copie plus claire du document, en utilisant la fonction de "TEXTE" résolution (page 63), et réessayez.</li> </ul>
Je n'arrive pas à recevoir de documents.	<ul style="list-style-type: none"> <li>• Le câble de la ligne téléphonique est branché à la prise [EXT] sur l'appareil. Connectez-le à la prise [LINE] (page 19).</li> <li>• Le paramètre de télécopie PC (fonction #442) est activé et les télécopies reçues sont automatiquement transférées vers l'ordinateur. Consultez les documents reçus sur l'ordinateur (page 82).</li> <li>• Le mode aperçu de télécopie (fonction #448) est activé et les télécopies reçues sont automatiquement enregistrées dans la mémoire. Affichez les documents reçus à l'aide du navigateur Web de l'ordinateur connecté via le LAN (page 84).</li> <li>• Réglez la vitesse maximum de télécopie sur "14 . 4kbps" (fonction #418).</li> <li>• Du papier d'enregistrement est installé dans le bac d'alimentation manuelle. Retirez-le du bac d'alimentation manuelle. </li> </ul>

## 11. Aide

Problème	Problème et solution
Je ne peux pas recevoir l'intégralité du document (modèles avec connexion réseau uniquement). (☎)	<ul style="list-style-type: none"> <li>La fonction d'envoi de télécopie vers adresse e-mail (fonction #452) est activée. Dans ce cas, seules les télécopies pouvant être contenues dans la mémoire du télécopieur (page 128) pourront être reçues. Désactivez la fonction et demandez à votre correspondant de renvoyer le document.</li> </ul>
Je n'arrive pas à recevoir les documents automatiquement.	<ul style="list-style-type: none"> <li>Le mode de réception est configuré sur TEL. Passez en mode FAX (page 76) ou FAX/TEL (☎) (page 77).</li> <li>Le laps de temps sélectionné pour la réponse à l'appel est trop long. Diminuez le nombre de sonneries au terme duquel l'appareil répond à un appel (fonction #210).</li> </ul>
L'affichage indique "EN LIGNE . . . .", mais je ne reçois pas de télécopies.	<ul style="list-style-type: none"> <li>L'appel entrant n'est pas une télécopie. Passez en mode de réception TEL (page 77) ou FAX/TEL (☎) (page 77).</li> </ul>
La qualité d'impression des documents reçus n'est pas satisfaisante.	<ul style="list-style-type: none"> <li>Si les documents peuvent être photocopiés correctement, l'appareil fonctionne normalement. Votre correspondant a peut-être envoyé un document pâle ou son télécopieur peut présenter un problème. Demandez-lui d'envoyer une copie plus nette du document ou de vérifier son télécopieur.</li> <li>Si les documents ne peuvent pas être copiés correctement, consultez "11.4.2 Problèmes d'impression", page 108.</li> </ul>
Votre correspondant se plaint de ne pas pouvoir envoyer un document.	<ul style="list-style-type: none"> <li>La mémoire est pleine de documents reçus à cause d'un manque de papier ou d'un bourrage papier. Chargez du papier (page 25) ou retirez le papier coincé (page 118).</li> <li>Si le paramètre de télécopie PC (fonction #442) est réglé sur "TOUJOURS", vérifiez la connexion entre l'ordinateur et l'appareil.</li> <li>Si le mode aperçu de télécopie (fonction #448) est réglé sur "ON", utilisez le navigateur Web de l'ordinateur connecté via le LAN pour afficher, imprimer ou enregistrer les documents, puis effacez les documents inutiles (page 84).</li> <li>L'appareil n'est pas en mode FAX. Appuyez sur [☎] à plusieurs reprises pour activer le voyant [☎].</li> </ul>
Je n'arrive pas à sélectionner le mode de réception souhaité.	<ul style="list-style-type: none"> <li>Si vous voulez passer en mode FAX : <ul style="list-style-type: none"> <li>appuyez sur [☎] à plusieurs reprises pour activer le voyant [☎].</li> </ul> </li> <li>Si vous voulez passer en mode FAX/TEL (☎) : <ol style="list-style-type: none"> <li>Sélectionnez le mode FAX/TEL à l'aide de la fonction #404.</li> <li>Appuyez plusieurs fois sur [☎] pour désactiver le voyant [☎].</li> </ol> </li> <li>Si vous voulez passer en mode TEL : <ol style="list-style-type: none"> <li>Sélectionnez le mode TEL à l'aide de la fonction #404. (Cette étape ne concerne que les modèles prenant en charge le mode FAX/TEL. (☎))</li> <li>Appuyez plusieurs fois sur [☎] pour désactiver le voyant [☎].</li> </ol> </li> </ul>
Si un téléphone supplémentaire est connecté, je n'arrive pas à recevoir de documents lorsque j'appuie sur [*][#][9].	<ul style="list-style-type: none"> <li>Vous devez sélectionner l'activation à distance du télécopieur (fonction #434) au préalable.</li> <li>Appuyez fermement sur [*][#][9].</li> <li>Vous avez peut-être changé le code d'activation à distance du télécopieur à partir de [*][#][9] (paramètre par défaut). Vérifiez le code d'activation à distance du télécopieur (fonction #434).</li> </ul>



Problème	Problème et solution
<b>Je n'entends pas de tonalité.</b>	<ul style="list-style-type: none"> <li>● Le câble de la ligne téléphonique est branché à la prise <b>[EXT]</b> sur l'appareil. Connectez-le à la prise <b>[LINE]</b> (page 19).</li> <li>● Si vous avez employé une prise multiple/un coupleur pour brancher l'appareil, enlevez-la/le et branchez l'appareil directement sur la prise murale. Si l'appareil fonctionne correctement, vérifiez la prise multiple/le coupleur.</li> <li>● Débranchez l'appareil de la ligne téléphonique et branchez un téléphone dont vous savez qu'il fonctionne normalement. Si ce téléphone fonctionne correctement, prenez contact avec notre personnel d'entretien afin de faire réparer l'appareil. Si le téléphone en bon état de marche ne fonctionne pas correctement, prenez contact avec votre opérateur.</li> <li>● Le câble d'alimentation ou le câble téléphonique n'est pas raccordé. Vérifiez les raccordements (page 19).</li> <li>● Si vous avez connecté l'appareil via un modem informatique, branchez-le directement à une ligne téléphonique.</li> </ul>
<b>Il est impossible de passer un appel.</b>	<ul style="list-style-type: none"> <li>● La configuration du type de numérotation peut être incorrecte. Modifiez le paramètre (fonction #120).</li> </ul>
<b>L'appareil n'émet aucune sonnerie.</b>	<ul style="list-style-type: none"> <li>● Le volume de la sonnerie est désactivé. Faites les réglages nécessaires (page 15).</li> </ul>
<b>Mon correspondant se plaint de n'entendre qu'une tonalité du télécopieur et de ne pas pouvoir parler.</b>	<ul style="list-style-type: none"> <li>● Vous êtes en mode FAX (page 76). Dites à votre correspondant que le numéro est uniquement utilisé pour les télécopies.</li> <li>● Passez en mode de réception TEL (page 77) ou FAX/TEL (☎) (page 77).</li> </ul>
<b>Le bouton [●] ou [Ⓜ] ne fonctionne pas correctement.</b>	<ul style="list-style-type: none"> <li>● Si vous appuyez sur ce bouton pendant la numérotation, vous provoquez une pause. Si vous appuyez sur le bouton immédiatement après avoir obtenu une tonalité de numérotation, vous recomposez automatiquement le dernier numéro appelé.</li> </ul>
<b>Je ne parviens pas à recevoir des documents télécopiés sur l'ordinateur.</b>	<ul style="list-style-type: none"> <li>● Vérifiez que les fonctions suivantes sont bien activées. <ul style="list-style-type: none"> <li>– Réception de télécopie PC (fonction #442)</li> <li>– Configuration de l'ordinateur pour réception de télécopie PC (fonction #443)</li> </ul> </li> </ul>
<b>Je ne peux pas afficher une télécopie reçue dans le navigateur Web (modèles avec connexion réseau uniquement). (☎)</b>	<ul style="list-style-type: none"> <li>● Vérifiez que les fonctions suivantes sont bien activées. <ul style="list-style-type: none"> <li>– Mode aperçu de télécopie Web (fonction #448)</li> <li>– Code d'accès à l'aperçu de télécopie Web (fonction #450)</li> </ul> </li> <li>● Vous ne pouvez pas afficher dans le navigateur Web une télécopie reçue lors de l'impression, de la copie ou de la numérisation. Essayez à nouveau une fois l'impression, la copie ou la numérisation terminée.</li> </ul>
<b>Je ne parviens pas à effacer une télécopie reçue dans le navigateur Web (modèles avec connexion réseau uniquement). (☎)</b>	<ul style="list-style-type: none"> <li>● Affichez, imprimez ou enregistrez une télécopie reçue avant de l'effacer (page 84).</li> </ul>

11.4.6 Réseau (modèles avec connexion réseau uniquement) 

Problème	Problème et solution												
<p><b>Je ne parviens pas à accéder aux fonctions suivantes.</b></p> <ul style="list-style-type: none"> <li>– Impression PC</li> <li>– Numérisation</li> <li>– Commande à distance</li> <li>– PC FAX </li> <li>– Moniteur de périphérique</li> <li>– Impression sécurisée</li> </ul>	<ul style="list-style-type: none"> <li>● Vérifiez que la LED du port LAN sur la carte principale est allumée. Si elle est allumée ou clignote en rouge, cela signifie que l'accès au réseau se fait correctement. Si la LED n'est pas allumée ou ne clignote pas, vérifiez que le câble de réseau local (câble Ethernet de catégorie 5 (Cat-5)) est correctement branché sur le port de réseau local de la carte principale.</li> <li>● Si la LED clignote et que vous ne pouvez pas effectuer l'opération souhaitée, l'adresse IP de l'appareil a peut-être changé. Pour détecter l'adresse IP, cliquez sur <b>[Changer IP]</b> dans la boîte de dialogue du message d'erreur de connexion. <ul style="list-style-type: none"> <li>● L'adresse IP de l'appareil est alors identifiée.</li> </ul> </li> </ul> <p><b>Remarques :</b></p> <ul style="list-style-type: none"> <li>● Si l'adresse IP ne parvient pas à être identifiée, saisissez-la manuellement (fonction #501). L'adresse IP de l'ordinateur et de l'appareil doivent se situer dans la même catégorie d'adresse IP, comme indiqué ci-dessous. Configurez l'adresse IP dans la plage de numéros spécifiée dans la catégorie correspondant à votre réseau local.</li> </ul> <table border="1" data-bbox="532 749 1266 1016"> <thead> <tr> <th>Catégorie</th> <th>Masque de sous-réseau</th> <th>Adresse IP</th> </tr> </thead> <tbody> <tr> <td>Catégorie A</td> <td>255.0.0.0</td> <td>10.0.0.1 - 10.255.255.254</td> </tr> <tr> <td>Catégorie B</td> <td>255.255.0.0</td> <td>172.xx.0.1 - 172.xx.255.254<sup>*1</sup></td> </tr> <tr> <td>Catégorie C</td> <td>255.255.255.0</td> <td>192.168.xx.1 - 192.168.xx.254<sup>*2</sup></td> </tr> </tbody> </table> <p><sup>*1</sup> La valeur "xx" doit être la même pour l'appareil et l'ordinateur, comme indiqué dans l'exemple ci-dessous. Exemple : 172.16.0.1 - 172.16.255.254 ("xx" doit être compris entre 16 et 31)</p> <p><sup>*2</sup> La valeur "xx" doit être la même pour l'appareil et l'ordinateur, comme indiqué dans l'exemple ci-dessous. Exemple : 192.168.0.1 - 192.168.0.254 ("xx" doit être compris entre 0 et 255)</p> <ul style="list-style-type: none"> <li>● Votre Firewall bloque la connexion. Pour que le logiciel multifonction fonctionne correctement, désactivez le logiciel de pare-feu ou modifiez ses paramètres.</li> <li>● Si la fonction #580 a été réglée sur "OFF", modifiez le réglage sur "FILAIRE" ou "WIFI". Si la fonction #580 a été réglée sur "WIFI", consultez "11.4.7 LAN sans fil  à la page 115.</li> <li>● Vérifiez que le réseau est correctement configuré. Contactez votre administrateur réseau.</li> </ul>	Catégorie	Masque de sous-réseau	Adresse IP	Catégorie A	255.0.0.0	10.0.0.1 - 10.255.255.254	Catégorie B	255.255.0.0	172.xx.0.1 - 172.xx.255.254 <sup>*1</sup>	Catégorie C	255.255.255.0	192.168.xx.1 - 192.168.xx.254 <sup>*2</sup>
Catégorie	Masque de sous-réseau	Adresse IP											
Catégorie A	255.0.0.0	10.0.0.1 - 10.255.255.254											
Catégorie B	255.255.0.0	172.xx.0.1 - 172.xx.255.254 <sup>*1</sup>											
Catégorie C	255.255.255.0	192.168.xx.1 - 192.168.xx.254 <sup>*2</sup>											
<p><b>L'appareil n'apparaît pas dans la boîte de dialogue [Sélectionnez un périphérique réseau] lors de l'installation du logiciel multifonction.</b></p>	<ul style="list-style-type: none"> <li>● Votre Firewall bloque la connexion et le programme d'installation n'affiche aucun appareil. Contactez votre administrateur réseau et désactivez momentanément votre Firewall.</li> <li>● L'appareil est connecté à un autre segment de réseau et le programme d'installation ne peut répertorier aucun appareil. Vérifiez que le réseau est correctement configuré. Contactez votre administrateur réseau.</li> </ul>												

Problème	Problème et solution
<p><b>La boîte de dialogue [Alerte de sécurité Windows] s'affiche et me demande si je souhaite bloquer [PCCMFLPD]. De plus, je ne parviens pas à accéder aux fonctions suivantes après avoir installé Microsoft Windows XP Service Pack 2 ou ultérieur.</b></p> <ul style="list-style-type: none"> <li>– Impression PC</li> <li>– Numérisation</li> <li>– Commande à distance</li> <li>– PC FAX (☎)</li> <li>– Moniteur de périphérique</li> <li>– Impression sécurisée</li> </ul>	<ul style="list-style-type: none"> <li>● Cliquez sur <b>[Maintenir le blocage]</b> et exécutez l'outil de paramétrage du pare-feu Windows pour autoriser la transmission de données pour le logiciel multifonction (page 116).</li> </ul>

### 11.4.7 LAN sans fil ☞

Problème	Problème et solution
<p><b>Le nom de réseau (SSID) du point d'accès sans fil ne peut pas être détecté.</b></p>	<ul style="list-style-type: none"> <li>● Le point d'accès sans fil est configuré de sorte à ne pas afficher le nom de réseau (SSID). Saisissez le nom de réseau (SSID) manuellement (fonction #585).</li> <li>● Approchez l'appareil de votre point d'accès sans fil, puis essayez de configurer à nouveau.</li> <li>● Si des appareils produisant des ondes magnétiques (fours micro-ondes, téléphones sans fil numériques, etc.) ou d'autres appareils à LAN sans fil sont situés à proximité : <ul style="list-style-type: none"> <li>– Gardez les appareils ci-dessus à l'écart de l'appareil et de votre point d'accès sans fil.</li> <li>– Mettez les appareils ci-dessus hors tension de manière temporaire.</li> </ul> </li> </ul>
<p><b>Je n'arrive pas à trouver le nom de réseau (SSID) et/ou la clé de réseau.</b></p>	<ul style="list-style-type: none"> <li>● Confirmez les informations de configuration de votre point d'accès sans fil. Pour plus de détails sur cette procédure, consultez la documentation de votre point d'accès sans fil.</li> </ul>
<p><b>L'appareil ne parvient pas à se connecter au point d'accès sans fil.</b></p>	<ul style="list-style-type: none"> <li>● Approchez l'appareil de votre point d'accès sans fil, puis essayez de configurer à nouveau.</li> <li>● Si des appareils produisant des ondes magnétiques (fours micro-ondes, téléphones sans fil numériques, etc.) ou d'autres appareils à LAN sans fil sont situés à proximité : <ul style="list-style-type: none"> <li>– Gardez les appareils ci-dessus à l'écart de l'appareil et de votre point d'accès sans fil.</li> </ul> </li> <li>● Les paramètres de votre point d'accès sans fil sont erronés. Confirmez les informations de configuration de votre point d'accès sans fil, puis essayez à nouveau de configurer. Pour plus de détails sur cette procédure, consultez la documentation de votre point d'accès sans fil.</li> <li>● Votre point d'accès sans fil est configuré de sorte à limiter l'accès pour certains dispositifs. Confirmez les paramètres de votre point d'accès sans fil.</li> </ul>
<p><b>La communication sans fil est lente et/ou instable.</b></p>	<ul style="list-style-type: none"> <li>● S'il y a des obstacles entre l'appareil et votre point d'accès sans fil, déplacez l'appareil le plus près possible de votre point d'accès sans fil.</li> <li>● Si des appareils produisant des ondes magnétiques (téléviseurs, fours à micro-ondes, téléphones numériques sans fil, etc.) se trouvent à proximité, maintenez l'appareil et le point d'accès à l'écart des dispositifs mentionnés.</li> </ul>

## 11. Aide

### 11.4.8 Utilisation d'un répondeur

Problème	Problème et solution
Je n'arrive pas à recevoir les documents automatiquement.	<ul style="list-style-type: none"><li>● Votre annonce est trop longue. Réduisez-la. Enregistrez une annonce d'une longueur inférieure à 10 secondes.</li><li>● Le répondeur émet trop de sonneries. Paramétrez-le sur 1 ou 2 sonnerie(s).</li></ul>
Je n'arrive pas à recevoir de messages vocaux.	<ul style="list-style-type: none"><li>● Vérifiez que le répondeur est enclenché et branché correctement à l'appareil (page 78).</li><li>● Réglez le nombre de sonneries du répondeur sur 1 ou 2.</li></ul>
J'ai entré le code d'accès à distance afin d'accéder à distance au répondeur, mais la ligne a été déconnectée.	<ul style="list-style-type: none"><li>● Il se peut que le code comprenne le symbole “#” utilisé pour certaines fonctions proposées par les opérateurs téléphoniques. Modifiez le code du répondeur et choisissez un nouveau code ne comprenant pas le symbole “#”.</li></ul>

### 11.4.9 En cas de panne secteur

- L'appareil ne fonctionne pas.
- Les documents stockés dans la mémoire (par exemple pendant une copie, une impression PC) seront perdus.

#### Modèles avec télécopieur intégré uniquement (☎) :

- L'appareil n'est pas conçu pour permettre de donner des appels téléphoniques d'urgence en cas de panne de courant. Veuillez à trouver une autre solution pour avoir accès aux services d'urgence.
- La transmission et la réception des télécopies s'interrompent dans ce cas.
- Les documents en cours de transmission ou de réception de télécopie seront perdus.
- Lorsque le courant électrique est rétabli, un rapport de panne de courant vous indiquera quels éléments de télécopie en mémoire ont été effacés.

### 11.4.10 Outil de paramétrage du pare-feu pour les utilisateurs de Microsoft Windows (modèles avec connexion réseau uniquement) (🔧)

Après avoir installé Microsoft Windows XP Service Pack 2 ou ultérieur/Windows Vista/Windows 7, les fonctions suivantes seront inaccessibles car la fonction Pare-feu de Windows sera activée et bloquera la connexion.

- Moniteur de périphérique
- Gestionnaire LPD (outil de communication en réseau)

L'outil de réglage de Firewall de Windows vous permet de modifier les paramètres de sécurité du Firewall de Windows afin de pouvoir utiliser correctement les fonctions pré-citées.

- 1 Insérez le CD-ROM livré avec l'appareil dans votre lecteur CD-ROM.
  - Si la boîte de dialogue **[Sélection de la langue]** apparaît, sélectionnez la langue dans laquelle vous souhaitez utiliser ce logiciel. Cliquez sur **[OK]**.
- 2 **[Outils]** → **[Paramétrage de coupe-feu Windows]**
- 3 **[Ajouter à liste d'exceptions]** → **[OK]** → **[OK]**

#### Pour confirmer les paramètres de sécurité (sous Windows XP)

1. **[Panneau de configuration]** → **[Centre de sécurité]**
2. **[Pare-feu Windows]**
3. Cliquez sur l'onglet **[Exceptions]**.
4. Vérifiez que **[Panasonic Trap Monitor Service]** et **[Panasonic LPD]** sont affichés et cochés dans la liste **[Programmes et services]**.

#### Pour confirmer les paramètres de sécurité (sous Windows Vista)

1. **[Panneau de configuration]** → **[Centre de sécurité]**
2. **[Pare-feu Windows]**
3. **[Modifier les paramètres]**
4. **[Continuer]**
5. Cliquez sur l'onglet **[Exceptions]**.

6. Vérifiez que **[Panasonic Trap Monitor Service]**, **[Panasonic LPD Manager]** et **[Panasonic LPD]** sont affichés et cochés dans la liste **[Programme ou port]**.

---

**Pour confirmer les paramètres de sécurité (sous Windows 7/Windows 8)**

1. **[Panneau de configuration]** → **[Système et sécurité]** → **[Pare-feu Windows]** → **[Paramètres avancés]**
2. **[Règles de trafic entrant]**
3. Vérifiez que **[Panasonic Trap Monitor Service]**, **[Panasonic LPD Manager]** et **[Panasonic LPD]** sont affichés et cochés dans la liste **[Règles de trafic entrant]**.

---

**11.4.11 Avis pour les utilisateurs des modèles de série KX-MB200/KX-MB700/KX-FLB880**

Si vous avez déjà installé le logiciel multifonction des séries KX-MB200/KX-MB700/KX-FLB880 sur votre ordinateur, utilisez les instructions suivantes pour modifier ou ajouter le pilote d'imprimante, lequel change après l'installation du logiciel multifonction de cette série.

Vous pouvez modifier ou ajouter un pilote d'imprimante comme suit :

- 1 Démarrez Windows et introduisez le CD-ROM des séries KX-MB200/KX-MB700/KX-FLB880 dans le lecteur de CD-ROM.
  - Si la boîte de dialogue **[Sélection de la langue]** apparaît, sélectionnez la langue dans laquelle vous souhaitez utiliser ce logiciel. Cliquez sur **[OK]**.
- 2 **[Modifier]**
- 3 Sélectionnez **[Modifier utilitaires]** ou **[Ajouter le pilote de la Station multifonction]**. Suivez ensuite les instructions qui s'affichent.

**Important :**

- **Pour les utilisateurs de versions antérieures à 1.12, téléchargez le logiciel le plus récent comme suit, puis installez-le.**  
**[Démarrer]** → **[Tous les programmes]** → **[Panasonic]** → **nom de l'appareil** → **[Prise en charge de page Web]**.  
Suivez ensuite les instructions qui s'affichent.

## 12. Bourrages

### 12.1 Bourrage papier

#### 12.1.1 Si le papier a occasionné un bourrage à l'intérieur de l'appareil

Le message suivant apparaît à l'écran :

– "BOURRAGE PAPIER"



"OUVRIR CAPOT AR"

"OUV. COUV. AVANT"

Attention :

- Ne tirez pas avec force sur le papier bouché.

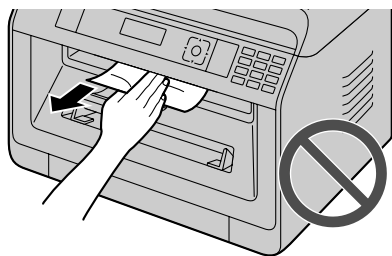

Important :

- Tirez le bac d'alimentation standard (①) jusqu'à ce qu'il s'enclenche avec un déclic, puis retirez-le entièrement en soulevant la partie avant du bac.

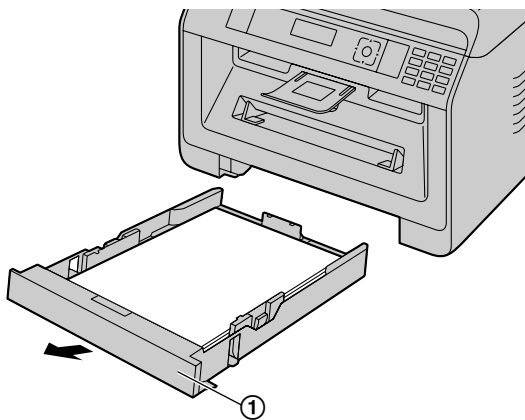

Cas 1 : Lorsque le papier d'enregistrement a occasionné un bourrage à l'intérieur de l'appareil, près de la partie inférieure.

1. Poussez l'encoche (①) vers le bas et libérez le capot inférieur.

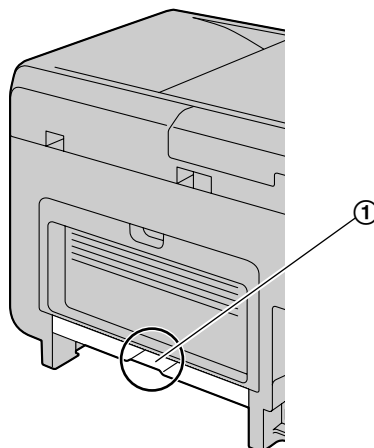

2. Retirez le papier à l'origine du bourrage (①).

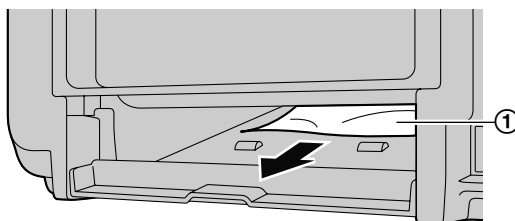

- Le bourrage papier peut se trouver au fond de l'appareil.

3. Fermez le capot inférieur jusqu'à ce qu'il se verrouille en place.

Important :

- Assurez-vous que le capot inférieur soit complètement fermé.

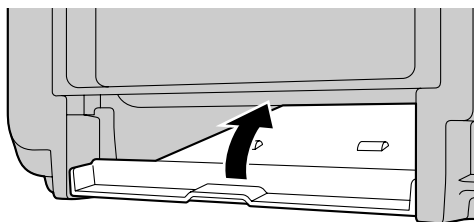

**Cas 2 : Lorsque le papier d'enregistrement a occasionné un bourrage dans le capot arrière.**

1. Ouvrez le capot arrière (①).

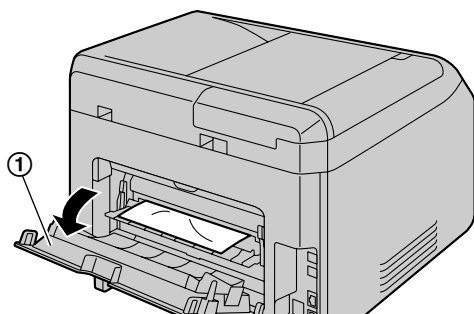

2. Poussez les deux leviers verts (①) vers le bas au maximum.

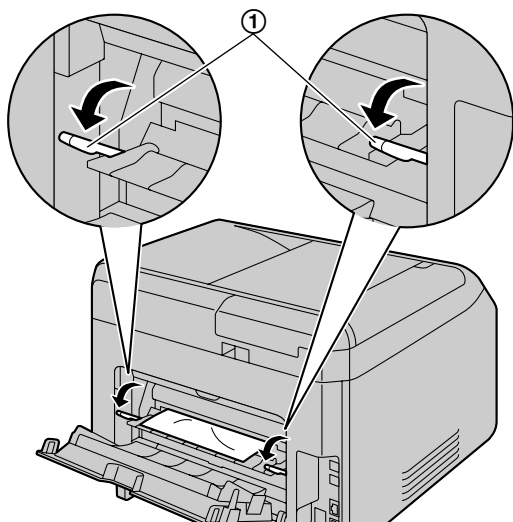

3. Enlevez doucement le papier à l'origine du bourrage (①), en tirant le papier vers vous.

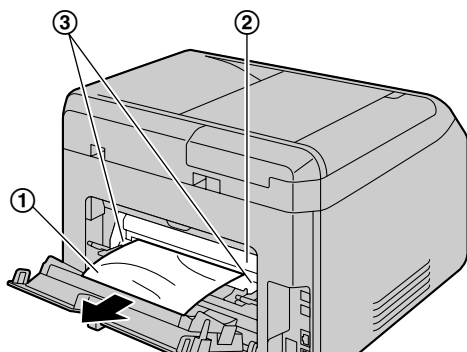

**Attention :**

- L'unité de fusion (②) chauffe. Ne la touchez pas.

**Remarques :**

- La zone à proximité du capot arrière (③) peut également chauffer.
- Si le papier d'enregistrement ne peut pas être retiré du côté arrière, rallongez la sortie de papier, puis retirez le papier coincé (④). Après l'avoir retiré, remettez la sortie de papier dans sa position d'origine.

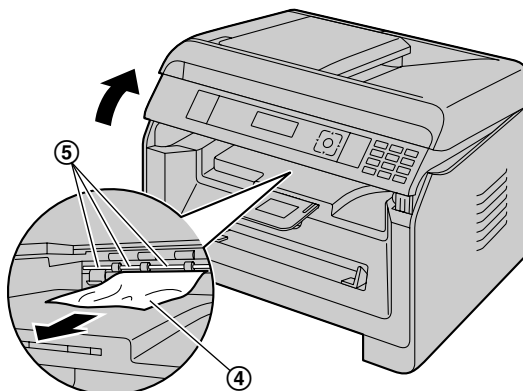

**Attention :**

- La zone à proximité de l'axe du rouleau de sortie du papier d'enregistrement (⑥) chauffe. Ne la touchez pas.

4. Poussez les leviers verts vers le haut (①) jusqu'à leur position d'origine.

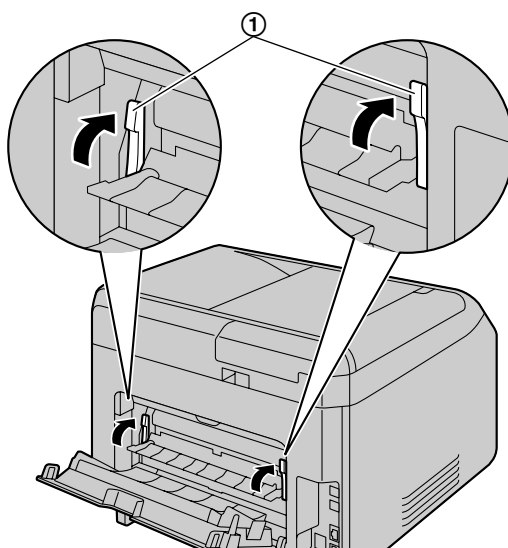

## 12. Bourrages

5. Fermez fermement le capot arrière.

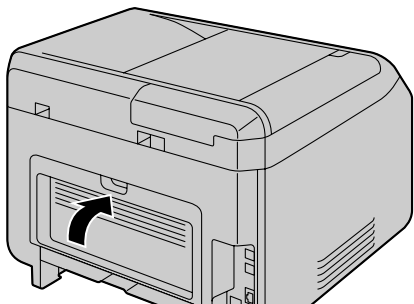

### Cas 3 : Lorsque le papier d'enregistrement a occasionné un bourrage dans le capot avant.

1. Ouvrez le capot avant en tenant l'encoche (1).

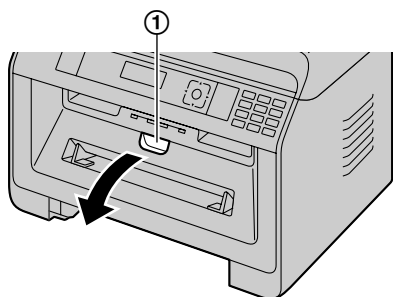

2. Retirez l'unité tambour (1).

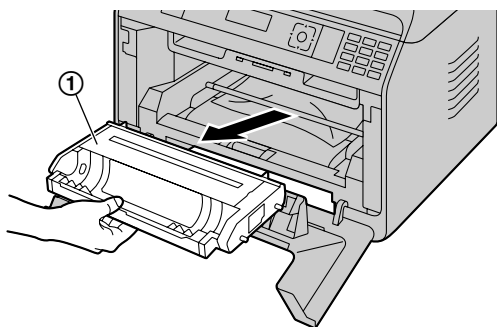

3. Ouvrez le capot arrière et poussez les leviers verts vers le bas.

- Voir les étapes 1 et 2 dans "Cas 2 : Lorsque le papier d'enregistrement a occasionné un bourrage dans le capot arrière.", page 119.

4. Enlevez le papier à l'origine du bourrage.

- Si le bord inférieur du papier d'enregistrement (1) dépasse, repoussez-le vers l'arrière pour le libérer puis tirez-le vers l'extérieur.

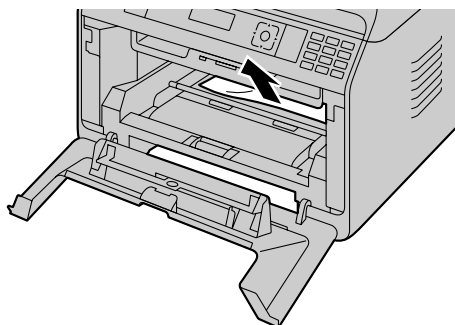
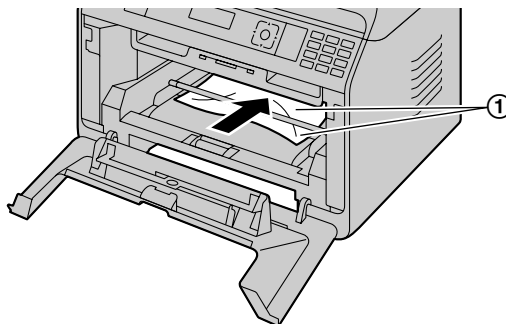

- Si le bord supérieur du papier d'enregistrement dépasse (2), tirez-le en tenant la partie avant du papier bourré.

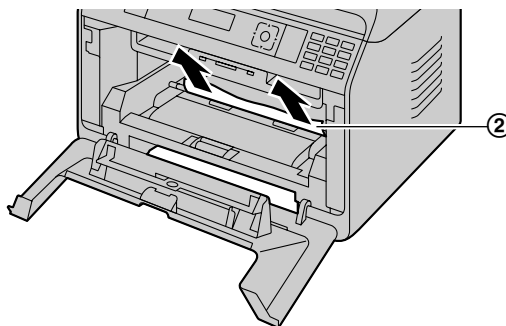

- Une fois le papier coincé retiré, réinsérez l'unité tambour dans l'appareil.

5. Fermez le capot avant pour effacer le message d'erreur, puis insérez le bac d'alimentation standard.

6. Poussez les leviers verts vers le haut et fermez le capot arrière.

- Voir les étapes 4 et 5 dans "Cas 2 : Lorsque le papier d'enregistrement a occasionné un bourrage dans le capot arrière.", page 119.



### 12.1.2 Si le papier d'enregistrement n'a pas été correctement introduit dans l'appareil

Le message suivant apparaît à l'écran :

– "VÉRIF. PAPIER #1 APP. SUR DÉPART"

- 1 Sortez entièrement le bac d'alimentation standard.
- 2 Réintroduisez-le.

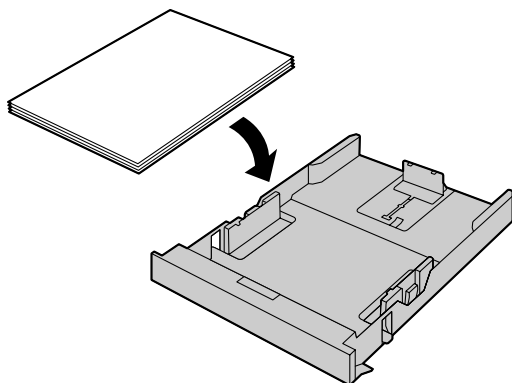

- 3 Insérez le bac d'alimentation standard dans l'appareil.

#### Remarques :

- Si le message persiste, vérifiez les spécifications du papier et chargez-le à nouveau. Reportez-vous à la page 26 pour plus de détails.

### 12.1.3 Si le papier d'enregistrement qui se trouve dans le bac manuel n'a pas été correctement introduit dans l'appareil

Le message suivant apparaît à l'écran.

– "VÉRIF. ENTRAÎNE. BAC ENTRÉE #2"

- 1 Éliminez le bourrage.
- 2 Réintroduisez-le.

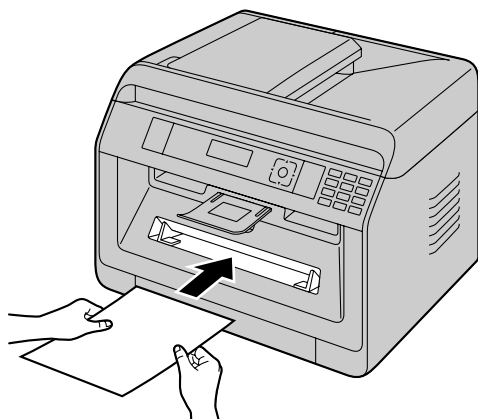

### 12.2 Bourrages de document (chargeur automatique de documents)

Le message suivant apparaît à l'écran :

– “RETIRER DOC.”

Attention :

- Ne tirez pas avec force le document à l'origine du bouchage avant d'avoir soulevé le capot du chargeur automatique de documents.

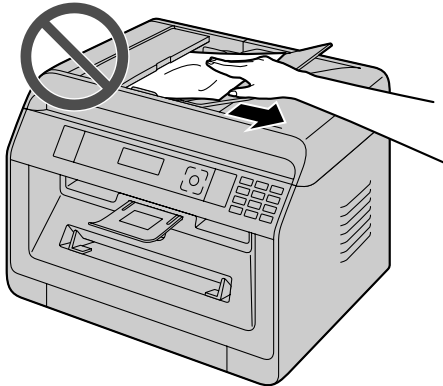

- 1 Ouvrez le capot du chargeur automatique de documents (①) tout en tenant le cache documents abaissé (②).

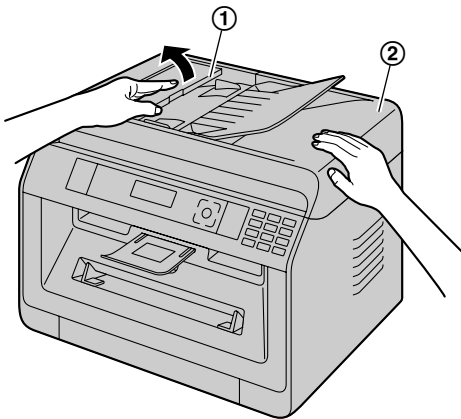

- 2 Enlevez précautionneusement le document coincé (①) dans l'appareil.

Si le document s'est coincé près de l'entrée des documents :

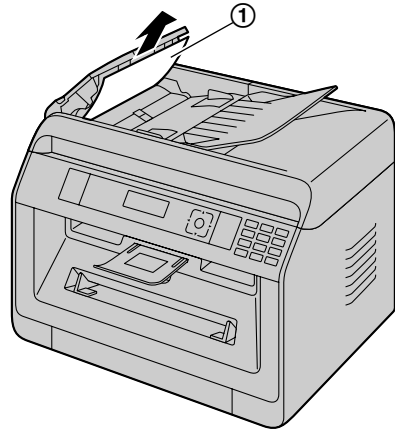

- Si vous n'arrivez pas à enlever le document coincé dans l'appareil (①), ouvrez le capot de documents, enlevez le document, puis refermez le chargeur.

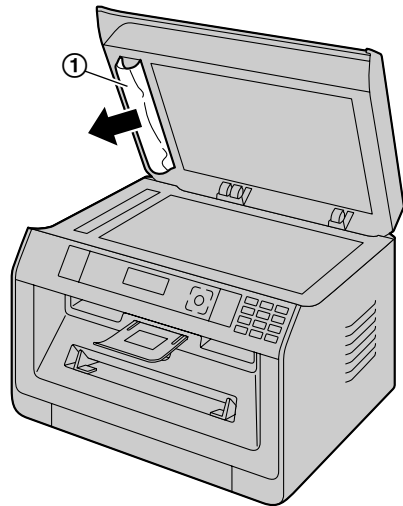

Si le document s'est coincé près de la sortie des documents :

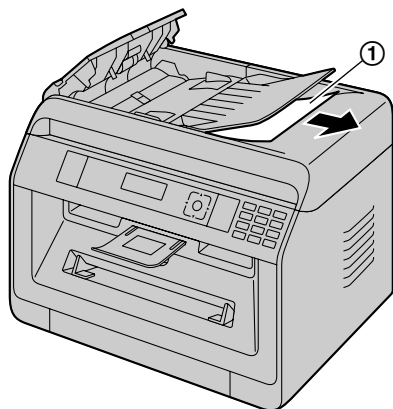

3 Fermez le capot du chargeur automatique de documents.

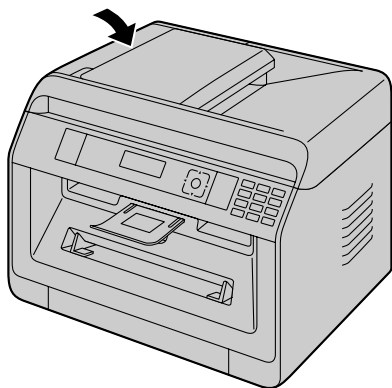

- Appuyez sur [⏏] pour effacer le message.

## 13. Nettoyage

### 13.1 Nettoyage des plaques blanches et de la vitre

Nettoyez les plaques blanches et la vitre lorsqu'une ligne noire, blanche ou maculée apparaît sur :

- votre papier d'enregistrement,
- le document original,
- les données numérisées, ou
- le document de télécopie reçu par le correspondant. (☞)

#### Attention :

- N'utilisez pas de produits en papier, tels que des mouchoirs, pour le nettoyage de l'appareil.

- 1 Ouvrez le cache documents (①).

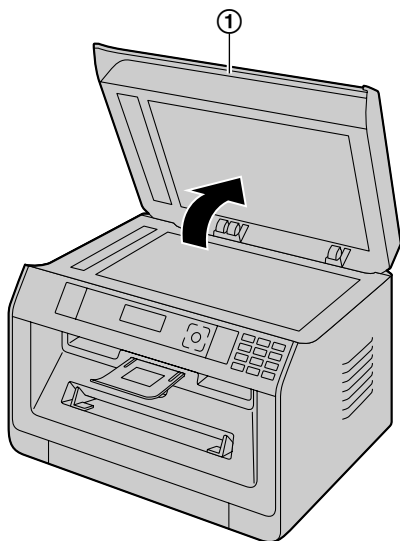

- 2 Tenez le cache documents pendant que vous nettoyez les plaques blanches (①) et la vitre du scanner (②).

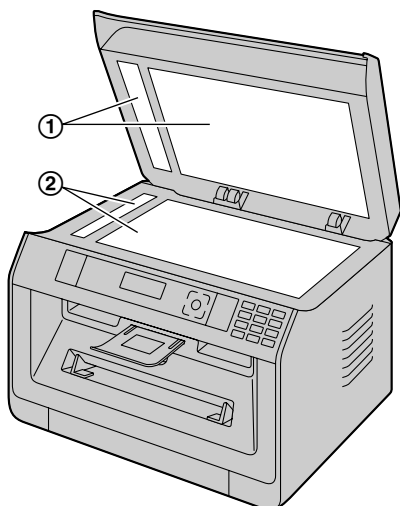

- 3 Fermez le cache documents (①).

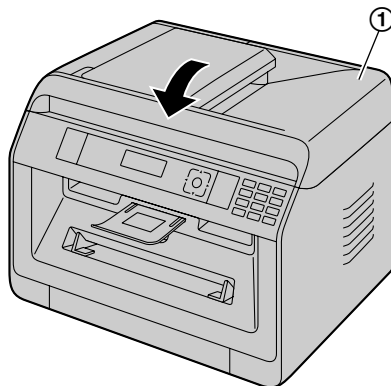

## 13.2 Nettoyage des rouleaux du chargeur de documents

Nettoyez les rouleaux en cas de bourrages papier fréquents ou si une ligne ou un motif sale apparaît sur les documents.

### Attention :

- **N'utilisez pas de produits en papier, tels que des mouchoirs, pour le nettoyage de l'appareil.**

- 1 Mettez l'appareil hors tension.
- 2 Ouvrez le capot du chargeur automatique de documents (①) tout en tenant le cache documents abaissé (②).

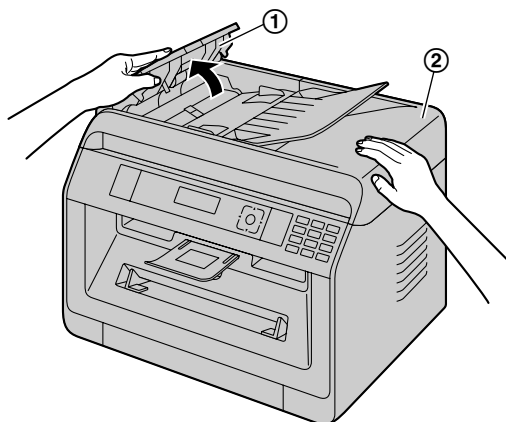

- 3 Nettoyez les rouleaux du chargeur de documents (①) à l'aide d'un chiffon imbibé d'eau et laissez sécher complètement les pièces.

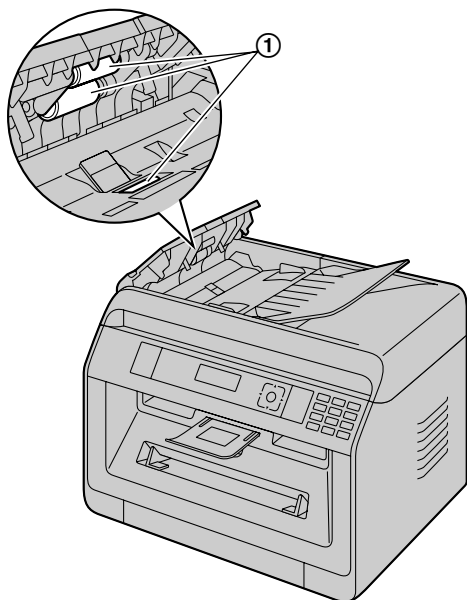

- 4 Fermez le capot du chargeur automatique de documents.

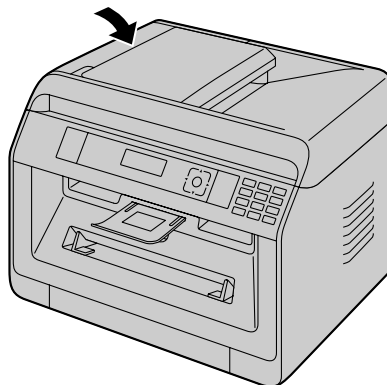

- 5 Mettez l'appareil sous tension.

## 13.3 Nettoyage de la cartouche du tambour

### Important :

- **Si la rainure de la cartouche du tambour est sale, des lignes ou des motifs aléatoires peuvent apparaître sur les feuilles imprimées. Veillez à éliminer le toner restant à l'intérieur de la cartouche du tambour afin de garantir la qualité d'impression.**
- Le dispositif de nettoyage pour la cartouche du tambour est préinstallé dans l'appareil. Ouvrez le capot avant et retirez le dispositif de nettoyage (①) fixé du côté droit de l'appareil.

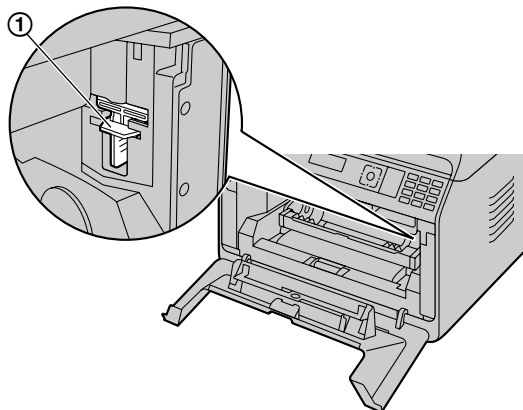

- Insérez le dispositif de nettoyage (①) dans la rainure de gauche (②) et faites-le coulisser de part et d'autre au moins

### 13. Nettoyage

3 fois pour nettoyer l'intérieur de la cartouche de tambour.  
Faites de même pour la rainure de droite (③).

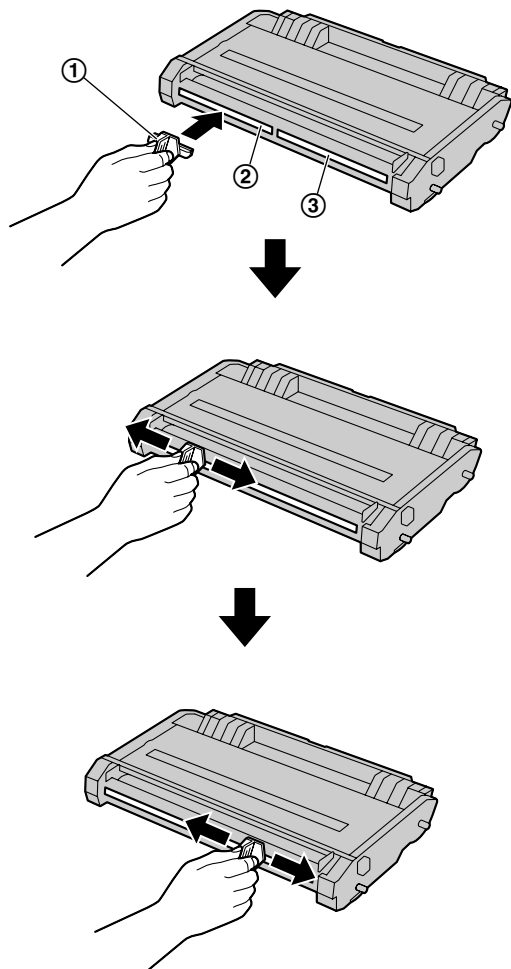

#### Remarques :

- Veillez à bien nettoyer le long de chaque rainure jusqu'au bord.
- Après le nettoyage, remettez le dispositif de nettoyage à son emplacement d'origine.

## 14.1 Spécifications

Article		Spécifications
Type d'imprimante		Imprimante laser
Capacité de la mémoire (mémoire de fonctionnement et de stockage)		<b>KX-MB2110/KX-MB2120/KX-MB2128/KX-MB2130/ KX-MB2138/KX-MB2168/KX-MB2170/KX-MB2178 :</b> 64 Mo <b>KX-MB2117/KX-MB2137/KX-MB2177 :</b> 128 Mo
Alimentation		<b>Modèles AG/CX/HK/HX/ML/RU/SX :</b> 220-240 V CA, 50/60 Hz <b>Modèles EU/G/JT :</b> 220-240 V CA, 50 Hz <b>Modèles LA :</b> 120-127 V CA, 60 Hz <b>Modèles TW :</b> 110 V CA, 60 Hz
Consommation d'énergie	Hibernation* <sup>1</sup>	<b>KX-MB2110/KX-MB2117 :</b> moins de 3,3 W <sup>*2</sup> moins de 3,5 W <sup>*3</sup> <b>KX-MB2120/KX-MB2128 :</b> Moins de 3,3 W <b>KX-MB2130/KX-MB2137/KX-MB2138 :</b> moins de 3,3 W <sup>*2</sup> moins de 3,5 W <sup>*3</sup> <b>KX-MB2168/KX-MB2170/KX-MB2177/KX-MB2178 :</b> moins de 3,3 W <sup>*2</sup> moins de 3,5 W <sup>*3</sup> moins de 4,2 W <sup>*4</sup>
	Prêt	Environ 65 W
	Photocopie	Environ 500 W
	Maximum	Environ 1 000 W (lorsque l'ampoule de l'unité de fusion s'allume)
Dimensions (largeur × profondeur × hauteur)		Environ 410 mm × 400 mm × 320 mm (La largeur est de 447 mm lorsque le combiné est installé.) <sup>*5</sup>
Poids		Environ 12 kg
Conditions d'utilisation		10 °C - 32,5 °C, 20 % - 70 % HR (humidité relative)
Cycle d'utilisation mensuel maximal		12 000 pages imprimées <sup>*6</sup>
Type de scanner		Détecteur d'image à contact en couleurs (CIS)
Format des documents	Vitre du scanner	Largeur : max. 216 mm Longueur : max. 297 mm
	Chargeur automatique de documents (ADF)	Largeur : max. 216 mm/min. 128 mm Longueur : max. 600 mm/min. 128 mm
Largeur effective de balayage		208 mm
Largeur effective d'impression		Lettre/Légal : 208 mm A4 : 202 mm
Résolution de numérisation		Jusqu'à 600 × 1 200 dpi (optique) Jusqu'à 19 200 × 19 200 dpi (interpolé)

## 14. Informations générales

Article		Spécifications
Propriétés CIS du témoin LED	Radiation de la LED	Max. 1 mW
	Longueur d'onde	Rouge 624 nm typique Vert 525 nm typique Bleu 470 nm typique
	Durée d'émission	Continue
Capacité de la mémoire de numérisation vers adresse électronique*7		5 Mo au total (y compris en-tête et message électronique) ou 100 pages, selon la limite atteinte en premier.
Capacité de la mémoire de numérisation vers un serveur FTP*7		10 Mo au total ou 100 pages, selon la limite atteinte en premier.
Capacité de la mémoire de numérisation vers un dossier SMB*7		10 Mo au total ou 100 pages, selon la limite atteinte en premier.
Lignes téléphoniques*8		Réseau Téléphonique Public Commuté (RTPC)
Vitesse de transmission*8		33 600 / 31 200 / 28 800 / 26 400 / 24 000 / 21 600 / 19 200 / 16 800 / 14 400 / 12 000 / 9 600 / 7 200 / 4 800 / 2 400 bps, repli automatique
Résolution des télécopies*8	Horizontale	8 pixels/mm
	Verticale	3,85 lignes/mm en résolution standard, 7,7 lignes/mm en résolution fine/photo, 15,4 lignes/mm en résolution super fine
Durée de la transmission*8*9		Environ 4 s/page (mémoire de transmission MCE-MMR)*10
Système de compression des données*8		Modified Huffman (MH), Modified READ (MR), Modified Modified READ (MMR)
Capacité de la mémoire du télécopieur*8		3,0 Mo au total Environ 80 pages de réception mémoire Environ 150 pages de transmission mémoire (en fonction du tableau test ITU-T n°1 en résolution standard.)
Résolution d'impression		<b>KX-MB2110/KX-MB2120/KX-MB2128/KX-MB2130/ KX-MB2138/KX-MB2168/KX-MB2170/KX-MB2178 :</b> 600 × 600 dpi <b>KX-MB2117/KX-MB2137/KX-MB2177 :</b> 2 400 × 600 dpi (interpolé)
Vitesse d'impression (pages par minute) (environ)	Recto	A4 : 26 ppm Lettre : 27 ppm
	Recto verso	A4 : 24 ppm Lettre : 25 ppm
Propriétés de la diode laser	Sortie laser	Max. 10 mW
	Longueur d'onde	760 nm - 800 nm
	Durée d'émission	Continue
Interface ordinateur	USB*11*12	
	LAN (10 Base-T/100 Base-TX)*7*11	
	LAN sans fil (IEEE802.11b/g/n)*13	
Résolution des copies		Jusqu'à 600 × 600 dpi
Vitesse de copie*14		A4 : Jusqu'à 26 cpm (copies par minute) Lettre : Jusqu'à 27 cpm (copies par minute)



Article		Spécifications
LAN sans fil*13	Antenne	1 × 1 (diversité)
	Méthode de transmission	SISO (une entrée/une sortie) – OFDM, OFDM, DSSS
	Norme de communication	IEEE802.11n/b/g
	Plage de fréquences (fréquence centrale)/Canal	2,412 GHz – 2,472 GHz (1 – 13 canaux)
	Taux de transfert de données*15	IEEE802.11n : 6,5 – 72,2 Mbit/s IEEE802.11g : 6 – 54 Mbit/s IEEE802.11b : 1 – 11 Mbit/s
	Méthode d'accès	Mode infrastructure/Mode ad hoc
	Sécurité*16	WPA/WPA2-PSK (TKIP/AES) Système ouvert (WEP64/WEP128)
	WPS	Méthode PBC (méthode par bouton-poussoir), méthode PIN (méthode par code PIN)

- \*1 Basé sur la norme IEC 62301.
- \*2 Uniquement lors de la connexion via USB et avec le mode LAN (fonction #580) désactivé.
- \*3 Uniquement lors de la connexion à un LAN filaire.
- \*4 Uniquement lors de la connexion à un LAN sans fil.
- \*5 Uniquement pour les modèles incluant un combiné. Consultez la page 10 si votre appareil possède un combiné.
- \*6 KX-MB2117/KX-MB2137/KX-MB2177 : 30 000 pages imprimées
- \*7 Uniquement pour les modèles prenant en charge la connexion réseau. (☞)
- \*8 Uniquement pour les modèles prenant en charge la fonction de télécopie. (☞)
- \*9 La vitesse de transmission dépend du contenu des pages, de la résolution, des conditions de ligne téléphonique et de la capacité de réception de l'appareil de votre correspondant.
- \*10 La vitesse de transmission est basée sur le tableau test ITU-T n°1 en mode original. Si la capacité de l'appareil de votre correspondant est inférieure à celle du vôtre, la transmission peut nécessiter plus de temps.
- \*11 Afin de garantir la conformité au seuil d'émission continue :
  - utilisez uniquement un câble USB blindé mâle Type A/mâle Type B (exemple : câble certifié USB 2.0 grande vitesse).
  - utilisez uniquement un câble LAN blindé (Catégorie 5 (Cat-5) câble Ethernet). (☞)
- \*12 Pour protéger l'appareil, utilisez uniquement un câble USB blindé dans les zones où des orages peuvent se produire.
- \*13 Uniquement pour les modèles prenant en charge le LAN sans fil. (☞)
- \*14 Modèles G uniquement : Jusqu'à 12 cpm (copies par minute)
- \*15 La vitesse de ligne réelle peut varier en fonction de l'environnement réseau et des dispositifs sans fil connectés.
- \*16 En fonction du routeur sans fil (point d'accès sans fil) utilisé, les connexions entre l'appareil et le routeur sans fil peuvent être impossibles. Lors de la connexion avec 802.11n, sélectionnez WPA-PSK (AES) ou WPA2-PSK (AES) pour la sécurité.

## 14. Informations générales

Voir mire test ITU-T n° 1

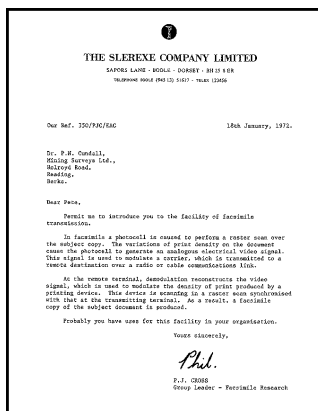

### Spécifications du papier d'enregistrement

Article		Spécifications	
Bac d'alimentation standard	Format du papier	Recto	A4, Lettre, Légal, B5 (ISO/JIS), 16K, 216 × 330, 216 × 340
		Recto verso	A4, Lettre, Légal, 216 × 330, 216 × 340
	Type de papier	Recto	Papier ordinaire/Papier fin
		Recto verso	
Poids du papier	Recto	60 g/m <sup>2</sup> à 105 g/m <sup>2</sup>	
	Recto verso		
Bac manuel	Format du papier	Recto	<ul style="list-style-type: none"> <li>● A4, Lettre, A5, Légal, B5 (ISO/JIS), 16K, 216 × 330, 216 × 340, Personnalisé*<sup>1</sup></li> <li>● Enveloppe #10/Enveloppe DL/Enveloppe YOUKEI #4/Enveloppe CHOUKEI #3/Enveloppe CHOUKEI #4</li> </ul>
		Recto verso	A4, Lettre, Légal, 216 × 330, 216 × 340
	Type de papier	Recto	Papier ordinaire/papier fin/papier épais/étiquette/enveloppe
		Recto verso	Papier ordinaire/Papier fin
	Poids du papier	Recto	60 g/m <sup>2</sup> à 220 g/m <sup>2</sup>
		Recto verso	60 g/m <sup>2</sup> à 105 g/m <sup>2</sup>

\*1 Lors d'une impression à l'aide de l'ordinateur, il est également possible d'utiliser un papier de format personnalisé.  
- 210-216 × 279-356 mm

Chargement de feuilles dans le bac

Type de bac	Type de papier	Chargement de feuilles dans le bac (Chargement de papier) <sup>*1</sup>	Chargement de feuilles dans le bac (sortie de papier) <sup>*2</sup>
Bac d'alimentation standard	Papier fin (60 g/m <sup>2</sup> à 75 g/m <sup>2</sup> )	250 <sup>*3</sup>	100 <sup>*5</sup>
	Papier ordinaire (75 g/m <sup>2</sup> à 80 g/m <sup>2</sup> )	250 <sup>*3</sup>	100 <sup>*5</sup>
	Papier ordinaire (80 g/m <sup>2</sup> à 90 g/m <sup>2</sup> )	230 <sup>*3</sup>	100 <sup>*5</sup>
	Papier ordinaire (90 g/m <sup>2</sup> à 105 g/m <sup>2</sup> )	200 <sup>*3</sup>	100 <sup>*5</sup>
Bac manuel	Papier fin (60 g/m <sup>2</sup> à 75 g/m <sup>2</sup> )	1	100 <sup>*5</sup>
	Papier ordinaire (75 g/m <sup>2</sup> à 105 g/m <sup>2</sup> )	1	100 <sup>*5</sup>
	Papier épais (105 g/m <sup>2</sup> à 220 g/m <sup>2</sup> )	1	1 <sup>*4</sup>
	Étiquette	1	1 <sup>*4</sup>
	Enveloppe	1	1 <sup>*4</sup>

\*1 Si vous chargez plus de papier que la quantité spécifiée, vous risquez de provoquer un bourrage papier et d'endommager le papier.

\*2 Le nombre de feuilles peut varier selon l'environnement d'utilisation.

\*3 Selon le type de papier, le papier chargé peut dépasser le repère de limite supérieure. Dans ce cas, retirez quelques feuilles de papier du bac.

\*4 Le papier épais et le support spécial seront imprimés à partir du côté arrière. Dans ce cas, retirez chaque papier/support après l'impression.

\*5 Le nombre de feuilles que peut contenir la zone de sortie de papier peut varier selon les caractéristiques du papier.

## 14. Informations générales

---

### Format du papier

(largeur × longueur)

Article		Spécifications
Papier ordinaire/papier fin/papier épais/étiquette	A4	210 × 297 mm
	A5	148 × 210 mm
	Lettre	216 × 279 mm
	Légal	216 × 356 mm
	B5 (ISO)	176 × 250 mm
	B5 (JIS)	182 × 257 mm
	16K	195 × 270 mm
	216 × 330	216 × 330 mm
	216 × 340	216 × 340 mm
	Format personnalisé	210-216 × 279-356 mm
Enveloppe	Enveloppe #10	104,7 × 241,3 mm
	Enveloppe DL	110 × 220 mm
	Enveloppe YOUKEI #4	105 × 235 mm
	Enveloppe CHOUKEI #3	120 × 235 mm
	Enveloppe CHOUKEI #4	90 × 205 mm

**Durée de service de la cartouche de toner**

Vous devez remplacer régulièrement la cartouche de toner. La durée de service de la cartouche de toner dépend de la quantité de contenu d'un document imprimé, comme indiqué ci-dessous. Les comptes de pages sont faits sur la base de la norme "ISO/CEI 19752"<sup>\*1</sup> lors de l'impression de papier au format A4/Lettre avec le paramètre par défaut de densité d'impression. Le niveau de consommation du toner varie en fonction du type de document. Veuillez vous référer à l'exemple ci-dessous.

\*1 "ISO/IEC 19752" correspond à la norme standard mondiale liée à la "Méthode pour la détermination du rendement des cartouches de toner pour les imprimantes électrophotographiques monochromatiques et pour les dispositifs multifonctionnels qui contiennent des composants d'imprimantes" publiée par l'ISO (Organisation internationale de normalisation).

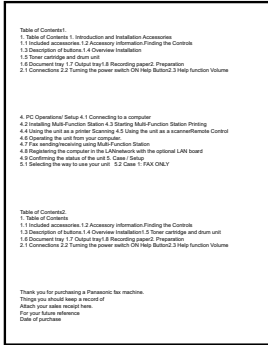
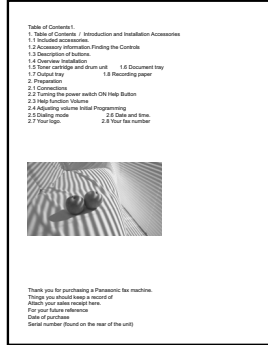
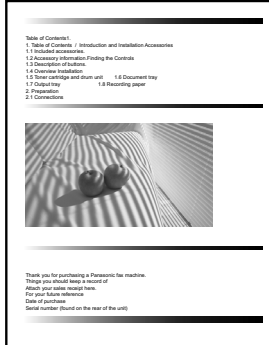
Exemple 1	Exemple 2	Exemple 3
 <p>Table of Contents</p> <ol style="list-style-type: none"> <li>1 Table of Contents</li> <li>1.1 Introduction and Installation Accessories</li> <li>1.2 Included accessories</li> <li>1.3 Accessory information</li> <li>1.4 Overview</li> <li>1.5 Overview of features</li> <li>1.6 Overview of installation</li> <li>1.7 Overview of operation</li> <li>1.8 Overview of maintenance</li> <li>1.9 Overview of troubleshooting</li> <li>1.10 Overview of safety</li> <li>1.11 Overview of legal notices</li> <li>1.12 Overview of environmental information</li> <li>1.13 Overview of other information</li> <li>1.14 Overview of other information</li> <li>1.15 Overview of other information</li> <li>1.16 Overview of other information</li> <li>1.17 Overview of other information</li> <li>1.18 Overview of other information</li> <li>1.19 Overview of other information</li> <li>1.20 Overview of other information</li> <li>1.21 Overview of other information</li> <li>1.22 Overview of other information</li> <li>1.23 Overview of other information</li> <li>1.24 Overview of other information</li> <li>1.25 Overview of other information</li> <li>1.26 Overview of other information</li> <li>1.27 Overview of other information</li> <li>1.28 Overview of other information</li> <li>1.29 Overview of other information</li> <li>1.30 Overview of other information</li> <li>1.31 Overview of other information</li> <li>1.32 Overview of other information</li> <li>1.33 Overview of other information</li> <li>1.34 Overview of other information</li> <li>1.35 Overview of other information</li> <li>1.36 Overview of other information</li> <li>1.37 Overview of other information</li> <li>1.38 Overview of other information</li> <li>1.39 Overview of other information</li> <li>1.40 Overview of other information</li> <li>1.41 Overview of other information</li> <li>1.42 Overview of other information</li> <li>1.43 Overview of other information</li> <li>1.44 Overview of other information</li> <li>1.45 Overview of other information</li> <li>1.46 Overview of other information</li> <li>1.47 Overview of other information</li> <li>1.48 Overview of other information</li> <li>1.49 Overview of other information</li> <li>1.50 Overview of other information</li> <li>1.51 Overview of other information</li> <li>1.52 Overview of other information</li> <li>1.53 Overview of other information</li> <li>1.54 Overview of other information</li> <li>1.55 Overview of other information</li> <li>1.56 Overview of other information</li> <li>1.57 Overview of other information</li> <li>1.58 Overview of other information</li> <li>1.59 Overview of other information</li> <li>1.60 Overview of other information</li> <li>1.61 Overview of other information</li> <li>1.62 Overview of other information</li> <li>1.63 Overview of other information</li> <li>1.64 Overview of other information</li> <li>1.65 Overview of other information</li> <li>1.66 Overview of other information</li> <li>1.67 Overview of other information</li> <li>1.68 Overview of other information</li> <li>1.69 Overview of other information</li> <li>1.70 Overview of other information</li> <li>1.71 Overview of other information</li> <li>1.72 Overview of other information</li> <li>1.73 Overview of other information</li> <li>1.74 Overview of other information</li> <li>1.75 Overview of other information</li> <li>1.76 Overview of other information</li> <li>1.77 Overview of other information</li> <li>1.78 Overview of other information</li> <li>1.79 Overview of other information</li> <li>1.80 Overview of other information</li> <li>1.81 Overview of other information</li> <li>1.82 Overview of other information</li> <li>1.83 Overview of other information</li> <li>1.84 Overview of other information</li> <li>1.85 Overview of other information</li> <li>1.86 Overview of other information</li> <li>1.87 Overview of other information</li> <li>1.88 Overview of other information</li> <li>1.89 Overview of other information</li> <li>1.90 Overview of other information</li> <li>1.91 Overview of other information</li> <li>1.92 Overview of other information</li> <li>1.93 Overview of other information</li> <li>1.94 Overview of other information</li> <li>1.95 Overview of other information</li> <li>1.96 Overview of other information</li> <li>1.97 Overview of other information</li> <li>1.98 Overview of other information</li> <li>1.99 Overview of other information</li> <li>2 Connections</li> </ol> <p>4 PC Operational Setup 4.1 Connecting to a computer</p> <p>4.2 Installing Multi-Function Station 4.3 Operating Multi-Function Station Printing</p> <p>4.4 Using the unit as a printer 4.5 Using the unit as a scanner/effector Control</p> <p>4.6 Operating the unit from your computer</p> <p>4.7 Operating the unit from your mobile device</p> <p>4.8 Registering the computer in the LAN/network with the optional LAN board</p> <p>4.9 Configuring the status of the unit's Scan Setup</p> <p>5 Selecting the way to use your unit 5.2 Case 1: FAX ONLY</p> <p>Thank you for purchasing a Panasonic fax machine. Think you should keep a record of what you have needed here. For your future reference. Date of purchase. Serial number (found on the rear of the unit).</p> <p>Nombre d'impressions approximatif : 2 000</p>	 <p>Table of Contents</p> <ol style="list-style-type: none"> <li>1 Table of Contents</li> <li>1.1 Introduction and Installation Accessories</li> <li>1.2 Included accessories</li> <li>1.3 Accessory information</li> <li>1.4 Overview</li> <li>1.5 Overview of features</li> <li>1.6 Overview of installation</li> <li>1.7 Overview of operation</li> <li>1.8 Overview of maintenance</li> <li>1.9 Overview of troubleshooting</li> <li>1.10 Overview of safety</li> <li>1.11 Overview of legal notices</li> <li>1.12 Overview of environmental information</li> <li>1.13 Overview of other information</li> <li>1.14 Overview of other information</li> <li>1.15 Overview of other information</li> <li>1.16 Overview of other information</li> <li>1.17 Overview of other information</li> <li>1.18 Overview of other information</li> <li>1.19 Overview of other information</li> <li>1.20 Overview of other information</li> <li>1.21 Overview of other information</li> <li>1.22 Overview of other information</li> <li>1.23 Overview of other information</li> <li>1.24 Overview of other information</li> <li>1.25 Overview of other information</li> <li>1.26 Overview of other information</li> <li>1.27 Overview of other information</li> <li>1.28 Overview of other information</li> <li>1.29 Overview of other information</li> <li>1.30 Overview of other information</li> <li>1.31 Overview of other information</li> <li>1.32 Overview of other information</li> <li>1.33 Overview of other information</li> <li>1.34 Overview of other information</li> <li>1.35 Overview of other information</li> <li>1.36 Overview of other information</li> <li>1.37 Overview of other information</li> <li>1.38 Overview of other information</li> <li>1.39 Overview of other information</li> <li>1.40 Overview of other information</li> <li>1.41 Overview of other information</li> <li>1.42 Overview of other information</li> <li>1.43 Overview of other information</li> <li>1.44 Overview of other information</li> <li>1.45 Overview of other information</li> <li>1.46 Overview of other information</li> <li>1.47 Overview of other information</li> <li>1.48 Overview of other information</li> <li>1.49 Overview of other information</li> <li>1.50 Overview of other information</li> <li>1.51 Overview of other information</li> <li>1.52 Overview of other information</li> <li>1.53 Overview of other information</li> <li>1.54 Overview of other information</li> <li>1.55 Overview of other information</li> <li>1.56 Overview of other information</li> <li>1.57 Overview of other information</li> <li>1.58 Overview of other information</li> <li>1.59 Overview of other information</li> <li>1.60 Overview of other information</li> <li>1.61 Overview of other information</li> <li>1.62 Overview of other information</li> <li>1.63 Overview of other information</li> <li>1.64 Overview of other information</li> <li>1.65 Overview of other information</li> <li>1.66 Overview of other information</li> <li>1.67 Overview of other information</li> <li>1.68 Overview of other information</li> <li>1.69 Overview of other information</li> <li>1.70 Overview of other information</li> <li>1.71 Overview of other information</li> <li>1.72 Overview of other information</li> <li>1.73 Overview of other information</li> <li>1.74 Overview of other information</li> <li>1.75 Overview of other information</li> <li>1.76 Overview of other information</li> <li>1.77 Overview of other information</li> <li>1.78 Overview of other information</li> <li>1.79 Overview of other information</li> <li>1.80 Overview of other information</li> <li>1.81 Overview of other information</li> <li>1.82 Overview of other information</li> <li>1.83 Overview of other information</li> <li>1.84 Overview of other information</li> <li>1.85 Overview of other information</li> <li>1.86 Overview of other information</li> <li>1.87 Overview of other information</li> <li>1.88 Overview of other information</li> <li>1.89 Overview of other information</li> <li>1.90 Overview of other information</li> <li>1.91 Overview of other information</li> <li>1.92 Overview of other information</li> <li>1.93 Overview of other information</li> <li>1.94 Overview of other information</li> <li>1.95 Overview of other information</li> <li>1.96 Overview of other information</li> <li>1.97 Overview of other information</li> <li>1.98 Overview of other information</li> <li>1.99 Overview of other information</li> <li>2 Connections</li> </ol> <p>2.1 Connecting to a computer</p> <p>2.2 Installing Multi-Function Station 2.3 Operating Multi-Function Station Printing</p> <p>2.4 Using the unit as a printer 2.5 Using the unit as a scanner/effector Control</p> <p>2.6 Operating the unit from your computer</p> <p>2.7 Operating the unit from your mobile device</p> <p>2.8 Registering the computer in the LAN/network with the optional LAN board</p> <p>2.9 Configuring the status of the unit's Scan Setup</p> <p>2.10 Selecting the way to use your unit 2.11 Case 1: FAX ONLY</p> <p>Thank you for purchasing a Panasonic fax machine. Think you should keep a record of what you have needed here. For your future reference. Date of purchase. Serial number (found on the rear of the unit).</p> <p>Nombre d'impressions approximatif : 1 000</p>	 <p>Table of Contents</p> <ol style="list-style-type: none"> <li>1 Table of Contents</li> <li>1.1 Introduction and Installation Accessories</li> <li>1.2 Included accessories</li> <li>1.3 Accessory information</li> <li>1.4 Overview</li> <li>1.5 Overview of features</li> <li>1.6 Overview of installation</li> <li>1.7 Overview of operation</li> <li>1.8 Overview of maintenance</li> <li>1.9 Overview of troubleshooting</li> <li>1.10 Overview of safety</li> <li>1.11 Overview of legal notices</li> <li>1.12 Overview of environmental information</li> <li>1.13 Overview of other information</li> <li>1.14 Overview of other information</li> <li>1.15 Overview of other information</li> <li>1.16 Overview of other information</li> <li>1.17 Overview of other information</li> <li>1.18 Overview of other information</li> <li>1.19 Overview of other information</li> <li>1.20 Overview of other information</li> <li>1.21 Overview of other information</li> <li>1.22 Overview of other information</li> <li>1.23 Overview of other information</li> <li>1.24 Overview of other information</li> <li>1.25 Overview of other information</li> <li>1.26 Overview of other information</li> <li>1.27 Overview of other information</li> <li>1.28 Overview of other information</li> <li>1.29 Overview of other information</li> <li>1.30 Overview of other information</li> <li>1.31 Overview of other information</li> <li>1.32 Overview of other information</li> <li>1.33 Overview of other information</li> <li>1.34 Overview of other information</li> <li>1.35 Overview of other information</li> <li>1.36 Overview of other information</li> <li>1.37 Overview of other information</li> <li>1.38 Overview of other information</li> <li>1.39 Overview of other information</li> <li>1.40 Overview of other information</li> <li>1.41 Overview of other information</li> <li>1.42 Overview of other information</li> <li>1.43 Overview of other information</li> <li>1.44 Overview of other information</li> <li>1.45 Overview of other information</li> <li>1.46 Overview of other information</li> <li>1.47 Overview of other information</li> <li>1.48 Overview of other information</li> <li>1.49 Overview of other information</li> <li>1.50 Overview of other information</li> <li>1.51 Overview of other information</li> <li>1.52 Overview of other information</li> <li>1.53 Overview of other information</li> <li>1.54 Overview of other information</li> <li>1.55 Overview of other information</li> <li>1.56 Overview of other information</li> <li>1.57 Overview of other information</li> <li>1.58 Overview of other information</li> <li>1.59 Overview of other information</li> <li>1.60 Overview of other information</li> <li>1.61 Overview of other information</li> <li>1.62 Overview of other information</li> <li>1.63 Overview of other information</li> <li>1.64 Overview of other information</li> <li>1.65 Overview of other information</li> <li>1.66 Overview of other information</li> <li>1.67 Overview of other information</li> <li>1.68 Overview of other information</li> <li>1.69 Overview of other information</li> <li>1.70 Overview of other information</li> <li>1.71 Overview of other information</li> <li>1.72 Overview of other information</li> <li>1.73 Overview of other information</li> <li>1.74 Overview of other information</li> <li>1.75 Overview of other information</li> <li>1.76 Overview of other information</li> <li>1.77 Overview of other information</li> <li>1.78 Overview of other information</li> <li>1.79 Overview of other information</li> <li>1.80 Overview of other information</li> <li>1.81 Overview of other information</li> <li>1.82 Overview of other information</li> <li>1.83 Overview of other information</li> <li>1.84 Overview of other information</li> <li>1.85 Overview of other information</li> <li>1.86 Overview of other information</li> <li>1.87 Overview of other information</li> <li>1.88 Overview of other information</li> <li>1.89 Overview of other information</li> <li>1.90 Overview of other information</li> <li>1.91 Overview of other information</li> <li>1.92 Overview of other information</li> <li>1.93 Overview of other information</li> <li>1.94 Overview of other information</li> <li>1.95 Overview of other information</li> <li>1.96 Overview of other information</li> <li>1.97 Overview of other information</li> <li>1.98 Overview of other information</li> <li>1.99 Overview of other information</li> <li>2 Connections</li> </ol> <p>2.1 Connecting to a computer</p> <p>2.2 Installing Multi-Function Station 2.3 Operating Multi-Function Station Printing</p> <p>2.4 Using the unit as a printer 2.5 Using the unit as a scanner/effector Control</p> <p>2.6 Operating the unit from your computer</p> <p>2.7 Operating the unit from your mobile device</p> <p>2.8 Registering the computer in the LAN/network with the optional LAN board</p> <p>2.9 Configuring the status of the unit's Scan Setup</p> <p>2.10 Selecting the way to use your unit 2.11 Case 1: FAX ONLY</p> <p>Thank you for purchasing a Panasonic fax machine. Think you should keep a record of what you have needed here. For your future reference. Date of purchase. Serial number (found on the rear of the unit).</p> <p>Nombre d'impressions approximatif : 700</p>

**Remarques :**

- Divers facteurs peuvent déterminer la durée de service réelle de la cartouche de toner, par exemple la température, l'humidité, le type de papier et la quantité de toner utilisée ou le nombre de pages par travail d'impression. Le nombre de pages réel que votre cartouche de toner peut imprimer peut être considérablement inférieur à cette estimation si votre appareil est utilisé fréquemment pour imprimer un petit nombre de pages par travail. Comme il n'est pas possible de contrôler les nombreux facteurs qui déterminent la durée de service réel de la cartouche de toner, nous ne pouvons pas garantir le nombre minimum de pages qui pourra être imprimé par votre cartouche de toner.
- Le nombre de pages varie selon la profondeur, l'épaisseur et le format des caractères.
- Le nombre de pages varie selon les pages imprimées par tâche. Si presque toutes les tâches sont de seulement 1 page, la durée de vie de la cartouche de toner peut être réduite de 30 % environ par rapport à l'exemple 1 ci-dessus.
- Si vous activez la fonction d'économie de toner, la durée de service de la cartouche sera prolongée de 20 % environ.

**Durée de vie du tambour**

Vous devez remplacer régulièrement le tambour. La durée de service maximale de l'unité tambour est d'environ 10 000 pages recto de format A4/Lettre.

**Remarques :**

- Divers facteurs déterminent la durée de vie réelle de la cartouche de tambour, par exemple la température, l'humidité, le type de papier et la quantité de toner utilisée pour le nombre de pages par travail d'impression. Le nombre réel de pages que votre cartouche de tambour pourra imprimer risque d'être nettement inférieur à cette estimation si votre appareil est souvent utilisé pour l'impression d'un petit nombre de pages par travail. Etant donné que de nombreux facteurs déterminant la durée de service réelle de la cartouche ne peuvent pas être contrôlés, nous ne pouvons pas garantir le nombre minimum de pages qui sera imprimé par votre cartouche de tambour.
- Si l'appareil affiche "**TAMBOUR VIDE**" sur l'écran, cela signifie que l'unité tambour approche de sa fin de vie. Dans ce cas, l'appareil n'arrête pas l'impression, mais nous vous recommandons fortement de remplacer l'unité tambour pour éviter une mauvaise qualité d'impression.

**Méthode d'élimination des déchets**

Les déchets doivent être éliminés de manière à respecter l'ensemble des lois nationales et régionales concernant la législation de l'environnement.

### 14.2 Informations de copyright et de licence (modèles avec connexion réseau uniquement)

- \* "This product includes software developed by the OpenSSL Project
  - \* for use in the OpenSSL Toolkit. (<http://www.openssl.org/>)"
  - \*
  - \* "This product includes software developed by the OpenSSL Project
  - \* for use in the OpenSSL Toolkit (<http://www.openssl.org/>)"
  - \*
  - \* "This product includes cryptographic software written by
  - \* Eric Young ([ey@cryptsoft.com](mailto:ey@cryptsoft.com))"
  - \* The word 'cryptographic' can be left out if the rouines from the library
  - \* being used are not cryptographic related :-).
  - \*
  - \* "This product includes software written by Tim Hudson ([tjh@cryptsoft.com](mailto:tjh@cryptsoft.com))"
- Ce produit inclut tout autre logiciel libre.
  - Pour obtenir des informations de copyright et de licence à propos des logiciels libres mentionnés ci-dessus, reportez-vous au dossier "Manual/Agreement" sur le CD-ROM fourni.

## 15.1 Index

### #

- #101 Date et heure : 20
- #102 Votre logo : 38
- #103 Votre numéro de télécopieur : 38
- #110 Langue : 38
- #114 Région : 38
- #120 Mode de numérotation : 38
- #121 Délai de rappel/clignotement : 39
- #124 Mode ADSL : 39
- #145 Contraste de l'écran LCD : 39
- #147 Sélection de l'échelle : 39
- #148 Intervalle d'affichage : 39
- #151 Code administrateur : 39
- #154 Restriction de mode : 97
- #155 Modifier le mot de passe : 39
- #158 Heure d'entretien : 39
- #159 Régler toutes les fonctions sur leurs paramètres par défaut : 39
- #161 Modèle de sonnerie : 40
- #165 Signal sonore : 40
- #174 Notification de fin de tâche : 40
- #210 Nombre de sonneries en FAX : 40
- #212 Nombre de sonneries différées FAX/TEL : 86
- #216 Liste des appelants automatique : 40
- #226 Réglage de l'heure : 40
- #275 Volume de l'écouteur du combiné : 40
- #289 Suppression entière du carnet d'adresses : 40
- #319 Activation à distance : 86
- #380 Format du papier dans le bac d'alimentation standard : 41
- #381 Format du papier dans le bac manuel : 41
- #383 Type de papier pour le bac d'alimentation standard : 41
- #384 Type de papier pour le bac manuel : 41
- #401 Accusé de réception : 86
- #402 Journal des communications automatique : 86
- #403 Économie d'énergie : 41
- #404 Mode de réponse manuelle : 86
- #405 Résolution de télécopie par défaut : 86
- #407 Paramètre d'impression recto verso pour la réception de télécopie : 86
- #411 Mode Étranger : 86
- #412 Envoi différé : 87
- #413 Sélection MCE : 87
- #416 Tonalité de connexion : 87
- #418 Vitesse maximale de télécopie : 87
- #419 Mode de numérisation rapide : 87
- #420 Confirmation du destinataire : 87
- #421 Restriction de saisie au clavier : 87
- #422 Re-saisie du numéro de télécopieur : 87
- #423 Détection de tonalité de numérotation : 87
- #424 Confirmation du document suivant : 87
- #430 Sonnerie distinctive : 88
- #431 Type de sonnerie du télécopieur : 88
- #432 Réduction automatique : 88
- #434 Code d'activation du télécopieur : 88
- #435 Déconnexion automatique : 88
- #436 Nombre de sonneries pour télécopies silencieuses : 88
- #437 Alerte de réception en mémoire : 88
- #438 Réception conviviale : 88
- #442 Paramètre de télécopie PC : 89
- #443 Réception de télécopie PC : 83
- #448 Mode aperçu de télécopie : 83
- #450 Code d'accès à l'aperçu de télécopie Web : 89
- #451 Notification de réception de télécopie : 89
- #452 Paramètre de transfert de télécopie à une adresse électronique : 89
- #458 Effacement de toutes les télécopies reçues : 90
- #459 Configurer les fonctions du télécopieur par défaut : 90
- #460 Réglage du bac d'alimentation pour la copie : 73
- #461 Résolution de copie par défaut : 73
- #462 Conserver le contraste : 41
- #463 Mode de fonctionnement par défaut : 41
- #464 Minuteur de mode : 41
- #467 Conserver la mise en page : 73
- #468 Conserver le zoom : 73
- #469 Conserver le paramètre de tri : 73
- #470 Conserver recto verso : 73
- #473 Conserver le paramètre de bord : 73
- #474 Marge du cadre : 73
- #475 Conserver le paramètre de marge : 73
- #478 Priorité TÂCHE RAPIDE pour la copie : 41
- #479 Affichage du compteur pour les départements : 98
- #482 Économie de toner : 18, 42
- #493 Mode de numérisation : 62
- #494 Conserver le paramètre de numérisation : 62
- #497 Priorité TÂCHE RAPIDE pour la numérisation : 42
- #500 Mode DHCP : 91
- #501 Adresse IP : 91
- #502 Masque de sous-réseau : 91
- #503 Passerelle par défaut : 91
- #504 Serveur DNS #1 : 91
- #505 Serveur DNS #2 : 91
- #507 Nom de l'appareil : 91
- #508 Adresse MAC : 91
- #513 Bonjour : 91
- #526 État du réseau : 91
- #532 Filtrage IP : 91
- #533 IP automatique : 91
- #534 HTTPD : 91
- #535 Protocole IPv6 : 92
- #538 Serveur WINS #1 : 92
- #539 Serveur WINS #2 : 92
- #567 Modification du carnet d'adresses sur le Web : 92
- #568 Liste des appelants sur le Web : 92
- #569 Journal sur le Web : 92
- #578 Effacement de toutes les adresses FTP/SMB : 92
- #580 Mode LAN : 92
- #581 État sans fil : 92
- #582 WPS-PBC : 92
- #583 WPS-PIN : 21
- #584 Recherche SSID : 21
- #585 Configuration manuelle pour connexion sans fil : 21
- #586 Restauration sans fil : 92
- #774 Délai d'expiration des données : 56
- #776 Impression réciproque A4/Lettre : 56

### A

- Accusé de réception (Fonction #401) : 86
- Accusés
  - Réception : 86
- Activation à distance (Fonction #319) : 86

## 15. Index

---

Adresse électronique

Effacement complet (Fonction #578) : 92

Enregistrement : 47, 49

Adresse IP (Fonction #501) : 91

Adresse MAC (Fonction #508) : 91

Alerte de réception en mémoire (Fonction #437) : 88

### B

Bac d'alimentation papier : 26

Bac manuel : 31

Bonjour (Fonction #513) : 91

Bourrages

Alimentation papier : 118

Document : 122

### C

Carnet d'adresses

Enregistrement : 47

Envoi de télécopies : 75

Suppression entière (Fonction #289) : 40

Cartouche de toner : 17

Chargeur automatique de documents : 33

Cloud Print : 99

Code d'accès à l'aperçu de télécopie Web (Fonction #450) : 89

Code d'activation du télécopieur (Fonction #434) : 88

Combiné : 20

Communications

Journal : 86, 96

Conditions pour les courriers électroniques (exception SSL) : 108

Configuration manuelle pour connexion sans fil (Fonction #585) : 21

Configurer la liste : 96

Configurer le télécopieur par défaut (Fonction #459) : 90

Confirmation du destinataire (Fonction #420) : 87

Confirmation du document suivant (Fonction #424) : 87

Connexions : 19

LAN : 19

USB : 23

Conserver la mise en page (Fonction #467) : 73

Conserver le contraste (Fonction #462) : 41

Conserver le paramètre de bord (Fonction #473) : 73

Conserver le paramètre de marge (Fonction #475) : 73

Conserver le paramètre de numérisation (Fonction #494) : 62

Conserver le paramètre de tri (Fonction #469) : 73

Conserver le zoom (Fonction #468) : 73

Conserver recto verso (Fonction #470) : 73

Contact vocal : 100

Contraste : 63, 74

Contraste de l'écran (Fonction #145) : 39

Copie : 63

Affiche : 68

Bord : 71

ID rapide : 67

Jeu d'épreuves : 66

Livret : 70

Marge : 71

N en 1 : 69

N en 1 (séparé) : 69

Recto verso : 65

Répétition d'image : 67

Réserver : 72

Tri : 66

Zoom : 64

### D

Date et heure (Fonction #101) : 20

Déconnexion automatique (Fonction #435) : 88

Délai d'expiration des données (Fonction #774) : 56

Délai de clignotement (Fonction #121) : 39

Délai de rappel (Fonction #121) : 39

Détection de tonalité de numérotation (Fonction #423) : 87

Durée de service de la cartouche de toner : 133

Durée de vie du tambour : 133

### E

Easy Print Utility : 54

Économie d'énergie (Fonction #403) : 41

Économie de toner (Fonction #482) : 18, 42

Effacement de toutes les adresses FTP/SMB (Fonction #578) : 92

Enregistrement

Carnet d'adresses : 47

Diffusion : 47

Enveloppe : 51

Envoi de télécopies

Carnet d'adresses : 75

Diffusion : 75

Document informatique : 82

Manuel : 74

Plusieurs pages par la vitre du scanner : 101

Envoi différé (Fonction #412) : 87

État du réseau (Fonction #526) : 91

État sans fil (Fonction #581) : 92

Étiquette : 51

### F

Filtrage IP (Fonction #532) : 91

Fonction recto verso

Copie : 65

Impression : 50

Fonctions de base : 38

Fonctions de copie : 73

Fonctions de numérisation : 62

Fonctions de télécopie : 86

Fonctions Impression PC : 56

Fonctions LAN : 91

Fonctions réseau : 42

Format de la copie : 63

Format du papier : 130

Bac d'alimentation standard (Fonction #380) : 41

Bac manuel (Fonction #381) : 41

### H

Heure d'entretien (Fonction #158) : 39

HTTPD (Fonction #534) : 91



**I**

Identification de l'appelant  
 Mémorisation : 80  
 Rappel : 80  
 Impression  
 recto verso : 50  
 Support spécial : 51  
 Impression réciproque A4/Lettre (Fonction #776) : 56  
 Impression sécurisée : 99  
 Informations du dossier SMB : 59  
 Informations du serveur FTP : 59  
 Interrupteur : 20  
 Intervalle d'affichage (Fonction #148) : 39  
 IP automatique (Fonction #533) : 91

**J**

Journal des communications (Fonction #402) : 86, 96  
 Journal sur le Web (Fonction #569) : 92

**L**

LAN sans fil : 21  
 Langue (Fonction #110) : 38  
 Liste de diffusion : 96  
 Liste de dossiers SMB : 96  
 Liste des adresses : 96  
 Liste des appelants (Fonction #216) : 40  
 Liste des appelants sur le Web (Fonction #568) : 92  
 Liste des serveurs FTP : 96  
 Logiciel multifonction  
 Désinstallation : 24  
 Logiciel OCR : 35  
 Logiciel pour station multifonction  
 Activation : 35  
 Installation : 22  
 Logiciel ROC : 57  
 Logo (Fonction #102) : 38  
 Logo (fonction #102) : 74

**M**

Marge du cadre (Fonction #474) : 73  
 Masque de sous-réseau (Fonction #502) : 91  
 Mémorisation  
 Informations de l'appelant : 80  
 Minuteur de mode (Fonction #464) : 41  
 Mode ADSL (Fonction #124) : 39  
 Mode aperçu de télécopie (fonction #448) : 83  
 Mode de fonctionnement par défaut (Fonction #463) : 41  
 Mode de numérisation (Fonction #493) : 62  
 Mode de numérisation rapide (Fonction #419) : 87  
 Mode de numérotation (Fonction #120) : 38  
 Mode de réponse manuelle (Fonction #404) : 86  
 Mode DHCP (Fonction #500) : 91  
 Mode Étranger (Fonction #411) : 86  
 Mode FAX : 76  
 Mode FAX/TEL : 77  
 Mode LAN (Fonction #580) : 92  
 Mode TEL : 77  
 Modèle de sonnerie (Fonction #161) : 40

Modification du carnet d'adresses sur le Web (Fonction #567) : 92  
 Mot de passe (Fonction #155) : 39

**N**

Nettoyage  
 Cartouche du tambour : 125  
 Plaques blanches et vitre : 124  
 Rouleaux du chargeur de documents : 125  
 Nom de l'appareil (Fonction #507) : 91  
 Nombre de sonneries  
 FAX (Fonction #210) : 40  
 TEL/FAX (Fonction #212) : 86  
 Télécopies silencieuses (Fonction #436) : 88  
 Nombre de sonneries en FAX (Fonction #210) : 40  
 Notification de fin de tâche (Fonction #174) : 40  
 Notification de réception de télécopie (Fonction #451) : 89  
 Numérisation en mode Pull : 60  
 Application de numérisation : 60  
 Visualiseur : 60  
 Numérisation en mode Push : 57  
 Numéro de télécopieur (Fonction #103) : 38, 74

**P**

Panne secteur : 116  
 Papier d'enregistrement : 25  
 Paramètre d'impression recto verso pour la réception de télécopie (Fonction #407) : 86  
 Paramètre de télécopie PC (Fonction #442) : 89  
 Paramètre de transfert de télécopie à une adresse électronique (Fonction #452) : 89  
 Passerelle par défaut (Fonction #503) : 91  
 Priorité TÂCHE RAPIDE  
 Copie (Fonction #478) : 41  
 Numérisation (Fonction #497) : 42  
 Programmation : 38  
 Protocole IPv6 (Fonction #535) : 92

**R**

Rapport sur le nombre : 98  
 Rapports  
 Adresse : 96  
 Configuration : 96  
 Diffusion : 96  
 Dossier SMB : 96  
 Envoi : 103  
 Identification de l'appelant : 40, 96  
 Journal : 103  
 Nombre : 98  
 Panne de courant : 116  
 Serveur FTP : 96  
 Rapports et affichage : 103  
 Réception conviviale (Fonction #438) : 88  
 Réception de télécopie PC (fonction #443) : 83  
 Réception de télécopies  
 Effacement complet (Fonction #458) : 90  
 Navigateur Web : 83  
 Ordinateur : 82  
 Réception sélective : 80  
 Recherche SSID (Fonction #584) : 21

## 15. Index

---

Recomposition : 74  
Réduction automatique (Fonction #432) : 88  
Région (Fonction #114) : 38  
Réglage de l'heure (Fonction #226) : 40  
Réglage du bac d'alimentation pour la copie  
  Copie (Fonction #460) : 73  
Réinitialiser les fonctions du télécopieur (Fonction #459) : 90  
Réinitialiser toutes les fonctions (Fonction #159) : 39  
Répertoire : 49  
Répondeur : 78  
Re-saisie du numéro de télécopieur (Fonction #422) : 87  
Résolution : 63, 74  
Résolution de copie par défaut (Fonction #461) : 73  
Résolution de télécopie par défaut (Fonction #405) : 86  
Restauration sans fil (Fonction #586) : 92  
Restriction de mode  
  Activation (Fonction #154) : 97  
  Affichage du compteur (Fonction #479) : 98  
  Code administrateur (Fonction #151) : 39  
  Code de département : 97  
Restriction de saisie au clavier (Fonction #421) : 87

## S

Saisie de caractères : 45  
Sélection de l'échelle (Fonction #147) : 39  
Sélection MCE (Fonction #413) : 87  
Serveur DNS #1 (Fonction #504) : 91  
Serveur DNS #2 (Fonction #505) : 91  
Serveur WINS #1 (Fonction #538) : 92  
Serveur WINS #2 (Fonction #539) : 92  
Service de sonnerie distinctive (Fonction #430) : 88  
Signal sonore (Fonction #165) : 40

## T

TÂCHE RAPIDE : 98  
Téléphone supplémentaire : 77  
Tonalité de connexion (Fonction #416) : 87  
Transfert de télécopie à une adresse électronique : 84  
Transmission par diffusion : 75  
Type de papier  
  Bac d'alimentation standard (Fonction #383) : 41  
  Bac manuel (Fonction #384) : 41  
Type de sonnerie pour sonnerie distinctive (Fonction #431) : 88

## U

Unité tambour : 17

## V

Vitesse maximale de télécopie (Fonction #418) : 87  
Vitre du scanner : 32, 74  
Volume de l'écouteur du combiné (Fonction #275) : 40

## W

WPS-PBC (Fonction #582) : 92  
WPS-PIN (Fonction #583) : 21



