

# Panasonic

WMA MP3 CD Player/Receiver

## CQ-C5301N



**Operating Instructions**  
**Bedienungsanleitung**  
**Manuel d'instructions**  
**Gebruiksaanwijzing**  
**Bruksanvisning**  
**Manuale di istruzioni**  
**Manual de Instrucciones**  
**Brugsvejledning**  
**Instrukcja obsługi**  
**Návod k obsluze**  
**Használati utasítások**  
**Инструкция по эксплуатации**

**ATEST**  
**8 SD**  
2131

Tento výrobek je shodný s typem schváleným Ministerstvem dopravy a spojů České republiky pod číslem 2131 č.j.20926/99-112.



**WMA MP3**



- Please read these instructions carefully before using this product and keep this manual for future reference.
- Bitte lesen Sie diese Bedienungsanleitung vor der Verwendung dieses Produktes aufmerksam durch und bewahren Sie sie danach für spätere Nachschlagzwecke sorgfältig auf.
- Prière de lire ces instructions attentivement avant d'utiliser le produit et garder ce manuel pour l'utilisation ultérieure.
- Leest u deze instructie alstublieft zorgvuldig door voor u dit product in gebruik neemt en bewaar deze handleiding voor later gebruik.
- Läs igenom denna bruksanvisning noga innan produkten tas i bruk. Spara bruksanvisningen för framtida behov.
- Si prega di leggere attentamente queste istruzioni prima di usare questo prodotto e di conservare questo manuale per usi futuri.
- Lea con atención estas instrucciones antes de utilizar el producto y guarde este manual para poderlo consultar en el futuro.
- Læs venligst denne brugsvejledning grundigt, inden dette produkt tages i brug og gem den til senere konsultation.
- Przeczytaj uważnie instrukcję obsługi przed rozpoczęciem używania urządzenia i zachowaj ją do użytku w przyszłości.
- Před použitím přístroje si pozorně přečtěte tento návod a uschovejte si ho pro budoucí potřebu.
- Mielőtt használná a terméket kérjük, hogy gondosan olvassa el ezeket az előírásokat és a későbbiekben felmerülő kérdések miatt kérjük tartsa meg a használati utasítást.
- Перед началом эксплуатации просим прочитать настоящую инструкцию внимательно и хранить ее на пользование на будущее.

# Informations sur la sécurité

- Se référer attentivement aux instructions opératoires de l'appareil et de tous les autres composants de votre système audio du véhicule avant de faire usage du système. Elles renferment des instructions sur la façon d'utiliser le système en toute sécurité et de la manière la plus efficace possible. Panasonic ne pourra pas être tenu pour responsable des problèmes résultant du non respect des instructions mentionnées dans le présent manuel.



**Avertissement**

Ce graphique figuratif est destiné à alerter de la présence de consignes d'utilisation importantes et des directives d'installation. Le non-respect de ces directives peut avoir comme conséquence des blessures graves voire entraîner la mort.

- Ce manuel emploie des graphiques figuratifs servant à montrer comment utiliser le produit en toute sécurité et alerter des dangers potentiels résultant de connexions et d'une utilisation incorrecte. La signification des graphiques figuratifs est expliquée ci-après. Il est essentiel de comprendre parfaitement la signification des graphiques figuratifs afin d'utiliser ce manuel et le système correctement.



**Attention**

Ce graphique figuratif est destiné à alerter de la présence de consignes d'utilisation importantes et des directives d'installation. Le non-respect de ces directives peut avoir comme conséquence des blessures voire endommager le matériel.

## **Avertissement**

**Veillez respecter les avertissements suivants lors de l'utilisation de cet appareil.**

- ❑ **Le conducteur ne devrait pas regarder l'écran d'affichage ni actionner le système tout en conduisant.**  
L'utilisation du système distraira le conducteur et l'empêchera de regarder devant lui et ceci peut provoquer des accidents. Toujours arrêter le véhicule dans un lieu sûr et utiliser le frein de stationnement avant d'actionner le système.
- ❑ **Utiliser l'alimentation électrique appropriée.**  
Ce produit est conçu pour fonctionner à partir d'une source d'alimentation de batterie de 12 V de courant continu avec le négatif à la masse. Ne jamais mettre ce produit en fonction avec d'autres systèmes de batterie, particulièrement des systèmes de batterie de 24 V de courant continu.
- ❑ **Protéger le mécanisme de platine.**  
N'insérer aucun objet étranger dans la fente de cette unité.
- ❑ **Ne pas désassembler ni ne modifier l'unité.**  
Ne pas désassembler, ne pas modifier l'unité ni essayer de réparer le produit vous-même. Si le produit doit être réparé, consulter votre distributeur ou un centre de dépannage autorisé Panasonic.
- ❑ **Ne pas utiliser l'unité quand il est en panne.**  
Si l'unité est en panne (aucune alimentation électrique, aucun son) ou dans un état anormal (des corps étrangers se sont infiltrés dedans, est exposé à l'eau, dégage de la fumée ou une odeur), l'arrêter immédiatement et consulter votre distributeur.
- ❑ **Confier le remplacement du fusible à un personnel de dépannage qualifié.**  
Quand le fusible a sauté, éliminer la cause et le remplacer par le fusible prescrit pour cette unité par un technicien qualifié. Un remplacement incorrect du fusible peut favoriser un dégagement de fumée, enflammer l'appareil et des provoquer des dommages importants au produit.

**Veillez respecter les mises en garde suivantes lors de l'installation de cet appareil.**

- ❑ **Débrancher le câble (-) de la borne négative de la batterie avant de procéder à l'installation.**  
Le câblage et l'installation avec la borne (-) négative de la batterie connectée peuvent provoquer une électrocution et des blessures dus à un court circuit.  
Certains véhicules équipés d'un système électrique de sûreté

ont des procédures particulières de débranchement des bornes de la batterie.

**LE NON-RESPECT DE LA MARCHÉ À SUIVRE PEUT ENGENDRER L'ACTIVATION FORTUIT DU SYSTÈME ÉLECTRIQUE DE SÛRETÉ, CE CI AYANT POUR RÉSULTAT DES DOMMAGES AU VÉHICULE ET DES BLESSURES VOIRE LA MORT.**

- ❑ **Ne jamais se servir de composants relatifs à la sécurité pour effectuer l'installation, faire la mise à la terre et d'autres fonctions du même type.**  
Ne jamais se servir de composants relatifs à la sécurité du véhicule (réservoir d'essence, frein, suspension, volant de direction, pédales, sac gonflable, etc.) pour effectuer le câblage ou fixer le produit ou ses accessoires.
- ❑ **L'installation du produit sur le couvercle de sac gonflable ou à un emplacement pouvant constituer une gêne au fonctionnement du sac gonflable est interdite.**
- ❑ **Vérifier la tuyauterie, le réservoir d'essence, le câblage électrique et d'autres éléments avant d'installer le produit.**  
S'il est nécessaire de faire une ouverture dans le châssis de véhicule pour attache ou câbler le produit, vérifier d'abord où le faisceau de fils électriques, le réservoir d'essence et le câblage électrique sont localisés. Découper l'ouverture de l'extérieur dans la mesure du possible.
- ❑ **Ne jamais installer le produit dans un emplacement où il peut constituer une gêne au champ visuel.**
- ❑ **Ne jamais permettre que le cordon d'alimentation soit divisé pour fournir une alimentation électrique à un autre matériel.**
- ❑ **Après l'installation et le câblage, contrôler si un fonctionnement normal des autres appareils électriques est obtenu.**  
Le faire de continuer à utiliser ces appareils dans des conditions anormales peut causer un incendie, une électrocution voire un accident de circulation.
- ❑ **Dans le cas d'une installation dans un véhicule équipé de sacs gonflables, confirmer avec le contenu des mises en garde et des rappels fournis par le constructeur du véhicule avant de procéder à l'installation.**
- ❑ **S'assurer que les fils de sortie ne gênent pas la conduite ou les entrées-sorties du véhicule.**
- ❑ **Isoler tous les fils exposés pour empêcher tout court-circuit.**

## Attention

### Veillez respecter les précautions suivantes lors de l'utilisation de cet appareil.

**Maintenir le volume à un niveau approprié.**

Maintenir le niveau du volume assez bas pour être attentif à la route et aux conditions de la circulation tout en conduisant.

**Ne pas introduire ni ne permettre à votre main ou vos doigts d'être pris par l'unité.**

Pour éviter tout risque de blessure, ne pas se faire prendre la main ou les doigts par les pièces mobiles ni les introduire dans la fente chargement du disque. Faire plus particulièrement attention aux enfants en bas âge.

**Cette unité est conçue pour un usage exclusivement dans des automobiles.**

**Ne pas mettre l'unité en fonction pendant une période prolongée avec le moteur arrêté.**

Le fonctionnement du système audio pendant une longue période avec le moteur arrêté aura pour effet d'épuiser la batterie.

**Ne pas exposer directement l'unité à la lumière du soleil ou à une chaleur excessive.**

Sinon, ceci élèvera la température intérieure de l'unité, ce qui peut aboutir à un dégagement de fumée, une inflammation ou provoquer d'autres dommages à l'unité.

**Ne pas utiliser le produit où il serait exposé à l'eau, à l'humidité ou à la poussière.**

L'exposition de l'unité à l'eau, à l'humidité ou à la poussière peut aboutir à un dégagement de fumée, une inflammation ou provoquer d'autres dommages à l'unité. S'assurer tout particulièrement que l'unité ne devient pas humide dans des lavages automatiques de voiture ou les jours pluvieux.

### Observer les précautions suivantes lors de l'installation de l'appareil.

**Confier le câblage et l'installation à un personnel de dépannage qualifié.**

L'installation de cette unité exige des qualifications et une expérience spéciales. Pour obtenir une sécurité maximum, confier l'installation à votre distributeur. Panasonic ne pourra pas être tenu pour responsable des problèmes résultant d'une installation faite par vos propres moyens.

**Suivre les instructions indiquées pour installer et câbler le produit.**

Le fait de ne pas se conformer aux directives d'installation et de câblage du produit qui sont mentionnées peut provoquer un accident voire un incendie.

**Veiller à ne pas endommager les fils de sortie.**

Lors du câblage, veiller à ne pas endommager les fils de sortie. Faire en sorte qu'ils ne soient pas coincés dans le châssis de véhicule, s'accrochent dans les vis ou pris par les pièces mobiles telles que des rails de siège. Ne pas rayer, tirer, plier ou vriller les fils de sortie. Ne pas les acheminer près de sources de chaleur ni poser des objets lourds dessus. Si les fils doivent être acheminés en passant sur des bords métalliques tranchants, protéger les fils de sortie en les enrobant de bande vinylique ou en utilisant un mode de protection semblable.

**Utiliser les pièces et les outils spécifiés pour effectuer l'installation.**

Utiliser les pièces fournies ou spécifiées et les outils appropriés pour installer le produit. L'utilisation de pièces autres que celles fournies ou spécifiées peut avoir comme conséquence de provoquer des dommages internes à l'unité. Une installation défectueuse peut provoquer un accident, favoriser une panne voire provoquer un incendie.

**Ne pas bloquer les ouvertures de ventilation ou les fentes de la plaque de refroidissement de l'unité.**

L'obturation de ces pièces fera que l'intérieur de l'unité surchauffera et ceci aura pour conséquence de favoriser un incendie voire provoquer d'autres dommages.

**Ne pas installer le produit à un endroit où il serait exposé à des vibrations intenses ou serait instable.**

Éviter les surfaces inclinées ou fortement incurvées pour effectuer l'installation. Si l'installation n'est pas stable, l'unité risque de tomber par terre tandis que cela peut favoriser un accident voire provoquer des blessures.

**Angle d'installation**

Le produit doit être installé dans une position horizontale avec le bord avant dirigé vers le haut selon une inclinaison commode, mais pas plus de 30°.

L'utilisateur devrait considérer que dans certains zones il peut y avoir des restrictions imposées sur la façon dont et où cette unité peut être installée.

Consulter votre distributeur pour obtenir de plus amples détails.

**Porter des gants par mesure de sécurité. S'assurer que le câblage est terminé avant d'effectuer l'installation.**

**Afin de ne pas endommager l'unité, ne pas brancher le connecteur d'alimentation électrique tant que la totalité du câblage n'est pas terminée.**

**Ne pas raccorder plus d'un haut-parleur à un ensemble de fils de sortie de haut-parleur. (Excepté pour un raccordement à un tweeter)**

# Informations sur la sécurité (suite)

## Appareils à laser

### Indications portées les étiquettes et emplacement

#### ATTENTION

RAYONNEMENT LASER  
EN CAS D'OUVERTURE.  
NE PAS REGARDER  
DANS LE FAISCEAU.

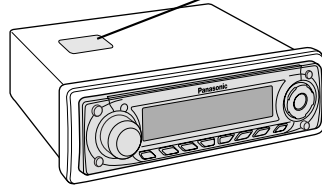

PRODUIT LASER DE CLASSE 1

#### Marque d'avertissement

**⚠ Attention:** Cet appareil utilise un laser.  
L'utilisation de commandes ou de réglages ou encore d'une application des procédures différentes de celles spécifiées dans la présente notice peuvent se traduire par une exposition à un rayonnement dangereux.

#### Ne pas démonter cet appareil ni essayer de le modifier par vos propres moyens.

Cet appareil est particulièrement compliqué et utilise une tête de lecture à laser pour récupérer les informations inscrites à la surface des disques compacts. Le laser est soigneusement blindé de manière à ce que ses rayons ne soient jamais diffusés en dehors de l'appareil.  
C'est la raison pour laquelle le lecteur ne doit jamais être démonté ni aucune de ses pièces modifiées car ceci risque de vous exposer à un rayonnement laser et à des tensions potentiellement dangereux.

CAUTION - LASER RADIATION WHEN OPEN. AVOID EXPOSURE TO BEAM.	VAROITUS - LASER-SÄTEILYVAARA AVATTAESSA. VARO ALTISTUMISTA SÄTEELLE.
VORSICHT - LASERSTRAHLUNG. WENN GEÖFFNET. VERMEIDEN SIE EIN AUSSETZEN GEGENÜBER DEM LASERSTRAHL.	FÖRSIKTIGHET - LASERSTRÄLNING I ÖPPNAT LÄGE. UNDVIK ATT UTSÄTTAS FÖR STRÄLEN.
ATTENTION - RAYONNEMENT LASER SI OUVERT. ÉVITER TOUTE EXPOSITION AU FAISCEAU.	ADVARSEL - LASERSTRÄLING. UNNGÅ EKSPONERING FÖR STRÄLEN VED ÖPNING.
ADVARSEL - LASER UDSENDES NÄR DER ER ÅBNET. UNDGÅ UDSÆTTELSE FOR STRÅLER.	ВНИМАНИЕ - ЛАЗЕРНОЕ ИЗЛУЧЕНИЕ ПРИ ОТКРЫТИИ. ИЗБЕЖАТЬ ВОЗДЕЙСТВИЯ ЛАЗЕРНОГО ИЗЛУЧЕНИЯ.

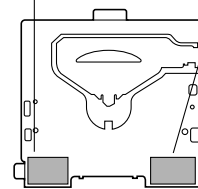

Ensemble platine  
(dans l'unité,  
côté supérieur)

La société Panasonic est heureuse de vous accueillir parmi le nombre grandissant des utilisateurs de ses appareils électroniques. Nous nous efforçons sans cesse de vous faire bénéficier des avantages de l'ingénierie électronique et mécanique de haute précision laquelle préside à la fabrication d'appareils ne comportant que des composants soigneusement sélectionnés et assemblés par un personnel soucieux de la bonne réputation acquise par la qualité de son travail. Nous savons que cet appareil vous procurera de longues heures de plaisir dès que vous découvrirez la qualité, la fiabilité et la valeur que nous avons intégrées dans cet appareil et vous aussi serez fier de faire partie des utilisateurs de nos produits.

# Caractéristiques

## CQ-C5301N

Récepteur/lecteur CD avec lecture WMA/MP3

### ■ Panneau de façade entièrement motorisé

Un simple contact est tout ce qu'il faut pour faire coulisser le panneau de façade vers le bas et avoir accès à la fente de chargement de disque. Une fonction d'inclinaison en trois étapes permet à l'angle de visionnement d'être réglé respectivement sur 15, 25 ou 35 degrés en faveur d'une visibilité optimale de l'affichage.

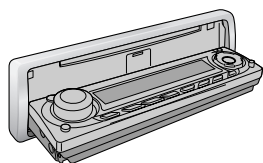

### ■ Lecture de MP3/WMA par CD-R/RW

(Lecteur de MP3/WMA → Page 106)

### ■ SQ (Qualité de son)

Vous disposez de 6 modes pré-réglés (FLAT, ROCK, POP, VOCAL, JAZZ, CLUB). Vous pouvez personnaliser votre configuration pour ces derniers (excepté FLAT) et les sauvegarder pour un rappel instantané.



### ■ SQ3 (Qualité de son à 3-bandes)

La fréquence charnière et le niveau sont réglables dans chacune des 3 bandes. Ceci vous laisse effectuer un réglage précis de la qualité acoustique pour chaque genre convienne à l'acoustique intérieure du véhicule et à vos préférences personnelles. (→ Page 110)



# Table des matières

## Commun

Informations sur la sécurité .....	86
Caractéristiques .....	89
Table des matières .....	89
Accessoires .....	90
Boîtier de télécommande (Option) .....	90
Préparatifs .....	91
Généralités .....	92









## Chaque source

Autoradio .....	96
Réception radio RDS .....	98
Avant la lecture d'un disque .....	104
Lecteur de CD .....	105
Lecteur de MP3/WMA .....	106
Remarques à propos de MP3/WMA .....	108

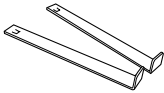
## Selon les besoins

Configurations audio .....	110
Configurations de fonction .....	114
Système antivol .....	120
Fusible .....	121
Entretien .....	121
Remarques sur les disques .....	121
En cas de difficulté .....	122
Données techniques .....	127

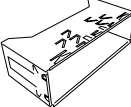
# Accessoires

 <p><b>Manuel d'instructions</b> (YEFM285613) Q'té: 1</p>	 <p><b>Instructions d'installation</b> (YEFM293896) (YEFM293897) (YEFM293898) Q'té: 1 ensemble</p>	 <p><b>Carte de garantie</b> Q'té: 1</p>	   <p><b>Plaque anti-blocage</b> Q'té: 2 <b>Boulon de fixation</b> Q'té: 1 <b>Adaptateur d'antenne ISO</b> Q'té: 1</p> <p><b>Kit d'installation (YEP0FZ5699)</b></p>		
 <p><b>Plaque de garniture</b> (YEFM05606) Q'té: 1</p>	 <p><b>Connecteur d'alimentation</b> (YEAJ02874) Q'té: 1</p>	 <p><b>Cadre de montage</b> (YEFX0217263) Q'té: 1</p>	 <p><b>Plaque frontale amovible</b> (YEFM131839) Q'té: 1</p>		

FRANÇAIS 5

## Remarque:

- Le numéro entre parenthèses au-dessous du nom de chaque accessoire représente le numéro de pièce pour l'entretien et la réparation.
- Les accessoires et leurs numéros de pièce sont sujets à changement sans préavis en vue de l'amélioration.
- Le cadre de montage et la plaque de garniture sont montés sur l'appareil principal lors de l'expédition.

# Boîtier de télécommande (Option)

- Ce manuel d'instructions ne décrit que les opérations de commande avec les touches de l'appareil principal. (Opération différente exclue)

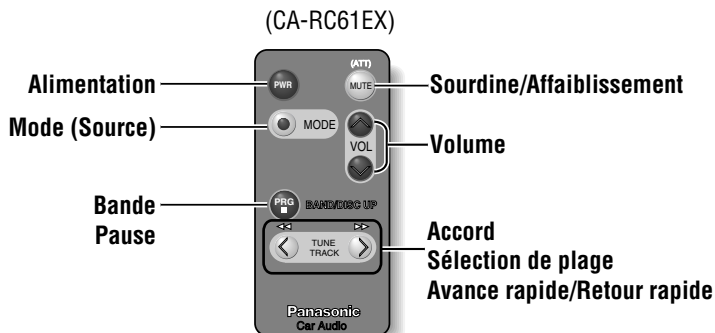

## Remarque:

- Le contrôleur à distance optionnel est disponible chez votre revendeur local. (CA-RC61EX)

## Première mise sous tension

### Annulation de la démonstration

Le message de démonstration apparaît lors d'un usage initial.

**1** Régler le contacteur d'allumage de votre véhicule en position ACC ou position ON.

**2** Appuyer sur **[SRC] (PWR)**.  
L'écran de démonstration apparaît.

**3** Presser **[DISP]**.  
L'écran de démonstration est annulé et n'apparaît pas plus.

#### Remarque:

- Si vous souhaitez rétablir le courant et faire apparaître le message de démonstration, appuyez et immobilisez **[SRC] (PWR)** pendant plus de 4 secondes. (ACC ON)

### Réglage ACC

#### ⚠ Attention

- **Sélectionner impérativement OFF** quand la voiture n'a pas de position ACC à son contacteur d'allumage. Le fait de ne pas respecter cette recommandation risque de faire tomber la batterie à plat.

Pour un véhicule équipé de la position ACC, choisir ON. (→ Page 118) Les fonctions suivantes sont disponibles. (Par défaut: OFF)

- L'alimentation sera automatiquement appliquée dès le chargement d'un disque.
- L'horloge peut être affichée même si le courant est coupé. (→ Page 95)
- Après que la fonction de sécurité (→ Page 118) soit réglée sur ON, la fonction est opérationnelle en tournant le contacteur d'allumage sur OFF.

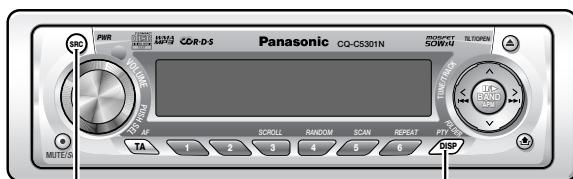
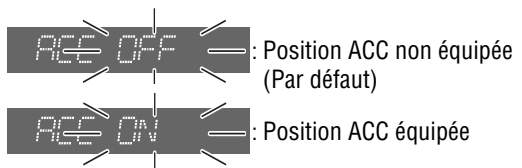

**[SRC] (PWR)**: Alimentation

**[DISP]**: Affichage



# Généralités

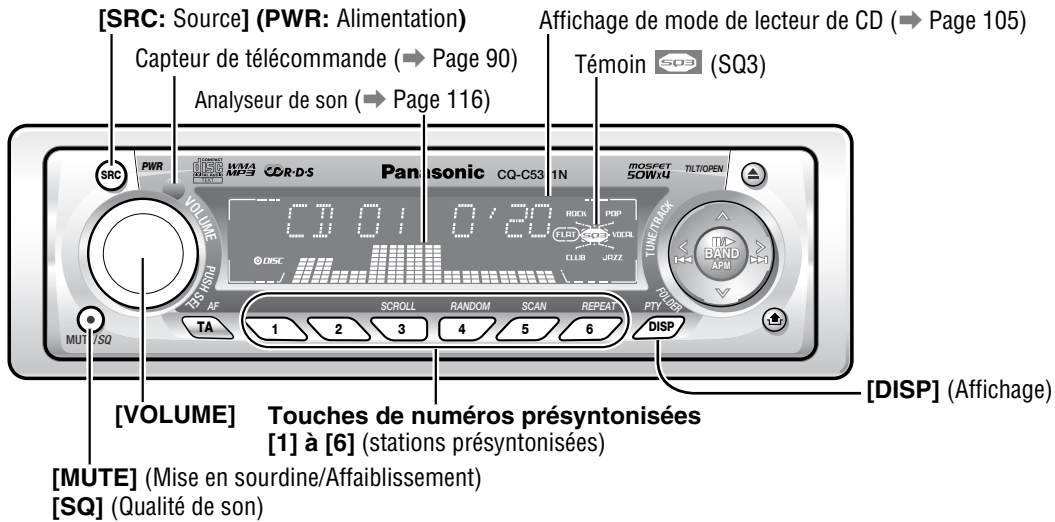

## Alimentation

Régler le contacteur d'allumage de votre véhicule en position ACC ou position ON.

Mise sous tension: Appuyer sur [SRC] (PWR).



Mis hors tension: Appuyer sur [SRE] (PWR) jusqu'à entendre un bip (environ 1 seconde), puis la relâcher.

### Remarque:

- Quand le contacteur d'allumage est placé en position ON, la plaque de façade est inclinée pour fixer leurs anciennes positions.
- Quand la fonction de sécurité est activée, le message de sécurité apparaît avec un signal sonore. (Par défaut: SLED ON) (→ Page 118 pour la fonction de sécurité)

## Source

Appuyer sur [SRC] pour changer de source.

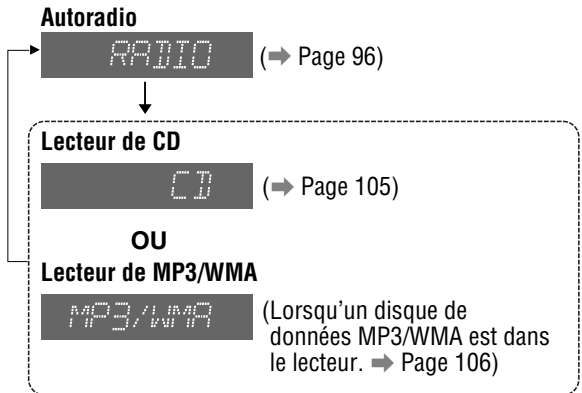



## Volume

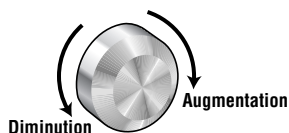

VOLUME 18

Par défaut: 18  
Gamme de définition: 0 à 40

### Remarque:

- Le niveau sonore pour chaque source est enregistré en mémoire. (Pour l'autoradio, un réglage de volume pour l'émission AM (PO/GO) et un réglage de volume pour toutes les émissions FM.)

## Mise en sourdine/Affaiblissement

**MUTE**

**Activation** : Appuyer sur **[MUTE]**.

**Désactivation**: Appuyer de nouveau sur **[MUTE]**.

On peut aussi choisir le mode de sourdine ou d'atténuation. (→ Page 116)



Témoin **MUTE**

## SQ (Qualité de son)

Vous disposez de 6 modes pré-réglés (FLAT, ROCK, POP, VOCAL, JAZZ, CLUB). Vous pouvez personnaliser votre paramétrage pour ces derniers (excepté pour SQ-FLAT) et les sauvegarder pour un rappel instantané.

### SQ3 (Qualité de son à 3-bandes)

La fréquence charnière et le niveau sont réglables dans chacune des 3 bandes. Ceci vous laisse effectuer un réglage précis de la qualité acoustique pour chaque genre convienne à l'acoustique intérieure du véhicule et à vos préférences personnelles. (→ Page 110)

Appuyer et immobiliser **[SQ]** en position basse pendant au moins une seconde choisir le type de sonorité comme suit:

Numéro présynchronisé

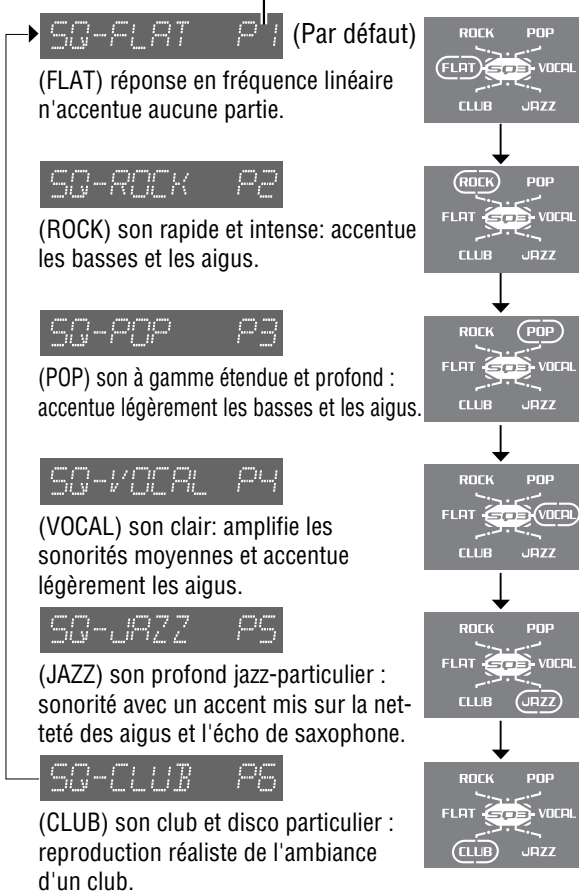

Appuyer sur **[DISP]** pour revenir au mode normal.

### Remarque:

- Après avoir appuyé sur **[SQ]** pendant plus d'une seconde sur l'unité principale, on peut également choisir un type de sonorité en appuyant les boutons de pré-réglage **[1]** à **[6]**.

# Généralités (suite)

## ⚠ Attention

- Ne pas se faire pincer le doigt ni la main par le panneau de façade.

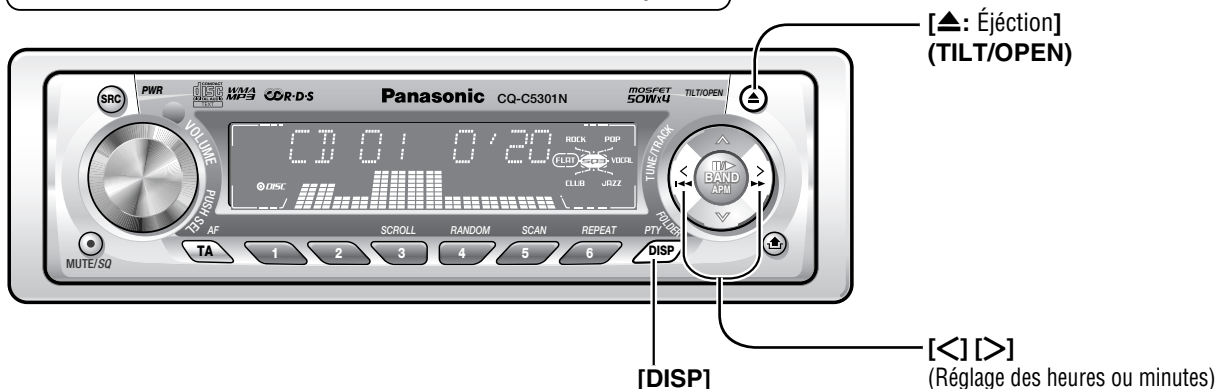

## Ouvrir le panneau de façade

Appuyer sur [▲] (OPEN).

### Remarque:

- La plaque de façade se ferme automatiquement après qu'un son d'alarme ait retenti si aucun réglage n'est exécuté pendant approximativement 20 secondes.
- Quand un disque est déjà chargé, le disque sera éjecté après que la plaque de façade se soit ouverte entièrement. (Éjection de disque ➔ Page 104)

## Rabattre la plaque de façade

Appuyer sur [▲] (OPEN).

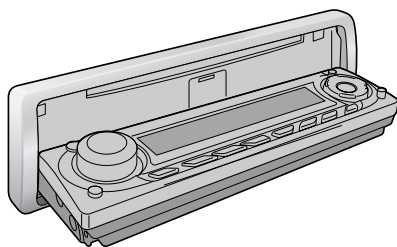

## Inclinaison de la plaque de façade (inclinaison)

Appuyer et immobiliser [▲] (TILT) jusqu'à ce qu'un bip soit entendu (approximativement 1 seconde) par le haut-parleur, puis relâcher. Placer la plaque de façade dans une position qui permet de lire facilement ce qui apparaît sur l'affichage. Chaque fois que l'opération mentionnée ci-dessus est répétée, l'angle d'inclinaison de la plaque de façade change dans l'ordre indiqué ci-après.

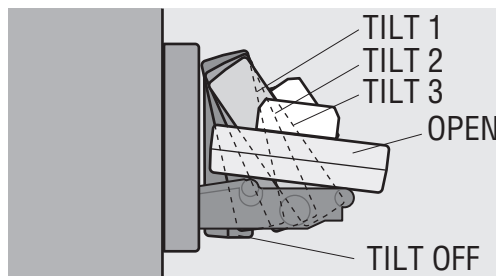
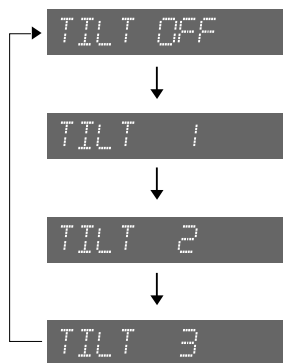

### Remarque:

- Les positions indiquées à "Angle d'inclinaison de la plaque de façade (inclinaison)" sont mémorisées même après effectué les opérations suivantes.
  - Ouverture ou fermeture
  - ACC on/off
  - Mise sous tension ou hors tension

## Affichage de l'horloge (à la mise hors tension)

Quand l'alimentation électrique de l'unité est coupée (OFF), appuyer sur [DISP].  
(ACC ON)

CT 8:37 (Affichage de l'horloge)  
(Par défaut)



(Affichage désactivé)

Quand l'appareil est sous tension, référez-vous à la description de chaque mode de source.

## Réglage de l'horloge

Le système horaire de 24 heures est utilisé pour l'horloge.

### Remarque:

- Régler l'horloge lorsque "NO CT" apparaît sur l'écran.

Sélectionner le mode autoradio AM (PO/GO) (→ Page 96)

AM 53.1 Fréquence

Appuyer sur [DISP] pendant plus de 2 secondes.

AM ADJ 0:30 Clignotement de l'heure

Régler les heures.

[>] : Saisir l'heure en progressif.

[<] : Saisir l'heure en régressif.

AM ADJ 8:30 Réglage de l'heure

Appuyer sur [DISP].

AM ADJ 8:00 Clignotement des minutes

Régler les minutes.

[>] : Saisir les minutes en progressif.

[<] : Saisir les minutes en régressif.

AM ADJ 8:37 Réglage des minutes

Appuyer sur [DISP].

AM CT 8:37 Terminé.

### Remarque:

- La réception d'une station offrant un service de système de radiocommunication de données FM met automatiquement l'horloge à l'heure par le service de l'heure. (→ Page 98)

# Autoradio

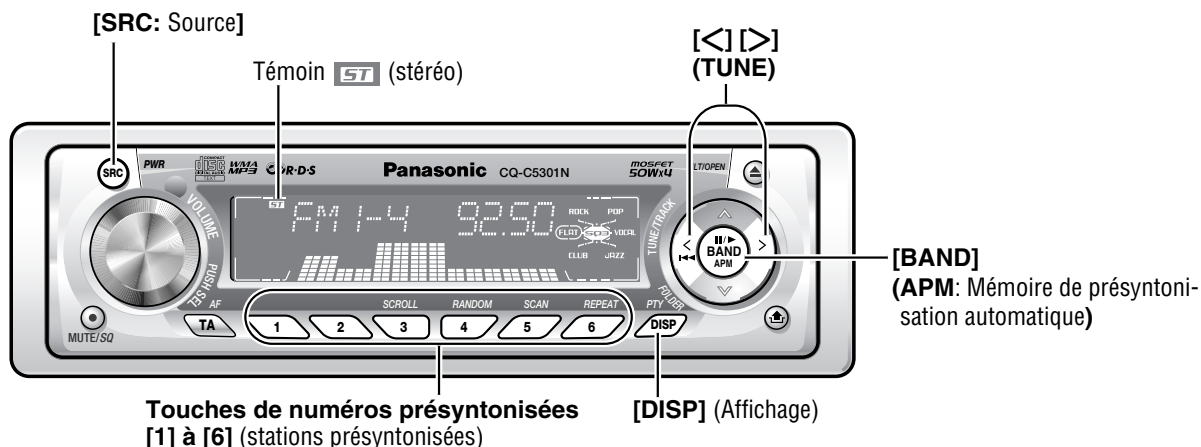

## 1 Mode autoradio

Appuyer sur [SRC] pour sélectionner le mode autoradio.

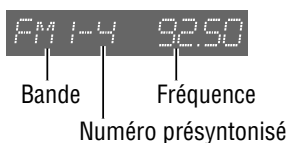

### Remarque:

- Pour syntoniser seulement sur les stations dont les conditions de réception sont bonnes en mode de recherche, activer le mode LOCAL. (→ Page 114)
- Pour réduire le bruit lorsqu'une onde stéréophonique FM est faible, activer le mode FM MONO. (→ Page 114)

## Changement d'affichage

Appuyer sur [DISP] pour que l'affichage change de la façon suivante.

## 2 Bande

Appuyer sur [BAND].

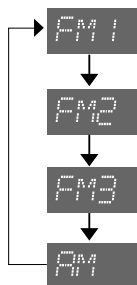

### ■ AM (PO/GO)

Affichage de fréquence



Réglage de l'horloge (CT)\*



Affichage désactivé



### ■ FM (non RDS)

Affichage de fréquence



PS (Program Service Name - Service programmé de nom)



Réglage de l'horloge (CT)\*



Affichage désactivé



## 3 Accord

[>] : Fréquence supérieure

[<] : Fréquence inférieure

Appuyer sur [>] ou [<] et

l'immobiliser pendant plus de 0,5 seconde, puis la relâcher. La recherche commence.

\* Régler l'horloge lorsque "NO CT" apparaît sur l'écran. (Réglage de l'horloge → Page 95)

## Présintonisation de stations

6 stations au maximum peuvent être enregistrées pour chacune des bandes FM1, FM2, FM3 et AM (PO/GO).

### Remarque:

- Les stations mémorisées précédemment sont écrasées par les nouvelles après avoir suivi la procédure ci-dessus.

### ⚠ Avertissement

- Pour assurer la sécurité, ne pas tenter de présintoniser les stations en conduisant.

## Mémoire de présintonisation automatique (APM)

Avec cette opération, des stations présentant de bonnes conditions de réception peuvent être automatiquement enregistrées dans la mémoire de pré-réglage.

- ① Sélectionner une bande. (→ Page précédente)
- ② Appuyer sur **[BAND] (APM)** et la maintenir enfoncée pendant plus de 2 secondes.

Les 6 stations de la première à la 6ème station possédant les signaux les plus puissants seront pré-réglées dans chaque bande.

Une fois mémorisées, les stations présintonisées sont recherchées successivement pendant 5 secondes chaque. (Balayage)

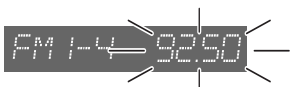

### Remarque:

- Pour arrêter le balayage, appuyer sur l'une des touches de **[1]** à **[6]**.
- Seules les stations RDS sont par défaut enregistrées en mémoire (AF ON). **Pour sélectionner les stations non-RDS en même temps, désactiver AF.** (→ Page 99)

## Mémoire de présintonisation manuelle

Avec cette opération, une station peut être enregistrée manuellement dans la mémoire de pré-réglage.

- ① Sélectionner une bande et une fréquence. (→ Page précédente)
- ② Appuyer et immobiliser l'une des touches de présintonisation **[1]** à **[6]** en position basse jusqu'à ce que la fréquence affichée clignote une fois.

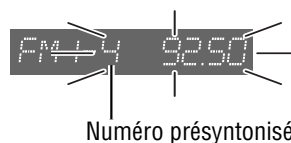

Numéro présintonisé

## Appel d'une station présintonisée

- ① Sélectionner une bande. (→ Page précédente)
- ② Appuyer sur l'une des touches de présintonisation **[1]** à **[6]**.

# Réception radio RDS

## Informations de base sur la réception radio RDS

Certaines stations FM diffusent des données supplémentaires compatibles avec la réception radio RDS. Ce poste de réception offre des fonctions commodes à l'aide de telles données.

La disponibilité de service RDS varie suivant la zone. Il est à noter que dans la zone où le service RDS n'est pas disponible, le service suivant n'est pas disponible non plus. Ce chapitre donne la description sommaire et les informations d'utilisation du RDS.

Les fonctions suivantes sont disponibles lors de la réception des stations RDS.

### Affichage du nom de service programmé (PS)

Le nom de station est affiché.



### Affichage du type de programme (PTY)

Les stations FM RDS fournissent un signal d'identification du type de programme.

Exemple: nouvelles, musique rock, musique classique, etc.  
(→ Page 101)



### Fréquence dérivée (AF)

Lorsque les signaux reçus sont faibles, une station RDS diffusant le même programme est syntonisée automatiquement.

### Programme de circulation routière (TP)

Certaines stations RDS en FM fournissent régulièrement une information routière.

La station qui émet une information routière est appelée Programme routier (TP).

### Informations routières (TA)

Radiodiffusion des informations sur les conditions de circulation.

### Service de réglage de l'horloge (CT)

Lors de la réception d'une station RDS, le service CT (réglage de l'horloge) met automatiquement à l'heure. "NO CT" est affiché dans les zones où le service CT n'est pas disponible. (→ Page 95 pour le réglage de l'horloge)



### Identification de programme (PI)

Chaque programme a son propre numéro. Ceci peut être utilisé pour rechercher une autre fréquence à laquelle le même programme est émise.

### Région (REG)

Chaque région a son propre numéro. Ceci peut être utilisé pour identifier la région où la station en cours d'écoute est située.

# Fréquence dérivée (AF)

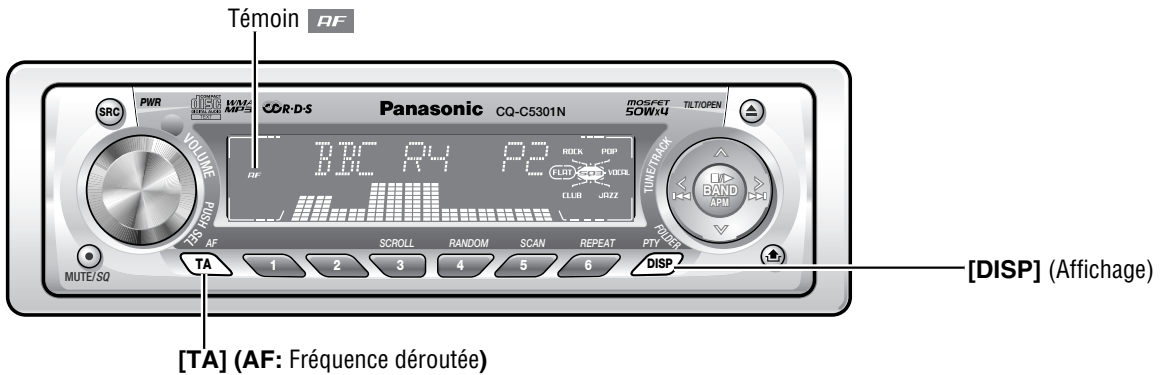

## Mode de fréquence alternative (AF) **AF**

Appuyer sur [TA] (AF) plus de 2 secondes pour activer ou désactiver AF.

**AF ON** : Le mode AF et la fonction de recherche des meilleures stations et des stations PI sont activés.

**AF OFF** : Lorsqu'un réseau AF d'une station RDS n'est pas nécessaire

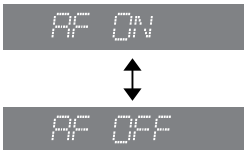

## Changement d'affichage

Appuyer sur [DISP] pour que l'affichage change de la façon suivante.

PS (Program Service Name - Service programmé de nom) (Par défaut)

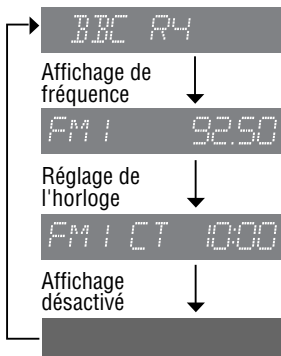

## Mémoire de présintonisation (avec le mode AF activé)

**Rappel d'une station présintonisée (recherche de la meilleure station)**

L'auto-sintonisation AF permet de rechercher une station de bonne réception du même réseau lorsque la fonction de présintonisation est activée.

**En mauvais état de réception (recherche PI)**

Si la station présintonisée n'est pas en bonne condition de réception, appuyer sur la touche ayant le numéro lui étant attribué lors de présintonisation. Alors, la même station d'une réception améliorée est recherchée.

Pour annuler cette fonction de recherche, appuyer de nouveau sur la même touche de présintonisation.



**Remarque:**

- Pour le mode d'exploration PI Seek, annuler d'abord le mode TA, puis exécuter le mode d'exploration PI Seek.



# Réception radio RDS (suite)

## Informations routières (TA)

Certaines stations RDS FM annoncent régulièrement des informations routières.

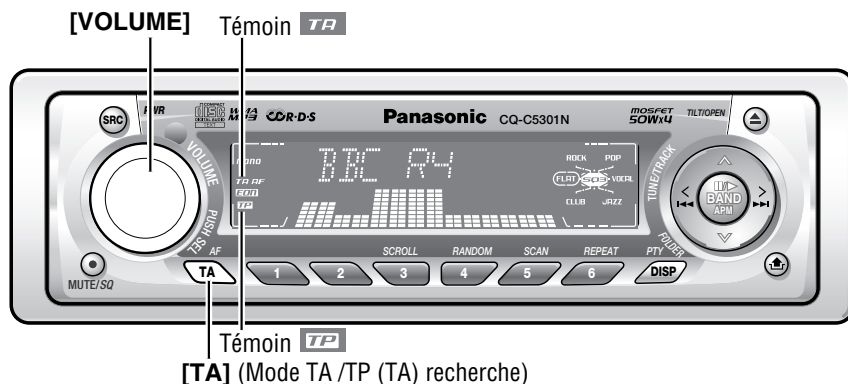

### TA ON/OFF (Par défaut: OFF)

Presser et immobiliser [TA] pour le mode TA sur activation et désactivation.

Les fonctions suivantes sont disponibles quand le mode TA est en activité.

- Une station TP est automatiquement recherchée et reçue à l'instant du basculement en mode TA si on reçoit une station non TP ou une station TP avec une réception faible.
- En exécutant l'accord de recherche ou APM, seules les stations TP sont sélectionnées. (⇒ Page 97 pour le mode de mémoire de préréglage automatique)
- En réglant sur TA avec l'unité réglée dans un autre mode, elle se commutera automatiquement en mode de réception radio et une annonce de la circulation routière est diffusée sur la radio quand l'annonce de circulation routière commence. Une fois l'annonce de circulation routière terminée, l'unité reviendra sur le mode précédent. (mode de veille TA)

### Uniquement des informations sur la circulation routière (sourdine de TA)

- ① Active le mode TA.
- ② Ajuste le volume de TA. (⇒ Page 112)
- ③ Tourner [VOLUME] sur 0.

Une fois que les informations sur la circulation routière commencent à être diffusées, le volume change sur le volume TA.

# Réception du type de programme (PTY)

Les stations RDS FM fournissent un signal d'identification sur le type de programme. (Par exemple: informations, musique rock, musique classique, etc.)

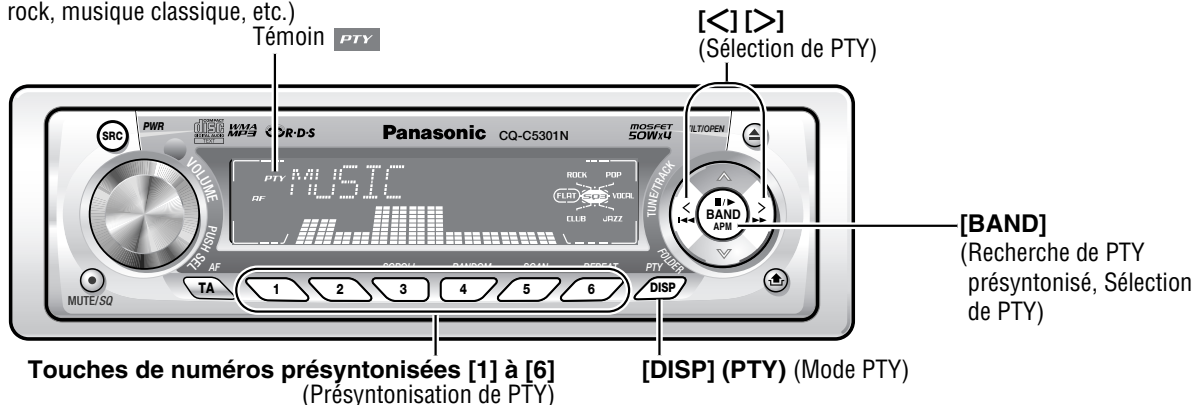

## Mode type de programme (PTY)

Appuyer et l'immobiliser **[DISP] (PTY)** pendant plus de 2 secondes pour activer et désactiver le mode d'affichage de PTY. La fonction PTY décrite ci-dessous est mise en action après la sélection du mode PTY.

## Sélection de PTY

① Appuyer sur **[>]** pour changer le type de programme de manière indiquée ci-dessous. (**[<]** : changement dans le sens opposé)

SPEECH	MUSIC	NEWS	AFFAIRS	
INFO	SPORT	EDUCATE	DRAMA	
CULTURE	SCIENCE	VARIED	POP_M	
ROCK_M	EASY_M	LIGHT_M	CLASSICS	
OTHER_M	WEATHER	FINANCE	CHILDREN	
SOCIAL	RELIGION	PHONE_IN	TRAVEL	
LEISURE	JAZZ	COUNTRY	NATION_M	
OLDIES	FOLK_M	DOCUMENT		

② Sélectionner le programme désiré et appuyer sur **[BAND]**. La recherche commence pour syntoniser une station diffusant le programme du type sélectionné.



Appuyer encore une fois sur **[BAND]** pour annuler.

### Remarque:

- S'il n'y a aucune station correspondante, "NONE" est affiché pendant 2 secondes.

## Présynchronisation de PTY

### Appel de PTY présynchronisé

Les types de programme sont enregistrés en mémoire sous les touches de présynchronisation de **[1] à [6]** comme l'indique les tableaux dans la page suivante. Pour syntoniser le type de programme désiré, appuyer sur l'une des touches de présynchronisation **[1] à [6]**.

### Recherche de PTY présynchronisé

① Choisir un type de programme en appuyant sur la touche de présynchronisation PTY. Le type de programme présynchronisé apparaît dans l'afficheur pendant 5 secondes.

**Exemple:** Appuyer sur la touche de présynchronisation **[1]**.

② Appuyer encore une fois sur la même touche de présynchronisation (ou sur **[BAND]**) pour accorder la station du type de programme désiré.

**Exemple:** Appuyer encore une fois sur la touche de présynchronisation **[1]**. Appuyer encore une fois sur **[BAND]** pour annuler.

### Remarque:

- S'il n'y a aucune station correspondante, "NONE" est affiché pendant 2 secondes.

### Changement de PTY présynchronisé

① Choisir un type de programme avec la sélection PTY ou en appuyant sur les touches de présynchronisation PTY.  
② Appuyer et immobiliser l'une des touches de présynchronisation **[1] à [6]** en position basse pendant plus de 2 secondes.

**Exemple:** Appuyer et immobiliser de présynchronisation **[2]** en position basse pendant plus de 2 secondes.

# Réception radio RDS (suite)

## Réception du type de programme (PTY) (suite)

### Présintonisation de PTY (Par défaut)

N° présintonisé	Type de programme	Lorsque la recherche de PTY est activée, ces types de programme peuvent être reçus.
1	NEWS	NEWS
2	SPEECH	AFFAIRS, INFO, EDUCATE, DRAMA, CULTURE, SCIENCE, VARIED, WEATHER, FINANCE, CHILDREN, SOCIAL, RELIGION, PHONE_IN, TRAVEL, LEISURE, DOCUMENT
3	SPORT	SPORT
4	POP_M	POP_M
5	CLASSICS	CLASSICS
6	MUSIC	ROCK_M, EASY_M, LIGHT_M, OTHER_M, JAZZ, COUNTRY, NATION_M, OLDIES, FOLK_M

Employer le tableau ci-dessous pour noter les changements des stations pré-réglées.

N° présintonisé	FM1	FM2	FM3
1			
2			
3			
4			
5			
6			

### Autres fonctions PTY

**Sélection de langue pour l'affichage de PTY:** La langue affichée sur l'écran peut être sélectionnée. (anglais ou suédois) (→ Page 116)

## Autres fonctions de RDS

### Rehaussement des autres réseaux (EON)

Témoin 



Lorsque les données EON sont reçues, l'indicateur EON s'allume et les fonctions TA et AF sont étendues de la manière suivante.

**TA** : Les informations routières des stations en cours d'écoute et d'autres réseaux peuvent être reçues.

**AF** : La liste des fréquences des stations RDS présynchronisées est mise à jour par les données EON.

La fonction EON permet à l'autoradio d'exploiter intégralement les informations RDS. Elle met en permanence à jour la liste des stations présynchronisées y compris la station accordée. Par exemple, si une station éloignée du domicile est synchronisée, il sera possible de recevoir ultérieurement la même station sur une fréquence déroutée ou toute autre station diffusant le même programme. La fonction EON mémorise également les stations TP disponibles afin de permettre une réception rapide.

### Réception des informations de secours

Lorsque des informations de secours sont diffusées, l'appareil est automatiquement commuté pour recevoir ce programme (Même en mode CD ou en mode MP3/WMA) Durant la réception des informations de secours, "ALARM" clignote sur l'écran.



#### Remarque:

- Les informations de secours sont émises au niveau de volume TA. (➔ Page 112)

# Avant la lecture d'un disque

## ⚠ Attention

- Les disques de 8 cm ne sont pas disponibles pour cette unité, donc, il ne faut pas les insérer dedans.
- N'utilisez pas de disques de forme irrégulière.
- N'utilisez pas un disque sur lequel est apposé un sceau ou une étiquette.
- Pour éviter d'endommager la plaque de façade, ne pas l'abaisser ni poser des objets dessus pendant qu'elle est ouverte.
- Ne pas se faire pincer le doigt ou la main par le panneau de façade.
- Ne pas introduire de matières étrangères dans la fente à disque.

## Disques possibles à lire

CD-R	CD-RW	CD-TEXT	CD-ROM
CD-DA	CD-DA	CD-DA	—
MP3/WMA	MP3/WMA	—	MP3/WMA

### Remarque:

- Se référer à la section intitulée "Remarques à propos de MP3/WMA" (⇒ Page 108) et "Remarques sur les disques" (⇒ Page 121).
- Le courant sera appliqué automatiquement quand un disque sera chargé avec le contacteur d'allumage en position ACC.
- Un disque comportant à la fois les données CD-DA et MP3/WMA ne peut pas être reproduit normalement.

## Insertion du disque

- ① Appuyer sur [▲] (OPEN).

Quand un disque est déjà chargé (DISC s'allume), le disque sera éjecté après que la plaque de façade sera ouverte complètement.



- ② Insérer un disque

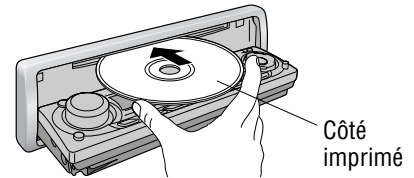

### Remarque:

- La lecture peut commencer après un certain temps.
- La lecture commencera automatiquement après la reconnaissance des données du disque introduit.

READING



CD-DA

OU

MP3/WMA

(⇒ Page 106 à propos du lecteur de MP3/WMA)

## Ejection du disque

- ① Appuyer sur [▲] (OPEN).

Le disque sera éjecté après que la plaque de façade se soit complètement ouverte.

- ② Retirer le disque.

- ③ Appuyer sur [▲] (OPEN) pour fermer la plaque de façade.

### Remarque:

- La plaque de façade se ferme automatiquement après qu'un son d'alarme ait retenti si aucun réglage n'est exécuté pendant approximativement 20 secondes.



# Lecteur de MP3/WMA

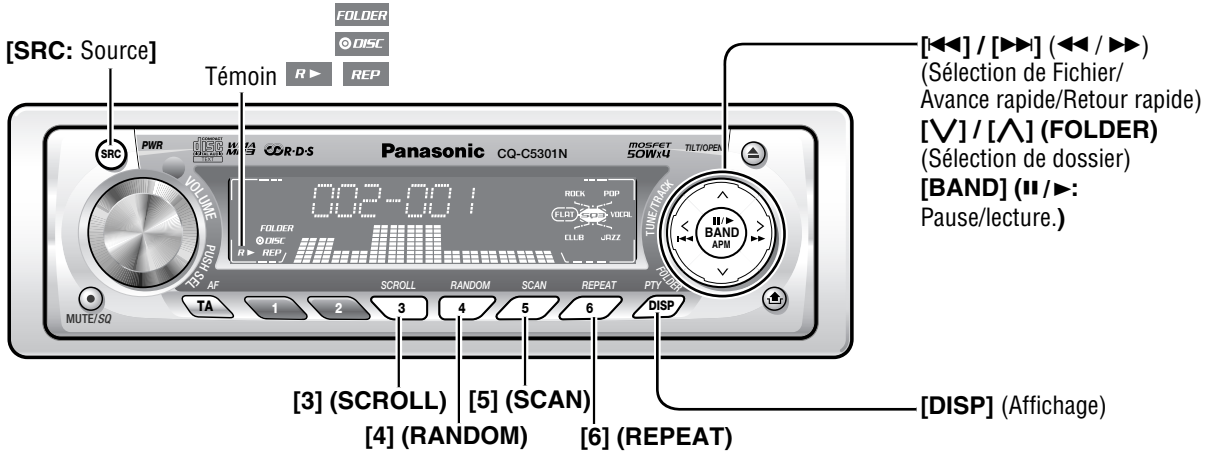

## Quand un disque est dans le lecteur

Appuyer sur [SRC] pour sélectionner le mode de lecture MP3/WMA et la lecture commence.

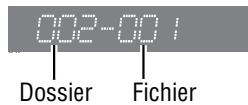

## Changement de l'affichage

Appuyer sur [DISP].

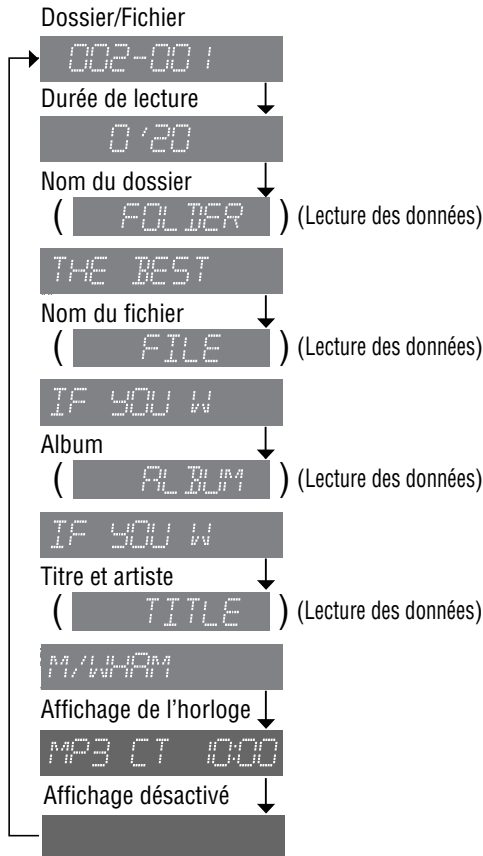

## Remarque:

- “NO TEXT” est affiché lorsqu’il n’y a aucun nom de dossier/fichier.
- Appuyer sur [3] (SCROLL) pour avoir un autre cycle de défilement pendant l’affichage d’un titre. Si le nombre de caractères affichés est égal à 8 ou moins, leur défilement n’a pas lieu.

## Sélection de dossier

- [^] : Dossier suivant
- [V] : Dossier précédent

## Sélection de fichier

- [>>] : Fichier suivant
  - [<<<] : Début du fichier en cours de lecture
- Pour passer au fichier précédent, enfoncer deux fois.

## Avance rapide/Retour rapide

- Appuyer sur et l’immobiliser.
  - [>>>] (>>>) : Avance rapide
  - [<<<] (<<<) : Retour rapide
- Relâcher pour reprendre la lecture.

## Pause (|| / >)

- Appuyer sur [BAND] (|| / >).
- Appuyer de nouveau sur [BAND] (|| / >) pour annuler.



## Lecture aléatoire

Tous les fichiers disponibles sont reproduits par ordre aléatoire.

Appuyer sur **[4] (RANDOM)**.

Le témoin  s'allume.

Appuyer de nouveau sur **[4] (RANDOM)** pour annuler.

## Lecture aléatoire de dossier

Tous les fichiers sur le dossier en cours de lecture sont reproduits par ordre aléatoire.

Appuyer et immobiliser **[4] (RANDOM)** pendant plus de 2 secondes.

Le témoin   s'allume.

Appuyer de nouveau sur **[4] (RANDOM)** plus de 2 secondes pour annuler.

## Lecture par balayage des plages

Les 10 premières secondes de chaque fichier sont reproduites par ordre.

Appuyer sur **[5] (SCAN)**.



Appuyer de nouveau sur **[5] (SCAN)** pour annuler.

## Lecture par balayage des dossiers

A partir du dossier suivant, les 10 premières secondes du premier fichier sur chaque dossier sont reproduites par ordre.

Appuyer et immobiliser **[5] (SCAN)** pendant plus de 2 secondes.

Le témoin  s'allume.



Appuyer de nouveau sur **[5] (SCAN)** plus de 2 secondes pour annuler.

## Relecture

Le fichier en cours de lecture est répété.

Appuyer sur **[6] (REPEAT)**.

Le témoin  s'allume.

Appuyer de nouveau sur **[6] (REPEAT)** pour annuler.

## Relecture de dossier

La lecture du dossier courant est répétée.

Appuyer et immobiliser **[6] (REPEAT)** pendant plus de 2 secondes.

Le témoin   s'allume.

Appuyer de nouveau sur **[6] (REPEAT)** plus de 2 secondes pour annuler.

# Remarques à propos de MP3/WMA

## Qu'est-ce que le MP3/WMA ?

MP3, (abréviation de MPEG Audio Layer-3) et WMA (Windows Media™ Audio) sont des formats de compression de données audio numériques. Le premier format a été créé par MPEG (Motion Picture Experts Group ou Groupe d'experts commun d'images animées) et le second format a été mis au point par la firme Microsoft Corporation. L'utilisation de ces formats de compression, vous permet d'enregistrer le contenu de disques CD d'à peu près 10 disques de musique CD sur un seul support CD (ceci indication se réfère aux données enregistrées sur un disque CD-R ou un disque CD-RW de 650 Mo à un débit binaire fixe de 128 kbit/s et à une fréquence d'échantillonnage de 44,1 kHz.)

### Remarque:

- Noter que le logiciel codage et de gravure de MP3/WMA n'est pas fourni avec cette appareil.

## Points importants à ne pas oublier lors de l'enregistrement de fichiers MP3/WMA

### Commun aux deux formats

- Un débit binaire élevé et à une fréquence d'échantillonnage élevée sont recommandés pour bénéficier d'une qualité audio supérieure.
- La sélection VBR (débit binaire variable) n'est pas recommandée parce que la durée de lecture n'est pas affichée convenablement et des sauts de passage peuvent se produire.
- La qualité de lecture audio diffère selon les circonstances de codage. Pour obtenir de plus amples détails à ce sujet, se référer au manuel de l'utilisateur de votre propre logiciel de codage et logiciel de gravure.

### MP3

- Il est recommandé pour régler sur un débit binaire de "plus ou moins 128 kbit/s" et "fixe".

### WMA

- Il est recommandé pour régler sur un débit binaire de "plus ou moins 64 kbit/s" et "fixe".
- Ne pas régler l'attribut de protection de copie sur le fichier WMA pour permettre à cet appareil de reproduire les disques.

### ⚠ Attention

- **Ne jamais attribuer l'extension de nom de fichier ".mp3" ou ".wma" à un fichier qui n'est pas au format MP3/WMA. Ceci risque non seulement de produire du bruit par les haut-parleurs mais aussi d'endommager votre ouïe.**

## Informations affichées

### Rubriques affichées

- **CD-TEXT**
  - Titre du disque
  - Titre de la page
- **MP3/WMA**
  - Nom du dossier
  - Nom du fichier
- **MP3 (ID3 tag)**
  - Album
  - Titre et artiste
- **WMA (WMA tag)**
  - Album
  - Titre et artiste

### Caractères affichables

- La longueur de nom de fichier ou de nom de dossier: dans les limites de 64 caractères.
- Nom des fichiers et des dossiers conformément à la norme de chaque système de fichier. Se référer aux instructions du logiciel de gravure pour obtenir de plus amples détails à ce sujet.
- Le jeu de caractères ASCII et des caractères spéciaux dans chaque langue peuvent être affichés.

### Jeu de caractères ASCII

A à Z, a à z, chiffres de 0 à 9 et les symboles suivants: (espace) ! " # \$ % & ' ( ) \* + , - . / : ; < = > ? @ [ \ ] ^ \_ ` { | } ~

### Caractères spéciaux

À Á Â Ã Ä å à á â ã ä  
Ë Ì Í Î Ï ð ó ô õ ö  
Ù Ú Û Ü ù ú û ü

### Remarque:

- Avec certains logiciels de gravure avec lesquels les fichiers au format MP3/WMA ont été codés, les informations de caractère risquent de ne pas être affichées convenablement.
- Les caractères et les symboles non visualisables sont remplacés par un astérisque (\*).
- Il est recommandé que la longueur du nom de fichier soit inférieure à 8 (à l'exclusion de l'extension du fichier).

Windows Media et le logo Windows sont des marques commerciales ou des marques déposées de la Microsoft Corporation aux États-Unis et/dans d'autres pays.



## Enregistrement des fichiers MP3/WMA sur un support CD

- Il est recommandé de minimiser les chances créer un disque qui contient deux sortes de fichiers: fichiers CD-DA et fichiers MP3/WMA.
- Si les fichiers CD-DA sont sur le même disque que les fichiers MP3 ou WMA, les morceaux de musique risquent de ne pas être lus dans l'ordre voulu ou bien certains morceaux de musique risquent de ne pas être reproduits du tout.
- Quand des données MP3 et des données WMA sont sauvegardées sur le même disque, utilisez des dossiers différents pour chaque type de données.
- Ne pas enregistrer des fichiers autres que des fichiers MP3/WMA et tout dossier inutile sur un disque.
- Le nom du fichier MP3/WMA doit être ajouté selon les règles habituelles telles qu'elles sont décrites ci-après et conformément aux règles de chaque système de fichier.
- L'extension de fichier ".mp3" ou ".wma" doit être assignée à chaque fichier selon le format du fichier.
- Des difficultés peuvent apparaître lors de la lecture des fichiers MP3/WMA ou bien avec l'affichage des informations relatives aux fichiers MP3/WMA enregistrés avec un certain type de logiciel de gravure ou certains graveurs de CD.
- Cet appareil n'est pas doté de la fonction de liste de lecture.
- Bien que l'enregistrement multisession est pris en charge, l'usage de la fonction "d'un seul jet" - Disc-at-Once est recommandée.

### Systèmes de fichiers pris en charge

ISO 9660 niveau 1/ niveau 2, Apple Extension ISO 9660, Joliet, Romeo

### Remarque:

- Apple HFS, UDF 1.50, Mix CD, CD Extra ne sont pas pris en charge.

**Formats de compression (Recommandation:** "Points importants à ne pas oublier lors de l'enregistrement de fichiers MP3/WMA" à la page précédente)

Méthode de compression	Taux binaire	VBR	Fréquence d'échantillonnage
MPEG 1 couche audio 3 (MP3)	32 k – 320 kbit/s	Prévu	32, 44,1, 48 kHz
MPEG 2 couche audio 3 (MP3)	8 k – 160 kbit/s	Prévu	16, 22,05, 24 kHz
Windows Media Audio Ver. 2, 8	64 k – 192 kbit/s	Non prévu	32, 44,1, 48 kHz

## Ordre de sélection de dossier/ordre lecture de fichier

### Nombre maximum de fichiers/dossiers

- Nombre maximum de fichiers: 999
- Nombre maximum de fichiers dans un dossier: 255
- Nombre maximum d'arbres: 8
- Nombre maximum de dossiers: 255 (Le dossier racine n'est pas compris.)

### Remarque:

- Cet appareil compte le nombre de dossiers indifféremment de la présence ou de l'absence du fichier MP3/WMA.
- Si le dossier sélectionné ne contient pas de fichiers MP3/WMA, le fichier MP3/WMA le plus proche dans l'ordre de lecture sera sélectionné et lu.
- L'ordre de lecture peut être différent de celui d'autres lecteurs MP3/WMA même si le même disque est utilisé.
- Le message "ROOT" apparaît à la place du nom de dossier racine.

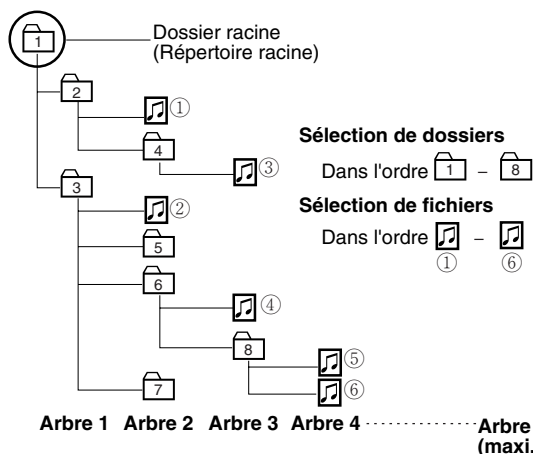

### Droits d'auteur

Il est interdit de par la loi sur les droits d'auteur de copier, distribuer et de livrer des matériaux protégés par les droits d'auteur tels que de la musique sans l'approbation préalable du détenteur des droits d'auteur sauf s'il est prévu d'en faire usage de divertissement personnel.

### Aucune garantie

Les descriptions ci-dessus sont conformes à nos investigations depuis décembre 2004. Il n'existe aucune garantie de capacité de reproduction et d'affichage de MP3/WMA.

# Configurations audio

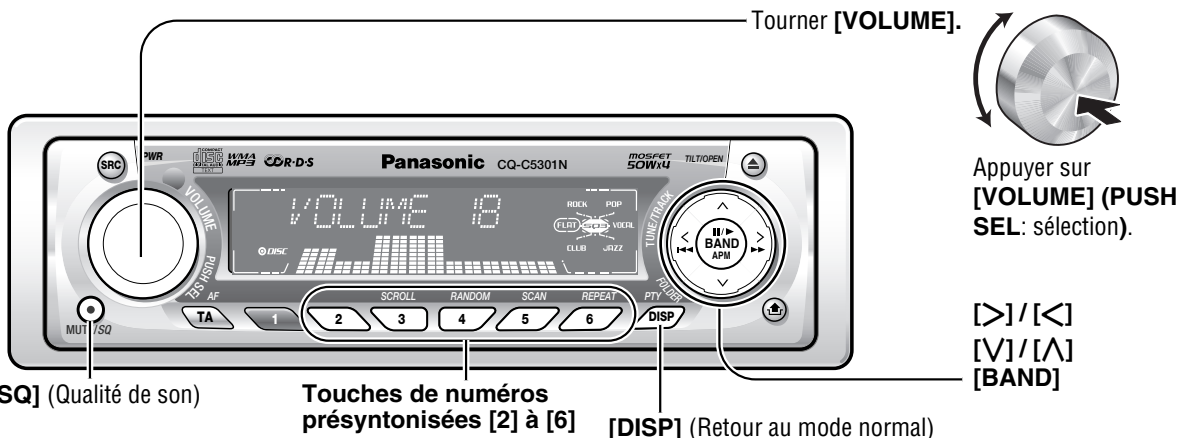

FRANÇAIS  
25

## Volume

Par défaut: 18  
Gamme de définition: 0 à 40

Appuyer sur [VOLUME] (PUSH SEL) pour ouvrir le menu.

VOLUME 18

## Graves/Aigus

Les graves et aigus peuvent être ajustés.  
Par défaut: BAS (graves) 0 dB  
TRE (aigus) 0 dB  
Gamme de définition: -12 dB à +12 dB (par palier de 2 dB)

Appuyer sur [VOLUME] (PUSH SEL).

BASS

Appuyer sur [VOLUME] (PUSH SEL).

TREBLE

## Réglage SQ

Il est possible de régler les caractéristiques du type de son (SQ) actuellement sélectionné.  
Il est également possible de préréglé jusqu'à 5 différents SQ réglés.

Gamme de réglage de tonalité / SQ : -12 à +12 dB (par palier de 2 dB)  
Grave/aigu SQ : ±12 dB (à 60 Hz, 80 Hz, 100 Hz, 200 Hz)  
Moyen SQ : ±12 dB (à 500 Hz, 1 kHz, 2 kHz, 3 kHz)  
Fréquence élevée/aigu SQ : ±12 dB (à 10 kHz, 12 kHz, 15 kHz, 18 kHz)

- La fréquence de contrôle des graves ou aigus est fixée sur la fréquence qui a été choisie pour SQ.

- Pour rétablir la valeur par défaut de la SQ réglée

- ① Appuyer et immobiliser [SQ] en position basse pendant au moins une seconde et choisir SQ qui doit être rappelé comme configuration de défaut.
- ② Appuyer sur [BAND] plus de 2 secondes.

Appuyer sur [VOLUME] (PUSH SEL).

SQ SET

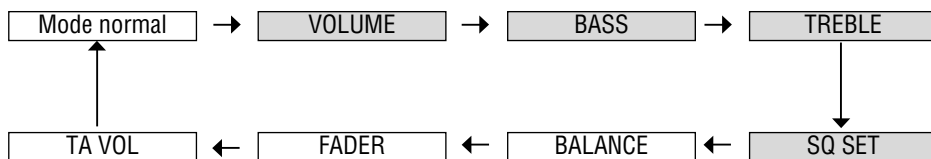
**Remarque:**

- Pour retourner au mode normal, appuyer sur **[DISP]**.
- Si aucune opération n'intervient plus de 5 secondes dans le mode de réglage audio (2 secondes dans le mode de réglage du volume, 10 secondes dans le mode de réglage de la SQ), l'affichage revient au mode normal.
- Le volume peut également être ajusté directement en utilisant **[VOLUME]** de l'unité principale. (→ Page 93)
- Veuillez vous référer à la page 93 pour rappeler un préréglage SQ.

Tourner **[VOLUME]**.

① : Rehaussement  
② : Réduction

VOLUME 18

Tourner **[VOLUME]**.

① : Rehaussement  
② : Réduction

BASS 0dB

Tourner **[VOLUME]**.

① : Rehaussement  
② : Réduction

TRE 0dB

**Remarque:**

- Il est impossible de sauvegarder toute valeur de préréglage SQ au bouton **[1]**.
- Aucun des réglages SQ ne changera les appellations d'écran rappelées tels que ROCK et JAZZ.

① Appuyer sur **[>]** ou **[<]** pour choisir une bande de fréquence (grave, moyen, aigu).  
**[>]**: Plus haute bande de fréquence  
**[<]**: Plus basse bande de fréquence  
 Tourner **[VOLUME]** pour sélectionner une fréquence.  
 ① : Plus haute fréquence  
 ② : Plus basse fréquence

② Presser **[^]** ou **[v]** pour ajuster le niveau.  
**[^]**: Accroissement  
**[v]**: Réduction

③ Appuyer sur l'un des boutons de pré-définition de **[2]** à **[6]** plus de 2 secondes.

- Le SQ réglé est préréglé au numéro du bouton sélectionné et retourne pour rétablir le mode ordinaire.
- Quand le réglage du préréglage SQ est interrompu, chaque niveau reste le réglage récent jusqu'à ce qu'une nouvelle opération de préréglage SQ soit exécutée ou si un préréglage SQ est rappelé.

Fréquence

60HZ/ 0

La bande de fréquence sélectionnée clignote.

Niveau

60HZ/4 6

# Configurations audio (suite)

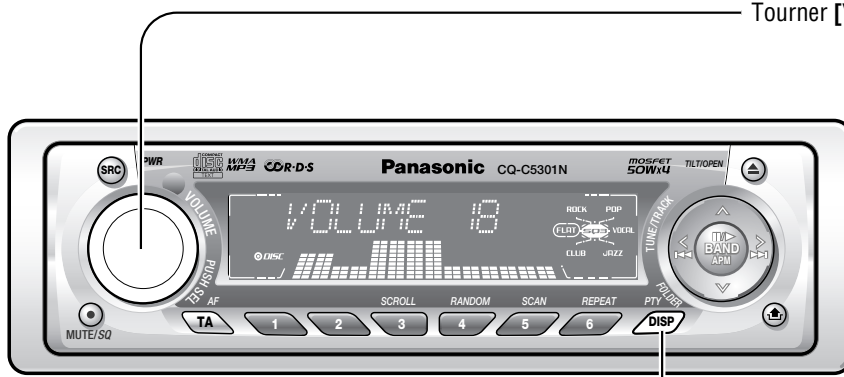

Tourner [VOLUME].

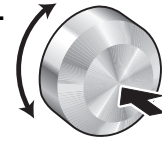

Appuyer sur [VOLUME]  
(PUSH SEL: sélection).

[DISP] (Retour au mode normal)

## Équilibre/Fondu

Le niveau sonore peut être ajusté pour les haut-parleurs droit, gauche avant et arrière.

Par défaut: BAL (équilibre) CNT (centre)

FAD (fondu) CNT (centre)

Gamme de définition: 15 niveaux chacun et CNT (centre)

Appuyer sur [VOLUME] (PUSH SEL).

BALANCE

Appuyer sur [VOLUME] (PUSH SEL).

FADER

Appuyer sur [VOLUME] (PUSH SEL).

TA VOL

## Réglage de volume TA

L'annonce des informations sur la circulation routière est diffusée au niveau de volume de TA.

Par défaut: 18

Gamme de définition: 1 à 40

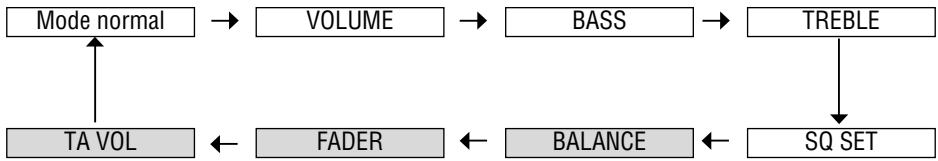

**Remarque:**

- Pour retourner au mode normal, appuyer sur [DISP].
- Si aucune opération n'intervient plus de 5 seconds dans le mode de réglage audio, l'affichage revient au mode normal.

▶		<p>Tourner [VOLUME].</p> <p>① : Rehaussement du côté droit ② : Rehaussement du côté gauche</p>	
▶		<p>Tourner [VOLUME].</p> <p>① : Rehaussement du côté avant ② : Rehaussement du côté arrière</p>	
▶		<p>Tourner [VOLUME].</p> <p>① : Rehaussement ② : Réduction</p>	



# Configurations de fonction

Tourner [VOLUME].

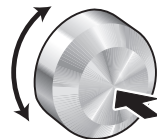

Appuyer et immobiliser [VOLUME] (PUSH SEL: choisir) pendant plus de 2 secondes.

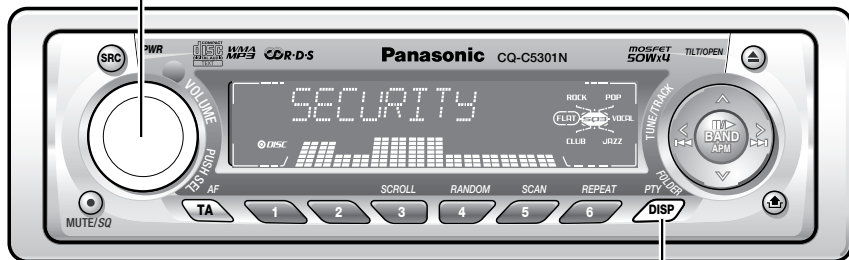

[DISP] (Retour au mode normal)

## Mode AF (Mode FM)

On peut choisir AF1 ou AF2.  
Par défaut: AF1

Appuyer et immobiliser [VOLUME] (PUSH SEL) pendant plus de 2 secondes pour ouvrir le menu.

AF SEL

## Mode Région (REG) (Mode FM)

Change la gamme de sélection d'AF, de recherche de la meilleure station et de recherche PI.  
Par défaut: OFF (Désactivé)

### Remarque:

- Le mode AF est automatiquement activé suite à la commutation du mode REG entre ON et OFF.

Appuyer sur [VOLUME] (PUSH SEL).

REGION

## Réception en mono d'une station FM (Mode FM) mono

Les parasites sont sensiblement réduits lors de la réception de faibles signaux d'une station d'émission FM.  
Par défaut: OFF (Désactivé)

Appuyer sur [VOLUME] (PUSH SEL).

FM MONO

## Syntonisation locale (Mode autoradio) LOCAL

Seules les stations avec la bonne réception sont détectées par syntonisation par recherche.  
Par défaut: OFF (Désactivé)

Appuyer sur [VOLUME] (PUSH SEL).

FM LOCAL

FM LOCAL

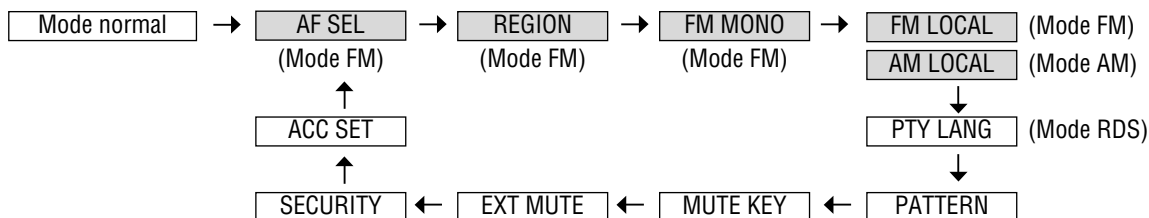
**Remarque:**

- Pour retourner au mode normal, appuyer sur **[DISP]**.
- Si aucune opération n'est effectuée durant plus de 10 secondes dans la définition de fonction, l'écran passe au mode normal.

Tourner **[VOLUME]**.

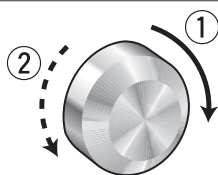

- ① **AF 2** : Sensibilité de fonctionnement AF à haut niveau.
- ↕
- ② **AF 1** : Sensibilité de fonctionnement AF à bas niveau. (Par défaut)

Tourner **[VOLUME]**.

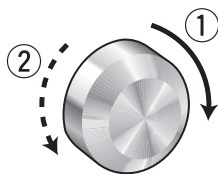

- ① **REG ON** : La fréquence ne change que pour les programmes d'une région.
- ↕
- ② **REG OFF** : La fréquence ne change que pour les programmes en dehors d'une région. (Par défaut)

Tourner **[VOLUME]**.

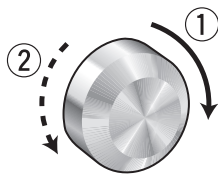

- ① **MONO ON** : MONO ON (Activé)
- ↕
- ② **MONO OFF** : MONO OFF (Désactivé)  
(Par défaut)



Tourner **[VOLUME]**.

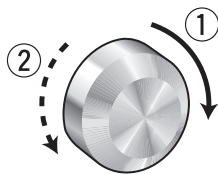

- ① **LOC ON** : LOCAL ON (Activé)
- ↕
- ② **LOC OFF** : LOCAL OFF (Désactivé)  
(Par défaut)



# Configurations de fonction (suite)

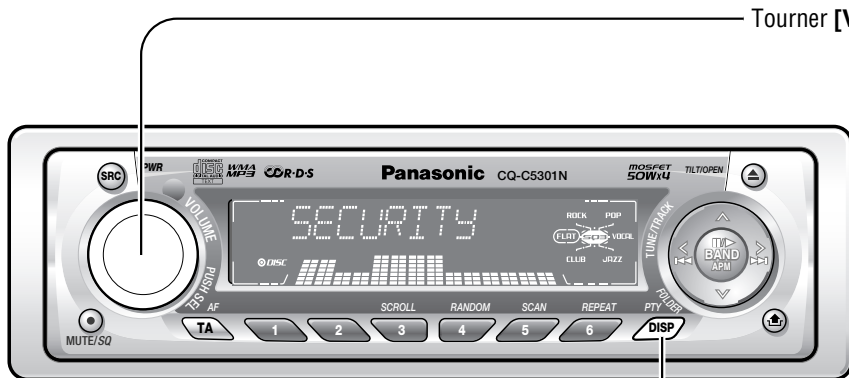

Tourner [VOLUME].

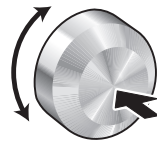

Appuyer sur [VOLUME] (PUSH SEL: sélection).

[DISP] (Retour au mode normal)

## Sélection de la langue de PTY (Mode RDS)

Par défaut: ENGLISH(Anglais)

Appuyer sur [VOLUME] (PUSH SEL).

PTY LANG

## Type d'affichage de l'analyseur de son (PATTERN)

Par défaut: Forme 1

Variété: 6 types, OFF (Désactivé)

Appuyer sur [VOLUME] (PUSH SEL).

PATTERN

## Mise en sourdine/Affaiblissement

On peut aussi choisir le mode de sourdine ou d'atténuation.

(→ Page 93)

Par défaut : MUTE (mise en sourdine)

Appuyer sur [VOLUME] (PUSH SEL).

MUTE KEY

## Mise en sourdine extérieure

La source actuellement sélectionnée peut être mise en sourdine pendant que le système de navigation de Panasonic donne un guidage vocal ou qu'une conversation téléphonique est en cours.

Par défaut: 0

Définition range : 0 à 2, OFF (inchangé)

Appuyer sur [VOLUME] (PUSH SEL).

EXT MUTE

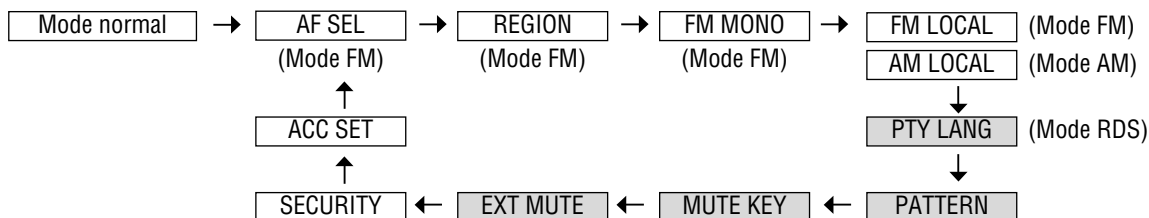
**Remarque:**

- Pour retourner au mode normal, appuyer sur **[DISP]**.
- Si aucune opération n'est effectuée durant plus de 10 secondes dans la définition de fonction, l'écran passe au mode normal.

Tourner **[VOLUME]**.

① ENGLISH : Anglais (Par défaut)

② SVENSKA : Suédois

Tourner **[VOLUME]**.

① PAT OFF = : Forme Off (Désactivé)

② PAT 1 = : Forme 1 (Par défaut)

⋮

① PAT 6 = : Forme 6

Tourner **[VOLUME]**.

① KEY ATT = : Diminution de 10 niveaux (Affaiblissement)

② KEY MUTE = : Absence de son (Mise en sourdine) (Par défaut)

Tourner **[VOLUME]**.

① MUTE LV0 : Absence de son (Par défaut)

② MUTE LV1 : Diminution de 15 niveaux

① MUTE LV2 : Diminution de 10 niveaux

② MUTE OFF : Volume inchangé

MUTING 0  
(Lorsque la mise en sourdine extérieure est activée.)  
(**Exemple:** MUTE LV 0)

# Configurations de fonction (suite)

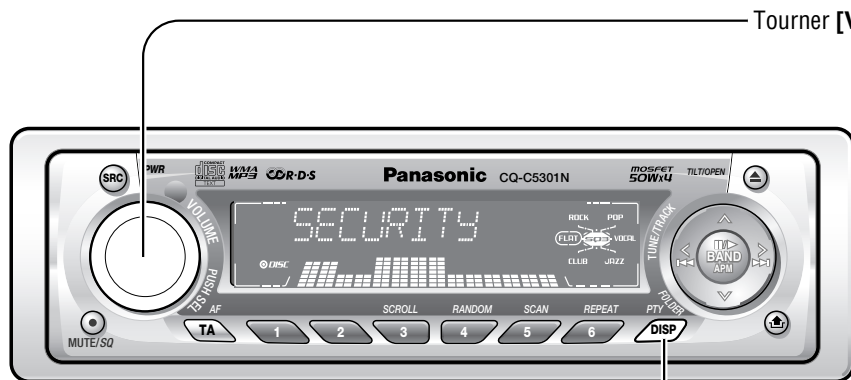

Tourner [VOLUME].

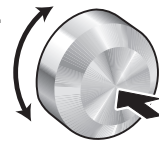

Appuyer sur [VOLUME]  
(PUSH SEL: sélection).

[DISP] (Retour au mode normal)

## Fonction de sécurité

Vous pouvez activer la fonction antivol quand vous quittez votre voiture.

Par défaut: ON (Activée)

Appuyer sur [VOLUME] (PUSH SEL).

SECURITY

## Sélection d'ACC

Par défaut: OFF (Désactivée)

### ⚠ Attention

- Ne pas manquer de sélectionner OFF (Désactivée) si le contacteur à clef de la voiture n'a aucune position ACC. Autrement, la batterie sera à plat.

Appuyer sur [VOLUME] (PUSH SEL).

ACC SET

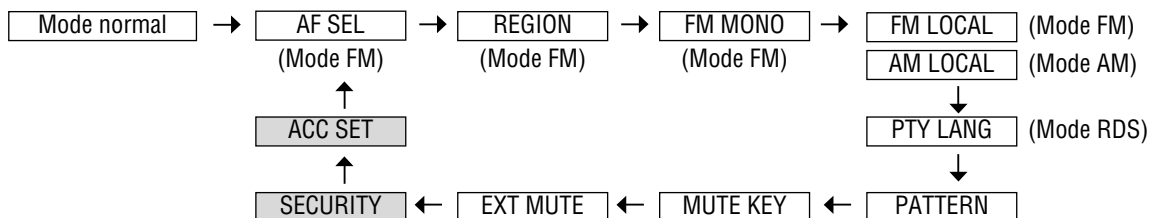
**Remarque:**

- Pour retourner au mode normal, appuyer sur [DISP].
- Si aucune opération n'est effectuée durant plus de 10 secondes dans la définition de fonction, l'écran passe au mode normal.

Tourner [VOLUME].

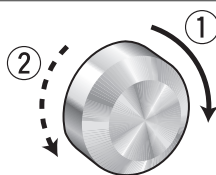

① La fonction de sécurité est activée. (Par défaut)

② La fonction de sécurité est désactivée.

### SLED (diode électroluminescente de sécurité) allumée

Quand le contacteur d'allumage est tourné sur la position OFF....

- Le message de sécurité sera affiché.
- L'alarme de déplacement de la plaque de façade sera activé. (→ Page 120)

Quand la plaque de façade est retirée...

- L'indicateur de sécurité (SLED) clignote. (→ Page 120)

Tourner [VOLUME].

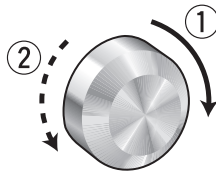

① A sélectionner pour la voiture possédant la position ACC sur le contacteur à clé.

② A sélectionner pour la voiture ne possédant pas la position ACC sur le contacteur à clé. (Par défaut)

### ACC ON

- L'appareil est automatiquement mis sous tension en introduisant un disque.
- L'affichage de l'horloge peut rester activé même si l'appareil est hors tension.
- Quand le contacteur d'allumage est tourné en position OFF, le message de sécurité est indiqué et les sons d'alarme de déplacement de plaque de façade (avec un réglage d'activation de la fonction de sécurité).

### ACC OFF

- Quand l'alimentation est coupée, le message de sécurité est indiqué et les sons d'alarme de déplacement de plaque de façade (avec un réglage d'activation de la fonction de sécurité).

# Système antivol

Cet appareil est équipé d'une plaque de façade amovible. En retirant la plaque de façade, l'autoradio est complètement inopérant. L'indicateur de sécurité (SLED) clignote.

## Retirer la plaque de façade

- 1 Couper l'alimentation de l'unité.
- 2 Appuyer sur [  ] (Déblocage) pour retirer la plaque de façade. (La plaque de façade se dégage et produit un déclic quand elle est retirée.)
- 3 Placer la plaque de façade dans le boîtier et la prendre avec soi au moment de quitter la voiture.

### Remarque:

- Être absolument certain de couper le courant d'alimentation de l'unité avant de retirer la plaque de façade.
- Ne pas installer ni retirer la plaque de façade pendant qu'elle est déplacée.

## Installer la plaque de façade

- 1 Faire glisser le côté gauche de la plaque de façade pour mettre en place.
- 2 Appuyer sur l'extrémité droite de la plaque de façade jusqu'à ce qu'un déclic soit entendu.

## Indicateur de sécurité (SLED)

La diode SLED clignote quand la plaque de façade est retirée de l'unité.

Cette fonction est lancée quand la fonction de sécurité est activée. (→ Page 118)

## Alarme d'extraction de plaque de façade

Cette alarme retentit pour vous avertir afin de ne pas oublier de retirer la plaque de façade avant de quitter votre véhicule. Cette fonction est lancée quand la fonction de sécurité est activée. (→ Page 118)

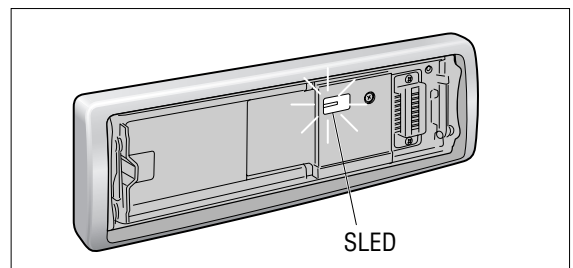
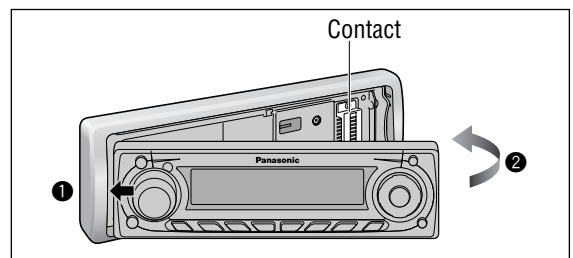
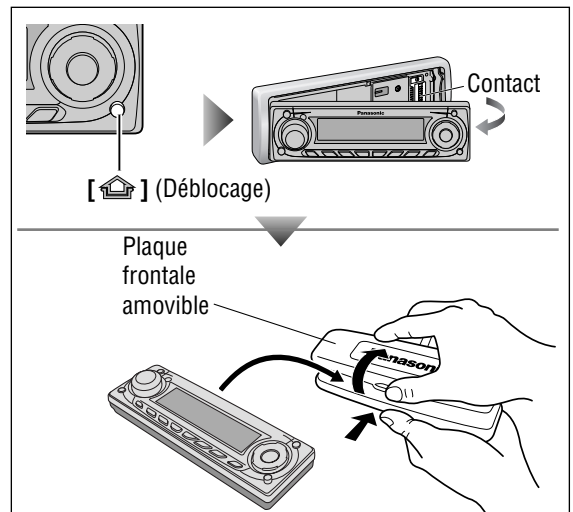

### Attention

- Noter que cette plaque de façade amovible n'est pas étanche à l'eau. Ne pas l'exposer à l'eau ni la laisser en présence d'une humidité excessive.
- Ne jamais essayer de retirer la plaque de façade amovible en conduisant.
- Ne pas laisser la plaque de façade amovible sur le tableau de bord ou dans un endroit susceptible de devenir excessivement chaud.
- Ne pas toucher les contacts de la plaque de façade et de l'unité principale, car ceci peut avoir comme conséquence d'affaiblir le contact électrique.
- Si des saletés ou de la poussière se sont déposées sur les contacts, les nettoyer soigneusement avec un chiffon sec et propre.
- Pour éviter d'endommager la plaque de façade, ne pas l'abaisser ni poser des objets dessus pendant qu'elle est ouverte.
- La plaque de façade se fermera automatiquement environ 5 secondes après que [  ] (Déblocage) soit pressé alors que la plaque de façade est inclinée ou ouverte, c'est pourquoi il faut faire très attention de ne pas se faire prendre les doigts pendant la fermeture de la plaque de façade.



# Fusible

Si le fusible saute, consulter votre distributeur ou le centre de dépannage autorisé Panasonic le plus proche pour le remplacer.

## ⚠ Avertissement

- Utiliser les fusibles spécifiés à ampérage spécifié (15 A). L'utilisation de substituts ou de fusibles différents dont l'ampérage est supérieur ou le raccordement direct de l'appareil sans passer par l'intermédiaire d'un fusible risque de provoquer un incendie voire endommager sérieusement l'appareil. **Si le fusible de remplacement saute, se renseigner auprès du centre de service de service après-vente Panasonic agréé le plus proche.**

# Entretien

Cette unité est conçue et fabriquée pour assurer un minimum d'entretien. Utiliser un tissu sec et souple pour effectuer le nettoyage courant de l'extérieur. Ne jamais utiliser de benzine, diluant ou autres dissolvants.

# Remarques sur les disques

## Remarques à propos des disques CD ou support CD (CD-R, CD-RW, CD-ROM)

**En cas d'utilisation de deux CD disponibles au marché, ils doivent avoir les étiquettes indiquées à droite. Certains disques CD de musique sont protégés par les droits d'auteur et ne peuvent pas être reproduits.**



### Comment saisir un disque

- Ne jamais toucher la surface inférieure du disque.
- Veiller à ne pas rayer la surface du disque.
- Ne pas plier le disque.
- Remettez le disque dans son boîtier après utilisation.

Côté imprimé



### N'utilisez pas de disques de forme irrégulière.

### Ne pas laisser les disques dans les endroits suivants:

- En plein soleil
- Près des appareils de chauffage de la voiture
- Dans des endroits sales, poussiéreux et humides
- Sur les sièges ou la planche de bord

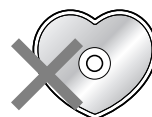

### Nettoyage des disques

Se servir d'un morceau d'étoffe sèche et souple pour nettoyer en partant du centre du disque.

### N'apposez ni sceau, ni étiquette aux disques.

**Ne rien inscrire sur l'étiquette du disque avec un stylo bille ou d'autres crayons à pointe dure.**

N'utilisez pas de disques de forme irrégulière.

<Procédé correct>



<Procédé incorrect>



## À propos des disques CD-R et CD-RW

- Il se peut que vous rencontriez des difficultés à la lecture de certains disques CD-R/RW enregistrés sur des graveurs CD (lecteurs CD-R/RW) en raison des paramètres à l'enregistrement ou encore de la présence de saleté, d'empreintes, de rayures, etc., sur la surface du disque.
- Les disques CD-R/RW résistent moins bien aux températures élevées et à l'humidité que les CD ordinaires. Aussi, est-il recommandé de ne pas les laisser dans une voiture pendant de longues périodes.
- L'appareil ne peut pas reproduire avec succès un CD-R/RW qui a été fait par la combinaison d'un logiciel d'écriture, d'un graveur (lecteur de CD-R/RW) et d'un CD s'ils sont incompatibles l'un avec l'autre.
- La lecture d'un CD-R/RW n'est possible que si la session d'enregistrement a été close.
- Ce lecteur ne peut pas reproduire les disques CD-R/RW qui contiennent des données autres que CD-DA ou MP3/WMA.
- Respecter les consignes concernant la manipulations des CD-R/RW.

# En cas de difficulté

## Lorsqu'on soupçonne que quelque chose est défectueux

Vérifier les indications mentionnées dans les tableaux ci-dessous et prendre les dispositions indiquées.

Si les suggestions indiquées ne permettent pas de résoudre le problème, il est recommandée d'amener l'unité au centre de dépannage autorisé Panasonic le plus proche. Le produit ne doit être réparé que par un personnel qualifié. Veuillez confier le contrôle et la réparation à des professionnels. Panasonic ne pourra pas être tenu responsable des accidents survenant à la suite d'une négligence de contrôle de l'unité ou en raison de réparations faites par vos propres moyens.

### ⚠ Avertissement

- Ne pas utiliser l'unité dans un état anormal, par exemple, ne produisant pas de son ou dégageant de la fumée ou une odeur désagréable, car cet état peut causer une inflammation ou une électrocution. Cesser immédiatement d'utiliser l'unité et consulter votre distributeur.
- Ne pas essayer de réparer l'appareil soi-même, ceci étant dangereux.

## ■ Problèmes communs

Problème	Cause possible → Solution
Appareil non alimenté	<p>Le cordon d'alimentation (batterie, alimentation électrique et mise à la masse) est mal connecté. → <b>Vérifier le câblage.</b></p> <p>Le fusible est sauté. → <b>En éliminer la cause et remplacer le fusible par un neuf. Consulter le concessionnaire.</b></p>
Son non produit	<p>Le mode MUTE est activé. → <b>Désactiver le mode MUTE.</b></p> <p>Le fil de mise en sourdine extérieure est en contact avec le châssis. → <b>Connecter le fil de mise en sourdine extérieure correctement. Si le fil n'est pas utilisé, l'isoler.</b></p> <p>Les connexions des lignes de haut-parleur ne sont pas correctes, ou une rupture de fil ou un mauvais contact est produit. → <b>Vérifier les connexions en se référant au schéma de connexions électriques. (Instructions d'installation)</b></p>
Ecran de démonstration affiché et utilisation impossible	<p>Il est impossible d'utiliser l'appareil pendant l'affichage de l'écran de démonstration. → <b>Appuyer sur [DISP] pour terminer l'écran de démonstration.</b></p> <p>Si l'écran de démonstration apparaît fréquemment, il y a une possibilité de présence d'un mauvais contact ou d'une connexion incorrecte entre le fil de batterie de l'appareil et le câble de batterie du véhicule. (Le fil de batterie doit être maintenu sous tension.) → <b>Vérifier les connexions de batterie en se référant au schéma de connexions électriques.</b></p>
Bruit	<p>Il y a un dispositif émetteur d'ondes électromagnétiques tel que le téléphone cellulaire près de l'appareil ou de ses circuits électriques. → <b>Maintenir un dispositif émetteur d'ondes électromagnétiques éloigné de l'appareil et de son câblage. Dans le cas où le bruit ne peut pas être éliminé à cause du faisceau de fils du véhicule, consulter le concessionnaire.</b></p> <p>Le contact du fil de mise à la masse est insuffisant. → <b>S'assurer que le fil de mise à la masse est connecté sûrement à une partie non peinte du châssis.</b></p>
Production du bruit et rotation du moteur en synchronisme	<p>Le bruit de l'alternateur provient du véhicule. → <b>Changer la position de connexion du fil de mise à la masse.</b> → <b>Monter un filtre antiparasite dans le circuit d'alimentation.</b></p>
Certaines opérations impossibles	<p>Quelques opérations ne peuvent pas s'effectuer en modes particuliers tels que le mode de menu. → <b>Lire attentivement le manuel d'instructions et désactiver le mode. Dans le cas où l'appareil reste en dérangement, consulter le concessionnaire.</b></p>

## ■ Problèmes communs (suite)

Problème	Cause possible → Solution
Absence de son provenant de(s) haut-parleur(s)	<p>Le réglage d'équilibre/atténuation progressive n'est pas approprié. → <b>Refaire le réglage d'équilibre/atténuation progressive.</b></p> <p>Il y a une rupture de fil, un court-circuit, un mauvais contact ou une connexion incorrecte dans le câblage de haut-parleurs. → <b>Vérifier le câblage de haut-parleurs.</b></p>
Inversion des connexions des canaux de haut-parleurs droit et gauche	<p>Les connexions des haut-parleurs droit et gauche sont inverses. → <b>Corriger les connexions de haut-parleurs en se référant au schéma de connexions électriques.</b></p>
Champ sonore non clair en mode stéréophonique. Son instable.	<p>Les bornes positive et négative aux canaux droit et gauche de haut-parleurs sont connectées inversement. → <b>Corriger les connexions de haut-parleurs en se référant au schéma de connexions électriques.</b></p>
L'alimentation est coupée intempestivement.	<p>Le dispositif de sécurité est actif. → <b>Consulter votre distributeur ou le centre de dépannage autorisé Panasonic le plus proche.</b></p>

## ■ Autoradio

Problème	Cause possible → Solution
Mauvaise réception ou bruit	<p>L'installation de l'antenne ou la connexion du câble d'antenne est défectueuse. → <b>Vérifier si la position de montage de l'antenne et ses connexions sont correctes. De plus, vérifier si le fil de mise à la masse de l'antenne est sûrement connecté au châssis.</b></p> <p>L'amplificateur d'antenne n'est pas alimenté (lors de l'utilisation d'une antenne film, etc.). → <b>Vérifier la connexion du fil de batterie d'antenne.</b></p>
L'émission stéréo FM est seulement reçue dans mono.	<p>Le mode MONO est activé. → <b>Désactiver le mode MONO.</b></p>
Seules les stations à signaux puissants peuvent être reçues.	<p>Le mode LOCAL est activé. → <b>Désactiver le mode LOCAL.</b></p>
Moins de 6 stations présyntonisées	<p>Le nombre de stations dont l'émission peut être reçue est inférieur à 6. → <b>Déplacer sur une zone où le nombre de stations permettant la réception d'émission est maximum, et essayer de nouveau une présyntonisation.</b></p>
Impossible d'enregistrer les stations présyntonisées	<p>Le contact du fil de batterie est insuffisant, ou le fil de batterie n'est pas toujours actif. → <b>S'assurer que le fil de batterie est sûrement connecté, et présyntoniser les stations de nouveau.</b></p>

# En cas de difficulté (suite)

## RDS

Problème	Cause possible → Solution
Non-apparition de PS malgré la syntonisation d'une station RDS (apparition de "NO PS")	Un code PS ne peut pas être reçu à cause de mauvaises conditions de réception, etc. → <b>Un code PS apparaît dès la réception. Attendre un certain temps jusqu'au changement de conditions.</b>
Différence des programmes reçus par rapport au PTY préalablement sélectionné	Pendant le passage d'un programme à l'autre de la station, l'appareil ne peut pas recevoir le code PTY. → <b>Un programme approprié est recherché et syntonisé après la réception d'un code PTY correspondant. Attendre donc un moment.</b>
Apparition de "NONE" lors de la sélection de PTY	Aucun programme PTY spécifié ne peut être reçu. Il n'y a pas de programme désiré en cours d'émission dans la zone. → <b>Sélectionner un autre PTY ou attendre le début d'un programme désiré.</b>
L'heure affichée par l'horloge (CT) n'indique pas avec précision.	L'appareil a reçu l'émission d'une station indiquant l'heure inadéquate pour la zone, ou l'appareil reçoit l'émission d'une station n'indiquant pas l'heure. → <b>Recevoir l'émission d'une station indiquant l'heure qui est adéquate pour la zone ou ajuster l'horloge CT manuellement.</b>
Une station AF ne peut pas être reçue même si les voyants de signalisation AF sont allumés.	Il y a une légère différence des conditions de réception entre la station en cours de réception et les stations AF. La mise à jour de la liste AF est terminée incorrectement. → <b>Attendre la fin de la mise à jour correcte de la liste AF. Pour une réception instable, syntoniser à la main une station dont la réception est stable.</b>

## CD

Problème	Cause possible → Solution
Lecture impossible ou éjection du disque	Le disque est introduit sens dessus-dessous. → <b>Introduire le disque correctement.</b> Il y a un défaut ou une substance étrangère sur le disque. → <b>Enlever la substance étrangère ou utiliser un disque exempt de défaut.</b>
Saut du son ou bruit	Il y a un défaut ou une substance étrangère sur le disque. → <b>Enlever la substance étrangère ou utiliser un disque exempt de défaut.</b>
Saut du son dû aux vibrations	L'unité n'est pas fixée correctement. → <b>Fixer l'appareil à la console.</b> L'appareil est incliné de plus de 30° de l'avant vers l'arrière. → <b>Ajuster l'angle d'inclinaison à 30° ou moins.</b>
Ejection du disque impossible	Une substance quelconque telle qu'une étiquette décollée empêche le disque de sortir. → <b>Appuyer sur la touche [OPEN] 2 secondes ou plus, lorsque le panneau de façade est ouvert (éjection forcée du disque). Dans le cas où l'éjection forcée du disque ne marche pas, consultez le revendeur.</b> Le fonctionnement du microcontrôleur dans l'appareil est anormal à cause d'un bruit ou d'autres facteurs. → <b>Débrancher le cordon d'alimentation et le brancher de nouveau. Dans le cas où l'appareil reste encore en dérangement, consulter le concessionnaire.</b>

## ■ MP3/WMA

Problème	Cause possible → Solution
Lecture impossible ou éjection du disque	<p>Le disque comporte des données enregistrées à un format incompatible.            → <b>Se référer à la description sur MP3/WMA pour les données acoustiques compatibles sauf CD-DA (c.-à-d. CD musical).</b></p>
Les CD-R/RW lisibles sur d'autres dispositifs ne sont pas lisibles sur cet appareil.	<p>La possibilité de lecture de certains CD-R/RW peut dépendre de la combinaison du moyen, du logiciel d'enregistrement et de l'enregistreur à utiliser même si ces CD-R/RW sont lisibles sur d'autres dispositifs tels que l'ordinateur personnel.            → <b>Essayer une combinaison différente de moyen, de logiciel d'enregistrement et d'enregistreur après avoir consulté la description sur MP3/WMA.</b></p>
Saut du son ou bruit	<p>Il y a un défaut ou une substance étrangère sur le disque.            → <b>Enlever la substance étrangère ou utiliser un disque exempt de défaut. Pour MP3/WMA, se référer à la description sur MP3/WMA.</b></p> <p>La lecture des fichiers VBR (à débit binaire variable) peut provoquer un saut des passages.            → <b>Lire des fichiers qui ne sont pas VBR.</b></p>

### Remarque:

- Référez-vous aux "Remarques à propos de MP3/WMA". (→ Page 108)

# En cas de difficulté (suite)

## Messages d'erreur affichés

### ■ CD/MP3/WMA

#### Affichage

-E1-

-E2-

-E3-

Après 5 secondes

CD EJECT

-E4-

Après 5 secondes

Passe automatiquement à la  
page/au fichier suivant

-E5-

Après 5 secondes

Passe automatiquement à la  
page/au fichier suivant

#### Cause possible → Solution

Le disque CD est sale ou à l'envers.

→ **Vérifier le disque.**

Le disque est rayé.

→ **Vérifier le disque.**

Aucun fonctionnement pour une raison quelconque.

→ **Débrancher le cordon d'alimentation et le brancher de nouveau. Dans le cas où l'appareil reste encore en dérangement, consulter le concessionnaire.**

Pour une raison ou une autre (fichier enregistré dans un format non pris en charge par le lecteur, format de compression incompatible, format des données, extension du nom du fichier, données endommagées, etc.), le lecteur ne peut lire le fichier demandé.

→ **Choisir un fichier que le lecteur peut lire. Contrôler le type de données enregistrées sur le disque. Créer un disque neuf au besoin.**

Un fichier WMA peut être déposé.

→ **Le fichier protégé par le droit d'auteur n'est pas reproductible.**

# Données techniques

Généralités		Étage autoradio PO	
Alimentation	: 12 V de courant continu (11 – 16 V), tension d'essai de 14,4 V, négatif à la masse	Gamme de fréquences	: 531 kHz – 1 602 kHz
Puissance consommée	: Moins de 2,2 A (mode CD, 0,5 W, 4 haut-parleurs)	Sensibilité utile	: 27 dB/μV (rapport signal-sur-bruit, 20 dB)
Puissance maximum consommée	: 50 W x 4 canaux (sous 4 Ω)	Étage autoradio GO	
Puissance de sortie	: 22 W x 4 (DIN45 324 sous 4 Ω)	Gamme de fréquences	: 153 kHz – 279 kHz
Impédance de haut-parleur adaptée	: 4 – 8 Ω	Sensibilité utile	: 32 dB/μV (rapport signal-sur-bruit, 20 dB)
Gamme de réglage de tonalité / SQ	: Grave/aigu SQ: ±12 dB (à 60 Hz, 80 Hz, 100 Hz, 200 Hz) Moyen SQ: ±12 dB (à 500 Hz, 1 kHz, 2 kHz, 3 kHz) Fréquence élevée/aigu SQ: ±12 dB (à 10 kHz, 12 kHz, 15 kHz, 18 kHz)	Lecteur de CD	
Tension de sortie préampli.	: 2,5 V (mode CD)	Fréquence d'échantillonnage	: Suréchantillonnage 8 fois
Impédance de sortie préampli.	: 200 Ω	Convertisseur NA	: Système DAC 1 bit
Dimensions (Lx Hx P)	: 178 x 50 x 155 mm	Type de tête d'analyse	: Astigma 3 faisceaux
Poids	: 1,6 kg	Source lumineuse	: Laser à semi-conducteur
		Longueur d'onde	: 790 nm
		Réponse de fréquence intermédiaire	: 20 Hz – 20 kHz (±1 dB)
		Rapport signal-sur-bruit	: 96 dB
		Distorsion harmonique totale	: 0,01 % (1 kHz)
		Pleurage et scintillement	: En-dessous des seuils mesurables
		Séparation des canaux	: 75 dB
Étage autoradio stéréo FM			
Gamme de fréquences	: 87,5 MHz – 108 MHz		
Sensibilité utile	: 6 dB/μV (rapport signal-sur-bruit 30 dB)		
Séparation stéréo	: 35 dB (à 1 kHz)		

## Remarque:

- Sous réserve de modification des caractéristiques techniques et de la conception sans préavis à des fins d'amélioration de la technologie.
- Certaines figures et illustrations contenues dans ce manuel peuvent être différentes de votre produit.

**Matsushita Electric Industrial Co., Ltd.**  
Web Site : <http://www.panasonic.co.jp/global/>



### Before Installation/Vor dem Einbau/ Avant l'installation/Voor de installatie

- Consult a professional for installation.
- Verify the radio using the antenna and speakers before installation.
- Wenden Sie sich zum Einbau an einen Fachmann.
- Probiere den Radiobetrieb vor dem Einbau mit Antenne und Lautsprechern aus.
- Prenez contact avec un spécialiste pour le montage.
- Vérifiez l'autoradio avant de procéder au montage.
- Vraag een vakman voor de installatie.
- Controleer voor de installatie of de radio werkt met de antenne en de luidsprekers.

- Mounting angle side to side : horizontal
- front to rear : 0 - 30°
- Montagewinkel seitlich : horizontal
- vorne-hinten : 0 - 30°
- Angle de montage latéral : horizontal
- longitudinal : 0 - 30°
- Bevestigingshoek links/rechts : horizontal
- voor/achter : 0 - 30°

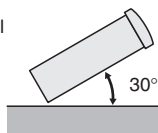

- Mounting space
- Einbauöffnung
- Espace nécessaire pour le montage
- Benodigde ruimte

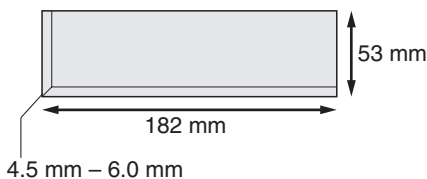

Remove Mounting Collar ① and Trim Plate ④ from the main unit temporarily, which are already mounted at shipment.

Die bei der Lieferung montierte Einbauhalterung ① und Abdeckplatte ④ vorübergehend vom Gerät abmontieren.

Démontez provisoirement le cadre de montage ① et la plaque de garniture ④ de l'appareil principal, qui sont déjà mis en place lors de l'expédition.

Verwijder de Bevestigingskraag ① en de Afwerkingsrand ④, die bij het verlaten van de fabriek gemonteerd zijn, tijdelijk van het hoofdtoestel.

### Before Wiring/Vor der Verdrahtung/ Avant le câblage/Voor het aansluiten van de bedrading

- Exclusively operated with 12 V battery with negative (-) ground.
- Connect the power lead (red) very last. (for non-ISO connector)
- Connect the battery lead (yellow) to the positive (+) terminal of the battery or fuse block terminal (BAT). (for non-ISO connector)
- Strip about 5 mm of the lead ends for connection. (for non-ISO connector)
- Apply insulating tape to bare leads.
- Secure loosened leads.

Dieses Gerät ist ausschließlich für den Anschluss an Bordnetze mit 12 V Batterie und negativer (-) Klemme an Masse bestimmt.

Schließen Sie den Versorgungsleiter (rot) zum Schluss an. (wenn kein ISO-Stecker verwendet wird)

Schließen Sie das Batteriekabel (gelb) an die positive (+) Klemme der Batterie oder an die (BAT) Klemme des Sicherungsblocks an. (wenn kein ISO-Stecker verwendet wird)

Entfernen Sie etwa 5 mm der Isolierung von den Kabelenden für den Anschluss. (wenn kein ISO-Stecker verwendet wird)

Isolieren Sie alle freiliegenden Leiter.

Sichern Sie alle losen Leiter.

Alimentez l'appareil absolument par la batterie de 12 V avec sa polarité négative (-) mise à la masse.

Raccordez le fil d'alimentation (rouge) en dernier. (pour un connecteur non-ISO)

Connectez le fil (jaune) à la borne positive (+) de la batterie ou à la borne (BAT) de la boîte à fusibles. (pour un connecteur non-ISO)

Dénudez les extrémités de fil de 5 mm environ pour la connexion. (pour un connecteur non-ISO)

Recouvrez les fils nus d'un ruban isolant.

Resserrez les connexions de fils.

Uitsluitend voor gebruik met een 12 V accusysteem met negatieve (-) aarding.

Sluit de stroomdraad (rood) pas het allerlaatst aan. (voor een niet-ISO aansluiting)

Sluit de accudraad (geel) aan op de positieve (+) aansluiting van de accu of van het zekeringenblok (BAT). (voor een niet-ISO aansluiting)

Strip ongeveer 5 mm van de uiteinden van de draden om de verbinding tot stand te kunnen brengen. (voor een niet-ISO aansluiting)

Isoleer blote draadeinden met isolatieband.

Zet loshangende draden vast.

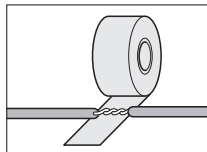

## Installation Instructions Einbauanleitung Instructions d'installation Installatiehandleiding

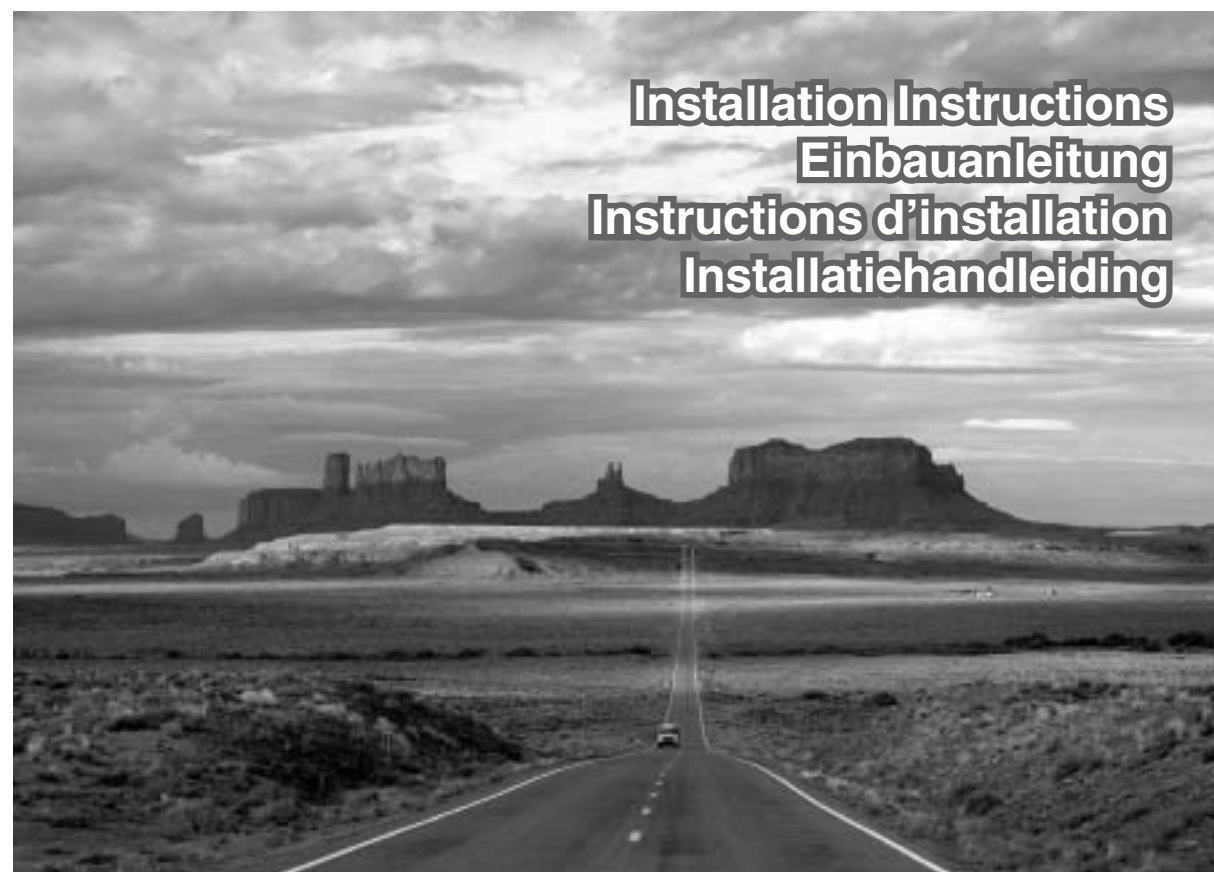

- Please read these instructions carefully before using this product and keep this manual for future reference.
- Bitte lesen Sie diese Bedienungsanleitung vor der Verwendung dieses Produktes aufmerksam durch und bewahren Sie sie danach für spätere Nachschlagzwecke sorgfältig auf.
- Prière de lire ces instructions attentivement avant d'utiliser le produit et garder ce manuel pour l'utilisation ultérieure.
- Leest u deze instructie alstublieft zorgvuldig door voor u dit product in gebruik neemt en bewaar deze handleiding voor later gebruik.

Matsushita Electric Industrial Co., Ltd.  
Web Site : <http://www.panasonic.co.jp/global/>

YEFM293896B NT1104-2055 Printed in China

### Supplied Hardware/Mitgelieferte Hardware/Matériel d'installation/Meegeleverde onderdelen

No.	Item	Diagram	Q'ty	No.	Item	Diagram	Q'ty
①	Mounting Collar Einbauhalterung Cadre de montage Bevestigingskraag YEFX0217263		1	④	Trim Plate Abdeckplatte Plaque de garniture Afwerkingsrand YEFM05606		1
②	Mounting Bolt (5 mm) Befestigungsschraube (5 mm) Boulon de fixation (5 mm) Bevestigingsbout (5 mm) *		1	⑤	ISO Antenna Adapter ISO-Antennenadapter Adaptateur d'antenne ISO ISO antenne-adapter *		1
③	Power Connector Versorgungsstecker Connecteur d'alimentation Stroomstekker YEAJ02874		1	⑥	Lock Cancel Plate Verriegelungsfreigabeplatte Plaque anti-blocage Ontgrendelingsplaat *		2

\* ②, ⑤ and ⑥ consist of a set. (YEP0FZ5699) \* ②, ⑤ und ⑥ bestehen als Satz. (YEP0FZ5699)  
\* ②, ⑤ et ⑥ constituent un jeu. (YEP0FZ5699) \* ②, ⑤ en ⑥ bestaan uit een set. (YEP0FZ5699)

# Installation/Einbau/Montage/Installatie

## How to install the unit/Einbau des Gerätes/Mode de montage de l'appareil/Installeren van het toestel

- Caution**
  - Wear gloves for safety.
  - Make sure that wiring is completed before installation.
- Vorsicht**
  - Tragen Sie Handschuhe, um sich vor Verletzungen zu schützen.
  - Achten Sie vor dem Einbau darauf, dass die Verdrahtung fertiggestellt ist.
- Attention**
  - Porter des gants à des fins de sécurité.
  - S'assurer que le câblage est terminé avant l'installation.
- Let op**
  - Draag handschoenen voor uw veiligheid.
  - Controleer of de bedrading correct is aangelegd voor u gaat installeren.

**1** Remove the cable from the battery negative terminal.  
Trennen Sie das Kabel von der negativen Batterieklemme ab.  
Retirer le câble de la borne négative de la batterie.  
Koppel de kabel van de negatieve aansluiting van de accu los.

**2** Mounting collar ① insertion  
Bend mounting tabs.  
Einsetzen der Einbauhalterung ①  
Biegen Sie die Einbaulaschen ab.  
Insertion du cadre de montage ①  
Replier les languettes de fixation.  
Inbrengen bevestigingskraag ①  
Buig bevestigingslipjes om.

**3** Connection of power connector ③  
Anschluss des Versorgungssteckers ③  
Raccordement du connecteur d'alimentation ③  
Aansluiten van de stroomstekker ③

**4** Main unit securing  
Befestigung des Hauptgerätes  
Fixation de l'appareil principal  
Vastzetten hoofdtoestel

**4-1** Clank!

**4-2** Clank!

**4-3** Clank!

**5** Trim plate ④ mounting  
Anbringen der Abdeckplatte ④  
Installation de la plaque de garniture ④  
Bevestigen van de afwerkingsrand ④

**6** Battery Cable reconnection  
Wiederanschließen des Kabels  
Rebranchement du câble  
Opnieuw aansluiten kabel

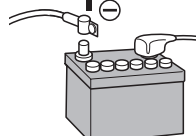

Bend appropriate tabs to secure the unit without backlash.  
Die entsprechenden Einbaulaschen so umbiegen, dass das Gerät ohne Spielraum fest sitzt.  
Replier les languettes de fixation appropriées pour immobiliser l'appareil sans contre-coup.  
Buig de juiste lipjes om zodat het toestel vast zit zonder speling.

- ① Screw the mounting bolt ② into the main unit.
- ② Securing to the fire wall.
- ③ Snap the right and left springs into each hole.
- ① Schrauben Sie die Befestigungsschraube ② in das Hauptgerät.
- ② An der Feuerschutzwand sichern.
- ③ Lassen Sie die rechten und linken Federn in den Löchern einschnappen.
- ① Visser le boulon de fixation ② dans l'appareil principal.
- ② Saisissage du pare-feu.
- ③ Bouteroller les ressorts droit et gauche dans chaque trou.
- ① Vastzetten de bevestigingsbout ② in het hoofdtoestel.
- ② Vastzetten aan het brandschot.
- ③ Zet de achterkant van het hoofdtoestel vast.

**Caution**  
When this unit is installed in dashboard, ensure that there is sufficient air flow around the unit to prevent damage from overheating, do not block any ventilation holes on the unit.

**Vorsicht**  
Bei Einbau des Geräts im Armaturenbrett sollte darauf geachtet werden, dass der Luftstrom um das Gerät nicht behindert ist, um Beschädigung durch Überhitzen zu verhindern, und die Belüftungsöffnungen des Geräts nicht blockiert sind.

**Attention**  
Lorsque cet appareil est installé dans le tableau de bord, assurez-vous qu'il y a une circulation d'air suffisante autour de l'appareil afin d'éviter tout endommagement provoqué par une surchauffe et qu'aucun trou d'aération de l'appareil n'est obturé.

**Let op**  
Wanneer dit toestel in het dashboard wordt geïnstalleerd, moet u ervoor zorgen dat er voldoende ventilatie is rond het toestel. Om oververhitting te voorkomen mogen de ventilatie-openingen in het toestel niet afgedekt worden.

## How to remove the unit/Ausbau des Gerätes/ Dépose de l'appareil/Verwijderen van het toestel

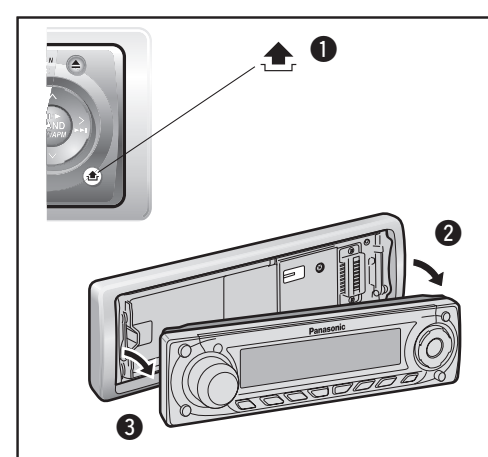

**1** Remove the face plate.  
Nehmen Sie das Bedienteil ab.  
Retirer le plaque de façade.  
Verwijder de voorplaat.

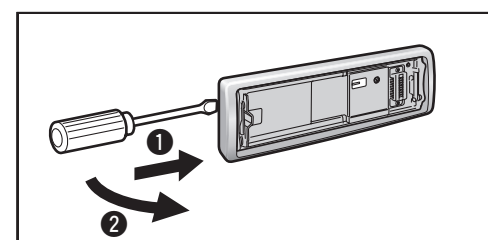

**2** Remove the trim plate ④.  
Entfernen Sie die Abdeckplatte ④.  
Enlevez la plaque de garniture ④.  
Verwijder de afwerkingsrand ④.

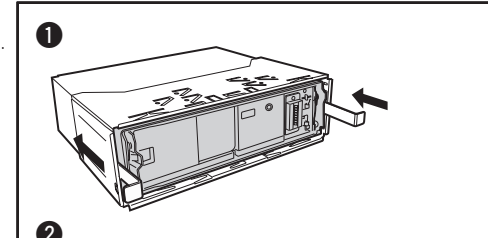

**3** Lock release  
① Insert the lock cancel plate ⑥ until you hear a click.  
② Pull the main unit.  
Verriegelungsfreigabe  
① Setzen Sie die Verriegelungsfreigabeplatte ⑥ ein, bis Sie ein Klickgeräusch vernemen können.  
② Ziehen Sie an dem Hauptgerät.

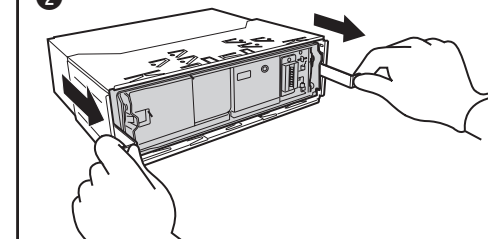

Libération du verrouillage  
① Introduisez la plaque anti-blocage ⑥ jusqu'à entendre un clic.  
② Dégager l'appareil principal.

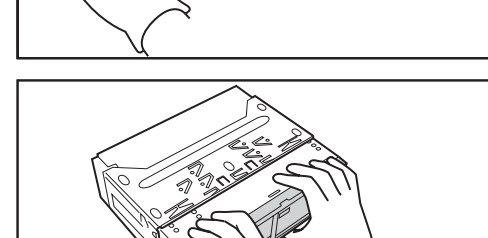

**4** Pull out the unit with both hands.  
Ziehen Sie das Gerät mit beiden Händen heraus.  
Retirez l'appareil à deux mains.  
Trek het toestel met beide handen naar buiten.

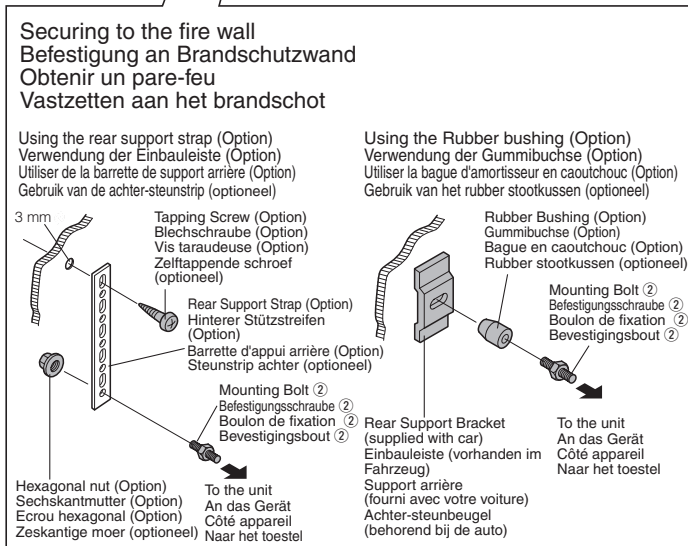

Securing to the fire wall  
Befestigung an Brandschutzwand  
Obtenir un pare-feu  
Vastzetten aan het brandschot

Using the rear support strap (Option)  
Verwendung der Einbauleiste (Option)  
Utiliser la barrette de support arrière (Option)  
Gebruik van de achter-steunstrip (optioneel)

Using the Rubber bushing (Option)  
Verwendung der Gummibuchse (Option)  
Utiliser la bague d'amortisseur en caoutchouc (Option)  
Gebruik van het rubber stootkussen (optioneel)

3 mm Tapping Screw (Option)  
Blechschraube (Option)  
Vis taraudeuse (Option)  
Zelftappende schroef (optioneel)

Rear Support Strap (Option)  
Hinterer Stützstreifen (Option)  
Barrette d'appui arrière (Option)  
Steunstrip achter (optioneel)

Rubber Bushing (Option)  
Gummibuchse (Option)  
Bague en caoutchouc (Option)  
Rubber stootkussen (optioneel)

Mounting Bolt ②  
Befestigungsschraube ②  
Boulon de fixation ②  
Bevestigingsbout ②

Rear Support Bracket (supplied with car)  
Einbauleiste (vorhanden im Fahrzeug)  
Support arrière (fourni avec votre voiture)  
Achter-steunbeugel (behoort bij de auto)

Hexagonal nut (Option)  
Sechskantmutter (Option)  
Ecrou hexagonal (Option)  
Zeskantige moer (optioneel)

To the unit  
An das Gerät  
Côté appareil  
Naar het toestel

To the unit  
An das Gerät  
Côté appareil  
Naar het toestel



# Wiring/Verdrahtung/Câblage/Bedrading

**⚠ Caution**  
To prevent damage to the unit, do not connect the power connector until the whole wiring is completed.

**⚠ Vorsicht**  
Um Beschädigung des Gerätes zu vermeiden, schließen Sie den Versorgungsstecker erst an, nachdem die gesamte Verdrahtung vollständig beendet wurde.

**⚠ Attention**  
Ne pas introduire la prise d'alimentation secteur dans l'appareil tant que le câblage n'est pas complètement terminé afin de ne pas risquer d'endommager l'appareil.

**⚠ Let op**  
Om schade aan het toestel te voorkomen mag u de stroomstekker pas aansluiten wanneer de bedrading volledig is aangesloten.

Preamp Out Connector (Front)  
Vorverstärker-Ausgang (Vorderseite)  
Connecteur de sortie de préamplificateur (avant)  
Uitgangsaansluiting voorversterker (voor)

Antenna  
Antenne  
Antenne  
Antenne  
(L)/(L)/(G)/(L)  
(White)/(Weiß)/(Blanc)/(Wit)

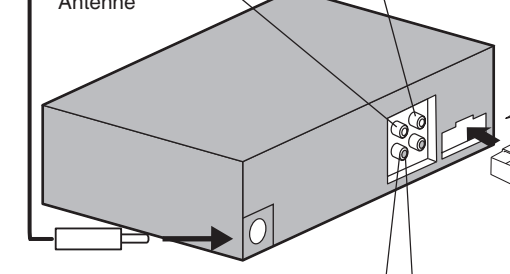

- ⑤ ISO Antenna Adapter (if needed)
- ⑤ ISO-Antennenadapter (falls erforderlich)
- ⑤ Adaptateur d'antenne ISO (si nécessaire)
- ⑤ ISO antenne-adapter (indien nodig)

(R)/(R)/(D)/(R)  
(Red)/(Rot)/(Rouge)/(Rood)

Preamp Out Connector (Rear)  
Vorverstärker-Ausgang (Rückseite)  
Connecteur de sortie de préamplificateur (arrière)  
Uitgangsaansluiting voorversterker (achter)

**Fuse (15 A)** Refer fuse replacement to your nearest authorized Panasonic Service Centre. Do not try fuse replacement by yourself.

**Sicherung (15 A)** Wenden Sie sich zum Austausch der Sicherung an eine autorisierte Panasonic-Kundendienststelle in Ihrer Nähe. Versuchen Sie nicht, den Austausch selbst vorzunehmen.

**Fusible (15 A)** Confier le remplacement de fusible au centre de service de service après-vente Panasonic agréé le plus proche. Ne pas essayer de remplacer le fusible tout(e) seul(e).

**Zekering (15 A)** Laat het vervangen van de zekering over aan uw dichtstbijzijnde Panasonic service-centrum. Probeer in geen geval zelf de zekering te vervangen.

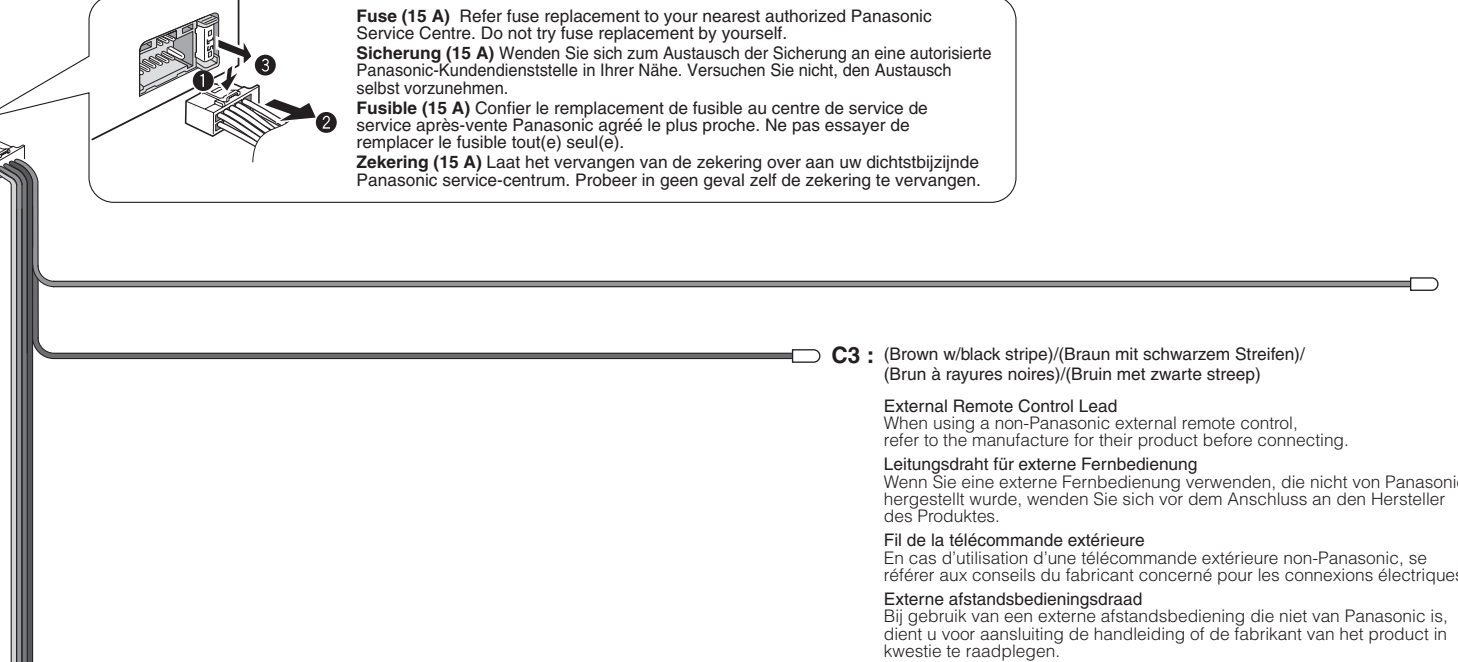

**C1 : (Orange)/(Orange)/(Orange)/(Oranje)**  
External Mute Lead  
To the Navi Mute lead of the Panasonic car navigation system or car telephone mute lead.  
Externe-Stummschaltungskabel  
An das Navigationssystem-Stummschaltungskabel des Panasonic Navigationssystems oder an das Autotelefon-Stummschaltungskabel.  
Fil de Mise en sourdine extérieure  
A raccorder au fil Navi Mute du système de navigation automobile de Panasonic ou au fil de mise en sourdine du téléphone pour véhicule.  
Externe-geluiddempingsdraad  
Naar de Navi Mute draad van een Panasonic auto-navigatiesysteem of naar de dempingsdraad voor de autotelefoon.

**C3 : (Brown w/black stripe)/(Braun mit schwarzem Streifen)/(Brun à rayures noires)/(Bruin met zwarte streep)**  
External Remote Control Lead  
When using a non-Panasonic external remote control, refer to the manufacture for their product before connecting.  
Leitungsdraht für externe Fernbedienung  
Wenn Sie eine externe Fernbedienung verwenden, die nicht von Panasonic hergestellt wurde, wenden Sie sich vor dem Anschluss an den Hersteller des Produktes.  
Fil de la télécommande extérieure  
En cas d'utilisation d'une télécommande extérieure non-Panasonic, se référer aux conseils du fabricant concerné pour les connexions électriques.  
Externe afstandsbedieningsdraad  
Bij gebruik van een externe afstandsbediening die niet van Panasonic is, dient u voor aansluiting de handleiding of de fabrikant van het product in kwestie te raadplegen.

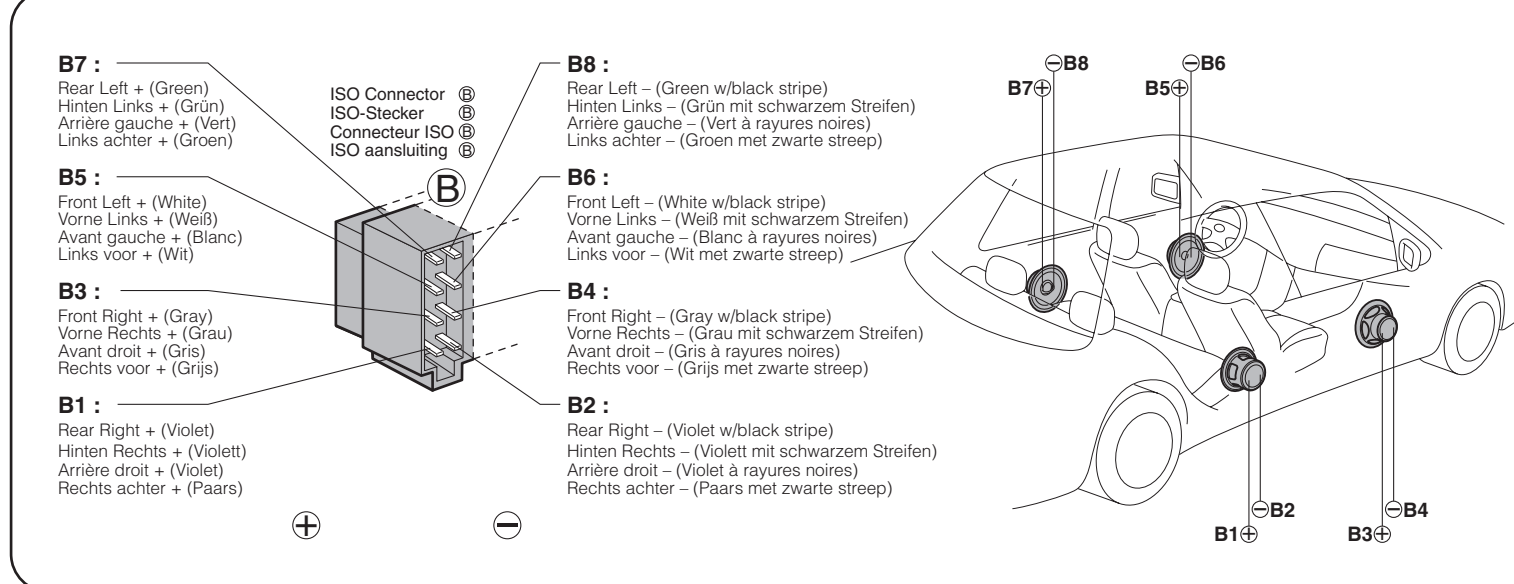
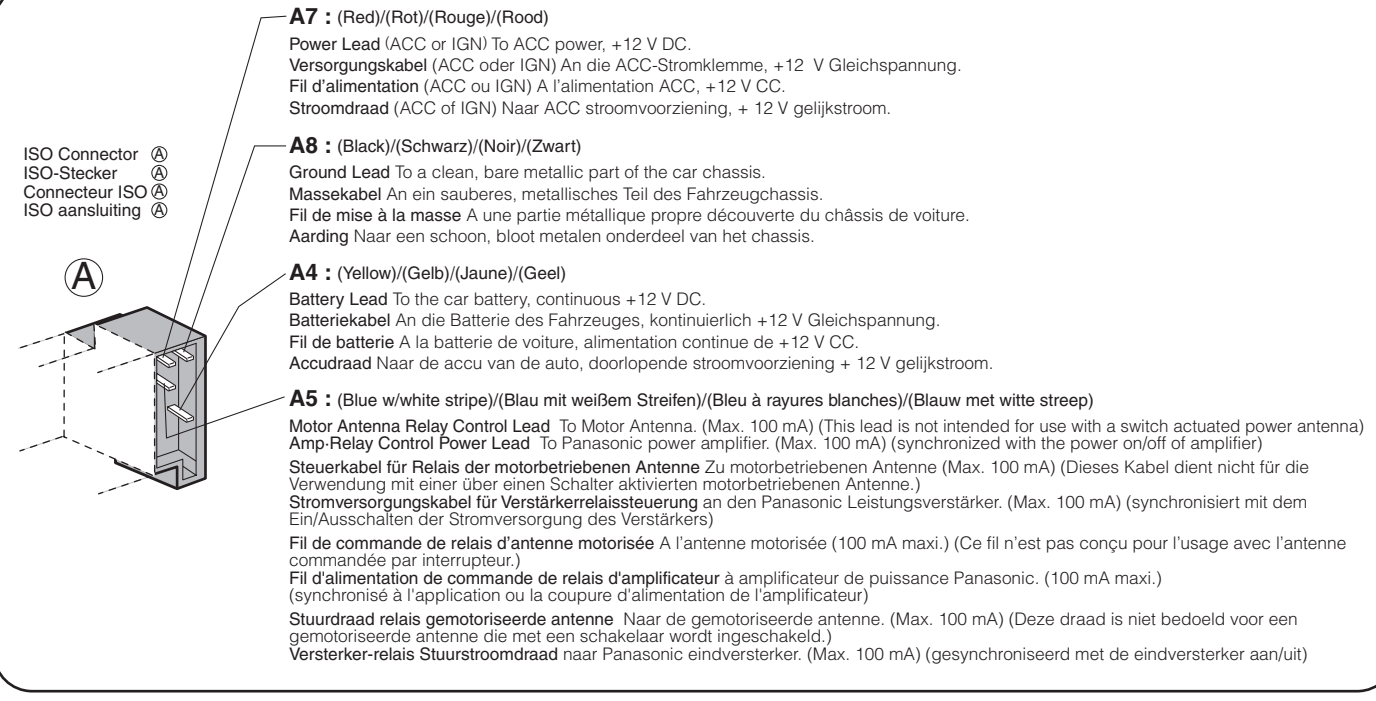

## Power connector/Versorgungsstecker/Connecteur d'alimentation/Stroomstekker

### Standard ISO/ISO-Standard/Normes ISO/Standard ISO

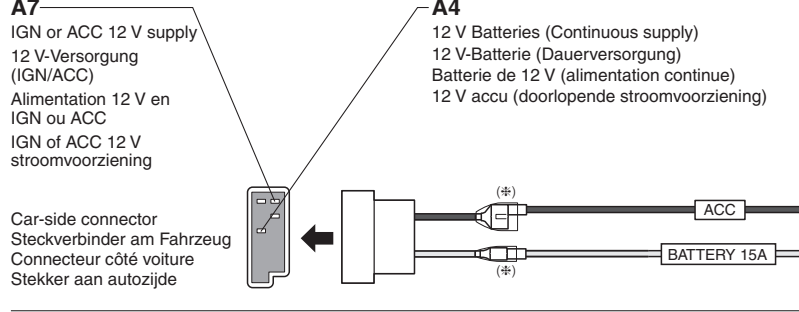

### Precautions (ISO Connector)

- The pin arrangement of the power connector conforms to ISO standard.
  - Please check that the pin arrangement of the connector in your car conforms to ISO standard.
  - For car types A and B, change the wiring of the red and yellow leads as shown at below.
  - After connection, insulate the portions marked (#) with insulating tape.
- Note:** For cars other than types A and B, please consult your local car shop.

### Vorsichtsmaßnahmen (ISO-Stecker)

- Die Stiftbelegung des Versorgungssteckers entspricht dem ISO-Standard.
  - Bitte stellen Sie sicher, dass die Stiftbelegung des Steckers in Ihrem Fahrzeug dem ISO-Standard entspricht.
  - Für Fahrzeuge der Typen A und B, ändern Sie die Verdrahtung der roten und gelben Leiter gemäß Abbildung.
  - Nach dem Anschluss isolieren Sie die mit (#) markierten Abschnitte mit Isolierband.
- Hinweis:** Für andere Fahrzeuge als Typ A und B, wenden Sie sich bitte an eine örtliche Pkw-Werkstatt.

### Précautions (Connecteur ISO)

- La disposition des broches du connecteur d'alimentation est conforme à la norme ISO.
  - Veuillez vérifier si que la disposition des broches du connecteur d'alimentation dans votre voiture est conforme à la norme ISO.
  - Pour les types de voiture A et B, changer le câblage des fils rouge et jaune comme indiqué ci-dessous.
  - Après avoir fait les connexions, isoler les sections marquées (#) avec de la bande isolante.
- Remarque:** Pour les voitures autres que des types A et B, veuillez consulter votre magasin de matériel automobile local.

### Voorzorgen (ISO stekker)

- De pen-configuratie van de stroomstekker voldoet aan de ISO standaard.
  - Controleer of de pen-configuratie van de stekker in uw auto eveneens voldoet aan de ISO standaard.
  - Voor auto's van type A en B, dient u de bedrading voor de rode en gele draden te wijzigen zoals hieronder staat aangegeven.
  - Na het aansluiten dient u de gedeelten die met (#) gemarkeerd zijn met isolatieband af te plakken.
- Opmerking:** Voor andere auto's dan die van type A en B dient u uw garage te raadplegen.

### Car Type A/Kraftfahrzeug des Typs A/Type de voiture A/Autotype A

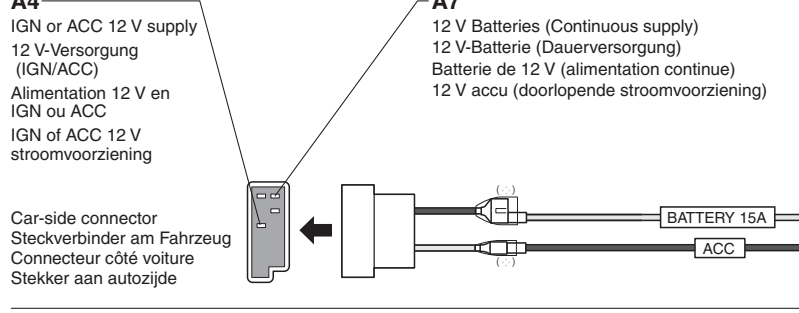

### Car Type B/Kraftfahrzeug des Typs B/Type de voiture B/Autotype B

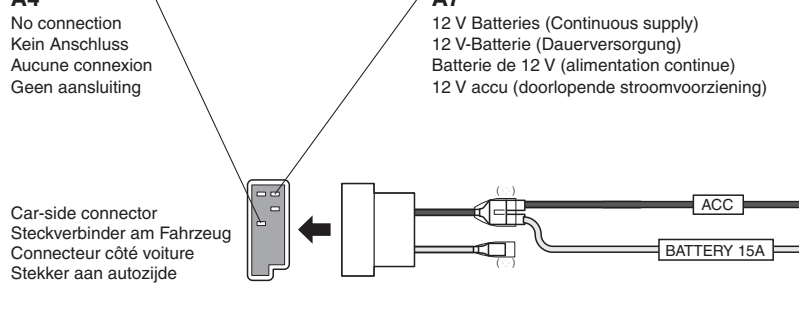

## Speaker Connection/Anschluss der Lautsprecher/Branchement avec les haut-parleurs/Aansluiten van de luidsprekers

Connect as follows.  
Nehmen Sie den Anschluss wie folgt vor.  
Branchez les haut-parleurs comme suit.  
Sluit de luidsprekers als volgt aan.

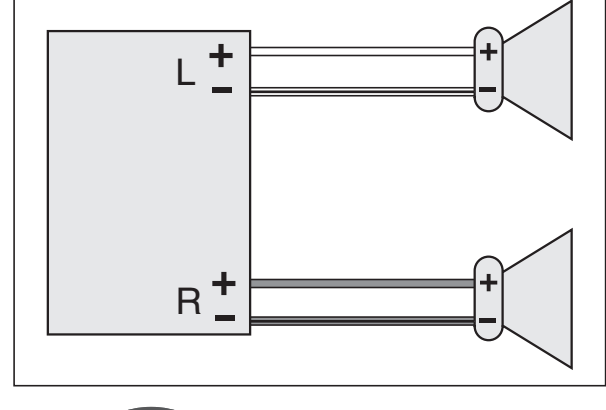

- Use ungrounded speakers only. Allowable input : 50 W or more Impedance : 4 - 8 Ω
- Verwenden Sie nicht geerdete Lautsprecher. Zulässige Belastbarkeit: 50 W oder mehr Impedanz : 4 - 8 Ω
- Distance between speaker and amplifier: 30 cm or more
- Entfernung zwischen Lautsprecher und Verstärker: 30 cm oder mehr
- Utilisez uniquement des haut-parleurs non reliés à la masse. Puissance d'entrée admissible: 50 W ou davantage Impédance: 4 - 8 Ω
- Distance entre le haut-parleur et l'amplificateur: 30 cm ou davantage
- Gebruik uitsluitend ongeaarde luidsprekers. Toegestaan ingangsvormogen: 50 W of hoger Impedantie: 4 - 8 Ω
- Afstand tussen luidspreker en versterker: 30 cm of meer

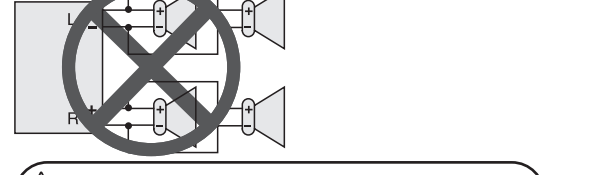

- Do not use a 3-wire type speaker system having a common earth lead.
- Verwenden Sie niemals Lautsprechersysteme mit Dreierverkabelung, die einen gemeinsamen Erdungsleiter aufweist.
- Do not connect more than one speaker to one set of speaker leads. (except for connecting to a tweeter)
- Schließen Sie niemals mehr als einen Lautsprecher an einen Satz Lautsprecherleiter an. (außer bei Anschluss eines Hochtonlautsprechers)
- Do not use a 3-wire type speaker system having a common earth lead.
- Verwenden Sie niemals Lautsprechersysteme mit Dreierverkabelung, die einen gemeinsamen Erdungsleiter aufweist.
- Do not use a 3-wire type speaker system having a common earth lead.
- Verwenden Sie niemals Lautsprechersysteme mit Dreierverkabelung, die einen gemeinsamen Erdungsleiter aufweist.