

Panasonic

Bedienungsanleitung

Kompaktes Laserfax

Modell-Nr. **KX-FL401G**



Bitte lesen Sie diese Bedienungsanleitung durch, bevor Sie das Gerät in Betrieb nehmen. Bewahren Sie diese Bedienungsanleitung als zukünftige Referenz gut auf.

Dieses Gerät unterstützt die Funktion Anruferanzeige (CLIP). Um diese Funktion zu verwenden, müssen Sie sich bei Ihrem Service Provider für den entsprechenden Dienst anmelden.

Achten Sie darauf, dass Sie ausschließlich das im Lieferumfang des Geräts enthaltene Telefonkabel verwenden.

Dieses Modell ist nur für den Betrieb in Deutschland und Österreich ausgelegt.

FOR ENGLISH USERS:

You can select English for the display and report (feature #48, page 43).

Verwendung der Gebrauchsanweisung

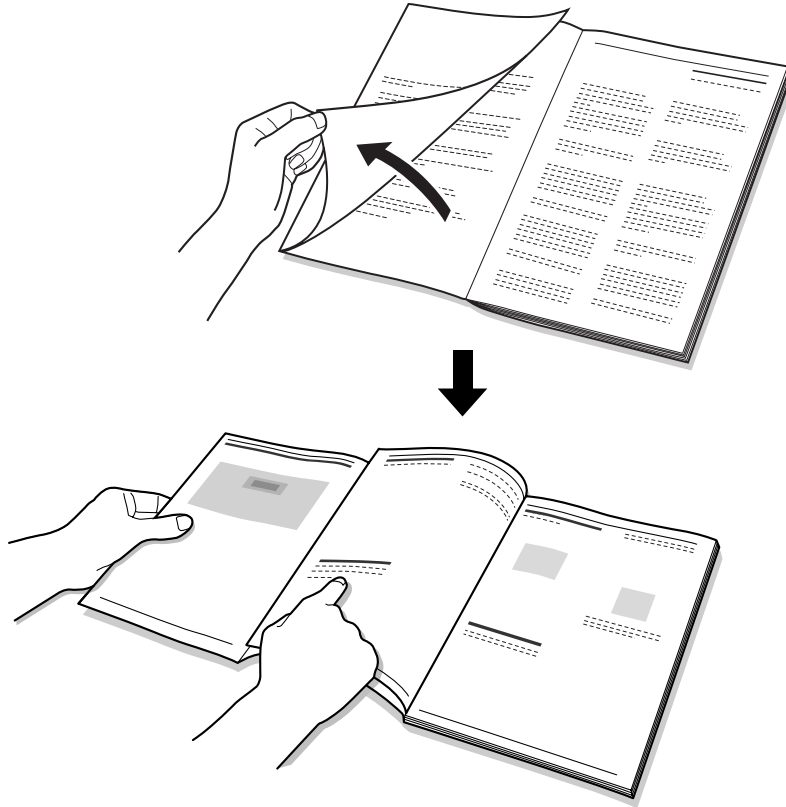

Lassen Sie, wenn Sie die Anweisungen in der Gebrauchsanweisung befolgen, stets das Deckblatt (die nächste Seite) aufgeschlagen, um die Funktion der Tasten schnell nachschlagen zu können.

ÖFFNEN



Position der Bedienelemente

Bitte lassen Sie diese Seite aufgeschlagen, wenn Sie die Anweisungen der Gebrauchsanleitung befolgen.
Eine Beschreibung der einzelnen Tasten finden Sie auf Seite 8.

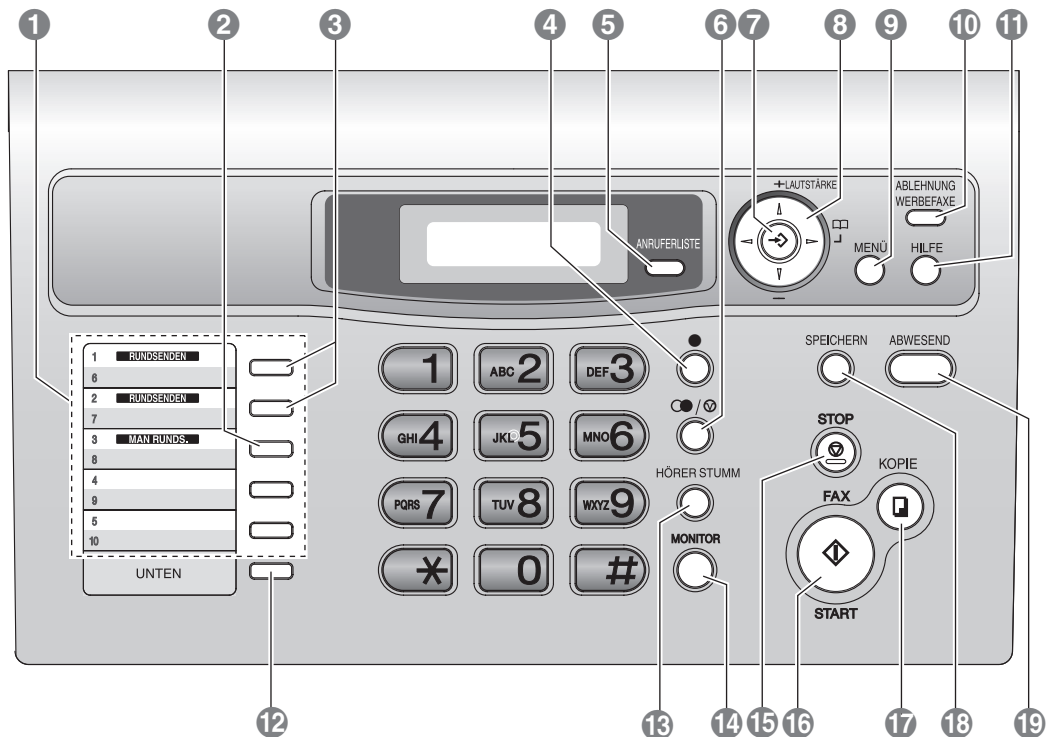

Tasten (in alphabetischer Reihenfolge)

ABLEHNUNG WERBEFAXE 10
 ABWESEND 18
 ANRUFERLISTE 5
 FAX 16
 HILFE 11
 HÖRER STUMM 13
 KOPIE 17

LAUTSTÄRKE 6
 MAN RUNDS. 2
 MENÜ 9
 MONITOR 14
 Navigationstaste 8
 RUNDSENDEN 3
 SPEICHERN 18

START 16
 STOP 15
 UNTEN 12
 Zielwahltasten 1
 ● 4
 ●/⊘ 6
 → 7

Wichtige Sicherheitshinweise

Bei der Verwendung dieses Geräts müssen immer grundlegende Sicherheitsregeln beachtet werden, um das Risiko von Feuer, elektrischen Schlägen und Verletzungen zu reduzieren.

1. Sämtliche Anweisungen müssen gelesen und verstanden werden.
2. Alle Warnhinweise und Anweisungen, die auf dem Gerät angegeben sind, müssen befolgt werden.
3. Ziehen Sie den Netzstecker dieses Geräts vor der Reinigung aus der Netzsteckdose. Verwenden Sie keine Reinigungsflüssigkeiten oder Reinigungssprays.
4. Verwenden Sie dieses Gerät nicht in der Nähe von Wasser, beispielsweise nahe einer Badewanne, einem Waschbecken, einer Küchenspüle oder dergleichen.
5. Stellen Sie das Gerät sicher auf eine stabile Fläche. Durch Herunterfallen des Geräts können schwere Beschädigungen und/oder Verletzungen verursacht werden.
6. Schlitze und Öffnungen im Gerät dürfen nicht abgedeckt werden. Sie dienen der Ventilation und als Schutz gegen Überhitzung. Stellen Sie das Gerät niemals in der Nähe einer Wärmequelle oder an einem Platz auf, wo keine ausreichende Belüftung möglich ist.
7. Verwenden Sie nur die am Gerät angegebene Stromquelle. Wenn Sie sich über die Art der vorhandenen Stromversorgung nicht sicher sind, wenden Sie sich an Ihren Fachhändler oder an die zuständige Elektrizitätsgesellschaft.
8. Das Gerät ist aus Sicherheitsgründen mit einem Schutzkontaktstecker ausgestattet. Wenn keine dazu passende Schutzkontaktsteckdose vorhanden ist, lassen Sie eine installieren. Machen Sie dieses Sicherheitsmerkmal durch Verändern des Netzsteckers nicht wirkungslos.
9. Stellen Sie keine Gegenstände auf das Netzkabel. Stellen Sie das Gerät so auf, dass niemand auf das Netzkabel treten oder darüber stolpern kann.
10. Achten Sie darauf, dass Netzsteckdosen und Verlängerungskabel nicht überlastet werden. Andernfalls können Feuer oder elektrischer Schlag die Folge sein.
11. Stecken Sie niemals Gegenstände durch die Schlitze in das Gerät. Feuer oder elektrischer Schlag können andernfalls die Folge sein. Schütten Sie niemals eine Flüssigkeit auf das Gerät.
12. Bauen Sie das Gerät niemals auseinander, weil sonst das Risiko eines elektrischen Schlags besteht. Wenden Sie sich an ein autorisiertes Service-Center, wenn eine Reparatur erforderlich ist. Durch Öffnen oder Entfernen von Abdeckungen können Sie gefährlichen Spannungen und andere Gefahren ausgesetzt werden. Durch falsches Zusammenbauen kann bei der anschließenden Verwendung des Geräts ein elektrischer Schlag verursacht werden.
13. In den folgenden Fällen ziehen Sie den Netzstecker des Geräts aus der Netzsteckdose und wenden Sie sich an ein autorisiertes Service-Center:
 - A. Wenn das Netzkabel beschädigt oder defekt ist.
 - B. Wenn Flüssigkeit auf das Gerät geschüttet wurde.
 - C. Wenn das Gerät Regen oder Wasser ausgesetzt war.
 - D. Wenn das Gerät trotz richtiger Bedienung nicht einwandfrei funktioniert. Betätigen Sie nur

Bedienelemente, die in der Bedienungsanleitung beschrieben werden. Durch eine falsche Einstellung können umfangreiche Arbeiten durch ein autorisiertes Service-Center erforderlich werden.

- E. Wenn das Gerät fallen gelassen oder beschädigt wurde.
 - F. Wenn das Gerät eine deutliche Leistungsänderung aufweist.
14. Verwenden Sie bei einem Gewitter kein Telefon, ausgenommen sind nur schnurlose Telefone. Es kann ein geringes Risiko eines elektrischen Schlags durch Blitze bestehen.
 15. Verwenden Sie dieses Gerät nicht zur Meldung einer undichten Gasleitung, wenn es sich in der Nähe der undichten Stelle befindet.

BEWAHREN SIE DIESE BEDIENUNGSANLEITUNG GUT AUF

VORSICHT:

Installation

- Nachdem Sie das Gerät von einem kälteren in einen wärmeren Raum gebracht haben, lassen Sie es sich an die wärmere Temperatur anpassen und schließen Sie es innerhalb der ersten 30 Minuten nicht an. Wird das Gerät nach einer plötzlichen Temperaturumstellung zu schnell angeschlossen, kann sich im Inneren des Geräts Kondensat bilden und zu Funktionsstörungen führen.
- Schließen Sie das Telefonkabel niemals während eines Gewitters an.
- Installieren Sie Telefonanschlusssdosen niemals in feuchten Räumen, sofern diese nicht ausdrücklich für Feuchträume vorgesehen sind.
- Berühren Sie abisolierte Telefondrähte oder Anschlussklemmen nur dann, wenn das Telefon vorher vom Telefonnetz abgetrennt wurde.
- Gehen Sie beim Installieren und Ändern von Telefonleitungen immer vorsichtig vor.
- Berühren Sie den Netzstecker nicht mit nassen Händen.

Laserstrahlung

- Der Drucker dieses Geräts verwendet einen Laser. Wenn Sie andere als die hier angegebenen Bedienelemente, Einstellungen oder Verfahren verwenden, setzen Sie sich und andere möglicherweise gefährlichen Strahlungen aus.

Fixiereinheit

- Die Fixiereinheit wird heiß. Nicht anfassen.
- Während des Druckens bzw. unmittelbar danach ist der Bereich um die Papierausgabe (①) ebenfalls warm. Das ist normal.

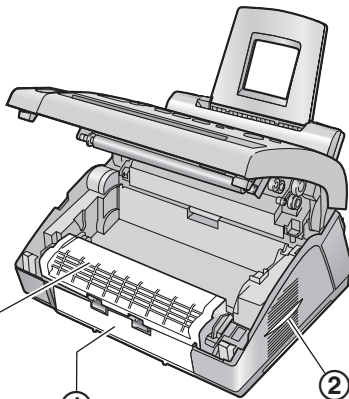

Fixiereinheit

Tonerkartusche

- Beim Umgang mit der Tonerkartusche ist Folgendes zu beachten:
 - Lassen Sie die Tonerkartusche nicht lange ohne Schutzbeutel liegen. Ansonsten verringert sich die Tonerreichweite.
 - Sollten Sie versehentlich Toner verschlucken, trinken Sie mehrere Gläser Wasser, um den Mageninhalt zu verflüssigen, und suchen Sie sofort einen Arzt auf.
 - Gelangt Toner in Ihre Augen, spülen Sie sie gründlich mit Wasser und suchen Sie einen Arzt auf.
 - Bei Hautkontakt mit dem Toner waschen Sie den Bereich mit Wasser und Seife gründlich ab.
 - Wird Toner inhaliert, begeben Sie sich an die frische Luft und suchen Sie einen Arzt auf.

Trommeleinheit

- Bitte lesen Sie die Anweisungen auf Seite 10, bevor Sie die Trommeleinheit installieren. Anschließend öffnen Sie den Schutzbeutel der Trommeleinheit. Die Trommeleinheit enthält eine fotoempfindliche Trommel. Durch Belichtung kann die Trommel beschädigt werden. Nach dem Öffnen des Schutzbeutels:
 - Die Trommel nicht länger als 5 Minuten belichten.
 - Die schwarze Trommelfläche nicht berühren oder zerkratzen.
 - Die Trommel nicht in der Nähe von Staub oder Schmutz oder in feuchter Umgebung lagern.

- Die Trommel nicht direktem Sonnenlicht aussetzen.

WARNUNG:

- Setzen Sie dieses Gerät niemals Regen oder Feuchtigkeit aus, um Feuer und elektrische Schläge zu vermeiden.
- Wenn Rauch, ein anomaler Geruch oder ungewöhnliche Geräusche auftreten, ziehen Sie den Netzstecker des Gerätes. Diese Bedingungen können Brände oder elektrische Schläge auslösen. Warten Sie, bis das Gerät nicht mehr raucht und wenden Sie sich an eine autorisierte Kundendienststelle.
- Stellen Sie sicher, dass das Gerät in einem gut belüfteten Raum aufgestellt wird, um die Ozonkonzentration in der Raumluft nicht zu erhöhen. Da Ozon schwerer als Luft ist, wird empfohlen, in Bodennähe zu belüften.

Benutzerinformationen zur Entsorgung von elektrischen und elektronischen Geräten (private Haushalte)

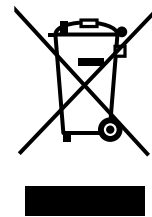

Entsprechend der grundlegenden Firmengrundsätzen der Panasonic-Gruppe wurde ihr Produkt aus hochwertigen Materialien und Komponenten entwickelt und hergestellt, die recycelbar und wieder verwendbar sind. Dieses Symbol auf Produkten und/oder begleitenden Dokumenten bedeutet, dass elektrische und elektronische Produkte am Ende ihrer Lebensdauer vom Hausmüll getrennt entsorgt werden müssen. Bringen Sie bitte diese Produkte für die Behandlung, Rohstoffrückgewinnung und Recycling zu den eingerichteten kommunalen Sammelstellen bzw. Wertstoffsammelhöfen, die diese Geräte kostenlos entgegennehmen. Die ordnungsgemäße Entsorgung dieses Produkts dient dem Umweltschutz und verhindert mögliche schädliche Auswirkungen auf Mensch und Umwelt, die sich aus einer unsachgemäßen Handhabung der Geräte am Ende Ihrer Lebensdauer ergeben könnten. Genauere Informationen zur nächstgelegenen Sammelstelle bzw. Recyclinghof erhalten Sie bei Ihrer Gemeindeverwaltung.

Für Geschäftskunden in der Europäischen Union

Bitte treten Sie mit Ihrem Händler oder Lieferanten in Kontakt, wenn Sie elektrische und elektronische Geräte entsorgen möchten. Er hält weitere Informationen für sie bereit.

Informationen zur Entsorgung in Ländern außerhalb der Europäischen Union

Dieses Symbol ist nur in der Europäischen Union gültig.

Für eine optimale Leistung

Tonerkartusche und Trommeleinheit

- Für eine optimale Leistung wird der Einsatz von Original-Panasonic Tonerkartuschen und Trommeleinheit empfohlen. Für verursachte Probleme, die durch das verwenden von Tonerkartuschen und Trommeleinheiten die nicht von Panasonic stammen, könne wir keine Verantwortung übernehmen:
 - Schaden am Gerät
 - Schlechte Druckqualität
 - Unkorrekter Betrieb
- Beim Drucken wird der Toner durch Wärme auf der Seite fixiert. Daher ist es normal, dass das Gerät während des Druckens und kurz danach einen Geruch erzeugt. Stellen Sie sicher, dass das Gerät in einem gut belüfteten Raum aufgestellt wird.
- Um die Lebensdauer der Trommeleinheit zu verlängern, sollte das Gerät niemals unmittelbar nach dem Drucken ausgeschaltet werden. Lassen Sie es nach dem Drucken mindestens 30 Minuten lang eingeschaltet.
- Schlitze oder Öffnungen im Gerät dürfen nicht abgedeckt werden. Überprüfen Sie die Belüftungsschlitze regelmäßig und befreien Sie sie mit einem Staubsauger von Staub (②).
- Achten Sie darauf, dass beim Austauschen der Tonerkartusche oder Trommeleinheit kein(e) Staub, Wasser oder Flüssigkeit auf die Trommel gelangt. Dies könnte die Druckqualität beeinträchtigen.

Statische Elektrizität

- Um eine Beschädigung der Schnittstellenanschlüsse oder anderer elektrischer Bauteile im Gerät durch statische Elektrizität zu vermeiden, berühren Sie eine geerdete Metalloberfläche, bevor Sie die Komponenten berühren.

Betriebsumgebung

- Halten Sie dieses Gerät entfernt von Vorrichtungen wie Neonröhren und Motoren, die elektrische Störung erzeugen, fern.
- Das Gerät muss vor Staub, hohen Temperaturen und Vibrationen geschützt werden.
- Das Gerät darf nicht direkter Sonnenbestrahlung ausgesetzt werden.
- Legen Sie keine schweren Gegenstände auf das Gerät.
- Wenn Sie das Gerät länger nicht verwenden, ziehen Sie den Netzstecker.
- Betreiben Sie das Gerät nicht in der Nähe von Wärmequellen, wie Heizungen, Herden usw. Außerdem sollten Sie es nicht in Räumen aufstellen, in denen die Temperatur unter 10 °C oder über 32,5 °C liegt. Feuchte Keller sollten ebenfalls vermieden werden.

Aufzeichnungspapier

- Lagern Sie nicht verwendetes Papier in der Originalverpackung an einem kühlen und trockenen Ort. Andernfalls kann die Druckqualität beeinträchtigt werden.

Pflege

- Wischen Sie die Außenflächen des Gerätes mit einem weichen Tuch ab. Verwenden Sie kein Benzin, Verdünner oder Scheuerpulver.

1. Einleitung und Installation

Zubehör	
1.1 Mitgeliefertes Zubehör	7
1.2 Zubehör	8
Lage der Bedienelemente	
1.3 Tastenbeschreibung	8
1.4 Übersicht	9
Installation	
1.5 Tonerkartusche und Trommeleinheit	10
1.6 Papierhalter	12
1.7 Papierablage	12
1.8 Dokumentenstapler	13
1.9 Hörschnur	13
1.10 Aufzeichnungspapier	14

2. Vorbereitung

Anschlüsse und Einrichtung	
2.1 Anschlüsse	15
2.2 Wählmodus	16
Taste HILFE	
2.3 Hilfefunktion	16
Lautstärke	
2.4 Einstellen der Lautstärke	17
Erste Programmierung	
2.5 Datum und Uhrzeit	17
2.6 Ihr Logo	18
2.7 Ihre Faxnummer	20

3. Telefon

Automatische Wahl	
3.1 Telefonbuch	21
3.2 Zielwahlfunktion	22
Anruferliste (CLIP, Rufnummernanzeige)	
3.3 Leistungsmerkmal Anruferanzeige (CLIP)	23
3.4 Ansicht und Rückruf mit Hilfe der Anruferdaten	24
3.5 Bearbeiten der Rufnummer eines Anrufers vor dem Rückruf	25
3.6 Löschen der Anruferdaten	25
3.7 Abspeichern von Anruferdaten in Telefonbuch / Zielwahlfunktion	26

4. Fax

Faxnachrichten senden	
4.1 Manuelle Versendung eines Faxes	27
4.2 Dokumentenanforderungen	28
4.3 Senden eines Faxes mit der Zielwahlfunktion und dem Telefonbuch	29
4.4 Rundsenden	29
Empfang von Faxen	
4.5 Auswahl des Empfangsmodus	31
4.6 Automatischer Faxempfang – Autom. Empfangsmodus aktiviert	32
4.7 Manueller Faxempfang – Autom. Empfangsmodus deaktiviert	32
4.8 Betrieb des Gerätes mit einem Anrufbeantworter ...	34
4.9 Den Faxabruf (Polling) nutzen (Abrufen von Dokumenten, die bei einem anderen Faxgerät zum	

Abrufen bereitliegen)	35
4.10 Junk Fax Prohibitor (unterbindet den Faxempfang von unerwünschten Anrufern)	35

5. Kopieren

Kopieren	
5.1 Erstellen einer Kopie	37

6. Programmierbare Funktionen

Funktionsübersicht	
6.1 Programmierung	39
6.2 Grundfunktionen	40
6.3 Zusatzfunktionen	41

7. Hilfe

Fehlermeldungen	
7.1 Fehlermeldungen – Berichte	46
7.2 Fehlermeldungen – Anzeige	47
Fehlersuche	
7.3 Wenn eine Funktion nicht arbeitet, prüfen Sie hier ...	49
Austausch	
7.4 Austausch von Tonerkartusche und Trommeleinheit	53
Papierstaus	
7.5 Aufzeichnungspapierstau	56
7.6 Dokumentenstaus	59
7.7 Es erfolgt entweder kein, oder aber mehrfacher Papiereinzug	60
Reinigung	
7.8 Reinigung des Geräteinneren	60

8. Allgemeine Informationen

Berichte und Listen	
8.1 Referenzlisten und Berichte	63
Technische Daten	
8.2 Technische Daten	64
Geräteschein	
8.3 Geräteschein (für Deutschland)	67
Service-Ansprechpartner	
8.4 Panasonic Service-Centre für Fax-Kombinationsgeräte (für Deutschland)	69

9. Index

9.1 Index	70
-----------------	----

1.1 Mitgeliefertes Zubehör

Nr.	Bezeichnung	Menge	Hinweise	
①	Netzkabel	1	-----	
②	Telefonanschlussschnur	1	Für Deutschland	Das Schild am Telefonkabel gibt Ihr Land an.
		1	Für Österreich	
③	Hörer	1	-----	
④	Hörerschnur	1	-----	
⑤	Papierhalter	1	-----	
⑥	Papierablage	1	-----	
⑦	Dokumentenstapler	1	-----	
⑧	Trommeleinheit	1	Siehe Seite 66.	
⑨	Tonerkartusche (Tonerstartkartusche)	1	Lebensdauer: ca. 500 A4-Seiten mit 5 % Flächendeckung (Seite 65).	
⑩	Bedienungsanleitung	1	-----	
⑪	Kurzanleitung für die Installation	1	-----	

①

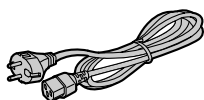

②

Für Deutschland



Für Österreich



③

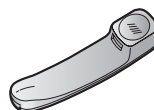

④



⑤

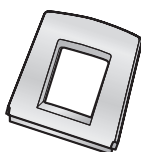

⑥

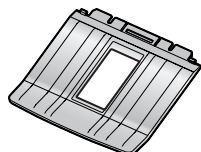

⑦



⑧

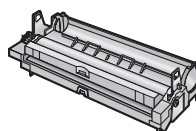

⑨

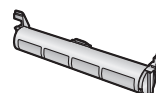

⑩



⑪

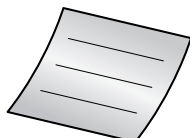

Hinweis:

- Falls Teile fehlen oder beschädigt sind, wenden Sie sich an die Verkaufsstelle.
- Bewahren Sie den Originalkarton und die Verpackungsmaterialien für zukünftigen Versand oder Transport des Geräts auf.

1.2 Zubehör

Um einen einwandfreien Betrieb des Geräts zu gewährleisten, empfehlen wir die Verwendung von Panasonic-Tonerkartuschen und -Trommleinheiten. Einzelheiten finden Sie auf Seite 65.

1.2.1 Erhältliches Zubehör

- Ersatztonerkartusche (KX-FAT88X)
- Ersatztrommleinheit (KX-FAD89X)

1.3 Tastenbeschreibung

- Lassen Sie das Deckblatt für die Lokalisierung der Tasten aufgeschlagen.
- 1 Zielwahlstasten**
 - Verwendung der Zielwahlfunktion (Seite 22, 29).
 - 2 [MAN RUNDS.]**
 - Manuelle Übertragung eines Dokuments an mehrere Empfänger (Seite 29, 30).
 - 3 [RUNDSENDEN]**
 - Übertragung eines Dokuments an mehrere Empfänger (Seite 29, 30).
 - 4 [●]**
 - Zugang zu bestimmten Funktionen Ihrer TK-Anlage.
 - 5 [ANRUFLISTE]**
 - Anzeigen von Anruferinformationen (Seite 24).
 - Ändern der Anruferinformationsanzeige (Seite 25).
 - 6 [●/⊗]**
 - Wahlwiederholung der zuletzt gewählten Rufnummer. Ist die Leitung des Empfängers besetzt, wenn Sie mit der Taste **[MONITOR]** einen Anruf tätigen, wiederholt das Gerät die Wahl der Nummer automatisch bis zu 5 Mal.
 - Einfügen von Pausen während des Wählens.
 - 7 [->]**
 - Speichern von Einstellungen während der Programmierung.
 - 8 Navigationstaste [+] [-] [▲] [▼] [◀] [▶] [LAUTSTÄRKE] [□□]**
 - Einstellen der Lautstärke (Seite 17).
 - Suche eines gespeicherten Eintrags (Seite 21, 29).
 - Wahl der Funktionen oder Funktionseinstellungen während der Programmierung (Seite 39).
 - Aufrufen des Telefonbuchs (Seite 21).
 - 9 [MENÜ]**
 - Beginn und Beenden der Programmierung.
 - 10 [ABLEHNUNG WERBEFAXE]**
 - Verwendung des Junk Fax Prohibitors (Faxsperr für Junk-Faxnachrichten) (Seite 35).
 - 11 [HILFE]**
 - Drucken hilfreicher Informationen als Kurzanleitung (Seite 16).
 - 12 [UNTEN]**
 - Auswahl der Zielwahlplätze 6–10 für die Zielwahlfunktion (Seite 22, 29).

13 [HÖRER STUMM]

- Stummschaltung Ihrer Stimme während eines Gesprächs mit dem anderen Teilnehmer. Drücken Sie diese Taste erneut, um das Gespräch wieder aufzunehmen.

14 [MONITOR]

- Wählen initiieren.
Wenn Sie bei Empfang eines Anrufs **[MONITOR]** drücken, können zwar Sie den anderen Teilnehmer hören, dieser Sie hingegen nicht.

15 [STOP]

- Beenden eines Vorgangs oder einer Programmierung.
- Löschen eines Zeichens aus einem Namen oder einer Telefonnummer (Seite 19).
- Zurück zu einem vorigen Schritt während des Betriebs.

16 [FAX][START]

- Starten von Faxübertragung oder -empfang.

17 [KOPIE]

- Kopieren eines Dokumentes (Seite 37).

18 [SPEICHERN]

- Speichern eines gescannten Dokuments im Speicher und anschließendes Senden (Seite 27).

19 [ABWESEND]

- Aktivierung/Deaktivierung des autom. Empfangsmodus (Seite 32).

1.4 Übersicht

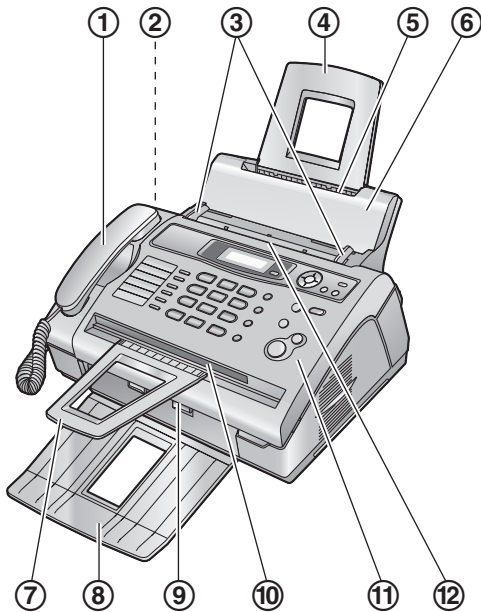

- ① Hörer
- ② Lautsprecher
- ③ Dokumentenführungen
- ④ Papierhalter
- ⑤ Papiereinzug
- ⑥ Zugplatte
- ⑦ Dokumentenstapler*¹
- ⑧ Papierablage*¹
- ⑨ Papierausgabe
- ⑩ Dokumentenausgabe
- ⑪ Vordere Abdeckung
- ⑫ Dokumenteneinzug

*1 Papierablage und Dokumentenstapler werden möglicherweise nicht in allen Abbildungen dargestellt.

Entfernen der Transportsicherung

Entfernen Sie die Transportsicherung (①) vor der Installation.

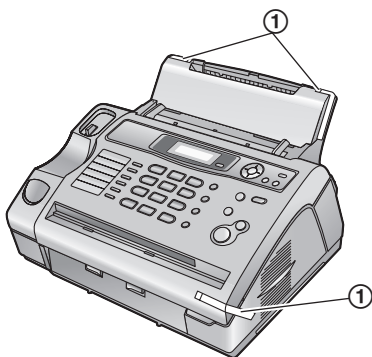

1.5 Tonerkartusche und Trommeleinheit

Die enthaltene Tonerkartusche ist eine Starterkartusche. Sie hat eine Lebensdauer von ca. 500 A4-Seiten mit 5 % Flächendeckung (Seite 65).

- Anleitungen zum Austausch von Trommeleinheit und Tonerkartusche finden Sie auf Seite 53.

Vorsicht:

- Bitte lesen Sie vor der Installation die folgenden Anweisungen. Anschließend öffnen Sie den Schutzbeutel der Trommeleinheit. Die Trommeleinheit enthält eine fotoempfindliche Trommel. Durch Belichtung kann die Trommel beschädigt werden. Nach dem Öffnen des Schutzbeutels:

- Die Trommel nicht länger als 5 Minuten belichten.
- Die schwarze Trommelfläche nicht berühren oder zerkratzen.
- Die Trommel nicht in der Nähe von Staub oder Schmutz oder in feuchter Umgebung lagern.
- Die Trommel nicht direktem Sonnenlicht aussetzen.

- Lassen Sie die Tonerkartusche nicht lange ohne Schutzbeutel liegen. Ansonsten verringert sich die Tonerreichweite.

- 1 Bevor Sie den Schutzbeutel der neuen Tonerkartusche öffnen, schütteln Sie ihn mindestens 5 Mal in vertikaler Richtung.

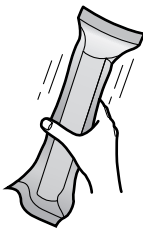

- 2 Nehmen Sie Tonerkartusche und Trommeleinheit aus den Schutzbeuteln. Ziehen Sie den Schutzstreifen (1) von der Tonerkartusche ab.

- Die schwarze Trommelfläche (2) nicht berühren oder zerkratzen.

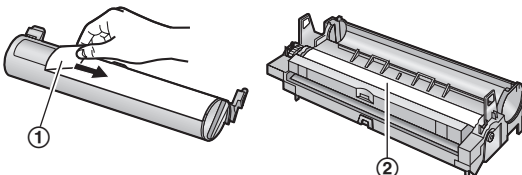

- 3 Setzen Sie die Tonerkartusche (1) vertikal in die Trommeleinheit (2) ein.

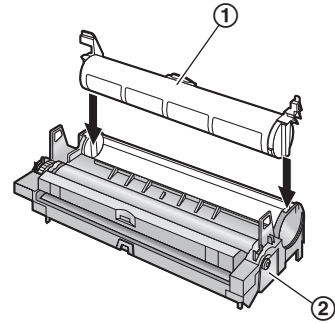

- 4 Die Hebel (1) an beiden Seiten der Tonerkartusche drehen und fest herunterdrücken.

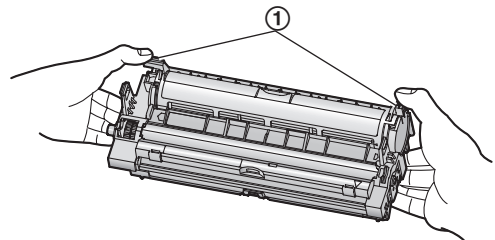

- 5 Um die richtige Installation der Tonerkartusche zu gewährleisten, überprüfen Sie, ob die Dreiecke (1) übereinstimmen.

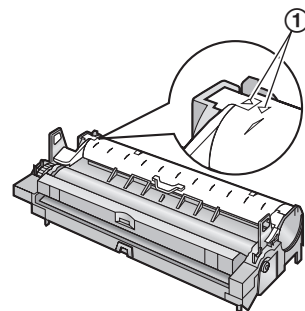

- 6 Öffnen Sie die vordere Abdeckung (1), indem Sie die OPEN-Taste (2) drücken.

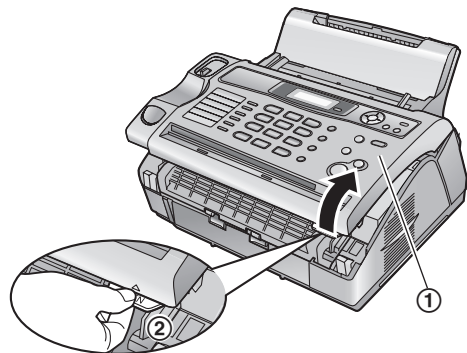

- Wenn das untere Glas (③) verschmutzt ist, reinigen Sie es mit einem weichen und trockenen Lappen.

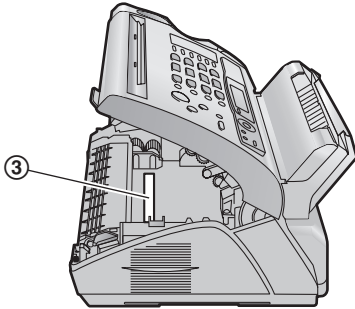

- 7 Halten Sie die Trommel- und Tonereinheit an den Laschen fest (①) und setzen Sie sie ein.

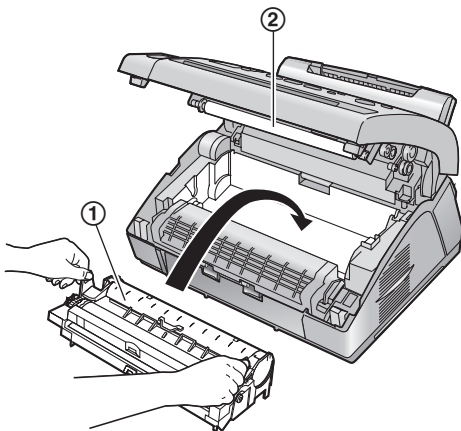

- Berühren Sie dabei nicht die Übertragungswalze (②).
- Um Trommeleinheit und Tonerkartusche richtig einzusetzen, müssen Sie darauf achten, dass die Dreiecke (③) übereinstimmen.

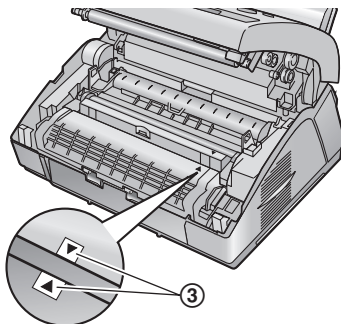

- 8 Schließen Sie die vordere Abdeckung (①), indem Sie sie auf beiden Seiten herunterdrücken, bis sie einrastet.

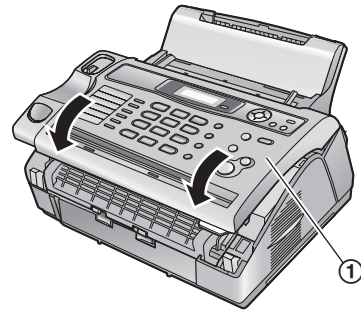

Tonersparmodus

Zur Senkung des Tonerverbrauch aktivieren Sie den Tonersparmodus (Funktion #79 auf Seite 44). Die Lebensdauer der Tonerkartusche verlängert sich dadurch um ca. 40 %. Diese Funktion kann die Druckqualität verringern.

1.6 Papierhalter

Setzen Sie das Papierhalter (①) in den Schlitz (②) an der Rückseite des Geräts ein.

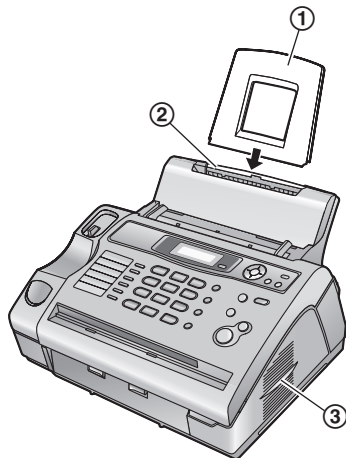

Hinweis:

- Stellen Sie das Gerät nicht in einem Bereich auf, in dem der Papiermagazin behindert werden könnte (z. B. an einer Wand).
- Achten Sie auf einen Mindestabstand dieser Fläche (③) von 50 mm zu Wänden o. Ä. damit sich das Gerät abkühlen kann.

1.7 Papierablage

Richten Sie die Schlitz (①) in der Papierablage gegen die Zapfen (②) an der Unterseite des Geräts aus und setzen Sie die beiden Laschen der Dokumentenablage dann in die Schlitz (③) am Gerät ein.

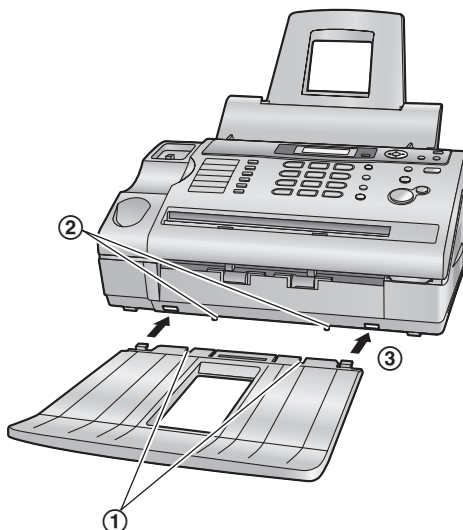

Hinweis:

- Stellen Sie das Gerät nicht in Bereichen auf, in denen gegen die Papierablage gestoßen werden kann.
- Dokument- und Aufzeichnungspapier werden an der Vorderseite des Geräts ausgegeben. Legen Sie nichts vor das Gerät.
- Die Dokumentenablage kann bis zu 30 Druckseiten aufnehmen. Nehmen Sie das bedruckte Papier heraus, bevor die Papierablage zu voll wird.

1.8 Dokumentenstapler

Setzen Sie den Dokumentenstapler (①) in die Schlitz (②) ein.

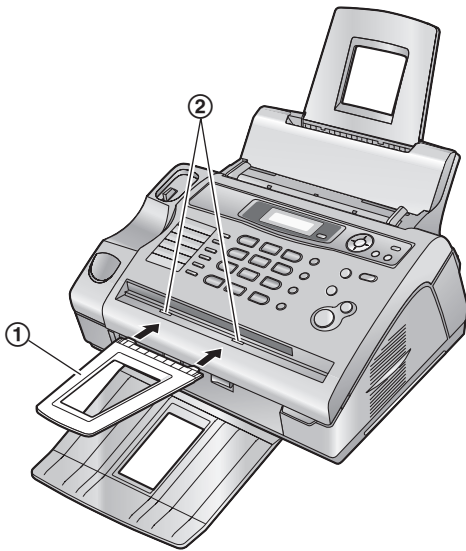

Hinweis:

- Achten Sie darauf, den Dokumentenstapler korrekt einzusetzen, da es sonst zu einem Dokumentenstau kommen kann.

1.9 Hörschnur

Schließen Sie die Telefonhörschnur (①) an.

- Die Buchse am längeren, ungedrehten Ende (②) der Telefonhörschnur sollte am Hörer angeschlossen werden.

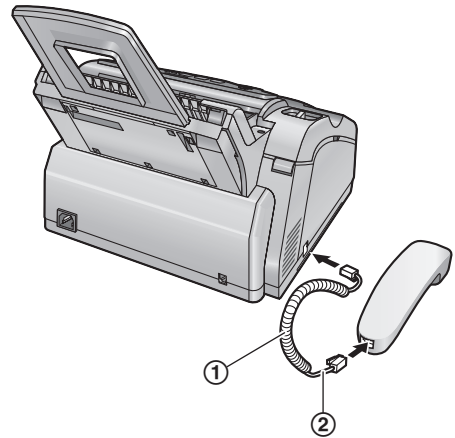

1.10 Aufzeichnungspapier

Es kann Papier im A4-Format verwendet werden.

Kapazität des Geräts:

- Bis zu 200 Blatt mit einem Gewicht von 60 g/m² bis 75 g/m².
- Bis zu 180 Blatt mit einem Gewicht von 80 g/m².
- Bis zu 150 Blatt mit einem Gewicht von 90 g/m².

Informationen zum Aufzeichnungspapier finden Sie auf Seite 65.

- 1 Fächern Sie das Papier auf, bevor Sie es einlegen, um Papierstaus zu vermeiden.

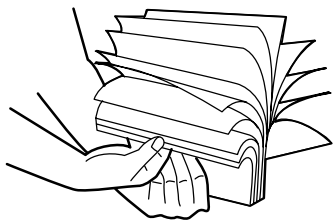

- 2 Ziehen Sie die Zugplatte nach vorne (①).



- 3 Legen Sie das Papier mit der zu bedruckenden Seite nach unten ein (①).

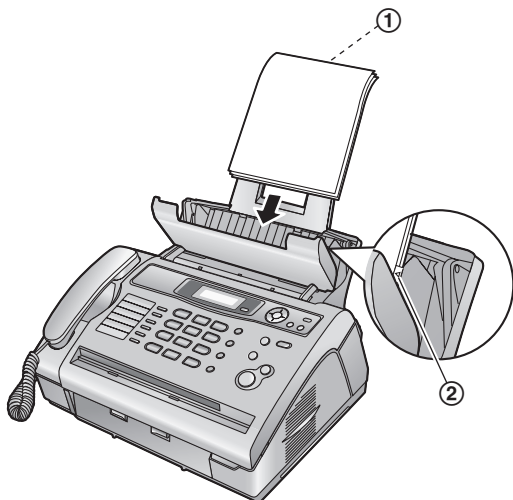

- Das Papier sollte nicht über den Anschlag des Papierhalters hinausragen (②).
- Wenn das Papier nicht korrekt eingelegt ist, richten Sie es erneut aus, da es ansonsten zu einem Papierstau kommen kann.

Richtig

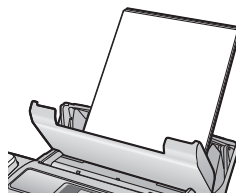

Falsch

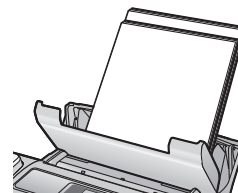

- 4 Drücken Sie die Zugplatte zurück (①).

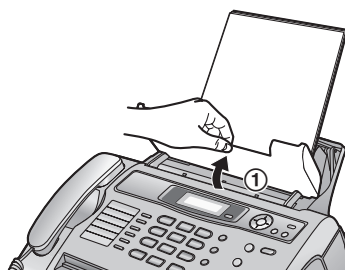

2.1 Anschlüsse

Vorsicht:

- Wenn Sie dieses Gerät in Betrieb nehmen, sollte sich die Netzsteckdose in der Nähe befinden und leicht zugänglich sein.
- Achten Sie darauf, dass Sie ausschließlich das im Lieferumfang des Geräts enthaltene Telefonkabel verwenden.
- Das Telefonkabel darf nicht verlängert werden.

- ① Telefonanschlussschnur
 - Zum Anschluss an eine Telefonbuchse.
- ② Netzkabel
 - Zum Anschluss an eine Netzsteckdose (220 – 240 V, 50 Hz).

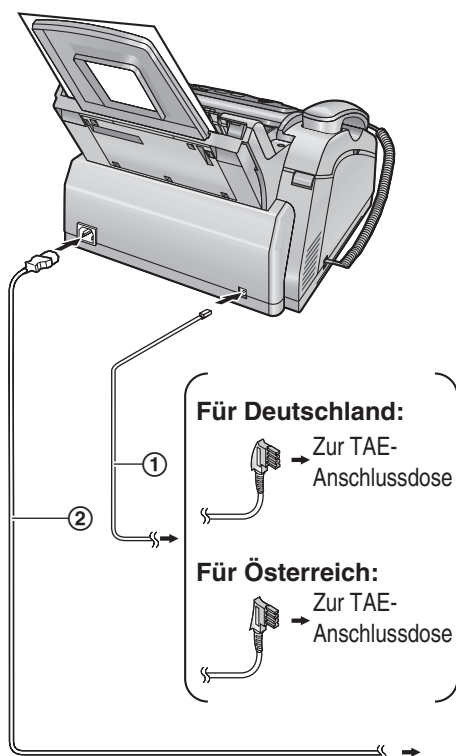

Hinweis:

- Um Funktionsstörungen zu vermeiden, stellen Sie das Faxgerät nicht in der Nähe von Geräten auf, die ein starkes magnetisches Feld erzeugen (z. B. Fernsehgerät, Lautsprecher usw.).
- Wird noch ein weiteres Gerät an denselben Telefonanschluss angeschlossen, kann die Funktion des Gerätes gestört werden.

- Wenn Sie das Gerät zusammen mit einem Computer verwenden und Ihr Internet-Anbieter Sie anweist, einen Filter (③) zu installieren, verfahren Sie zur Installation wie folgt.

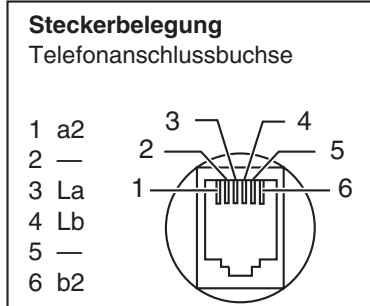
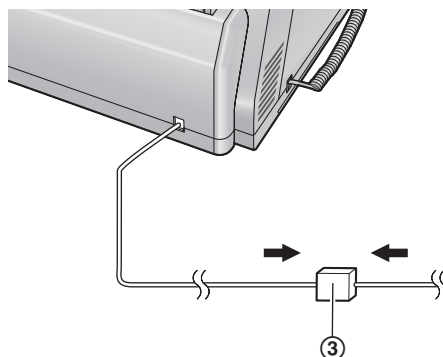

2.2 Wählmodus

Wenn Sie nicht wählen können (Seite 21, 27), ändern Sie diese Einstellung gemäß Ihrem Telefonanbieter.

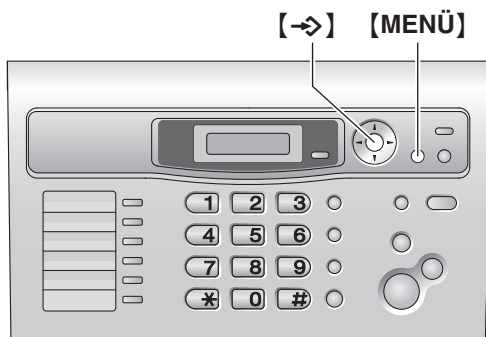

- 1 Drücken Sie **[MENÜ]**.

Vorbereitung
Drücken Sie [↔]

- 2 Drücken Sie **[*]** und dann **[1][3]**.

Wahlverfahren
=Ton [±]

- 3 Drücken Sie **[1]** oder **[2]**, um die gewünschte Einstellung auszuwählen.

[1] "Impulse": Für Impulswahlverfahren.

[2] "Ton" (Standardeinstellung): Für Mehrfrequenz-Wahlverfahren.

- 4 Drücken Sie **[↔]**.

- 5 Drücken Sie zum Beenden **[MENÜ]**.

2.3 Hilfefunktion

Das Gerät enthält hilfreiche Informationen, die sich als Kurzanleitung ausdrucken lassen.

- "Grundeinstell.":
Programmieren des Datums, der Uhrzeit, Ihres Logos und Ihrer Faxnummer.
- "Einst. Liste":
Überprüfen aller zur Verfügung stehenden Funktionseinstellungen.
- "Telefonbuch":
Speichern und Wählen von Namen und Rufnummern im Telefonbuch.
- "Fax empfangen":
Hilfe bei Problemen mit dem Faxempfang.
- "Kopieren":
Verwenden der Kopierfunktion.
- "Listen drucken":
Liste der verfügbaren Berichte.
- "Anrufererkennung":
Verwenden der Rufnummernanzeige-Funktionen.

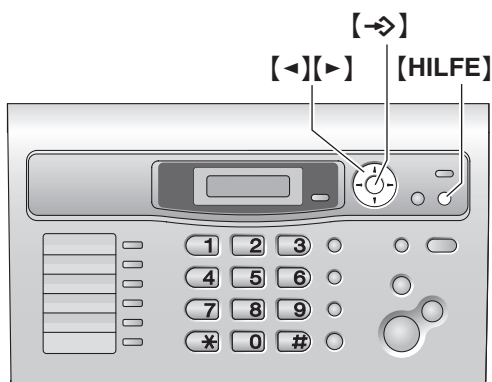

- 1 Drücken Sie **[HILFE]**.
- 2 Drücken Sie wiederholt auf **[↔]** oder **[↵]**, um den gewünschten Eintrag anzuzeigen.
- 3 Drücken Sie **[↔]**.
 - Der ausgewählte Eintrag wird ausgedruckt.

2.4 Einstellen der Lautstärke

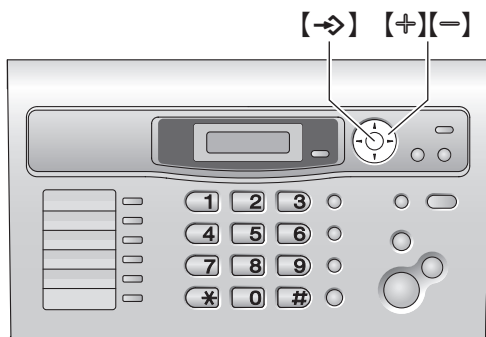

Ruflautstärke

Während das Gerät nicht in Betrieb ist, drücken Sie **[+]** oder **[-]**.

- Wenn sich Dokumente im Dokumenteneinzug befinden, können Sie die Lautstärke nicht einstellen. Vergewissern Sie sich, dass sich keine Dokumente im Dokumenteneinzug befinden.

Ausschalten des Rufsignals

1. Drücken Sie wiederholt **[-]**, um "Rufton aus= OK?" aufzurufen.
2. Drücken Sie **[->]**.
 - Bei einem Anruf erfolgt kein akustisches Rufsignal, statt dessen wird "Anruf" angezeigt.
 - Um das Rufsignal wieder einzuschalten, drücken Sie auf **[+]**.

Ruftonart

- Sie können eine von 3 Ruftonarten (Funktion #17, Seite 40) auswählen.

Monitorlautstärke

Drücken Sie während der Verwendung des Monitors **[+]** oder **[-]**.

2.5 Datum und Uhrzeit

Sie müssen Datum und Uhrzeit einstellen.

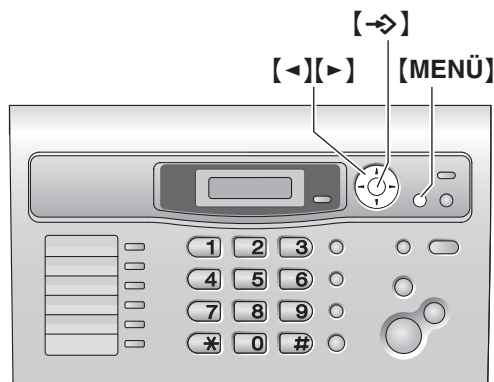

- 1 Drücken Sie **[MENÜ]**.

Vorbereitung
Drücken Sie [**<**] [**>**]

- 2 Drücken Sie **[#]** und dann **[0][1]**.

Datum/Uhr eing.
<SET> drücken

- 3 Drücken Sie **[->]**.
 - Der Cursor (■) erscheint in der Anzeige.

T: 01/M: 01/J: 07
Zeit: 00:00

- 4 Geben Sie den/das aktuelle(n) Tag/Monat/Jahr jeweils 2-stellig ein.

Beispiel: 10.August 2007

Drücken Sie auf **[1][0] [0][8] [0][7]**.

T: 10/M: 08/J: 07
Zeit: 00:00

- 5 Geben Sie die aktuelle Stunde/Minute jeweils 2-stellig ein. Drücken Sie wiederholt **[*]**, um "AM", "PM" oder das 24-Stunden-Zeitformat auszuwählen.

Beispiel: 3:15 PM (12-Stunden-Zeitformat)

1. Drücken Sie auf **[0][3] [1][5]**.

T: 10/M: 08/J: 07
Zeit: 03:15

2. Drücken Sie wiederholt **[*]**, um "PM" aufzurufen.

T: 10/M: 08/J: 07
Zeit: 03:15PM

- 6 Drücken Sie **[->]**.

Parameter []

- 7 Drücken Sie zum Beenden **[MENÜ]**.

2. Vorbereitung

Hinweis:

- Das Faxgerät des anderen Teilnehmers druckt auf den oberen Rand jeder von Ihnen gesendeten Seite Datum und Uhrzeit in dem an Ihrem Gerät eingestellten Zeitformat.
- Die Ganggenauigkeit der Uhr hat eine Toleranz von ungefähr ± 60 Sekunden pro Monat.

Korrektur von Eingabefehlern

Drücken Sie auf [**◀**] oder [**▶**], um den Cursor auf die falsche Ziffer zu führen. Geben Sie dann die richtige Ziffer ein.

Wenn Sie sich bei einem Anruferanzeige (CLIP)-Dienst angemeldet haben

Das Datum und die Uhrzeit werden automatisch gemäß den empfangenen Anruferdaten eingestellt.

- Falls die Zeit noch nicht eingestellt wurde, stellt die Anruferanzeige (CLIP) die Uhr ein.

2.6 Ihr Logo

Das Logo kann Ihren Namen oder den Namen Ihrer Firma umfassen.

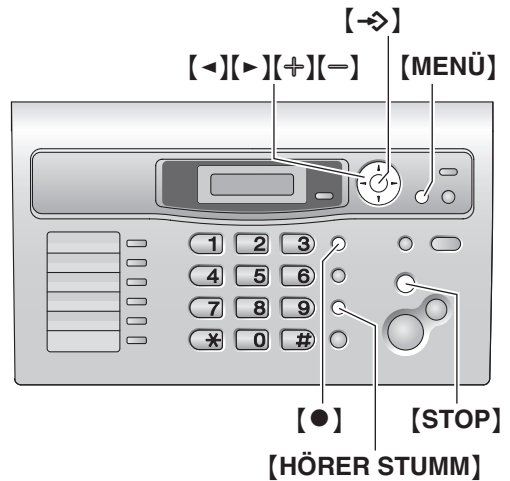

- 1 Drücken Sie [**MENÜ**].

Vorbereitung
Drücken Sie [◀ ▶]

- 2 Drücken Sie [**#**] und dann [**0**][**2**].

Eigenes Logo
<SET> drücken

- 3 Drücken Sie [**→**].

- Der Cursor (■) erscheint in der Anzeige.

Logo= ■

- 4 Sie können bis zu 30 Zeichen für Ihr Logo eingeben. Nähere Angaben finden Sie in der folgenden Zeichentabelle.

- 5 Drücken Sie [**→**].

Parameter []

- 6 Drücken Sie zum Beenden [**MENÜ**].

Hinweis:

- Ihr Logo wird auf den oberen Rand jeder Seite gedruckt, die von Ihrem Gerät gesendet wird.

Auswahl eines Zeichens über die Zifferntastatur

Zifferntastatur	Zeichen
[1]	Leerzeichen # & ' () * , - . / 1
[2]	A Ä B C 2 a ä b c 2

Zifferntastatur	Zeichen
[3]	D E F 3
	d e f 3
[4]	G H I 4
	g h i 4
[5]	J K L 5
	j k l 5
[6]	M N O Ö 6
	m n o ö 6
[7]	P Q R S 7
	p q r s ß 7
[8]	T U Ü V 8
	t u ü v 8
[9]	W X Y Z 9
	w x y z 9
[0]	Leerzeichen 0
[*]	Wechseln in Großbuchstaben oder Kleinbuchstaben.
[●]	Eingabe eines Bindestrichs.
[HÖRER STUMM]	Einfügen eines Leerzeichens.
[STOP]	Löschen eines Zeichens.

Hinweis:

- Um ein weiteres Zeichen mit der gleichen Wähltaste einzugeben, drücken Sie auf [▶], um den Cursor an die nächste Stelle zu verschieben.

Eingabe Ihres Logos

Beispiel: "BILL"

- Drücken Sie 3 Mal auf [2].

Logo=B

- Drücken Sie 3 Mal auf [4].

Logo=BI

- Drücken Sie 3 Mal auf [5].

Logo=BI

- Drücken Sie auf [▶], um den Cursor in das nächste Feld zu verschieben und drücken Sie 3 Mal auf [5].

Logo=BILL

Wechseln in Großbuchstaben oder Kleinbuchstaben

Durch Drücken der Taste [*] wechseln Sie abwechselnd in Großbuchstaben oder Kleinbuchstaben.

- Drücken Sie 3 Mal auf [2].

Logo=B

- Drücken Sie 3 Mal auf [4].

Logo=BI

- Drücken Sie [*].

Logo=Bi

- Drücken Sie 3 Mal auf [5].

Logo=Bill

Korrektur von Eingabefehlern

- Drücken Sie [◀] oder [▶], um den Cursor auf das falsche Zeichen zu bewegen.
- Drücken Sie [STOP].
 - Zum Löschen aller Zeichen halten Sie [STOP] gedrückt.
- Geben Sie das richtige Zeichen ein.

Auswahl von Zeichen mit [+] oder [-]

Anstatt über das Tastenfeld können Sie die Zeichen auch über das [+] oder [-] eingeben.

- Drücken Sie wiederholt auf [-], um das gewünschte Zeichen anzuzeigen. Zeichen werden in der folgenden Reihenfolge angezeigt:
 - Großbuchstaben
 - Ziffer
 - Symbol
 - Kleinbuchstaben
 - Wenn Sie [+] drücken, wird die Reihenfolge umgekehrt.
- Drücken Sie [▶], um das Zeichen einzufügen.
- Zur Eingabe des nächsten Zeichens verfahren Sie wieder, wie in Schritt 1 beschrieben.

2.7 Ihre Faxnummer

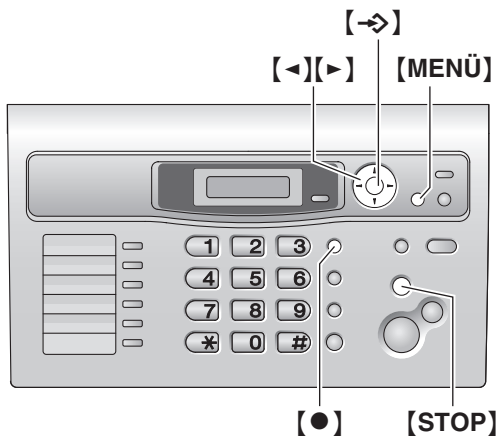

- 1 Drücken Sie **[MENÜ]**.

Vorbereitung
Drücken Sie [< >]

- 2 Drücken Sie **[#]** und dann **[0][3]**.

Absenderkennung
<SET> drücken

- 3 Drücken Sie **[->]**.

- Der Cursor (■) erscheint in der Anzeige.

Nr. = ■

- 4 Geben Sie Ihre Faxnummer mit bis zu 20 Zeichen ein.

Beispiel:

Nr. =1234567 ■

- Um "+" einzugeben, drücken Sie **[*]**.
- Drücken Sie zur Eingabe eines Leerzeichens auf **[#]**.
- Drücken Sie zur Eingabe eines Bindestrichs auf **[●]**.

- 5 Drücken Sie **[->]**.

Parameter []

- 6 Drücken Sie zum Beenden **[MENÜ]**.

Hinweis:

- Ihre Faxnummer wird auf den oberen Rand jeder Seite gedruckt, die von Ihrem Gerät gesendet wird.

Korrektur von Eingabefehlern

1. Drücken Sie auf **[<]** oder **[>]**, um den Cursor auf die falsche Ziffer zu führen.
2. Drücken Sie **[STOP]**.
 - Zum Löschen aller Ziffern halten Sie **[STOP]** gedrückt.
3. Geben Sie die richtige Nummer ein.

3.1 Telefonbuch

Das Telefonbuch ermöglicht Ihnen, Anrufe zu tätigen, ohne dabei manuell wählen zu müssen. Sie können 100 Namen und Rufnummern im Telefonbuch speichern.

- Sie können mit dem Telefonbuch auch Faxe versenden (Seite 29).

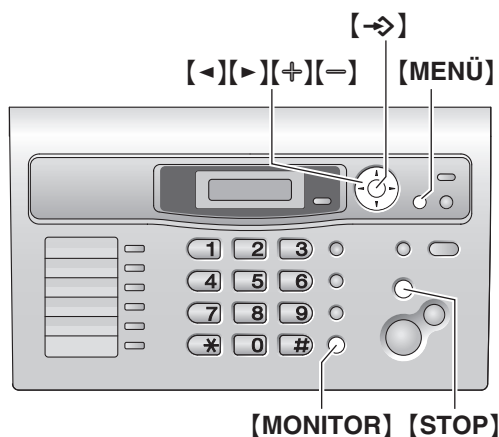

3.1.1 Speichern von Telefonbucheinträgen

- 1 Drücken Sie wiederholt **[MENÜ]**, um "Telefbuch einst." aufzurufen.
- 2 Drücken Sie **[>]**.
 - Das Display zeigt die Anzahl der verfügbaren Einträge im Telefonbuch an.
- 3 Geben Sie den Namen ein (max. 16 Zeichen) (nähere Angaben erhalten Sie auf Seite 18).
- 4 Drücken Sie **[->]**.
- 5 Geben Sie die Rufnummer mit bis zu 24 Zeichen ein.
- 6 Drücken Sie **[->]**.
 - Um weitere Einträge zu programmieren, wiederholen Sie die Schritte 3 bis 6.
- 7 Drücken Sie zum Beenden **[MENÜ]**.

Hinweis:

- Sie können die gespeicherten Einträge durch Drücken der Rufnummernliste (Seite 63) überprüfen.

Korrektur von Eingabefehlern

1. Drücken Sie **[<]** oder **[>]**, um den Cursor auf das/die falsche Zeichen/Ziffer zu bewegen.
2. Drücken Sie **[STOP]**.
 - Zum Löschen aller Zeichen/Ziffern halten Sie **[STOP]** gedrückt.
3. Geben Sie das/die richtige Zeichen/Ziffer ein.

3.1.2 Anrufen mit dem Telefonbuch

Bevor Sie diese Funktion benutzen, müssen Sie die gewünschten Namen und Rufnummern im Telefonbuch speichern (Seite 21).

- 1 Drücken Sie **[>]**.
 - Vergewissern Sie sich, dass sich keine Dokumente im Dokumenteneinzug befinden.
- 2 Drücken Sie wiederholt auf **[+]** oder **[-]**, um den gewünschten Eintrag anzuzeigen.
- 3 Nehmen Sie den Hörer ab, oder drücken Sie **[MONITOR]**.
 - Das Gerät beginnt automatisch zu wählen.

Suche nach einem Namen über den Anfangsbuchstaben Beispiel: "LISA"

1. Drücken Sie **[>]**.
 - Vergewissern Sie sich, dass sich keine Dokumente im Dokumenteneinzug befinden.
2. Drücken Sie **[+]** oder **[-]**, um das Telefonbuch aufzurufen.
3. Drücken Sie wiederholt auf **[5]**, um jeden Namen mit dem Anfangsbuchstaben "L" anzeigen zu lassen (siehe die Zeichentabelle; Seite 18).
 - Um nach Symbolen zu suchen, drücken Sie **[1]**.
4. Drücken Sie wiederholt **[-]**, um "LISA" aufzurufen.
 - Drücken Sie auf **[STOP]**, um die Suche zu beenden.
 - Um den angezeigten Teilnehmer zu wählen, nehmen Sie den Hörer ab oder drücken **[MONITOR]**.

3.1.3 Bearbeiten eines Speichereintrags

- 1 Drücken Sie **[>]**.
 - Vergewissern Sie sich, dass sich keine Dokumente im Dokumenteneinzug befinden.
- 2 Drücken Sie wiederholt auf **[+]** oder **[-]**, um den gewünschten Eintrag anzuzeigen.
- 3 Drücken Sie **[MENÜ]**.
- 4 Drücken Sie **[*]**.
 - Wenn Sie den Namen nicht bearbeiten möchten, gehen Sie direkt zu Schritt 6.
- 5 Bearbeiten Sie den Namen. Weitere Einzelheiten finden Sie unter dem Speichervorgang; Seite 21.
- 6 Drücken Sie **[->]**.
 - Wenn Sie die Rufnummer nicht bearbeiten möchten, gehen Sie direkt zu Schritt 8.
- 7 Bearbeiten Sie die Telefonnummer. Weitere Einzelheiten finden Sie unter dem Speichervorgang; Seite 21.
- 8 Drücken Sie **[->]**.
 - Um weitere Einträge zu bearbeiten, wiederholen Sie die Schritte 2 bis 8.
- 9 Drücken Sie zum Beenden **[STOP]**.

3.1.4 Löschen eines Speichereintrages

- 1 Drücken Sie **[>]**.
 - Vergewissern Sie sich, dass sich keine Dokumente im Dokumenteneinzug befinden.
- 2 Drücken Sie wiederholt auf **[+]** oder **[-]**, um den gewünschten Eintrag anzuzeigen.
- 3 Drücken Sie **[MENÜ]**.

3. Telefon

- 4 Drücken Sie **[#]**.
 - Um den Löschvorgang abubrechen, drücken Sie auf **[STOP]**.
- 5 Drücken Sie **[->]**.
 - Um weitere Einträge zu löschen, wiederholen Sie die Schritte 2 bis 5.
- 6 Drücken Sie zum Beenden **[STOP]**.

3.2 Zielwahlfunktion

Für einen schnellen Zugriff auf häufig gewählte Nummern ist das Gerät mit einer Zielwahlfunktion ausgestattet.

3.2.1 Speichern von Zielwahleinträgen

- Die Zielwahlplätze 1 bis 3 können auch als Rundsendetasten (Seite 29) verwendet werden.
- Sie können zudem Faxnachrichten mit Hilfe der Zielwahlfunktion versenden (Seite 29).

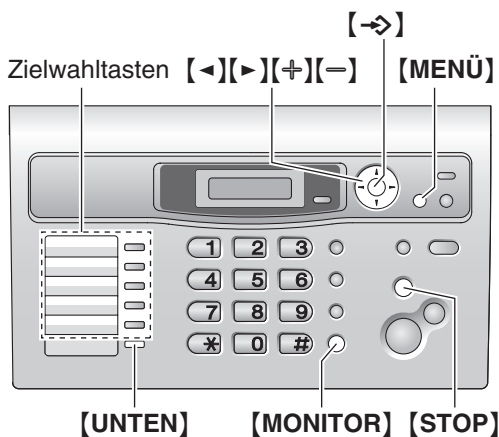

- 1 Drücken Sie wiederholt **[MENÜ]**, um "Telefbuch einst." aufzurufen.
- 2 Wählen Sie die gewünschte Zielwahltaste aus.
Für die Plätze 1–3:
Drücken Sie eine der Zielwahltasten, dann wiederholt **[+]** oder **[-]**, um "wählart" auszuwählen und dann **[->]**.
Für die Plätze 4–5:
Drücken Sie eine der Zielwahltasten.
Für die Plätze 6–10:
Drücken Sie **[UNTEN]** und dann eine der Zielwahltasten.
- 3 Geben Sie den Namen ein (max. 16 Zeichen) (nähere Angaben erhalten Sie auf Seite 18).
- 4 Drücken Sie **[->]**.
- 5 Geben Sie die Rufnummer mit bis zu 24 Zeichen ein.
- 6 Drücken Sie **[->]**.
 - Um weitere Einträge zu programmieren, wiederholen Sie die Schritte 2 bis 6.
- 7 Drücken Sie zum Beenden **[STOP]**.

Hinweis:

- Sie können die gespeicherten Einträge durch Drücken der Rufnummernliste (Seite 63) überprüfen.

Korrektur von Eingabefehlern

1. Drücken Sie **[◀]** oder **[▶]**, um den Cursor auf das/die falsche Zeichen/Ziffer zu bewegen.
2. Drücken Sie **[STOP]**.
 - Zum Löschen aller Zeichen/Ziffern halten Sie **[STOP]** gedrückt.
3. Geben Sie das/die richtige Zeichen/Ziffer ein.

3.2.2 Anrufen mit der Zielwahlfunktion

Bevor Sie diese Funktion benutzen, müssen Sie die gewünschten Namen und Rufnummern für die Zielwahl speichern.

- 1 Nehmen Sie den Hörer ab, oder drücken Sie **[MONITOR]**.
- 2 Wählen Sie die gewünschte Zielwahltaste aus.

Für die Plätze 1–5:

Drücken Sie die gewünschte Zielwahltaste.

Für die Plätze 6–10:

Drücken Sie **[UNTEN]** und dann die gewünschte Zielwahltaste.

- Das Gerät beginnt automatisch zu wählen.

3.2.3 Bearbeiten eines Speichereintrags

- 1 Drücken Sie **[▶]**.
 - Vergewissern Sie sich, dass sich keine Dokumente im Dokumenteneinzug befinden.
- 2 Drücken Sie wiederholt auf **[+]** oder **[-]**, um den gewünschten Eintrag anzuzeigen.
- 3 Drücken Sie **[MENÜ]**.
- 4 Drücken Sie **[*]**.
 - Wenn Sie den Namen nicht bearbeiten möchten, gehen Sie direkt zu Schritt 6.
- 5 Bearbeiten Sie den Namen. Weitere Einzelheiten finden Sie unter dem Speichervorgang, Seite 22.
- 6 Drücken Sie **[->]**.
 - Wenn Sie die Telefonnummer nicht bearbeiten möchten, gehen Sie direkt zu Schritt 8.
- 7 Bearbeiten Sie die Telefonnummer. Weitere Einzelheiten finden Sie unter dem Speichervorgang; Seite 22.
- 8 Drücken Sie **[->]**.
 - Um weitere Einträge zu bearbeiten, wiederholen Sie die Schritte 2 bis 8.
- 9 Drücken Sie zum Beenden **[STOP]**.

3.2.4 Löschen eines Speichereintrages

- 1 Drücken Sie **[▶]**.
 - Vergewissern Sie sich, dass sich keine Dokumente im Dokumenteneinzug befinden.

- 2 Drücken Sie wiederholt auf **[+]** oder **[-]**, um den gewünschten Eintrag anzuzeigen.
- 3 Drücken Sie **[MENÜ]**.
- 4 Drücken Sie **[#]**.
 - Um den Löschvorgang abzubrechen, drücken Sie auf **[STOP]**.
- 5 Drücken Sie **[->]**.
 - Um weitere Einträge zu löschen, wiederholen Sie die Schritte 2 bis 5.
- 6 Drücken Sie zum Beenden **[STOP]**.

3.3 Leistungsmerkmal Anruferanzeige (CLIP)

Dieses Gerät unterstützt den Dienst Anruferanzeige (CLIP). Um die Anruferanzeige (CLIP)-Funktion des Gerätes verwenden zu können, müssen Sie für den entsprechenden Dienst angemeldet sein.

Wichtig:

- Dieses Gerät wurde in Übereinstimmung mit dem ETS (Europäischer Telekommunikationsstandard) entwickelt und unterstützt nur die grundlegenden CLIP-Funktionen (CLIP = Calling Line Identification Presentation; Anschlusskennung "Rufende Station").
- Dieses Gerät zeigt nur die Rufnummer und den Namen des Anrufers.
- Für weitere, zukünftige Sonderfunktionen ist das Gerät nicht vorbereitet.
- Je nach Angebot Ihrer lokalen Telefongesellschaft wird möglicherweise das Datum/die Uhrzeit des Anrufs oder der Name des Anrufers nicht angezeigt.

Stellen Sie sicher dass die folgende Rufeinstellung des Gerätes so eingestellt ist, dass es mindestens zweimal klingelt.

- FAX-Ruftoneinstellung (Funktion #06 auf Seite 40)
- TEL/FAX-Ruftoneinstellung (Funktion #78 auf Seite 44)

3.3.1 Anzeige der Anruferanzeige (CLIP)

Die Rufnummer oder der Name des anrufenden Teilnehmers wird nach dem 1. Rufton angezeigt. Sie können jetzt entscheiden, ob Sie den Anruf entgegennehmen möchten oder nicht.

Dieses Gerät zeichnet automatisch die Anruferdaten (Rufnummer, Name sowie Uhrzeit des Anrufes) der letzten 30 Anrufe auf. Die Anruferdaten werden nach Anrufzeiten sortiert gespeichert. Wenn der 31. Anruf entgegengenommen wird, wird der älteste Anruf gelöscht.

Anruferdaten können eintragsweise auf dem Display angezeigt (Seite 24) oder durch Drücken der Anruferliste überprüft werden (Seite 63).

- Als Anruferdaten werden bis zu 16 Zeichen des Anrufernamens und 22 Ziffern der Telefonnummer angezeigt.
- Wenn Anruferinformationen empfangen werden, die mit einer der Rufnummern in der Zielwahlfunktion oder dem Navigator-Telefonbuch übereinstimmen, wird der gespeicherte Name angezeigt.
- Wenn das Gerät an eine TK-Anlage angeschlossen ist, werden die Anruferdaten unter Umständen nicht richtig empfangen. In diesem Fall setzen Sie sich bitte mit dem Einrichter der TK-Anlage in Verbindung.
- Wenn keine Anruferinformationen empfangen werden können, wird eine der folgenden Meldungen im Display angezeigt:
 - "Dienst ni. vorh.": Der Anrufer rief von einem Anschluss an, die keine Anruferanzeige (CLIP) unterstützt.
 - "Keine Anrufinfo": Der Anrufer hat sich gegen das Übermitteln der Anruferdaten entschieden (Rufnummernunterdrückung).

Überprüfen der Anruferdaten durch Ausdrucken der Anruferliste

- Weitere Informationen zum manuellen Ausdrucken erhalten Sie auf Seite 63.
- Um nach je 30 Anrufen einen automatischen Ausdruck zu erhalten, aktivieren Sie die Funktion #26 (Seite 42).

3.4 Ansicht und Rückruf mit Hilfe der Anruferdaten

Sie können sich die Anruferdaten auf einfache Weise anzeigen lassen und den jeweiligen Teilnehmer zurückrufen.

Wichtig:

- Ein Rückruf ist nicht möglich, wenn die Anruferdaten keine Rufnummer enthalten.
- Wenn die Ortsnetzkennzahl der Rufnummer des eingegangenen Anrufs mit Ihrer eigenen übereinstimmt, muss sie vor einem Rückruf unter Umständen gelöscht werden. Dies gilt eventuell nur für gesonderte Ortsnetze. Weitere Informationen zum Bearbeiten der Nummer finden Sie unter Seite 25.

Das Display zeigt die Anzahl der neuen Anrufe im Standby-Modus an.

Beispiel:

10 neue Anrufe 10:59

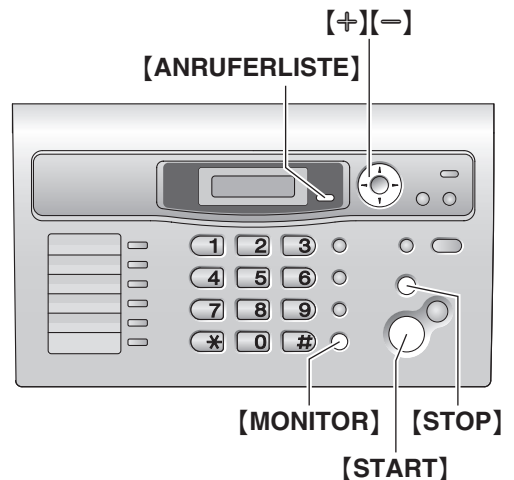

- 1 Drücken Sie **[ANRUFLERLISTE]**.
 - In der Anzeige erscheint die Anzahl neuer Anrufe.
- 2 Drücken Sie **[+]**, um mit der Suche bei den neuesten Anruferdaten zu beginnen.
 - Wenn Sie **[-]** drücken, wird die Anzeigereihenfolge umgekehrt.
 - Drücken Sie **[STOP]**, um die Ansicht zu beenden.
- 3 Nehmen Sie den Hörer ab, und drücken Sie **[MONITOR]**, um zurückzurufen.
 - Das Gerät beginnt automatisch zu wählen.
 - Sie versenden ein Fax, indem Sie die Faxvorlage MIT DER SCHRIFTSEITE NACH UNTEN einlegen und dann **[START]** drücken.

Ändern der Darstellungsweise der Anruferdaten

Drücken Sie **[ANRUFLERLISTE]** wiederholt, nachdem die Anruferdaten angezeigt wurden.

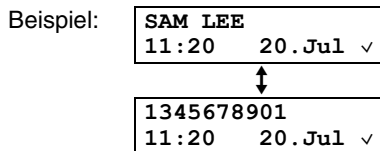

- ✓ auf dem Display bedeutet, dass der Anruf bereits angezeigt oder beantwortet wurde.

Anzeige während der Ansicht

- Wenn das Gerät keinen Namen empfangen konnte, zeigt das Display **“Kein Name empf.”** an.
- Wenn keine Anrufe entgegengenommen wurden, zeigt das Display **“Keine Anrufinfo”** an.

3.5 Bearbeiten der Rufnummer eines Anrufers vor dem Rückruf

- Lassen Sie das Deckblatt für die Lokalisierung der Tasten aufgeschlagen.

- 1 Drücken Sie **[ANRUFLERLISTE]**.
- 2 Drücken Sie wiederholt auf **[+]** oder **[-]**, um den gewünschten Eintrag anzuzeigen.
- 3 Drücken Sie wiederholt **[ANRUFLERLISTE]**, um die Rufnummer anzuzeigen.
- 4 Drücken Sie zum Einfügen einer Ziffer vor der Rufnummer die gewünschte Zifferntaste (**[0]** bis **[9]**).
 - Sie können auch den Bearbeitungsmodus aufrufen. Hierzu drücken Sie **[*]**.
- 5 Nehmen Sie den Hörer ab, oder drücken Sie **[MONITOR]**, um die bearbeitete Rufnummer zurückzurufen.
 - Das Gerät beginnt automatisch zu wählen.
 - Sie versenden ein Fax, indem Sie die Faxvorlage MIT DER SCHRIFTSEITE NACH UNTEN einlegen und dann **[START]** drücken.

Hinweis:

- Die bearbeitete Telefonnummer wird nicht in den Anruferdaten gespeichert. Um sie im Telefonbuch zu speichern, siehe Seite 26.

Korrektur von Eingabefehlern

1. Drücken Sie auf **[←]** oder **[→]**, um den Cursor auf die falsche Ziffer zu führen.
2. Drücken Sie **[STOP]** um die Ziffer zu löschen.
3. Geben Sie die richtige Nummer ein.

3.6 Löschen der Anruferdaten

- Lassen Sie das Deckblatt für die Lokalisierung der Tasten aufgeschlagen.

3.6.1 Löschen aller Anruferdaten

- 1 Drücken Sie wiederholt **[MENÜ]**, um **“Anrufeinstell.”** aufzurufen.
- 2 Drücken Sie **[→]**.
 - **“Anrufliste löscht”** wird angezeigt.
- 3 Drücken Sie **[→]**.
 - Um den Löschvorgang abzubrechen, drücken Sie **[STOP]** und dann **[MENÜ]**.
- 4 Drücken Sie **[→]**.
- 5 Drücken Sie zum Beenden **[STOP]**.

3.6.2 Löschen spezieller Anruferdaten

- 1 Drücken Sie **[ANRUFLERLISTE]**.
- 2 Drücken Sie wiederholt auf **[+]** oder **[-]**, um den gewünschten Eintrag anzuzeigen.
- 3 Drücken Sie **[←]**.
 - Um den Löschvorgang abzubrechen, drücken Sie 2 Mal auf **[STOP]**.
- 4 Drücken Sie **[→]**.
 - Um weitere Einträge zu löschen, wiederholen Sie die Schritte 2 bis 4.
- 5 Drücken Sie zum Beenden **[STOP]**.

3.7 Abspeichern von Anruferdaten in Telefonbuch / Zielwahlfunktion

Wichtig:

- Diese Funktion ist nicht verfügbar, wenn die Anruferdaten keine Rufnummer enthalten.

3.7.1 Im Telefonbuch

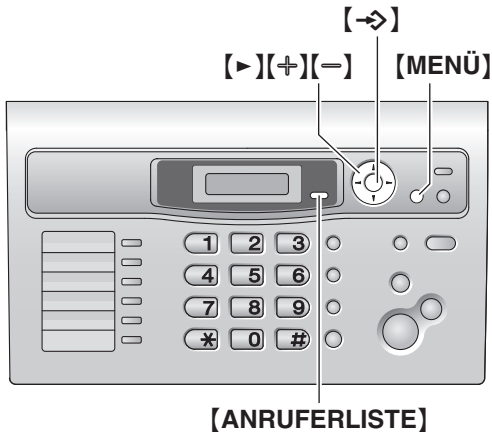

- 1 Drücken Sie **[ANRUFLERLISTE]**.
- 2 Drücken Sie wiederholt auf **[+]** oder **[-]**, um den gewünschten Eintrag anzuzeigen.
- 3 Drücken Sie **[MENÜ]**.
- 4 Drücken Sie **[▶]**.
 - Wenn Sie den Namen nicht bearbeiten möchten, gehen Sie direkt zu Schritt 6.
- 5 Falls ein Name erforderlich ist, geben Sie einen Namen von bis zu 16 Zeichen ein (Seite 18).
- 6 Drücken Sie **[-→]**.
 - Wenn die Rufnummer bearbeitet werden muss, siehe Seite 25.
- 7 Drücken Sie **[-→]**.

Hinweis:

- Sie können die gespeicherten Einträge im Telefonbuch durch Ausdrucken der Rufnummernliste (Seite 63) überprüfen.
- Zum Bearbeiten von Namen siehe Seite 21.
- Ist der Name des Anrufers nicht in den Anruferinformationen enthalten, geben Sie ihn manuell ein. Hinweise dazu finden Sie auf Seite 21.

3.7.2 In der Zielwahlfunktion

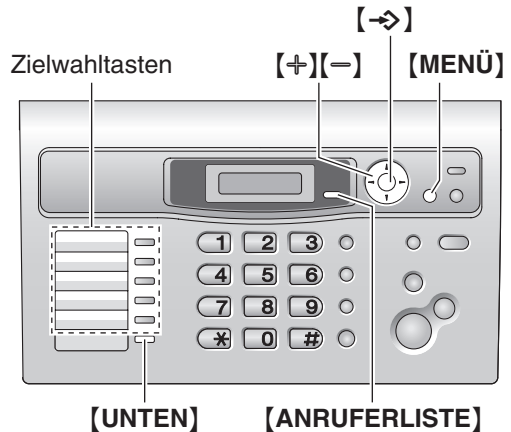

- 1 Drücken Sie **[ANRUFLERLISTE]**.
- 2 Drücken Sie wiederholt auf **[+]** oder **[-]**, um den gewünschten Eintrag anzuzeigen.
- 3 Drücken Sie **[MENÜ]**.
- 4 Wählen Sie eine Zielwahltaste.

Für die Plätze 1–3:
Drücken Sie die gewünschte Zielwahltaste, dann wiederholt **[+]** oder **[-]**, um "wählart" auszuwählen und dann **[-→]**.

Für die Plätze 4–5:
Drücken Sie die gewünschte Zielwahltaste.

Für die Plätze 6–10:
Drücken Sie **[UNTEN]** und dann die gewünschte Zielwahltaste.

 - Wenn Sie den Namen nicht bearbeiten möchten, gehen Sie direkt zu Schritt 6.
- 5 Falls ein Name erforderlich ist, geben Sie einen Namen von bis zu 16 Zeichen ein (Seite 18).
- 6 Drücken Sie **[-→]**.
 - Wenn die Rufnummer bearbeitet werden muss, siehe Seite 25.
- 7 Drücken Sie **[-→]**.

Hinweis:

- Sie können die in der Zielwahlfunktion gespeicherten Einträge durch Ausdrucken der Rufnummernliste (Seite 63) überprüfen.
- Zum Bearbeiten von Namen siehe Seite 22.
- Ist der Name des Anrufers nicht in den Anruferinformationen enthalten, geben Sie ihn manuell ein. Hinweise dazu finden Sie auf Seite 22.
- Wenn Sie einer bereits belegten Zielwahltaste einen Eintrag zuweisen, wird der vorherige Eintrag ersetzt.
- Die Zielwahlplätze 1 bis 3 können auch als Rundsendetasten (Seite 29) verwendet werden.

4.1 Manuelle Versendung eines Faxes

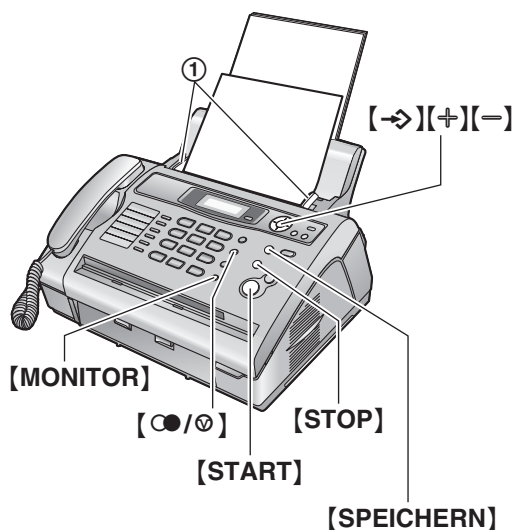

- 1 Stellen Sie die Dokumentenführungen (①) auf die tatsächliche Breite des Dokuments ein.
- 2 Legen Sie Ihr(e) Dokument(e) (bis zu 15 Seiten) MIT DER SCHRIFTSEITE NACH UNTEN in den Dokumenteneinzug, bis das Gerät das Dokument erfasst und einen einzelnen Kontrollton abgibt.
 - Wenn die Dokumentenführung nicht eingestellt ist, stellen Sie sie jetzt ein.
- 3 Drücken Sie bei Bedarf wiederholt **[+]** oder **[-]**, um die gewünschte Auflösung auszuwählen.
- 4 Drücken Sie **[MONITOR]**.
- 5 Wählen Sie die Faxnummer.
- 6 **Wenn ein Faxton gehört wird:**
Drücken Sie **[START]**.

Wenn der Teilnehmer auf der Gegenseite Ihren Anruf entgegennimmt:

Nehmen Sie den Hörer ab, und bitten Sie ihn, die Starttaste an seinem Gerät zu drücken. Wenn ein Faxton zu hören ist, drücken Sie **[START]**.

Hinweis:

- Nachdem Sie **[START]** gedrückt haben, können Sie den Hörer wieder auflegen.

Zum Beenden des Versendens

Drücken Sie **[STOP]**.

Einstellen der Auflösung

Wählen Sie die gewünschte Auflösung entsprechend der Art des Dokuments.

- **“Normal”**: Für normal große Druck- oder Maschinenschrift.
- **“Fein”**: Für Vorlagen mit kleiner Schrift.

- **“Superfein”**: Für Vorlagen mit sehr kleiner Schrift. Diese Einstellung ist nur wirksam, wenn das Faxgerät des anderen Teilnehmers kompatibel ist.
- **“Foto”**: Für Vorlagen mit Fotografien, Halbtonbildern usw.
- **“Text/Photo”** (Foto mit Text): Für Vorlagen mit Fotografien und Text.
 - Bei Verwendung der Auflösungen **“Fein”**, **“Superfein”**, **“Foto”** und **“Text/Photo”** erhöht sich die Übertragungsdauer.
 - Falls die Einstellung für die Auflösung während des Einzugs einer Vorlage geändert wird, wird sie erst ab der nächsten Seite übernommen.

Wahlwiederholung der letzten Rufnummer

1. Drücken Sie **[CO/∅]**.
2. Drücken Sie **[START]**.
 - Wenn der Anschluss besetzt ist, wiederholt das Gerät den Wahlvorgang automatisch bis zu 5 Mal.
 - Um die Wahlwiederholung abzubrechen, drücken Sie **[STOP]** und dann **[->]**.

Übertragung von mehr als 15 Seiten gleichzeitig

Legen Sie die ersten 15 Seiten des Dokuments ein. Legen Sie die anderen Seiten (bis zu 15 gleichzeitig) auf die zuvor eingelegten Seiten, während die letzte Seite eingezogen wird.

Vorauswahl einer Faxnummer

Sie können die Faxrufnummer wählen, bevor Sie das Dokument einlegen. Diese Funktion ist nützlich, wenn Sie die Faxnummer des anderen Teilnehmers von dem zu sendenden Blatt ablesen müssen.

1. Geben Sie die Faxrufnummer ein.
2. Legen Sie Ihr(e) Dokument(e) ein.
3. Drücken Sie **[START]**.

Aus dem Speicher senden (Schnelles Einscannen)

Zum Einscannen des Dokumentes in den Speicher vor dem eigentlichen Sendevorgang.

1. Legen Sie Ihr(e) Dokument(e) ein.
2. Drücken Sie **[SPEICHERN]**.
3. Geben Sie die Faxrufnummer ein.
4. Drücken Sie **[START]**.

Reservierung der Faxübertragung (Dual Access)

Sie können die Faxübertragung auch dann reservieren, wenn das Gerät gerade ein Fax empfängt oder ein Fax aus dem Speicher versendet.

- Während des Versendens sind bis zu 3 Reservierungen möglich
 - Während des Empfangens sind bis zu 4 Reservierungen möglich
1. Legen Sie das Dokument während des Faxempfangs bzw. der Faxübertragung ein.
 2. Geben Sie die Faxnummer über die Wähltastatur, die Zielwahl oder das Telefonbuch ein.
 3. Drücken Sie **[START]**.

4. Fax

- Das Dokument wird eingezogen und in den Speicher gescannt. Das Gerät überträgt die Daten. Falls der Umfang des Dokuments die Speicherkapazität überschreitet, wird die Übertragung abgebrochen. Sie müssen das gesamte Dokument manuell senden.

Drucken eines Sendeberichts

Ein Sendebericht bietet Ihnen eine gedruckte Aufzeichnung der Übertragungsergebnisse. Zum Drucken von Sendeberichten müssen Sie sicherstellen, dass Funktion #04 aktiviert ist (Seite 40). Eine Erläuterung der Fehlermeldungen finden Sie auf Seite 46.

Drucken eines Journals

Ein Journal bietet Ihnen eine gedruckte Aufzeichnung der 30 letzten Faxnachrichten. Weitere Informationen zum manuellen Ausdrucken erhalten Sie auf Seite 63. Um automatisch nach 30 Faxübertragungen und -empfangen einen Bericht zu drucken, müssen Sie sicherstellen, dass Funktion #22 aktiviert ist (Seite 41). Eine Erläuterung der Fehlermeldungen finden Sie auf Seite 46.

4.2 Dokumentenanforderungen

Mindestformat des Vorlagendokuments

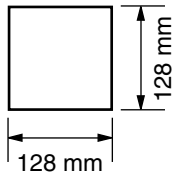

Höchstformat des Vorlagendokuments

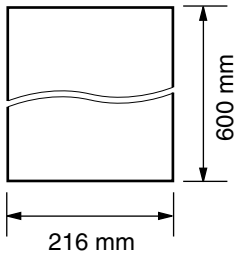

Effektive Scanfläche

- Der schraffierte Bereich wird gescannt.

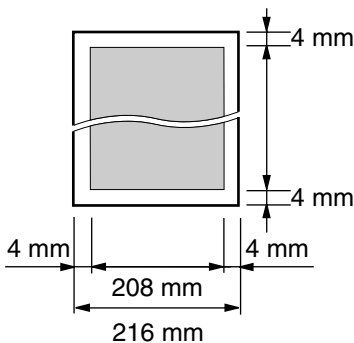

Dokumentengewicht

- Einzelblatt:
45 g/m² bis 90 g/m²
- Stapelinzug:
60 g/m² bis 80 g/m²

Hinweis:

- Entfernen Sie Büro- und Heftklammern und ähnliche Befestigungsmaterialien von den Dokumenten.
- Die folgenden Dokumenttypen dürfen nicht gesendet werden (kopieren Sie das Dokument mit einem anderen Kopiergerät und senden Sie die Kopie):
 - Chemisch behandeltes Papier wie beispielsweise Kohlepapier oder kohlenstofffreie Durchschlagsbögen
 - Statisch aufgeladene Dokumente
 - Stark welliges, geknicktes oder eingerissenes Papier
 - Beschichtete Papiersorten
 - Dokumente, bei denen der Kontrast zwischen Druck und Hintergrund sehr schwach ist
 - Durchscheinende Vorlagen, bei denen die rückseitige Schrift auf der Vorderseite sichtbar ist, wie beispielsweise Zeitungen
- Stellen Sie sicher, dass Tinten-, Kugelschreiber- oder Korrekturflüssigkeit vollständig getrocknet ist.
- Um ein Dokument zu senden, das schmäler als A4 (210 mm) ist, empfehlen wir, zunächst die Originalvorlage mit einem Kopiergerät auf Papier mit dem Format A4 oder Letter zu kopieren und diese Kopie anschließend zu senden.

4.3 Senden eines Faxes mit der Zielwahlfunktion und dem Telefonbuch

Bevor Sie diese Funktion verwenden können, müssen Sie die gewünschten Namen und Rufnummern in der Zielwahlfunktion und dem Telefonbuch speichern (Seite 21, 22).

- Lassen Sie das Deckblatt für die Lokalisierung der Tasten aufgeschlagen.
- 1 Stellen Sie die Dokumentenführungen auf die tatsächliche Breite des Dokuments ein.
 - 2 Legen Sie Ihr(e) Dokument(e) (bis zu 15 Seiten) MIT DER SCHRIFTSEITE NACH UNTEN in den Dokumenteneinzug, bis das Gerät das Dokument erfasst und einen einzelnen Kontrollton abgibt.
 - Wenn die Dokumentenführung nicht eingestellt ist, stellen Sie sie jetzt ein.
 - 3 Drücken Sie bei Bedarf wiederholt **[+]** oder **[-]**, um die gewünschte Auflösung auszuwählen (Seite 27).
 - 4 Geben Sie die Faxrufnummer ein.

Plätze 1–5:

Drücken Sie die gewünschte Zielwahltaste.

Plätze 6–10:

Drücken Sie **[UNTEN]** und dann die gewünschte Zielwahltaste.

Verwendung des Telefonbuchs:

Drücken Sie **[▶]**, und drücken Sie dann wiederholt **[+]** oder **[-]**, um den gewünschten Eintrag anzuzeigen.

- 5 Drücken Sie **[START]**.

Automatische Wahlwiederholung bei Faxübertragung

Wenn der angewählte Anschluss besetzt ist oder nicht antwortet, wiederholt das Gerät den Wahlvorgang automatisch bis zu 5 Mal.

- Um die Wahlwiederholung abzubrechen, drücken Sie **[STOP]** und dann **[→]**.

Wenn Ihr Gerät kein Dokument überträgt

- Vergewissern Sie sich, dass Sie die Nummer korrekt eingegeben haben und die Nummer eine Faxnummer ist.
- Vergewissern Sie sich, dass das Faxgerät des anderen Teilnehmers antwortet, indem Sie die Verbindungstonsfunktion aktivieren (Funktion #76 auf Seite 44).

4.4 Rundsenden

Wenn Sie Einträge aus der Zielwahl oder dem Telefonbuch (Seite 21, 22) im Rundsendspeicher speichern, können Sie dasselbe Dokument an mehrere Teilnehmer senden (bis zu 20). Ihre programmierten Einträge bleiben im Rundsendspeicher und lassen sich somit häufiger verwenden.

- Die Rundsendefunktion verwendet die Plätze 1–3. Die normale Zielwahlfunktion wird hierdurch aufgehoben.
- Lassen Sie das Deckblatt für die Lokalisierung der Tasten aufgeschlagen.

4.4.1 Einrichten von Rundsendetasten

- 1 Drücken Sie wiederholt **[MENÜ]**, um **“Telefbuch einst.”** aufzurufen.
- 2 Wählen Sie die gewünschte Rundsendetaste aus.

Für Rundsendetaste 1-2:

1. Drücken Sie die gewünschte **[RUNDSENDEN]**-Taste.
2. Drücken Sie wiederholt **[+]** oder **[-]**, um **“Rundsendung”** auszuwählen.

Für manuelles Rundsenden:

1. Drücken Sie **[MAN RUNDS.]**.
2. Drücken Sie wiederholt **[+]** oder **[-]**, um **“Man. Runds.”** auszuwählen.

- 3 Drücken Sie **[→]**.
- 4 Programmieren Sie die gewünschten Einträge.

Plätze 1–5:

Drücken Sie die gewünschte Zielwahltaste.

Plätze 6–10:

Drücken Sie **[UNTEN]** und dann die gewünschte Zielwahltaste.

Verwendung des Telefonbuchs:

Drücken Sie wiederholt **[+]** oder **[-]**, um den gewünschten Eintrag anzuzeigen, und drücken Sie dann **[→]**.

Wähltastatur (nur manuelles Rundsenden):

- Geben Sie die Faxrufnummer ein und drücken Sie **[→]**.
- Wenn Sie einen falschen Eintrag programmiert haben, drücken Sie **[STOP]**, um ihn wieder zu löschen.
 - Um weitere Einträge zu programmieren, wiederholen Sie diesen Schritt (bis zu 20 Einträge sind möglich).
- 5 Nachdem Sie alle gewünschten Einträge programmiert haben, drücken Sie **[→]**.
 - Um eine weitere Rundsendetaste zu programmieren, wiederholen Sie die Schritte 2 bis 5.
 - 6 Drücken Sie zum Beenden **[STOP]**.

Hinweis:

- Überprüfen Sie die gespeicherten Einträge, indem Sie eine Rundsende-Programmliste ausdrucken (Seite 63).

4.4.2 Hinzufügen von Einträgen in einen Rundsendespeicher

Nach der ersten Programmierung können Sie neue Einträge hinzufügen (bis insgesamt 20 Einträge).

- 1 Drücken Sie **[▶]**.
 - Vergewissern Sie sich, dass sich keine Dokumente im Dokumenteneinzug befinden.
- 2 Drücken Sie wiederholt **[+]** oder **[-]**, um den gewünschten Rundsendespeicher anzuzeigen ("*Rundsendung 1*", "*Rundsendung 2*" oder "*Man. Runds.*").
- 3 Drücken Sie **[MENÜ]**.
- 4 Drücken Sie **[*]**.
- 5 Drücken Sie wiederholt auf **[+]** oder **[-]**, um den gewünschten Eintrag anzuzeigen, der hinzugefügt werden soll.
- 6 Drücken Sie **[->]**.
 - Um weitere Einträge hinzuzufügen, wiederholen Sie Schritte 5 und 6 (bis zu 20 Einträge sind möglich).
- 7 Drücken Sie zum Beenden **[STOP]**.

Hinweis:

- Beim Hinzufügen neuer Einträge zum Speicher für manuelles Rundsenden können Sie nur gespeicherte Einträge auswählen.

4.4.3 Löschen von Einträgen aus dem Rundsendespeicher

- 1 Drücken Sie **[▶]**.
 - Vergewissern Sie sich, dass sich keine Dokumente im Dokumenteneinzug befinden.
- 2 Drücken Sie wiederholt **[+]** oder **[-]**, um den gewünschten Rundsendespeicher anzuzeigen ("*Rundsendung 1*", "*Rundsendung 2*" oder "*Man. Runds.*").
- 3 Drücken Sie **[MENÜ]**.
- 4 Drücken Sie **[H]**.
- 5 Drücken Sie wiederholt auf **[+]** oder **[-]**, um den gewünschten Eintrag anzuzeigen, der gelöscht werden soll.
 - Um den Löschvorgang abubrechen, drücken Sie auf **[STOP]**.
- 6 Drücken Sie **[->]**.
- 7 Drücken Sie **[->]**.
 - Um weitere Einträge zu löschen, wiederholen Sie die Schritte 5 bis 7.
- 8 Drücken Sie zum Beenden **[STOP]**.

4.4.4 Übertragen eines Dokuments an mehrere vorprogrammierte Empfänger

- 1 Legen Sie Ihr(e) Dokument(e) MIT DER SCHRIFTSEITE NACH UNTEN ein.
- 2 Drücken Sie bei Bedarf wiederholt **[+]** oder **[-]**, um die gewünschte Auflösung auszuwählen (Seite 27).

- 3 Drücken Sie die gewünschte **[RUNDSENDEN]**-Taste (1-2) oder **[MAN RUNDS.]**.

- Das Dokument wird eingezogen und in den Speicher gescannt. Nach dem Scannen sendet das Gerät die Daten an jeden Teilnehmer, wobei die Nummern nacheinander angewählt werden.
- Nach der Übertragung wird das gespeicherte Dokument automatisch aus dem Speicher gelöscht und automatisch ein Bericht gedruckt (**Rundsendebericht**).

Hinweis:

- Wenn Sie die Auflösung "Fein", "Superfein", "Foto" oder "Text/Photo" wählen, reduziert sich die Anzahl der sendbaren Seiten.
- Falls der Umfang des Dokuments die Speicherkapazität überschreitet, wird die Übertragung abgebrochen.
- Wenn ein Teilnehmergerät besetzt ist oder nicht antwortet, wird es zunächst übersprungen und dann später bis zu 5 Mal neu angewählt.

Abbrechen der Übertragung

1. Drücken Sie wiederholt auf **[STOP]**, bis "Abbrechen?" angezeigt wird.
2. Drücken Sie **[->]**.

4.5 Auswahl des Empfangsmodus

Je nach Situation wählen Sie die gewünschte Methode für die Verwendung Ihres Faxgeräts aus.

- Nur als Fax verwenden (FAX-Modus)
- Vorwiegend als Telefon verwenden (TEL-Modus)
- Als Telefon und/oder Fax verwenden (TEL/FAX-Modus)
- Benutzung mit einem Anrufbeantworter

4.5.1 Nur als Fax verwenden (FAX-Modus)

Ihre Situation

Sie verfügen über einen separaten Anschluss der nur Faxanrufe entgegennimmt.

Einrichten

Stellen Sie das Faxgerät in den FAX-Modus (Seite 32). Drücken Sie dann wiederholt auf **[ABWESEND]**.

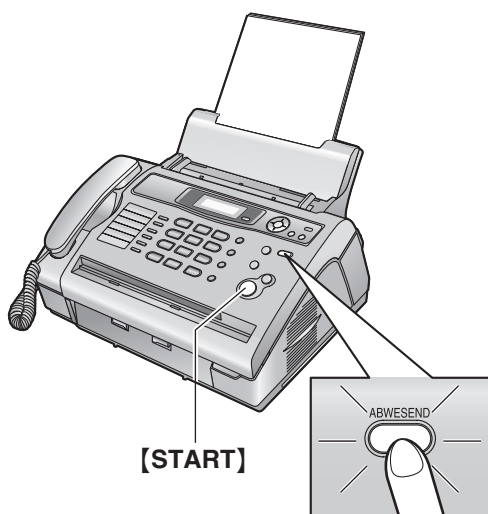

Empfang von Faxnachrichten

Alle eingehenden Anrufe werden wie Faxanrufe behandelt.

4.5.2 Vorwiegend als Telefon verwenden (TEL-Modus)

Ihre Situation

Sie möchten Anrufe persönlich beantworten. Wenn ein Faxanruf eingeht, müssen Sie das Fax manuell empfangen.

Einrichten

Stellen Sie das Faxgerät in den TEL-Modus (Seite 32). Drücken Sie dann wiederholt auf **[ABWESEND]**.

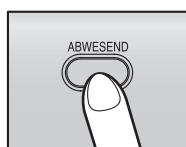

Hinweis:

- Stellen Sie vorher sicher, dass Funktion #73 auf **“TEL”** gesetzt ist (Seite 44).

Empfang von Telefonanrufen und Faxnachrichten

Sie müssen alle Anrufe manuell entgegennehmen.

Um ein Fax zu empfangen, drücken Sie **[START]**.

4.5.3 Als Telefon und/oder Fax verwenden (TEL/FAX-Modus)

Ihre Situation

Sie möchten Telefonanrufe persönlich beantworten und Faxnachrichten ohne Rufsignal automatisch empfangen.

Einrichten

Stellen Sie das Faxgerät auf den TEL/FAX-Modus (Seite 33) ein, indem Sie wiederholt **[ABWESEND]** drücken.

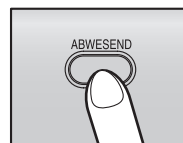

Hinweis:

- Stellen Sie vorher sicher, dass Funktion #73 auf **“TEL/FAX”** gesetzt ist (Seite 44).

Empfang von Telefonanrufen und Faxnachrichten

Handelt es sich um einen Telefonanruf, klingelt das Faxgerät.

Wird ein Faxsignalton erkannt, schaltet das Faxgerät automatisch auf Faxempfang, ohne dass ein Rufsignal ertönt.

4.5.4 Benutzung mit einem Anrufbeantworter

Ihre Situation

Sie möchten das Faxgerät mit einem Anrufbeantworter verwenden.

Einrichten

Schließen Sie einen externen Anrufbeantworter an, und stellen Sie die Anzahl der Rufsignale des Anrufbeantworters auf weniger als 4 ein.

- Stellen Sie den Rufzähler im FAX ONLY-Modus des Faxgeräts auf mehr als 4 ein (Funktion #06 auf Seite 40), wenn Sie das Faxgerät mit aktivierter Funktion Automatische Antwort verwenden.

Beantworten von Anrufen

Wenn Telefonanrufe eingeht, zeichnet der Anrufbeantworter Sprachnachrichten auf.

4.6 Automatischer Faxempfang – Autom. Empfangsmodus aktiviert

4.6.1 Aktivieren des FAX ONLY-Modus

Drücken Sie wiederholt **[ABWESEND]**, um Folgendes anzuzeigen.

FAX-Modus

- Die **[ABWESEND]** Anzeige ist EINGeschaltet.

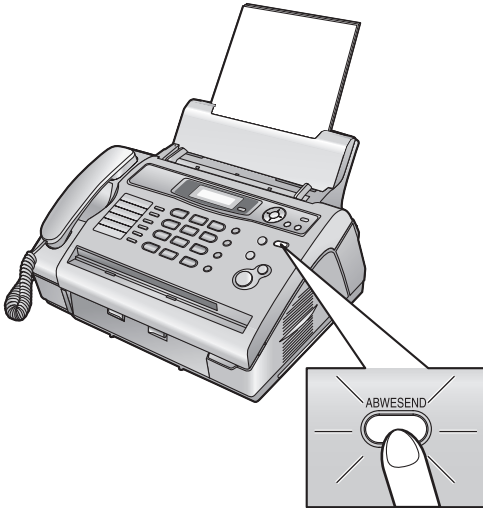

Empfang von Faxnachrichten

Das Gerät nimmt automatisch alle eingehenden Anrufe entgegen und empfängt nur Fax-Dokumente.

Hinweis:

- Sie können die Anzahl der Ruftöne vor dem Entgegennehmen des Anrufes im FAX ONLY-Modus ändern (Funktion #06, Seite 40).

4.7 Manueller Faxempfang – Autom. Empfangsmodus deaktiviert

4.7.1 Aktivieren des TEL-Modus

- 1 Stellen Sie vorher sicher, dass Funktion #73 auf **“TEL”** gesetzt ist (Seite 44).
- 2 Drücken Sie wiederholt **[ABWESEND]**, um Folgendes anzuzeigen.

TEL-Modus

- Die **[ABWESEND]**-Anzeige ist Aus.

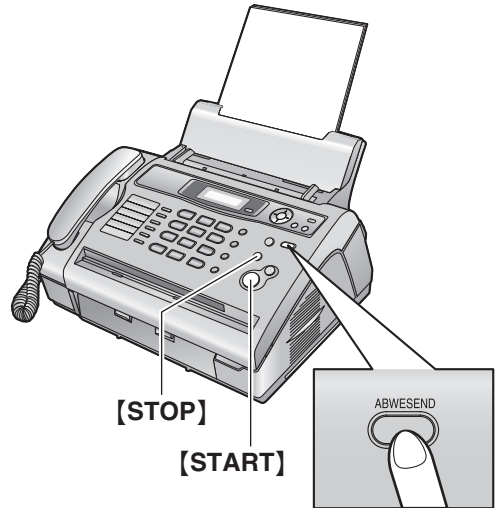

Empfang von Telefonanrufen und Faxnachrichten

1. Nehmen Sie den Hörer ab, um den Anruf entgegenzunehmen.
2. Wenn:
 - Sie ein Dokument empfangen möchten,
 - Sie den Faxrufton (langsamer Piepton) hören oder wenn
 - Sie gar nichts hören,drücken Sie auf **[START]**.

Verbinde...

3. Legen Sie den Hörer auf.
 - Das Gerät beginnt automatisch mit dem Faxempfang.
 - Wenn Sie den Anruf nicht innerhalb von 10 Rufsignalen beantworten, schaltet das Gerät vorübergehend auf Faxempfang um. Der andere Teilnehmer kann ein Fax senden. Wird diese Funktion nicht benötigt, deaktivieren Sie Funktion #63 (Seite 43).

Verwendung eines Telefons zum Empfang von Faxen

Wenn Sie in der gleichen Telefonleitung über eine weitere Nebenstelle mit einem zusätzlich angeschlossenen Telefon verfügen, können Sie dieses zum Empfang von Faxen verwenden.

1. Wenn die Nebenstelle oder das zusätzlich angeschlossene Telefon klingeln, heben Sie den Hörer ab und melden Sie sich.
2. Wenn:
 - Sie ein Dokument empfangen möchten,
 - Sie den Faxrufton (langsamer Piepton) hören oder wenn
 - Sie gar nichts hören,
 drücken Sie **fest** auf **[*] [#] [9]** (Standard-Fernabfragecode).
 - Das Faxgerät beginnt automatisch mit dem Faxempfang.
3. Legen Sie den Hörer auf.

Hinweis:

- Um Faxnachrichten über das zusätzlich angeschlossene Telefon zu empfangen, stellen Sie vorher sicher, dass die Fernabfrage aktiviert ist (Funktion #41 auf Seite 42). Die Standardeinstellung ist EIN. Der Faxaktivierungscode kann auch geändert werden.

Empfang eines Dokuments abbrechen

Drücken Sie **[STOP]**.

4.7.2 Aktivieren des TEL/FAX-Modus

- 1 Stellen Sie vorher sicher, dass Funktion #73 auf "TEL/FAX" gesetzt ist (Seite 44).
- 2 Drücken Sie wiederholt **[ABWESEND]**, um Folgendes anzuzeigen.

TEL/FAX-Modus

 - Die **[ABWESEND]**-Anzeige ist Aus.
- 3 Der Rufton sollte eingeschaltet sein (Seite 17).

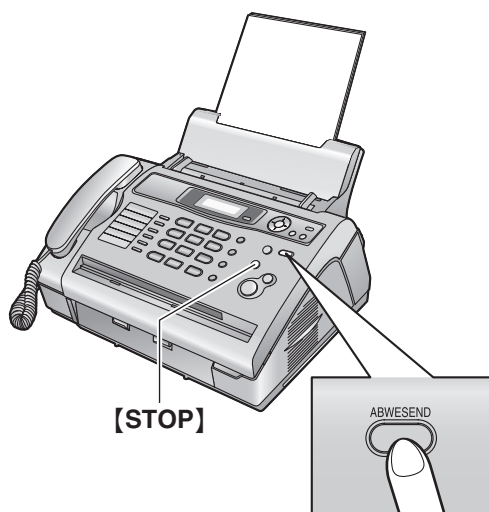

Empfang von Telefonanrufen und Faxnachrichten

1. "Anruf" wird angezeigt, das Gerät klingelt jedoch nicht.
2. Das Gerät wartet für die Dauer von **2 Rufsignalen**, bevor es den Anruf beantwortet.
 - Die Anzahl der Rufsignale wird durch die Einstellung für die "Ruftonverzögerung im TEL/FAX-Modus" (Funktion #78 auf Seite 44) bestimmt.
 - Während dieses Zeitraums klingelt ein zusätzlich angeschlossenes Telefon.
3. Das Gerät beantwortet den Anruf und versucht, einen Faxsignalton zu erkennen.

Für den Fall, dass ein Faxsignalton erkannt wird

Das Gerät empfängt das Fax automatisch, ohne zu klingeln.

Für den Fall, dass kein Faxsignalton erkannt wird

- 1 Das Gerät klingelt **3 Mal**. Sie können den Anruf beantworten.
 - Die Anzahl der Rufsignale wird durch die Einstellung für die "Stille Faxerkennung" (Funktion #30 auf Seite 42) bestimmt.
 - Anrufer hören ein Freizeichen, das sich anders anhört als das der Telefongesellschaft.
 - Ein zusätzlich angeschlossenes Telefon klingelt während dieses Zeitraums nicht. Um den Anruf mit dem zusätzlichen Telefon zu beantworten, nehmen Sie den Hörer ab und drücken **[*][0]** (standardmäßiger automatischer Trennungscodes), während das Faxgerät klingelt.
- 2 Wenn Sie den Anruf nicht beantworten, aktiviert das Gerät die Faxfunktion.
 - Da einige Faxgeräte beim Senden von Faxnachrichten keinen Faxsignalton erzeugen, versucht das Gerät, ein Fax zu empfangen, auch wenn kein Faxsignalton erkannt wird.

Hinweis:

- Der automatische Trennungscodes kann über Funktion #49 auf Seite 43 geändert werden.
- Auch wenn Sie einen Anruf mit einem zusätzlichen Telefon beantworten und den automatischen Trennungscodes drücken, kann das Faxgerät die Faxfunktion je nach Art des zusätzlichen Telefons aktivieren. Drücken Sie **[STOP]** am Faxgerät, um mit dem Anrufer zu sprechen.

4.8 Betrieb des Gerätes mit einem Anrufbeantworter

4.8.1 Einrichten von Faxgerät und Anrufbeantworter

- 1 Schließen Sie den Anrufbeantworter an (①).
 - Der Anrufbeantworter ist nicht im Lieferumfang inbegriffen.

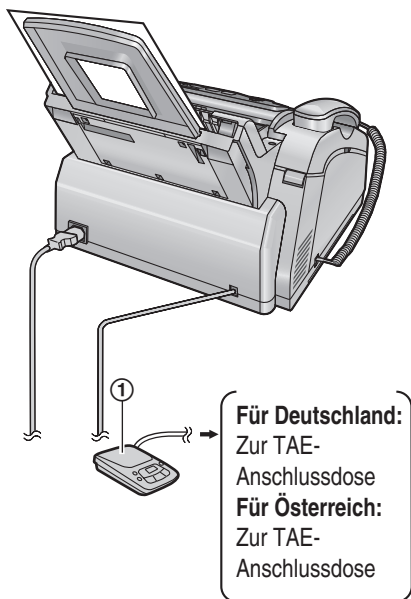

- 2 Stellen Sie die Anzahl der Rufsignale am Anrufbeantworter auf höchstens 4 ein.
 - Auf diese Weise kann der Anrufbeantworter Anrufe zuerst entgegennehmen.
- 3 Zeichnen Sie einen Ansagetext auf dem Anrufbeantworter auf.
 - Die Nachricht sollte höchstens 10 Sekunden lang sein und keine Pausen von mehr als 4 Sekunden enthalten. Anderenfalls können beide Geräte nicht korrekt funktionieren.
- 4 Aktivieren Sie den Anrufbeantworter.
- 5 Stellen Sie das Faxgerät auf den gewünschten Empfangsmodus ein (Seite 32).
 - Wenn Sie den FAX ONLY-Modus einstellen, **legen Sie die entsprechende Rufsignaleinstellung im FAX ONLY-Modus auf mehr als 4 fest (Funktion #06 auf Seite 40).**
- 6 Vergewissern Sie sich, dass alle oder Teile der folgenden Elemente nicht gleich sind:
 - Fernbedienungs-Zugangscode des Anrufbeantworters
 - Fernabfragecode (Funktion #41 auf Seite 42)

Kombinierte Sprach- und Faxanrufe

Der Anrufer kann eine Sprachmitteilung hinterlassen und ein Fax-Dokument während desselben Anrufs senden. Informieren Sie den Anrufer vorab über das folgende Verfahren.

1. Der Anrufer ruft Ihr Gerät an.
 - Der Anrufbeantworter beantwortet den Anruf.
2. Der Anrufer kann eine Sprachmitteilung nach der Ansage hinterlassen.
3. Der Anrufer drückt auf **[*][#][9]** (vorgewählter Faxaktivierungscode).
 - Das Gerät aktiviert die Faxfunktion.
4. Der Anrufer drückt an seinem Faxgerät die Starttaste, um ein Dokument zu senden.

Hinweis:

- Um diese Funktion verwenden zu können, müssen Sie sich vergewissern, dass die Fernabfrage aktiviert ist (Funktion #41 auf Seite 42). Der Faxaktivierungscode kann auch geändert werden.
- Wenn kein Platz mehr im Speicher des Anrufbeantworters vorhanden ist, kann das Gerät unter Umständen keine Dokumente empfangen. Schauen Sie in der Bedienungsanleitung des Anrufbeantworters nach und löschen Sie nicht mehr benötigte Mitteilungen.

4.9 Den Faxabruf (Polling) nutzen (Abrufen von Dokumenten, die bei einem anderen Faxgerät zum Abrufen bereitliegen)

Diese Funktion ermöglicht Ihnen, ein Dokument von einem anderen kompatiblen Gerät abzurufen. Hierfür tragen Sie die Übertragungskosten.

Stellen Sie sicher, dass sich keine Dokumente in Ihrem Gerät befinden und dass das Faxgerät des anderen Teilnehmers für Ihren Abruf bereit ist.

- Lassen Sie das Deckblatt für die Lokalisierung der Tasten aufgeschlagen.
- 1 Drücken Sie wiederholt **[MENÜ]**, um **“Abrufen”** aufzurufen.
 - 2 Drücken Sie **[→]**.
 - 3 Wählen Sie die Faxnummer.

Verwendung der Wähltasten ([0] bis [9], [*] oder [#]):
Geben Sie die Faxrufnummer ein.

Verwendung der Zielwahl:

Für die Plätze 1–5:

Drücken Sie die gewünschte Zielwahl Taste.

Für die Plätze 6–10:

Drücken Sie **[UNTEN]** und dann die gewünschte Zielwahl Taste.

Verwendung des Telefonbuchs:

Drücken Sie wiederholt auf **[+]** oder **[–]**, um den gewünschten Eintrag anzuzeigen.

- 4 Drücken Sie **[START]**.
 - Der Empfang beginnt.

4.10 Junk Fax Prohibitor (unterbindet den Faxempfang von unerwünschten Anrufern)

Wenn Sie sich für den Anruferanzeige-Service angemeldet haben (Seite 23), verhindert diese Funktion den Faxempfang von Anrufern, bei denen keine Anrufer-Informationen angezeigt werden.

Darüber hinaus akzeptiert das Faxgerät keine Faxnachrichten von Nummern, die in der programmierten Liste der gesperrten Nummern des selektiven Empfangs aufgeführt sind.

- Lassen Sie das Deckblatt für die Lokalisierung der Tasten aufgeschlagen.

Wichtig:

- **Diese Funktion funktioniert nicht bei manuellem Empfang.**

4.10.1 Aktivierung des selektiven Empfangs

- 1 Drücken Sie **[ABLEHNUNG WERBEFAXE]**.
- 2 Drücken Sie **[▶]**.
- 3 Drücken Sie wiederholt **[+]** oder **[–]**, um **“Ein”** auszuwählen.
- 4 Drücken Sie **[→]**.
- 5 Drücken Sie zum Beenden **[STOP]**.
 - Während der selektive Empfang aktiviert ist, wird **“Werbefax ein”** angezeigt.

4.10.2 Speichern unerwünschter Anrufer

Sie können bis zu 20 unerwünschte Nummern aus der Anruferdatenliste (Seite 24) auswählen, wenn Sie von diesen Teilnehmern keine Faxnachrichten empfangen wollen.

- 1 Drücken Sie **[ANRUFLERLISTE]**.
- 2 Drücken Sie wiederholt **[+]** oder **[–]**, um den gewünschten Teilnehmer anzuzeigen, von dem Sie keine Faxnachrichten mehr empfangen wollen.
- 3 Drücken Sie **[ABLEHNUNG WERBEFAXE]**.
- 4 Drücken Sie **[→]**.
 - Um weitere Teilnehmer zu programmieren, wiederholen Sie die Schritte 2 bis 4.
- 5 Drücken Sie zum Beenden **[STOP]**.

Hinweis:

- Wenn kein Speicherplatz mehr für neue Einträge vorhanden ist, wird **“Liste voll”** in Schritt 4 angezeigt. Löschen Sie nicht mehr benötigte Einträge.

So zeigen Sie die Liste den gesperrten Nummern des selektiven Empfangs an

1. Drücken Sie **[ABLEHNUNG WERBEFAXE]**.
2. Drücken Sie wiederholt **[▶]**, um **“Werbefaxlist Anz”** aufzurufen.
3. Drücken Sie **[→]**.

4. Fax

4. Drücken Sie **[+]** oder **[-]**, um die Einträge in der Liste anzuzeigen.
5. Drücken Sie **[STOP]**, um die Anzeige zu beenden.
6. Drücken Sie zum Beenden **[STOP]**.

So drücken Sie die Liste der gesperrten Werbefaxnummern

1. Drücken Sie **[ABLEHNUNG WERBEFAXE]**.
2. Drücken Sie wiederholt **[▶]**, um "Werbefaxlist Dru" aufzurufen.
3. Drücken Sie **[->]**.
4. Drücken Sie **[STOP]**, um die Liste zu verlassen.

So löschen Sie einen Eintrag aus der gesperrten Werbefaxnummern

1. Drücken Sie **[ABLEHNUNG WERBEFAXE]**.
2. Drücken Sie wiederholt **[▶]**, um "Werbefaxlist Anz" aufzurufen.
3. Drücken Sie **[->]**.
4. Drücken Sie wiederholt auf **[+]** oder **[-]**, um den gewünschten Eintrag anzuzeigen.
5. Drücken Sie **[◀]**.
 - Um den Löschvorgang abubrechen, drücken Sie 3 Mal auf **[STOP]**.
6. Drücken Sie **[->]**.
 - Der Eintrag wird gelöscht.
 - Um weitere Einträge zu löschen, wiederholen Sie die Schritte 4 bis 6.
7. Drücken Sie **[STOP]** 2 Mal, um die Liste zu verlassen.

5. Kopieren

Sortieren von Mehrfachkopien

Das Gerät kann Mehrfachkopien in der gleichen Reihenfolge wie die Seiten des Dokumentes sortieren.

1. Legen Sie Ihr Dokument ein und drücken Sie **[KOPIE]**.
2. Geben Sie die Anzahl der Kopien (bis zu 99) ein.
3. Drücken Sie 2 Mal auf **[▶]**, um "Unsortiert" aufzurufen.
4. Drücken Sie wiederholt **[+]** oder **[-]**, um "Sortiert" anzuzeigen.
5. Drücken Sie **[START]**.

Beispiel: Erstellen von 2 Kopien eines 4-seitigen Dokumentes

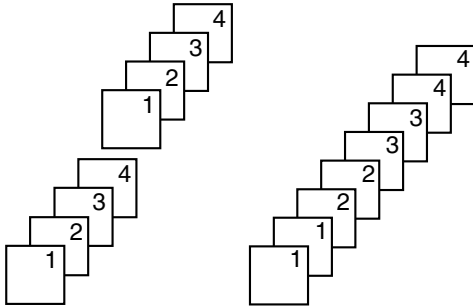

Sortierte Seiten

Unsortierte Seiten

Hinweis:

- Das Gerät speichert das Dokument beim Sortieren der Kopien. Die Anzahl der gespeicherten Originaldokumente für die Sortierung der Kopien ist abhängig von Inhalt und Auflösung der Seiten. Ca. 80 Seiten des ITU-T-Testblattes Nr. 1 können im "Fein"-Modus gleichzeitig gespeichert werden, wenn sich keine anderen Dokumente im Speicher des Geräts befinden. Für nähere Einzelheiten siehe Seite 64 unter technischen Daten.
- Wenn der Speicher voll ist, druckt das Gerät nur die gespeicherten Seiten.
- Nach dem Kopieren wird die Sortierfunktion automatisch wieder ausgeschaltet.

6.1 Programmierung

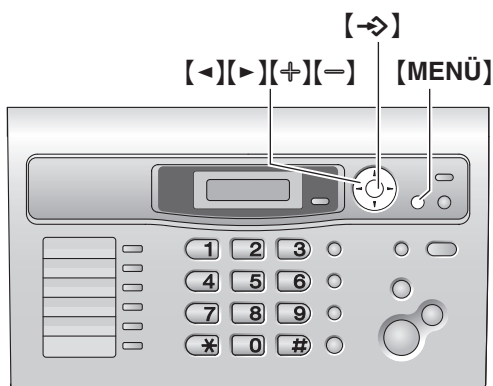

- 1 Drücken Sie **[MENÜ]**.
- 2 Drücken Sie **[#]** und den 2-stelligen Code (Seite 40 bis Seite 45).
- 3 Drücken Sie auf die gewünschte Auswahl, um sich die gewünschte Einstellung anzeigen zu lassen.
 - Dieser Schritt kann abhängig von der Funktion geringfügig unterschiedlich sein.
- 4 Drücken Sie **[->]**.
- 5 Drücken Sie zum Beenden **[MENÜ]**.

Auswahl von Funktionen mit der Navigationstaste

Sie können eine Funktion wählen, indem Sie die Navigationstaste verwenden anstatt den Programmcode direkt einzugeben (# und eine 2-stellige Nummer).

1. Drücken Sie **[MENÜ]**.
2. Wählen Sie die Funktion, die Sie programmieren möchten.

Grundfunktionen
Drücken Sie wiederholt auf **[<]** oder **[>]**, um die gewünschte Funktion anzuzeigen.

Zusatzfunktionen
Drücken Sie wiederholt **[<]** oder **[>]**, bis "Erweit. Einstell." angezeigt wird und drücken Sie dann **[->]**.
Drücken Sie wiederholt auf **[<]** oder **[>]**, um die gewünschte Funktion anzuzeigen.
3. Drücken Sie wiederholt auf **[+]** oder **[-]**, um die gewünschte Einstellung anzuzeigen.
 - Dieser Schritt kann abhängig von der Funktion geringfügig unterschiedlich sein.
4. Drücken Sie **[->]**.
 - Die gewählte Option wird eingestellt und die nächste Funktion wird angezeigt.
5. Zum Beenden der Programmierung drücken Sie **[MENÜ]**.

Hinweis:

- Zum Beenden der Programmierung drücken Sie zu einem beliebigen Zeitpunkt **[MENÜ]**.

6.2 Grundfunktionen

Funktion/Code	Auswahl
Einstellung von Datum und Uhrzeit [#][0][1]	Geben Sie Datum und Uhrzeit über die Zifferntastatur ein. Für Einzelheiten siehe Seite 17.
Festlegen Ihres Logos [#][0][2]	Geben Sie Ihr Logo über die Zifferntastatur ein. Für Einzelheiten siehe Seite 18.
Einstellung Ihrer Faxnummer [#][0][3]	Geben Sie Ihre Faxnummer über die Zifferntastatur ein. Für Einzelheiten siehe Seite 20.
Drucken eines Sendeberichts [#][0][4]	Drucken eines Sendeberichts zur Kontrolle der Übertragungsergebnisse (Seite 28). [1] "Ein": Nach jeder Übertragung wird ein Sendebericht gedruckt. [2] "Fehler" (Standardeinstellung): Ein Sendebericht wird nur bei einem Übertragungsfehler gedruckt.
Änderung der Rufsignaleinstellung im FAX-Modus [#][0][6]	Zur Änderung der Anzahl der Rufsignale, bevor das Gerät einen Anruf im FAX-Modus entgegennimmt. Wenn Sie das Gerät zusammen mit einem Anrufbeantworter verwenden, setzen Sie diese Einstellung auf mehr als 4 (Seite 34). [1] "1" [2] "2" (Standardeinstellung) [3] "3" [4] "4" [5] "5" [6] "6" [7] "7" [8] "8" [9] "9"
Einstellung des Wahlverfahrens [#][1][3]	Für Einzelheiten siehe Seite 16.
Einstellen der Rufart für externe Anrufe [#][1][7]	[1] "Klingelton 1" (Standardeinstellung) [2] "Klingelton 2" [3] "Klingelton 3"

6.3 Zusatzfunktionen

Funktion/Code	Auswahl
Einstellung des automatischen Ausdrucks des Journalberichts [#][2][2]	<p>[1] "Ein" (Standardeinstellung): Das Gerät druckt automatisch nach je 30 Faxübertragungen und -empfangen einen Journalbericht (Seite 28).</p> <p>[2] "Aus": Das Gerät druckt kein Journal aus, speichert jedoch die letzten 30 Faxübertragungen und -empfänge.</p>
Auslandsmodus (Dokumente ins Ausland senden) [#][2][3]	<p>Falls Sie keine Faxnachrichten ins Ausland versenden können, selbst wenn die Rufnummer korrekt ist und die Leitung angeschlossen ist, aktivieren Sie diesen Modus vor dem Senden des Faxes.</p> <p>Diese Funktion verbessert die Zuverlässigkeit durch Reduzierung der Übertragungsgeschwindigkeit.</p> <p>[1] "Nächst. Fax": Diese Einstellung ist nur für den nächsten Faxübertragungsversuch wirksam. Nach der Übertragung wechselt das Gerät zurück zur vorherigen Einstellung.</p> <p>[2] "Aus": Funktion ist deaktiviert.</p> <p>[3] "Fehler" (Standardeinstellung): Wenn die vorherige Faxübertragung fehlschlägt und das Dokument neu gesendet werden soll.</p> <p>Hinweis:</p> <ul style="list-style-type: none"> • Bei Verwendung der Funktion Rundsenden kann der Auslandsmodus nicht aktiviert werden. • Die Telefongebühren können höher als gewöhnlich sein.
Zeitversetzte Faxübertragung [#][2][5]	<p>Die automatische Übertragung eines Dokuments zu einer festgelegten Zeit ermöglicht Ihnen, die von Ihrem Netzbetreiber angebotenen günstigen Tarifstarife zu nutzen. Diese Funktion kann bis zu 24 Stunden vor der gewünschten Zeit eingestellt werden.</p> <p>[1] "Ein"</p> <p>[2] "Aus" (Standardeinstellung)</p> <p>Übertragung eines Dokuments:</p> <ol style="list-style-type: none"> 1. Legen Sie Ihr(e) Dokument(e) ein. 2. Drücken Sie bei Bedarf wiederholt [+] oder [-], um die gewünschte Auflösung auszuwählen (Seite 27). 3. Drücken Sie [MENÜ]. 4. Drücken Sie [#] und dann [2][5]. 5. Drücken Sie [1] um "Ein" auszuwählen. 6. Drücken Sie [->]. 7. Geben Sie die Faxrufnummer ein. <ul style="list-style-type: none"> • Zur Eingabe eines Eintrags mittels Zielwahlfunktion und Telefonbuch siehe Schritt 4, "4.3 Senden eines Faxes mit der Zielwahlfunktion und dem Telefonbuch", Seite 29. (Wenn Sie das Telefonbuch verwenden, müssen Sie nicht [>] drücken, bevor Sie [+] oder [-] drücken.) 8. Drücken Sie [->]. 9. Geben Sie die Startzeit für die Übertragung ein. <ul style="list-style-type: none"> • Wenn Sie das 12-Stunden-Zeitformat (Seite 17) auswählen, drücken Sie wiederholt [*], um AM oder PM auszuwählen. • Wenn Sie das 24-Stunden-Zeitformat (Seite 17) auswählen, wird die Uhrzeit in diesem Format eingestellt. 10. Drücken Sie [->]. <ul style="list-style-type: none"> • Um den Vorgang nach der Programmierung zu stornieren, drücken Sie auf [STOP], dann auf [->].

Funktion/Code	Auswahl
Einstellen des automatischen Ausdrucks der Anruferdatenliste [#][2][6]	<p>[1] "Ein": Das Gerät druckt die Anruferdatenliste automatisch nach je 30 neu erhaltenen Anrufen (Seite 24).</p> <p>[2] "Aus" (Standardeinstellung): Das Gerät druckt die Anruferdatenliste nicht, speichert jedoch die letzten 30 Faxkommunikationen.</p>
Ändern der Einstellung für stille Faxerkennung [#][3][0]	<p>Dient zum Ändern der Anzahl der Rufsignale, die im TEL/FAX-Modus ertönen.</p> <p>[3] "3" (Standardeinstellung)</p> <p>[4] "4"</p> <p>[5] "5"</p> <p>[6] "6"</p> <p>[7] "7"</p> <p>[8] "8"</p> <p>[9] "9"</p> <p>Hinweis:</p> <ul style="list-style-type: none"> Für Einzelheiten siehe Seite 33.
Empfang von Dokumenten anderen Formats [#][3][7]	<p>Zum Empfang von Faxdokumenten, die länger als Ihr Aufzeichnungspapier sind.</p> <p>[1] "Ein" (Standardeinstellung): Das Gerät passt empfangene Dokumente der Größe Ihres Aufzeichnungspapiers an.</p> <p>[2] "Aus": Das Gerät druckt die Originalgröße.</p>
Ändern des LCD-Anzeigecontrasts [#][3][9]	<p>[1] "Normal" (Standardeinstellung): Normaler Kontrast.</p> <p>[2] "Dunkel": Verwenden, wenn der Anzeigecontrast zu hell erscheint.</p>
Ändern des Codes zum Ferneinschalten des Faxgerätes [#][4][1]	<p>Wenn Sie zum Empfangen von Faxnachrichten ein zusätzliches Telefon verwenden möchten, aktivieren Sie diese Funktion und programmieren den Fernabfragecode.</p> <p>Wichtig:</p> <ul style="list-style-type: none"> Der Fax-Fernabfragecode darf nicht derselbe sein, wie der Code, den Sie für den Anrufbeantworter programmiert haben. <p>[1] "Ein" (Standardeinstellung)</p> <p>[2] "Aus"</p> <ol style="list-style-type: none"> Drücken Sie [MENÜ]. Drücken Sie [#] und dann [4][1]. Drücken Sie [1] um "Ein" auszuwählen. Drücken Sie [->]. Geben Sie Ihren Code (zwischen 2 und 4 Zeichen) mithilfe der Tasten 0-9, [*] und [#] ein. <ul style="list-style-type: none"> Der Standardcode lautet "*#9". Geben Sie nicht "0000" ein. Drücken Sie [->]. Drücken Sie [MENÜ].
Einschalten des Hinweistons für den Speicherempfang [#][4][4]	<p>Signalton, der Sie darüber informiert, wenn ein empfangenes Faxdokument aufgrund einer Störung nicht gedruckt, sondern im Speicher gehalten wird.</p> <p>Die langsamen Signaltöne werden fortgesetzt, bis Sie das Druckproblem behoben und sichergestellt haben, dass ausreichend Papier zum Ausdrucken des gespeicherten Dokuments in das Gerät eingelegt ist.</p> <p>[1] "Ein" (Standardeinstellung): Bei Empfangsproblemen ertönt ein akustisches Signal.</p> <p>[2] "Aus": Funktion ist deaktiviert.</p>
Einstellen des freundlichen Empfangs [#][4][6]	<p>Hierdurch empfängt das Gerät automatisch ein Fax entgegen, wenn Sie einen Anruf entgegennehmen. Sie hören den Faxrufton (Signalton mit langem Intervall).</p> <p>[1] "Ein" (Standardeinstellung): Sie müssen für den Faxempfang nicht [START] drücken.</p> <p>[2] "Aus": Sie müssen also für den Faxempfang auf [START] drücken.</p>

Funktion/Code	Auswahl
Auswahl der Sprache [⇨][4][8]	<p>Für Sprachführung, Anzeigen und Berichte wird die gewählte Sprache verwendet.</p> <p>[1] "Englisch": Englisch. [2] "Deutsch" (Standardeinstellung): Deutsch.</p> <ol style="list-style-type: none"> 1. Drücken Sie [MENÜ]. 2. Drücken Sie [⇨] und dann [4][8]. 3. Drücken Sie wiederholt auf [1] oder [2], um die gewünschte Sprache auszuwählen. 4. Drücken Sie [→]. 5. Drücken Sie [MENÜ]. <p>FOR ENGLISH USERS: If you want to change the language setting to English, proceed as follows.</p> <ol style="list-style-type: none"> 1. Press [MENÜ]. 2. Press [⇨], then [4][8]. 3. Press [1] to select English. 4. Press [→]. 5. Press [MENÜ].
Einstellung der automatischen Trennung [⇨][4][9]	<p>Um einen Anruf im TEL/FAX-Modus mit einem zusätzlichen Telefon zu beantworten (Seite 33), aktivieren Sie diese Funktion und programmieren den Code.</p> <p>[1] "Ein" (Standardeinstellung) [2] "Aus"</p> <ol style="list-style-type: none"> 1. Drücken Sie [MENÜ]. 2. Drücken Sie [⇨] und dann [4][9]. 3. Drücken Sie [1] um "Ein" auszuwählen. 4. Drücken Sie [→]. 5. Geben Sie Ihren Code (zwischen 2 und 4 Zeichen) mit Hilfe der Tasten 0–9, und [*] ein. <ul style="list-style-type: none"> • Der Standardcode lautet "*0". 6. Drücken Sie [→]. 7. Drücken Sie [MENÜ].
Einstellen des Scankontrasts [⇨][5][8]	<p>Um die Kopie eines Dokuments mit blasser oder dunkler Schrift zu senden, stellen Sie vor dem Übertragen oder Kopieren diese Funktion ein.</p> <p>[1] "Normal" (Standardeinstellung): Für normale Schrift. [2] "Helligkeit": Für dunkle Schrift. [3] "Dunkel": Für blasse Schrift.</p> <p>Hinweis:</p> <ul style="list-style-type: none"> • Diese Funktion steht für die Auflösungen Foto und Gemischt nicht zur Verfügung.
Aktivieren des automatischen Empfangsmodus per Ferneinschalten [⇨][6][3]	<p>[1] "Ein" (Standardeinstellung) [2] "Aus"</p> <p>Hinweis:</p> <ul style="list-style-type: none"> • Für Einzelheiten siehe Seite 32.
Einstellung des Fehlerkorrekturmodus (ECM) [⇨][6][8]	<p>Diese Funktion ist verfügbar, wenn sowohl Sende- als auch Empfangs-Faxgeräte ECM-kompatibel sind.</p> <p>[1] "Ein" (Standardeinstellung): Im Falle eines Fehlers während der Faxübertragung oder des Faxempfangs unterstützt das Gerät die Kommunikation. [2] "Aus": Funktion ist deaktiviert.</p>
Express-Modus [⇨][6][9]	<p>Diese Funktion steht für kompatible Gegenstationen zur Verfügung.</p> <p>[1] "Ein": Die Faxübertragungsgeschwindigkeit erhöht sich. [2] "Aus" (Standardeinstellung): Funktion ist deaktiviert.</p>

Funktion/Code	Auswahl
Flash-Zeit einstellen [#][7][2]	<p>Die Rückfragezeit ist abhängig von Ihrer Telefonanlage oder der Host-Telefonanlage.</p> <p>[0] "80mSek" [1] "90mSek" [2] "100mSek" [3] "110mSek" [4] "160mSek" [5] "200mSek" (Standardeinstellung) [6] "250mSek" [7] "300mSek" [8] "400mSek" [9] "600mSek" [*] "700mSek" [#] "900mSek"</p> <p>Hinweis:</p> <ul style="list-style-type: none"> • Wenn das Gerät über eine TK-Anlage angeschlossen ist, kann es sein, dass gewisse Funktionen der TK-Anlage (Weiterleitung eines Anrufs usw.) nicht richtig funktionieren. Wenden Sie sich an den Lieferanten der TK-Anlage für die richtigen Einstellungen.
Ändern des Empfangsmodus in der Einstellung "Manuelle Antwort" [#][7][3]	<p>[1] "TEL" (Standardeinstellung): TEL-Modus (Seite 32) [2] "TEL/FAX": TEL/FAX-Modus (Seite 33)</p>
Einstellung des Verbindungstons [#][7][6]	<p>Wenn beim Senden von Faxnachrichten häufig Probleme auftreten, können Sie über diese Funktion Verbindungstöne hören: Faxsignalton, Freizeichen und Besetztzeichen. Der Status des Faxgeräts auf der Gegenseite lässt sich hiermit überprüfen.</p> <p>[1] "Ein" (Standardeinstellung): Sie hören Verbindungstöne. [2] "Aus": Funktion ist deaktiviert.</p> <ul style="list-style-type: none"> • Bei fortgesetzt hörbarem Freizeichen ist auf der Empfangsseite möglicherweise kein Faxgerät angeschlossen oder der Papiervorrat ist leer. Wenden Sie sich an den anderen Teilnehmer. • Die Lautstärke der Verbindungstöne kann nicht geregelt werden.
Ändern der Ruftonverzögerung für den TEL/FAX-Modus [#][7][8]	<p>Wenn Sie im TEL/FAX-Modus einen Zweitapparat verwenden, wählen Sie aus, wie oft das zusätzliche Telefon klingeln soll, bevor das Gerät den Anruf beantwortet.</p> <p>[1] "1" [2] "2" (Standardeinstellung) [3] "3" [4] "4" [5] "5" [6] "6" [7] "7" [8] "8" [9] "9"</p> <p>Hinweis:</p> <ul style="list-style-type: none"> • Für Einzelheiten siehe Seite 33.
Einstellung des Tonersparmodus [#][7][9]	<p>[1] "Ein": Die Lebensdauer der Tonerkartusche wird hierdurch verlängert. [2] "Aus" (Standardeinstellung): Funktion ist deaktiviert.</p> <p>Hinweis:</p> <ul style="list-style-type: none"> • Diese Funktion reduziert den Tonerverbrauch und kann dadurch die Druckqualität beeinträchtigen.

Funktion/Code	Auswahl
Rücksetzen der zusätzlichen Funktionen auf die Standardeinstellungen [#][8][0]	[1] "Ja" [2] "Nein" (Standardeinstellung) So setzen Sie die zusätzlichen Funktionen zurück: <ol style="list-style-type: none">1. Drücken Sie [MENÜ].2. Drücken Sie [⇄] und dann [8][0].3. Drücken Sie [1] um "Ja" auszuwählen.4. Drücken Sie [→].5. Drücken Sie erneut auf [→].6. Drücken Sie [MENÜ]. Hinweis: <ul style="list-style-type: none">• Die Sprachauswahl (Funktion #48, Seite 43) wird nicht zurückgesetzt.

7.1 Fehlermeldungen – Berichte

Wenn ein Problem während einer Faxübertragung oder des Empfangs einer Faxnachricht auftritt, wird eine der folgenden Meldungen in den Sendeberichten und Journal gedruckt (Seite 28).

Mitteilung	Code	Ursache & Lösung
Kommunikationsfehler	40-42 46-72 FF	<ul style="list-style-type: none"> Ein Sende- oder Empfangsfehler ist eingetreten. Wiederholen Sie die Übertragung oder wenden Sie sich an den anderen Teilnehmer.
	43 44	<ul style="list-style-type: none"> An der Telefonleitung ist ein Problem aufgetreten. Schließen Sie das Telefonkabel an eine andere Buchse an und wiederholen Sie den Vorgang. Bei einer Auslandsübertragung ist ein Fehler eingetreten. Wiederholen Sie den Vorgang mit dem Auslandsmodus (Funktion #23, Seite 41).
Dokument gestaut	----	<ul style="list-style-type: none"> Das Dokument ist verklemmt. Entfernen Sie das gestaute Dokument (Seite 59).
Fehler-Gegenstelle	53 54 59 70	<ul style="list-style-type: none"> Ein Sende- oder Empfangsfehler ist aufgrund eines Problems mit dem Faxgerät des anderen Teilnehmers aufgetreten. Wenden Sie sich an den anderen Teilnehmer.
Werbefax sper. abgelehnt	----	<ul style="list-style-type: none"> Die Werbefax-Sperre Funktion Ihres Faxgeräts hat den Faxempfang verweigert.
Speicher voll	----	<ul style="list-style-type: none"> Der Speicher ist voll mit empfangenen Dokumenten, weil kein Aufzeichnungspapier vorhanden ist oder ein Stau des Aufzeichnungspapiers eingetreten ist. Legen Sie Papier ein (Seite 14) oder entfernen Sie den Papierstau (Seite 56).
Kein Dokument	----	<ul style="list-style-type: none"> Das Dokument wurde nicht einwandfrei vom Gerät eingezogen. Legen Sie es neu ein und wiederholen Sie den Vorgang.
Gegenstelle antwortet nicht	----	<ul style="list-style-type: none"> Das Faxgerät der Gegenseite ist besetzt oder es befindet sich kein Empfangspapier mehr im Faxgerät der Gegenseite. Wiederholen Sie den Vorgang. Das Faxgerät des anderen Teilnehmers startet zu spät den Faxempfang. Übertragen Sie das Fax manuell (Seite 27). Bei dem Gerät des anderen Teilnehmers handelt es sich nicht um ein Faxgerät. Wenden Sie sich an den anderen Teilnehmer. Unter der gewählten Rufnummer ist kein Anschluss möglich.
Stop-Taste gedrückt	----	<ul style="list-style-type: none"> [STOP] wurde gedrückt und die Faxkommunikation abgebrochen.
Frontklappe geöffnet	----	<ul style="list-style-type: none"> Die vordere Abdeckung wurde geöffnet. Schließen Sie sie und wiederholen Sie den Vorgang.
OK	----	<ul style="list-style-type: none"> Faxübertragung oder -empfang war erfolgreich.

7.2 Fehlermeldungen – Anzeige

Wenn das Gerät ein Problem feststellt, werden eine oder mehrere der folgenden Meldungen angezeigt.

Anzeige	Ursache & Lösung
“SERVICE ANRUFEN”	<ul style="list-style-type: none"> Das Gerät ist nicht in Ordnung, und die Basisstation funktioniert nicht. Wenden Sie sich an den Kundendienst.
“Trommel wechseln” “Einheiten wechs”	<ul style="list-style-type: none"> Die Trommeleinheit ist nicht in Ordnung. Tauschen Sie Trommeleinheit und Tonerkartusche aus (Seite 53).
“Dokument prüfen”	<ul style="list-style-type: none"> Das Dokument wurde nicht einwandfrei vom Gerät eingezogen. Legen Sie das Dokument neu ein. Bei oftmals fehlerhaftem Papiereinzug reinigen Sie die Einzugsrollen (Seite 60) oder justieren den Einzugsdruck (Seite 60) und probieren es erneut.
“Prüfe Trommel”	<ul style="list-style-type: none"> Die Trommeleinheit ist nicht richtig eingesetzt. Setzen Sie sie richtig ein (Seite 10).
“Klappe offen!”	<ul style="list-style-type: none"> Die vordere Abdeckung ist offen. Schließen Sie sie.
“Trommelende Trommel wechseln” “Einheiten wechs”	<ul style="list-style-type: none"> Die Trommellebensdauer ist erschöpft. Tauschen Sie umgehend die Trommeleinheit aus (Seite 53).
“Fehleinzug”	<ul style="list-style-type: none"> Das Aufzeichnungspapier wurde nicht richtig vom Gerät eingezogen. Legen Sie das Empfangspapier neu ein (Seite 58).
“Fax im Speicher”	<ul style="list-style-type: none"> Im Speicher des Gerätes ist ein Dokument vorhanden. Um das Dokument zu drucken, siehe die Anweisungen der entsprechenden Meldungen. Informationen zur Faxspeicherkapazität finden Sie auf Seite 64.
“Niedrige Temp.”	<ul style="list-style-type: none"> Das Gerät ist äußerst kalt und daher betriebsunfähig. Verwenden Sie das Gerät in einem wärmeren Bereich. Während der Betriebsunfähigkeit des Geräts werden Dokumente vorübergehend im Speicher empfangen und automatisch ausgedruckt, sobald das Gerät warmgelaufen ist.
“Speicher voll!”	<ul style="list-style-type: none"> Das Dokument, das für eine Speicherübertragung gespeichert werden soll, hat die Speicherkapazität des Gerätes überschritten. In einem solchen Fall senden Sie bitte das Dokument manuell. Das Dokument, das zum Erstellen einer Kopie gespeichert werden soll, hat die Speicherkapazität des Gerätes überschritten. Drücken Sie [STOP], um die Meldung zu löschen. Teilen Sie das Dokument in Abschnitte auf. Im Telefonbuch ist kein Platz zum Speichern neuer Einträge vorhanden. Löschen Sie nicht mehr benötigte Einträge (Seite 21).
“wenig Speicher”	<ul style="list-style-type: none"> Der Speicher ist fast voll mit empfangenen Dokumenten, weil kein Aufzeichnungspapier vorhanden ist oder ein Stau des Aufzeichnungspapiers eingetreten ist. Legen Sie Papier ein (Seite 14) oder entfernen Sie den Papierstau (Seite 56).
“Modemfehler”	<ul style="list-style-type: none"> Das Modem des Geräts ist nicht in Ordnung. Wenden Sie sich an den Kundendienst.
“Keine Faxantw.”	<ul style="list-style-type: none"> Das Faxgerät der Gegenseite ist besetzt oder es befindet sich kein Empfangspapier mehr im Faxgerät der Gegenseite. Wiederholen Sie den Vorgang.
“Papier alle”	<ul style="list-style-type: none"> Aufzeichnungspapier wurde nicht eingelegt oder ist zu Ende gegangen. Legen Sie Papier ein (Seite 14). Das Aufzeichnungspapier wird nicht richtig vom Gerät eingezogen. Legen Sie erneut Papier ein (Seite 14).
“Papierstau”	<ul style="list-style-type: none"> Ein Stau des Aufzeichnungspapiers ist eingetreten. Entfernen Sie den Papierstau (Seite 56).
“Bitte warten”	<ul style="list-style-type: none"> Das Gerät läuft warm. Warten Sie einen Augenblick.
“Abruf-Fehler”	<ul style="list-style-type: none"> Das Faxgerät des anderen Teilnehmers verfügt nicht über eine Faxabruffunktion. Wenden Sie sich an den anderen Teilnehmer.
“Empf.-Fehler”	<ul style="list-style-type: none"> Fehler beim Empfang.

7. Hilfe

Anzeige	Ursache & Lösung
“Wahlwdh. Zeitaus”	<ul style="list-style-type: none">• Das Faxgerät der Gegenseite ist besetzt oder es befindet sich kein Empfangspapier mehr im Faxgerät der Gegenseite. Wiederholen Sie den Vorgang.
“Dokum. entfernen”	<ul style="list-style-type: none">• Das Dokument ist verklemmt. Entfernen Sie das gestaute Dokument (Seite 59).• Das Dokument ist länger als 600 mm. Drücken Sie [STOP], um es zu entfernen. Unterteilen Sie das Dokument in zwei oder mehrere Blätter und wiederholen Sie den Vorgang.
“Trommel wechseln Bald”	<ul style="list-style-type: none">• Die Lebensdauer der Trommel neigt sich dem Ende. Tauschen Sie die Trommeleinheit so bald wie möglich aus (Seite 53).
“Emf. Speich. voll”	<ul style="list-style-type: none">• Der Speicher ist voll mit empfangenen Dokumenten, weil kein Aufzeichnungspapier vorhanden ist oder ein Stau des Aufzeichnungspapiers eingetreten ist. Legen Sie Papier ein (Seite 14) oder entfernen Sie den Papierstau (Seite 56).
“Toner alle” “Einheiten wechs”	<ul style="list-style-type: none">• Die Lebensdauer der Tonerkartusche ist erschöpft. Tauschen Sie umgehend die Tonerkartusche aus (Seite 53).
“Toner schwach” “Einheiten wechs”	<ul style="list-style-type: none">• Die Lebensdauer der Tonerkartusche ist fast erschöpft. Tauschen Sie die Tonerkartusche so bald wie möglich aus (Seite 53).
“Übertr.-Fehler”	<ul style="list-style-type: none">• Ein Übertragungsfehler ist eingetreten. Wiederholen Sie den Vorgang.
“Aufwärmen”	<ul style="list-style-type: none">• Das Geräteinnere ist kalt. Lassen Sie das Gerät warmlaufen. Warten Sie einen Augenblick.
“Papier falsch”	<ul style="list-style-type: none">• Die Faxnachricht wurde auf Papier gedruckt, dessen Format kürzer als A4 ist. Verwenden Sie das richtige Papierformat (Seite 65).

7.3 Wenn eine Funktion nicht arbeitet, prüfen Sie hier

7.3.1 Grundeinstellungen

Problem	Ursache & Lösung
Es ist kein Wählton zu hören.	<ul style="list-style-type: none"> • Wenn das Gerät über eine Faxweiche/einen Koppler angeschlossen ist, entfernen Sie die Faxweiche/den Koppler und schließen Sie das Gerät direkt an die Telefonbuchse an. Funktioniert das Gerät jetzt einwandfrei, überprüfen Sie die Faxweiche/den Koppler. • Nehmen Sie das Gerät von der Telefonleitung ab und schließen Sie ein Telefon an, von dem bekannt ist, dass es einwandfrei funktioniert. Wenn über dieses Telefon einwandfreier Betrieb möglich ist, wenden Sie sich an den Kundendienst, um das Gerät reparieren zu lassen. Ist über dieses Telefon kein einwandfreier Betrieb möglich, wenden Sie sich an die Telefongesellschaft. • Das Netzkabel oder das Telefonkabel ist nicht angeschlossen. Prüfen Sie die Anschlüsse. • Wenn Sie das Faxgerät über ein Computermodem angeschlossen haben, schließen Sie das Faxgerät direkt an eine Telefonbuchse an.
Es kann nicht gewählt werden.	<ul style="list-style-type: none"> • Die Einstellung für das Wählverfahren ist falsch. Ändern Sie die Einstellung (Funktion #13 auf Seite 16).
Das Gerät erzeugt kein Rufsignal.	<ul style="list-style-type: none"> • Das Rufsignal ist ausgeschaltet. Stellen Sie es ein (Seite 17).

7.3.2 Allgemein

Problem	Ursache & Lösung
Der andere Teilnehmer beschwert sich, dass nur der Faxton hörbar und ein Sprechen nicht möglich ist.	<ul style="list-style-type: none"> • Der FAX-Modus ist eingestellt. Teilen Sie der Gegenstelle mit, dass die Rufnummer nur für Faxbetrieb vorgesehen ist. • Ändern Sie den TEL-Modus (Seite 32) oder TEL/FAX-Modus (Seite 33).
Die Taste [●/⊙] funktioniert nicht richtig.	<ul style="list-style-type: none"> • Wenn diese Taste beim Wählen gedrückt wird, wird eine Pause eingefügt. Wird sie unmittelbar nach dem Hören des Amtszeichens gedrückt, wird die zuletzt gewählte Rufnummer erneut gewählt.
Beim Programmieren ist die Eingabe des Codes oder die Eingabe der ID-Nummer nicht möglich.	<ul style="list-style-type: none"> • Die Nummer bzw. Teile der Nummer sind gleich. Ändern Sie die Werte: Funktion #41 (Seite 42) und #49 (Seite 43).
Das Gerät erzeugt Signaltöne.	<ul style="list-style-type: none"> • Der Speicherempfangsalarm der Funktion #44 ist eingeschaltet (Seite 42), und es befindet sich ein Dokument im Speicher des Geräts. Drücken Sie [STOP], um die Signaltöne zu beenden, und schauen Sie dann in die angezeigten Anweisungen, um das Problem zu lösen.
Das Empfangspapier sammelt sich nicht ordentlich in der Dokumentenablage.	<ul style="list-style-type: none"> • Hohe Luftfeuchtigkeit kann die Ursache von Wellenbildung im Papier sein. Versuchen Sie, das Papier umzudrehen und es erneut einzulegen. Wenn die Wellungen des Papiers zu stark sind, so entfernen Sie es bitte aus dem Ausgabefach. Wenn dieses Problem weiterhin besteht, wenden Sie sich an Ihren Kundendienst.

7.3.3 Faxbetrieb – Senden

Problem	Ursache & Lösung
Senden von Dokumenten ist nicht möglich.	<ul style="list-style-type: none"> • Das Faxgerät der Gegenseite ist besetzt oder es befindet sich kein Empfangspapier mehr im Faxgerät der Gegenseite. Wiederholen Sie den Vorgang. • Bei dem Gerät des anderen Teilnehmers handelt es sich nicht um ein Faxgerät. Wenden Sie sich an den anderen Teilnehmer. • Das Faxgerät des anderen Teilnehmers hat dem Faxgerät nicht automatisch geantwortet. Übertragen Sie das Fax manuell (Seite 27).
Faxübertragung ins Ausland ist nicht möglich.	<ul style="list-style-type: none"> • Verwenden Sie den Auslandsübertragungsmodus (Funktion #23 Seite 41). • Fügen Sie an das Ende der Rufnummer zwei Pausen an oder wählen Sie manuell.
Die Gegenstelle beschwert sich, dass Buchstaben auf dem empfangenen Dokument verzerrt oder undeutlich sind.	<ul style="list-style-type: none"> • Wenn über die Telefonleitung spezielle Dienste wie z. B. Anklopfen (Gespräch im Halten) verfügbar sind, wurde der Dienst eventuell während der Faxübertragung aktiviert. Schließen Sie das Gerät an eine Telefonleitung an, die nicht über diese Dienste verfügt. • Ein Hörer der Nebenstelle oder des zusätzlich angeschlossenen Telefons an der gleichen Leitung ist abgenommen. Legen Sie den Hörer der Nebenstelle oder des zusätzlich angeschlossenen Telefons auf und wiederholen Sie den Vorgang. • Das Originaldokument ist zu dunkel oder zu hell. Stellen Sie den Scankontrast (Funktion #58 auf Seite 43) „Helligkeit“ oder „Dunkel“ und probieren Sie es erneut. • Versuchen Sie, das Dokument zu kopieren. Wenn das kopierte Bild scharf und deutlich ist, liegt der Fehler möglicherweise beim Faxgerät des anderen Teilnehmers.
Der andere Teilnehmer beschwert sich über weiße oder schwarze Streifen oder Flecken auf dem empfangenen Dokument.	<ul style="list-style-type: none"> • Das Vorlagenglas oder die Rollen sind mit Korrekturflüssigkeit o. Ä. verschmutzt. Reinigen Sie sie (Seite 60). Stellen Sie vor dem Einlegen eines Dokuments sicher, dass die Korrekturflüssigkeit vollständig getrocknet ist.



7.3.4 Faxbetrieb – Empfangen

Problem	Ursache & Lösung
Automatisches Empfangen von Dokumenten ist nicht möglich.	<ul style="list-style-type: none"> • Der Empfangsmodus ist auf TEL eingestellt. Stellen Sie den FAX-Modus (Seite 32) oder TEL/FAX-Modus (Seite 33) ein. • Die Entgegennahme des Anrufs dauert zu lange. Verringern Sie die Anzahl der Rufsignale vor Beantwortung von Anrufen (Funktion #06 auf Seite 40 und Funktion #78 auf Seite 44).
Im Display wird „Verbinde...“ angezeigt, es werden jedoch keine Faxnachrichten empfangen.	<ul style="list-style-type: none"> • Der eingehende Anruf ist kein Faxanruf. Ändern Sie den Empfangsmodus in TEL (Seite 32) oder TEL/FAX (Seite 33).
Ein leeres Blatt wird ausgegeben.	<ul style="list-style-type: none"> • Der andere Teilnehmer hat das Dokument falsch herum in sein Faxgerät gelegt. Wenden Sie sich an den anderen Teilnehmer.

Problem	Ursache & Lösung
Die Druckqualität ist unzureichend.	<ul style="list-style-type: none"> • Wenn Dokumente einwandfrei kopiert werden können, funktioniert das Gerät normal. Der andere Teilnehmer hat möglicherweise ein undeutliches Dokument gesendet oder ein fehlerhaftes Faxgerät verwendet. Bitten Sie ihn, eine bessere Kopie des Dokuments zu senden oder sein Faxgerät zu prüfen. • Bei einigen Papiersorten ist angegeben, auf welche Seite gedruckt werden soll. Versuchen Sie, das Papier umzudrehen. • Möglicherweise haben Sie Papier mit einem Baumwoll- und/oder Fasergehalt von mehr als 20% wie z. B. Briefpapier verwendet. • Der Tonerstand ist niedrig. Tauschen Sie die Tonerkartusche aus (Seite 53). • Um die Lebensdauer und Qualität der Trommel zu überprüfen, drucken Sie die Druckertestliste aus (Seite 63). Ist die Druckqualität danach immer noch schlecht, tauschen Sie Tonerkartusche und Trommeleinheit aus. • Der Tonersparmodus ist aktiviert (Funktion #79 auf Seite 44). • Das Vorlagenglas oder die Rollen sind mit Korrekturflüssigkeit o. Ä. verschmutzt. Reinigen Sie sie (Seite 60). Stellen Sie vor dem Einlegen eines Dokuments sicher, dass die Korrekturflüssigkeit vollständig getrocknet ist.
Wenn ein zusätzliches Telefon angeschlossen ist, kann ich durch Drücken von [*][#][9] keine Dokumente empfangen.	<ul style="list-style-type: none"> • Sie müssen zuvor die Ferneinschaltung aktivieren (Funktion #41 auf Seite 42). • Drücken Sie fest auf [*][#][9]. • Es kann sein, dass Sie den Fax-Fernabfragecode von [*][#][9] (Standardeinstellung) geändert haben. Überprüfen Sie den Fax-Fernabfragecode (Funktion #41 auf Seite 42). • Der Speicher ist voll mit empfangenen Dokumenten, weil kein Aufzeichnungspapier vorhanden ist oder ein Stau des Aufzeichnungspapiers eingetreten ist. Legen Sie Papier ein (Seite 14) oder entfernen Sie den Papierstau (Seite 56).
Der andere Teilnehmer beschwert sich, dass das Übertragen eines Dokuments nicht möglich ist.	<ul style="list-style-type: none"> • Der Speicher ist voll mit empfangenen Dokumenten, weil kein Aufzeichnungspapier vorhanden ist oder ein Stau des Aufzeichnungspapiers eingetreten ist. Legen Sie Papier ein (Seite 14) oder entfernen Sie den Papierstau (Seite 56). • Das Gerät ist nicht auf den FAX-Modus eingestellt. Drücken Sie wiederholt [ABWESEND], bis die [ABWESEND]-Anzeige leuchtet.
Der gewünschte Empfangsmodus kann nicht gewählt werden.	<ul style="list-style-type: none"> • Wenn Sie den FAX-Modus einstellen möchten: <ul style="list-style-type: none"> – Drücken Sie wiederholt [ABWESEND], bis die [ABWESEND]-Anzeige leuchtet. • Zum Einstellen des TEL-Modus oder des TEL/FAX-Modus: <ul style="list-style-type: none"> – Wählen Sie den gewünschten Modus mit Funktion #73 (Seite 44) aus und drücken Sie wiederholt [ABWESEND], bis die [ABWESEND]-Anzeige ausgeht.

7.3.5 Kopieren

Problem	Ursache & Lösung
Das Gerät erstellt keine Kopien.	<ul style="list-style-type: none"> • Während der Programmierung ist Kopieren nicht möglich. Führen Sie den Kopiervorgang nach der Programmierung durch. • Das Dokument wurde nicht einwandfrei vom Gerät eingezogen. Legen Sie das Dokument neu ein. • Aufzeichnungspapier wurde nicht eingelegt oder ist zu Ende gegangen. Legen Sie Papier ein (Seite 14).
Ein schwarzer Streifen, ein weißer Streifen oder Flecken kommen auf dem kopierten Dokument vor.	<ul style="list-style-type: none"> • Das Vorlagenglas oder die Rollen sind mit Korrekturflüssigkeit o. Ä. verschmutzt. Reinigen Sie sie (Seite 60). Stellen Sie vor dem Einlegen eines Dokuments sicher, dass die Korrekturflüssigkeit vollständig getrocknet ist.

Problem	Ursache & Lösung
Die Druckqualität ist unzureichend.	<div style="display: flex; justify-content: space-around; align-items: center;"> <div style="text-align: center;"> <p>Original</p>  </div> <div style="text-align: center;"> <p>Kopieren</p>  </div> </div> <ul style="list-style-type: none"> • Bei einigen Papiersorten ist angegeben, auf welche Seite gedruckt werden soll. Versuchen Sie, das Papier umzudrehen. • Möglicherweise haben Sie Papier mit einem Baumwoll- und/oder Fasergehalt von mehr als 20% wie z. B. Briefpapier verwendet. • Der Tonerstand ist niedrig. Tauschen Sie die Tonerkartusche aus (Seite 53). • Um die Lebensdauer und Qualität der Trommel zu überprüfen, drucken Sie die Druckertestliste aus (Seite 63). Ist die Druckqualität danach immer noch schlecht, tauschen Sie Tonerkartusche und Trommeleinheit aus. • Der Tonersparmodus von Funktion #79 ist aktiviert (Seite 44). • Das Originaldokument ist zu dunkel oder zu hell. Stellen Sie den Scankontrast (Funktion #58 auf Seite 43) “Helligkeit” oder “Dunkel” und probieren Sie es erneut.

7.3.6 Verwendung eines Anrufbeantworters

Problem	Ursache & Lösung
Automatisches Empfangen von Dokumenten ist nicht möglich.	<ul style="list-style-type: none"> • Ihr Ansagetext auf dem Anrufbeantworter ist zu lang. Zeichnen Sie einen kürzeren auf. Der Text sollte nicht länger als 10 Sekunden sein. • Der Anrufbeantworter klingelt zu oft. Stellen Sie ihn auf 1 oder 2 Rufsignale ein.
Sprachnachrichten empfangen nicht möglich.	<ul style="list-style-type: none"> • Überprüfen Sie, ob der Anrufbeantworter richtig am Faxgerät angeschlossen und eingeschaltet ist (Seite 34). • Stellen Sie die Anzahl der Rufsignale am Anrufbeantworter auf 1 oder 2 ein.
Ich habe den Fernabfragecode für meinen Anrufbeantworter eingegeben, aber die Verbindung wurde getrennt.	<ul style="list-style-type: none"> • Möglicherweise enthält der Code ein “#”, das von Telefonanbietern für bestimmte Funktionen verwendet wird. Ändern Sie den Code am Anrufbeantworter in eine Zahl, die kein “#” enthält.
Anrufer können keine Dokumente senden.	<ul style="list-style-type: none"> • Im Speicher des Anrufbeantworters ist kein Platz mehr zum Aufzeichnen von Sprachmitteilungen. Schauen Sie in der Bedienungsanleitung des Anrufbeantworters nach und löschen Sie nicht mehr benötigte Mitteilungen. • Sie haben den Anrufbeantworter auf reine Ansage gestellt.

7.3.7 Bei einem Netzausfall

- Das Gerät funktioniert nicht.
- Das Gerät ist nicht für Anrufe im Notfall bei einem Netzausfall vorgesehen. Für Zugang zu Notfalldiensten sollten alternative Vorkehrungen getroffen werden.
- Faxübertragung und -empfang werden unterbrochen.
- Im Speicher enthaltene Ausgangs-Faxdokumente oder sich im Empfang befindende Dokumente gehen verloren. Wenn die Stromversorgung wiederhergestellt ist, wird ein Stromausfallbericht gedruckt, in dem angegeben ist, welche Speicherinhalte gelöscht wurden.

7.4 Austausch von Tonerkartusche und Trommeleinheit

Wenn das Display Folgendes anzeigt, tauschen Sie die Tonerkartusche aus.

Toner schwach

Toner alle

Um die Lebensdauer und Qualität der Trommel zu überprüfen, drucken Sie die Druckertestliste aus (Seite 63) und schauen Sie unter Seite 66 für Informationen bezüglich der Lebensdauer der Trommel nach. Ist die Druckqualität danach immer noch schlecht, tauschen Sie Tonerkartusche und Trommeleinheit aus. Um einen einwandfreien Betrieb des Geräts zu gewährleisten, empfehlen wir die Verwendung der **Panasonic Tonerkartusche (Modell-Nr. KX-FAT88X)** und **Trommeleinheit (Modell-Nr. KX-FAD89X)**. Siehe Seite 8 für weitere Informationen.

Um die Druckqualität und Lebensdauer des Geräts zu erhalten, sollten Sie beim Austauschen der Tonerkartusche und/oder der Trommeleinheit alle Schlitze und Öffnungen (Seite 5) und das Innere des Geräts (Seite 60) reinigen.

Vorsicht:

- **Panasonic ist nicht haftbar für Schäden am Gerät oder Beeinträchtigung der Druckqualität, die durch den Gebrauch einer nicht von Panasonic stammenden Tonerkartusche und/oder Trommeleinheit verursacht werden.**
- **Die Trommeleinheit enthält eine fotoempfindliche Trommel. Durch Belichtung kann die Trommel beschädigt werden.**
Nach dem Öffnen des Schutzbeutels:
 - Die Trommel nicht länger als 5 Minuten belichten.
 - Die schwarze Trommelfläche nicht berühren oder zerkratzen.
 - Die Trommel nicht in der Nähe von Staub oder Schmutz oder in feuchter Umgebung lagern.
 - Die Trommel nicht direktem Sonnenlicht aussetzen.
- Ziehen Sie den Stecker für das Faxgerät nicht ab. Dokumente im Speicher können verloren gehen.
- Lassen Sie die Tonerkartusche nicht lange ohne Schutzbeutel liegen. Ansonsten verringert sich die Tonerreichweite.
- Füllen Sie keinen Toner in die Tonerkartusche.

- 1 Bevor Sie den Schutzbeutel der neuen Tonerkartusche öffnen, schütteln Sie ihn mindestens 5 Mal in vertikaler Richtung.

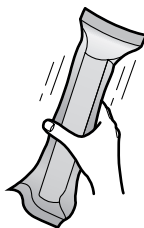

- 2 Nehmen Sie die neue Tonerkartusche aus dem Schutzbeutel. Ziehen Sie den Schutzstreifen (①) von der Tonerkartusche ab.

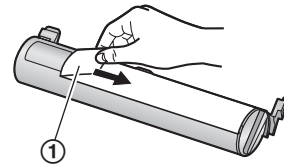

- 3 Entfernen Sie den Hörer und den Dokumentenstapler.
- 4 Öffnen Sie die vordere Abdeckung (①), indem Sie die OPEN-Taste (②) drücken.

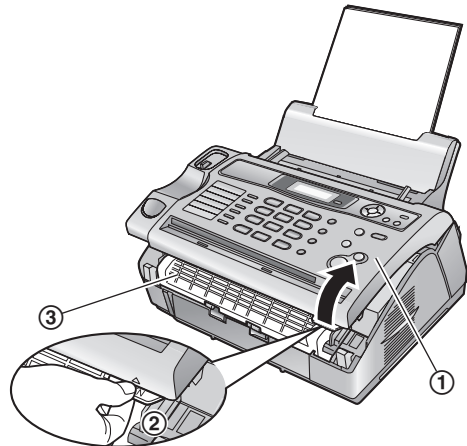

Vorsicht:

Die Fixiereinheit (③) wird heiß. Nicht anfassen.



- 5 Halten Sie die Trommel- und Tonereinheit an den Laschen fest (①) und ziehen Sie sie heraus.

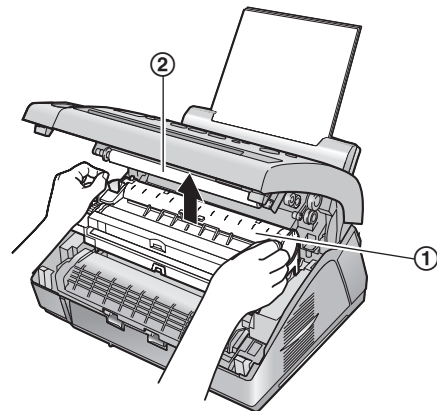

- Berühren Sie dabei nicht die Übertragungswalze (②).
- Wenn Sie Tonerkartusche und Trommeleinheit gleichzeitig austauschen, fahren Sie mit Schritt 9 fort.
- Wenn Sie nur die Tonerkartusche austauschen, klopfen Sie sie ein paar Mal auf die gebrauchte Tonerkartusche,

damit die Tonerreste vor der Entfernung in die Trommeleinheit fallen können.

- 6 Drücken Sie die beiden Hebel (①) an der gebrauchten Tonerkartusche nach unten, bis die Dreiecke (②) übereinstimmen.

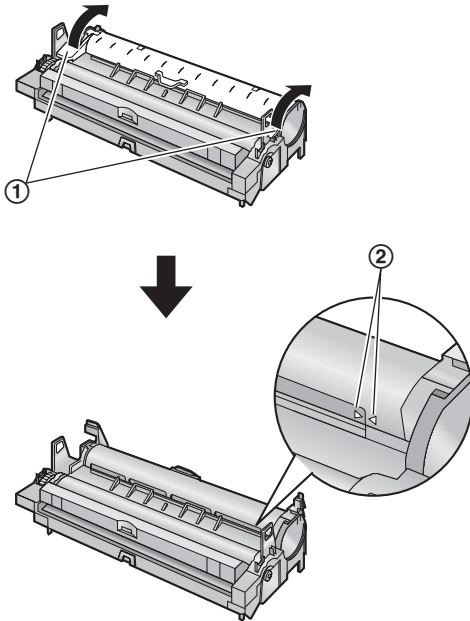

- 7 Nehmen Sie die gebrauchte Tonerkartusche (①) aus der Trommeleinheit (②).

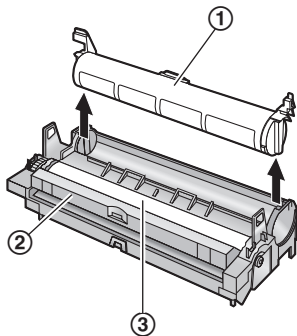

- Der Toner kann an Kartusche und Trommeleinheit haften bleiben. Seien Sie beim Umgang damit vorsichtig. Für Einzelheiten siehe Seite 4.
 - Lassen Sie keinen Toner auf die schwarze Trommelfläche gelangen (③).
 - Stecken Sie die gebrauchte Tonerkartusche in den Schutzbeutel.
- 8 Stecken Sie den Reinigungseinsatz (①) korrekt in den Schlitz (②) der Trommeleinheit und bewegen Sie diesen mindestens drei Mal von Seite zu Seite, um das Innere der Trommeleinheit zu säubern.

- Wiederholen Sie den Vorgang mit dem anderen Schlitz.

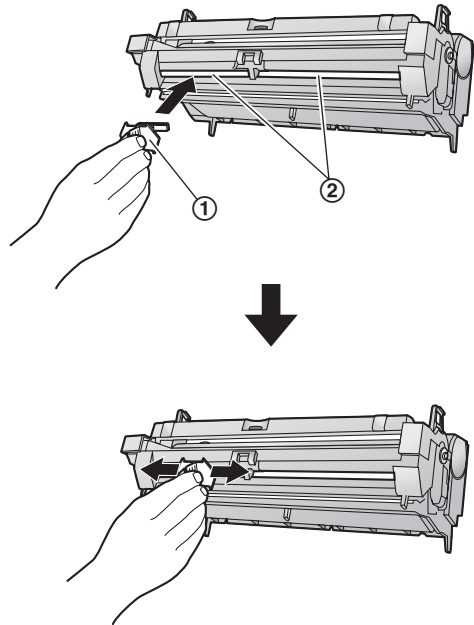

Hinweis:

- Achten Sie darauf, die beiden Schlitzte in ihrer ganzen Länge zu säubern.

- 9 Wenn Sie gleichzeitig die Trommeleinheit ersetzen, nehmen Sie die neue Trommeleinheit aus dem Schutzbeutel.

Setzen Sie die neue Tonerkartusche (①) vertikal in die Trommeleinheit (②) ein.

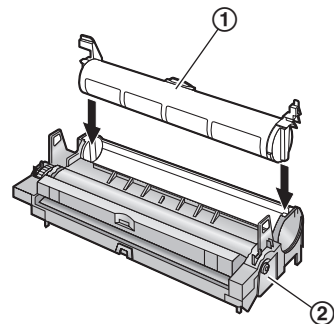

- 10 Die Hebel (①) an beiden Seiten der Tonerkartusche drehen und fest herunterdrücken.

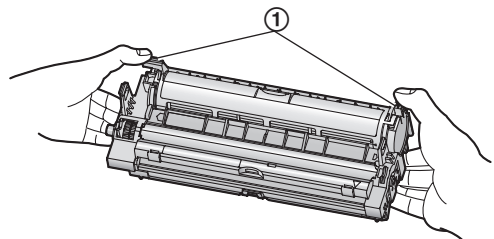

- 11** Um die richtige Installation der Tonerkartusche zu gewährleisten, überprüfen Sie, ob die Dreiecke (①) übereinstimmen.

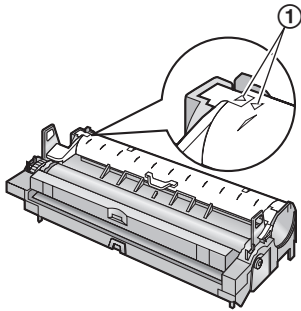

- Ist das untere Glas (②) verschmutzt, reinigen Sie es mit einem weichen trockenen Lappen.

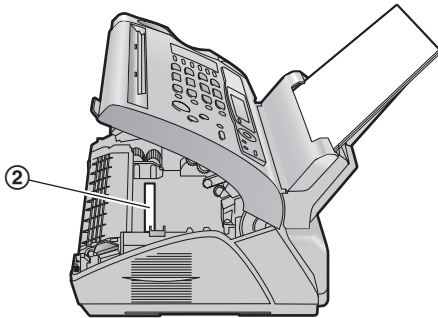

- 12** Halten Sie die Trommel- und Tonereinheit an den Laschen fest (①) und setzen Sie sie ein.



- Um die richtige Installation der Trommeleinheit und der Tonerkartusche zu gewährleisten, überprüfen Sie, ob die Dreiecke (②) übereinstimmen.

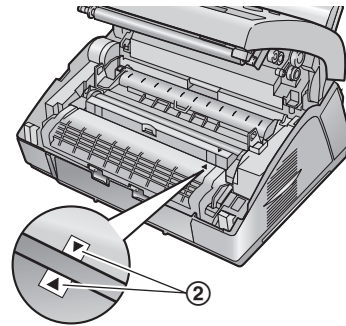

- 13** Schließen Sie die vordere Abdeckung (①), indem Sie sie auf beiden Seiten herunterdrücken, bis sie einrastet.

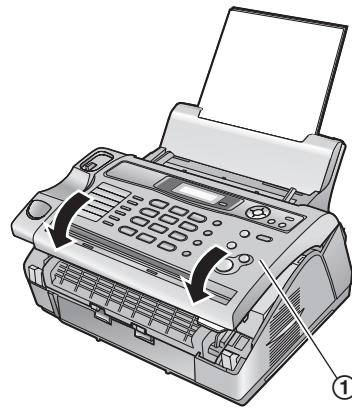

- 14** Legen Sie den Hörer auf die Gabel und bringen Sie den Dokumentenstapler an.
- Während das Gerät "Bitte warten" anzeigt, nicht die vordere Abdeckung öffnen oder das Netzkabel ziehen.

Entsorgung

Abfälle sind gemäß den nationalen und lokalen Umweltbestimmungen zu entsorgen.

7.5 Aufzeichnungspapierstau

Folgende Anzeige erscheint im Display.

Papierstau

7.5.1 Wenn sich das Aufzeichnungspapier an der Trommel- und Tonereinheit staut

- 1 Entfernen Sie den Hörer und den Dokumentenstapler.
- 2 Öffnen Sie die vordere Abdeckung (①), indem Sie die OPEN-Taste (②) drücken.

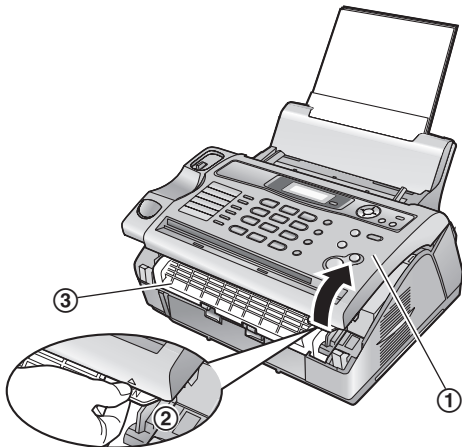

Vorsicht:
Die Fixiereinheit (③) wird heiß. Nicht anfassen.



- 3 Entfernen Sie vorsichtig das gestaute Papier (①), indem Sie es zu sich heran ziehen.

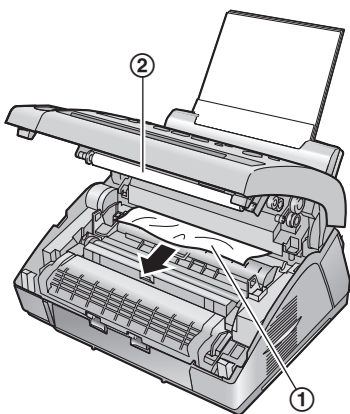

- Berühren Sie dabei nicht die Übertragungswalze (②).

- 4 Schließen Sie die vordere Abdeckung (①), indem Sie sie auf beiden Seiten herunterdrücken, bis sie einrastet.

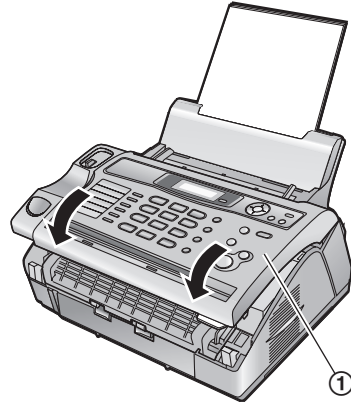

- 5 Legen Sie den Hörer auf die Gabel und bringen Sie den Dokumentenstapler an.

7.5.2 Wenn sich das Aufzeichnungspapier an der Papierausgabe staut

- 1 Entfernen Sie den Hörer und den Dokumentenstapler.
- 2 Öffnen Sie die vordere Abdeckung (①), indem Sie die OPEN-Taste (②) drücken.

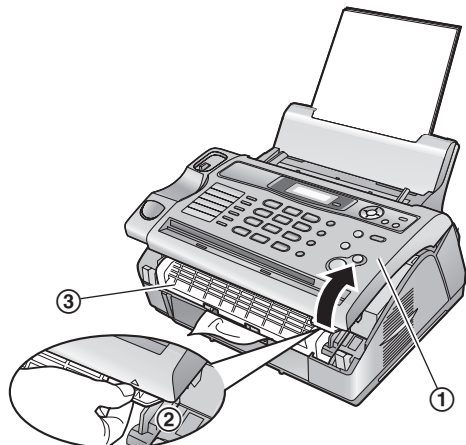

Vorsicht:
Die Fixiereinheit (③) wird heiß. Nicht anfassen.



- 3** Entfernen Sie das Aufzeichnungspapier (①) und nehmen Sie dann die Trommel- und Tonereinheit heraus (②), um das gestaute Papier (③) aus dem hinteren Fach herauszuziehen.

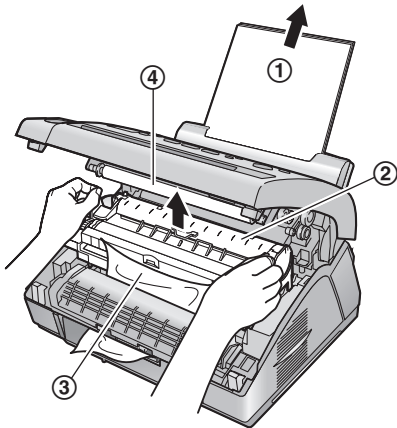

- Berühren Sie dabei nicht die Übertragungswalze (④).

- 4** Ziehen Sie die beiden grünen Hebel (①) nach vorne bis zum Anschlag.

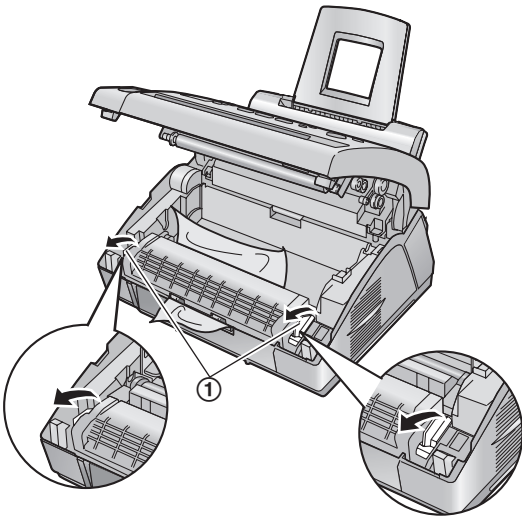

- 5** Entfernen Sie das gestaute Papier (①) aus der Fixiereinheit, indem Sie es vorsichtig nach oben herausziehen, und setzen Sie anschließend die Trommel- und Tonereinheit wieder ein.

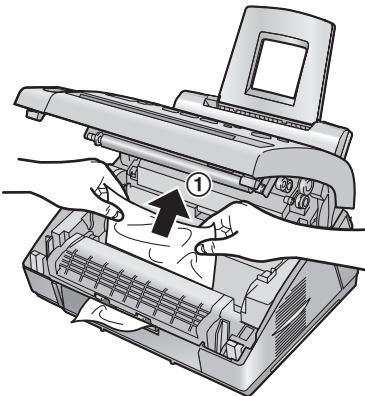

- 6** Drücken Sie die Hebel (①) zurück in die ursprüngliche Position.

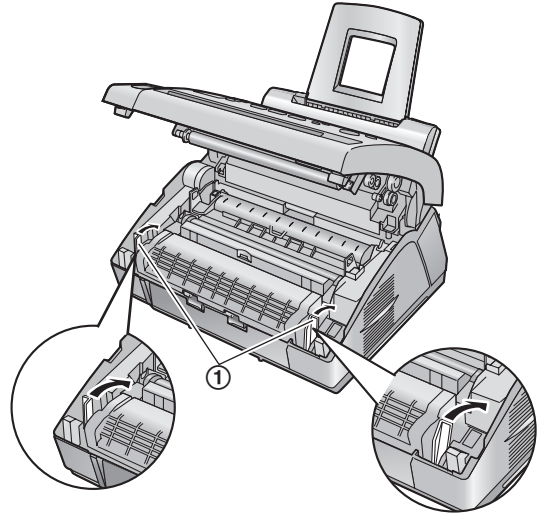

- 7** Schließen Sie die vordere Abdeckung (①), indem Sie sie auf beiden Seiten herunterdrücken, bis sie einrastet.

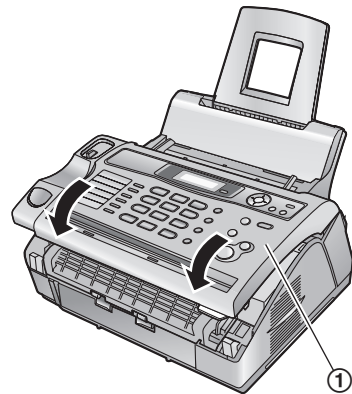

- 8** Legen Sie den Hörer auf die Gabel und bringen Sie den Dokumentenstapler an.

- 9** Ziehen Sie die Zugklappe nach vorn (①) und legen Sie das Empfangspapier erneut ein.

- Fächern Sie das Aufzeichnungspapier vor dem Einlegen auf und streichen Sie es glatt.

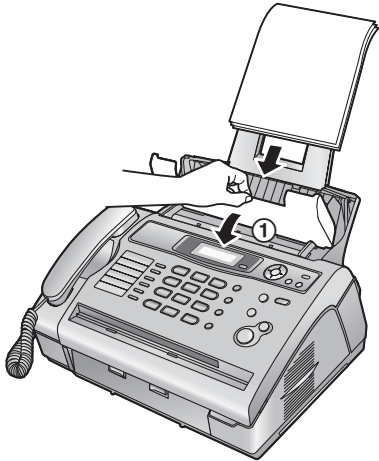

- 10** Drücken Sie die Zugklappe wieder an.

7.5.3 Wenn das Aufzeichnungspapier nicht einwandfrei vom Gerät eingezogen wird

Folgende Anzeige erscheint im Display.

Fehleinzug

- 1** Ziehen Sie die Zugklappe nach vorn (①) und legen Sie das Empfangspapier erneut ein (②).

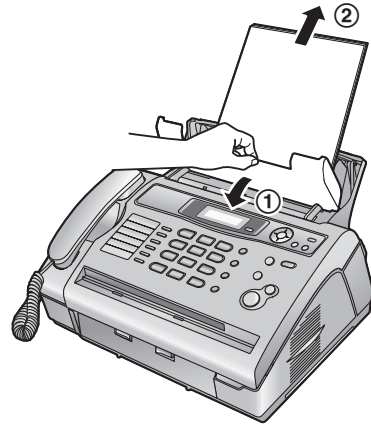

- 2** Legen Sie das Empfangspapier erneut ein und drücken Sie die Zugklappe wieder an (siehe Schritte 3 bis 4 auf Seite 14).
- Fächern Sie das Aufzeichnungspapier vor dem Einlegen auf und streichen Sie es glatt.

7.6 Dokumentenstaus

Hinweis:

- Ziehen Sie das gestaute Dokument nicht gewaltsam heraus, bevor Sie die vordere Abdeckung geöffnet haben.

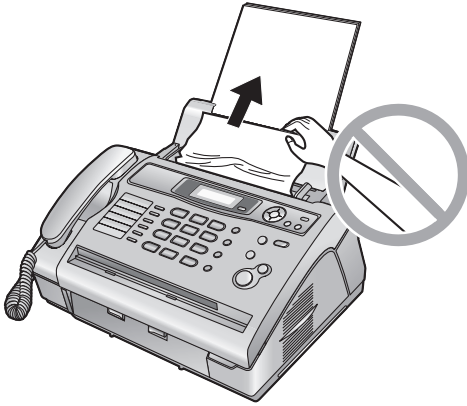

- 1 Entfernen Sie den Hörer und den Dokumentenstapler.
- 2 Öffnen Sie die vordere Abdeckung (①), indem Sie die OPEN-Taste (②) drücken.

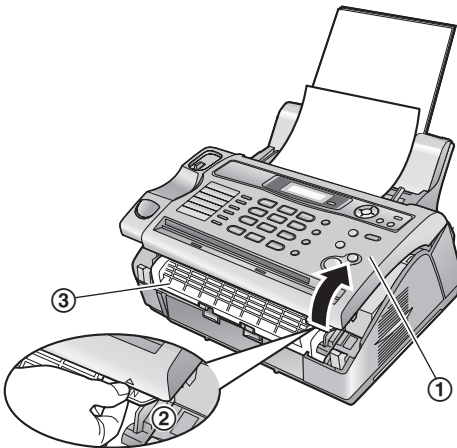

Vorsicht:
Die Fixiereinheit (③) wird heiß. Nicht anfassen.



- 3 Ziehen Sie die innere Abdeckung (①) auf.

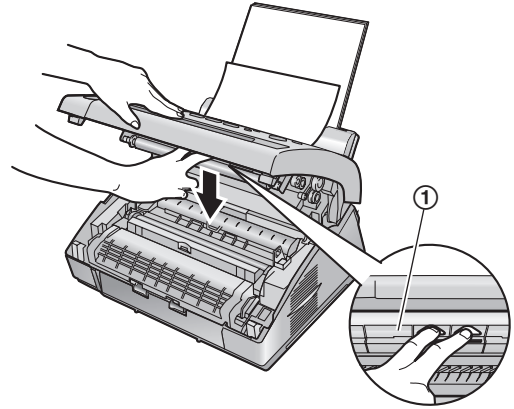

Hinweis:

- Berühren Sie dabei nicht die Übertragungswalze (②).

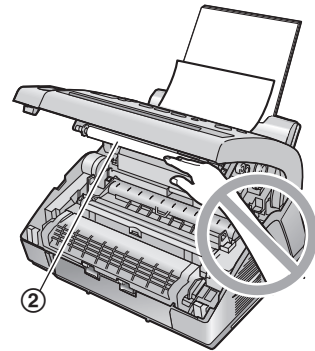

- 4 Entfernen Sie vorsichtig das gestaute Dokument (①).

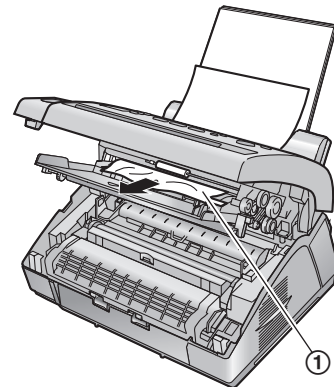

- 5 Drücken Sie die innere Abdeckung zurück.

- 6 Schließen Sie die vordere Abdeckung (①), indem Sie sie auf beiden Seiten herunterdrücken, bis sie einrastet.

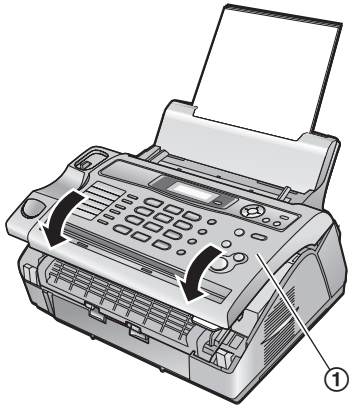

- 7 Legen Sie den Hörer auf die Gabel und bringen Sie den Dokumentenstapler an.

7.7 Es erfolgt entweder kein, oder aber mehrfacher Papiereinzug

Wenn entweder kein, oder aber mehrfacher Papiereinzug erfolgt, justieren Sie den Einzugsdruck.

Verstellen Sie den grünen Hebel (①) mit einem spitzen, länglichen Gegenstand.

Rechts: Wenn die Dokumente nicht eingezogen werden.

Mitte: Standardeinstellung (vorgewählt)

Links: Wenn mehrere Dokumente gleichzeitig eingezogen werden.

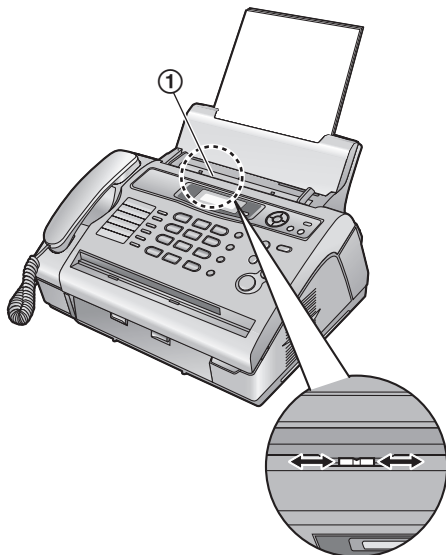

7.8 Reinigung des Geräteinneren

Reinigen Sie das Geräteinnere:

- Wenn Vorlagen häufig falsch eingezogen werden.
- Wenn ein schwarzer Streifen, ein weißer Streifen oder Flecken auf dem Aufzeichnungspapier, der Vorlage oder dem vom anderen Teilnehmer empfangenen Fax-Dokument vorkommen.

Vorsicht:

- Gehen Sie vorsichtig mit der Trommel- und Tonereinheit um. Einzelheiten finden Sie in den Sicherheitshinweisen zur Trommeleinheit auf Seite 53.
- Verwenden Sie zum Reinigen des Geräteinneren keine Papierprodukte, wie Küchen- oder Taschentücher.

- 1 Ziehen Sie das Netzkabel und das Telefonkabel ab.
- 2 Entfernen Sie den Hörer und den Dokumentenstapler.
- 3 Öffnen Sie die vordere Abdeckung (①), indem Sie die OPEN-Taste (②) drücken.

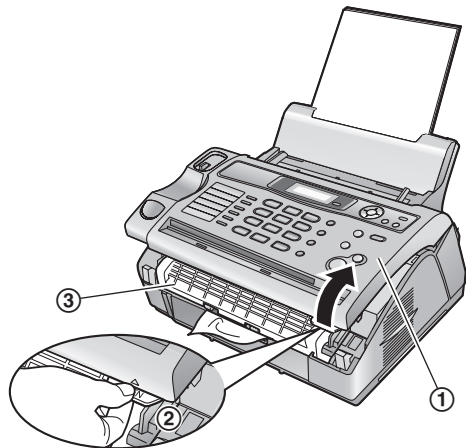

Vorsicht:

Die Fixiereinheit (③) wird heiß. Nicht anfassen.



- 4 Reinigen Sie die Dokumenttrennrolle (①) mit einem weichen, mit Isopropylalkohol angefeuchteten Tuch und lassen Sie alle Teile gründlich trocknen.

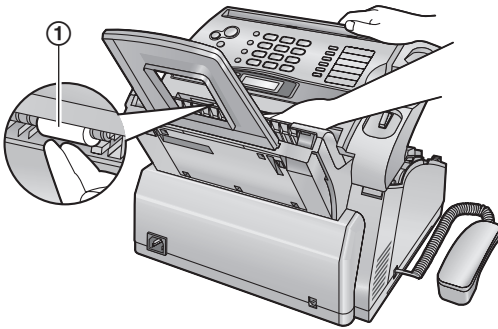

- 5 Ziehen Sie die innere Abdeckung (①) auf.

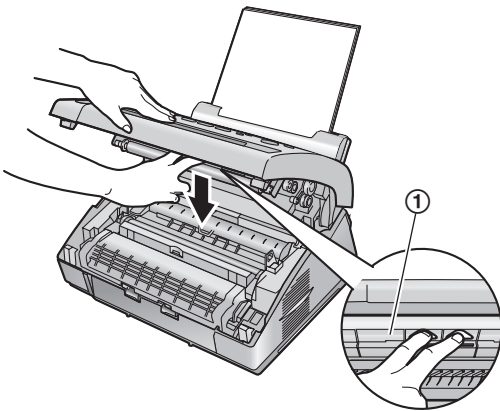

- Berühren Sie dabei nicht die Übertragungswalze (②).

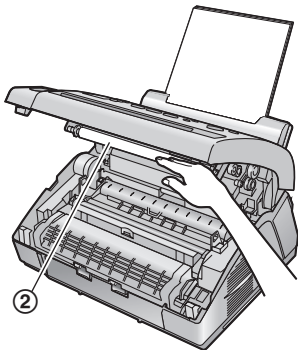

- 6 Reinigen Sie die Dokumenteinzugsrolle (①) mit einem weichen, mit Isopropylalkohol angefeuchteten Tuch und lassen Sie alle Teile gründlich trocknen. Reinigen Sie das obere Glas (②) mit einem weichen trockenen Lappen.

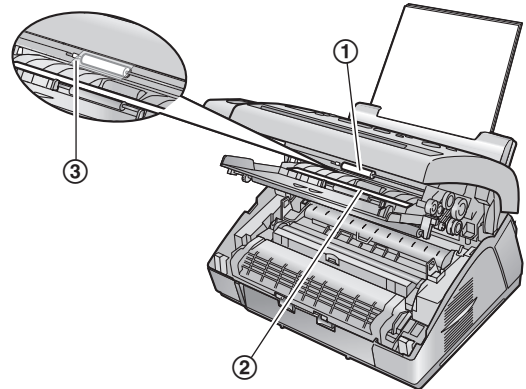

- Beschädigen Sie beim Reinigen der Dokumenteinzugsrolle nicht die transparente Abdeckung (③).

- 7 Drücken Sie die innere Abdeckung zurück.
8 Halten Sie die Trommel- und Tonereinheit an den Laschen fest (①) und ziehen Sie sie heraus.

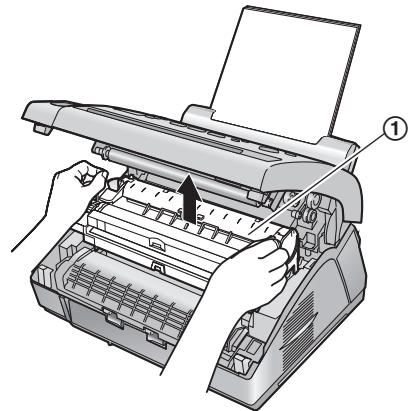

- 9 Reinigen Sie das untere Glas (①) mit einem weichen trockenen Lappen.

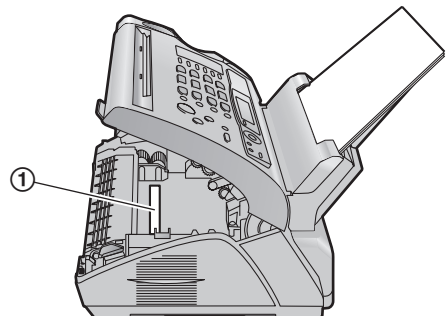

- 10** Halten Sie die Trommel- und Tonereinheit an den Laschen fest (①) und setzen Sie sie wieder ein.

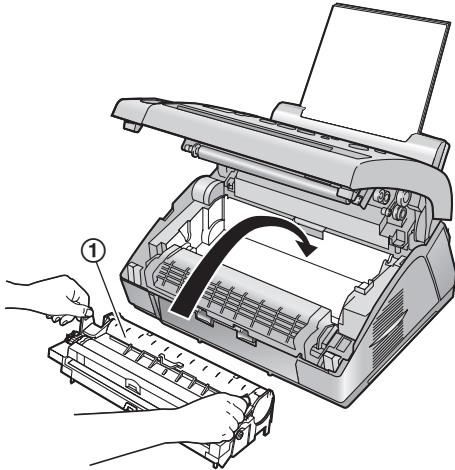

- Um die richtige Installation der Trommeleinheit und der Tonerkartusche zu gewährleisten, überprüfen Sie, ob die Dreiecke (②) übereinstimmen.

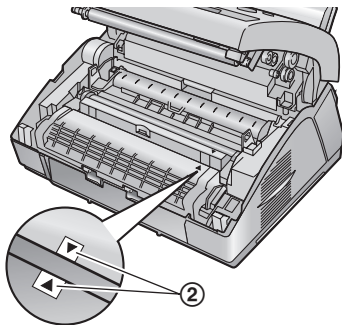

- 11** Schließen Sie die vordere Abdeckung (①), indem Sie sie auf beiden Seiten herunterdrücken, bis sie einrastet.



- 12** Legen Sie den Hörer auf die Gabel und bringen Sie den Dokumentenstapler an.

- 13** Schließen Sie das Netzkabel und das Telefonkabel an.

8.1 Referenzlisten und Berichte

Sie können folgende Listen und Berichte zu Ihrer Referenz ausdrucken.

- **“Einstellungen”**:
Gibt Ihnen die aktuellen Einstellungen der Programmfunktionen wieder (Seite 40 bis Seite 45).
- **“Telefonbuch”**:
Enthält die Namen und Rufnummern, die in der Zielwahlfunktion und im Telefonbuch gespeichert sind.
- **“Journal”**:
Bericht über alle gesendeten und empfangenen Dokumente. Dieser Bericht kann automatisch nach je 30 Kommunikationsvorgängen gedruckt werden (Funktion #22, siehe Seite 41).
- **“Rundsendeliste”**:
Bietet Ihnen die Namen und Nummern, die im Rundsendespeicher verzeichnet sind (Seite 29).
- **“Druckertest”**:
Ermöglicht Ihnen, die Druckqualität Ihres Gerätes zu prüfen. Wenn der Testausdruck Schmierstreifen bzw. verwischte Punkte oder Linien aufweist, reinigen Sie das Innere des Geräts (Seite 60). Ist die Druckqualität danach immer noch schlecht, tauschen Sie Tonerkartusche und Trommeleinheit aus.
- **“Anruferliste”**:
Nachdem Sie sich bei einem entsprechenden Rufnummernanzeigedienst angemeldet haben, werden in dieser Liste die letzten 30 Anrufer erfasst. Um nach je 30 Anrufen einen automatischen Ausdruck zu erhalten, aktivieren Sie die Funktion #26 (Seite 42).

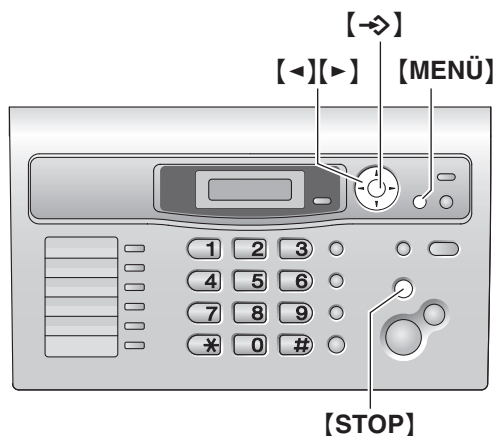

- 1 Drücken Sie wiederholt **[MENÜ]**, um **“Listen drucken”** aufzurufen.
- 2 Drücken Sie wiederholt auf **[->]** oder **[>]**, um den gewünschten Eintrag anzuzeigen.
- 3 Drücken Sie **[->]**, um den Druckvorgang zu starten.
 - Drücken Sie **[STOP]**, um den Druckvorgang zu beenden.
- 4 Drücken Sie zum Beenden **[MENÜ]**.

8.2 Technische Daten

Telefonanschluss:

Öffentliches Fernsprechnetz

Dokumentenformat:

Max. 216 mm breit / Max. 600 mm lang

Effektive Abtastbreite:

208 mm

Effektive Druckbreite:

202 mm

Übertragungsdauer¹:

Ungefähr 8 Sek./Seite (ECM-MMR)²

Abtastdichte:

Horizontal: 8 Pixel/mm

Vertikal: 3,85 Zeilen/mm in Standardauflösung,

7,7 Zeilen/mm - in der Auflösung Fein/Foto/Gemischt (Foto mit Text),

15,4 Zeilen/mm in superfeiner Auflösung

Fotoauflösung:

64 Stufen

Scannertyp:

Kontakt-Bildsensor (CIS)

Druckertyp:

Laserdrucker

Kompressionsverfahren:

Modified Huffman (MH), Modified READ (MR), Modified Modified READ (MMR)

Modemgeschwindigkeit:

14.400 / 12.000 / 9.600 / 7.200 / 4.800 / 2.400 bps; automatischer Rückfall

Betriebsbedingungen:

10 °C – 32,5 °C, 20 % – 70 % relative Luftfeuchtigkeit

Abmessungen:

Höhe ca. 218 mm × Breite 360 mm × Tiefe 357 mm

Masse (Gewicht):

Ca. 7,4 kg

Leistungsaufnahme:

Bereitschaft: ca. 3 W

Übertragung: ca. 12 W

Empfang: ca. 240 W

Kopie: ca. 240 W

Maximum: ca. 950 W (wenn die Fixieranzeige leuchtet)

Stromversorgung:

220 – 240 V AC (Wechselstrom), 50 Hz

Faxspeicherkapazität:

Speicherübertrag von ca. 150 Seiten

Speicherempfang von ca. 40 Seiten

(basierend auf dem ITU-T-Testblatt Nr. 1 in Standardauflösung ohne Fehlerkorrekturmodus.)

Eigenschaften der Laserdiode:

Laserleistung: max. 5 mW

Wellenlänge: 760 nm – 800 nm

Emissionsdauer: fortlaufend

Druckgeschwindigkeit:

Ca. 10 S./Min.

Druckauflösung:

600 × 600 dpi

- *1 Die tatsächliche Übertragungsdauer richtet sich nach dem Seiteninhalt, der Auflösung, der Qualität der Telefonleitung und der Leistung des Empfangsgeräts auf der Gegenseite.
- *2 Die Angabe der Übertragungsdauer bezieht sich auf das ITU-T-Testblatt Nr. 1 im Originalmodus. Wenn die Leistung des Empfangsgeräts geringer ist als die Ihres Geräts, kann sich die Übertragungsdauer verlängern.

ITU-T-Testblatt Nr. 1

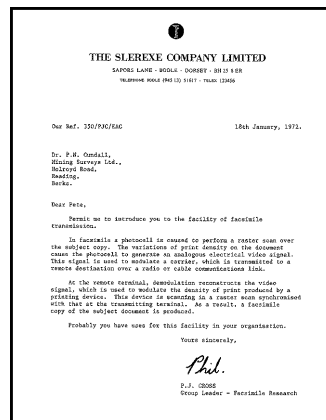

Hinweis:

- Design und Spezifikationen können ohne Ankündigung geändert werden.
- Die in dieser Bedienungsanleitung verwendeten Darstellungen und Abbildungen können vom eigentlichen Produkt geringfügig abweichen.

Empfangspapierspezifikationen

Format des Aufzeichnungspapiers:

A4: 210 mm x 297 mm

Gewicht des Aufzeichnungspapiers:

60 g/m² bis 90 g/m²

Hinweis bezüglich des Aufzeichnungspapiers:

- Folgende Papiersorten sollten nicht verwendet werden:
 - Papier mit einem Baumwoll-/Faseranteil von mehr als 20 %, wie beispielsweise vorbedruckte Briefbögen oder Urkundenpapier
 - Extrem glattes oder glänzendes Papier oder Papier mit starker Struktur
 - Beschichtete, beschädigte oder verknitterte Papierbögen
 - Papier mit Heft- oder Büroklammern
 - Staubiges, fusseliges oder fettiges Papier
 - Papier, das schmilzt, Gase abgibt, sich entfärbt, verkohlt oder gesundheitsschädigende Stoffe abgibt, wenn es auf ca. 200 °C erwärmt wird, wie beispielsweise Velinpapier. Abgegebene/abgelöste Papierbestandteile können an der Fixierwalze haften bleiben und diese beschädigen.
 - Feuchtes Papier
 - Tintenstrahldrucker-Papier
- Bestimmte Papiersorten dürfen nur einseitig bedruckt werden. Wenn Sie mit dem Druckergebnis unzufrieden sind oder häufig Fehleinzüge auftreten, versuchen Sie, die andere Seite des Papiers zu bedrucken.
- Um einen sicheren Papiereinzug und die bestmögliche Druckqualität zu gewährleisten, empfehlen wir die Verwendung von langkörnigem Papier.
- Verwenden Sie keine unterschiedlichen Papiersorten oder -stärken gleichzeitig. Dies kann einen Papierstau zur Folge haben.
- Bedrucken Sie das Papier möglichst nicht beidseitig.
- Mit diesem Gerät bedrucktes Papier sollte zudem nicht mit anderen Kopiergeräten oder Druckern auf der Rückseite bedruckt werden. Dies kann einen Papierstau zur Folge haben.
- Damit das Papier nicht wellig wird, sollte es erst kurz vor der Verwendung aus der Verpackung genommen werden. Lagern Sie nicht verwendetes Papier in der Originalverpackung an einem kühlen und trockenen Ort.

Lebensdauer des Toners

Die Lebensdauer des Toners hängt von der Größe des Inhalts eines empfangenen, kopierten oder gedruckten Dokuments ab. Die folgenden Angaben beziehen sich auf das ungefähre Verhältnis zwischen Flächendeckung und Lebensdauer des Toners für den Austausch der Tonerkartusche (Modell-Nr. KX-FAT88X). Die Lebensdauer des Toners variiert je nach Gebrauch.

5 % Bildbereich

Table of Contents,
1 Table of Contents, 1 Introduction and Installation Assistance
1.1 Table of Contents, 1.2 Introduction and Installation Assistance
1.3 Description of features, 1.4 Overview information, 1.5 Troubleshooting
1.6 Power switch and power button, 1.7 Power button
1.8 Power button, 1.9 Power button, 1.10 Power button, 1.11 Power button
1.12 Power button, 1.13 Power button, 1.14 Power button, 1.15 Power button
1.16 Power button, 1.17 Power button, 1.18 Power button, 1.19 Power button, 1.20 Power button
1.21 Power button, 1.22 Power button, 1.23 Power button, 1.24 Power button, 1.25 Power button
1.26 Power button, 1.27 Power button, 1.28 Power button, 1.29 Power button, 1.30 Power button
1.31 Power button, 1.32 Power button, 1.33 Power button, 1.34 Power button, 1.35 Power button
1.36 Power button, 1.37 Power button, 1.38 Power button, 1.39 Power button, 1.40 Power button
1.41 Power button, 1.42 Power button, 1.43 Power button, 1.44 Power button, 1.45 Power button
1.46 Power button, 1.47 Power button, 1.48 Power button, 1.49 Power button, 1.50 Power button
1.51 Power button, 1.52 Power button, 1.53 Power button, 1.54 Power button, 1.55 Power button
1.56 Power button, 1.57 Power button, 1.58 Power button, 1.59 Power button, 1.60 Power button
1.61 Power button, 1.62 Power button, 1.63 Power button, 1.64 Power button, 1.65 Power button
1.66 Power button, 1.67 Power button, 1.68 Power button, 1.69 Power button, 1.70 Power button
1.71 Power button, 1.72 Power button, 1.73 Power button, 1.74 Power button, 1.75 Power button
1.76 Power button, 1.77 Power button, 1.78 Power button, 1.79 Power button, 1.80 Power button
1.81 Power button, 1.82 Power button, 1.83 Power button, 1.84 Power button, 1.85 Power button
1.86 Power button, 1.87 Power button, 1.88 Power button, 1.89 Power button, 1.90 Power button
1.91 Power button, 1.92 Power button, 1.93 Power button, 1.94 Power button, 1.95 Power button
1.96 Power button, 1.97 Power button, 1.98 Power button, 1.99 Power button, 2.00 Power button

Thank you for purchasing a Panasonic Fax machine.
Please see the inside back cover of this manual for more information.
Date of printing: 2001.01.01
Serial number: (located on the rear of the unit)
Model: KX-FAT88X
Dialer: (a telephone number)

Ca. 2.000 A4-Seiten können gedruckt werden.

10 % Bildbereich

Table of Contents,
1 Table of Contents, 1 Introduction and Installation Assistance
1.1 Table of Contents, 1.2 Introduction and Installation Assistance
1.3 Description of features, 1.4 Overview information, 1.5 Troubleshooting
1.6 Power switch and power button, 1.7 Power button
1.8 Power button, 1.9 Power button, 1.10 Power button, 1.11 Power button
1.12 Power button, 1.13 Power button, 1.14 Power button, 1.15 Power button
1.16 Power button, 1.17 Power button, 1.18 Power button, 1.19 Power button, 1.20 Power button
1.21 Power button, 1.22 Power button, 1.23 Power button, 1.24 Power button, 1.25 Power button
1.26 Power button, 1.27 Power button, 1.28 Power button, 1.29 Power button, 1.30 Power button
1.31 Power button, 1.32 Power button, 1.33 Power button, 1.34 Power button, 1.35 Power button
1.36 Power button, 1.37 Power button, 1.38 Power button, 1.39 Power button, 1.40 Power button
1.41 Power button, 1.42 Power button, 1.43 Power button, 1.44 Power button, 1.45 Power button
1.46 Power button, 1.47 Power button, 1.48 Power button, 1.49 Power button, 1.50 Power button
1.51 Power button, 1.52 Power button, 1.53 Power button, 1.54 Power button, 1.55 Power button
1.56 Power button, 1.57 Power button, 1.58 Power button, 1.59 Power button, 1.60 Power button
1.61 Power button, 1.62 Power button, 1.63 Power button, 1.64 Power button, 1.65 Power button
1.66 Power button, 1.67 Power button, 1.68 Power button, 1.69 Power button, 1.70 Power button
1.71 Power button, 1.72 Power button, 1.73 Power button, 1.74 Power button, 1.75 Power button
1.76 Power button, 1.77 Power button, 1.78 Power button, 1.79 Power button, 1.80 Power button
1.81 Power button, 1.82 Power button, 1.83 Power button, 1.84 Power button, 1.85 Power button
1.86 Power button, 1.87 Power button, 1.88 Power button, 1.89 Power button, 1.90 Power button
1.91 Power button, 1.92 Power button, 1.93 Power button, 1.94 Power button, 1.95 Power button
1.96 Power button, 1.97 Power button, 1.98 Power button, 1.99 Power button, 2.00 Power button

Thank you for purchasing a Panasonic Fax machine.
Please see the inside back cover of this manual for more information.
Date of printing: 2001.01.01
Serial number: (located on the rear of the unit)
Model: KX-FAT88X
Dialer: (a telephone number)

Ca. 1.000 A4-Seiten können gedruckt werden.

15 % Bildbereich

Table of Contents,
1 Table of Contents, 1 Introduction and Installation Assistance
1.1 Table of Contents, 1.2 Introduction and Installation Assistance
1.3 Description of features, 1.4 Overview information, 1.5 Troubleshooting
1.6 Power switch and power button, 1.7 Power button
1.8 Power button, 1.9 Power button, 1.10 Power button, 1.11 Power button
1.12 Power button, 1.13 Power button, 1.14 Power button, 1.15 Power button
1.16 Power button, 1.17 Power button, 1.18 Power button, 1.19 Power button, 1.20 Power button
1.21 Power button, 1.22 Power button, 1.23 Power button, 1.24 Power button, 1.25 Power button
1.26 Power button, 1.27 Power button, 1.28 Power button, 1.29 Power button, 1.30 Power button
1.31 Power button, 1.32 Power button, 1.33 Power button, 1.34 Power button, 1.35 Power button
1.36 Power button, 1.37 Power button, 1.38 Power button, 1.39 Power button, 1.40 Power button
1.41 Power button, 1.42 Power button, 1.43 Power button, 1.44 Power button, 1.45 Power button
1.46 Power button, 1.47 Power button, 1.48 Power button, 1.49 Power button, 1.50 Power button
1.51 Power button, 1.52 Power button, 1.53 Power button, 1.54 Power button, 1.55 Power button
1.56 Power button, 1.57 Power button, 1.58 Power button, 1.59 Power button, 1.60 Power button
1.61 Power button, 1.62 Power button, 1.63 Power button, 1.64 Power button, 1.65 Power button
1.66 Power button, 1.67 Power button, 1.68 Power button, 1.69 Power button, 1.70 Power button
1.71 Power button, 1.72 Power button, 1.73 Power button, 1.74 Power button, 1.75 Power button
1.76 Power button, 1.77 Power button, 1.78 Power button, 1.79 Power button, 1.80 Power button
1.81 Power button, 1.82 Power button, 1.83 Power button, 1.84 Power button, 1.85 Power button
1.86 Power button, 1.87 Power button, 1.88 Power button, 1.89 Power button, 1.90 Power button
1.91 Power button, 1.92 Power button, 1.93 Power button, 1.94 Power button, 1.95 Power button
1.96 Power button, 1.97 Power button, 1.98 Power button, 1.99 Power button, 2.00 Power button

Thank you for purchasing a Panasonic Fax machine.
Please see the inside back cover of this manual for more information.
Date of printing: 2001.01.01
Serial number: (located on the rear of the unit)
Model: KX-FAT88X
Dialer: (a telephone number)

Ca. 600 A4-Seiten können gedruckt werden.

Hinweis:

- Die Flächendeckung ändert sich mit der Tiefe, Dicke und Größe der Zeichen.
- Im Tonersparmodus verlängert sich die Lebensdauer des Toners um ca. 40 %.

Trommellebensdauer

Bei der Trommel handelt es sich um ein Verbrauchsgut, und sie muss in regelmäßigen Abständen ersetzt werden. Die tatsächliche Lebensdauer der Trommel wird von verschiedenen Faktoren wie Temperatur, Luftfeuchtigkeit und Papiertyp bestimmt, sowie auch davon, wieviel Toner Sie beim Drucken für die Anzahl der Blätter verwenden. Die maximale Lebensdauer der Trommel beträgt ca. 10.000 Seiten bei 20 Seiten pro Druckauftrag. Die tatsächliche Anzahl an Seiten, die mit der Trommel gedruckt werden können, kann deutlich unter dieser Schätzung liegen, wenn Sie mit Ihrem Gerät nur eine geringe Anzahl von Seiten pro Auftrag drucken. Da viele der Faktoren, die die Lebensdauer der Trommel bestimmen, nicht kontrollierbar sind, können wir keine Mindestzahl an Seiten angeben, die Sie mit Ihrer Trommel drucken können.

8.3 Geräteschein (für Deutschland)

8.3.1 Geräteschein

Bitte bewahren Sie diesen Geräte-Schein zusammen mit Ihrem Kaufbeleg auf!

Die Panasonic Deutschland leistet

24 Monate kostenlose Fehlerbeseitigung

ab Kaufdatum dieses Gerätes:

Modell: _____ Serien-Nummer: _____

Name und Anschrift des Käufers: _____

Kaufdatum: _____ Stempel des Händlers: _____

Durch den Stempel und die Unterschrift des Fachhändlers wird die Richtigkeit der vorstehenden Eintragungen gegenüber der Panasonic Deutschland bestätigt. Ohne Stempel, Unterschrift des Händlers und Kaufdatum ist dieser Geräteschein ungültig.

Wird das Gerät in den ersten **24 Monaten** ab Kaufdatum beim Händler aufgrund von nachgewiesenen Fabrikations - oder Materialfehlern schadhaft, so behebt die Panasonic Deutschland diesen Fehler **ohne Berechnung**. Hierfür gelten bestimmte Bedingungen.

Diese finden Sie unter www.panasonic.de/services/Garantieleistungen/ Im Text "hier" anklicken. Selbstverständlich können Sie die Bedingungen auch bei uns unter der im Internet angegebenen Adresse oder per Fax an: 0180-5015145 anfordern.

Bitte beachten:

Der vorstehende Anspruch auf kostenlose Fehlerbeseitigung besteht zusätzlich zu der gesetzlichen Sachmängelhaftung des Händlers aus dem Kaufvertrag und beeinträchtigt in keiner Weise Ihre Rechte als Endverbraucher.

Der zusätzliche Anspruch auf kostenlose Fehlerbeseitigung besteht nicht bei gewerblicher Nutzung !

8.3.2 Kostenlose Fehlerbeseitigung

1. Wird das Gerät aufgrund von nachgewiesenen Fabrikations- oder Materialfehlern in den ersten 24 Monaten ab Kaufdatum schadhaft, so behebt die Panasonic Deutschland diesen Fehler kostenlos gemäß den nachfolgenden Bedingungen.
2. Die Beseitigung des Fehlers erfolgt nach Wahl der Panasonic Deutschland durch Reparatur oder Austausch. Ausgetauschte Teile und Geräte gehen in das Eigentum der Panasonic Deutschland über. Weitere Ansprüche gegen die Panasonic Deutschland, insbesondere auf Rückgabe der Ware gegen Kaufpreiserstattung, Kaufpreisminderung oder Schadensersatz werden hierdurch nicht begründet.
3. Falls das Gerät zum Zwecke der Fehlerbeseitigung transportiert wird, geschieht dies auf Gefahr und Kosten des Absenders.
4. Ausgenommen von der kostenlosen Fehlerbeseitigung sind:
 - a) Schäden und Verluste, die durch das Gerät oder seinen Gebrauch entstehen, sowie Schäden die auf lokale Verhältnisse, wie Fehler in der Installation, Brand, Blitzschlag, äußere Gewalteinwirkung etc. zurückzuführen sind.
 - b) Schäden durch Eingriffe von Personen, die von uns hierzu nicht ermächtigt sind.
 - c) Geräte, bei denen die Fabrikationsnummer entfernt oder zerstört worden ist.
 - d) Schäden durch Nichtbeachtung der Bedienungsanleitung, z.B. Anschluß an eine falsche Netzspannung oder Stromart, und Schäden durch fahrlässige Behandlung oder Missbrauch.
 - e) Batterien und Akkumulatoren, einschließlich Folgeschäden durch den Gebrauch von überalterten oder defekten Batterien bzw. Akkumulatoren.
 - f) Verschleißteile und Verbrauchsmaterial.
 - g) Geräte, die gewerblich genutzt werden.
5. Tritt ein Fehler auf, wenden Sie sich bitte innerhalb der Frist von 24 Monaten ab Kaufdatum an
 - den Fachhändler, bei dem Sie das Gerät gekauft haben
 - das Panasonic Service-Center für Schnurlos-Telefone (siehe oben)
6. Um die kostenlose Fehlerbeseitigung in Anspruch nehmen zu können, muss der vollständig vom Händler ausgefüllte Geräteschein und/oder der Kaufbeleg vorgelegt werden.
7. Die kostenlose Fehlerbeseitigung durch die Panasonic Deutschland bedeutet weder eine Verlängerung noch einen Neubeginn der 24-Monatsfrist. Der Anspruch auf kostenlose Fehlerbeseitigung durch die Panasonic Deutschland bezieht sich lediglich auf den Erstkäufer und ist nicht übertragbar.
8. Selbstverständlich können Sie diese Leistungen auch in Anspruch nehmen, wenn Sie das Gerät in andere Länder des Europäischen Wirtschaftsraums bringen. Bitte wenden Sie sich dort an die nationale Vertriebsgesellschaft.

Diese Leistungen bestehen zusätzlich zu der gesetzlichen Sachmängelhaftung des Händlers aus dem Kaufvertrag und beeinträchtigt in keiner Weise Ihre Rechte als Endgebraucher.

Panasonic Deutschland
a Division of Panasonic Marketing Europe GmbH
Winsbergring 15
22525 Hamburg

8.4 Panasonic Service-Centre für Fax-Kombinationsgeräte (für Deutschland)

	Panasonic Service-Center	18069	Dresden SERKO GmbH Großenhainer Straße 163	Rostock Tel.: (0381) 8 20 16 801 44-0 Fax: (0381) 809 96 57	49090	Osnabrück Tel.: (0541) 6 80 38 Fax: (0541) 6 45 94
01129	Dresden Tel.: (0351) 858 84 77 Fax: (0351) 858 84 78			Panasonic Service-Center		Wiesbaden Jürgen Hemmerling Video- und Audio-Dienst GmbH Ostring 7
	Panasonic Service-Center			Stralsund		Wiesbaden-Nordenstadt Tel.: (06122) 90 91 10 Fax: (06122) 90 91 50
	Cottbus Petsch Kundendienst GmbH	18439	Stralsund Tel.: (03831) 29 46 18 Fax: (03831) 29 75 95		65205	
03058	Groß-Gaglow/Cottbus Tel.: (0355) 58 36 36 Fax: (0355) 58 36 66			Panasonic Service-Center		Mannheim N. Schaaf Reichenbachstraße 21-23
	Panasonic Service-Center			Hamburg ELVICE Service GmbH Spaldingstraße 74	68309	Mannheim Tel.: (0621) 727 87-0 Fax: (0621) 727 87-50
	Leipzig KES Keilitz-Electronic- Service GmbH Gewerbepark Leipzig- Nordost Föpplstraße 19	20097	Hamburg Tel.: (040) 23 08 07 Fax: (040) 23 08 61			Panasonic Service-Center
04347	Leipzig Tel.: (0341) 244 33 33 Fax: (0341) 232 34 16			Panasonic Service-Center		Stuttgart Hans Beck Friedrich-List-Straße 38
	Panasonic Service-Center			Rendsburg FERNSEH-DIENST B&W Service GmbH Kieler Straße 41	70771	Leinfelden-Echterdingen Tel.: (0711) 947 01-0 Fax: (0711) 797 98 07
	Chemnitz WPS Rundfunk- und Fernseh-service GmbH Zietenstraße 16	24768	Rendsburg Tel.: (04331) 14 11-0 Fax: (04331) 14 11-29			Panasonic Service-Center
09130	Chemnitz Tel.: (0371) 401 03 59 Fax: (0371) 401 03 30			Panasonic Service-Center		Reutlingen Herbert Geissler Lichtensteinstraße 75
	Panasonic Service-Center			Bremen COM Elektronik Service GmbH Rübekamp 50	72770	Reutlingen Tel.: (07072) 92 96-0 Fax: (07072) 20 69
10435	Berlin SERKO GmbH Schwedter Straße 34a	28219	Bremen Tel.: (0421) 691 80 69 Fax: (0421) 691 80 71			Panasonic Service-Center
	Berlin Tel.: (030) 44 30 32 21 44 30 32 01 Fax: (030) 44 30 32 00			Panasonic Service-Center	80939	München Berghofer + Kaller GmbH Helene-Wessel-Bogen 7
	Panasonic Service-Center			Hannover COM Elektronik Service GmbH Vahrenwalder Straße 311		München Tel.: (089) 31 89 07-0 Fax: (089) 31 89 07-50
10585	Berlin RUESS SYSTEMS Thrasoltstraße 11	30179	Hannover Tel.: (0511) 37 27 91-94 Fax: (0511) 37 27 96			Panasonic Service-Center
	Berlin Tel.: (030) 342 20 13 Fax: (030) 342 50 21			Panasonic Service-Center	86167	Augsburg Klaus Bienek Affinger Straße 4 (Gewerbegebiet Ost)
	Panasonic Service-Center			Düsseldorf VTH GmbH Kölner Straße 147		Augsburg Tel.: (0821) 70 70 75 Fax: (0821) 74 25 27
	Frankfurt/Oder	40227	Düsseldorf Tel.: (0211) 77 90 25 Fax: (0211) 77 41 64			Panasonic Service-Center
15232	Annahmestelle PSC Berlin SERKO GmbH Heinrich-Hildebrandt- Straße 18a	45133	Essen Bernd van Bevern GmbH Heinrich-Held-Straße 16		90537	Nürnberg Herbert Geissler GmbH Friedrich-Ebert-Straße 21
	Frankfurt/Oder Tel.: (0335) 52 56 32 Fax: (0335) 53 55 43			Panasonic Service-Center		Feucht/Nürnberg Tel.: (09128) 70 76-0 Fax: (09128) 70 76-36
	Panasonic Service-Center			Osnabrück Petsch Kundendienst GmbH Pagenstecherstraße 75	99817	Panasonic Service-Center
	Rostock warnow electronic Service GmbH An der Jägerbäk 2					Eisenach Blitz Elektro-Elektronik GmbH Bahnhofstraße 17
						Eisenach Tel.: (03691) 29 29 42 Fax: (03691) 29 29 48

9.1 Index

- # #01 Datum und Uhrzeit: 17
- #02 Ihr Logo: 18
- #03 Ihre Faxnummer: 20
- #04 Sendebericht: 28, 40
- #06 FAX-Ruftonzähler: 20
- #13 Wahlverfahren: 16
- #17 Ruftonart: 40
- #22 Automatisches Journal: 28, 41
- #23 Auslandsmodus: 41
- #25 Zeitversetztes Senden: 41
- #26 Automatische Anruferdatenliste: 42
- #30 Stiller Fax-Ruftonzähler: 42
- #37 Automatische Verkleinerung: 42
- #39 Kontrast LCD-Display: 42
- #41 Ferneinschaltecode: 42
- #44 Hinweisen für den Speicherempfang: 42
- #46 Erweiterter Empfang: 42
- #48 Sprache: 43
- #49 Automatische Trennung: 43
- #58 Scankontrast: 43
- #63 Ferneinschaltung: 43
- #68 ECM-Auswahl: 43
- #69 Express-Modus: 43
- #72 Flash-Zeit: 44
- #73 Modus "Manuelle Antwort": 44
- #76 Verbindungston: 44
- #78 TEL-FAX-Ruftoneinstellung: 44
- #79 Tonersparmodus: 44
- #80 Standard einstellen: 45
- A** Abruf: 35
- Alarm
 - Speicherempfang (Funktion #44): 42
- Anrufbeantworter: 34
- Anruferdatenliste (Funktion #26): 42
- Anrufer-ID (CLIP, Rufnummernanzeige)
 - Rückruf: 24
 - Speichern: 26
- Anschlüsse: 15
- Anzeige
 - Fehlermeldungen: 47
 - Kontrast (Funktion #39): 42
- Auflösung: 27, 37
- Aufzeichnungspapier: 14
- Auslandsmodus (Funktion #23): 41
- Automatische Trennung (Funktion #49): 43
- Automatische Verkleinerung (Funktion #37): 42
- B** Berichte
 - Anruferdaten: 42
 - Ausgeschaltet: 52
 - Druckertest: 63
 - Einrichten: 63
 - Journal: 28, 63
 - Rufnummer: 63
 - Rundsendebericht: 30
 - Rundsende-Programmierung: 63
- Senden: 28, 40
- D** Datum und Uhrzeit (Funktion #01): 17
 - Dokumentenformat: 28
- E** ECM-Auswahl (Funktion #68): 43
 - Eingehende Faxanrufe
 - Automatisch: 32
 - Manuell: 32
 - Einzugsandruck: 60
 - Express-Modus (Funktion #69): 43
- F** Faxe senden
 - Aus dem Speicher: 27
 - Manuell: 27
 - Mehrfachübertragung (Rundsenden): 30
 - Telefonbuch: 29
 - Zielwahl: 29
- FAX-Modus: 32
- Faxnummer (Funktion #03): 20
- Fehlermeldungen: 46, 47
- Fernabfragecode für das Faxgerät (Funktion #41): 42
- Ferneinschaltung (Funktion #63): 43
- Flash-Zeit (Funktion #72): 44
- Format des Aufzeichnungspapiers: 65
- Freundlicher Empfang (Funktion #46): 42
- G** Grundfunktionen: 40
- H** Hilfe: 16
- J** Journal (Funktion #22): 28, 41
- K** Kopieren: 37
 - Sortierung: 38
 - Vergrößern: 37
 - Verkleinern: 37
- L** Lautstärke: 17
 - Lebensdauer des Toners: 65
 - Logo (Funktion #02): 18
- M** Mehrfachübertragungen (Rundsenden): 29
 - Modus "Manuelle Antwort" (Funktion #73): 44
- N** Netzausfall: 52
- P** Papierstau
 - Aufzeichnungspapier: 56
 - Dokument: 59
 - Programmierung: 39
- R** Reinigung: 60
 - Ruftonart (Funktion #17): 17, 40
 - Ruftoneinstellung
 - Stilles Fax (Funktion #30): 42
 - TEL/FAX (Funktion #78): 44
 - Rufzähler
 - FAX-Modus (Funktion #06): 40
- S** Scankontrast (Funktion #58): 43
 - Schnelles Einscannen (Quick Scan): 27
 - Selektiver Empfang: 35
 - Sendebericht (Funktion #04): 28, 40
 - Speicherempfangsalarm (Funktion #44): 42
 - Speichern
 - Sendung: 29

- Telefonbuch: 21
- Zielwahl: 22
- Sprachauswahl (Funktion #48): 43
- Standard einstellen (Funktion #80): 45
- T** Telefonbuch
 - Anrufen: 21
 - Faxe senden: 29
 - Speichern: 21
- Telefon (zusätzliches): 33
- TEL/FAX-Modus: 33
- TEL-Modus: 32
- Tonerkartusche
 - Austauschen: 53
 - Installieren: 10
- Tonersparmodus (Funktion #79): 11, 44
- Trommelereinheit
 - Austauschen: 53
 - Installieren: 10
- Trommellebensdauer: 66
- V** Verbindungston (Funktion #76): 44
- W** Wahlverfahren (Funktion #13): 16
- Wahlwiederholung: 27, 29
- Z** Zeichentabelle: 18
- Zeitverzögerte Übertragung (Funktion #25): 41
- Zielwahl
 - Anrufen: 22
 - Faxe senden: 29
 - Speichern: 22
- Zubehör
 - Dokumentenablage: 12
 - Dokumentenstapler: 13
 - Papierkassette: 12
- Zurücksetzen (Funktion #80): 45
- Zusatzfunktionen: 41

Endkunden-Hotline (Für Deutschland)

Für Sie, als Nutzer dieses Fax-Kombinationsgerätes, wird über unsere Panasonic Service-Center telefonische Unterstützung bereitgestellt. Unter der kostenpflichtigen Hotline

0180 - 50 15 142 (0,12 €/ Minute)

Mo. – Fr. 8.00 – 20.00 Uhr

Sa. 12.00 – 17.00 Uhr

leisten Spezialisten schnelle Hilfe, wenn bei der Einrichtung und Bedienung des Modells Fragen oder Probleme auftauchen sollten.

CE 0682

Vertrieb:

Panasonic Deutschland

Winsbergring 15, 22525 Hamburg, Deutschland

Panasonic Austria

Laxenburgerstraße 252, 1232 Wien, Österreich

Hersteller:

Panasonic Communications (Malaysia) Sdn. Bhd.

PLO No.1, Kawasan Perindustrian Senai, KB No. 104, 81400 Senai, Negeri Johor Darul Ta'zim, Malaysia

Globale Website:

<http://panasonic.net>



FL401G