

# SHARP®

1506-0Q3B000



TINS-F994WJZZ

## LC-32LE154E LC-32LE154V

LCD COLOUR TELEVISION  
LCD-FARBFERNSEHGERÄT  
TÉLÉVISEUR COULEUR À ÉCRAN CRISTAUX LIQUIDES (LCD)  
TELEVISORE A COLORI LCD  
LCD-KLEURENTELEVISIE  
TELEVISIÓN EN COLOR LCD  
TELEVISOR LCD A CORES

OPERATION MANUAL  
BEDIENUNGSANLEITUNG  
MODE D'EMPLOI  
MANUALE DI ISTRUZIONI  
GEBRUIKSAANWIJZING  
MANUAL DE MANEJO  
MANUAL DO UTILIZADOR

## AQUOS



LC-32LE154



DOLBY  
DIGITAL PLUS

HDMI

ENGLISH

DEUTSCH

FRANÇAIS

ITALIANO



NEDERLANDS

ESPAÑOL

PORTUGUÊS



### **SPECIAL NOTE FOR USERS IN THE U.K.**

The mains lead of this product is fitted with a non-rewireable (moulded) plug incorporating a 3A fuse. Should the fuse need to be replaced, a BSI or ASTA approved BS 1362 fuse marked  or  and of the same rating as above, which is also indicated on the pin face of the plug, must be used.

Always refit the fuse cover after replacing the fuse. Never use the plug without the fuse cover fitted.

In the unlikely event of the socket outlet in your home not being compatible with the plug supplied, cut off the mains plug and fit an appropriate type.

#### **DANGER:**

The fuse from the cut-off plug should be removed and the cut-off plug destroyed immediately and disposed of in a safe manner.

Under no circumstances should the cut-off plug be inserted elsewhere into a 3A socket outlet, as a serious electric shock may occur.

To fit an appropriate plug to the mains lead, follow the instructions below:

#### **IMPORTANT:**

The wires in the mains lead are coloured in accordance with the following code:

**Blue: Neutral**

**Brown: Live**

As the colours of the wires in the mains lead of this product may not correspond with the coloured markings identifying the terminals in your plug, proceed as follows:

- The wire which is coloured blue must be connected to the plug terminal which is marked N or coloured black.
- The wire which is coloured brown must be connected to the plug terminal which is marked L or coloured red.

Ensure that neither the brown nor the blue wire is connected to the earth terminal in your three-pin plug.

Before replacing the plug cover make sure that:

- If the new fitted plug contains a fuse, its value is the same as that removed from the cut-off plug.
- The cord grip is clamped over the sheath of the mains lead, and not simply over the lead wires.

**IF YOU HAVE ANY DOUBT, CONSULT A QUALIFIED ELECTRICIAN.**

- Les illustrations et les images du menu à l'écran dans ce manuel de l'utilisateur sont à titre de référence et peuvent être différent des affichages réels.

### Table des matières

<b>Table des matières</b> .....	<b>1</b>	C.M.S. ajustement .....	16
<b>Introduction</b> .....	<b>2</b>	Réduction bruit .....	16
Cher client de SHARP .....	2	MPEG NR .....	16
Instructions importantes de sécurité .....	2	Son .....	16
Télécommande .....	3	Réglages du son .....	16
TV (Vue de devant) .....	4	Sortie audio numérique .....	17
TV (Vue de derrière) .....	4	Descrip. audio .....	17
<b>Préparation</b> .....	<b>5</b>	Installation .....	17
Accessoires fournis .....	5	Langue .....	17
Installation du support du téléviseur .....	5	Pays .....	17
Installation du téléviseur sur un mur .....	5	Mode syntoniseur .....	17
Installation des piles .....	6	Mise au point automatique .....	17
Utilisation de la télécommande .....	6	ATV mise au point manuelle .....	17
<b>Guide d'introduction</b> .....	<b>7</b>	DTV mise au point manuelle .....	17
Aperçu général de l'installation initiale .....	7	Réglages DTV .....	17
<b>Regarder la télévision</b> .....	<b>9</b>	Réglage de la connexion .....	17
Utilisation quotidienne .....	9	Entrer EXT1 .....	17
Mise sous tension .....	9	Positionnement de l'image .....	18
Changer les chaînes .....	9	Autoinstallation .....	18
Liste de chaînes .....	9	Pas d'utilisation .....	18
Sélection d'une source vidéo externe .....	9	Emplacement .....	18
Utilisation sans la télécommande .....	10	Mise à jour logicielle .....	18
EPG (Guide électronique des émissions) .....	10	Mise à jour automatique .....	18
Menu Minuterie .....	10	Installation auto .....	18
Liste des programmations .....	10	OAD manuel .....	18
Télétexte .....	11	Mise à jour USB .....	18
<b>Réglage des chaînes</b> .....	<b>12</b>	Système d'information .....	18
Mise au point automatique .....	12	Réinitialiser TV .....	18
Mise au point automatique .....	12	Options .....	19
Mode syntoniseur - Antenne .....	12	Mise en veille .....	19
Mode syntoniseur - Câble .....	12	Préférences .....	19
Réglage manuel .....	12	Réglages HDMI-LINK .....	19
ATV mise au point manuelle .....	12	Activer HDMI-LINK .....	19
Trier chaîne .....	12	Marche auto .....	19
Éditer chaînes .....	13	Veille auto .....	19
DTV mise au point manuelle .....	13	Télétexte .....	19
Mode DTV - Antenne .....	13	Verrou ctrl bouton .....	19
Mode DTV - Câble .....	13	Largeur auto .....	19
<b>Réglages DTV</b> .....	<b>14</b>	Mode 4:3 .....	19
Réglages DTV .....	14	Mode Grand écran .....	20
Chaînes .....	14	<b>Branchement d'un appareil USB</b> .....	<b>21</b>
Renuméroter .....	14	Fonction USB .....	21
Programme préféré .....	14	Opérations de base .....	21
Saut de chaînes .....	14	Afficher des photos .....	21
Contrôle parental .....	14	Écouter de la musique .....	21
Trier chaîne .....	14	Lecture de films .....	21
Sous-titres et audio .....	14	Compatibilité d'appareils USB .....	22
Affichage sous-titres .....	14	<b>Branchement d'appareils externes</b> .....	<b>24</b>
Type sous-tit. .....	14	Connexion HDMI .....	24
Langue de sous-titrage ou 2ème langue de sous-titrage .....	14	YPbPr (Connexion composante) .....	24
Type audio .....	14	Connexion SCART .....	25
Langue Audio ou 2ème langue audio .....	14	Connexion de Haut parleur/ Amplificateur .....	25
Mot de passe .....	15	Insérer la Smartcard dans le module CA .....	25
Parental .....	15	Branchement d'un PC .....	26
Réglage de l'heure locale .....	15	Connexion numérique .....	26
Contrôle préféré .....	15	Connexion analogique .....	26
Ajouter aux chaînes préférées .....	15	Résolutions d'affichage supportées .....	26
Groupement de Chaînes .....	15	<b>Appendice</b> .....	<b>27</b>
Interf. commune .....	15	Guide de dépannage .....	27
<b>Menu TV</b> .....	<b>16</b>	Spécifications .....	28
Image .....	16	Spécifications environnementales .....	29
Paramètres de l'image .....	16	Autres informations .....	29
C.M.S. Contrôle .....	16	Marque commerciales .....	30

## Introduction

### Cher client de SHARP

Merci d'avoir acheté ce téléviseur LCD en couleur de SHARP. Pour votre sécurité et pour profiter de nombreuses années d'utilisation sans problèmes, veuillez lire attentivement la section **Instructions importantes de sécurité** avant d'utiliser cet appareil.

### Instructions importantes de sécurité

- Nettoyage—Débranchez le cordon d'alimentation CA de la prise de courant CA avant de nettoyer l'appareil. Utilisez un chiffon humide pour nettoyer l'appareil. N'utilisez pas des produits de nettoyage liquides ou aérosols.
- Utilisez un chiffon doux humide pour essuyer gentiment l'écran lorsqu'il est sale. Afin de protéger l'écran, n'utilisez pas des produits chimiques pour le nettoyer. Les produits chimiques peuvent endommager ou rayer le boîtier du téléviseur.
- Eau et humidité—N'utilisez pas l'appareil à proximité d'une source d'eau, par exemple à côté d'une baignoire, d'un lavabo, d'un évier, d'une machine à laver, d'une piscine ou dans un garage humide.
- Ne posez pas des vases ou des objets contenant du liquide sur l'appareil. L'eau pourrait être renversée sur l'appareil et présenter un risque d'incendie ou d'électrocution.
- Support—N'installez pas l'appareil sur un chariot, un établi, un tripode ou une table instable. L'appareil pourrait basculer et tomber, causer des blessures corporelles ou endommager l'appareil. Utilisez seulement un chariot, un établi, un tripode ou une table qui a été recommandé par le fabricant ou qui est vendu avec l'appareil. Lorsque vous installez l'appareil sur un mur, faites attention à bien respecter les instructions du fabricant. Utilisez seulement des accessoires de montage recommandés par le fabricant.
- Lorsque vous utilisez un chariot pour déplacer l'appareil, faites attention lorsque vous le poussez. Des arrêts brusques, une force excessive ou une surface irrégulière peuvent faire basculer le chariot et l'appareil.
- Ventilation—Les fentes et les trous dans le boîtier de l'appareil sont pour la ventilation. Ne recouvrez pas et n'obstruez pas ces fentes et ces trous car une ventilation insuffisante peut causer à l'appareil de surchauffer et/ou réduire la durée de vie de l'appareil. Ne posez pas l'appareil sur un lit, un canapé, un tapis ou des surfaces similaires car ils peuvent obstruer les fentes de ventilation. Cet appareil n'est pas conçu pour une installation incorporée ; n'installez pas l'appareil dans un endroit serré comme dans une armoire ou sur une étagère, à moins qu'une ventilation adéquate ait été prévue ou que les instructions du fabricant aient été suivies.
- L'écran LCD de ce téléviseur est en verre. Il peut donc se casser si l'appareil est tombé ou s'il a été cogné. Si l'écran LCD s'est cassé, faites attention à ne pas vous blesser avec les morceaux de verre.
- Sources de chaleur—Gardez l'appareil à l'abri des sources de chaleur par ex. un radiateur, un four, une cuisinière ou tout autre appareil qui produit de la chaleur (y compris des amplificateurs).
- Pour réduire le risque d'incendie, ne posez jamais des bougies ou des flammes nues sur ou près du téléviseur.
- Pour réduire le risque d'incendie ou d'électrocution, ne mettez pas le cordon d'alimentation sous le téléviseur ou d'autres objets lourds.
- Casque - Ne pas utiliser un casque avec un volume élevé. Les professionnels de l'écoute ne recommandent pas une écoute en continue à un haut volume.
- Ne laissez pas une image fixe affichée sur l'écran pendant une longue période ou une image fantôme peut rester visible.
- Le téléviseur consomme de l'énergie tant que le cordon d'alimentation est branché.
- Entretien—N'essayez pas de faire un entretien vous-même. L'ouverture du boîtier peut vous exposer à des courants électriques dangereux et d'autres risques. Contactez toujours un technicien qualifié pour les entretiens.

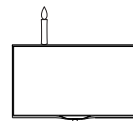

L'écran LCD est un produit de très haute technologie, vous offrant des images très détaillées.

A cause du très grand nombre de pixels, il peut arriver occasionnellement que des pixels inactifs apparaissent sur l'écran sous forme d'un point fixe de couleur bleu, vert, ou rouge. Cela fait parti des spécifications de l'appareil et n'est pas un mal fonctionnement.

#### Précautions à suivre lorsque vous transportez le téléviseur

Lors du transport du téléviseur, ne le transportez pas en pressant sur l'écran d'affichage. Soyez sûr de bien avoir deux personnes pour soulever le téléviseur, avec les deux mains - une main de chaque côté du téléviseur.

#### Installation sur un mur

L'installation de ce téléviseur LCD en couleur requiert des compétences particulières et ne doit être faite que par un technicien qualifié. Les clients ne doivent pas essayer de l'effectuer eux-mêmes. SHARP ne peut pas être tenu responsable d'un mauvais montage ou d'un montage qui pourrait causer un accident et des blessures.

## AVERTISSEMENT

Pour réduire le risque d'incendie, ne posez jamais des bougies ou des flammes nues près du téléviseur.



## Télécommande

**⏻ (MARCHÉ)**

Appuyez pour allumer le téléviseur LCD ou pour aller en mode Veille.

**📺 (Entrée Source)**

Appuyez pour changer la source d'entrée.

**BOUTONS NUMÉRIQUES 0-9**

Appuyez pour sélectionner directement une chaîne de TV.

**EPG (Guide électronique des émissions)**

Appuyez pour afficher le guide électronique des émissions lorsque vous regardez des chaînes numériques.

**DTV/ATV (TVN/TVA)**

Appuyez pour changer entre les chaînes ATV et DTV.

**🔊 (+/-)**

Appuyez pour régler le volume.

**🔇**

Appuyez pour couper et restaurer le son. Vous pouvez aussi appuyer sur 🔊 (+/-) pour restaurer le son sur le dernier volume utilisé.

**📺 (Mode Grand écran)**

Appuyez pour sélectionner l'un des formats d'image suivants.

**P (^ / v)**

Appuyez pour sélectionner une chaîne de télévision.

**🔊/🔇**

Appuyez pour sélectionner **Mono / Stéréo / double I / double II** pour les chaînes de ATV. Appuyez pour sélectionner la Langue audio pour les chaînes de DTV.

**↩️ RETURN (RETOUR)**

Appuyez sur cette touche pour revenir à l'écran de menu précédent.

**⏪ ⏩**

Appuyez pour naviguer et confirmer votre sélection.

**OK**

Appuyez pour confirmer un réglage.

**MENU**

Appuyez pour ouvrir le menu OSD du téléviseur LCD.

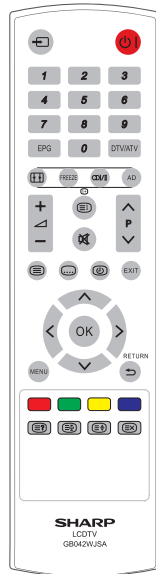
**EXIT (QUITTER)**

Appuyez pour fermer le menu OSD du téléviseur LCD ou retourner au niveau précédent.

**R/V/J/B (boutons colorés)**

La fonction des boutons colorés varie selon l'opération sélectionnée. Reportez-vous au texte à l'écran pour connaître les différents rôles possibles des boutons.

**📺 (Télétexte)**

Appuyez pour activer le Télétexte. Appuyez à nouveau pour afficher le télétexte avec la télévision. Appuyez à nouveau pour fermer le télétexte.

**AD (Descrip. audio)**

Appuyez sur cette touche pour activer ou désactiver la fonction Descrip. audio.

**🗣️ (Sous-titres)**

Avec la TVN, appuyez pour éteindre/changer la langue des sous-titres.

Avec la TVA, appuyez pour éteindre/changer la page des sous-titres du télétexte.

**📏 (Supérieur/Inférieur/Plein)**

Appuyez pour changer la taille des caractères : Plein écran, Moitié supérieure et Moitié inférieure.

**📄 (INDEX)**

Appuyez pour retourner à la page 100 ou à la page d'index, puis appuyez sur 0-9. La page de télétexte aura un numéro et sera ajoutée à la page sélectionnée ou à l'élément secondaire.

**📺**

Appuyez pour afficher les informations des émissions, lorsque disponible.

**⏸️ (ATTENTE)**

Appuyez pour arrêter le défilement des pages. Le décodeur de texte arrête de recevoir des données.

**🔍 (RÉVÉLER)**

Pour révéler des informations cachées comme par exemple les réponses à un questionnaire.

**🧊 (GELER)**

Appuyez pour geler une image sur l'écran (seulement disponible lorsque la source d'entrée est TV). Le signal de sortie SCART sera aussi gelé lorsque vous regardez des chaînes numériques.

**Attention :** Ne gelez pas l'image vidéo pendant des longues périodes, cela peut endommager l'écran du téléviseur LCD.

**📺**

Appuyez sur cette touche pour quitter l'écran du télétexte.

**🕒**

Appuyez sur cette touche pour afficher l'écran Heure.

## Introduction

### TV (Vue de devant)

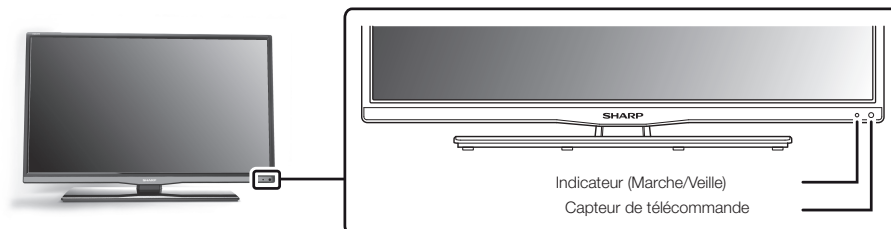

### TV (Vue de derrière)

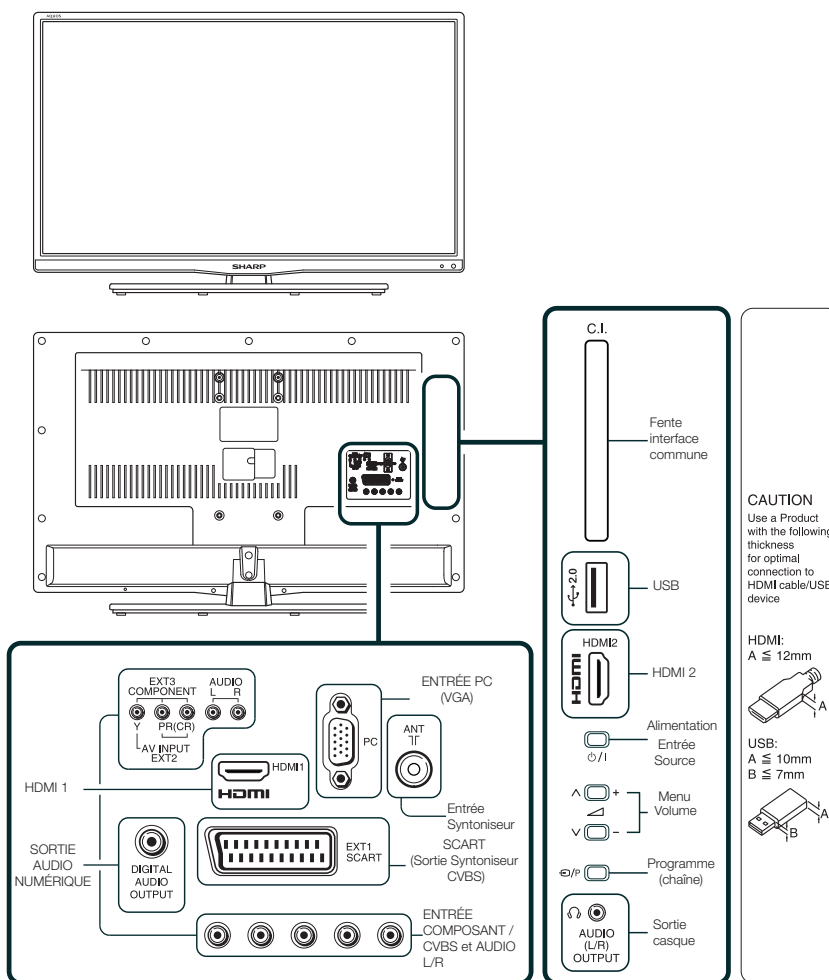

Accessoires fournis

Unité de support et vis

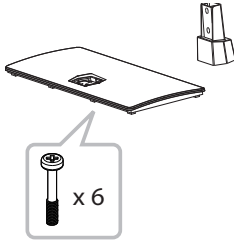

Télécommande (x1)



Mode d'emploi

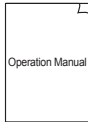

Piles R03 de type AAA (x2)



Installation du support du téléviseur

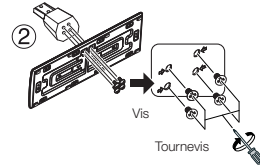
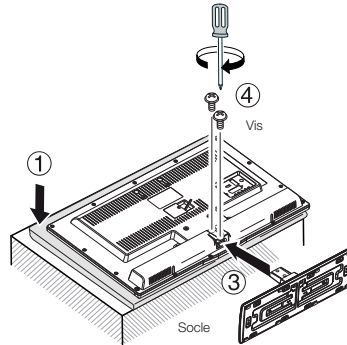

1. Posez le téléviseur face à terre sur une surface solide et recouverte avec un chiffon propre et doux.
2. Serrez les vis en utilisant un tournevis en croix (pas fourni).
3. Installez le support du téléviseur au-dessous du téléviseur. Assurez-vous que les flèches pointent vers l'avant.
4. Serrez les vis en utilisant un tournevis en croix (pas fourni).

REMARQUE

- Pour retirer le support du téléviseur, procédez de la même manière mais dans le sens inverse.

Installation du téléviseur sur un mur

Taille de l'écran du téléviseur	Support mural compatible VESA (W x H)	Type de vis (Métrique)
32"	100 x 200 mm	6 x 12 mm

REMARQUE

- Lorsque vous choisissez un support mural, vérifiez qu'il laisse un espace suffisant à l'arrière du téléviseur pour le branchement des câbles.

## Préparation

### Installation des piles

1. Ouvrez le couvercle du compartiment à piles.
2. Insérez deux piles R03 de type AAA dans la télécommande. Faites attention à ce que (+) et (-) soient dans le bon sens.
3. Refermez le couvercle.

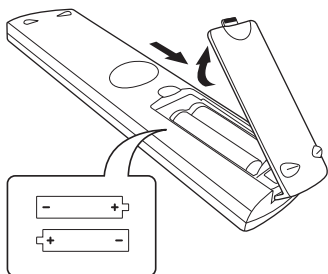

#### REMARQUE

- Si vous n'allez pas utiliser la télécommande pendant une longue période, enlevez les piles pour éviter tout dégât dû à une fuite des piles.

#### ATTENTION

L'utilisation d'une pile d'un mauvais type peut résulter en une fuite et/ou une explosion. Respectez toujours les instructions ci-dessous :

- N'utilisez pas des piles de différents types. Des piles de différents types auront des caractéristiques différentes.
- N'utilisez pas des piles usées avec des piles neuves. Si vous utilisez une pile usée avec une pile neuve, la durée de vie des piles sera réduite et les piles pourraient couler.
- Remplacez les piles dès qu'elles sont usées. Le produit qui peut couler des piles est un produit chimique irritant. Si les piles ont coulé, utilisez un chiffon pour nettoyer le compartiment des piles.
- Les piles fournies avec l'appareil peuvent durer moins longtemps que normal, en fonction des conditions de stockage.

#### Note sur la mise au rebut des piles :

Les piles fournies ne contiennent aucun produit chimique dangereux comme cadmium, plomb ou mercure.

La réglementation des piles usées stipule que les piles usées ne doivent pas être jetées avec les ordures ménagères. Jetez seulement les piles usées dans des récipients de collecte appropriés installés dans les zones commerciales.

### Utilisation de la télécommande

Pointez la télécommande dans la direction du capteur de télécommande lorsque vous l'utilisez. Les objets présents entre la télécommande et le capteur de télécommande peuvent bloquer le signal.

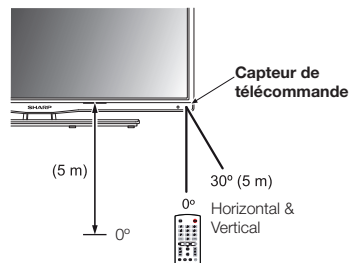

### Utilisation des menus

1. Appuyez sur **MENU** sur la télécommande pour afficher le menu principal.



2. Appuyez sur < > pour sélectionner le menu désiré. (Image, Son, Installation, Options, Préférences), puis appuyez sur **OK**.
3. Appuyez sur ^ v < > pour sélectionner/ajuster le réglage de l'élément comme désiré. Appuyez sur **OK** si cela est nécessaire.
4. Appuyez sur **EXIT** pour retourner au niveau précédent.



## Aperçu général de l'installation initiale

Suivez les étapes suivantes dans l'ordre lorsque vous voulez utiliser le téléviseur la première fois. Certaines étapes peuvent être inutiles en fonction de l'installation de votre téléviseur et des connexions.

1

### Préparation

- 1 Branchez le câble d'antenne sur la prise d'antenne.

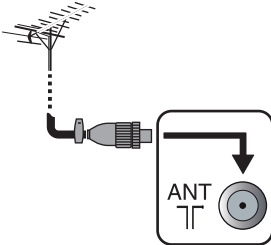

- 2 Si besoin, insérez le module CA dans la fente CI pour regarder des chaînes codées.



- 3 Branchez le cordon d'alimentation sur le téléviseur.

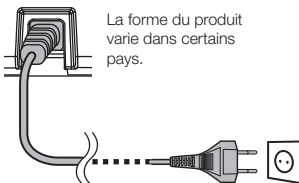

#### REMARQUE

- Placez le téléviseur à proximité de la prise secteur et veillez à ce que la fiche d'alimentation soit accessible.

2

### Allumer et lancer l'installation auto

- 1 Allumez l'alimentation du téléviseur avec /I.

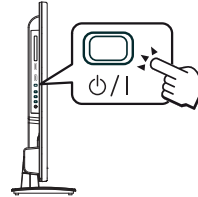

- 2 Effectuez l'installation auto initiale.



1. Réglage de la langue
2. Réglage du pays
3. Langue de sous-titrage
4. 2ème langue de sous-titrage
5. Langue Audio
6. 2ème langue audio

Appuyez sur pour sélectionner les options ci-dessus, définissez la langue et le pays de votre choix, puis appuyez sur **OK**.

7. Mode synthoniseur

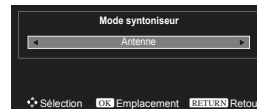

Appuyez sur pour sélectionner Antenne ou Câble, puis appuyez sur **OK**.

8. Réglage de l'emplacement du téléviseur

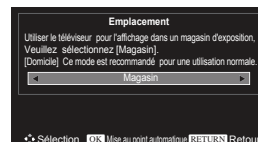

Appuyez sur pour sélectionner Domicile ou Magasin, puis appuyez sur **OK**.

## Guide d'introduction

Lorsque vous sélectionnez Magasin, la fenêtre de confirmation s'affiche. Appuyez sur < > pour sélectionner OUI ou NON, puis appuyez sur **OK**.

### 9. Mode de Mise au point

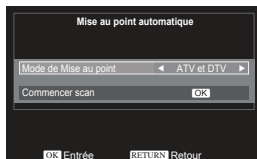

Appuyez sur ^ v pour sélectionner Mode de Mise au point, puis appuyez sur < > pour sélectionner ATV, DTV ou ATV et DTV.

### 10. Commencez la recherche des chaînes

Appuyez sur ^ v pour sélectionner Commencer scan, puis appuyez sur **OK**.

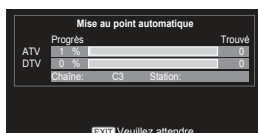

#### REMARQUE

- Si vous êtes en mesure de recevoir des signaux de télédiffusion provenant de plusieurs régions ou émetteurs, vous serez invité à faire un choix à partir d'un menu OSD.

3

## Regarder la télévision

- 1 Félicitations ! Vous pouvez maintenant regarder la télévision.
- 2 Si besoin, ajustez l'antenne pour obtenir un meilleur signal de réception.

## Regarder la télévision

### Utilisation quotidienne

#### Mise sous tension

Allumez l'alimentation en appuyant sur le bouton  sur le téléviseur.

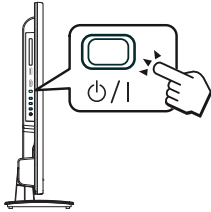

#### Mode Veille

##### ● Pour mettre en mode Veille

Si le téléviseur est allumé, vous pouvez le mettre en veille en appuyant sur le bouton  sur la télécommande.

##### ● Allumer du mode Veille

Pour le rallumer lorsqu'en mode Veille, appuyez sur le bouton  sur la télécommande.

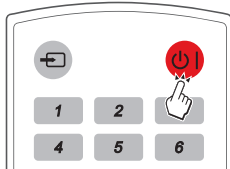

#### État de l'indicateur TV



   indicateur	État
Rouge	Veille*
Vert	Allumé

\* Une petite quantité d'électricité est toujours utilisée.

#### REMARQUE

- Si vous n'allez pas utiliser le téléviseur pendant une longue période, débranchez directement le cordon d'alimentation de la prise de courant.



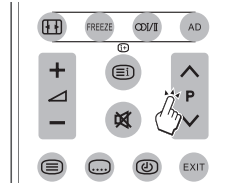

### Changer les chaînes

Pour changer de chaîne, appuyez sur le bouton **P**  .





### Liste de chaînes

La fonction Liste de chaînes permet de rechercher facilement une chaîne.

- Appuyez sur **OK** pour afficher la liste de chaînes. La liste de chaînes contient vos programmes favoris, définis dans Réglages DTV.
- Utilisez la touche    et  pour parcourir la liste. Après avoir mis en surbrillance la chaîne de votre choix, appuyez sur **OK** pour valider.

### Sélection d'une source vidéo externe

Une fois qu'une connexion a été faite, appuyez sur le bouton  pour afficher l'écran **Entrée source**, puis appuyez sur le bouton   pour changer et sélectionner la source externe désirée et appuyez sur le bouton **OK** pour confirmer.

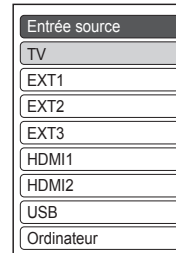

## Regarder la télévision

### Utilisation sans la télécommande

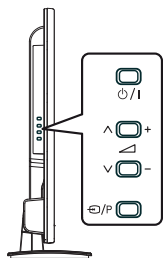

Cette fonction est pratique lorsque vous n'avez pas la télécommande près de vous.

1. Presser  $\nabla$   $\triangleleft$   $\wedge$  pour ajuster le volume.
2. Presser  $\rightarrow$  / P pour changer la sélection du programme, et puis presser  $\nabla$   $\triangleleft$   $\wedge$  pour ajuster la sélection du programme.
3. Presser et maintenir  $\rightarrow$  / P jusqu'à ce que la Liste Source soit affichée, puis presser  $\nabla$   $\triangleleft$   $\wedge$  pour faire défiler la liste jusqu'à ce que la source d'entrée désirée soit localisée.

#### REMARQUE

- L'écran du menu de contrôle direct disparaîtra automatiquement après quelques secondes.

### EPG (Guide électronique des émissions)

EPG est un guide électronique qui affiche les informations et les horaires des émissions de télévision numérique. Ce guide n'est pas disponible avec les chaînes analogiques. Vous pouvez naviguer, sélectionner et regarder des émissions.

#### Avec le EPG, vous pouvez :

- Afficher une liste des émissions numériques actuellement disponibles.
- Vérifier les émissions futures.

#### Ouvrir le EPG

##### REMARQUE

- La première fois que vous utilisez le EPG, vous serez invité à effectuer une mise à jour. Si c'est le cas, suivez les instructions à l'écran.

1. Appuyez sur la touche **EPG** de la télécommande ; le guide électronique des émissions apparaît et les informations détaillées sur l'émission actuelle s'affichent.



### ● Menu Minuterie

1. Appuyez sur  $\langle$   $\rangle$  pour sélectionner la date de votre choix, puis appuyez sur **OK**.
2. Appuyez sur  $\wedge$   $\vee$  pour sélectionner la chaîne de votre choix, puis appuyez sur  $\langle$   $\rangle$ .
3. Appuyez sur  $\wedge$   $\vee$  pour sélectionner l'émission, puis appuyez sur **OK**.

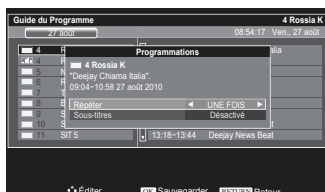

4. Appuyez sur  $\wedge$   $\vee$  pour sélectionner Répéter ou Sous-titres, puis appuyez sur  $\langle$   $\rangle$  pour effectuer le réglage de votre choix.
5. Appuyez sur **OK** pour enregistrer le réglage.

### ● Liste des programmations

1. Appuyez sur la touche **Bleu** de la télécommande pour accéder au menu Liste des programmations.



2. Appuyez sur  $\wedge$   $\vee$  pour sélectionner l'émission de votre choix, puis appuyez sur **OK** pour modifier.

#### REMARQUE

- Appuyez sur la touche **Rouge** de la télécommande pour supprimer la programmation.
3. Appuyez sur  $\wedge$   $\vee$  pour sélectionner Chaîne, Date, Heure de début, Heure de fin, Répéter ou Sous-titres, puis appuyez sur  $\langle$   $\rangle$  pour effectuer les réglages de votre choix.

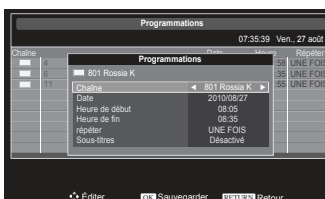



4. Appuyez sur **OK** pour enregistrer les réglages.

**Télétexte**

**Qu'est-ce que Télétexte ?**

Le Télétexte diffuse des pages d'informations et de divertissement sur les téléviseurs spécialement équipés. Votre téléviseur reçoit les signaux de Télétexte via un réseau de télévision, et les décode et les affiche sous forme graphique pour vous. Il y a de nombreux services disponibles, par ex. les nouvelles, la météo, les informations sportives, le marché et les prévisualisation des émissions.







**Allumer et éteindre le Télétexte**

1. Sélectionnez une chaîne de TV ou une source externe avec un programme de Télétexte.
2. Appuyez sur  pour afficher le Télétexte.
  - Beaucoup de stations utilisent le système d'exploitation TOP, et quelques unes utilisent FLOF (par ex. CNN). Votre téléviseur supporte ces deux systèmes. Les pages sont divisées par groupes de rubriques et rubriques.
  - Si vous sélectionnez une émission sans signal de Télétexte, le Télétexte ne s'affiche pas.
  - Le même message s'affichera dans les autres modes si aucun signal de Télétexte n'est disponible.
3. Appuyez à nouveau sur  pour afficher le Télétexte avec l'image TV.
4. Appuyez à nouveau sur  pour désactiver le Télétexte.

**REMARQUE**

- Le Télétexte ne marchera pas lorsque le type de signal sélectionné est RVB.

**Boutons d'utilisation du Télétexte**

Boutons	Description
 P ( ^ / \ )	Pour aller au numéro de page suivante ou précédente.
 Couleur (R/V/J/B)	Sélectionnez un groupe ou un bloc de pages affichés dans les parenthèses colorées en bas de l'écran, en appuyant sur la <b>Couleur (R/V/J/B)</b> correspondante sur la télécommande.
<b>0 - 9</b>	Sélectionnez directement n'importe quelle page entre 100 et 899, avec <b>0 - 9</b> .
 (Supérieur/Inférieur/Plein)	Pour changer l'image du Télétexte vers le Haut, Bas ou Plein.
 (INDEX)	Appuyez sur ce bouton pour retourner à la page 100 ou à la page d'index.
 (ATTENTE)	Pour arrêter la mise à jour automatique des pages de Télétexte, ou arrêter le mode d'attente.
 (RÉVÉLER)	Pour révéler des informations cachées comme par exemple les réponses à un questionnaire.
 (Sous-titres)	Affiche les sous-titres ou quitte l'écran des sous-titres. <ul style="list-style-type: none"> <li>• Les sous-titres ne seront pas affichés si le service ne contient pas d'informations de sous-titres.</li> </ul>
 (X)	Pour annuler l'affichage du Télétexte.
 (H)	Pour afficher ou quitter l'écran Heure.

## Réglage des chaînes

### Mise au point automatique

#### Mise au point automatique

Le téléviseur détecte et mémorise automatiquement tous les services disponibles dans votre région. Cette fonction permet également de régler les chaînes numériques et analogiques de façon individuelle et de reconfigurer les paramètres au terme de l'installation automatique initiale.

Appuyez sur **MENU**.

Appuyez sur < > pour sélectionner Installation, puis appuyez sur **OK**.

Appuyez sur ^ v pour sélectionner Mise au point automatique, puis appuyez sur **OK**.

#### ● Mode syntoniseur - Antenne

1. Appuyez sur < > pour sélectionner ATV et DTV, DTV ou ATV, puis appuyez sur **OK**.

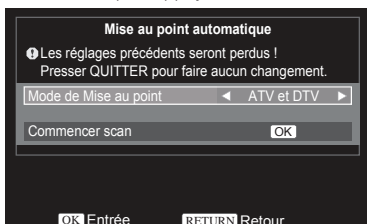

2. Après avoir défini le pays sur « Autre », puis avoir sélectionné le système ATV, appuyez sur ^ v pour sélectionner Système, puis appuyez sur < > pour sélectionner le système.
3. Appuyez sur ^ v pour sélectionner Commencer scan, puis appuyez sur **OK** pour lancer la syntonisation automatique.
4. Si vous êtes en mesure de recevoir des signaux de télédiffusion provenant de plusieurs régions ou émetteurs, vous serez invité à faire un choix à partir d'un menu OSD.

#### ● Mode syntoniseur - Câble

1. Appuyez sur < > pour sélectionner ATV et DTV, DTV ou ATV, puis appuyez sur **OK**.

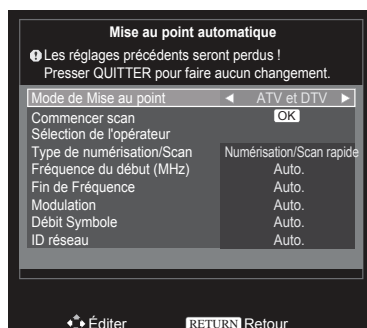

2. Appuyez sur ^ v pour sélectionner Sélection de l'opérateur, puis appuyez sur < > pour sélectionner Sélection de l'opérateur.

#### REMARQUE

- Vous serez invité à choisir votre opérateur local avant d'aller au mode de recherche des chaînes.
3. Appuyez sur ^ v pour sélectionner Type de numérisation/Scan, puis appuyez sur < > pour sélectionner Numérisation/Scan rapide ou Complete numérisation/Scan.
  4. Appuyez sur ^ v pour sélectionner Fréquence du début, Fin de Fréquence, Modulation, Débit Symbole ou ID réseau, et utilisez les touches numériques de la télécommande pour définir les informations ou sélectionnez la syntonisation Auto..
  5. Après avoir défini le pays sur « Autre », puis avoir sélectionné le système ATV, appuyez sur ^ v pour sélectionner Système, puis appuyez sur < > pour sélectionner Système.
  6. Appuyez sur ^ v pour sélectionner Commencer scan, puis appuyez sur **OK** pour lancer la syntonisation automatique.

#### REMARQUE

- Votre câblodistributeur doit vous fournir ces informations.
- L'ID réseau est disponible uniquement pour Numérisation/Scan rapide.

### Réglage manuel

Vous disposez de deux modes TV, ATV et DTV, que vous pouvez syntoniser manuellement à l'aide de la fonction Réglage manuel.

#### ATV mise au point manuelle

Appuyez sur **MENU**.

Appuyez sur < > pour sélectionner Installation, puis appuyez sur **OK**.

Appuyez sur ^ v pour sélectionner ATV mise au point manuelle, puis appuyez sur **OK**.

#### ● Trier chaîne

La fonction de tri permet de réorganiser les chaînes à votre guise.

1. Appuyez sur ^ v pour sélectionner la chaîne de votre choix, puis appuyez sur >.



2. Appuyez sur ^ v pour sélectionner la chaîne que vous souhaitez permuter, puis appuyez sur <. Les positions des deux chaînes ont permuté.

### ● Éditer chaînes

Éditer chaînes vous permet de changer le numéro d'une chaîne ou le nom d'une chaîne.

1. Appuyez sur  $\wedge \vee$  pour sélectionner la chaîne de votre choix, puis appuyez sur **OK**.
2. Appuyez sur  $\langle \rangle$  pour sélectionner une option, appuyez sur  $\wedge \vee$  pour modifier les données, puis appuyez sur **OK**.

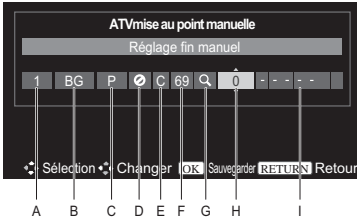

- A** Position :  
Numéro sur lequel appuyer sur la télécommande.
- B** Système :  
Propre à certaines régions.
- C** Système de couleur :  
Cette option, par défaut définie sur Auto., ne doit pas être modifiée sauf en cas de problèmes, notamment si la source externe est NTSC.
- D** Omission :  
 Cette option signifie qu'aucune donnée n'a été mémorisée ou que le service de saut de chaînes est activé (On).
- E** Catégorie du signal :  
La classification des chaînes.
- F** Chaîne :  
Le numéro de chaîne sur lequel est diffusée une station.
- G** Recherche :  
Recherche des signaux suivants ou précédents.
- H** Réglage fin manuel :  
Activez cette option pour activer la fonction de réglage fin.  
Désactivez cette option pour activer la fonction de réglage fin manuel.
- I** Station :  
Identification de la station. Utilisez les touches  $\wedge \vee \langle \rangle$  pour saisir jusqu'à sept caractères.
3. Appuyez sur **OK** pour enregistrer le réglage.

### DTV mise au point manuelle

Appuyez sur **MENU**.

Appuyez sur  $\langle \rangle$  pour sélectionner Installation, puis appuyez sur **OK**.

Appuyez sur  $\wedge \vee$  pour sélectionner DTV mise au point manuelle, puis appuyez sur **OK**.

#### ● Mode DTV - Antenne

1. Appuyez sur  $\wedge \vee$  pour sélectionner Chaîne RF, puis appuyez sur  $\langle \rangle$  pour sélectionner une chaîne ; vous pouvez également utiliser les touches numériques de la télécommande pour entrer une chaîne.

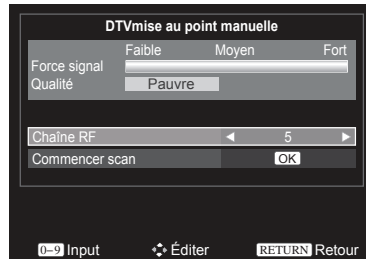

2. Appuyez sur  $\wedge \vee$  pour sélectionner Commencer scan, puis appuyez sur **OK** pour lancer la syntonisation.

#### ● Mode DTV - Câble

1. Appuyez sur  $\wedge \vee$  pour sélectionner Fréquence, Modulation ou Débit Symbole, et utilisez les touches numériques de la télécommande pour définir les informations ou sélectionnez la syntonisation Auto..

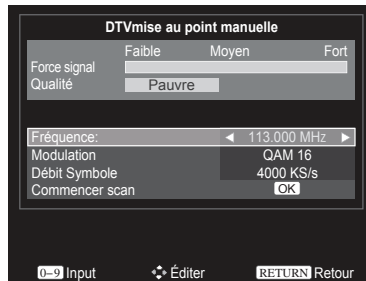

2. Appuyez sur  $\wedge \vee$  pour sélectionner Commencer scan, puis appuyez sur **OK** pour lancer la syntonisation.

## Réglages DTV

### Réglages DTV

Appuyez sur **MENU**.

Appuyez sur < > pour sélectionner Installation, puis appuyez sur **OK**.

Appuyez sur ^ v pour sélectionner Réglages DTV, puis appuyez sur **OK**.

### Chaînes

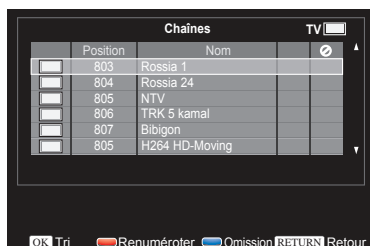

#### ● Renumeroter

1. Appuyez sur la touche **Rouge** de la télécommande pour renuméroter la chaîne en surbrillance.
2. Modifiez le numéro de chaîne à l'aide des touches numériques de la télécommande, puis appuyez sur **OK**.

#### ● Programme préféré

Cette fonction sélectionne votre programme préféré dans la liste de chaînes.

#### ● Saut de chaînes

Le saut de chaînes permet de sauter une ou plusieurs chaînes lorsque vous appuyez sur la touche **P** ^ v de la télécommande pour changer de chaîne.

1. Appuyez sur la touche **Jaune** de la télécommande. L'icône s'affiche.

#### ● Contrôle parental

Pour verrouiller des chaînes de TV pour empêcher les enfants de regarder certaines chaînes.

1. Appuyez sur < > pour mettre en surbrillance la case de verrouillage ().
2. Appuyez sur **OK**. Une coche s'affiche dans la case.

Si vous avez déjà défini un mot de passe, saisissez-le ici. Si vous n'avez pas défini de mot de passe, reportez-vous à la section **Mot de passe** pour en définir un.

#### ● Trier chaîne

La fonction de tri permet de réorganiser les chaînes à votre guise.

1. Appuyez sur ^ v pour sélectionner la chaîne de votre choix, puis appuyez sur **OK**. Une icône en forme de coche s'affiche.

2. Appuyez sur ^ v pour sélectionner la chaîne que vous souhaitez permuter, puis appuyez sur **OK**. Les positions des deux chaînes ont permuté.

#### REMARQUE

- Pour visionner une chaîne verrouillée, vous devez saisir un mot de passe. Lorsque vous sélectionnez une chaîne verrouillée, une boîte de dialogue vous invitant à saisir le mot de passe s'affiche.

### Sous-titres et audio

Vous pouvez afficher les sous-titres de chaque chaîne de TV.

Les sous-titres sont diffusés via le télétexte ou les diffusions numériques DVB-T. Avec les diffusions numériques, vous pouvez aussi choisir la langue préférée pour les sous-titres.

#### ● Affichage sous-titres

Appuyez sur < > pour sélectionner Activé en vue de toujours afficher les sous-titres. Sélectionnez Désactive pour désactiver les sous-titres.

#### ● Type sous-tit.

Lorsque vous regardez des chaînes avec un service pour les sourds, vous pouvez activer les commentaires sous-titres pour les sourds. Pour les chaînes numériques seulement. (Normal/Malentendants)

#### ● Langue de sous-titrage ou 2ème langue de sous-titrage

Appuyez sur < > pour sélectionner la langue de sous-titrage de votre choix.

#### REMARQUE

- Si la langue de sous-titres sélectionnée n'est pas disponible, la langue de sous-titres par défaut sera utilisée.
- Si la langue 1er sous-titres sélectionnée n'est pas disponible, la langue 2ème Sous-titres sera utilisée.

#### ● Type audio

Lorsque vous regardez des chaînes avec un service pour les sourds, vous pouvez activer les commentaires sous-titres pour les sourds. Pour les chaînes numériques seulement. (Normal/Malentendants)

#### ● Langue Audio ou 2ème langue audio

Appuyez sur < > pour sélectionner la langue audio de votre choix.



### Mot de passe

Pour verrouiller des chaînes de TV ou des appareils connectés avec un code à quatre chiffres pour empêcher les enfants de regarder du contenu non autorisé.

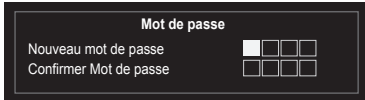

Entrez votre mot de passe en utilisant les boutons numériques de la télécommande.

#### REMARQUE

- Si vous avez oublié votre mot de passe, entrez « 1276 » pour ignorer tous les mots de passe existants.

### Parental

Certains diffuseurs numériques ont une classification en fonction de l'âge pour leurs programmes. Vous pouvez régler le téléviseur pour qu'il n'affiche que les programmes avec une classification appropriée pour vos enfants.

Cette fonction requiert un mot de passe.

1. Entrez votre mot de passe pour ouvrir le menu Parental.
2. Appuyez sur < > pour définir l'âge entre 4 et 18 ans, sélectionnez Aucun pour désactiver cette fonction ou sélectionnez Tout verrouiller.

#### REMARQUE

- Cette fonction est disponible pour les émissions disposant d'informations sur l'âge.

### Réglage de l'heure locale

Pour régler l'heure actuelle.

### Ajouter aux chaînes préférées

Lorsque vous regardez votre chaîne numérique favorite, sélectionnez votre réseau favori afin d'allouer des chaînes à votre réseau favori en haut de la liste des chaînes.

Choisissez votre réseau favori et appuyez sur **OK**.

#### REMARQUE

- Ce menu est seulement disponible lorsque 1) « **Norvège** » a été sélectionné dans le réglage du pays et 2) plus de deux réseaux ont été trouvés après le balayage automatique des chaînes.

### Groupement de Chaînes

La fonction Groupement de Chaînes permet de regrouper les types de services (services vidéo ou audio) lors du changement de chaînes à l'aide des touches P+/P-.

Cette fonction est requise pour la certification Rikis TV de Norvège.

Lorsque vous réglez Groupement de Chaînes sur On, les touches P+/P- permettent de changer les services dans un groupe ; voir par exemple les services de la liste de chaînes ci-dessous.

1. V1 (service vidéo)
2. V2
3. V3
4. V4
5. V5
6. A1 (service audio)
7. A2
8. A3

Si vous réglez Chaîne sur On, les touches P+/P- permettent de changer le service de V1 à V5 lorsque DTV vidéo est sélectionné ; pour changer le type de service sur audio, appuyez sur la touche DTV/ATV : la touche DTV/ATV commute les sources ATV, DTV vidéo et DTV audio. La fonction Groupement de Chaînes est automatiquement activée lorsque le pays sélectionné est la Norvège.

### Interf. commune

Permet de vérifier les informations du module CA.

#### REMARQUE

- Ce menu est seulement disponible avec les stations numériques.
- Le contenu de ce menu dépend du fournisseur du module CA.

**Module :** Informations générales sur les modules d'affichage CA.

**Menu :** Paramètres d'ajustement pour chaque affichage de carte intelligente.

**Demande :** Vous pouvez entrer des valeurs numériques comme des mots de passe ici.

## Menu TV

### Image

Appuyez sur **MENU**.  
Appuyez sur < > pour sélectionner Image, puis appuyez sur **OK**.

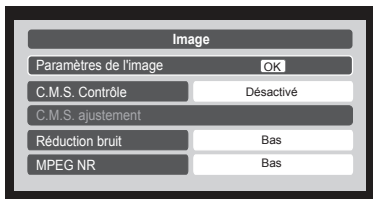

### Paramètres de l'image

Vous pouvez personnaliser les paramètres du mode d'image actuel en sélectionnant « Utilisateur » dans le menu Paramètres de l'image.

Option sélectionnée	Description
<b>Image intell.</b>	Pour définir votre téléviseur sur un paramètre d'image prédéfini. (Dynamique/ Standard/ Doux/ Film/ Utilisateur)
<b>Contraste actif</b>	Pour régler automatiquement le contraste d'une image en fonction de la scène. (Désactivé/ Bas/ Haut)
<b>Rétroéclairage</b>	Pour régler le fond sur plus clair ou plus foncé.
<b>Contraste</b>	Pour changer le niveau des parties blanches de l'image et laisser les parties noires sans les changer.
<b>Luminosité</b>	Pour changer le niveau d'éclairage dans l'image.
<b>Couleur</b>	Pour changer le niveau de saturation.
<b>Nuance</b>	Pour rendre les couleurs rougeâtres ou bleuâtres.
<b>Netteté</b>	Pour changer le niveau de netteté des petits détails.
<b>Mode film</b>	Détecte automatiquement une source basée sur un film, l'analyse et recrée chaque image du film pour obtenir une image haute définition. (Activé, Désactivé)
<b>Temp. couleur</b>	Pour régler la température des couleurs sur Froid (plus bleu), Moyen (équilibre des tons), Chaud (plus rouge).
<b>Réglage gamma</b>	Pour sélectionner la différence tonale d'une image lumineuse et sombre en fonction du type d'émission que vous regardez.
<b>Réinitial.</b>	Pour réinitialiser les valeurs par défaut de tous les réglages.

### C.M.S. Contrôle

Sélectionnez Activé pour définir C.M.S. ajustement sur un réglage plus naturel.

### C.M.S. ajustement

Pour régler la luminosité d'une couleur sélectionnée, en utilisant un système de réglage à six couleurs (seulement si C.M.S. Contrôle est réglé sur Activé).

### Réduction bruit

Pour filtrer et réduire le bruit de l'image. (Désactivé/ Bas/Moyen/Haut)

### MPEG NR

Lorsque vous regardez un DVD, certains mots ou éléments d'image peuvent être déformés ou pixellisés à cause de la compression. La fonction MPEG NR permet de réduire cet effet en lissant les bords. (Désactivé/Bas/Moyen/Haut)

### Son

Appuyez sur **MENU**.  
Appuyez sur < > pour sélectionner Son, puis appuyez sur **OK**.

### Réglages du son

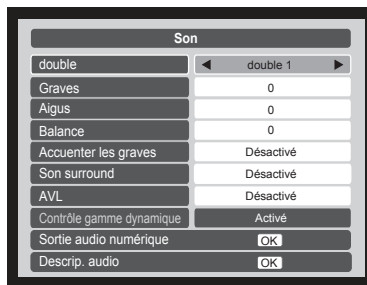

Option sélectionnée	Description
<b>Double</b>	Si la bande son d'une émission ou d'un film est diffusée en plusieurs langues, la fonction DOUBLE permet de sélectionner double 1 ou double 2.
<b>Graves</b>	Pour régler les graves.
<b>Aigus</b>	Pour régler les aigus.
<b>Balance</b>	Pour régler la balance des haut-parleurs gauche et droit en fonction de votre position d'écoute.
<b>Accuenter les graves</b>	Cette fonction permet de restituer les graves avec davantage de profondeur.

Option sélectionnée	Description
<b>Son surround</b>	Pour choisir automatiquement le meilleur mode de son surround du téléviseur pour un programme. (Activé, Désactivé)
<b>AVL (Niveau de volume auto)</b>	Pour réduire les changements brusques de volume, par ex. pendant les pubs ou lorsque vous changez de chaîne. (Activé, Désactivé)
<b>Contrôle gamme dynamique</b>	Pour régler la commande de compression audio de certaines émissions numériques. (Activé, Désactivé) <ul style="list-style-type: none"> <li>Les programmes audio MPEG-1 et MPEG-2 ne sont non pris en charge.</li> </ul>

**Sortie audio numérique**

Option sélectionnée	Description
<b>Format audio</b>	Pour sélectionner le type de sortie audio numérique. (PCM, Auto.)
<b>Délai audio</b>	Pour régler sur Auto. ou Manuel le délai d'affichage audio/vidéo.
<b>Délai temps Audio (ms)</b>	Lorsque vous réglez Délai audio sur manuel, réglez vous-même le délai audio (uniquement si Délai audio est réglé sur manuel).

**Descrip. audio**

Option sélectionnée	Description
<b>Descrip. audio</b>	Pour utiliser l'audio pour les malvoyants avec l'audio normal. (Activé, Désactivé)
<b>Niveau de mixage</b>	Pour régler le volume de l'audio pour les malvoyants.

**Installation**

Appuyez sur **MENU**.  
Appuyez sur < > pour sélectionner Installation, puis appuyez sur **OK**.

**Langue**

Pour choisir la langue du menu à l'écran.

**Pays**

Sélectionnez le pays dans lequel vous êtes situé.  
Le téléviseur installe et organise automatiquement les chaînes en fonction de votre pays.

**Mode syntoniseur**

Sélectionnez le mode syntoniseur. (Antenne, Câble)

**Mise au point automatique**

Voir la page **Réglage des chaînes**.

**ATV mise au point manuelle**

Voir la page **Réglage des chaînes**.

**DTV mise au point manuelle**

Voir la page **Réglage des chaînes**.

**Réglages DTV**

Voir la page **Réglages DTV**.

**Réglage de la connexion**

● **Entrer EXT1**  
Vous pouvez régler le type de signal connecté à la prise SCART. (S-Vidéo, AV)  
Vérifiez le type de sortie de signal du lecteur de DVD ou de l'appareil connecté à la prise SCART du téléviseur, référez-vous aux instructions du fabricant de ces appareils. Choisissez le bon réglage de signal d'entrée pour la prise SCART.

**REMARQUE**

- Cette option est seulement disponible lorsque la source d'entrée est SCART.

## Menu TV

### Positionnement de l'image

Pour régler la position horizontale et verticale d'une image.

Option sélectionnée	Description
<b>Position horizontale</b>	Centre l'image en la déplaçant vers la gauche ou vers la droite.
<b>Position verticale</b>	Centre l'image en la déplaçant vers le haut ou vers le bas.
<b>Réinitial.</b>	Pour réinitialiser les valeurs par défaut de tous les réglages.

#### REMARQUE

- Les réglages sont mémorisés séparément pour chaque source d'entrée.
- Selon le type de signal d'entrée, le réglage « Mode Grand écran » ou le « Film » du mode USB, il est possible que vous ne puissiez pas régler la position.
- Cette fonction n'est pas disponible pour le contenu provenant d'une source numérique.

### Autoinstallation

Voir la page Aperçu général de l'installation initiale.

### Pas d'utilisation

Lorsque réglé sur « 4h,6h,8h », le téléviseur entrera automatiquement en mode veille si aucune opération n'est effectuée pendant 4, 6 ou 8 heures.

Cette fonction d'économie d'énergie peut être annulée en sélectionnant « Désactivé ».

### Emplacement

Pour sélectionner l'emplacement. (Domicile, Magasin)

### Mise à jour logicielle

#### ● Mise à jour automatique

Le téléviseur décide automatiquement si une nouvelle version du logiciel (Recherche de mises à jour) est disponible, lorsque le téléviseur est en mode veille.

#### REMARQUE

- Tous les pays sauf le Royaume-Uni, la Suède et l'Italie sont réglés sur « Désactivé » pour cette fonction.

#### ● Installation auto

Pour vérifier immédiatement si une nouvelle version du logiciel est disponible.

#### ● OAD manuel

Lorsque vous recevez la nouvelle de mise à jour du logiciel auprès du détaillant ou d'Internet, vous pouvez mettre à jour le logiciel d'exploitation en utilisant le

téléchargement OAD (Téléchargement hertzienne). Les données du logiciel mis à jour seront transférées à travers le signal TV.

#### REMARQUE

- N'éteignez pas le téléviseur pendant le processus de téléchargement.

#### ● Mise à jour USB

Cette fonction permet de mettre à jour le logiciel vers la dernière version à l'aide d'un périphérique USB. Vous devez mettre à jour le logiciel via la borne USB.

### Système d'information

Affiche la version du logiciel.

### Réinitialiser TV

Si vous effectuez des réglages complexes et s'il s'avère impossible de rétablir les paramètres par défaut, vous pouvez réinitialiser les valeurs prédéfinies de tous les réglages.

### Options

Appuyez sur **MENU**.  
Appuyez sur < > pour sélectionner Options, puis appuyez sur **OK**.

### Mise en veille

Mise en veille met le téléviseur en veille après la durée spécifiée.

### Préférences

Appuyez sur **MENU**.  
Appuyez sur < > pour sélectionner Préférences, puis appuyez sur **OK**.

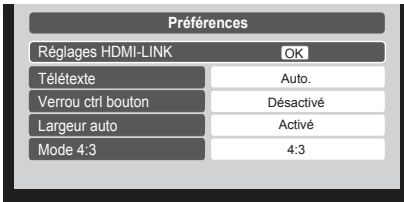

### Télétexte

Vous pouvez sélectionner Langue Télétexte lorsque le téléviseur reçoit les signaux de Télétexte diffusés par un réseau de TV. (Auto., LISTE)

- Voir la page **Télétexte**.

### Verrou ctrl bouton

Pour verrouiller les boutons du téléviseur, à l'exception du bouton d'alimentation. (Désactivé)

### Largeur auto

Lorsque ce téléviseur reçoit une image grand écran véritable et que le format auto est défini sur Activé, le format Grand écran est automatiquement activé quel que soit le réglage précédent du téléviseur. (Activé, Désactivé)

### Mode 4:3

Pour changer le rapport d'aspect pour le mode Auto. Lorsque 4:3 est sélectionné, la taille de l'image suivra la spécification Scart 8 broches. Si 16:9 est sélectionné, le format de l'image passera en plein écran. (4:3, 16:9)

### Réglages HDMI-LINK

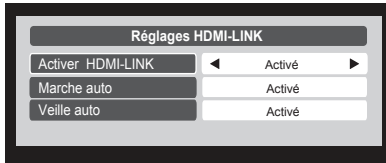

#### ● Activer HDMI-LINK

Définissez ce réglage sur « Activé » pour activer la fonction HDMI-Link suivante. (Activé, Désactivé)

#### ● Marche auto

Lorsque vous choisissez « Activé », la mise en marche ou la lecture à partir du périphérique compatible HDMI-CEC allumera automatiquement le téléviseur du mode veille et choisira la source d'entrée du port HDMI sur lequel le périphérique compatible HDMI-CEC est branché. (Activé, Désactivé)

#### ● Veille auto

Lorsque réglé sur « Activé », éteindre le téléviseur éteindra automatiquement le périphérique compatible HDMI-CEC connecté. (Activé, Désactivé)

## Menu TV

### Mode Grand écran

Vous pouvez sélectionner manuellement la taille de l'image qui apparaît à l'écran.

Les tailles d'image disponibles varient en fonction du type de signal reçu.

Appuyez sur **[F4]** lorsque le menu du mode Grand écran est affiché.

- À mesure que vous parcourez les options, chaque mode s'affiche immédiatement sur le téléviseur.

Option sélectionnée	Description
<b>Plein</b>	Pour les images 16:9 réduites.
<b>4:3</b>	Pour les images 4:3 « standard ». Une barre latérale apparaît de part et d'autre de l'image.
<b>Panorama</b>	Dans ce mode, l'image s'étire progressivement vers les deux côtés de l'écran.
<b>Zoom</b>	Pour les images 16:9 de type « boîte aux lettres ». Des barres apparaissent en haut et en bas de certains programmes.
<b>Sous-titres</b>	Si les sous-titres sont inclus dans une émission diffusée au format boîte aux lettres, ce réglage lève l'image pour assurer que le texte est correctement affiché.
<b>14:9</b>	Pour les images 14:9 de type « boîte aux lettres ». Une fine barre latérale s'affiche de part et d'autre ; des barres en haut et en bas de l'image peuvent également apparaître sur certains programmes.
<b>Normal</b>	Lorsque vous utilisez un ordinateur connecté via HDMI, ce réglage affiche l'image sans surbalayage, c'est-à-dire au format WYSIWYG. Cette option est disponible uniquement lorsque vous visionnez la source du signal vidéo via HDMI.
<b>Point par point</b>	Pour afficher une image avec le même nombre de pixels à l'écran (uniquement lors de la réception du signal 1080i / 1080p).

#### REMARQUE

- Il est possible que certains formats d'image ne soient pas disponibles en fonction du signal d'entrée.

## Branchement d'un appareil USB

### Fonction USB

Ce téléviseur est doté d'un connecteur compatible avec USB 1.1 et USB 2.0 qui vous permet d'afficher des photos, d'écouter de la musique et de lire des vidéos stockées sur un appareil de stockage USB.

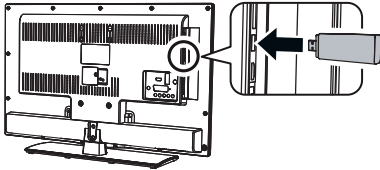

#### REMARQUE

- En fonction de l'appareil USB utilisé, il est possible que le téléviseur soit incapable de reconnaître les données.
- Utilisez seulement des caractères alphanumériques pour nommer vos fichiers.
- Les noms de fichiers contenant plus de 80 caractères (ce chiffre peut varier selon le type de caractères) ne pourront pas être affichés.
- Veillez à ne jamais débrancher le périphérique USB ou retirer la carte mémoire du téléviseur lorsqu'un transfert de fichiers est en cours, durant la fonction diaporama, lorsqu'une commutation d'écran est en cours ou avant de quitter « USB » à partir du menu « Entrée source ».
- Évitez les branchements et débranchements à répétition d'un appareil USB sur le téléviseur.
- Pour éviter de perdre des données, Sharp recommande de sauvegarder vos fichiers avant de connecter des périphériques à votre téléviseur. Sharp ne pourra pas être tenu responsable des dommages occasionnés aux fichiers ou des pertes de données.

### Opérations de base

1. Allumez le téléviseur.
2. Branchez l'appareil de stockage USB sur le port USB situé sur le côté de votre TV.
3. Appuyez sur sur la télécommande, puis appuyez sur  $\wedge \vee$  pour sélectionner la source d'entrée **USB** et appuyez sur **OK**. Le menu USB apparaît.

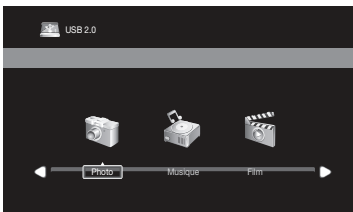

4. Appuyez sur  $\langle \rangle$  pour sélectionner **Photo**, **Musique**, ou **Film** et appuyez sur **OK**. Le navigateur avec des miniatures USB apparaîtra.
5. Appuyez sur  $\wedge \vee \langle \rangle$  et **OK** pour parcourir les fichiers ou dossiers. Appuyez sur **EXIT** pour revenir à la fonction / au dossier précédent.

### Afficher des photos

1. Dans le navigateur miniature **Photo**, appuyez sur  $\wedge \vee \langle \rangle$  pour sélectionner une photo ou un album photo.



2. Appuyez sur **OK** pour afficher l'image. Le diaporama commence.
3. Utilisez la touche de la télécommande pour afficher le panneau de commande du mode Photo.

### Écouter de la musique

1. Dans le navigateur miniature **Musique**, appuyez sur  $\wedge \vee \langle \rangle$  pour sélectionner un fichier musical ou un album musical.
2. Appuyez sur **OK** pour lire le fichier MP3.
3. Utilisez la touche **MENU** ou de la télécommande pour afficher le panneau de commande du mode Musique.

### Lecture de films

1. Dans le navigateur miniature **Film**, appuyez sur  $\wedge \vee \langle \rangle$  pour sélectionner un fichier vidéo.
2. Appuyez sur **OK** pour lire le film.
3. Utilisez la touche **MENU** ou de la télécommande pour afficher le panneau de commande du mode Film.

## Branchement d'un appareil USB

### Compatibilité d'appareils USB

<b>Appareil USB 2.0</b>	Mémoire USB (classe de stockage de masse)
<b>Systèmes de fichiers</b>	FAT / FAT32
<b>Format des fichiers photos</b>	JPEG (*.jpg), PNG, bmp
<b>Format des fichiers de musique</b>	MPEG1 (*.MP3) Débit binaire : 32k, 64k, 96k, 128k, 196k, 256k, 320kbps Fréquence d'échantillonnage : 32k, 44,1k, 48kHz
<b>Format des fichiers vidéo</b>	MPEG1/2 (*.AVI, *.MPG, *.MPEG, *.TS) MPEG4 (*.AVI, *.MP4, *.MKV) H.264 (*.AVI, *.MP4, *.MKV, *.TS) XviD (*.AVI)

#### REMARQUE

- Les fichiers à format jpeg progressif ne sont pas supportés.
- Certains fichiers sur les appareils USB avec une capacité peuvent ne pas être joués correctement.
- Le fonctionnement avec l'utilisation de hubs USB n'est pas garantie.
- Les câbles utilisés pour étendre la portée des appareils USB doivent être certifiés USB 2.0.
- La lecture vidéo via un appareil USB peut ne pas marcher ou la qualité peut être affectée si la vitesse de transfert des données de l'appareil est trop basse.
- Aucune opération rapide entre lecture/pause/avance rapide/retour rapide.
- La vidéo peut être lente ou coupée lorsque la vitesse de lecture/écriture USB est moins que celle des spécifications (certains formats HD plein).
- Certains fichiers sur des appareils USB 1.1 peuvent ne pas être joués correctement.
- Certains formats de fichiers vidéo peuvent ne pas être joués correctement en fonction du fichier.



## Branchement d'un appareil USB

### Panneau de commande pour les modes photo/musique/film

Icône	Description	Photo	Musique	Film
	Lecture/Pause.	✓	✓	✓
	Retour arrière. Chaque fois que vous appuyez sur la touche retour arrière, la vitesse change (2x, 4x, 8x, 16x).	-	✓	✓
	Avance rapide. Chaque fois que vous appuyez sur la touche avance rapide, la vitesse change (2x, 4x, 8x, 16x).	-	✓	✓
	Pour lire le fichier précédent.	✓	✓	✓
	Pour lire le fichier suivant.	✓	✓	✓
	Pour activer et désactiver la lecture du diaporama.	✓	-	-
	Pour arrêter la lecture et revenir à la liste des fichiers.	✓	✓	✓
	Mode de répéter - Off : répétition désactivée - Un : le fichier sélectionné est répété une fois - Dossier : tous les fichiers du dossier sélectionné sont répétés	✓	✓	✓
	Répéter de A à B Série A : pour régler le point de départ Série B : pour régler la fin de la lecture Aucun : pour annuler la répétition	-	-	✓
	Pour afficher les listes de lecture. Sélectionnez un fichier dans les listes de lecture pour lancer la lecture.	✓	✓	✓
	Les informations disparaissent au bout de 15 secondes environ, vous pouvez aussi appuyer sur <b>OK</b> pour quitter cet écran.	✓	✓	✓
	Avance lente. Chaque fois que vous appuyez sur la touche d'avance lente, la vitesse change.	-	-	✓
	Avance image par image. Chaque fois que vous appuyez sur <b>OK</b> , l'image figée suivante s'affiche.	-	-	✓
	Aspect Ratio.	-	-	✓
	Image intell.	-	-	✓
	Rotation anti horaire de 90° dans le sens des aiguilles d'une montre.	✓	-	-
	Rotation anti horaire de 90° dans le sens inverse des aiguilles d'une montre.	✓	-	-
	Sélection de l'intervalle d'affichage des photos.	✓	-	-
	Musique de fond.	✓	-	-
	Aller a Durée Utilisez les touches numériques de la télécommande pour entrer une durée de recherche, puis appuyez sur <b>OK</b> .	✓	-	-

#### REMARQUE

- Il est impossible d'accéder aux fichiers contenus dans des dossiers non associés à un mode sélectionné.
- Le message « fichier non supporté » s'affiche si le format du fichier sélectionné n'est pas valide.

## Branchement d'appareils externes

### ● Avant de faire les branchements...

- Assurez-vous de bien éteindre et de débrancher le projecteur au moins une heure avant de faire des branchements.
- Branchez bien un câble sur la ou les prises.
- Lisez attentivement le manuel d'utilisation de chaque appareil externe pour les types de branchement possibles. Cela vous aidera aussi à obtenir la meilleure qualité audio-visuelle pour profiter au maximum de votre téléviseur et des appareils branchés.

## Connexion HDMI

### Exemple d'appareils connectables

- DVD ● Lecteur/enregistreur Blu-ray

Les connexions HDMI (Interface multimédia haute définition) permettent les transmissions vidéo et audio numérique via un câble de connexion à partir d'un lecteur/enregistreur. Les données d'image et de son numérique sont transmises sans compression des données, et donc sans aucune perte de qualité. La conversion analogique/numérique n'est plus nécessaire entre les appareils connectés, qui normalement cause une perte de qualité.

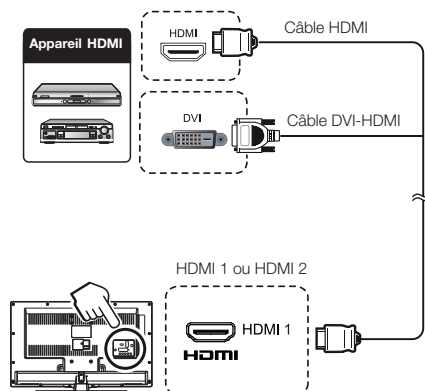

### Conversion DVI/HDMI

- En utilisant un câble adaptateur DVI/HDMI, les signaux vidéo numérique d'un DVD peuvent aussi être joués via une connexion HDMI compatible.
- HDMI et DVI utilisent la même méthode de protection contre la copie HDCP.
- Ce mode de connexion ne prend pas en charge la reproduction audio. Il est nécessaire, dans ce cas, d'utiliser un équipement audio externe.

### Signal vidéo supporté

- 576p, 480p, 1080i, 720p, 1080p. Voir page 26 pour la compatibilité des signaux de Ordinateur.

### Lecture à une touche

- Si vous lancez la lecture ou insérez un disque sur un périphérique, le téléviseur sort du mode Veille et affiche l'image de la source HDMI.  
(Voir la section Réglages HDMI-LINK à la page 19.)

## YPbPr (Connexion composante)

### Exemple d'appareils connectables

- VCR ● DVD ● Lecteur/enregistreur Blu-ray

Vous aurez une reproduction plus réelle des couleurs et des images de haute qualité avec (YPbPr) lorsque vous connectez un enregistreur de DVD ou un autre appareil enregistreur.

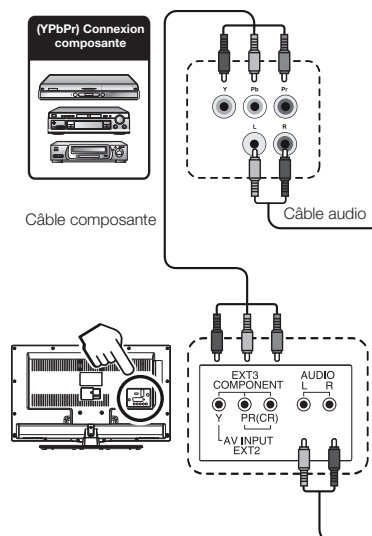

## Branchement d'appareils externes

### Connexion SCART

#### Exemple d'appareils connectables

- Décodeur

#### ● Lorsque vous utilisez SCART

Prise SCART pour transmettre les entrées S-vidéo, RVB et CVBS et la sortie Tuner CVBS.

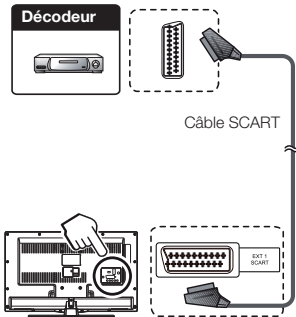

#### REMARQUE

- Si le décodeur a besoin de recevoir le signal à partir d'un téléviseur, assurez-vous que la source d'entrée appropriée a été sélectionnée.

### Connexion de Haut parleur/ Amplificateur

#### ● Connecter un amplificateur avec une entrée audio numérique

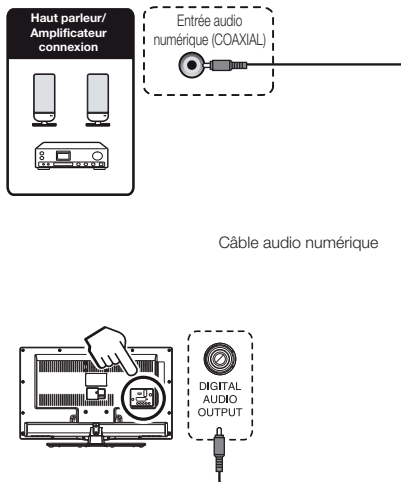

### Insérer la Smartcard dans le module CA

Afin de pouvoir recevoir des chaînes numériques codées, un module d'accès conditionnel (module CA) et une Smartcard doivent être insérés dans la fente CI (Interf. commune) du téléviseur.

Le module CA et la Smartcard ne sont pas fournis par nous. Vous pouvez normalement les acheter chez votre vendeur.

#### Insérer la carte intelligente dans le module CA

1. Insérez doucement le module CA dans la fente CI avec la face de contact vers l'intérieur.
2. Le logo sur le module CA doit faire face vers l'extérieur à partir de l'arrière du téléviseur.

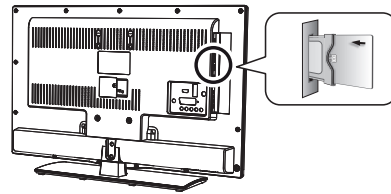

#### REMARQUE

- La certification de la clé de licence prend environ 30 secondes, lorsque vous insérez la carte intelligente dans le module CA compatible CI+ la première fois. Ce processus peut échouer lorsqu'il n'y a aucune entrée d'antenne ou que vous n'avez jamais fait « Autoinstallation ».
- Le firmware du module CA compatible CI+ est mis à jour de temps en temps. Vous ne pouvez pas recevoir les images TV pendant la mise à jour. Vous pouvez seulement utiliser le bouton Marche pendant la mise à jour.
- Le module CA compatible CI+ ne vous permet pas de regarder des programmes protégés contre la copie en utilisant la sortie de moniteur.
- Si votre téléviseur affiche un message de confirmation de mise à jour pour la carte intelligente lorsque vous recevez des diffusions compatibles CI+, suivez les messages à l'écran.
- Assurez-vous que le module CA est correctement inséré.

## Branchement d'appareils externes

### Branchement d'un PC

#### Connexion numérique

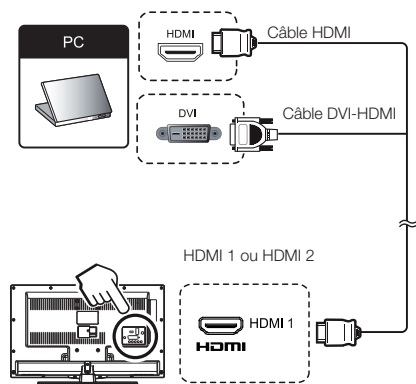

#### Connexion analogique

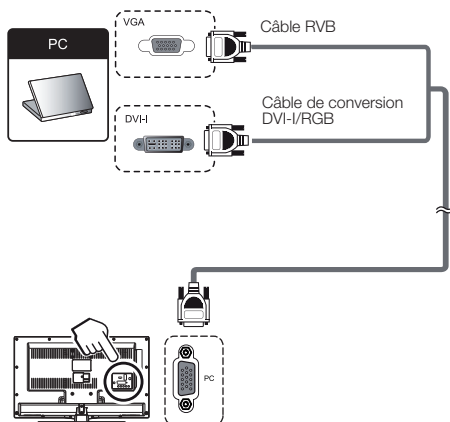

### Résolutions d'affichage supportées

#### Formats d'ordinateur (PC)

Résolution	Taux de rafraîchissement
640 x 480	60Hz
800 x 600	56Hz
800 x 600	60Hz
1024 x 768	60Hz
1280 x 720	60Hz
1280 x 768	60Hz
1360 x 768	60Hz
1280 x 1024	60Hz

#### Formats vidéo

Résolution	Taux de rafraîchissement
480i	60Hz
480p	60Hz
576i	50Hz
576p	50Hz
720p	50Hz, 60Hz
1080i	50Hz, 60Hz
1080p	(HDMI uniquement) 50Hz, 60Hz, 24Hz

#### REMARQUE

- Le son du PC n'est pas pris en charge si vous utilisez une connexion analogique ou DVI. Il est nécessaire, dans ce cas, d'utiliser un équipement audio externe.

**Guide de dépannage**

Avant de faire appel à un service de réparations, effectuez les contrôles suivants pour de possibles solutions aux symptômes rencontrés. Si le problème ne peut être corrigé grâce à ce mémento, débranchez votre téléviseur de la prise murale et appelez notre service consommateur au n° 0820 856 333.

Problèmes	Solution possible
Pas d'image	<ol style="list-style-type: none"> <li>1. Branchez correctement le cordon d'alimentation.</li> <li>2. Allumez l'alimentation.</li> <li>3. Branchez correctement le câble de signal.</li> <li>4. Appuyez sur n'importe quel bouton du téléviseur LCD.</li> </ol>
Couleurs bizarres	Branchez correctement le câble de signal.
Image déformée	<ol style="list-style-type: none"> <li>1. Branchez correctement le câble de signal.</li> <li>2. Veuillez utiliser un signal compatible.</li> </ol>
Image trop foncée	Réglez la luminosité et le contraste.
Son seulement, aucune image	<ol style="list-style-type: none"> <li>1. Vérifiez si le câble de signal est correctement branché.</li> <li>2. Le signal RF TV doit être inférieur à 50dB.</li> </ol>
Image seulement, aucun son	<ol style="list-style-type: none"> <li>1. Branchez correctement le câble de signal.</li> <li>2. Réglez le volume sur un niveau approprié.</li> <li>3. Branchez correctement le câble de signal audio.</li> <li>4. Le signal RF TV doit être inférieur à 50dB.</li> </ol>
La télécommande ne marche pas	<ol style="list-style-type: none"> <li>1. Veuillez changer les piles.</li> <li>2. Éteignez l'appareil pendant 10 secondes puis rallumez-le.</li> </ol>
Nombre de chaînes insuffisant lorsque l'antenne est utilisée	Veuillez utiliser la fonction Balayage des chaînes pour ajouter des chaînes qui ne sont pas encore dans la mémoire du téléviseur.
Pas de couleur	Veuillez ajuster les réglages du menu Couleur.
L'image clignote et il y a une image fantôme.	<ol style="list-style-type: none"> <li>1. Vérifiez la connexion du câble de l'antenne/de signal.</li> <li>2. Vérifiez si la chaîne est en mode de lecture.</li> <li>3. Appuyez sur la source de signal et changez le mode d'entrée.</li> </ol>
Lignes ou segments coupés	<p>Ajustez l'antenne.</p> <p>Éloignez le téléviseur des sources de brouillage, par exemple les voitures, les signes au néon et les sèche-cheveux.</p>
Certaines chaînes peuvent être bloquées (Nous espérons obtenir certaines chaînes).	Veuillez utiliser la fonction Balay. Mise/jour pour ajouter des chaînes qui ne sont pas encore dans la mémoire du téléviseur.
Image double ou fantôme	<p>Veuillez utiliser une antenne d'extérieur multidirectionnelle.</p> <p>(Si votre téléviseur est brouillé à cause de montagnes ou de bâtiments à proximité).</p>
Une fonction ne marche pas	Si l'élément que vous choisissez est en gris, il ne peut pas être sélectionné.
Aucune chaîne reçue	Veuillez utiliser la fonction Balay. Mise/jour pour ajouter des chaînes qui ne sont pas encore dans la mémoire du téléviseur.

## Appendice

### Spécifications

Élément		TV LCD 32" EN COULEUR Modèle : LC-32LE154E	TV LCD 32" EN COULEUR Modèle : LC-32LE154V
Taille d'écran LCD		32" diagonale	
Nombre de points		3 147 264 points (1366 x 768 x 3 points)	
Système de couleur vidéo		PAL/SECAM/NTSC 4.43	
Fonction TV	Standard TV	Analogue	CCIR (B/G, I, D/K, L/L')
		Numérique	DVB-T, DVB-C
	Canal de réception	VHF / UHF	ATV : IRA-E69, DVB-T : E5-E69
		CATV	S-band, S1-S41ch
	Système de tuner TV	1599 ch pré-réglage auto, nommage auto, triage auto	
Stéréo/Bilingue	NICAM/A2		
Amplificateur audio		7 W x 2	
Haut-parleurs		30 x 120 mm	
Derrière	ANTENNE	UHF/VHF 75 Ω	
	SCART	SCART (Entrée CVBS, Entrée Y/C, Entrée RGB, Sortie TV)	
	ENTRÉE PC	D-sub 15 broches (entrée CVBS)	
	CVBS / COMPOSANTE	CVBS (EXT2)/Y(EXT3)/Pb(Cb)/Pr(Cr), Broche RCA (G/D)	
	SORTIE SPDIF	Sortie audio numérique	
	HDMI 1	Entrée audio/vidéo numérique	
Coté	C.I. (Interf. commune)	Spécifications EN50221, R206001, CI Plus	
	USB	Mise à jour du logiciel, lecture multimédia (5V c.c. / 500 mA)	
	HDMI 2	Entrée audio/vidéo numérique	
	CASQUE	Prise Ø 3,5 mm (sortie audio)	
Langue OSD		Anglais, Allemand, Français, Italien, Néerlandais, Espagnol, Grec, Portugais, Suédois, Finnois, Russe, Polonais, Turc, Hongrois, Tchèque, Slovaque, Danois, Norvégien, Estonien, Letton, Lituanien, Slovène, Bulgare, Croate, Roumain, Serbe, Ukrainien, Biélorusse.	
Alimentation électrique		220-240 V CA, 50 Hz	
Consommation électrique		66 W (conformément à la norme EN60065) 0,23 W (Mode veille)	
Poids		6,3 kg (sans support), 7,3 kg (avec support)	
Température d'utilisation		0°C à +40°C	

- Suite à notre politique d'amélioration continue de nos produits, SHARP se réserve le droit de modifier ce produit ou ses spécifications n'importe quand et sans préavis. Les valeurs des spécifications indiquées ci-dessous sont des valeurs nominales de production. Il peut y avoir des petites déviations pour chaque appareil.

#### REMARQUE

- Référez-vous à l'intérieur du couvercle pour les dimensions.
- L'audio ne peut pas sortir de la prise HDMI.

## Spécifications environnementales

Élément	
*1 Mode Allumé (W)	31 W
*2 Mode Veille (W)	0,23 W
*3 Consommation d'énergie annuelle (kWh)	45 kWh
4 Classification énergétique	<b>A+</b>

\*1 Mesuré conformément à EN62087 : 2009.

\*2 Mesuré conformément à EN62301 : 2005.

\*3 La consommation d'énergie annuelle est calculée en utilisant la consommation du mode Allumé (Standard), avec 4 heures de TV par jour, 365 jours par an.

## REMARQUE

- La consommation électrique du mode Allumé dépend des images affichées sur le téléviseur.

## Autres informations

## Avertissements à propos de l'utilisation dans des endroits à hautes et basses températures

- Lorsque l'appareil est utilisé dans un endroit à basse température (par ex. une chambre, un bureau), l'image peut laisser des marques ou sembler avoir un petit délai. Ceci n'est pas un mal fonctionnement, l'appareil marchera à nouveau correctement lorsque la température revient à une valeur normale.
- Ne pas ranger l'appareil des endroits chauds ou froids. De plus, ne pas laisser l'appareil dans un endroit directement au soleil ou près d'un chauffage, car le boîtier peut se déformer et causer au panneau LCD de mal fonctionner.
- Température de stockage : -20°C à +60°C.

Les appareils connectés à la prise de terre protectrice de l'installation du bâtiment via la connexion PRINCIPALE ou via d'autres appareils avec une connection à la prise de terre et à un système de distribution de télévision utilisant un câble coaxial, peuvent dans certains cas rares poser un risque d'incendie. La connexion à un système de distribution de télévision doit donc être via un appareil avec isolement électrique pour une certaine plage de fréquence (isolateur galvanique, voir EN 60728-11).

## REMARQUE

- Pour les spécifications pour la **Norvège** et la **Suède**, les spécifications d'isolation sont aussi appropriées pour les appareils pouvant être connectés à des systèmes de distribution de télévision.

## Appendice

### Marque commerciales

- HDMI, le logo HDMI et High-Definition Multimedia Interface sont des marques de commerce ou des marques déposées de HDMI Licensing LLC aux États-Unis et dans d'autres pays.
- Le logo « HD TV » est une marque déposée de DIGITALEUROPE.
- Le logo DVB est une marque commerciale déposée de Digital Video Broadcasting - DVB - project.
- Fabriqué sous licence des Laboratoires Dolby. Le symbole « Dolby » et le double « D » sont des marques déposées par les laboratoires Dolby.





### Information sur la mise au rebut de cet Équipement et de ses Piles

SI VOUS VOULEZ METTRE AU REBUT CET ÉQUIPEMENT OU SES PILES,  
N'UTILISEZ PAS LA POUBELLE ORDINAIRE! NE LES BRULEZ PAS DANS UNE  
CHEMINÉE!

Un équipement électrique et électronique usagé et les batteries devraient toujours être collectés et traités **SÉPARÉMENT** conformément à la loi en vigueur.

La collecte sélective permet un traitement respectueux de l'environnement, le recyclage des matériaux et minimise la quantité de déchets mise en traitement ultime. Une **MISE AU REBUT INCORRECTE** peut être nuisible pour la santé humaine et l'environnement en raison de certaines substances! Déposez l'**ÉQUIPEMENT USAGÉ** dans une déchetterie, souvent gérée par la municipalité, si disponible.

Retirez les **PILES USAGÉES** de l'équipement et déposez-les dans un collecteur approprié; d'habitude situé chez les commerçants vendant des piles neuves.

Si vous avez un doute lors de la mise au rebut, rentrez en contact avec les autorités locales ou votre revendeur et demandez la bonne méthode.

POUR LES UTILISATEURS SE TROUVANT DANS L'UNION EUROPÉENNE ET DANS QUELQUES AUTRES PAYS COMME PAR EXEMPLE LA NORVÈGE ET LA SUISSE: Votre participation à la collecte sélective est encadrée par la loi.

Le symbole ci-dessus apparaît sur l'équipement électrique et électronique et sur les piles (ou leurs emballages) afin de rappeler aux utilisateurs qu'il faut les collecter séparément.

Si 'Hg' ou 'Pb' apparaissent au-dessous du symbole, cela signifie que la pile contient des traces de mercure (Hg) ou de plomb (Pb).

Les utilisateurs de **PRODUITS MÉNAGER** doivent utiliser des points de collecte existants pour les équipements usagés et les piles. Les piles peuvent être collectées aux points de vente. Elle est gratuite.

Si l'équipement a été utilisé dans le **MILIEU PROFESSIONNEL**, entrez s'il vous plaît en contact avec votre revendeur SHARP qui vous informera de la procédure existante. A cette fin, vous pourriez être facturé pour les dépenses résultant de cette collecte. Les petits équipements (et les faibles quantités) pourrait être collectés par votre déchetterie.

Pour l'Espagne : entrez s'il vous plaît en contact avec le système de collecte établi ou votre collectivité locale pour la collecte de vos produits usagés.

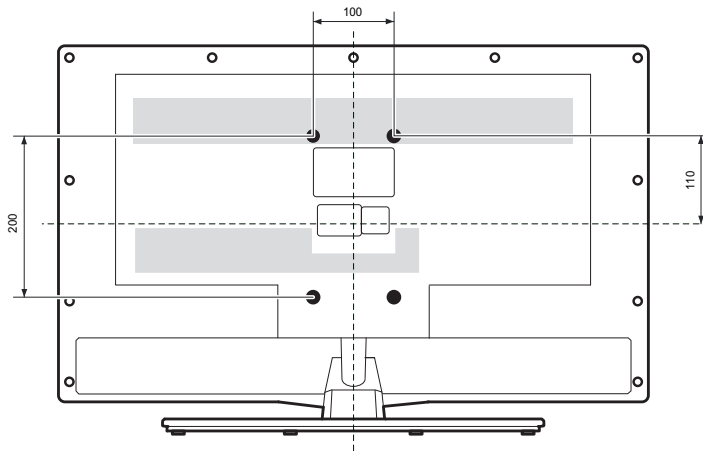
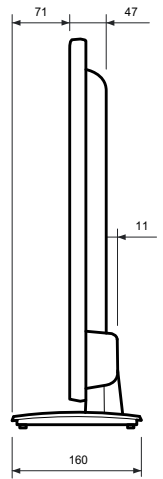
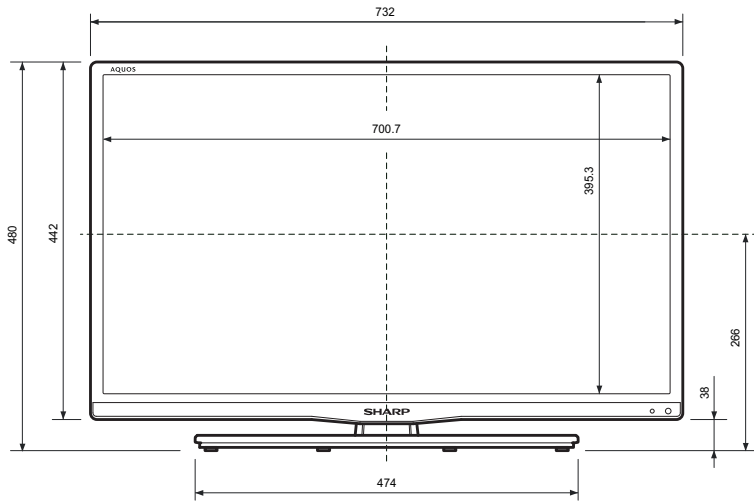

# **SHARP®**

## **SHARP ELECTRONICS EUROPE LTD.**

4 Furzeground Way, Stockley Park, Uxbridge, Middlesex, UB11 1EZ, U.K.

## **SHARP CORPORATION**

<http://www.sharp.eu>

Printed in Poland  
Gedruckt in Polen  
Imprimé en Pologne  
Stampato in Polonia  
Afgedrukt in Polen  
Impreso en Polonia  
Impreso na Polónia  
1506-0Q3B000  
TINS-F994WJZZ