

Panasonic

Bedienungsanleitung

Digitales Schnurlos-Telefon

Modellbez. **KX-TG8070G**

KX-TG8072G

KX-TG8070AR

**Digitales Schnurlos-Telefon
mit integriertem Anrufbeantworter**

Modellbez. **KX-TG8090G**

KX-TG8092G

KX-TG8090AR

KX-TG8092AR



KX-TG8070

SMS







Dieses Gerät ist kompatibel mit den Funktionen Anruferanzeige (CLIP) und SMS. Wenn Ihr Service Provider/Ihre Telefongesellschaft diese Dienste anbietet und Ihr Anschluss dafür freigeschaltet ist, können Sie diese Funktionen nutzen.

SMS ist nur in Deutschland verfügbar.

Laden Sie die Akkus vor dem ersten Gebrauch ca. 8 Stunden lang.

Bitte lesen Sie diese Bedienungsanleitung durch, bevor Sie das Gerät in Betrieb nehmen. Bewahren Sie sie zur künftigen Bezugnahme gut auf.

Inhalt

Vorbereitung	
Einführung	3
Zubehör	4
Wichtige Informationen	5
Bedienelemente	7
Displays	8
Anschlüsse	10
Einsetzen und Auswechseln der Akkus	11
Laden des/der Akku(s)	11
Bildschirm-schoner-Modus	12
Einrichten des Geräts vor Gebrauch	12
 Anrufen/Beantworten von Anrufen	
Anrufen	14
Nützliche Funktionen während eines Gesprächs	14
Beantworten von Anrufen	15
 Telefonbuch	
Mobilteil-Telefonbuch	16
 Mobilteil-Einstellungen	
Mobilteil-Einstellungen	17
 Einstellungen der Basisstation	
Einstellungen der Basisstation	19
 Leistungsmerkmal Anruferanzeige (CLIP)	
Verwenden des Leistungsmerkmals Anruferanzeige (CLIP)	20
Anruferliste	20
 SMS (Short Message Service: Kurzmitteilungsdienst)	
SMS-Funktionen (für Deutschland)	22
Aktivieren/Deaktivieren von SMS	22
SMS Message Center-Nummern hinzufügen oder ändern	22
Senden einer Nachricht	23
Empfangen einer Nachricht	23
SMS-Einstellungen	24
 Anrufbeantworterfunktionen	
Anrufbeantworter	25
Aktivieren/Deaktivieren des Anrufbeantworters	25
Ansagetext	25
Abhören von Nachrichten	26
Direkteingabe über das Mobilteil	26
Fernbedienung	26
Anrufbeantwortereinstellungen	28
Verwenden mehrerer Geräte	
Verwenden von Zusatzgeräten	29
Registrieren eines Mobilteils an eine Basisstation	29
Interngespräch zwischen Mobilteilen	30
Weiterleiten von Anrufen zwischen Mobilteilen, Konferenzschaltungen	30
Nützliche Informationen	
Verwendung des Trageclips	31
Eingabe von Zeichen	32
Fehlermeldungen	33
Fehlerbehebung	34
Technische Daten	38
Garantie (für Deutschland)	39
Kostenlose Fehlersuche (für Deutschland)	40
Endkunden-Service-Hotline (für Deutschland)	41
Endkunden-Service-Hotline für Bedieneranfragen und allgemeine Fragen (für Österreich)	42
Index	
Index	43

Vorbereitung

Einführung

Vielen Dank, dass Sie sich für den Kauf dieses digitalen Schnurlos-Telefones von Panasonic entschieden haben.

Zur künftigen Bezugnahme

Bewahren Sie den Originalbeleg auf oder heften Sie ihn ab, damit Sie ihn bei Reparaturen innerhalb des Garantiezeitraums stets verfügbar haben.

Seriennummer (ist auf der Rückseite der Basisstation angegeben)
Datum des Kaufs
Name und Adresse des Händlers

Hinweis:

- Dieses Modell wurde ausschließlich für den Betrieb an analogen Telefonnetzen in Deutschland und Österreich entwickelt.
- Wenden Sie sich bei Problemen zunächst an Ihren Fachhändler.

Konformitätserklärung:

- Hiermit erklärt Panasonic Communications Co., Ltd., dass dieses Gerät mit den grundlegenden Anforderungen und anderen relevanten Bestimmungen der R&TTE-Richtlinie (Radio & Telecommunications Terminal Equipment) 1999/5/EC übereinstimmt.

Die Konformitätserklärungen zu den in diesem Handbuch beschriebenen Panasonic-Produkten können von folgender Website heruntergeladen werden:
<http://www.doc.panasonic.de>

Kontakt:

Panasonic Services Europe
 a Division of Panasonic Marketing Europe GmbH
 Panasonic Testing Centre
 Winsbergring 15, 22525 Hamburg, Deutschland

Ihr Telefon



Vorbereitung

Zubehör

Mitgeliefertes Zubehör

Nr.	Zubehör	Menge	
		KX-TG8070 KX-TG8090	KX-TG8072 KX-TG8092
①	Netzteil für Basisstation KX-TG8070/KX-TG8072 Teilenr. PQWATG1070CE KX-TG8090/KX-TG8092 Teilenr. PQWATG8090CE	1	1
②	Telefonkabel	1	1
③	Aufladbare Akkus AAA (R03) Teilenr. HHR-4EPT	2	4
④	Akkufachabdeckung* ¹	1	2
⑤	Gürtelclip	1	2
⑥	Ladeschale Teilenr. PQWETGA807CE	—	1

*1 Das Mobilteil wird mit angebrachter Akkufachabdeckung geliefert.



Optionales Zubehör/Ersatzteile

Verkaufsinformationen erfahren Sie bei Ihrem Panasonic-Händler.

Nr.	Modellbez.	Beschreibung
①	KX-TGA807EX	Zusätzliches DECT Mobilteil
②	KX-TCA94EX	Headset

Hinweis:

- Sie können diese Zubehöreile problemlos und komfortabel bei www.online-shop.panasonic.de bestellen. Sie müssen nur die DECT-Telefon-Modellnummer im Suchfeld eingeben und werden direkt zur Bestellseite weitergeleitet. (Dieser Dienst ist momentan nur in Deutschland verfügbar.)
- Wenn Sie die Akkus austauschen müssen, verwenden Sie 2 AAA (R03) Nickelmetallhydrid-Akkus (Ni-MH). Wir empfehlen die Verwendung von Panasonic-Akkus (Modell Nr. P03P).
- Ersatzakkus haben möglicherweise eine andere Kapazität als die mitgelieferten Akkus.
- Das SMS-Menüsymbol wird beim Registrieren eines zusätzlichen Mobilteils an der Basisstation auf dem Mobilteil-Display angezeigt (Seite 9). Dennoch können Sie diese SMS-Funktion nicht verwenden, da sie in Österreich nicht verfügbar ist.

②



Vorbereitung

Wichtige Informationen

Allgemein

- Verwenden Sie nur das im Lieferumfang enthaltene, auf Seite 4 angegebene Netzteil.
- Das Netzteil nur an eine Standard-Netzsteckdose mit 220–240 V AC anschließen.
- In folgenden Fällen können mit diesem Produkt keine Anrufe getätigt werden:
 - Der/Die Akku(s) des Schnurlos-Telefones muss/müssen geladen werden oder ist/sind defekt.
 - Bei einem Stromausfall.
 - Die Tastensperre ist aktiviert.
- Öffnen Sie Basisstation, Ladegerät oder Mobilteil nur zum Auswechseln des/der Akkus.
- Dieses Produkt darf nicht in der Nähe von medizinischer Notfall-/Intensivpflegeausrüstung verwendet und nicht von Menschen mit Herzschrittmachern betrieben werden.
- Stellen Sie sicher, dass keine Objekte auf das Produkt fallen können und keine Flüssigkeiten in das Produkt verschüttet werden. Setzen Sie das Produkt weder übermäßigem Rauch oder Staub noch mechanischen Schwingungen oder Stößen aus.

Betriebsumgebung

- Verwenden Sie dieses Produkt nicht in der Nähe von Wasser.
- Betreiben Sie dieses Produkt nicht in der Nähe von Wärmequellen, wie Heizungen, Kochern usw. Stellen Sie dieses Produkt nicht in Räumen auf, in denen die Temperatur unter 5 °C oder über 40 °C liegt.

Warnung:

- Setzen Sie dieses Gerät niemals Regen oder Feuchtigkeit aus, um elektrische Schläge zu vermeiden.
- Ziehen Sie den Netzstecker des Produkts aus der Steckdose, wenn es Rauch entwickelt, einen anomalen Geruch verströmt oder ungewöhnliche Geräusche von sich gibt. Diese Bedingungen können Brände oder elektrische Schläge auslösen. Warten Sie, bis das Gerät nicht mehr raucht, und wenden Sie sich an eine autorisierte Kundendienststelle.
- Halten Sie jedwede Flüssigkeiten (Putzmittel, Reinigungsmittel usw.) fern vom Stecker der Telefonanschlussschnur. Sonst könnte ein Feuer entstehen. Falls der Stecker der Telefonanschlussschnur nass wird, entfernen Sie ihn sofort von der Wandsteckdose, und verwenden Sie ihn nicht.

- Stellen Sie das Produkt nicht in der Nähe automatisch gesteuerter Geräte auf, wie zum Beispiel Automatiktüren oder Feueralarmen, und verwenden Sie es nicht in der Nähe solcher Geräte. Von dem Produkt abgegebene Funkwellen können Fehlfunktionen der Geräte verursachen und damit zu Unfällen führen.
- Entfernen Sie regelmäßig Staub usw. vom Netzteil/Netzstecker, indem Sie den Netzstecker aus der Steckdose ziehen und Netzteil und -stecker mit einem trockenen Tuch abwischen. Staub, der sich angesammelt hat, kann fehlerhafte Isolierung durch Feuchtigkeit etc. verursachen und zu Bränden führen.
- Beschädigen Sie nicht das Netzkabel oder den Netzstecker. Sonst kann es zu Kurzschlüssen, elektrischen Schlägen und/oder Bränden kommen.
- Berühren Sie den Netzstecker nicht mit nassen Händen.
- Das Netzteil dient als Trennung zum übrigen Stromnetz. Stellen Sie sicher, dass sich die Netzsteckdose in der Nähe des Produkts befindet und leicht zugänglich ist.

Sicherheitshinweis für den Umgang mit Akkus

- Wir empfehlen den/die auf Seite 4 genannten Akku(s). **Verwenden Sie nur Standardakku(s).**
- Verwenden Sie keine alten und neuen Akkus zusammen.
- Entsorgen Sie Akku(s) nicht durch Verbrennen, da sie explodieren können. Überprüfen Sie die lokalen Abfallbeseitigungscodes bezüglich besonderer Entsorgungsvorschriften.
- Öffnen und beschädigen Sie den/die Akku(s) nicht. Freigesetztes Elektrolyt aus dem/den Akku(s) ist korrosiv und kann Verbrennungen oder Verletzungen an Augen und Haut hervorrufen. Der Elektrolyt kann bei Verschlucken toxisch wirken.
- Seien Sie vorsichtig beim Umgang mit dem/den Akkus. Lassen Sie keine leitenden Materialien, wie Ringe, Armbänder oder Schlüssel, den/die Akku(s) berühren, da dies zu einem Kurzschluss führen kann, bei dem sich der/die Akku(s) und/oder die leitenden Materialien überhitzen und somit Verbrennungen verursachen können.
- Laden Sie den/die im Lieferumfang enthaltenen oder speziell für dieses Produkt angegebenen Akku(s) nur gemäß den Anweisungen und Einschränkungen in diesem Handbuch.
- Verwenden Sie zum Laden des/der Akku(s) nur eine kompatible Basisstation (bzw. das Ladegerät). Nehmen Sie keine Änderungen an der Basisstation

Vorbereitung

(bzw. am Ladegerät) vor. Die Nichtbefolgung dieser Anweisungen kann zum Aufquellen oder Explodieren des/der Akku(s) führen.

Hinweis zu Entsorgung, Übertragung und Rückgabe des Produkts

- In dem Produkt können private/vertrauliche Informationen gespeichert werden. Zum Schutz Ihrer privaten/vertraulichen Daten empfehlen wir, die Informationen wie zum Beispiel Telefonbuch- oder Anruferlisteneinträge aus dem Speicher zu löschen, bevor Sie das Produkt entsorgen, übertragen oder zurückgeben.

Benutzerinformationen zur Entsorgung von elektrischen und elektronischen Geräten (private Haushalte)



Entsprechend den grundlegenden Firmengrundsetzen der Panasonic-Gruppe wurde ihr Produkt aus hochwertigen Materialien und Komponenten entwickelt und hergestellt, die recycelbar und wieder verwendbar sind.

Dieses Symbol auf Produkten und/oder begleitenden Dokumenten bedeutet, dass elektrische und elektronische Produkte am Ende ihrer Lebensdauer vom Hausmüll getrennt entsorgt werden müssen. Bringen Sie bitte diese Produkte für die Behandlung, Rohstoffrückgewinnung und Recycling zu den eingerichteten kommunalen Sammelstellen bzw. Wertstoffsammelhöfen, die diese Geräte kostenlos entgegennehmen.

Die ordnungsgemäße Entsorgung dieses Produkts dient dem Umweltschutz und verhindert mögliche schädliche Auswirkungen auf Mensch und Umwelt, die sich aus einer unsachgemäßen Handhabung der Geräte am Ende Ihrer Lebensdauer ergeben könnten.

Genauere Informationen zur nächstgelegenen Sammelstelle bzw. Recyclinghof erhalten Sie bei Ihrer Gemeindeverwaltung.

Für Geschäftskunden in der Europäischen Union

Bitte treten Sie mit Ihrem Händler oder Lieferanten in Kontakt, wenn Sie elektrische und elektronische Geräte entsorgen möchten. Er hält weitere Informationen für sie bereit.

Informationen zur Entsorgung in Ländern außerhalb der Europäischen Union

Dieses Symbol ist nur in der Europäischen Union gültig.

Bitte treten Sie mit Ihrer Gemeindeverwaltung oder Ihrem Händler in Kontakt, wenn Sie dieses Produkt entsorgen möchten, und fragen Sie nach einer Entsorgungsmöglichkeit.

Vorbereitung

Bedienelemente

Basisstation (KX-TG8070/KX-TG8072)

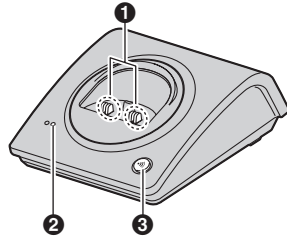

- 1 Ladekontakte
- 2 Klingel
- 3 [☎] (Ruf-Taste)

Basisstation (KX-TG8090/KX-TG8092)

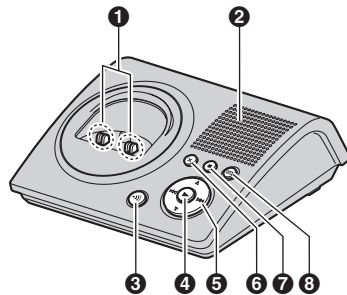

- 1 Ladekontakte
- 2 Lautsprecher
- 3 [☎] (Ruf-Taste)
- 4 [▶] (Wiedergabe)/Nachrichtenanzeige
- 5 Navigationstaste ([▲]/[▼]/[◀]/[▶])
[▲]/[▼]:
– Stellt die Lautstärke für das Mithören von Anrufen beim Mithören selbst oder im Standby-Modus ein.
– Stellt die Nachrichten-Lautstärke während der Wiedergabe ein.
- 6 [X] (Löschen)
- 7 [■] (Stoppen)
- 8 [☎] (Anrufbeantworter ein)/
Anrufbeantworteranzeige

Mobilteil

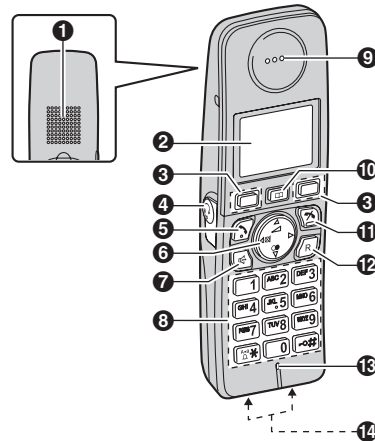

- 1 Lautsprecher
- 2 Display
- 3 Softtasten
- 4 Headsetanschluss
- 5 [☎] (Gespräch)
- 6 Navigationstaste ([▲]/[▼]/[◀]/[▶])
[▲/▶]/[▼]: (Lautstärke)
[▼/●] (Wahlwiederholung)
[◀/☎] (Stumm)
- 7 [☎] (Freisprecheinrichtung)
- 8 Wähltastatur
- 9 Hörer
- 10 [☎] (Telefonbuch)
- 11 [☎] (Aus)
- 12 [R] (Rückfrage)
- 13 Mikrophon
- 14 Ladekontakte

Vorbereitung

Verwendung der Navigationstaste

Drücken Sie **[▲]**, **[▼]**, **[◀]** oder **[▶]** zur Navigation durch Menüs sowie zur Auswahl von im Display angezeigten Einträgen.

Einstellen der Lautstärke des Hörers oder Lautsprechers

Drücken Sie **[▲]** oder **[▼]** während eines Gesprächs.

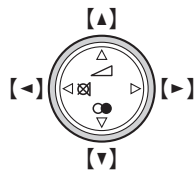

Displays

Anzeigesymbole (im oberen Teil des Displays)

Symbol	Bedeutung
Y	Innerhalb der Reichweite einer Basisstation <ul style="list-style-type: none"> ● Blinkt: Mobilteil sucht Basisstation. (Seite 34)
☎	Freisprecheinrichtung ist eingeschaltet.
🎧	Headset (optional) ist angeschlossen.
☎	Leitung wird benutzt. <ul style="list-style-type: none"> ● Blinkt: Eingehender Anruf.
☒	STUMM ist aktiviert. (Seite 14)
🔇	Rufonlautstärke ist ausgeschaltet. (Seite 17)
☎	Anrufbeantworter ist eingeschaltet.*1 (Seite 25)
🔒	Tastensperre ist aktiviert. (Seite 15)
🔋	Ladezustand

*1 KX-TG8090/KX-TG8092

Hinweis:

- Die momentane Mobilteil-Nummer wird neben dem Mobilteil-Namen auf dem Display im Standby-Modus angezeigt.

Vorbereitung

Anzeigesymbole (im unteren Teil des Displays)

Symbol	Bedeutung
	Kleinbuchstaben bei der Eingabe von Zeichen/Zahlen
	Großbuchstaben bei der Eingabe von Zeichen/Zahlen
	Nummern auswählen bei der Eingabe von Zeichen/Zahlen* ¹
	Neue SMS-Nachricht empfangen.* ² (Seite 23) <ul style="list-style-type: none"> • Blinkt: SMS-Speicher ist voll.
	Es wurden neue Nachrichten aufgezeichnet.* ³ (Seite 26) <ul style="list-style-type: none"> • Blinkt: Nachrichten-Speicher ist voll.
	Versäumter Anruf* ⁴ (Seite 20)

- *1 Kleinbuchstaben können auch ausgewählt werden.
 *2 Nur für SMS-Anwender in Deutschland
 *3 KX-TG8090/KX-TG8092
 *4 Nur für Teilnehmer des Leistungsmerkmals Anruferanzeige (CLIP)

Menüsymbole

Durch Drücken der rechten Soft-Taste wird das Hauptmenü des Mobilteils aufgerufen. Von dort aus können Sie eine Vielzahl von Funktionen und Einstellungen aufrufen.

Symbol	Funktion
	SMS (Short Message Service: Kurzmitteilungsdienst)* ^{1, 2}
	Datum/Uhr eing.* ³
	Anruferliste
	Anzeige-Einst.
	Mobilteileinst.
	Basis-Einstell.
	AB-Hauptmenü* ⁴
	Ruftoneinstell.* ⁵

- *1 Für Deutschland
 *2 Wird beim Registrieren eines zusätzlichen Mobilteils an der Basisstation des österreichischen Modells angezeigt. Dennoch können Sie diese SMS-Funktion nicht verwenden, da sie in Österreich nicht verfügbar ist.

*3 Wird auf dem mitgelieferten Mobilteil des österreichischen Modells angezeigt.

*4 KX-TG8090/KX-TG8092

*5 KX-TG8070/KX-TG8072

Softtasten

Das Mobilteil hat 2 Softtasten. Durch Drücken einer Softtaste können Sie die Funktionen oder Vorgänge auswählen, die direkt über der Softtaste angezeigt werden.

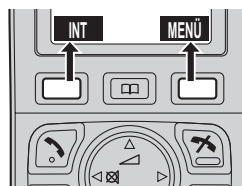

Softtastensymbole

Symbol	Aktion
	Schaltet zur vorherigen Anzeige zurück.
	Stoppt die Aufnahme bzw. Wiedergabe.* ¹
	Löscht eine Nachricht während der Wiedergabe.* ¹

*1 KX-TG8090/KX-TG8092

Vorbereitung

Anschlüsse

Basisstation (KX-TG8070/KX-TG8072)

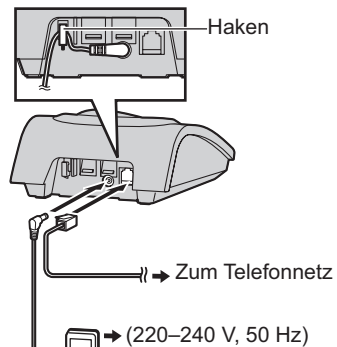

Verwenden Sie nur das mitgelieferte Netzteil und Telefonkabel. Führen Sie den Netzteilstecker ein, bis ein kurzer Ton zu hören ist.

Basisstation (KX-TG8090/KX-TG8092)

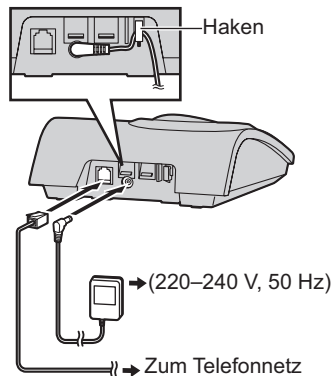

Verwenden Sie nur das mitgelieferte Netzteil und Telefonkabel. Führen Sie den Netzteilstecker ein, bis ein kurzer Ton zu hören ist.

Ladegerät (KX-TG8072/KX-TG8092)

Das Ladegerät kann ggf. an der Wand angebracht werden.

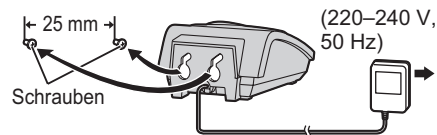

Hinweis:

- Schließen Sie das Telefonkabel niemals während eines Gewitters an.
- Das Netzteil muss stets angeschlossen bleiben. (Es ist normal, dass sich das Netzteil während des Betriebes warm anfühlt.)
- Das Netzteil sollte an einer Wand- oder Bodensteckdose angeschlossen werden. Schließen Sie das Netzteil nicht an einer Deckensteckdose an, da sein Gewicht es aus der Steckdose ziehen könnte.

Aufstellort

- Für einen rauschfreien Betrieb bei maximaler Kommunikationsentfernung stellen Sie die Basisstation wie folgt auf:
 - Nicht in der Nähe von elektrischen Geräten, wie TV-Geräten, Radiogeräten, PCs oder weiteren Telefonen.
 - An einer leicht zu erreichenden und zentralen Stelle.

Vorbereitung

Einsetzen und Auswechseln der Akkus

Wichtig:

- Verwenden Sie nur die mitgelieferten, auf Seite 4, 5 angegebenen Standardakkus.
- VERWENDEN SIE NUR Ni-MH-Akkus der Größe AAA (R03).
- Verwenden Sie KEINE Alkali-/Mangan-/Ni-Cd-Batterien.
- Achten Sie beim Einlegen der Akkus (+, -) auf richtige Polung.
- Die Pole des Akkus (+, -) mit einem trockenen Tuch abwischen.
- Achten Sie beim Einlegen der Akkus darauf, die Pole der Akkus (+, -) und Kontakte des Gerätes nicht zu berühren.
- Wenn Sie die Akkus austauschen müssen, empfehlen wir, nur die auf Seite 4, 5 angegebenen Panasonic-Akkus zu verwenden.

- 1 Drücken Sie fest auf die Aussparung auf der Akkufachabdeckung und schieben Sie die Abdeckung in Pfeilrichtung.

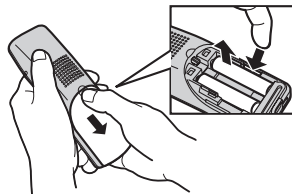

- 2 Setzen Sie die Akkus mit dem Minuspol (-) zuerst ein. Schließen Sie die Akkufachabdeckung.

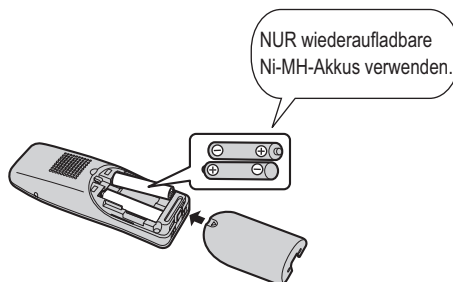

Laden des/der Akku(s)

Legen Sie das Mobilteil vor dem ersten Gebrauch ca. 8 Stunden lang auf die Basisstation bzw. das Ladegerät.

Während des Ladevorgangs wird das Akkusymbol wie folgt angezeigt.



Wenn die Akkus geladen sind, wird auf dem Display angezeigt.

Basisstation^{*1}

Ladegerät^{*2}

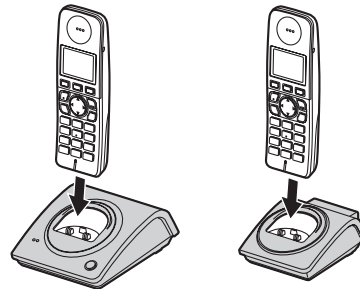

*1 Die Abbildung zeigt das Modell KX-TG8070.



*2 KX-TG8072/KX-TG8092

Hinweis:

- Es ist normal, dass sich das Mobilteil während des Ladens warm anfühlt.
- Laden Sie die Akkus mindestens 15 Minuten, wenn Sie das Gerät sofort benutzen möchten.
- Reinigen Sie die Ladkontakte von Mobilteil, Basisstation und Ladegerät ein Mal im Monat mit einem weichen trockenen Tuch. Reinigen Sie die Kontakte häufiger, wenn das Gerät Schmierstoffen, Staub oder hoher Luftfeuchtigkeit ausgesetzt ist.

Vorbereitung

Ladezustand

Akkusymbol	Ladezustand
	Hoch
	Mittel
	Niedrig <ul style="list-style-type: none"> • Wenn die Anzeige blinkt: Muss aufgeladen werden.

Panasonic Ni-MH-Akkuleistung (mitgelieferte Akkus)

Betrieb	Betriebsdauer
In Dauerbetrieb	Max. 10 Stunden
In dauerhaftem Standby-Modus	Max. 100 Stunden

Hinweis:

- Es ist normal, wenn die Akkus beim ersten Aufladen nicht die volle Kapazität erreichen. Die maximale Akkuleistung wird erst nach einigen abgeschlossenen Lade-/Entladezyklen (Gebrauch) erreicht.
- Die tatsächliche Akkuleistung hängt davon ab, wie häufig das Mobilteil verwendet bzw. nicht verwendet wird (Standby).
- Auch wenn das Mobilteil voll aufgeladen ist, kann es auf der Basisstation oder dem Ladegerät liegen gelassen werden, ohne dass die Akkus dadurch Schaden nehmen.
- Der Ladezustand wird nach dem Wiedereinsetzen der Akkus möglicherweise nicht richtig angezeigt. Laden Sie das Mobilteil in diesem Fall mindestens 8 Stunden auf der Basisstation oder dem Ladegerät auf.

Bildschirmschoner-Modus

Wenn sich das Mobilteil weder in der Basisstation noch im Ladegerät befindet

Bleibt das Mobilteil 1 Minute inaktiv, schaltet sich die Display-Beleuchtung aus, selbst wenn:

- gerade ein Anruf getätigt wird
- der Anrufbeantworter betätigt wird

Wenn der Bildschirmschoner des Mobilteil-Displays aktiv ist, kann es folgendermaßen wieder aktiviert werden:

- [**▲**] oder [**▼**] während eines Anrufs oder der Bedienung des Anrufbeantworters drücken
- in allen anderen Situationen [**↖**] drücken

Während des Ladevorgangs

Bleibt das Mobilteil 1 Minute inaktiv, verdunkelt sich die Display-Beleuchtung. Je nach Einstellung kann sich die Beleuchtung auch vollständig ausschalten (Seite 17). Heben Sie das Mobilteil im Bildschirmschonermodus ab, um das Display einzuschalten und das Mobilteil zu verwenden.

Einrichten des Geräts vor Gebrauch

Display-Sprache

- 1 [**↖**] → [**MENÜ**]
- 2 Wählen Sie  durch Drücken von [**▲**], [**▼**], [**←**] oder [**→**]. → [**OK**]
- 3 Drücken Sie [**▲**] oder [**▼**], um "Anzeige-Einst." auszuwählen. → [**OK**]
- 4 Drücken Sie [**▲**] oder [**▼**], um "Auswahl Sprache" auszuwählen. → [**OK**]
- 5 Drücken Sie [**▲**] oder [**▼**], um die gewünschte Sprache auszuwählen. → [**OK**] → [**↖**]

Hinweis:

- Falls Sie eine Sprache gewählt haben, die Sie nicht lesen können: [**↖**] → [**MENÜ**] (rechte Soft-Taste) → [**→**] 2 Mal → [**OK**] (rechte Soft-Taste) → [**▼**] 2 Mal → [**OK**] (rechte Soft-Taste) → [**▼**] 2 Mal → [**OK**] (rechte Soft-Taste) → [**▲**]/[**▼**]: Wählen Sie die gewünschte Sprache. → [**OK**] (rechte Soft-Taste) → [**↖**]

Wählverfahren (Tonwahl/Impulswahl)

In Abhängigkeit von Ihrer Telefonleitung müssen Sie eventuell das Wählverfahren ändern.

“**MFV Wahl**”: für Tonwahl.

“**Impulse**”: für Impulswahl bzw. Wählscheibe.

- 1 **[MENÜ]** (rechte Soft-Taste)
- 2 Wählen Sie  durch Drücken von **[▲]**, **[▼]**, **[←]** oder **[→]**. → **[OK]**
- 3 Geben Sie die Basisstations-PIN ein (Standardwert: “0000”). → **[OK]**
 - Wenn Sie Ihre PIN vergessen haben, wenden Sie sich an das nächstgelegene Panasonic Service-Center.
- 4 Drücken Sie **[▲]** oder **[▼]**, um “**Rufoptionen**” auszuwählen. → **[OK]**
- 5 Drücken Sie **[▲]** oder **[▼]**, um “**Wählverfahren**” auszuwählen. → **[OK]**
- 6 Drücken Sie **[▲]** oder **[▼]**, um die gewünschte Einstellung auszuwählen. → **[OK]** → **[↶]**

Datum und Uhrzeit

- 1 **[MENÜ]** (rechte Soft-Taste)
- 2 Wählen Sie  durch Drücken von **[▲]**, **[▼]**, **[←]** oder **[→]**. → **[OK]**
- 3 Drücken Sie **[▲]** oder **[▼]**, um “**Datum/Uhr eing.**” auszuwählen. → **[OK]**
- 4 Geben Sie aktuelles Datum, Monat und Jahr ein. → **[OK]**
Beispiel: 17. Mai 2007
[1][7][0][5][0][7]
 - Sie können das Format über **[#]** auswählen:
 - mm-dd-yy (month (monat)-date (tag)-year (jahr))
 - yy-mm-dd
 - yy-dd-mm
 - dd-mm-yy
- 5 Geben Sie die aktuelle Uhrzeit ein.
Beispiel: 3:30 PM
[0][3][3][0] → Drücken Sie auf **[*]**, bis “03:30PM” angezeigt wird.
- 6 **[OK]** → **[↶]**

Hinweis:

- Um eine Ziffer zu korrigieren, bewegen Sie den Cursor mit **[←]** oder **[→]** an die betreffende Stelle und nehmen Sie dann Ihre Änderungen vor.
- Nach einem Stromausfall stimmen Datum und Uhrzeit möglicherweise nicht mehr. Stellen Sie Datum und Uhrzeit ggf. neu ein.
- Wenn Sie Datum und Zeit mit Mobilteil 1 einstellen, drücken Sie **[↶]** und **[↷]** an einem anderen Mobilteil, um die Zeit an diesem Mobilteil anzuzeigen (KX-TG8072/KX-TG8092).

☞ Anrufen/Beantworten von Anrufen

Anrufen

- 1 Nehmen Sie das Mobilteil ab und wählen Sie die Rufnummer.
 - Um eine Ziffer zu korrigieren, drücken Sie [LÖSCH].
- 2 [↶]
- 3 Drücken Sie nach Beendigung des Gesprächs [↶] oder legen Sie das Mobilteil auf die Basisstation bzw. das Ladegerät.

Freisprecheinrichtung

- 1 Drücken Sie während eines Gesprächs [☎], um die Freisprecheinrichtung zu aktivieren.
 - Sprechen Sie im Wechsel (nicht gleichzeitig) mit Ihrem Gesprächspartner.
- 2 Sprechen Sie in den Hörer und drücken Sie nach Beendigung des Gesprächs [↶].

Hinweis:

- Für eine optimale Verständigung sollten Sie die Freisprecheinrichtung in einer ruhigen Umgebung verwenden.
- Um wieder auf den Hörer umzuschalten, drücken Sie [↶].
- Bei angeschlossenem Kopfhörer kann die Freisprecheinrichtung nicht verwendet werden.

Einstellen der Lautstärke des Hörers oder Lautsprechers

Drücken Sie [▲] oder [▼] während eines Gesprächs.

Einen Anruf mithilfe der Wahlwiederholungsliste tätigen

Die letzten 10 gewählten Rufnummern sind in der Wahlwiederholungsliste gespeichert (jede maximal 24-stellig).

- 1 [▼/☉]
- 2 [▲]/[▼]: Wählen Sie die gewünschte Nummer aus.
- 3 [↶]

Bearbeiten/Löschen/Speichern

- 1 [▼/☉]
- 2 [▲]/[▼]: Wählen Sie die gewünschte Nummer aus. → [MENÜ]
- 3 Fahren Sie mit dem gewünschten Vorgang fort.
 - **Eine Nummer vor dem Anrufen bearbeiten:**
[▲]/[▼]: "Bearb. & Anrufen" → [OK] → Drücken Sie [◀] oder [▶] zur Bewegung des Mauszeigers. → Bearbeiten Sie die Nummer. → [↶]

■ Nummern löschen:

[▲]/[▼]: "Löschen" oder "Alle löschen" → [OK] → [JA] → [↶]

■ Eine Nummer im Mobilteil-Telefonbuch speichern:

[▲]/[▼]: "Telbuch hinzuf." → [OK] → Geben Sie einen Namen ein (max. 15 Zeichen; Seite 32). → [OK] → [↶]

Hinweis:

- Bei der Bearbeitung:
 - Zum Löschen einer Nummer den Mauszeiger rechts neben die zu löschende Nummer positionieren und dann [LÖSCH] drücken.
 - Zum Eingeben einer Nummer den Mauszeiger an der gewünschten Stelle positionieren und dann die entsprechende Nummer mit der Wähltaste eingeben.

Pause (Nebenstellenanlage/ Amtsleitungsmerkmale)

Eine Pause ist gelegentlich erforderlich, wenn ein Anruf über eine Nebenstellenanlage getätigt wird, oder wenn Ferngespräche geführt werden.

Beispiel: Wenn Sie [9] manuell vor dem Wählen der externen Nummern eingeben müssen, müssen Sie wahrscheinlich nach dem Wählen von [9] eine Pause einlegen, bis Sie einen Wählton hören.

- 1 Drücken Sie [9] für den Wählton der externen Anrufe.
- 2 Halten Sie [0] für ca. 2 Sekunden gedrückt, um eine Pause einzugeben.
- 3 Wählen Sie die Rufnummer. → [↶]

Hinweis:

- Wenn [0] für 2 Sekunden gedrückt wird, wird eine 3-sekündige Pause eingefügt. Drücken Sie wiederholt, um längere Pausen zu erzeugen.

Nützliche Funktionen während eines Gesprächs

Stumm

Wenn die Funktion Stumm aktiviert ist, können Sie Ihren Gesprächspartner hören, Ihr Gesprächspartner kann Sie jedoch nicht hören.

Zum Stummschalten Ihrer Stimme drücken Sie [◀/⊗].

- ⊗ wird angezeigt.
- Um zurück zum Gespräch zu gelangen, drücken Sie erneut auf [◀/⊗].

☞ Anrufen/Beantworten von Anrufen

Die R-Taste

Wenn Sie auf **[R]** drücken, können Sie besondere Leistungsmerkmale Ihrer lokalen Nebenstellenanlage nutzen, z. B. die Weiterleitung eines externen Anrufs, oder auf optionale Telefonfunktionen zugreifen.

Hinweis:

- Zum Ändern der Rückfragezeit siehe Seite 19.

Anklopfermerkmal

Wenn Ihr Service Provider/Ihre Telefongesellschaft das Anklopfermerkmal anbietet und Ihr Anschluss dafür freigeschaltet ist, können Sie Anklopfen nutzen. Mit diesen Funktionen können Sie während eines Gesprächs über das Telefon weitere Anrufe entgegennehmen. Wenn Sie während eines Telefongesprächs einen Anruf empfangen, hören Sie den Anklopfton. Nähere Informationen zu diesem Dienst und Angaben zur Verfügbarkeit in Ihrem Gebiet erhalten Sie bei Ihrem Service Provider/Ihrer Telefongesellschaft. Drücken Sie **[R]**, um den 2. Anruf zu beantworten.

- Um zwischen den Anrufen umzuschalten, drücken Sie **[R]**.

Tastensperre

Das Mobilteil kann gesperrt werden, sodass keine Anrufe getätigt oder Einstellungen vorgenommen werden können. Eingehende Anrufe können entgegengenommen werden, alle anderen Funktionen sind bei aktivierter Tastensperre jedoch inaktiv. Drücken Sie 2 Sekunden im Standby-Modus **[#]**, um die Tastensperre zu aktivieren.

- **[T]** wird angezeigt.
- Drücken Sie erneut 2 Sekunden im Standby-Modus **[#]**, um die Tastensperre zu deaktivieren.

Hinweis:

- Notrufe sind erst wieder möglich, nachdem die Tastensperre deaktiviert wurde.

Temporäre Anwendung des Tonwahlverfahrens (für Nutzer mit Impulswahlverfahren bzw. Wählscheibe)

Sie können das Wählverfahren zeitweise auf Tonwahl umstellen und so automatisierte Dienste (z. B. Kontostandabfrage bei Ihrer Bank über das Telefon) in Anspruch nehmen.

- 1 Machen Sie einen Anruf.
- 2 Drücken Sie nach der Aufforderung zur Eingabe Ihres Codes oder PINs erst **[*]** und dann die entsprechenden Wahlkosten.

Hinweis:

- Nach dem Auflegen wird wieder in das Impulswahlverfahren gewechselt.

Beantworten von Anrufen

- 1 Nehmen Sie das Mobilteil ab und drücken Sie **[☞]** oder **[☞]**, wenn das Gerät klingelt.
 - Bei angeschlossenem Kopfhörer kann die Freisprecheinrichtung nicht verwendet werden.
- 2 Drücken Sie nach Beendigung des Gesprächs **[☞]** oder legen Sie das Mobilteil auf die Basisstation bzw. das Ladegerät.

Automatischer Gesprächsmodus

Sie können Anrufe auch entgegennehmen, indem Sie einfach das Mobilteil von der Basisstation bzw. der Ladeschale nehmen. Sie müssen nicht **[☞]** drücken. Zum Aktivieren dieser Funktion siehe Seite 17.

Einstellen der Ruftonlautstärke des Mobilteils bei eingehenden Anrufen

Drücken Sie **[▲]** oder **[▼]**.

Temporär ausgeschalteter Rufton

Sie können den Mobilteil-Rufton bei eingehenden Anrufen vorübergehend ausschalten, indem Sie **[☞]** drücken.

Lautlos-Modus

Zum Ausschalten des Ruftons halten Sie **[*]** im Standby-Modus gedrückt, bis **☞** im Display angezeigt wird.

- Es blinkt dann lediglich **☞** auf dem Display als Hinweis bei eingehenden Anrufen. Zum Einschalten des Ruftons halten Sie **[*]** im Standby-Modus gedrückt, bis **☞** im Display nicht mehr angezeigt wird.

Hinweis:

- Im Lautlos-Modus klingelt das Mobilteil bei der Mobilteilsuche und bei eingehenden Nachrichten wird ein akustischer Signalton abgegeben, sofern der SMS-Benachrichtigungston auf "EiN" (Seite 24) gestellt ist.

Mobilteil-Suchfunktion

Mit dieser Funktion können Sie das Mobilteil finden, wenn Sie es verlegt haben.

- 1 Drücken Sie **[☞]** an der Basisstation.
- 2 Um die Mobilteilsuche zu beenden, drücken Sie **[☞]** an der Basisstation oder **[☞]** an den Mobilteilen.

Telefonbuch

Mobilteil-Telefonbuch

Das Mobilteil-Telefonbuch ermöglicht es Ihnen Anrufe zu tätigen, ohne manuell wählen zu müssen. Sie können 200 Namen und Telefonnummern hinzufügen.

Hinzufügen von Einträgen

- 1  → **[MENÜ]**
- 2 **[▲]/[▼]**: **“Neuer Eintrag”** → **[OK]**
- 3 Geben Sie den Namen des Teilnehmers ein (maximal 15 Zeichen; Seite 32). → **[OK]**
- 4 Geben Sie die Rufnummer des Teilnehmers ein (max. 24-stellig). → **[OK]** → **[↶]**

Hinweis:

- Die Anzahl der im Telefonbuch gespeicherten Einträge wird im unteren Teil des Mobilteil-Displays angezeigt.

Suchen und Anrufen eines Eintrags im Mobilteil-Telefonbuch

Durchblättern aller Einträge

- 1 
- 2 **[▲]/[▼]**: Wählen Sie den gewünschten Eintrag aus.
- 3 **[↶]**

Suche mithilfe des ersten Zeichens

- 1 
- 2 Drücken Sie die Wähltaste (**[0]** bis **[9]**), die mit dem gesuchten Zeichen belegt ist (Seite 32).
 - Drücken Sie dieselbe Wähltaste wiederholt, um den ersten Eintrag anzuzeigen, der mit dem Buchstaben auf dieser Wähltaste übereinstimmt.
- 3 Drücken Sie **[▲]** oder **[▼]**, um das Telefonbuch durchzublätern.
- 4 **[↶]**

Bearbeiten von Einträgen

- 1 Wählen Sie den gewünschten Eintrag (Seite 16). → **[MENÜ]**
- 2 **[▲]/[▼]**: **“Editieren”** → **[OK]**
- 3 Bearbeiten Sie den Namen nach Bedarf (maximal 15 Zeichen; Seite 32). → **[OK]**
- 4 Bearbeiten Sie die Rufnummer nach Bedarf (maximal 24-stellig). → **[OK]** → **[↶]**

Löschen von Einträgen

- 1 Wählen Sie den gewünschten Eintrag (Seite 16). → **[MENÜ]**
- 2 **[▲]/[▼]**: **“Löschen”** oder **“Alle löschen”** → **[OK]**
- 3 **[JA]** → **[↶]**

Kettenwahl

Mit dieser Funktion können Sie während eines Gesprächs Rufnummern im Telefonbuch wählen. Diese Funktion kann beispielsweise verwendet werden, um eine in Ihrem Telefonbuch gespeicherte Telefonkarten-Zugriffsnummer oder eine Konto-PIN-Nummer zu wählen, ohne sie manuell eingeben zu müssen.

- 1 Drücken Sie während des Telefongesprächs **[MENÜ]**.
- 2 **[▲]/[▼]**: **“Telefonbuch”** → **[OK]**
- 3 **[▲]/[▼]**: Wählen Sie den gewünschten Eintrag aus.
- 4 Drücken Sie **[OK]**, um die Nummer zu wählen.

Kurzwahl für Call-by-Call: Telefonieren über die Zugangsnummer eines Telefonanbieters (nur in Deutschland)

Verschiedene Telefonanbieter berechnen unterschiedliche Gebühren für Anrufe in unterschiedliche Ortsnetze. Wenn Sie die Zugangsnummern der verwendeten Telefonanbieter vorher im Mobilteil-Telefonbuch speichern, können Sie beim Telefonieren Geld sparen, indem Sie die gewünschte Zugangsnummer auswählen.

Wichtig:

- Um die Zugangsnummer eines Telefonanbieters nutzen zu können, müssen Sie sich unter Umständen vorher bei diesem anmelden.
- 1 Suchen Sie die Zugangsnummer des gewünschten Telefonanbieters im Mobilteil-Telefonbuch.
 - Weitere Informationen zur Suche mithilfe des ersten Zeichens finden Sie auf Seite 16.
 - 2 Drücken Sie **[↶]**, um die Zugangsnummer des gewünschten Telefonanbieters zu wählen.
 - 3 Wenn die Nummer gewählt wird, drücken Sie  → Drücken Sie **[▲]** oder **[▼]**, um den gewünschten Eintrag auszuwählen.
 - Wählen Sie den gewünschten Eintrag, bevor die Verbindung automatisch getrennt wird.
 - 4 Drücken Sie **[OK]**, um den gewünschten Eintrag zu wählen.

Mobilteil-Einstellungen

So passen Sie das Mobilteil an (allgemeine Verfahrensweise):

- 1 **[MENÜ]** (rechte Soft-Taste)
- 2 Wählen Sie  durch Drücken von **[▲]**, **[▼]**, **[←]** oder **[→]**. → **[OK]**
- 3 Drücken Sie **[▲]** oder **[▼]**, um den gewünschten Eintrag im Einstellungs Menü des Mobilteils auszuwählen. → **[OK]**
- 4 Drücken Sie **[▲]** oder **[▼]**, um den gewünschten Eintrag im Untermenü auszuwählen. → **[OK]**
- 5 Drücken Sie **[▲]** oder **[▼]**, um die gewünschte Einstellung auszuwählen, und drücken Sie dann **[OK]**.
 - Dieser Schritt kann je nach zu programmierender Funktion unterschiedlich sein.
 - Um den Vorgang zu beenden, drücken Sie **[↶]**.

Hinweis:

- Der ausgewählte Eintrag wird auf dem Display markiert. Die gegenwärtig aktivierte Einstellung wird durch "█" linksseitig des Eintrags auf dem Display angezeigt.

Menü	Untermenü	Details (Standardeinstellung)
Datum/Uhr eing.	—	Seite 13
Ruftoneinstell.	Ruflautstärke	Für das Mobilteil ("Lautstärke 5") ^{*1}
	Rufsignal ext.	Für externe Anrufe ("Klingelton 1") ^{*2}
	Rufsignal int.	Für Interngespräche ("Klingelton 2")
Anzeige-Einst.	Hintergrund	Hintergrund 1 ^{*3}
	Name Mobilt.	("Mobilt."): Seite 18
	Auswahl Sprache	("Deutsch"): Seite 12
	Kontrast	("Kontrast 5")
	Anzeigemenü	("Ein") ^{*4}
Autom. Gespräch	—	("Aus"): Seite 15
Registrierung	Mobilt. registr.	Seite 29
	Mobilt. Löschen	Seite 29
Auswahl Basis	—	("Basis Auswahl 1"): Seite 29
Ruftoptionen	Tastentöne	("Ein")
	Akku leer	("Ein")
	Außer Reichweite	("Aus")

*1 Wenn der Rufton ausgeschaltet ist, wird $\&$ angezeigt und das Mobilteil erzeugt keinen Rufton für externe bzw. interne Anrufe. Aber selbst bei ausgeschaltetem Rufton

- klingelt das Mobilteil bei der Mobilteilsuche (Seite 15)
- wird ein akustischer Signalton bei eingehenden Nachrichten abgegeben, wenn der SMS-Benachrichtigungston auf "Ein" (Seite 24) gestellt ist

*2 Wenn Sie eine Melodie als Rufton auswählen, kann es sein, dass dieser für ein paar Sekunden ertönt, obwohl der Anrufer bereits aufgelegt hat. Möglicherweise hören Sie beim Entgegennehmen eines Anrufes ein Freizeichen.

*3 Sie können zwischen drei unterschiedlichen Hintergründen und "Aus" wählen.

*4 Das Mobilteil wechselt nach 1-minütigem Ladevorgang ohne Tastenbedienung in den eingestellten Modus mit abgedunkelter Display-Beleuchtung:

- "Aus": Display-Beleuchtung aus.
- "Ein": Abgedunkelte Display-Beleuchtung.
- "10 Minuten": 10 Minuten abgedunkelte Display-Beleuchtung, danach ausgeschaltet.

Mobilteil-Einstellungen

Besondere Hinweise zu Display-Einstellungen

Mobilteil-Name

Jedem Mobilteil kann ein benutzerdefinierter Name zugewiesen werden ("Bob", "Küche" etc.), der dann auf dem Display im Standby-Modus angezeigt wird. Diese Funktion ist nützlich, wenn Sie mehrere Mobilteile verwenden. Die momentane Mobilteil-Nummer wird neben dem Mobilteil-Namen angezeigt.

- 1 **[MENÜ]** (rechte Soft-Taste) →  → **[OK]**
- 2 **[▲]/[▼]**: "Anzeige-Einst." → **[OK]**
- 3 **[▲]/[▼]**: "Name Mobilteil." → **[OK]**
- 4 Bearbeiten Sie den Namen (maximal 15 Zeichen; Seite 32). → **[OK]** → **[↶]**

Einstellungen der Basisstation

Einstellungen der Basisstation

So passen Sie die Basisstation an (allgemeine Verfahrensweise):

- 1 **[MENÜ]** (rechte Soft-Taste)
- 2 Wählen Sie  durch Drücken von **[▲]**, **[▼]**, **[←]** oder **[→]**. → **[OK]**
- 3 Geben Sie die Basisstations-PIN ein (Persönliche Identifikationsnummer; Standardwert: "0000"). → **[OK]**
- 4 Drücken Sie **[▲]** oder **[▼]**, um den gewünschten Eintrag im Einstellungs Menü der Basisstation auszuwählen. → **[OK]**
- 5 Drücken Sie **[▲]** oder **[▼]**, um den gewünschten Eintrag im Untermenü auszuwählen. → **[OK]**
- 6 Drücken Sie **[▲]** oder **[▼]**, um die gewünschte Einstellung auszuwählen, und drücken Sie dann **[OK]**.
 - Dieser Schritt kann je nach zu programmierender Funktion unterschiedlich sein.
 - Um den Vorgang zu beenden, drücken Sie **[↵]**.

Hinweis:

- Stellen Sie die Basisstation über das Mobilteil nach Ihren Wünschen ein.
- Der ausgewählte Eintrag wird auf dem Display markiert. Die gegenwärtig aktivierte Einstellung wird durch "■" linksseitig des Eintrags auf dem Display angezeigt.

Menü	Untermenü	Details (Standardeinstellung)
Ruftoneinstell.	Ruflautstärke	Für die Basisstation ("Lautstärke 3")
	Klingelton	("Klingelton 1")
Rufoptionen	Wahlverfahren	("MFV Wahl"): Seite 13
	Rückfrage	Rückfragezeit ^{*1} Deutschland: ("200 mSek") Österreich: ("100 mSek")
	TK-Anlagen-Nr.	Geben Sie den 1-stelligen Code ein. → [OK] ^{*2}
Basiseinh. PIN	—	Basisstations-PIN ändern ("0000"). ^{*3} – Geben Sie die neue 4-stellige Basisstations-PIN ein. ^{*4} → [OK] – Geben Sie erneut die neue 4-stellige Basisgeräte-PIN ein. → [OK]

*1 Ändern Sie gegebenenfalls die Rückfragezeit, je nach Anforderungen Ihres Service Providers/Ihrer Telefongesellschaft oder Ihrer Nebenstellenanlage.

*2 Beim Speichern der Zugangsnummer der Nebenstellenanlage wird automatisch eine Pause zwischen dieser Nummer und der ersten Ziffer der Rufnummer bei ausgehenden Anrufen hinzugefügt.

*3 Wenn Sie die PIN ändern, notieren Sie sich bitte Ihre neue PIN. Das Gerät zeigt Ihnen die PIN nicht an.

*4 Wenn Sie Ihre PIN vergessen haben, wenden Sie sich an das nächstgelegene Panasonic Service-Center.

➔ Leistungsmerkmal Anruferanzeige (CLIP)

Verwenden des Leistungsmerkmals Anruferanzeige (CLIP)

Wichtig:

- Dieses Gerät ist mit der Anruferanzeige (CLIP) kompatibel. Zur Verwendung der Anruferanzeige (CLIP)-Funktionen (z. B. die Anzeige der Rufnummern von Anrufern) müssen Sie sich für das Leistungsmerkmal Anruferanzeige (CLIP) anmelden. Einzelheiten erfahren Sie bei Ihrem Service Provider/Ihrer Telefongesellschaft.

Anruferanzeige (CLIP)-Funktionen

Wenn ein externer Anruf eingeht, wird die Rufnummer des Anrufers angezeigt.

- Die Rufnummern der letzten 30 Anrufer werden in der Anruferliste erfasst.
- Wenn Anruferdaten empfangen werden und mit einer im Telefonbuch gespeicherten Rufnummer übereinstimmen, wird der gespeicherte Name angezeigt und in der Anruferliste protokolliert.
- Wenn das Gerät an eine Nebenstellenanlage angeschlossen ist, werden die Anruferdaten unter Umständen nicht zu Ihrem Anschluss durchgereicht und nicht angezeigt.
- Wenn der Anrufer aus einem Ortsnetz anruft, das das Leistungsmerkmal Anruferanzeige (CLIP) nicht unterstützt, wird "Dienst ni. vorh." angezeigt.
- Wenn der Anrufer verlangt hat, dass keine Anruferdaten weitergesendet werden, wird entweder "Keine Anruferdaten" oder "Keine Anrufinfo" angezeigt.

Versäumte Anrufe

Wenn ein Anruf nicht entgegengenommen wird, behandelt das Gerät diesen als einen versäumten Anruf. Auf dem Display werden dann "Neue Anrufe" und ➔ angezeigt. Dadurch werden Sie darauf hingewiesen, dass Sie die Anruferliste ansehen sollten, um zu erfahren, wer in Ihrer Abwesenheit angerufen hat. Erst wenn Sie alle versäumten Anrufe angesehen haben, verschwinden "Neue Anrufe" und ➔ vom Display.

Anzeige bei Anklopfen mit Anruferanzeige (CLIP)

Wenn Sie sich sowohl für das Leistungsmerkmal Anruferanzeige (CLIP) als auch für Anklopfen mit Anruferanzeige (CLIP) angemeldet haben, werden die Informationen des 2. Anrufers angezeigt, wenn Sie einen Anklopftönen hören. Drücken Sie [R], um den 2. Anruf zu beantworten.

- Um zwischen den Anrufen umzuschalten, drücken Sie [R].

Hinweis:

- Nähere Informationen zu diesem Dienst und Angaben zur Verfügbarkeit in Ihrem Gebiet erhalten Sie bei Ihrem Service Provider/Ihrer Telefongesellschaft.

Anruferliste

Anzeigen der Anruferliste und Rückruf

- 1 [▲]
- 2 Drücken Sie [▼], um die Suche beim jüngsten Anruf zu starten, oder [▲], um mit dem ältesten Anruf zu beginnen.
 - Wenn der Eintrag bereits angezeigt oder beantwortet wurde, wird "✓" angezeigt, auch wenn dazu ein anderes Mobilteil verwendet wurde.

3 [↶]

Bearbeiten der Rufnummer eines Anrufers vor dem Rückruf

- 1 [▲]
- 2 [▲]/[▼]: Wählen Sie den gewünschten Eintrag aus. → [OK]
- 3 Bearbeiten Sie die Nummer.
 - Drücken Sie [←] oder [→], um den Cursor zu bewegen. Drücken Sie die entsprechende Wähltaste ([0] bis [9]), um eine Ziffer hinzuzufügen, oder [LÖSCH], um eine Ziffer zu löschen.
- 4 [↶]

Löschen der Anruferdaten

- 1 [▲]
- 2 [▲]/[▼]: Wählen Sie den gewünschten Eintrag aus. → [MENÜ]
- 3 [▲]/[▼]: "Löschen" oder "Alle löschen" → [OK]
- 4 [JA] → [↶]

➔ **Leistungsmerkmal Anruferanzeige (CLIP)**

**Speichern von Anruferinformationen im
Mobilteil-Telefonbuch**

- 1 [▲]
- 2 [▲]/[▼]: Wählen Sie den gewünschten Eintrag aus.
→ [MENÜ]
- 3 [▲]/[▼]: "Telbuch hinzuf." → [OK]
- 4 Geben Sie den Namen des Teilnehmers ein
(maximal 15 Zeichen; Seite 32). → [OK] → [↶]

✉ SMS (Short Message Service: Kurzmitteilungsdienst)

SMS-Funktionen (für Deutschland)

SMS ermöglicht es Ihnen, Textnachrichten an andere stationäre und mobile Telefone, die kompatible SMS-Netze und Leistungsmerkmale unterstützen, zu senden bzw. von diesen zu empfangen.

Wichtig:

- Die Verwendung der SMS-Funktionen setzt Folgendes voraus:
 - Sie sind für das Leistungsmerkmal Rufnummernanzeige und/oder einen entsprechenden Dienst angemeldet
 - SMS ist aktiviert
 - Die korrekten SMS Message Center-Nummern sind gespeichert

Nähere Informationen zur Verfügbarkeit erhalten Sie bei Ihrem Service Provider/Ihrer Telefongesellschaft.

Hinweis:

- Insgesamt können 20 Textnachrichten in "Eingehend" und "Ausgehend" zusammen gespeichert werden.

Aktivieren/Deaktivieren von SMS

Die Standardeinstellung ist "Aus".

- 1 **[MENÜ]** (rechte Soft-Taste) → ✉ → **[OK]**
- 2 **[▲]/[▼]**: "Einstellungen" → **[OK]**
- 3 **[▲]/[▼]**: "SMS Ein/Aus" → **[OK]**
- 4 **[▲]/[▼]**: "Ein" oder "Aus" → **[OK]** → **[↵]**

Hinweis:

- Wenn Sie SMS auf "Ein" (Seite 22) stellen, ertönt bei einem eingehenden Anruf der erste Klingelton nicht.

SMS Message Center-Nummern hinzufügen oder ändern

Die SMS Message Center-Rufnummern müssen gespeichert werden, um SMS-Nachrichten versenden und empfangen zu können.

Die SMS-Service Center Nummer (für die von der Materna GmbH (für Deutschland) angebotenen SMS-Dienste verwendet) ist im Gerät vorprogrammiert. Nachrichtenzentrale 1: Nummer für das Versenden und Empfangen von Nachrichten.

Gegebenenfalls können Sie Message Center-Nummern ändern oder hinzufügen. Sie können bis zu 4 Nummern speichern und die gewünschte Message Center-Nummer für das Versenden einer Nachricht vorher auswählen (Seite 22). Weitere Informationen erhalten Sie bei Ihrem Service Provider/Ihrer Telefongesellschaft.

- 1 **[MENÜ]** (rechte Soft-Taste) → ✉ → **[OK]**
- 2 **[▲]/[▼]**: "Einstellungen" → **[OK]**
- 3 **[▲]/[▼]**: "SMS-Zentrum" → **[OK]**
- 4 **[▲]/[▼]**: Wählen Sie den gewünschten Center Nummern-Ort (1-4). → **[OK]**
- 5 Bearbeiten Sie die Nummer nach Bedarf bzw. fügen Sie eine Nummer hinzu. → **[OK]** → **[↵]**

Hinweis:

- Für Nutzer von Nebenstellenanlagen:
 - Sie müssen dem Anfang der für das Versenden benutzten Message Center-Rufnummer die Zugangsnummer für die Nebenstellenanlagenleitung und eine Wählpause hinzufügen. Ist die Zugangsnummer für die Nebenstellenanlagenleitung 1-stellig, ist das Hinzufügen einer Wählpause nicht erforderlich.
 - Wenn Sie die Rufnummer der Nachrichtenzentrale 1 nur für SMS benutzen, speichern Sie die Rufnummer der Nachrichtenzentrale 1 wie sie ist (ohne eine Leitungs-Zugangsnummer oder eine Wählpause hinzuzufügen) zu Nachrichtenzentrale 2.

Auswählen einer SMS-Center Nummer für das Versenden einer Nachricht

Wenn mehrere SMS Message Center-Nummern gespeichert sind, können Sie die für das Versenden von Nachrichten bevorzugte Nummer auswählen. Die Standardeinstellung ist "SMS-Zentrum 1".

- 1 **[MENÜ]** (rechte Soft-Taste) → ✉ → **[OK]**
- 2 **[▲]/[▼]**: "Einstellungen" → **[OK]**
- 3 **[▲]/[▼]**: "smsc" → **[OK]**
- 4 **[▲]/[▼]**: Wählen Sie den gewünschten Center Nummern-Ort. → **[OK]** → **[↵]**

✉ SMS (Short Message Service: Kurzmitteilungsdienst)

Senden einer Nachricht

Schreiben und Versenden einer neuen Nachricht

- 1 **[MENÜ]** (rechte Soft-Taste) → ✉ → **[OK]**
- 2 **[▲]/[▼]**: "Eingabe" → **[OK]**
 - Wenn Sie eine Nachricht nicht senden/speichern konnten, weil Sie durch einen eingehenden Anruf oder das Drücken von **[🔌]** unterbrochen wurden, so können Sie den zuletzt eingegebenen Text verwenden.
- 3 Geben Sie die Nachricht ein (Seite 32). → **[OK]**
 - Beim Eingeben einer Nachricht wird die verbleibende Zeichenanzahl im unteren Teil des Mobilteil-Displays angezeigt.
- 4 Geben Sie die Zielrufnummer ein (maximal 20-stellig). → **[OK]**
 - **Über die Wahlwiederholungsliste:**
[MENÜ] → **[▲]/[▼]**: "Wahlwiederholung" → **[OK]** → **[▲]/[▼]**: Wählen Sie die Rufnummer aus. → **[OK]** 2 Mal
 - **Über die Anruferliste:**
[MENÜ] → **[▲]/[▼]**: "Anruferliste" → **[OK]** → **[▲]/[▼]**: Wählen Sie den Teilnehmer aus. → **[OK]** 2 Mal
 - **Über das Mobilteil-Telefonbuch:**
[MENÜ] → **[▲]/[▼]**: "Telefonbuch" → **[OK]** → **[▲]/[▼]**: Wählen Sie den Eintrag im Mobilteil-Telefonbuch aus. → **[OK]** 2 Mal
- 5 **[▲]/[▼]**: "Senden" → **[OK]**
 - Zum Speichern der Nachricht wählen Sie "Speichern".
 - Zum Abbrechen des Sendevorgangs drücken Sie **[🔌]**.

Hinweis:

- Das Gerät unterstützt SMS-Nachrichten, die maximal 160 Zeichen lang sind. Die maximale Zeichenanzahl, die Sie senden oder empfangen können, wird jedoch ggf. von Ihrem SMS Service Provider/Ihrer Telefongesellschaft eingeschränkt. Einzelheiten erfahren Sie bei Ihrem SMS Service Provider/Ihrer Telefongesellschaft.
- Erfolgreich versendete Nachrichten werden nicht gespeichert.
- Gespeicherte bzw. nicht versendete Nachrichten werden in "Ausgehend" gespeichert.
- Wenn der SMS-Nachrichtenspeicher voll ist, können Nachrichten nicht mehr gesendet bzw. gespeichert werden.

Senden einer gespeicherten/nicht gesendeten Nachricht

- 1 **[MENÜ]** (rechte Soft-Taste) → ✉ → **[OK]**
- 2 **[▲]/[▼]**: "Ausgehend" → **[OK]**
- 3 **[▲]/[▼]**: Wählen Sie eine Nachricht aus. → **[LESEN]**
- 4 Zum Senden der Nachricht drücken Sie auf **[MENÜ]**. → **[▲]/[▼]**: "Senden" → **[OK]**

Bearbeiten und Versenden einer gespeicherten/nicht gesendeten Nachricht

- 1 **[MENÜ]** (rechte Soft-Taste) → ✉ → **[OK]**
- 2 **[▲]/[▼]**: "Ausgehend" → **[OK]**
- 3 **[▲]/[▼]**: Wählen Sie eine Nachricht aus. → **[LESEN]**
- 4 **[MENÜ]** → **[▲]/[▼]**: "Editieren" → **[OK]**
- 5 Bearbeiten Sie die Nachricht (Seite 32). → **[OK]**
- 6 Bearbeiten Sie die Zielrufnummer (maximal 20-stellig). → **[OK]**
- 7 **[▲]/[▼]**: "Senden" → **[OK]**

Löschen von gespeicherten/nicht versendeten Nachrichten

- 1 **[MENÜ]** (rechte Soft-Taste) → ✉ → **[OK]**
- 2 **[▲]/[▼]**: "Ausgehend" → **[OK]**
- 3 **[▲]/[▼]**: Wählen Sie eine Nachricht aus. → **[LESEN]**
- 4 **[MENÜ]** → **[▲]/[▼]**: "Löschen" oder "Alle löschen" → **[OK]**
- 5 **[JA]** → **[🔌]**

Empfangen einer Nachricht

- Beim Empfang einer SMS-Nachricht:
 - ein Signal ertönt (sofern der SMS-Benachrichtigungston aktiviert ist)
 - "Neue SMS" wird angezeigt
 - ✉ wird angezeigt
- Wenn Sie eine Nachricht mit mehr als 160 Zeichen empfangen, wird diese in mehrere Nachrichten mit jeweils max. 153 Zeichen aufgeteilt.

 **SMS (Short Message Service: Kurzmitteilungsdienst)**

Lesen einer empfangenen Nachricht

- 1 **[MENÜ]** (rechte Soft-Taste) →  → **[OK]**
- 2 **[▲]/[▼]**: "Eingehend" → **[OK]**
- 3 **[▲]/[▼]**: Wählen Sie eine Nachricht aus.
- 4 Drücken Sie **[LESEN]**, um den Inhalt der Nachricht zu lesen.

Antworten auf eine Nachricht

- 1 Drücken Sie beim Lesen einer empfangenen Nachricht **[MENÜ]**.
- 2 **[▲]/[▼]**: "Antworten" → **[OK]**
 - Wenn "Letzt. TextVerw?" angezeigt wird, können Sie die zuletzt gelesene Nachricht verwenden, indem Sie auf **[JA]** drücken.
- 3 Geben Sie eine Nachricht ein (Seite 32). → **[OK]**
- 4 Bearbeiten Sie die Zielrufnummer. → **[OK]**
- 5 **[▲]/[▼]**: "Senden" → **[OK]**
 - Zum Speichern der Nachricht wählen Sie "Speichern".
 - Zum Abbrechen des Sendevorgangs drücken Sie **[↵]**.

Löschen von empfangenen Nachrichten

- 1 Drücken Sie beim Lesen einer empfangenen Nachricht **[MENÜ]**.
- 2 **[▲]/[▼]**: "Löschen" oder "Alle löschen" → **[OK]**
- 3 **[JA]** → **[↵]**

Speichern der Rufnummer des Absenders im Mobilteil-Telefonbuch

- 1 Drücken Sie beim Lesen einer empfangenen Nachricht **[MENÜ]**.
- 2 **[▲]/[▼]**: "Telbuch hinzuf." → **[OK]**
- 3 Geben Sie den Namen des Teilnehmers ein (maximal 15 Zeichen; Seite 32). → **[OK]** → **[↵]**

Bearbeiten der Rufnummer eines Absenders vor dem Rückruf

- 1 Drücken Sie beim Lesen einer empfangenen Nachricht **[MENÜ]**.
- 2 **[▲]/[▼]**: "Bearb. & Anrufen" → **[OK]**
- 3 Bearbeiten Sie die Nummer. → **[↵]**

SMS-Einstellungen

SMS-Benachrichtigungston

Bei aktiviertem SMS-Benachrichtigungston gibt das Mobilteil einen akustischen Signalton beim Empfang einer Nachricht ab. Die Standardeinstellung ist "Ein".

- 1 **[MENÜ]** (rechte Soft-Taste) →  → **[OK]**
- 2 **[▲]/[▼]**: "Einstellungen" → **[OK]**
- 3 **[▲]/[▼]**: "SMS-Alarm" → **[OK]**
- 4 **[▲]/[▼]**: Wählen Sie die gewünschte Einstellung. → **[OK]** → **[↵]**

Anrufbeantworterfunktionen

Anrufbeantworter

Bei:
KX-TG8090/KX-TG8092

Der Anrufbeantworter kann in Ihrer Abwesenheit Anrufe für Sie entgegennehmen und aufzeichnen.



Wichtig:

- Immer nur eine Person hat Zugriff auf den Anrufbeantworter (Abhören von Nachrichten, Aufzeichnen eines Ansagetextes usw.).
- Hinterlässt der Anrufer eine Nachricht, zeichnet das Gerät das Datum und die Uhrzeit der Nachricht auf. Stellen Sie sicher, dass Datum und Uhrzeit eingestellt sind (Seite 13).
- Das Symbol  auf der Basisstation blinkt, während Nachrichten von Anrufern aufgenommen werden.
- Solange Sie mit einem Mobilteil SMS-Nachrichten bearbeiten, kann der Anrufbeantworter nicht mit dem/den anderen Mobilteil(en) bzw. Basisstation(en) bedient werden.

Speicherkapazität

Die Gesamtaufzeichnungsdauer (einschließlich Ansagetext und Anrufernachrichten) beträgt ca. 15 Minuten. Es können maximal 99 Nachrichten aufgezeichnet werden.

Hinweis:

- Wenn der Nachrichtenspeicher voll ist:
 - Auf dem Mobilteil-Display wird "AB Speicher voll" angezeigt
 -  an der Basisstation blinkt schnell
 -  blinkt am Boden des Mobilteil-Displays

Aktivieren/Deaktivieren des Anrufbeantworters

Verwenden der Basisstation

Drücken Sie , um die Anzeige zu aktivieren.

- Wenn der Anrufbeantworter aktiviert ist, leuchtet  auf.

Verwenden des Mobilteils

- 1 **[MENÜ]** (rechte Soft-Taste) →  → **[OK]**
- 2 **[▲]/[▼]**: "AB-Menü" → **[OK]**
- 3 **[▲]/[▼]**: "AB Ein" oder "AB Aus" → **[OK]** → **[↶]**

Hinweis:

- Bei eingeschaltetem Anrufbeantworter wird  auf dem oberen Teil des Mobilteil-Displays angezeigt.

Ansagetext

Wenn das Gerät einen Anruf entgegennimmt, wird der Anrufer mit einem Ansagetext begrüßt.

Aufzeichnen eines Ansagetextes

Sie können Ihren eigenen Ansagetext aufzeichnen (max. 60 Sekunden lang).

- 1 **[MENÜ]** (rechte Soft-Taste) →  → **[OK]**
- 2 **[▲]/[▼]**: "Einstellungen" → **[OK]**
- 3 **[▲]/[▼]**: "Ansagetext" → **[OK]**
- 4 **[▲]/[▼]**: "Ansage aufzeich." → **[OK]**
 - Nehmen Sie Ihren eigenen Ansagetext nach dem Signalton auf. Halten Sie das Mobilteil ca. 20 cm weit entfernt und sprechen Sie deutlich in das Mikrofon. Die Maximallänge des Ansagetextes beträgt 60 Sekunden und die Minimallänge 1 Sekunde. Während der Aufnahme läuft ein Countdown der bei 60 beginnt.
- 5 Drücken Sie **[■]**, um die Aufzeichnung zu beenden.
 - Der aufgenommene Ansagetext wird automatisch abgespielt. Drücken Sie **[■]**, um die Wiedergabe zu beenden. Drücken Sie **[X]** zur Löschung des Ansagetexts.
- 6 **[↶]**

Verwenden eines vorab aufgezeichneten Ansagetextes

Wenn Sie Ihren eigenen Ansagetext löschen oder keinen eigenen Ansagetext aufzeichnen, gibt das Gerät bei einem Anruf einen vorab aufgezeichneten Ansagetext wieder, in dem der Anrufer gebeten wird, eine Nachricht zu hinterlassen.

Auswahl der Sprache

Sie können die Sprache des vorab aufgezeichneten Ansagetexts auswählen.

- 1 **[MENÜ]** (rechte Soft-Taste) →  → **[OK]**
- 2 **[▲]/[▼]**: "Einstellungen" → **[OK]**
- 3 **[▲]/[▼]**: "Ansagetext" → **[OK]**
- 4 **[▲]/[▼]**: "Auswahl Sprache" → **[OK]**
- 5 **[▲]/[▼]**: Wählen Sie die gewünschte Sprache aus. → **[OK]** → **[↶]**

Anrufbeantworterfunktionen

Wiedergabe des Ansagetextes

- 1 **[MENÜ]** (rechte Soft-Taste) →  → **[OK]**
- 2 **[▲]/[▼]**: "Einstellungen" → **[OK]**
- 3 **[▲]/[▼]**: "Ansagetext" → **[OK]**
- 4 **[▲]/[▼]**: "Ansage wiederg." → **[OK]**
- 5 **[↵]**

Löschen des Ansagetextes

Wenn Sie Ihren eigenen Ansagetext löschen, gibt das Gerät bei einem Anruf einen vorab aufgezeichneten Ansagetext wieder.

- 1 **[MENÜ]** (rechte Soft-Taste) →  → **[OK]**
- 2 **[▲]/[▼]**: "Einstellungen" → **[OK]**
- 3 **[▲]/[▼]**: "Ansagetext" → **[OK]**
- 4 **[▲]/[▼]**: "Ansage wiederg." → **[OK]** → **[X]** → **[↵]**

Abhören von Nachrichten

Abhören neuer/aller Nachrichten

Wenn Sie neue Nachrichten haben:

- **[▶]** an der Basisstation blinkt
-  wird am Boden des Mobilteil-Displays angezeigt

Verwenden der Basisstation

Drücken Sie **[▶]**.

- Die Basisstation spielt alle Nachrichten in umgekehrt chronologischer Reihenfolge ab.

Verwenden des Mobilteils

- 1 **[MENÜ]** (rechte Soft-Taste) →  → **[OK]**
- 2 **[▲]/[▼]**: "AbspielAlleNach" → **[OK]**
 - Das Mobilteil spielt alle Nachrichten in umgekehrt chronologischer Reihenfolge ab.

Bedienung während der Wiedergabe

- **So stellen Sie die Lautsprecherlautstärke ein:**
Drücken Sie **[▲]** oder **[▼]**.

- **So wiederholen Sie eine Nachricht:**

- Beim Basisgerät drücken Sie **[⏮]**
- Beim Mobilteil drücken Sie **[◀]**

Drücken Sie diese Tasten ein weiteres Mal, um die vorherige Nachricht abzuspielen.

- **So überspringen Sie eine Nachricht:**

- Beim Basisgerät drücken Sie **[⏭]**
- Beim Mobilteil drücken Sie **[▶]**

- **So halten Sie eine Nachricht an:**

Drücken Sie **[■]**.

- **So löschen Sie eine Nachricht:**

Drücken Sie **[X]**.

Löschen aller Nachrichten

Verwenden der Basisstation

Halten Sie **[X]** 2 Sekunden lang gedrückt, um alle Nachrichten zu löschen.

Verwenden des Mobilteils

- 1 **[MENÜ]** (rechte Soft-Taste) →  → **[OK]**
- 2 **[▲]/[▼]**: "Alle Nachr lösch" → **[OK]**
- 3 **[JA]** → **[↵]**

Direkteingabe über das Mobilteil

Sie können den Anrufbeantworter mithilfe der Wähltasten steuern und müssen nicht durch die Menüs navigieren.

Um folgende Befehle zu verwenden:

- [MENÜ]** (rechte Soft-Taste) →  → **[OK]** → **[▲]/[▼]**: "AbspielAlleNach" → **[OK]**

Taste	Betrieb
[4]	Nachricht wiederholen (während der Wiedergabe)*1
[5]	Wiedergabe beenden
[6]	Nachricht überspringen (während der Wiedergabe)
[#]	Laufende Nachricht löschen

*1 Drücken Sie schnell ein weiteres Mal, um die vorherige Nachricht abzuspielen.

Fernbedienung

Mit einem Telefon mit Tonwahl können Sie Ihre Rufnummer extern anrufen und auf das Gerät zugreifen, um Nachrichten abzuhören oder die Einstellungen des Anrufbeantworters zu ändern.

Wichtig:

- Für die Fernabfrage des Anrufbeantworters müssen Sie die Fernabfrage zunächst durch Einstellung eines Fernabfrage-Zugriffscodes aktivieren. Dieser Code muss bei jeder Fernabfrage des Anrufbeantworters eingegeben werden.

☎ Anrufbeantworterfunktionen

Aktivieren der Fernabfrage

Ein 4-stelliger Fernabfrage-Zugriffscodes muss bei der Fernabfrage des Anrufbeantworters eingegeben werden. Der Fernabfrage-Zugriffscodes ist in diesem Gerät vorprogrammiert. Dieser Code verhindert, dass unberechtigte Teilnehmer Ihre Nachrichten per Fernabfrage abhören können. Ohne Änderung des voreingestellten Fernabfrage-Zugriffscodes ist eine Fernabfrage nicht möglich (Seite 27).

- 1 **[MENÜ]** (rechte Soft-Taste) → ☎ → **[OK]**
- 2 **[▲]/[▼]**: "Einstellungen" → **[OK]**
- 3 **[▲]/[▼]**: "Fernabfrage" → **[OK]**
- 4 Geben Sie den neuen 4-stelligen Fernabfragecode ein. → **[OK]**
- 5 Geben Sie den neuen 4-stelligen Fernabfragecode ein weiteres Mal ein. → **[OK]** → **[✖]**

Fernabfrage des Anrufbeantworters

Bei eingeschaltetem Anrufbeantworter

- 1 Wählen Sie Ihre Rufnummer von einem Telefon mit Tonwahl.
- 2 Drücken Sie während des Ansagetexts **[✖]**.
 - Der Ansagetext wird beendet.
- 3 Geben Sie den Fernabfrage-Zugriffscodes ein.
 - Die neuen Nachrichten werden zuerst wiedergegeben.
 - Gibt es keine neuen Nachrichten, so werden die alten Nachrichten nach einem langem Signalton wiedergegeben.
 - Bei Eingabe eines falschen Fernabfrage-Zugriffscodes ertönt 2 Mal ein langer Signalton. Wenn 2 Mal der Falsche eingegeben wurde legt das Gerät automatisch auf.
- 4 Die für die jeweiligen Vorgänge zu drückenden Tasten sind in der folgenden Tabelle dargestellt.

Hinweis:

- Sie können jeder Zeit auflegen.

Ferneingaben

Taste	Betrieb
[4]	Nachricht wiederholen (während der Wiedergabe) ^{*1}
[5]	Nachrichtenwiedergabe beginnen bzw. anhalten
[6]	Nachricht überspringen (während der Wiedergabe)
[8]	Anrufbeantworter einschalten
[0]	Anrufbeantworter ausschalten

Taste	Betrieb
[#]	Laufende Nachricht löschen

*1 Drücken Sie schnell ein weiteres Mal, um die vorherige Nachricht abzuspielen.

Bei ausgeschaltetem Anrufbeantworter

- 1 Wählen Sie Ihre Rufnummer von einem Telefon mit Tonwahl.
- 2 Lassen Sie das Telefon 10 Mal klingeln.
- 3 Geben Sie Ihren Fernabfrage-Zugriffscodes innerhalb von 10 Sekunden ein.
 - Sie können auflegen oder Ihren Fernabfrage-Zugriffscodes erneut eingeben und die Fernabfrage beginnen.
 - Bei der Eingabe eines falschen Fernabfrage-Zugriffscodes ertönt 2 Mal ein langer Signalton. Wenn 2 Mal der Falsche eingegeben wurde legt das Gerät automatisch auf.

Anrufbeantworterfunktionen

Anrufbeantwortereinstellungen

Einstellung	Standard-einstellung	Seite
Anrufbeantworter ein/aus	AB Ein	25
Sprache des vorab aufgezeichneten Ansagetexts	Deutsch	25
Fernabfrage-Zugriffscod	0000	27
Aufzeichnungszeit des Anrufers	120s	28
Anzahl Rufsignale	4 Rufzahl	28
Call-Screening	Ein	28

Aufzeichnungszeit des Anrufers

Sie können die maximale Aufzeichnungszeit für Nachrichten ändern, die jedem Anrufer zugewiesen ist.

- 1 **[MENÜ]** (rechte Soft-Taste) →  → **[OK]**
- 2 **[▲]/[▼]**: "Einstellungen" → **[OK]**
- 3 **[▲]/[▼]**: "Aufzeichn.zeit" → **[OK]**
- 4 **[▲]/[▼]**: Wählen Sie die gewünschte Einstellung. → **[OK]** → **[↵]**

Anzahl Rufsignale

Sie können die Anzahl der Rufsignale ändern, die ertönen, bevor das Gerät einen Anruf entgegennimmt. Sie können 2 bis 7 Rufsignale oder "Automatisch" wählen.

"Automatisch": Der Anrufbeantworter nimmt den Anruf nach 2 Rufsignalen an, wenn neue Nachrichten aufgezeichnet wurden, sowie nach 5 Rufsignalen, wenn keine neuen Nachrichten vorliegen. Wenn Sie Ihr Telefon extern anrufen, um neue Nachrichten abzuhören (Seite 27), wissen Sie nach dem 3. Rufsignal, dass keine neuen Nachrichten vorliegen. Sie können dann auflegen, ohne dass Gebühren für diesen Anruf entstehen.

- 1 **[MENÜ]** (rechte Soft-Taste) →  → **[OK]**
- 2 **[▲]/[▼]**: "Einstellungen" → **[OK]**
- 3 **[▲]/[▼]**: "Anzahl Ruftöne" → **[OK]**
- 4 **[▲]/[▼]**: Wählen Sie die gewünschte Einstellung. → **[OK]** → **[↵]**

Hinweis:

- Wenn Sie SMS auf "Ein" (Seite 22) stellen, ertönt bei einem eingehenden Anruf der erste Klingelton nicht.

Für Anwender des Voice Mail-Dienstes

Bitte beachten Sie Folgendes:

- Um Nachrichten mit dem Voice Mail-Dienst korrekt empfangen zu können, empfehlen wir den Anrufbeantworter des Gerätes nicht zu verwenden. Stellen Sie sicher, dass der Anrufbeantworter ausgeschaltet ist (Seite 25).
- Wenn Sie statt des Voice Mail-Dienstes Ihres Service Providers/Ihrer Telefongesellschaft lieber den Anrufbeantworter des Gerätes verwenden möchten, wenden Sie sich an Ihren Service Provider/Ihre Telefongesellschaft, um den Voice Mail-Dienst zu deaktivieren. Wenn Ihr Service Provider/Ihre Telefongesellschaft Ihnen nicht weiterhelfen kann, stellen Sie "Anzahl Ruftöne" so ein, dass sich der Anrufbeantworter einschaltet, bevor der Voice Mail-Service Ihres Service Providers/Ihrer Telefongesellschaft Ihre Anrufe entgegennimmt. Bevor Sie diese Einstellung ändern, müssen Sie überprüfen, nach wie vielen Ruftönen der Voice Mail-Dienst Ihres Service Providers/Ihrer Telefongesellschaft aktiviert wird.

Call-Screening

Während ein Anrufer eine Nachricht hinterlässt, können Sie den Anruf über den Lautsprecher der Basisstation mithören.

- 1 **[MENÜ]** (rechte Soft-Taste) →  → **[OK]**
- 2 **[▲]/[▼]**: "Einstellungen" → **[OK]**
- 3 **[▲]/[▼]**: "Mithören" → **[OK]**
- 4 **[▲]/[▼]**: "Ein" oder "Aus" → **[OK]** → **[↵]**

Hinweis:

- Sie können die Call-Screening-Lautstärke sowohl während des Mithörens des Anrufs als auch bei in Standby-Modus befindlicher Basisstation ändern.

Verwenden mehrerer Geräte

Verwenden von Zusatzgeräten

Zusätzliche Mobilteile

Insgesamt können bis zu 5 Mobilteile an eine Basisstation registriert werden.

Wichtig:

- Das zusätzliche Mobilteil-Modell, das bei der Benutzung dieser Station empfohlen wird, ist auf Seite 4 aufgeführt. Wird ein anderes Modell benutzt, können bestimmte Funktionen (Mobilteil-Einstellungen, Basisstationen-Einstellungen usw.) nicht verfügbar sein.
- Durch zusätzliche Mobilteile haben Sie beispielsweise die Möglichkeit, ein Interngespräch mit einem anderen Mobilteil zu führen, während Sie gleichzeitig ein drittes Mobilteil für einen externen Anruf nutzen.

Zusätzliche Basisstationen

Mobilteile lassen sich an bis zu 4 Basisstationen registrieren und ermöglichen Ihnen somit, den Bereich, in dem Ihr(e) Mobilteil(e) verwendet werden können, durch Hinzufügen weiterer Basisstationen auszudehnen. Sie müssen die gewünschte Basisstation zur Benutzung mit dem Mobilteil auswählen (Seite 29).

Registrieren eines Mobilteils an eine Basisstation

Das mitgelieferte Mobilteil und die Basisstation sind bereits registriert. Wenn das Mobilteil aus irgendeinem Grund nicht an der Basisstation registriert ist (☒ blinkt beispielsweise auch dann, wenn sich das Mobilteil in der Nähe der Basisstation befindet), müssen Sie das Mobilteil registrieren.

- 1 Halten Sie [☎] an der Basisstation ca. 5 Sekunden lang gedrückt, bis ein akustisches Signal ertönt.
 - Wenn alle registrierten Mobilteile zu klingeln beginnen, drücken Sie [☎], um den Vorgang zu beenden und wiederholen Sie diesen Schritt.
 - Nach dem akustischen Signal müssen Sie den restlichen Vorgang innerhalb von 1 Minute abschließen.
- 2 [MENÜ] (rechte Soft-Taste) → ☎ → [OK]
- 3 [▲]/[▼]: "Registrierung" → [OK]
- 4 [▲]/[▼]: "Mobilteil. registr." → [OK]
- 5 [▲]/[▼]: Wählen Sie die Nummer einer Basisstation. → [OK]

- Diese Nummer wird vom Mobilteil nur als Referenz verwendet.
 - Die registrierte Basisstation wird durch "*" gekennzeichnet.
- 6 "Eingabe PIN" wird angezeigt. Geben Sie die Basisstations-PIN ein (Standardwert: "0000"). → [OK]
 - Wenn Sie Ihre PIN vergessen haben, wenden Sie sich an das nächstgelegene Panasonic Service-Center.
 - Wenn das Mobilteil erfolgreich registriert ist, hört ☒ auf zu blinken. Wenn die Tastentöne aktiviert sind (Seite 17), ist ein Bestätigungston zu hören.

Auswahl einer Basisstation

Wenn eine spezielle Basisstation ausgewählt ist, versucht das Mobilteil, nur Anrufe mit dieser Basisstation zu tätigen und von dieser Basisstation zu empfangen. Befindet sich das Mobilteil außerhalb der Reichweite der Basisstation, sind keine Anrufe möglich.

- 1 [MENÜ] (rechte Soft-Taste) → ☎ → [OK]
- 2 [▲]/[▼]: "Auswahl Basis" → [OK]
- 3 [▲]/[▼]: Wählen Sie die gewünschte Basisstation. → [OK]
 - Die ausgewählte Basisstation wird durch "I" linksseitig des Eintrags auf dem Display gekennzeichnet.
 - Das Mobilteil beginnt, nach der Basisstation zu suchen.

Löschen der Registrierung eines Mobilteils

Ein Mobilteil kann seine eigene, in der Basisstation gespeicherte Registrierung (oder die Registrierung eines anderen Mobilteils) löschen. Hierdurch "vergisst" die Basisstation das Mobilteil.

- 1 [MENÜ] (rechte Soft-Taste) → ☎ → [OK]
- 2 [▲]/[▼]: "Registrierung" → [OK]
- 3 [▲]/[▼]: "Mobilteil. Löschen" → [OK]
- 4 Geben Sie die Basisstations-PIN ein (Standardwert: "0000"). → [OK]
 - Wenn Sie Ihre PIN vergessen haben, wenden Sie sich an das nächstgelegene Panasonic Service-Center.
 - Die Nummern aller an der Basisstation registrierten Mobilteile werden angezeigt.
 - Das von Ihnen benutzte Mobilteil wird durch "I" linksseitig des Eintrags auf dem Display gekennzeichnet.
- 5 [▲]/[▼]: Wählen Sie das bzw. die zu löschenden Mobilteil(e). → [OK]

Verwenden mehrerer Geräte

6 [JA] → [↯]

Hinweis:

- "Registrieren!" wird auf dem Mobilteil-Display bei der Löschung der Registrierung angezeigt.
- Wenn Sie das Mobilteil an anderen Basisstationen registrieren wollen, befolgen Sie die unter "Registrieren eines Mobilteils an eine Basisstation", Seite 29 beschriebene Vorgehensweise.
- Wenn das gelöschte Mobilteil an einer bzw. mehreren anderen Basisstationen registriert ist, wählen Sie die Basisstation aus, indem Sie die unter "Auswahl einer Basisstation", Seite 29 beschriebene Vorgehensweise befolgen.
- Bei Nichtbenutzung des Mobilteils empfiehlt es sich, die Batterie zur Vermeidung von Fehlfunktionen herauszunehmen.

Interngespräch zwischen Mobilteilen

Zwischen Mobilteilen können interne Anrufe getätigt werden.

Beispiel: Wenn Mobilteil 1 Mobilteil 2 anruft

- Mobilteil 1:**
[INT] → [▲]/[▼]: "Mobil. 2" (gewünschte Mobilteil-Nummer). → [OK]
- Mobilteil 2:**
[↶]
- Sprechen Sie in den Hörer und drücken Sie nach Beendigung des Gesprächs [↯].

Weiterleiten von Anrufen zwischen Mobilteilen, Konferenzschaltungen

Externe Anrufe können zwischen 2 Personen weitergeleitet werden. 2 Personen können eine Konferenzschaltung mit einem externen Anrufer eingehen.

Beispiel: Wenn Mobilteil 1 einen Anruf an Mobilteil 2 weiterleitet

- Mobilteil 1:**
Während eines externen Anrufs drücken Sie [INT].
→ [▲]/[▼]: "Mobil. 2" (gewünschte Mobilteil-Nummer). → [OK]
 - Der externe Anruf wird gehalten.

- Wenn der andere Gesprächspartner nicht abnimmt, drücken Sie [↯], um zurück zum externen Anruf zu gelangen.

2 Mobilteil 2:

[↶]

- Mobilteil 2 kann mit Mobilteil 1 kommunizieren.

3 Mobilteil 1:

- Zum Abschluss der Rufweiterleitung drücken Sie [↯].
- Zur Einrichtung einer Konferenzschaltung drücken Sie auf [KONF].
 - Durch das Drücken von [↻] wird das Gespräch mit dem externen Gesprächspartner gehalten und gleichzeitig ein Interngespräch mit Mobilteil 2 aufgebaut.
- Für den Wechsel von Mobilteil 2 auf den externen Anruf drücken Sie [MAKLN].

Hinweis:

- Sie können auch [↵] drücken, um die Konferenzschaltung stumm zu schalten. Drücken Sie [↵] erneut, um die Konferenzschaltung wieder aufzunehmen.

Verwendung des Trageclips

Befestigen des Gürtelclips

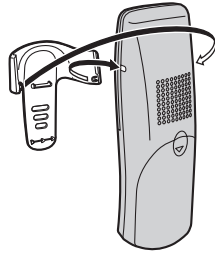

Abnehmen des Gürtelclips



Nützliche Informationen

Eingabe von Zeichen

Die Wähltasten dienen zur Eingabe von Zeichen und Nummern. Jeder Wähltaste sind mehrere Zeichen zugewiesen. Durch mehrfaches Drücken einer Wähltaste können Sie das einzugebende Zeichen auswählen.

- Drücken Sie [**◀**] oder [**▶**], um den Cursor zu bewegen.
- Drücken Sie die Wähltasten, um Zeichen und Nummern einzugeben.
- Drücken Sie [**LÖSCH**], um das Zeichen/die Ziffer links neben dem Cursor zu löschen. Halten Sie [**LÖSCH**] gedrückt, um alle Zeichen oder Nummern zu löschen.
- Drücken Sie [**✳**], um zwischen Klein- und Großbuchstaben umzuschalten.
- Wenn Sie ein weiteres Zeichen mit derselben Wähltaste eingeben möchten, drücken Sie [**▶**] oder warten Sie 2 Sekunden, so dass sich der Cursor an die nächste Stelle bewegt, und drücken Sie dann die entsprechende Wähltaste.
- [**LÖSCH**] und [**OK**] sind anwendbar, wenn die Zeichenliste im unteren Teil des Mobilteil-Displays angezeigt wird.

0	1	ABC 2	DEF 3	GHI 4	JKL 5	MNO 6	PQRS 7	TUV 8	WXYZ 9
Leerzeichen 0	Leerzeichen # & ' () * , - . / 1	A Ä Á Â Ã Ä Å Æ Æ B C Ç Ć Ć A B Γ 2	D Ď E Ê Ë Ë Ë F Δ E Z 3	G Ğ H I Ì Í Î Ï H Θ I 4	J K L Ł Ł L K Λ M 5	M N Ñ Ń Ń O Ô Ö Ö Ø N Æ O 6	P Q R Ř Ř S Š Š Š Σ 7	T Ť U Ú Ú Ú Û Ü Ü Ý V T Y Φ 8	W Ű X Ý Ÿ Ý Ź Ž Ž Ψ Ω 9
		a â á â ä ä å Æ æ b c ç Ć Ć A B Γ 2	d ě e è é ê ë f Δ E Z 3	g ğ h i ì í î ï H Θ I 4	j k l ł ł l k λ m 5	m n ñ ń ñ o ô ö ö ø n æ o 6	p q r ř ř s š š š Σ 7	t ť u ú ú ú û ü ü ý v t Y Φ 8	w Ű x ý Ÿ ý ź ž ź Ψ Ω 9

- Folgendes wird sowohl für die Schreibweise mit Groß- als auch mit Kleinbuchstaben verwendet:

A Ć Ć A B Γ Ę Δ E Z H Θ I Ł Ł L K Λ M Ń Ń N Æ O Ř Š Š S β Π P Σ ũ T Y Φ Ű Ÿ ý Ž ž Ž X Ψ Ω

Beim Verfassen von SMS-Nachrichten

0	1	ABC 2	DEF 3	GHI 4	JKL 5	MNO 6	PQRS 7	TUV 8	WXYZ 9
Leerzeichen 0	Leerzeichen . @ / : ; * # + - 1 " ' , ! ? ~ _ € £ \$ ¥ () [] { } & % \ ^ ~ < > = □ §	A Ä Á Â Ã Ä Å Æ B C Ç A B Γ 2	D E È É Ê È Ë F Δ E Z 3	G Ğ H I Ì Í Î Ï Θ I 4	J K L K Λ M 5	M N Ñ O Ö Ó P P Σ Ø N Æ O 6	P Q R S S β Π P Σ 7	T U Ü Ú Ú Ü Û V T Y Φ 8	W X Y Z X Ψ Ω 9
		a â á â ä ä å æ b c ç A B Γ 2	d e è é ê è ë f Δ E Z 3	g ğ h i ì í î ï Θ I 4	j k l k λ m 5	m n ñ o ò ó ô õ ö ø n æ o 6	p q r s s β Π P Σ 7	t u ù ú ú ü Û V T Y Φ 8	w x y z X Ψ Ω 9

- Folgendes wird sowohl für die Schreibweise mit Groß- als auch mit Kleinbuchstaben verwendet:

A B Γ Δ E Z H Θ I K Λ M N Æ O Š S β Π P Σ T Y Φ X Ψ Ω

Nützliche Informationen**Fehlermeldungen**

Fehlermeldung	Ursache und Lösung
AB Speicher voll ^{*1}	<ul style="list-style-type: none"> • Löschen Sie nicht mehr benötigte Nachrichten (Seite 26).
Besetzt	<ul style="list-style-type: none"> • Interngespräch fehlgeschlagen (das andere Mobilteil wird nicht gefunden oder wird gerade für ein externes Gespräch verwendet). Wiederholen Sie den Vorgang später. • Ein anderes Mobilteil wird verwendet. Wiederholen Sie den Vorgang später. • Löschen eines Mobilteils fehlgeschlagen. Wiederholen Sie den Vorgang (Seite 29).
Keine Basis gef.	<ul style="list-style-type: none"> • Mobilteil-Registrierung fehlgeschlagen (Seite 29). Wiederholen Sie den Vorgang.
SMS-Speich voll	<ul style="list-style-type: none"> • Löschen Sie nicht mehr benötigte Nachrichten (Seite 23, 24).
SMS-Übertr fehlg	<ul style="list-style-type: none"> • Die Nachricht wurde nicht versendet. Wiederholen Sie den Vorgang (Seite 23).
Falscher PIN!	<ul style="list-style-type: none"> • Geben Sie die korrekte Basisstations-PIN ein. Sollten Sie die PIN Ihrer Basisstation vergessen haben, wenden Sie sich an das nächstgelegene Panasonic Service-Center. • Sie haben einen falschen Fernabfrage-Zugriffscod in Schritt 5, "Aktivieren der Fernabfrage", Seite 27 eingegeben. Wiederholen Sie den Vorgang.

*1 KX-TG8090/KX-TG8092

Statusnachrichten

Statusnachricht	Bedeutung
AB antwortet ^{*1}	<ul style="list-style-type: none"> • Das Gerät nimmt einen Anruf entgegen und der Anrufer wird mit einem Ansagetext begrüßt. • Der Anrufbeantworter wird per Fernabfrage benutzt.
AB-Abruf ^{*1}	<ul style="list-style-type: none"> • Der Anrufbeantworter wird über die Basisstation oder andere Mobilteile bedient. • Der Anrufbeantworter wird per Fernabfrage benutzt.

*1 KX-TG8090/KX-TG8092

Nützliche Informationen



Fehlerbehebung

Sollten Sie nach den Anweisungen in diesem Abschnitt immer noch Schwierigkeiten haben, trennen Sie die das Netzteil der Basisstation und nehmen Sie die Akkus des Mobilteils heraus. Schließen Sie danach das Netzteil der Basisstation wieder an und legen Sie die Akkus wieder ein.

Telefon

Problem	Ursache und Lösung
☒ blinkt und "Registrieren!" wird auf dem Mobilteil-Display angezeigt.	<ul style="list-style-type: none"> Das Mobilteil ist gelöscht. Wenn Sie das Mobilteil an der bzw. den Basisstation(en) registrieren wollen, befolgen Sie die Anweisungen unter "Registrieren eines Mobilteils an eine Basisstation", Seite 29. Wenn Sie eine bzw. mehrere Basisstation(en) benutzen wollen, an der das Mobilteil vor der Löschung registriert war, wählen Sie es wie unter "Auswahl einer Basisstation", Seite 29 beschrieben aus.
☒ blinkt und "Suche . . ." wird auf dem Mobilteil-Display angezeigt.	<ul style="list-style-type: none"> Das Mobilteil ist zu weit von der Basisstation entfernt. Bringen Sie es näher an die Basisstation heran. Das Netzteil der Basisstation ist nicht angeschlossen. Prüfen Sie die Anschlüsse. Sie haben möglicherweise die falsche Basisstation ausgewählt. Wählen Sie die richtige Basisstation aus (Seite 29). Sie verwenden das Mobilteil oder die Basisstation in einer Umgebung mit hoher elektrischer Interferenz. Platzieren Sie Mobilteil und Basisstation nicht in der Nähe von Interferenzverursachern, wie Antennen oder Handys.
Das Mobilteil-Display ist leer.	<ul style="list-style-type: none"> Das Mobilteil befindet sich im Bildschirmschoner- Modus (Seite 12). Um das Display während des Ladevorgangs wieder zu aktivieren, heben Sie das Mobilteil ab. Befindet sich das Mobilteil weder in der Basisstation noch im Ladegerät, kann das Mobilteil-Display folgendermaßen aktiviert werden: <ul style="list-style-type: none"> [▲] oder [▼] während eines Anrufs bzw. der Bedienung des Anrufbeantworters drücken in allen anderen Situationen [↻] drücken "Anzeigemenü" ist auf "Aus" eingestellt. Verändern Sie diese Einstellung (Seite 17).
Das Mobilteil lässt sich nicht einschalten.	<ul style="list-style-type: none"> Stellen Sie sicher, dass die Akkus korrekt eingesetzt sind (Seite 11). Laden Sie die Akkus vollständig auf (Seite 11). Reinigen Sie die Ladkontakte und laden Sie die Akkus erneut auf (Seite 11).
Ich habe die Display-Sprache auf eine Sprache eingestellt, die ich nicht lesen kann.	<ul style="list-style-type: none"> Ändern Sie die Display-Sprache (Seite 12).

Nützliche Informationen

Problem	Ursache und Lösung
Es können keine Anrufe getätigt oder empfangen werden.	<ul style="list-style-type: none"> • Das Netzteil der Basisstation oder das Telefonkabel ist nicht angeschlossen. Prüfen Sie die Anschlüsse. • Wenn das Gerät über eine Faxweiche angeschlossen ist, entfernen Sie die Faxweiche und schließen Sie das Gerät direkt an die Telefonbuchse an. Funktioniert das Gerät jetzt einwandfrei, überprüfen Sie die Faxweiche. • Trennen Sie das Gerät von der Telefonleitung und schließen Sie ein Telefon an, von dem bekannt ist, dass es einwandfrei funktioniert. Wenn über dieses Telefon einwandfreier Betrieb möglich ist, wenden Sie sich an den Kundendienst, um das Gerät reparieren zu lassen. Ist über dieses Telefon kein einwandfreier Betrieb möglich, wenden Sie sich an den Service Provider/die Telefongesellschaft. • Das Wählverfahren ist nicht korrekt eingestellt. Stellen Sie es je nach Bedarf auf "MFV Wahl" oder "Impulse" ein (Seite 13). • Die Tastensperre ist aktiviert. Schalten Sie sie aus (Seite 15).
Das Gerät erzeugt kein Rufsignal.	<ul style="list-style-type: none"> • Der Rufton ist ausgeschaltet. Einstellen der Ruftonlautstärke (Seite 17, 19).
Die Akkus sollen eigentlich geladen werden, aber das Akkusymbol ändert sich nicht.	<ul style="list-style-type: none"> • Reinigen Sie die Ladkontakte und laden Sie die Akkus erneut auf (Seite 11).
Ein Besetztzeichen ist hörbar, wenn Sie  drücken.	<ul style="list-style-type: none"> • Das Mobilteil ist zu weit von der Basisstation entfernt. Bringen Sie es dichter heran und wiederholen Sie den Vorgang. • Ein weiteres Mobilteil oder der Anrufbeantworter wird verwendet. Warten Sie, und versuchen Sie es später noch einmal.
Statikgeräusche, Ton geht vorübergehend weg. Störungen von anderen Elektrogeräten.	<ul style="list-style-type: none"> • Stellen Sie Basisstation und Mobilteil entfernt von anderen elektrischen Geräten auf. • Bringen Sie das Mobilteil näher an die Basisstation heran.
Während eines Gesprächs hören Sie ein Geräusch.	<ul style="list-style-type: none"> • Sie verwenden das Mobilteil oder die Basisstation in einer Umgebung mit hoher elektrischer Interferenz. Platzieren Sie Mobilteil und Basisstation nicht in der Nähe von Interferenzverursachern, wie Antennen oder Handys.
Das Mobilteil/die Basisstation schaltet sich während der Verwendung aus.	<ul style="list-style-type: none"> • Trennen Sie das Netzteil der Basisstation und nehmen Sie die Akkus des Mobilteils heraus. Schließen Sie das Netzteil der Basisstation wieder an, legen Sie die Akkus ein und wiederholen Sie den Vorgang.
Das Mobilteil gibt zwischenzeitlich Signaltöne ab und/oder  blinkt.	<ul style="list-style-type: none"> • Laden Sie die Akkus vollständig auf (Seite 11).
Ich habe die Akkus vollständig geladen,  blinkt jedoch weiterhin.	<ul style="list-style-type: none"> • Reinigen Sie die Ladkontakte und laden Sie die Akkus erneut auf (Seite 11). • Die Akkus müssen ausgewechselt werden (Seite 11).
Ich habe die Akkus vollständig geladen, aber die Betriebszeit scheint dennoch kurz zu sein.	<ul style="list-style-type: none"> • Wischen Sie die Pole der Akkus (+, -) und die Kontakte des Geräts mit einem trockenen Tuch ab.

Nützliche Informationen

Problem	Ursache und Lösung
Es werden keine Anruferdaten angezeigt.	<ul style="list-style-type: none"> Sie müssen sich für die Nutzung des Leistungsmerkmals Anruferanzeige (CLIP) angemeldet haben. Einzelheiten erfahren Sie bei Ihrem Service Provider/Ihrer Telefongesellschaft.
Ich kann kein Mobilteil für die Basisstation registrieren.	<ul style="list-style-type: none"> Die maximale Anzahl der für die Basisstation registrierbaren Mobilteile (5) wurde erreicht. Löschen Sie nicht verwendete Mobilteilregistrierungen an der Basisstation (Seite 29). Sie haben die falsche PIN eingegeben. Wenn Sie Ihre PIN vergessen haben, wenden Sie sich an das nächstgelegene Panasonic Service-Center. Stellen Sie Basisstation und Mobilteil entfernt von anderen elektrischen Geräten auf.
Ich kann weder interne Anrufe tätigen noch Anrufe weiterleiten.	<ul style="list-style-type: none"> Stellen Sie für jedes Mobilteil dieselbe Basisstation ein (Seite 29).

SMS (Short Message Service: Kurzmitteilungsdienst)

Problem	Ursache und Lösung
Es können keine SMS-Nachrichten versendet oder empfangen werden.	<ul style="list-style-type: none"> SMS ist auf "Aus" gestellt. Stellen Sie es auf "Ein" (Seite 22). Sie haben sich nicht bei dem entsprechenden Dienst angemeldet. Wenden Sie sich an Ihren Service Provider/Ihre Telefongesellschaft. Die SMS Message Center-Nummer(n) ist/sind nicht gespeichert oder falsch. Speichern Sie die korrekten Nummern (Seite 22). Die Übertragung der Nachricht wurde unterbrochen. Warten Sie, bis die Nachricht vollständig versendet ist, bevor Sie andere Telefonfunktionen nutzen.
Bei eingehenden SMS-Nachrichten ertönt kein Klingelton am Mobilteil.	<ul style="list-style-type: none"> Der SMS-Benachrichtigungston ist ausgeschaltet. Stellen Sie den SMS-Benachrichtigungston auf "Ein" (Seite 24).

Anrufbeantworter (KX-TG8090/KX-TG8092)

Problem	Ursache und Lösung
Das Gerät zeichnet keine neuen Nachrichten auf.	<ul style="list-style-type: none"> Der Anrufbeantworter ist ausgeschaltet. Schalten Sie die Funktion ein (Seite 25). Wenn Sie sich für den Voice Mail-Dienst angemeldet haben, werden Nachrichten vom Service Provider/der Telefongesellschaft aufgezeichnet, nicht von Ihrem Telefon. Ändern Sie die Geräteeinstellung "Anzahl Ruftöne" oder wenden Sie sich an Ihren Service Provider/Ihre Telefongesellschaft (Seite 28).
Der Anrufbeantworter lässt sich weder über Mobilteil noch über Basisstation bedienen.	<ul style="list-style-type: none"> Die Basisstation oder ein anderes Mobilteil wird verwendet. Warten Sie, bis der andere Anwender den Vorgang abgeschlossen hat. Ein Anrufer hinterlässt eine Nachricht. Warten Sie, bis der Anrufer den Vorgang abgeschlossen hat. Das Mobilteil ist zu weit von der Basisstation entfernt. Bringen Sie es näher an die Basisstation heran.

Nützliche Informationen

Problem	Ursache und Lösung
Der Anrufbeantworter lässt sich nicht fernbedienen.	<ul style="list-style-type: none">• Sie geben den falschen Fernbedienecode ein. Wenn Sie den Fernbedienecode vergessen haben, speichern Sie einen neuen Fernbedienecode (Seite 27).• Drücken Sie fest auf die entsprechenden Tasten.• Der Anrufbeantworter ist ausgeschaltet. Befolgen Sie die Schritte unter "Bei ausgeschaltetem Anrufbeantworter", Seite 27.• Sie verwenden ein Telefon mit Impulswahl bzw. Wählscheibe. Versuchen Sie es erneut mit einem Telefon mit Tonwahl.• Für die Fernbedienung ist der werksseitig eingestellte Fernabfrage-Zugriffscod ("0000") zu ändern. Ändern Sie den Fernabfrage-Zugriffscod.
Während der Aufzeichnung eines Ansagetextes oder dem Abhören der Nachrichten klingelt die Station und der Aufzeichnungsvorgang wird unterbrochen.	<ul style="list-style-type: none">• Ein Anruf wird empfangen. Nehmen Sie den Anruf entgegen und wiederholen Sie den Vorgang zu einem späteren Zeitpunkt.
Die Call-Screening-Einstellung (Mithören) ist "Ein" bzw. "Aus", obwohl ich es anders eingestellt habe.	<ul style="list-style-type: none">• Sie haben [▲] oder [▼] beim Mithören eines Anrufs oder im Standby-Modus der Basisstation gedrückt. Stellen Sie die Call-Screening-Einstellung erneut ein (Seite 28).

Nützliche Informationen

Technische Daten

- **Standard:**
DECT (Digital Enhanced Cordless Telecommunications: Digitale, verbesserte schnurlose Telekommunikation.), GAP (Generic Access Profile: Allgemeines Zugriffsprofil)
 - **Anzahl der Kanäle:**
120 Duplex-Kanäle
 - **Frequenzbereich:**
1,88 GHz bis 1,90 GHz
 - **Duplexverfahren:**
TDMA (Time Division Multiple Access: Zeitmultiplexverfahren)
 - **Kanalabstand:**
1.728 kHz
 - **Bitrate:**
1.152 kbit/s
 - **Modulation:**
GFSK (Gaussian Frequency Shift Keying: Frequenzumtastung mit Gauss-Filter)
 - **RF-Übertragungsleistung:**
Ca. 250 mW
 - **Sprachkodierung**
ADPCM 32 kbit/s
 - **Stromversorgung:**
220–240 V, 50 Hz
 - **Leistungsaufnahme**
Basisstation:
Bereitschaft: ca. 2,0 W
Maximum: ca. 7,0 W
Ladegerät^{*1}:
Bereitschaft: ca. 1,5 W
Maximum: ca. 3,0 W
 - **Betriebsbedingungen:**
5 °C–40 °C, 20 %–80 % relative Luftfeuchtigkeit (trocken)
 - **Abmessungen:**
Basisstation^{*2}: ca. 53 mm × 108 mm × 120 mm
Basisstation^{*3}: ca. 53 mm × 139 mm × 120 mm
Mobilteil: ca. 145 mm × 49 mm × 32 mm
Ladegerät^{*1}: ca. 51 mm × 87 mm × 100 mm
 - **Masse (Gewicht):**
Basisstation^{*2}: ca. 140 g
Basisstation^{*3}: ca. 210g
Mobilteil: ca. 130 g
Ladegerät^{*1,*4}: ca. 270 g
- ^{*1} KX-TG8072/KX-TG8092
^{*2} KX-TG8070/KX-TG8072
^{*3} KX-TG8090/KX-TG8092

^{*4} Inkl. Netzteil.

Hinweis:

- Änderungen der technischen Daten ohne vorherige Ankündigung vorbehalten.
- Die in dieser Bedienungsanleitung verwendeten Abbildungen können vom eigentlichen Produkt geringfügig abweichen.
- Die Reichweite des Mobilteils beträgt innerhalb von Gebäuden 50 Meter und außerhalb von Gebäuden 300 Meter. Bitte beachten Sie, dass sie durch Betonbarrieren u. Ä. eingeschränkt werden kann.

Allgemeine Frequenzbestimmungen (für Deutschland)

Als Zulassungsinhaber dieses DECT Schnurlostelefons sind wir verpflichtet, gemäß der Amtsblattverfügung 145/1998 Ihnen folgende Hinweise zu geben.

1. Dieses System besteht aus ortsfesten und mobilen Funkstellen.
 2. Schnurlose Telekommunikationsanlagen können als Endeinrichtungen an öffentliche Telefonnetze angeschlossen werden.
 3. Für diese Schnurlose Telekommunikationsanlage gibt es eine Allgemeinzuteilung für den Frequenzbereich, in dem es ausschließlich betrieben werden darf:
- System DECT 1880 — 1900 Mhz**
4. Diese Allgemeinzuteilung gilt zunächst für einen Zeitraum von 10 Jahren und wird in Abhängigkeit von der europäischen Harmonisierung fortgeschrieben.



Nützliche Informationen

Garantie (für Deutschland)

Bitte bewahren Sie diesen Geräte-Schein zusammen mit Ihrem Kaufbeleg auf!

Panasonic Deutschland leistet

24 Monate kostenlose Fehlerbeseitigung

ab Kaufdatum dieses Gerätes:

Modell: _____ Serien-Nummer: _____

Name und Anschrift des Käufers: _____

Kaufdatum: _____ Stempel des Händlers: _____

Durch den Stempel und die Unterschrift des Fachhändlers wird die Richtigkeit der vorstehenden Eintragungen gegenüber Panasonic Deutschland bestätigt.
Ohne Stempel, Unterschrift des Händlers und Kaufdatum ist dieser Geräteschein ungültig.

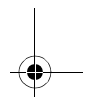
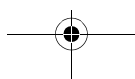
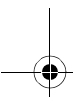
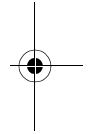
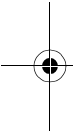

Nützliche Informationen

Kostenlose Fehlersuche (für Deutschland)

1. Wird das Gerät aufgrund von nachgewiesenen Fabrikations- oder Materialfehlern in den ersten 24 Monaten ab Kaufdatum schadhaft, so behebt Panasonic Deutschland diesen Fehler kostenlos gemäß den nachfolgenden Bedingungen.
2. Die Beseitigung des Fehlers erfolgt nach Wahl von Panasonic Deutschland durch Reparatur oder Austausch. Ausgetauschte Teile und Geräte gehen in das Eigentum von Panasonic Deutschland über. Weitere Ansprüche gegen Panasonic Deutschland, insbesondere auf Rückgabe der Ware gegen Kaufpreiserstattung, Kaufpreisminderung oder Schadensersatz werden hierdurch nicht begründet.
3. Falls das Gerät zum Zwecke der Fehlerbeseitigung transportiert wird, geschieht dies auf Gefahr und Kosten des Absenders.
4. Ausgenommen von der kostenlosen Fehlerbeseitigung sind:
 - a) Schäden und Verluste, die durch das Gerät oder seinen Gebrauch entstehen, sowie Schäden die auf lokale Verhältnisse, wie Fehler in der Installation, Brand, Blitzschlag, äußere Gewalteinwirkung etc. zurückzuführen sind.
 - b) Schäden durch Eingriffe von Personen, die von uns hierzu nicht ermächtigt sind.
 - c) Geräte, bei denen die Fabrikationsnummer entfernt oder zerstört worden ist.
 - d) Schäden durch Nichtbeachtung der Bedienungsanleitung, z.B. Anschluß an eine falsche Netzspannung oder Stromart, und Schäden durch fahrlässige Behandlung oder Missbrauch.
 - e) Batterien, einschließlich Folgeschäden durch den Gebrauch von überalterten oder defekten Batterien.
 - f) Verschleißteile.
5. Tritt ein Fehler auf, wenden Sie sich bitte innerhalb der Frist von 24 Monaten ab Kaufdatum an
 - den Fachhändler, bei dem Sie das Gerät gekauft haben
 - das Panasonic Service-Center für Schnurlos-Telefone (siehe oben)
6. Um die kostenlose Fehlerbeseitigung in Anspruch nehmen zu können, muss der vollständig vom Händler ausgefüllte Geräteschein und/oder der Kaufbeleg vorgelegt werden.
7. Die kostenlose Fehlerbeseitigung durch Panasonic Deutschland bedeutet weder eine Verlängerung noch einen Neubeginn der 24-Monatsfrist. Der Anspruch auf kostenlose Fehlerbeseitigung durch Panasonic Deutschland bezieht sich lediglich auf den Erstkäufer und ist nicht übertragbar.
8. Selbstverständlich können Sie diese Leistungen auch in Anspruch nehmen, wenn Sie das Gerät in andere Länder des Europäischen Wirtschaftsraums verbringen. Bitte wenden Sie sich dort an die nationale Vertriebsgesellschaft.

Diese Leistungen bestehen zusätzlich zu der gesetzlichen Sachmängelhaftung des Händlers aus dem Kaufvertrag und beeinträchtigt in keiner Weise Ihre Rechte als Endgebraucher.

Panasonic Deutschland



Nützliche Informationen

Endkunden-Service-Hotline (für Deutschland)

0180 - 50 15 142 (0,12 € / Minute)



Mo.-Fr. 8.00 -20.00 Uhr

Sa. 12.00 -17.00 Uhr

Spezialisten leisten schnelle Hilfe, wenn bei der Einrichtung und Bedienung des Modells Fragen oder Probleme auftauchen sollten.

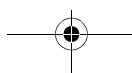
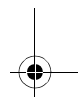
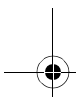
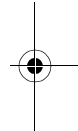
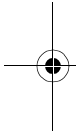

Nützliche Informationen

Endkunden-Service-Hotline für Bedieneranfragen und allgemeine Fragen (für Österreich)

Hotline für Bedienauskünfte

Spezialisten leisten schnelle Hilfe, wenn bei der Einrichtung und Bedienung des Modells Fragen oder Probleme auftreten sollten.

0810 - 10 18 00 (zum Ortstarif)

Mo.-Fr. 8.00 – 20.00 Uhr

Sa. 12.00 – 17.00 Uhr

Reparatur – Service

Nutzer eines DECT-Schnurlos-Telefons von Panasonic können den Reparatur-Service in Anspruch nehmen.

Servicestellen:

Fa. Digital-Electronic-Center Service GmbH
Laxenburgerstr. 252
1230 Wien
Tel. +43 (01) 961 66 33
E-Mail: office@decservice.at

Fa. Frisch
Lokalbahnweg 12
4060 Leonding
Tel. +43 (0732) 67 69 61
E-Mail: office@frisch.at

Hotline für technische Anfragen

0900 - 70 07 06 Kostenpflichtig!

Index

- A** Akku: 11, 12
Anklopfen: 15
Anrufbeantworter: 25
 Aktivieren/Deaktivieren: 25
 Einstellungen: 28
 Fernbedienung: 26
 Nachrichten abhören: 26
 Sprache: 25
Anrufe entgegennehmen: 15
Anrufen: 14
Anrufen mit vorübergehendem Ton: 15
Aufzeichnen
 Ansagetext: 25
Automatischer Gesprächsmodus: 15, 17
- B** Basisstation
 Auswahl: 29
 Einstellungen: 19
- C** Call-by-Call: 16
- D** Datum und Uhrzeit: 13
Display
 Hintergrund: 17
 Kontrast: 17
 Sprache: 12
 Symbole: 8
- F** Fernabfrage-Zugriffscod: 27
Freisprecheinrichtung: 14
- I** Interngespräche: 30
- K** Kettenwahl: 16
Konferenzschaltungen: 30
- L** Lautstärke
 Lautsprecher: 14
 Mobilteil-Hörer: 14
 Rufton (Mobilteil): 17
Leistungsmerkmal Anruferanzeige (CLIP): 20
- M** Mobilteil
 Einstellungen: 17
 Löschen der Registrierung: 29
 Name: 18
 Registrierung: 29
 Suchfunktion: 15
- N** Navigationstaste: 8
- P** Pause: 14
PIN: 19
- R** Registrierung: 29
Rückfrage: 15
Ruftöne: 17
- S** SMS-Benachrichtigungston: 24
SMS-Funktion: 22
Stumm: 14
- T** Tastensperre: 15
Tastentöne: 17
Telefonbuch
 Mobilteil-Telefonbuch: 16
- V** Versäumte Anrufe: 20
- W** Wählverfahren: 13
Wahlwiederholung: 14
Weiterleiten von Anrufen: 30
- Z** Zeicheneingabe: 32
Zugangsnummer der Nebenstellenanlage: 19
Zusätzliche Basisstationen: 29
Zusätzliche Mobilteile: 29

Liebe Panasonic Kundin, lieber Panasonic Kunde!

Vielen Dank, dass Sie sich für ein Produkt unseres Hauses entschieden haben.

Dieses Gerät ist qualitätsgeprüft und entspricht den Angaben des Herstellers. Es ist jedoch nicht auszuschließen, dass Umgebungsbedingungen die Funktion des Gerätes beeinflussen können.

Schnelle und unkomplizierte Hilfe bietet Ihnen Panasonic unter der Hotline Rufnummer

innerhalb Deutschland: Tel. 0180 - 50 15 142 (0,12 €/ Min.)

innerhalb Österreich: Tel. 0810 - 10 18 00 (zum Ortstarif)

Herzlichen Dank !

**Für Österreich
Rufnummer der Reparatur-Hotline: 0900 - 70 07 06 Kostenpflichtig!**

CE0682

1999/5/EC

Vertrieb:

Panasonic Deutschland

Winsbergring 15, 22525 Hamburg

Panasonic Austria

Leonard Bernstein Strasse 10, 1220 Wien

Panasonic Communications Co., Ltd.

1-62, 4-chome, Minoshima, Hakata-ku, Fukuoka 812-8531, Japan

Urheberrecht:

Dieses Material ist von Panasonic Communications Co., Ltd. urheberrechtlich geschützt und darf nur für interne Zwecke reproduziert werden. Jede weitere Reproduktion des Materials, sowohl im Ganzen als auch auszugsweise, ist ohne schriftliche Genehmigung von Panasonic Communications Co., Ltd. nicht gestattet.

© 2007 Panasonic Communications Co., Ltd. Alle Rechte vorbehalten.

PQQX15876YA CC0607DM1097