

Panasonic

Manuel utilisateur

Téléphone numérique sans fil

Modèle **KX-TG7200SL**



Cet appareil est compatible avec la fonction d'identification des appels. Pour afficher le numéro de téléphone de l'appelant, vous devez vous abonner à un service d'identification des appels.

Chargez les batteries pendant environ 7 heures avant la première utilisation.

Veuillez lire le présent manuel utilisateur avant d'utiliser l'appareil et conservez-le pour référence ultérieure.

Sommaire

Préparatifs

Introduction	3
Informations sur les accessoires	4
Informations importantes	5
Commandes	7
Ecrans	8
Raccordements	8
Installation et remplacement de la batterie	9
Charge de la pile	10
Mise sous/hors tension	10
Configuration de l'appareil avant utilisation	11

Appeler un correspondant/ répondre à un appel

Appeler un correspondant	12
Répondre à un appel	12
Fonctions utiles pendant un appel	13

Répertoire

Répertoire du combiné	14
-----------------------------	----

Réglages du combiné

Réglages du combiné	15
---------------------------	----

Réglages de la base

Réglages de la base	16
---------------------------	----

Service d'identification des appels

Utilisation du service d'identification des appels	17
Liste des appelants	17
Service de messagerie vocale	18

Mode utilisation multipostes

Utilisation d'appareils supplémentaires ..	19
Enregistrement d'un combiné sur la base	19
Intercommunication entre combinés	20
Transfert d'appels entre combinés	20

Informations utiles

Entrée de caractères	21
Messages d'erreur	23
Dépannage	23
Caractéristiques	26

Index

Index	27
-------------	----

Préparatifs

Introduction

Vous venez d'acquérir un nouveau téléphone numérique sans fil Panasonic et nous vous en remercions.

Références à nous communiquer lors de tout contact

Gardez la facture d'achat de l'appareil à portée de la main lors de toute demande de réparation sous garantie.

N° de série (en dessous de la base de l'appareil)
Date d'achat
Nom et adresse du vendeur

Remarques :

- Ce matériel est conçu pour une utilisation sur le réseau téléphonique analogique suisse.
- En cas de problème, contactez en premier lieu votre fournisseur d'équipement.

Déclaration de conformité :

- Panasonic Communications Co., Ltd. déclare que cet équipement est conforme aux critères essentiels et autres dispositions importantes de la directive 1999/5/EC (R&TTE - Radio & Telecommunications Terminal Equipment).

Les déclarations de conformité pour les produits Panasonic pertinents décrites dans le présent manuel peuvent être téléchargées à l'adresse suivante :

<http://www.doc.panasonic.de>

Contact au représentant autorisé:

Panasonic Testing Centre
Panasonic Marketing Europe GmbH
Winsbergring 15, 22525 Hamburg, Germany

Préparatifs**Informations sur les accessoires****Accessoires fournis**

N°	Accessoires	Quantité
①	Adaptateur secteur pour la base (Réf. PQLV207CE)	1
②	Cordon téléphonique	1
③	Batteries rechargeables AAA (R03) (Réf. HHR-55AAAB)	2
④	Couvercle du combiné*1	1

*1 Le couvercle du combiné est livré fixé au combiné.

**Accessoires supplémentaires/de rechange**

Pour des informations commerciales, contactez votre revendeur Panasonic le plus proche.

N°	Modèle	Description
①	KX-TGA721EX	Combiné supplémentaire numérique sans fil
②	KX-TCA727EX	Adaptateur à montage mural
③	KX-TCA718EX	Clip ceinture
④	KX-A272	Répétiteur DECT

**Remarques :**

- Lorsque vous remplacez les batteries, utilisez uniquement 2 batteries rechargeables taille AAA (R03) à hydrure métallique de nickel (Ni-MH). Il est recommandé d'utiliser les batteries rechargeables Panasonic (réf. P03P).
- Les batteries de rechange peuvent avoir une capacité différente de celle des batteries fournies.

Informations importantes

Généralités

- N'utilisez que l'adaptateur secteur fourni avec ce produit, présenté à la page 4.
- Ne branchez pas l'adaptateur secteur sur une prise secteur autre qu'une prise 220–240 V c.a. standard.
- Cet appareil ne peut pas être utilisé pour téléphoner dans les cas suivants :
 - lorsque les batteries du combiné portable sont déchargées ou défectueuses ;
 - en cas de panne de courant ;
 - lorsque la fonction de verrouillage du clavier est activée.
- N'ouvrez ni la base, ni le chargeur, ni le combiné (sauf pour remplacer la pile).
- Veuillez consulter le fabricant des appareils médicaux d'aide à la personne comme les stimulateurs cardiaques ou la correction auditive, pour savoir s'il sont correctement protégés contre l'énergie de fréquences radio externes (FR). (Le produit fonctionne dans une gamme de fréquence se situant entre 1,88 GHz et 1,90 GHz et sa puissance de sortie est de 250 mW (maxi.).) Ne pas utiliser le produit dans des centres de soins si un règlement affiché dans l'espace concerné vous interdit de le faire. Il est possible que les hôpitaux et les établissements de santé utilisent des équipements qui risquent d'être sensibles à l'énergie des fréquences radio externes.
- Veillez à ce qu'aucun objet ou liquide ne pénètre dans le produit. N'exposez pas l'appareil à une fumée excessive, à la poussière, aux vibrations mécaniques ou aux chocs.

Environnement

- N'utilisez pas cet appareil près de l'eau.

- Maintenez l'appareil éloigné de toute source de chaleur (radiateur, autocuiseur, etc.) et ne le laissez pas dans une pièce où la température est inférieure à 5 °C ou supérieure à 40 °C.

Attention :

- Pour éviter tout risque de décharge électrique, n'exposez jamais cet appareil à la pluie ou toute autre source d'humidité.
- Débranchez l'appareil de la prise électrique s'il émet de la fumée, une odeur anormale ou fait un bruit inhabituel. Ces situations pourraient en effet provoquer un incendie ou une décharge électrique. Assurez-vous que la fumée a cessé et contactez un centre de service agréé.
- Ne renversez pas de liquides (détergents, produits nettoyants, etc.) sur la prise du cordon téléphonique, et veillez à ce qu'elle ne soit pas mouillée. Cela risque de provoquer un incendie. Dans le cas où la prise du cordon téléphonique serait mouillée, retirez-la immédiatement de la prise téléphonique murale, et ne l'utilisez pas.
- Ne placez pas ou n'utilisez pas ce produit à proximité d'appareils à contrôle automatique, tels que des portes automatiques ou des alarmes incendie. Les ondes radio émises par ce produit peuvent entraîner des dysfonctionnements de ces appareils et provoquer un accident.
- Enlevez régulièrement la poussière ou autres débris de l'adaptateur secteur et la fiche d'alimentation en les retirant de la prise de courant, puis en les essuyant avec un chiffon sec. L'accumulation de poussière peut provoquer un défaut d'isolation résultant par exemple de l'humidité, etc. et provoquer un incendie.
- N'endommagez pas le cordon/la fiche d'alimentation. Ceci risque de provoquer un court-circuit, une décharge électrique et/ou un incendie.

Préparatifs

- Ne touchez pas la fiche avec des mains humides.
- L'adaptateur secteur est utilisé comme principal organe de déconnexion. Assurez-vous que la prise secteur est installée près de l'appareil et est facilement accessible.

Précautions relatives aux batteries

- Il est recommandé d'utiliser la ou les batteries présentées à la page 4.
N'utilisez que des batteries rechargeables.
- N'utilisez pas ensemble des batteries neuves et des batteries usagées.
- N'incinerez pas les batteries, car elles pourraient exploser. Elles doivent être mises au rebut conformément à la réglementation locale sur les déchets.
- N'ouvrez pas les batteries et ne les détériorez pas. L'électrolyte des batteries est corrosif et peut provoquer des brûlures ou des blessures aux yeux ou à la peau. L'électrolyte est toxique et ne doit jamais être avalé.
- Manipulez les batteries avec précaution. Ne les mettez pas en contact avec des matériaux conducteurs tels que bagues, bracelets ou clés, car cela risquerait de provoquer un court-circuit et les batteries et/ou matériaux conducteurs pourraient surchauffer et occasionner des brûlures.
- Chargez la/les batterie(s) fournie(s) avec ce produit ou identifiée(s) pour une utilisation avec ce produit conformément aux instructions et limitations spécifiées dans le présent manuel.
- N'utilisez qu'une base (ou chargeur) compatible pour recharger la/les batterie(s). N'altérez pas la base (ou le chargeur). Le non-respect de ces instructions risque de faire gonfler ou exploser les batteries.

Avis relatif à la mise au rebut, au transfert ou au retour du produit

- Ce produit peut stocker des informations privées/confidentielles vous appartenant. Pour protéger votre sphère privée et votre confidentialité, nous vous conseillons d'effacer de la mémoire les informations telles que les répertoires ou les entrées de liste des appelants avant de mettre au rebut, de transférer ou de retourner le produit.

Informations relatives à l'évacuation des déchets, destinées aux utilisateurs d'appareils électriques et électroniques (appareils ménagers domestiques)



Lorsque ce symbole figure sur les produits et/ou les documents qui les accompagnent, cela signifie que les appareils électriques et électroniques ne doivent pas être jetés avec les ordures ménagères.

Pour que ces produits subissent un traitement, une récupération et un recyclage appropriés, envoyez-les dans les points de collecte désignés, où ils peuvent être déposés gratuitement. Dans certains pays, il est possible de renvoyer les produits au revendeur local en cas d'achat d'un produit équivalent.

En éliminant correctement ce produit, vous contribuerez à la conservation des ressources vitales et à la prévention des éventuels effets négatifs sur l'environnement et la santé humaine qui pourraient survenir dans le cas contraire. Afin de connaître le point de collecte le plus proche, veuillez contacter vos autorités locales.

Des sanctions peuvent être appliquées en cas d'élimination incorrecte de ces déchets, conformément à la législation nationale.

Préparatifs

Utilisateurs professionnels de l'Union européenne

Pour en savoir plus sur l'élimination des appareils électriques et électroniques, contactez votre revendeur ou fournisseur.

Informations sur l'évacuation des déchets dans les pays ne faisant pas partie de l'Union européenne

Ce symbole n'est reconnu que dans l'Union européenne.

Pour vous débarrasser de ce produit, veuillez contacter les autorités locales ou votre revendeur afin de connaître la procédure d'élimination à suivre.

Commandes

Base

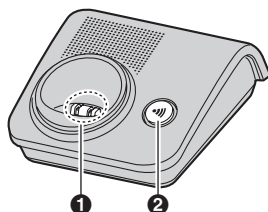

- 1 Contacts de charge
- 2 [☎] (Appel)

Combiné

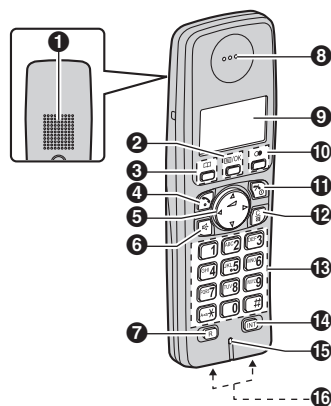

- 1 Haut-parleur
- 2 [☰/OK] (Menu/VALIDATION)
- 3 [☐] (Répertoire)
- 4 [↶] (Prise de ligne)
- 5 Touche de navigation
([▲]/[▼]/[▶]/[←])/
△ (Volume de l'écouteur : [▲][▼])
- 6 [☑] (Haut-parleur)
- 7 [R] (Rappel)
- 8 Ecouteur
- 9 Ecran
- 10 [⊙] (Renumérotation/Pause)
- 11 [⏻] (Mise hors/Sous tension)
- 12 [C/ⓧ] (Annulation/Désactivation du micro)
- 13 Clavier de numérotation
- 14 [INT] (Intercommunication)
- 15 Microphone
- 16 Contacts de charge

Préparatifs

Utilisation de la touche de navigation

Appuyez sur [▲], [▼], [◀] ou [▶] pour naviguer à travers les menus et sélectionner les options affichées sur l'écran.

Réglage du volume de l'écouteur ou du haut-parleur (◀)

Appuyez sur la touche [▲] ou [▼] pendant la communication.

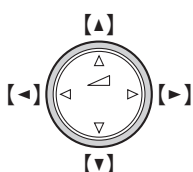

Ecrans

Affichages

Icône	Signification
	Dans la zone de couverture d'une base <ul style="list-style-type: none"> Clignotant : le combiné recherche la base. (page 23)
	Le combiné accède à la base. (intercommunication, recherche, modification de réglages de la base, etc.)
	Le combiné est en communication avec l'extérieur.
	Niveau de la batterie
[P]	Le mode de confidentialité des appels est activé. (page 13)
[OCCUPÉ]	La ligne est utilisée par un autre combiné pour l'appel, l'enregistrement, etc.

Raccordements

Raccordez le cordon téléphonique jusqu'à ce qu'il s'enclenche dans la base et la prise téléphonique (1). Branchez le cordon de l'adaptateur secteur (2) en insérant fermement la fiche (3).

Base

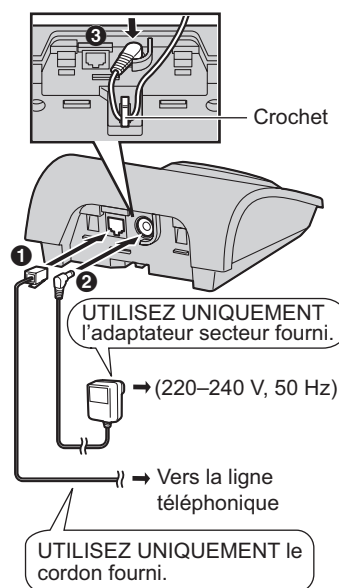

Important :

- Si vous utilisez un cordon téléphonique autre que celui fourni, l'appareil risque de ne pas fonctionner correctement.

Remarques :

- Ne raccordez jamais le câble du téléphone pendant un orage.
- L'adaptateur secteur doit rester branché en permanence. (Il est normal que l'adaptateur soit chaud pendant son utilisation.)
- L'adaptateur secteur doit être branché sur une prise secteur verticale ou montée au

Préparatifs

sol. Ne branchez pas l'adaptateur secteur à une prise secteur montée au plafond, car il risque de se débrancher sous l'effet de son poids.

- L'appareil ne fonctionne pas pendant une panne de courant. Nous vous recommandons de brancher un téléphone standard sur la même ligne pour assurer une protection électrique.

Emplacement

- Pour bénéficier d'une zone de couverture maximale et éviter les bruits parasites, il est recommandé d'installer la base comme indiqué ci-dessous :
 - loin d'appareils électriques tels que téléviseurs, radios, ordinateurs ou autres téléphones ;
 - dans un endroit facile d'accès, élevé et central.

Installation et remplacement de la batterie

Important :

- Utilisez uniquement des batteries rechargeables fournies présentées à la page 4, 6.
- UTILISEZ UNIQUEMENT des batteries rechargeables Ni-MH de taille AAA (R03).
- N'utilisez PAS de batteries Alcalines/Manganèse/Ni-Cd.
- Vérifiez que les polarités sont correctes (⊕, ⊖) lorsque vous installez les batteries.
- Nettoyez les pôles des batteries (⊕, ⊖) avec un tissu sec.
- En installant les batteries, évitez de toucher les pôles des batteries (⊕, ⊖) ou les contacts de l'appareil.
- Lors du remplacement des batteries, il est recommandé d'utiliser les batteries

rechargeables Panasonic présentées à la page 4, 6.

- 1 Appuyez fermement sur l'encoche du couvercle du combiné et faites-le glisser dans le sens indiqué par la flèche.

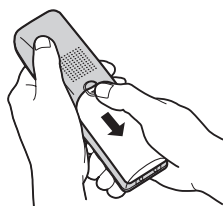

- 2 Insérez les batteries, pôle négatif (⊖) en premier. Refermez le couvercle du combiné.

Batterie Ni-MH rechargeable
UNIQUEMENT

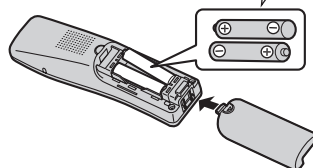

Remarques :

- Lors du remplacement des batteries, retirez les anciennes batteries.

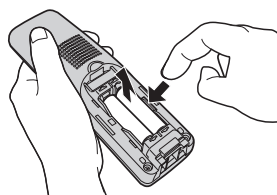

Préparatifs

Charge de la pile

Placez le combiné sur la base pendant environ 7 heures avant la première utilisation.

Lors de la charge, "CHARGEMENT" s'affiche. Lorsque la charge des batteries est terminée, "CHARGÉ" s'affiche.

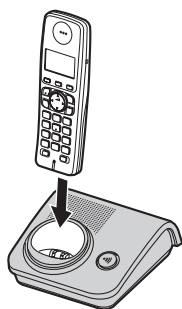

Remarques :

- Il est normal que le combiné soit chaud pendant la charge.
- Si vous souhaitez utiliser l'appareil immédiatement, chargez les batteries pendant au moins 15 minutes.
- Nettoyez une fois par mois les contacts de charge du combiné et de la base à l'aide d'un chiffon doux et sec. Procédez à des nettoyages plus fréquents si l'appareil est exposé à des substances grasses, de la poussière ou une atmosphère très humide.

Niveau de la batterie

icône de batterie	Niveau de la batterie
	Elevé
	Moyen
	Faible <ul style="list-style-type: none"> • Clignotant : la batterie doit être chargée.

Autonomie de la batterie Ni-MH Panasonic (piles fournies)

Etat	Autonomie
En utilisation continue	17 heures max.
En mode veille continue	180 heures max.

Remarques :

- Il est normal que les batteries n'atteignent pas leur capacité totale lors de la première charge. La batterie atteint son autonomie maximale après avoir effectué plusieurs cycles complets de charge/décharge (utilisation).
- L'autonomie réelle de la batterie dépend de la combinaison de la fréquence d'utilisation du combiné et de la fréquence de non-utilisation du combiné (mode veille).
- Même complètement chargé, le combiné peut être déposé sur la base sans affecter les batteries.
- Le niveau de charge peut ne pas s'afficher correctement après le remplacement des batteries. Dans ce cas, placez le combiné sur la base et laissez-le se charger pendant au moins 7 heures.

Mise sous/hors tension

Mise sous tension

Appuyez sur la touche [] pendant environ 1 seconde.

Mise hors tension

Appuyez sur la touche [] pendant environ 2 secondes.

Préparatifs**Configuration de l'appareil avant utilisation****Langue d'affichage**

L'allemand est la langue d'affichage pré-réglée. Les exemples d'affichage présentés dans ce manuel utilisateur sont en français. Pour remplacer la langue d'affichage par le français : [FONCTION] → [ENTRÉE/OK] → [↑] 3 fois → [▶] → [▼] 2 fois → [▶] 2 fois → [▲]/[▼]: "FRANCAIS" → [▶] → [FONCTION]

Pour changer la langue d'affichage

- 1 [FONCTION] → [ENTRÉE/OK]
- 2 Appuyez sur la touche [▲] ou [▼] pour sélectionner "PROG. COMBINE". → [▶]
- 3 Appuyez sur la touche [▲] ou [▼] pour sélectionner "PROG. AFFICHAGE". → [▶]
- 4 Appuyez sur la touche [▲] ou [▼] pour sélectionner "CHOIX LANGAGE". → [▶]
- 5 Appuyez sur la touche [▲] ou [▼] pour sélectionner la langue souhaitée. → [▶] → [FONCTION]

Date et heure

- 1 [ENTRÉE/OK]
- 2 Appuyez sur la touche [▲] ou [▼] pour sélectionner "PROG. COMBINE". → [▶]
- 3 Appuyez sur la touche [▲] ou [▼] pour sélectionner "REG. DATE/HEURE". → [▶]
- 4 Entrez la date, le mois et l'année actuels.
Exemple : 17 mai 2007
[1][7] [0][5] [0][7]
- 5 Entrez l'heure et les minutes actuelles.

Exemple : 3:30 PM

[0][3] [3][0] → Appuyez sur la touche [✱] jusqu'à ce que "03:30 PM" s'affiche.

6 [ENTRÉE/OK] → [FONCTION]**Remarques :**

- Pour corriger un chiffre, appuyez sur la flèche [◀] ou [▶] pour déplacer le curseur, puis effectuez la correction.
- La date et l'heure peuvent être incorrectes après une panne de courant. Dans ce cas, réglez à nouveau la date et l'heure.

Appeler un correspondant/répondre à un appel

Appeler un correspondant

- 1 Décrochez le combiné et composez le numéro de téléphone.
 - Pour corriger un chiffre, appuyez sur [C/⊗].
- 2 [↶]
- 3 A la fin de la conversation, appuyez sur la touche [↶⊗] ou replacez le combiné sur la base.

Haut-parleur

- 1 Pendant une conversation, appuyez sur la touche [☞] pour activer le haut-parleur.
 - Parlez en alternance avec l'appelant.
- 2 A la fin de la conversation, appuyez sur la touche [↶⊗].

Remarques :

- Pour des performances optimales, utilisez le haut-parleur dans un environnement calme.
- Appuyez sur la touche [↶] pour revenir à l'écouteur.

Réglage du volume de l'écouteur ou du haut-parleur

Appuyez sur la touche [▲] ou [▼] pendant la communication.

Appeler un correspondant à l'aide de la liste de renumérotation

Les 10 derniers numéros de téléphone composés sont mémorisés dans la liste de renumérotation (chacun comprenant 24 chiffres max.).

- 1 [☉]
- 2 [▲]/[▼] : Sélectionnez le numéro souhaité.
- 3 [↶]

Effacer des numéros de la liste de renumérotation

- 1 [☉]
- 2 [▲]/[▼] : Sélectionnez le numéro souhaité. → [▶]
- 3 [▲]/[▼] : "EFFACER" → [▶]
- 4 [▲]/[▼] : "OUI" → [▶] → [↶⊗]

Pause (pour les appareils reliés à un central téléphonique ou pour les appels longue distance)

Il est parfois nécessaire d'insérer une pause lorsque vous appelez un correspondant via un central téléphonique ou effectuez un appel longue distance.

Exemple : Si vous devez former le [0] avant de composer manuellement des numéros externes, vous devrez probablement insérer une pause après avoir tapé le [0] jusqu'à ce que vous entendiez une tonalité.

- 1 [0] → [☉]
- 2 Composez le numéro de téléphone. → [↶]

Remarques :

- Une pause de 3 secondes est insérée à chaque fois que vous appuyez sur la touche [☉]. Répétez autant de fois que nécessaire pour créer des pauses plus longues.

Répondre à un appel

- 1 Décrochez le combiné et appuyez sur la touche [↶] ou [☞] lorsque le téléphone sonne.
 - Vous pouvez également répondre à un appel en appuyant sur n'importe quelle touche de numérotation, de [0] à [9], [*] ou [#]. (**Fonction de prise de ligne avec n'importe quelle touche**)

Appeler un correspondant/répondre à un appel

- 2 A la fin de la conversation, appuyez sur la touche [✕] ou replacez le combiné sur la base.

Prise de ligne automatique

Vous pouvez répondre à un appel simplement en soulevant le combiné de la base. Il n'est pas nécessaire d'appuyer sur [↵]. Pour activer cette fonction, reportez-vous à la page 15.

Ajuster le volume de la sonnerie du combiné lorsque vous recevez un appel
Appuyez sur la touche [▲] ou [▼].

Localisation du combiné

Cette fonction permet de localiser le combiné si vous l'avez égaré.

- 1 Appuyez sur la touche [📶] sur la base.
- 2 Pour arrêter la recherche, appuyez sur la touche [📶] de la base ou sur la touche [✕] du combiné.

Fonctions utiles pendant un appel

Désactivation du micro

Lorsque le micro est désactivé, vous pouvez entendre le correspondant, mais ce dernier ne peut pas vous entendre.

Pour désactiver le micro, appuyez sur la touche [C/🔇].

- Pour revenir à la conversation, appuyez de nouveau sur la touche [C/🔇].

Bouton "R" (rappel)

Appuyer sur [R] vous permet d'utiliser les fonctions spéciales de votre central téléphonique hôte, par exemple le transfert d'un appel à extension ou l'accès à des services téléphoniques en option.

Remarques :

- Pour modifier le délai de rappel, voir page 16.

Verrouillage du clavier

Vous pouvez verrouiller le combiné de façon à ce qu'aucun appel ni réglage ne puisse être effectué. Vous pouvez répondre aux appels entrants, mais toutes les autres fonctions sont désactivées lorsque le clavier est verrouillé.

Pour verrouiller le clavier, appuyez sur la touche [🔒/OK] pendant environ 3 secondes.

- "Clavier bloqué" s'affiche.
- Pour déverrouiller le clavier, appuyez à nouveau sur la touche [🔒/OK] pendant environ 3 secondes.

Remarques :

- Les numéros d'urgence ne peuvent pas être appelés tant que le clavier est verrouillé.

Partage d'appels

Un 2ème combiné peut joindre un appel externe existant.

Pour participer à la conversation, appuyez sur [↵] ou [📞] lorsque l'autre combiné est en communication avec l'extérieur.

Confidentialité des appels

La confidentialité des appels vous permet d'empêcher d'autres utilisateurs de participer à vos conversations avec des correspondants externes. Pour permettre à d'autres utilisateurs de participer à vos conversations, vous devez désactiver cette fonction. "NON" est le réglage par défaut.

- 1 Appuyez sur la touche [🔒/OK] lors d'un appel externe.
- 2 [▲]/[▼]: "OUI" ou "NON" → [▶]
 - Lorsque cette fonction est activée, "[P]" s'affiche.

Remarques :

- Cette fonction se désactive après avoir raccroché.

Répertoire

Répertoire du combiné

Le répertoire du combiné permet d'effectuer des appels sans devoir composer le numéro manuellement. Vous pouvez ajouter 50 noms et numéros de téléphone.

Ajouter des entrées

- 1 [] → []/OK
- 2 []/[]: "NOUVELLE ENTREE" → []
- 3 Entrez le nom de votre correspondant (16 caractères max. ; page 21). → []/OK
- 4 Entrez le numéro de téléphone de votre correspondant (24 chiffres max.). → []/OK
- 5 []/[]: "SAUVEGARDE" → [] → []

Remarques :

- Etape 1 alternative :
[]/OK → []/[] : Sélectionnez "PROG. REPERT." → []

Recherche et appel d'une entrée du répertoire du combiné

Défilement de toutes les entrées

- 1 []
- 2 []/[] : Sélectionnez l'entrée souhaitée.
- 3 []

Modifier les entrées

- 1 Recherchez l'entrée souhaitée (page 14). → []/OK
- 2 []/[]: "MODIFICATION" → []
- 3 Modifiez le nom au besoin (16 caractères max. ; page 21). → []/OK
- 4 Modifiez le numéro de téléphone au besoin (24 chiffres max.). → []/OK
- 5 []/[]: "SAUVEGARDE" → [] → []

Effacer des entrées

Effacement d'une entrée

- 1 Recherchez l'entrée souhaitée (page 14). → []/OK
- 2 []/[]: "EFFACER" → []
- 3 []/[]: "OUI" → [] → []

Effacement de toutes les entrées

- 1 [] → []/OK
- 2 []/[]: "EFFACER TOUT" → []
- 3 []/[]: "OUI" → []
- 4 []/[]: "OUI" → [] → []

Numérotation en chaîne

Cette fonction vous permet de composer des numéros de téléphone du répertoire pendant un appel. Vous pouvez l'utiliser, par exemple, pour composer le numéro d'accès d'une carte d'appel ou le code d'un compte bancaire mémorisé dans le répertoire sans devoir le composer manuellement.

- 1 Lors d'un appel, appuyez sur la touche [].
- 2 []/[] : Sélectionnez l'entrée souhaitée.
- 3 Appuyez sur la flèche [] pour composer le numéro.

Réglages du combiné**Réglages du combiné**

Pour personnaliser le combiné :

- 1 [☰/OK]
- 2 Appuyez sur la touche [▲] ou [▼] pour sélectionner "PROG. COMBINE". → [▶]
- 3 Appuyez sur la touche [▲] ou [▼] pour sélectionner l'option souhaitée dans le menu des réglages du combiné. → [▶]
- 4 Appuyez sur la touche [▲] ou [▼] pour sélectionner l'option souhaitée dans le sous-menu. → [▶]
- 5 Appuyez sur [▲] ou [▼] pour sélectionner le réglage désiré, puis appuyez sur [▶].
 - Cette étape peut varier selon la fonction programmée.
 - Pour quitter, appuyez sur la touche [✕⊙].

Remarques :

- Le symbole ▶ sur l'écran indique l'option ou le réglage en cours.

Menu	Sous-menu	Détails (réglage par défaut)
REG. DATE/HEURE	—	page 11
PROG. SONNERIE	VOLUME SONNERIE	Pour le combiné (<i>Maximum</i>) ^{*1}
	SONNERIE EXT.	Pour les appels extérieurs ("SONNERIE 1") ^{*2, *3}
PROG. AFFICHAGE	CHOIX LANGAGE	("Deutsch"): page 11
	CONTRASTE	(Niveau 3)
INSCRIPTION	INSCRIP. COMBINE	page 19
AUTRES OPTIONS	BIP TOUCHES	("OUI")
	REPONSE AUTO	("NON"): page 13

*1 Lorsque le volume de la sonnerie est désactivé, "SANS SON." s'affiche et le combiné ne sonne pas pour les appels extérieurs.

Toutefois, même lorsque le volume de la sonnerie est désactivé, le combiné sonne :

- au niveau minimum pour les appels d'intercommunication
- au niveau maximum pour la recherche du combiné

*2 Si vous sélectionnez une sonnerie de type mélodie, la sonnerie continue de retentir pendant plusieurs secondes si l'appelant raccroche avant que vous ne répondiez. Vous pouvez entendre une tonalité ou ne pas entendre l'appelant lorsque vous répondez à un appel.

*3 Les mélodies prédéfinies de ce produit sont utilisées avec la permission de © 2006 Copyrights Vision Inc.

Réglages de la base

Réglages de la base

Pour personnaliser la base à l'aide du combiné :

- 1 [☰/OK]
- 2 Appuyez sur la touche [▲] ou [▼] pour sélectionner "PROG. BASE". → [▶]
- 3 Appuyez sur la touche [▲] ou [▼] pour sélectionner l'option souhaitée dans le menu des réglages de la base. → [▶]
- 4 Appuyez sur la touche [▲] ou [▼] pour sélectionner l'option souhaitée dans le sous-menu. → [▶]
- 5 Appuyez sur [▲] ou [▼] pour sélectionner le réglage désiré, puis appuyez sur [▶].
 - Cette étape peut varier selon la fonction programmée.
 - Pour quitter, appuyez sur la touche [✕⊙].

Remarques :

- Le symbole ▶ sur l'écran indique l'option ou le réglage en cours.

Menu	Sous-menu	Détails (réglage par défaut)
OPTIONS D'APPEL	DOUBLE-APPEL	Délai de rappel ("100 MS") ^{*1}
AUTRES OPTIONS	PIN BASE	Modification du code PIN de la base ("0000"). ^{*2} – Entrez le code PIN actuel à 4 chiffres de la base. ^{*3} – Entrez le nouveau code PIN à 4 chiffres de la base. → [▶] → [✕⊙]
	MODE REPETEUR	("NON"): page 20

*1 Modifiez, si nécessaire, le délai de rappel en fonction des critères de votre fournisseur de services/compagnie de téléphone ou de votre central téléphonique.

*2 Si vous modifiez le code PIN, prenez soin d'inscrire votre nouveau code PIN. L'appareil ne vous le donnera pas.

*3 Si vous avez oublié votre code PIN, consultez le centre de services Panasonic le plus proche.

Service d'identification des appels

Utilisation du service d'identification des appels

Important :

- Cet appareil est compatible avec la fonction d'identification des appels. Pour utiliser les fonctions d'identification des appels (comme l'affichage du numéro de téléphone de l'appelant), vous devez vous abonner à un service d'identification des appels. Pour plus d'informations, contactez votre fournisseur de services/compagnie de téléphone.

Remarques :

- Votre fournisseur de services/compagnie de téléphone ne propose peut-être pas le service d'identification des appels. Pour plus d'informations, veuillez contacter votre fournisseur de services/compagnie de téléphone.

Service d'identification des appels

Lorsqu'un appel extérieur est reçu, le numéro de téléphone de l'appelant s'affiche.

- Les numéros de téléphone des 50 derniers appelants sont enregistrés dans la liste des appelants.
- Lorsque des informations sur un appelant sont reçues et correspondent à un numéro de téléphone enregistré dans le répertoire de l'appareil, son nom s'affiche et est enregistré dans la liste des appelants.
- Si l'appareil est relié à un central téléphonique, vous risquez de ne pas recevoir les informations des appelants.
- Si le correspondant appelle d'une zone non couverte par le service d'identification des appels, le message "HORS ZONE" s'affiche.
- Si le correspondant ne souhaite divulguer aucune information le concernant, aucune information n'apparaît ou le message "APPEL PROTEGE" s'affiche.

Appels manqués

Si vous ne répondez pas à un appel, l'appareil le considère comme manqué. Le nombre d'appels manqués s'affiche à l'écran. Cela vous permet de savoir si vous devez afficher la liste des appelants pour voir qui a appelé pendant votre absence.

Liste des appelants

Affichage de la liste des appelants et rappel

- 1 [☐]/OK
- 2 [▲]/[▼]: "LISTE APPELANTS" → [▶]
- 3 Appuyez sur la flèche [▼] pour rechercher à partir de l'appel le plus récent ou sur la flèche [▲] pour rechercher à partir de l'appel le plus ancien.
 - Si vous avez déjà affiché ou répondu à l'appel, le symbole "✓" s'affiche, même si l'opération a été effectuée à l'aide d'un autre combiné.

4 [↶]

Modification du numéro de téléphone d'un appelant avant de le rappeler

- 1 [☐]/OK
- 2 [▲]/[▼]: "LISTE APPELANTS" → [▶]
- 3 [▲]/[▼]: Sélectionnez l'entrée souhaitée. → [☐]/OK
- 4 [▲]/[▼]: "MODIF. ET APPEL" → [▶]
- 5 Modifiez le numéro.
 - Appuyez sur la touche de numérotation ([0] à [9]) pour ajouter, et sur la touche [C/☒] pour supprimer.

6 [↶]

Service d'identification des appels

Effacement des informations des appelants

- 1 [OK]
- 2 [▲]/[▼]: "LISTE APPELANTS" → [▶]
- 3 [▲]/[▼]: Sélectionnez l'entrée souhaitée. → [OK]
- 4 [▲]/[▼]: "EFFACER" ou "EFFACER TOUT" → [▶]
- 5 [▲]/[▼]: "OUI" → [▶] → [X]

Mémorisation des informations des appelants dans le répertoire du combiné

- 1 [OK]
- 2 [▲]/[▼]: "LISTE APPELANTS" → [▶]
- 3 [▲]/[▼]: Sélectionnez l'entrée souhaitée. → [OK]
- 4 [▲]/[▼]: "AJOUT. REPERT." → [▶]
- 5 Poursuivez à l'étape 3, "Ajouter des entrées", page 14.

Service de messagerie vocale

La messagerie vocale est un service de répondeur automatique offert par votre fournisseur de services/compagnie de téléphone. Si vous vous abonnez à ce service, la messagerie vocale de votre fournisseur de services/compagnie de téléphone répondra aux appels lorsque vous êtes dans l'impossibilité de le faire ou lorsque la ligne est occupée. Les messages sont enregistrés par votre fournisseur de services/compagnie de téléphone, et non par votre téléphone. Pour plus de détails sur ce service, veuillez contacter votre fournisseur de services/compagnie de téléphone.

Utilisation d'appareils supplémentaires

Combinés supplémentaires

Vous pouvez enregistrer jusqu'à 6 combinés par base.

Important :

- Le modèle de combiné supplémentaire recommandé pour être utilisé avec cet appareil est présenté à la page 4. Si un autre modèle est utilisé, certaines opérations (réglages du combiné, réglages de la base, etc.) peuvent ne pas être disponibles.
- Des combinés supplémentaires vous permettent d'avoir, par exemple, un appel d'intercommunication avec un autre combiné pendant qu'un troisième est en communication avec l'extérieur.

Enregistrement d'un combiné sur la base

Le combiné et la base fournis sont préenregistrés. Lorsque vous achetez un combiné supplémentaire, reportez-vous au manuel d'installation du combiné supplémentaire pour l'enregistrer. Si pour une raison quelconque le combiné n'est pas enregistré sur la base (par exemple, ∇ clignote même lorsque le combiné est à proximité de la base), enregistrez-le.

- 1 $\left[\text{Menu} \right] / \text{OK}$
- 2 $\left[\blacktriangle \right] / \left[\blacktriangledown \right]$: "PROG. COMBINE" \rightarrow $\left[\blacktriangleright \right]$
- 3 $\left[\blacktriangle \right] / \left[\blacktriangledown \right]$: "INSCRIPTION" \rightarrow $\left[\blacktriangleright \right]$
- 4 $\left[\blacktriangle \right] / \left[\blacktriangledown \right]$: "INSCRIP. COMBINE" \rightarrow $\left[\blacktriangleright \right]$
- 5 Maintenez la touche $\left[\text{Menu} \right]$ de la base enfoncée pendant 5 secondes. (Pas de tonalité d'enregistrement)
 - Si tous les combinés enregistrés commencent à sonner, appuyez sur la

Mode utilisation multipostes

touche $\left[\text{Menu} \right]$ pour arrêter, puis recommencez cette étape.

- Après avoir appuyé sur la touche $\left[\text{Menu} \right]$, vous devez exécuter le reste de cette procédure dans un délai de 90 secondes.
- 6 Attendez que "ENTRER PIN BASE" s'affiche. \rightarrow Entrez le code PIN de la base (par défaut : "0000"). \rightarrow $\left[\text{Menu} \right] / \text{OK}$
 - Si vous avez oublié votre code PIN, consultez le centre de services Panasonic le plus proche.
 - Lorsque le combiné est enregistré, ∇ arrête de clignoter. Si le bip de touche est activé (page 15), une tonalité de confirmation se fait entendre.

Annulation de l'enregistrement d'un combiné

Un combiné peut annuler son propre enregistrement (ou celui d'un autre combiné) mémorisé dans la base. Cette fonctionnalité permet à la base "d'oublier" le combiné.

- 1 $\left[\text{Menu} \right] / \text{OK}$
- 2 $\left[\blacktriangle \right] / \left[\blacktriangledown \right]$: "PROG. BASE" \rightarrow $\left[\blacktriangleright \right]$
- 3 Entrez "335".
- 4 $\left[\blacktriangle \right] / \left[\blacktriangledown \right]$: "ANNUL. COMBINE" \rightarrow $\left[\blacktriangleright \right]$
 - Les numéros de tous les combinés enregistrés sur la base s'affichent.
- 5 Sélectionnez le ou les combinés à annuler en appuyant sur le numéro de combiné souhaité. \rightarrow $\left[\text{Menu} \right] / \text{OK}$
 - Le ou les numéros de combinés sélectionnés clignotent.
 - Pour annuler un numéro de combiné sélectionné, appuyez de nouveau dessus. Le numéro arrête de clignoter.
- 6 $\left[\blacktriangle \right] / \left[\blacktriangledown \right]$: "OUI" \rightarrow $\left[\blacktriangleright \right]$
 - Un bip prolongé retentit en même temps que les numéros de combiné disparaissent.

Mode utilisation multipostes

- Le combiné n'émet aucun bip au moment de l'annulation de son propre enregistrement.

7 [↻]

Augmentation de la zone de couverture de la base

Vous pouvez augmenter la zone de couverture du signal de la base à l'aide d'un répéteur DECT. Utilisez uniquement le répéteur DECT Panasonic présenté à la page 4. Pour plus d'informations, contactez votre revendeur Panasonic.

Important :

- Avant d'enregistrer le répéteur sur la base, vous devez activer le mode répéteur.
- N'utilisez pas plus d'un répéteur à la fois.

Réglage du mode répéteur

- 1 [≡]/OK
- 2 [▲]/[▼]: "PROG. BASE" → [▶]
- 3 [▲]/[▼]: "AUTRES OPTIONS" → [▶]
- 4 [▲]/[▼]: "MODE REPETEUR" → [▶]
- 5 [▲]/[▼]: "OUI" ou "NON" → [▶] → [↻]

Remarques :

- Après avoir activé ou désactivé le mode répéteur, ∇ clignote momentanément sur le combiné. C'est normal. Vous pouvez utiliser le combiné une fois que ∇ ne clignote plus.

Intercommunication entre combinés

Les appels d'intercommunication peuvent être passés entre différents combinés.

Exemple : Le combiné 1 appelle le combiné 2

- 1 **Combiné 1 :**
[INT] → Appuyez sur la touche [2] (numéro de combiné souhaité).
- 2 **Combiné 2 :**

[↻]

- 3 A la fin de la conversation, appuyez sur la touche [↻].

Transfert d'appels entre combinés

Les appels extérieurs peuvent être transférés entre 2 personnes.

Exemple : Le combiné 1 transfère un appel au combiné 2

- 1 **Combiné 1 :**
Lors d'une communication avec l'extérieur, appuyez sur la touche [INT].
→ Appuyez sur la touche [2] (numéro de combiné souhaité).
 - L'appel externe est mis en attente.
 - Si vous n'obtenez pas de réponse, appuyez sur la touche [INT] pour reprendre l'appel externe.
- 2 **Combiné 2 :**
Appuyez sur la touche [↻] pour répondre à l'appel.
 - Le combiné 2 peut parler avec le combiné 1.
- 3 **Combiné 1 :**
Pour terminer le transfert d'appel, appuyez sur la touche [↻].

Transfert d'un appel sans parler à l'utilisateur de l'autre combiné

- 1 Lors d'une communication avec l'extérieur, appuyez sur la touche [INT].
→ Appuyez sur le numéro de combiné souhaité.
 - ∇ clignote pour indiquer que l'appel externe est en attente.
- 2 [↻]
 - L'appel externe sonne sur l'autre combiné.

Remarques :

- Si l'utilisateur de l'autre combiné n'a pas répondu à l'appel après 1 minute, l'appel retentit de nouveau sur votre combiné.

Informations utiles

Entrée de caractères

Les touches de numérotation permettent d'entrer des caractères et des numéros. Plusieurs caractères sont attribués à chaque touche de numérotation. Les modes de saisie de caractères disponibles sont Alphabet (ABC), Numérique (0-9), Grec (ABΓ), Etendu 1 (AÄÅ), Etendu 2 (ŠŠŠ) et Cyrillique (АБВ). En modes de saisie de caractères, à l'exception du mode Numérique, vous pouvez sélectionner le caractère à entrer en appuyant à plusieurs reprises sur une touche de numérotation.

- Appuyez sur la flèche [◀] ou [▶] pour déplacer le curseur.
- Appuyez sur les touches de numérotation pour entrer des caractères et des numéros.
- Appuyez sur la touche [C/⌫] pour effacer le caractère ou le numéro mis en évidence par le curseur. Maintenez la touche [C/⌫] enfoncée pour supprimer tous les caractères ou numéros.
- Appuyez sur la touche [*] pour basculer entre les majuscules et les minuscules.
- Pour entrer un autre caractère figurant sur la même touche de numérotation, appuyez sur la flèche [▶] pour placer le curseur au niveau de l'espace suivant, puis appuyez sur la touche de numérotation appropriée.

Modes d'entrée de caractères

Plusieurs modes d'entrée de caractères peuvent être utilisés lors de la saisie d'un texte. Les caractères pouvant être entrés dépendent du mode d'entrée.

Caractères disponibles dans chaque mode d'entrée de caractères

Lorsque l'appareil affiche l'écran de saisie de caractères :
 [□□] → [▲]/[▼]: Sélectionnez un mode d'entrée de caractères. → [▶]

Tableau des caractères de type alphabétique (ABC)

0	1	ABC 2	DEF 3	GHI 4	JKL 5	MNO 6	PQRS 7	TUV 8	WXYZ 9
Espace 0	Espace # & ' () * , - . / 1	A B C 2	D E F 3	G H I 4	J K L 5	M N O 6	P Q R S 7	T U V 8	W X Y Z 9
		a b c 2	d e f 3	g h i 4	j k l 5	m n o 6	p q r s 7	t u v 8	w x y z 9

Tableau des entrées numériques (0-9)

0	1	ABC 2	DEF 3	GHI 4	JKL 5	MNO 6	PQRS 7	TUV 8	WXYZ 9
0	1	2	3	4	5	6	7	8	9

Tableau des caractères grecs (ABΓ)

0	1	ABC 2	DEF 3	GHI 4	JKL 5	MNO 6	PQRS 7	TUV 8	WXYZ 9
Espace 0	Espace # & ' () * , - . / 1	A B Γ 2	Δ E Z 3	H Θ I 4	K Λ M 5	N Ξ O 6	Π P Σ 7	T Υ Φ 8	X Ψ Ω Ξ 9

Informations utiles

Tableau des caractères étendus 1 (AÄÅ)

0	1	ABC 2	DEF 3	GHI 4	JKL 5	MNO 6	PQRS 7	TUV 8	WXYZ 9
Espace 0	Espace # & ' () * , - . / 1	A Ä Å Á Ā Ą Ă Ą Ą C Ç 2	D E Ę É Ê Ë Ě Ě Ě F 3	G Ğ H I İ İ Ī Ī Ī 4	J K L 5	M N Ń O Ő Ó Ô Ö Ö ø 6	P Q R S Ş ß 7	T U Ü Ú Ū Ū Ŭ V 8	W Ű X Y ŷ Z 9
		a à á â ä å ã æ b ç 2	d e è é ê ë ě f 3	g ğ h i ĩ İ ī î ï 4	j k l 5	m n ñ o ò ó ô õ ö ø 6	p q r s ş ß 7	t u ù ú ū ū ŭ v 8	w Ű x y ŷ z 9

- Les caractères suivants sont utilisés tant pour les majuscules que pour les minuscules :
ø Ş Ű ŷ

Tableau des caractères étendus 2 (ŚŠŠ)

0	1	ABC 2	DEF 3	GHI 4	JKL 5	MNO 6	PQRS 7	TUV 8	WXYZ 9
Espace 0	Espace # & ' () * , - . / 1	A Á Ā Ą B C Ć Ć 2	D Ę E É Ę Ę F 3	G H I Í 4	J K L Ł Ł Ł 5	M N Ń Ń O Ó Ō Ō 6	P Q R Ś Ŕ Ś Ś Ś 7	T Ŧ U Ú Ū Ū Ŭ V 8	W X Y ŷ Z Ż Ż Ž 9
		a á ā ą b c ć 2	d ě e é ě ě f 3	g h i í 4	j k l Ł ł 5	m n Ń ń o ó ō 6	p q r Ś ŕ ś ś ś 7	t ŧ u ú ú ū ū ŭ v 8	w x y ŷ z ż ż ž 9

- Les caractères suivants sont utilisés tant pour les majuscules que pour les minuscules :
Ą Ć Ć Ę Ł Ł Ł Ń Ŕ Ś Ś ŷ ŷ Ż Ż Ž

Tableau des caractères cyrilliques (АБВ)

0	1	ABC 2	DEF 3	GHI 4	JKL 5	MNO 6	PQRS 7	TUV 8	WXYZ 9
Espace 0	Espace # & ' () * , - . / 1	А Б В Г 2	Д Е Ж З 3	И Й К Л 4	М Н О П 5	Р С Т У 6	Ф Х Ц Ч 7	Ш Щ Ъ Ы Я 8	Ь Э Ю Я 9
		а б в г 2	д е ж з 3	и й к л 4	м н о п 5	р с т у 6	ф х ц ч 7	ш щ ъ ы я 8	ь э ю я 9

Informations utiles**Messages d'erreur**

Message d'erreur	Problèmes et solutions
MEMOIRE PLEINE	<ul style="list-style-type: none"> La mémoire du répertoire du combiné est saturée. Effacez les entrées inutiles (page 14).
PAS LIA AV BASE. RAPPROCHEZ COMB. DE BASE, REESS.	<ul style="list-style-type: none"> Aucune communication n'est possible entre le combiné et la base. Rapprochez le combiné de la base et réessayez. Débranchez l'adaptateur secteur de la base afin de réinitialiser l'appareil. Reconnectez l'adaptateur et essayez à nouveau. Il est possible que l'enregistrement du combiné ait été annulé. Enregistrez à nouveau le combiné (page 19).
PREMIÈREMENT SOUSCRIVEZ À IDENT. DU NOM	<ul style="list-style-type: none"> Vous devez vous abonner au service d'identification des appels. Dès la réception des informations des appelants après votre abonnement au service d'identification des appels, ce message ne s'affiche plus.

Dépannage

Si vous continuez à rencontrer des difficultés après avoir suivi les instructions de cette section, débranchez l'adaptateur secteur de la base et éteignez le combiné, puis rebranchez l'adaptateur secteur de la base et rallumez le combiné.

Téléphone

Problème	Problèmes et solutions
Y clignote.	<ul style="list-style-type: none"> Le combiné n'est pas enregistré sur la base. Enregistrez-le (page 19). Le combiné est trop loin de la base. Rapprochez-le. L'adaptateur secteur de la base n'est pas branché. Vérifiez les raccordements. Vous utilisez le combiné ou la base dans une zone à hautes interférences électriques. Positionnez le combiné et la base loin de sources d'interférences, telles que des antennes et des téléphones mobiles.
L'écran du combiné est vide.	<ul style="list-style-type: none"> Le combiné n'est pas allumé. Allumez-le (page 10).
Il est impossible d'allumer le combiné.	<ul style="list-style-type: none"> Assurez-vous que les piles sont installées correctement (page 9). Chargez complètement les piles (page 10). Nettoyez les contacts de charge et chargez de nouveau (page 10).

Informations utiles

Problème	Problèmes et solutions
J'ai remplacé la langue d'affichage par une langue que je ne peux pas lire.	<ul style="list-style-type: none"> • Modifiez la langue d'affichage (page 11).
Je ne peux pas effectuer ou recevoir d'appels.	<ul style="list-style-type: none"> • L'adaptateur secteur ou le cordon téléphonique de la base ne sont pas branchés. Vérifiez les raccordements. • Si vous utilisez un répartiteur pour brancher l'appareil, retirez-le et branchez l'appareil directement à la prise murale. Si l'appareil fonctionne correctement, vérifiez le répartiteur. • Débranchez la base du cordon téléphonique et branchez le cordon sur un téléphone qui fonctionne. Si ce téléphone fonctionne correctement, contactez notre personnel de service pour faire réparer l'appareil. Si ce téléphone ne fonctionne pas correctement, contactez votre fournisseur de services/compagnie de téléphone. • Lorsque la fonction de verrouillage du clavier est activée. Désactivez-la (page 13).
L'appareil ne sonne pas.	<ul style="list-style-type: none"> • Le volume de la sonnerie est coupé. Réglez le volume de la sonnerie (page 15, 16).
Les batteries devraient être en train de se charger, mais l'icône de batterie ne change pas.	<ul style="list-style-type: none"> • Nettoyez les contacts de charge et chargez de nouveau (page 10).
Une tonalité d'occupation retentit lorsque vous appuyez sur la touche [↶].	<ul style="list-style-type: none"> • Le combiné est trop loin de la base. Rapprochez-le et réessayez. • Un autre combiné est en cours d'utilisation. Patientez et réessayez plus tard.
Des bruits de parasites se font entendre, le son va et vient. Interférences provenant d'autres appareils électriques.	<ul style="list-style-type: none"> • Positionnez le combiné et la base loin d'autres appareils électriques. • Rapprochez le combiné de la base. • Votre appareil est connecté à une ligne téléphonique avec un service DSL (page 25).
Vous entendez un bruit au cours d'un appel.	<ul style="list-style-type: none"> • Vous utilisez le combiné ou la base dans une zone à hautes interférences électriques. Positionnez le combiné et la base loin de sources d'interférences, telles que des antennes et des téléphones mobiles.
Le combiné s'arrête pendant que je l'utilise.	<ul style="list-style-type: none"> • Débranchez l'adaptateur secteur de la base et éteignez le combiné. Rebranchez l'adaptateur secteur de la base, rallumez le combiné et réessayez.
Le combiné émet un bip par intermittence et/ou  clignote.	<ul style="list-style-type: none"> • Chargez complètement les piles (page 10).

Informations utiles

Problème	Problèmes et solutions
J'ai chargé complètement les piles, mais  continue à clignoter.	<ul style="list-style-type: none"> Nettoyez les contacts de charge et chargez de nouveau (page 10). Il est temps de remplacer les piles (page 9).
Les batteries sont entièrement chargées, mais leur durée de fonctionnement semble courte.	<ul style="list-style-type: none"> Nettoyez les pôles des batteries (+, -) et les contacts de l'unité avec un tissu sec.
Les informations des appelants ne sont pas affichées.	<ul style="list-style-type: none"> Vous devez vous abonner au service d'identification des appels. Pour plus d'informations, contactez votre fournisseur de services/compagnie de téléphone. Votre appareil est connecté à une ligne téléphonique avec un service DSL (page 25).
Je ne peux pas enregistrer un combiné sur la base.	<ul style="list-style-type: none"> Le nombre maximum de combinés (6) est déjà enregistrés sur la base. Effacez les enregistrements des combinés non utilisés de la base (page 19). Vous avez entré un code PIN erroné. Si vous avez oublié votre code PIN, consultez le centre de services Panasonic le plus proche. Positionnez le combiné et la base loin d'autres appareils électriques.
Je ne sais pas comment effacer le numéro d'appel manqué (par exemple "3 APPEL(S)") de l'écran.	<ul style="list-style-type: none"> Les appels manqués non visualisés sont conservés. Vous pouvez les visualiser de la manière suivante. <ol style="list-style-type: none"> /OK /▼: "LISTE APPELANTS" → Appuyez sur la flèche pour rechercher à partir de l'appel le plus récent ou sur la flèche pour rechercher à partir de l'appel le plus ancien.

Pour les utilisateurs de DSL

Il est recommandé de brancher un filtre (contactez votre fournisseur de service DSL) sur la ligne téléphonique entre la base et la prise de téléphone.

Informations utiles

Caractéristiques

- **Norme :**
DECT (Digital Enhanced Cordless Telecommunications : télécommunications numériques sans fil améliorées),
GAP (Generic Access Profile : profil d'accès générique)
- **Nombre de voies :**
120 voies duplex
- **Plage de fréquences :**
1,88 GHz à 1,90 GHz
- **Procédure duplex :**
TDMA (Time Division Multiple Access : accès multiple à répartition temporelle)
- **Espacement entre voies :**
1 728 kHz
- **Débit binaire :**
1 152 kbit/s
- **Modulation :**
GFSK (Gaussian Frequency Shift Keying : modulation par déplacement de fréquence à filtrage gaussien)
- **Puissance de transmission RF :**
Environ 250 mW
- **Codage de voix :**
ADPCM 32 kbit/s
- **Alimentation électrique :**
220–240 V, 50 Hz
- **Consommation**
Base :
Mode veille : Environ 2,1 W
Maximum : Environ 6,0 W
- **Conditions de fonctionnement :**
5 °C–40 °C, 20 %–80 % humidité relative de l'air (sec)
- **Dimensions :**
Base : Environ 54 mm × 122 mm × 137 mm
Combiné : Environ 155 mm × 48 mm × 32 mm
- **Poids :**
Base : Environ 190 g
Combiné : Environ 130 g

Remarques :

- Les caractéristiques peuvent changer.
- Les illustrations figurant dans ce manuel utilisateur peuvent différer légèrement du produit réel.

Index

- A** Affichage
 - Contraste: 15
 - Icônes: 8
 - Langue: 11
- Appeler un correspondant: 12
- Appels manqués: 17
- B** Base
 - Réglages: 16
 - Bips de touche: 15
- C** Code PIN: 16
- Combiné
 - Annulation de l'enregistrement: 19
 - Enregistrement: 19
 - Localisation: 13
 - Réglages: 15
- Combinés supplémentaires: 19
- Confidentialité des appels: 13
- D** Date et heure: 11
- Désactivation du micro: 13
- E** Enregistrement: 19
- H** Haut-parleur: 12
- I** Intercommunication: 20
- M** Messagerie vocale: 18
- Mise sous/hors tension: 10
- N** Numérotation en chaîne: 14
- P** Partage d'appels: 13
- Pause: 12
- Piles: 9, 10
- Prise de ligne automatique: 13, 15
- R** Rappel: 13, 16
- Renumérotation: 12
- Répertoire
 - Répertoire du combiné: 14
- Répétiteur: 20
- Répondre à un appel: 12
- S** Saisie de caractères: 21
- Service d'identification des appels: 17
- Sonnerie: 15
- T** Transfert d'appels: 20
- V** Verrouillage du clavier: 13
- Volume

- Ecouteur: 12
- Haut-parleur: 12
- Sonnerie (base): 16
- Sonnerie (combiné): 15

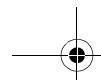

Service après-vente:

Pour de plus amples informations concernant : service, garantie, réparations ou pour des questions à notre centre service support, veuillez contacter :

John Lay Electronics AG

Service Centre & Support

Littauerboden 1

CH - 6014 Littau-Lucerne

Support - Hotline 0900 809 809 (CHF 2.15/min.)

Du lundi au vendredi de 8h à 12h et de 13h à 17h

www.panasonic.ch

CE0470

1999/5/EC

Service des ventes :

John Lay Electronics AG

Littauerboden 1

CH-6014 Littau-Lucerne

Suisse

www.panasonic.ch

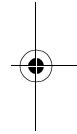
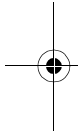

Panasonic Communications Co., Ltd.

1-62, 4-chome, Minoshima, Hakata-ku, Fukuoka 812-8531, Japan

Droit d'auteur :

Cette documentation est protégée par le droit d'auteur acquis par Panasonic Communications Co., Ltd. et ne peut être reproduite qu'à des fins d'utilisation interne. Toutes les autres reproductions, partielles ou intégrales, ne sont autorisées que moyennant le consentement écrit de Panasonic Communications Co., Ltd.

© 2007 Panasonic Communications Co., Ltd. Tous droits réservés.



TG7200SL



PQQX16077ZA CC0707DV0

SL-1/3

