

Panasonic

Système numérique super hybride Manuel d'utilisation

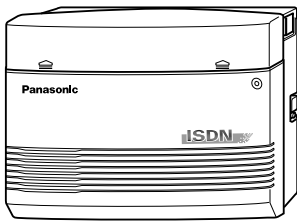

Modèle no. **KX-TD612NE**



Nous vous remercions d'avoir porté votre choix sur le modèle KX-TD612 du système hybride numérique Panasonic. Veuillez lire le présent manuel avant de raccorder le système numérique et le conserver en lieu sûr pour pouvoir le consulter ultérieurement.

Version 3

Nous vous remercions d'avoir porté votre choix sur le système numérique Panasonic.

Téléphones

Ce système fonctionne avec des téléphones propriétaires numériques Panasonic ainsi qu'avec des téléphones à ligne unique (téléphones filaires, télécopieurs, téléphones sans fil, systèmes de messagerie vocale, etc.).

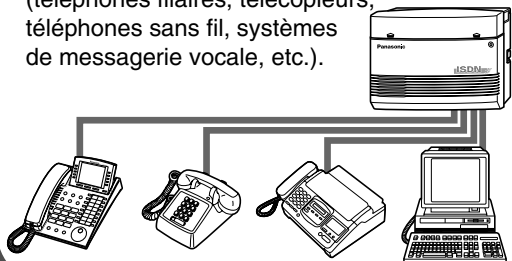

1.3.1 Exemple de raccordement

Extension de postes

Avec ce système, vous pouvez utiliser deux fois plus de postes en raccordant à une même prise un téléphone propriétaire et un poste simple. Les deux terminaux peuvent être utilisés en parallèle ou bien avoir deux numéros de poste distincts (validation de la fonction XDP).

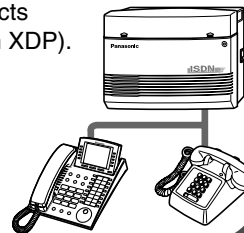

1.4.1 Connexion d'un autre téléphone en parallèle

Economies sur les frais de communications Sélection automatique de l'itinéraire (ARS)

Cette fonction permet de choisir l'opérateur le moins coûteux en fonction du numéro que vous composez et de l'heure à laquelle vous appelez.

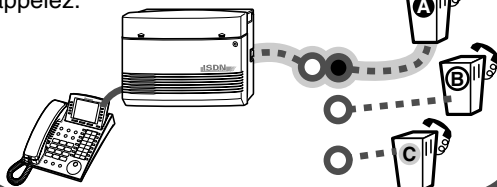

Page 33

Journal des communications (Enregistrement des données d'appel par poste)

Ce système peut enregistrer ou imprimer des informations concernant les appels : la date, l'heure, le numéro de poste, le numéro composé, la durée, etc.

Date	Heure	Poste
01.08.00	10:03	123
01.08.00	11:07	223

Consultez votre revendeur.

Sélection automatique de l'identité du demandeur/du demandé (CLIP/COLP)

Le présent système permet au demandeur/demandé de connaître le numéro de ligne réseau ou le numéro de poste attribué dans la programmation du système.

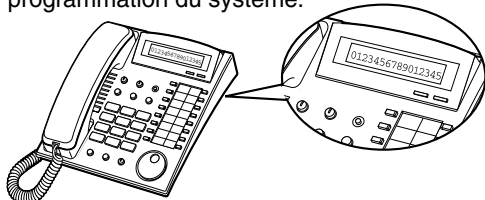

2.8.5 Sélection automatique de l'affichage de l'identité du demandeur/du demandé (CLIP/COLP)

Messagerie vocale intégrée

Vous pouvez renvoyer les appels que vous recevez vers un système de messagerie vocale. Vos correspondants peuvent ainsi laisser des messages dans votre boîte vocale lorsque vous n'êtes pas disponible pour répondre à leur appel.

Bonjour, ici le poste 204. Veuillez laisser votre message.

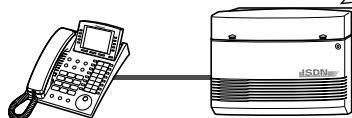

2.6.1 Message vocal intégré

Note

- Ce produit est conçu pour fonctionner avec le:
 - réseau numérique à intégration de services (RNIS) paneuropéen via l'accès de base RNIS.
 - réseau téléphonique public commuté (PSTN) des pays membres de l'UE.
- Dans le présent manuel, le suffixe à deux lettres de chaque numéro de modèle a été volontairement omis.
- Le réglage ou le fonctionnement par défaut peut varier en fonction du pays d'utilisation. Dans ce cas, le réglage ou le fonctionnement par défaut valable pour chaque pays est indiqué ci-dessous.
Suisse, BL: Belgique

Avis

Nous, Kyushu Matsushita Electric Co., Matsushita Electric Industrial Co., Ltd./Panasonic Testing Centre (Europe) GmbH, déclarons que cet équipement est conforme aux exigences essentielles et autres clauses correspondant à la directive 1999/5/CE.

Pour obtenir une copie originale de la déclaration de conformité de nos produits relative à la directive R&TTE, veuillez contacter notre site web:
<http://doc.panasonic-tc.de>

IMPORTANTE

Si certains points de ce manuel ne vous semblent pas clairs, veuillez consulter votre revendeur.

Informations Importante

ADVERTISSEMENT

L'INSTALLATION ET LES INTERVENTIONS TECHNIQUES SUR CET APPAREIL DOIVENT UNIQUEMENT ETRE MENEES A BIEN PAR DU PERSONNEL QUALIFIE.

EN CAS DE PANNE QUI RENDRAIT LES PARTIES INTERNES ACCESSIBLES, DEBRANCHEZ IMMEDIATEMENT LE CORDON D'ALIMENTATION ET RENVOYEZ L'APPAREIL A VOTRE REVENDEUR.

DEBRANCHEZ LE SYSTEME DE LA LIGNE TELEPHONIQUE PUIS LE CORDON D'ALIMENTATION AVANT DE DEPLACER L'EQUIPEMENT. RECONNECTEZ ENSUITE LE CORDON D'ALIMENTATION EN PREMIER LIEU.

CET APPAREIL EST EQUIPE D'UNE FICHE DE CONTACT DE MISE A LA TERRE. POUR DES RAISONS DE SECURITE, CETTE FICHE NE DOIT ETRE CONNECTEE QU'A UNE PRISE DE CONTACT DE MISE A LA TERRE INSTALLEE CONFORMEMENT A LA REGLEMENTATION EN VIGUEUR.

LA MISE HORS TENSION DE L'APPAREIL S'EFFECTUE EN DEBRANCHANT SON CORDON D'ALIMENTATION. VEILLEZ DES LORS A CE QUE LA PRISE DE COURANT SE TROUVE A PROXIMITE DE L'APPAREIL ET SOIT FACILEMENT ACCESSIBLE.

POUR EVITER LES RISQUES D'INCENDIE OU DE COURT-CIRCUIT, NE PAS EXPOSER CET APPAREIL A LA PLUIE OU A L'HUMIDITE.

ADVERTISSEMENT

Les appareils utilisés sont sensibles à l'électricité statique. Pour protéger les cartes de circuits imprimés contre cette électricité statique, ne jamais toucher les connecteurs signalés à droite. Pour vous décharger de l'électricité statique de votre corps, touchez un élément relié à la terre ou portez un bracelet de mise à la terre.

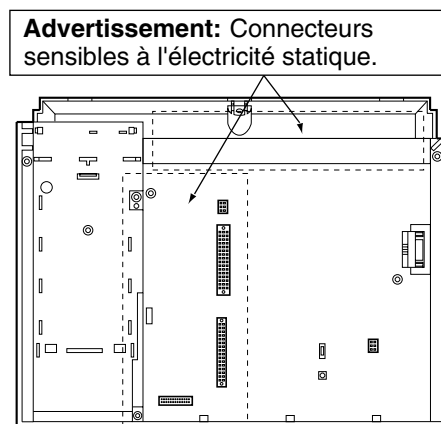

Instructions de sécurité importantes

Lorsque vous utilisez votre équipement téléphonique, vous devez toujours observer des consignes élémentaires de sécurité afin de réduire les risques d'incendie, d'électrocution et de blessures. Veuillez notamment à :

- 1.** Ne pas utiliser cet appareil à proximité d'eau (près d'une baignoire, d'un lavabo, d'un évier par exemple), dans un sous-sol humide ou près d'une piscine.
- 2.** Eviter d'utiliser un téléphone (autre qu'un téléphone sans fil) pendant un orage. Il y a un risque (minime) d'électrocution par la foudre.
- 3.** N'utilisez pas le téléphone à proximité d'une fuite de gaz.
- 4.** N'utilisez que le cordon d'alimentation et les batteries indiqués dans ce manuel. Ne jetez pas les batteries au feu car elles pourraient exploser. Vérifiez si des instructions particulières de mise au rebut ne sont pas prescrites par la réglementation locale.

CONSERVEZ CES INSTRUCTIONS

Les icônes suivantes sont utilisées tout au long de ce manuel.



Conseils



Conditions

Avis

- Le téléphone propriétaire numérique s'indique en abrégé "TPN".
- Un poste simple s'écrit en abrégé "PS".
- "Console" est un terme générique utilisé pour désigner une console SDP numérique (KX-T7240/ KX-T7540) et un central numérique (KX-T7541).

Attention

- Maintenez l'appareil à distance d'équipements de chauffage ou de dispositifs générateurs d'interférences électriques tels que lampes fluorescentes, moteurs électriques ou téléviseurs. Ces sources de bruit pourraient en effet altérer le niveau de performance du système.
- Cet appareil doit être protégé contre la poussière, l'humidité, les températures élevées (plus de 40 °C) et les vibrations. Il ne doit pas non plus être exposé aux rayons directs du soleil.
- N'introduisez jamais de fils électriques, de broches, etc. dans les ouvertures d'aération et autres orifices de l'appareil.
- En cas de problème, débrancher l'appareil de la ligne téléphonique et brancher un téléphone. Branchez-y directement un poste RNIS. Si le téléphone fonctionne correctement, ne rebranchez pas l'unité sur la ligne jusqu'à ce que le problème ait été résolu. Si le téléphone ne fonctionne pas correctement, il est probable que le problème se situe au niveau du système téléphonique et non de l'unité.
- N'utilisez jamais d'essence, de diluants ou de produits similaires ni de poudres abrasives pour nettoyer l'extérieur de l'appareil. Essuyez-le simplement avec un chiffon doux.

Vous trouverez le numéro de série de l'appareil sur une étiquette apposée sur celui-ci. Notez le numéro de modèle et le numéro de série dans l'espace prévu ci-dessous et conservez ce manuel comme preuve de votre achat pour faciliter l'identification en cas de vol.

N° DE MODELE : _____

N° DE SERIE : _____

Pour mémoire

DATE D'ACHAT _____

NOM DU REVENDEUR _____

ADRESSE DU REVENDEUR _____

N° TEL REVENDEUR _____

Table des matières

1 Présentation du système

1.1 Capacité du système	12
1.1.1 Capacité du système.....	12
1.2 Noms et emplacements des pièces.....	13
1.2.1 Noms et Locations	13
1.3 Exemple de raccordement	16
1.3.1 Exemple de raccordement	16
1.4 Connexion d'un autre téléphone en parallèle (Port pour dispositif supplémentaire [XDP]).....	17
1.4.1 Connexion d'un autre téléphone en parallèle.....	17
1.5 Relance du système.....	20
1.5.1 Relance du système du système	20

2 Fonctionnement

2.1 Avant d'utiliser les téléphones	22
2.1.1 Avant d'utiliser les téléphones.....	22
2.1.2 Changement de la langue des messages affichés	29
2.1.3 Pour les utilisateurs de postes RNIS.....	30
2.2 Quand vous appelez	31
2.2.1 Appel de base	31
2.2.2 Numérotation simplifiée.....	34
2.2.3 Renumérotation.....	40
2.2.4 Quand le numéro appelé est occupé ou ne répond pas	43
2.2.5 Appel sans discrimination	51
2.2.6 Sélection du mode d'appel (Sélection du mode d'appel — sonnerie/vocal)	53
2.2.7 Accès au service de réseau numérique à intégration de services (RNIS).....	54
2.2.8 Accès direct à un autre correspondant à partir de l'extérieur (Accès direct au système - à l'arrivée [DISA])	55
2.3 Réception d'appels	62
2.3.1 Pour répondre à un appel	62
2.3.2 Pour répondre en mode mains libres (Réponse mains libres)	64
2.3.3 Pour répondre à un appel destiné à un autre poste (Interception d'appel)	65
2.3.4 Pour répondre à un appel émanant d'un haut-parleur externe (Réponse à un appel externe à partir de n'importe quel poste -TAFAS)	67
2.3.5 Déviation d'un appel (Déviation d'appel).....	69
2.4 Quand vous êtes en communication.....	71
2.4.1 Durée de l'appel	71
2.4.2 Mise en garde d'un appel.....	72
2.4.3 Récupération d'un appel sur un répondeur téléphonique (TAM)	78
2.4.4 Fonction portable des terminaux pour postes RNIS	79
2.4.5 Pour parler alternativement à deux correspondants (Va et vient).....	80
2.4.6 Pour transférer un appel	81

2.4.7	Pour répondre à un appel en attente	84
2.4.8	Conversation à trois	85
2.4.9	Mémorisation d'un numéro (Fonction bloc-notes).....	87
2.4.10	Coupure micro.....	88
2.4.11	Pour faire écouter la communication à d'autres (Ecoute amplifiée).....	89
2.5	Utilisation des services RNIS supplémentaires	90
2.5.1	Transfert d'un appel d'une ligne RNIS vers une autre ligne RNIS (Transfert d'appels RNIS).....	90
2.5.2	Conversation multipartite par ligne RNIS (Conférence RNIS).....	93
2.5.3	Renvoi de vos appels sans occuper votre ligne réseau (Renvoi d'appels RNIS)	95
2.6	Avant de quitter votre bureau	97
2.6.1	Message vocal intégré	97
2.6.2	Renvoi des appels (Renvoi d'appels).....	107
2.6.3	Renvoi d'appels depuis un groupe de recherche	115
2.6.4	Affichage d'un message d'absence sur le téléphone de l'appelant (Fonction messages d'absence)	117
2.6.5	Pour interdire à d'autres d'utiliser votre téléphone (Verrouillage électronique d'appels du poste).....	120
2.6.6	Quitter un groupe de recherche (Présent/Absent)	121
2.7	Appel général/Réponse à un appel général.....	122
2.7.1	Recherche de personnes	122
2.7.2	Appel d'une personne et transfert d'un appel	126
2.7.3	Pour répondre à un appel général	128
2.8	Paramétrage de votre téléphone selon vos besoins	130
2.8.1	Programmation de l'alarme (Rappel de rendez-vous)	130
2.8.2	Refus d'appels entrants (Ne pas déranger [NPD]).....	132
2.8.3	Réception d'un appel en attente (Appel en attente/Annonce Vocale Pendant Communication [AVPC]/Offre discrète AVPC)	134
2.8.4	Pour refuser un appel général (Appel général— REFUS)	135
2.8.5	Sélection automatique de l'affichage de l'identité du demandeur/du demandé (CLIP/COLP) ...	136
2.8.6	Pour empêcher l'affichage de votre numéro à l'écran du téléphone de l'appelé (Secret d'identité du demandeur [CLIR]).....	139
2.8.7	Pour empêcher que votre numéro ne s'affiche à l'écran du téléphone de l'appelant (Secret d'identité du demandé [COLR])	140
2.8.8	Pour empêcher que d'autres puissent prendre vos appels (Interdiction d'interception d'appels)	141
2.8.9	Refus que d'autres puissent se joindre à votre conversation (Interdiction d'entrée en tiers sur occupation)	142
2.8.10	Pour activer la musique de fond.....	143
2.8.11	Service de Jour/Nuit	144
2.8.12	Pour vérifier si vous êtes en service de jour ou de nuit.....	146
2.8.13	Programmation de la sonnerie du téléphone connecté en parallèle (Téléphones en parallèle).....	147
2.8.14	Pour annuler la programmation des fonctions effectuée sur votre poste (Annulation programmation poste poste).....	149
2.8.15	Identification des appelants malveillants (Identification des appels malveillants [MCID])	150
2.8.16	Réglage du nombre maximum de postes occupés dans un groupe d'appels (occupé sur occupation)	151
2.9	Utilisation d'équipement fourni par l'utilisateur	153
2.9.1	En cas de raccordement d'un interphone/d'un dispositif d'ouverture de porte	153
2.9.2	Si vous utilisez un système de messagerie vocale	157
2.9.3	En cas de connexion d'un relais externe	164
2.9.4	Si vous utilisez une sonnerie externe.....	165

2.10	Utilisation d'un téléphone propriétaire numérique à écran	166
2.10.1	Pour appeler en utilisant le journal d'appels (Mémoire d'appels entrants) [KX-T7533, KX-T7536, KX-T7230, KX-T7235 uniquement]	166
2.10.2	Pour enregistrer l'identité de l'appelant dans le journal d'appels [KX-T7533, KX-T7536, KX-T7230, KX-T7235 seulement].....	169
2.10.3	Utilisation du KX-T7531, KX-T7533, KX-T7536 ou KX-T7235	170
2.11	Accès à l'Internet (Internet Access)	183
2.11.1	Accès à l'Internet (Internet Access)	183

3 Fonctions du poste d'accueil

3.1	Gestion des postes	186
3.1.1	Changement d'une classe de service	186
3.1.2	Modification des paramètres	188
3.2	Gestion du Système.....	189
3.2.1	Pour transférer un appel en attente (Débordement automatique/Transfert d'urgence)	189
3.2.2	Pour activer la musique de fond externe.....	190
3.2.3	Enregistrement de messages sortants.....	191
3.2.4	Utilisation de la touche REPONSE/LIBERATION [KX-T7541 seulement]	194
3.2.5	Impression du rapport de fonctionnement du système	195

4 Personnalisation de votre téléphone et du système

4.1	Personnalisation de votre téléphone (Programmation de poste).....	198
4.1.1	Personnalisation de votre téléphone (Programmation de poste)	198
4.1.2	Réglages initiaux.....	199
4.1.3	Personnalisation des touches	202
4.1.4	Gestion de la taxation [Poste préprogrammé seulement]	206
4.2	Personnalisation du système	208
4.2.1	Personnalisation du système	208
4.2.2	Réglage de la date et de l'heure (000).....	215
4.2.3	Programmation des Numéros abrégés système et des Numéros Traitement intelligent des appels (001).....	216
4.2.4	Programmation des Noms abrégés système et des Noms Traitement intelligent des appels (002)	218
4.2.5	Programmation des numéros de postes (003).....	219
4.2.6	Programmation des noms de postes (004)	220

5 Annexe

5.1	Guide de dépannage.....	222
5.1.1	Guide de dépannage.....	222
5.2	Liste des numéros de fonctions	226
5.2.1	Liste des numéros de fonctions	226
5.3	Répertoire	231
5.3.1	Répertoire	231

5.4 Que signifie cette tonalité?	240
5.4.1 Que signifie cette tonalité??	240
5.5 Caractéristiques	245
5.5.1 Caractéristiques	245

6 Index

Index	249
-------------	-----

Chapitre 1

Présentation du système

Ce chapitre fournit des informations générales sur le système.

1.1 Capacité du système

1.1.1 Capacité du système

Vous pouvez raccorder le nombre suivant de postes et de lignes extérieures au système.

	Système de base	Module d'extension	Capacité maximale
KX-TD612			
Ligne réseau	4	2	6
(Ligne RNIS T0)	(2)	(1)	(3)*
Ligne de postes	12	—	12

*Le port RNIS T0 2 et le port RNIS T0 3 peuvent être utilisés pour une ligne réseau ou pour une ligne d'extension RNIS (valeur par défaut: port 2 — LR/port 3 — Poste). La capacité maximale du système dépend du choix de ligne effectué. Voir ci-dessous.

Sélection de ligne	Ligne réseau	Ligne de postes RNIS	Ligne de postes
3 ports RNIS (T0) sont sélectionnés comme ligne réseau	6	0	12
2 ports RNIS (T0) sont sélectionnés comme ligne réseau	4	8	12
1 port RNIS (T0) est sélectionné comme ligne réseau	2	16	12

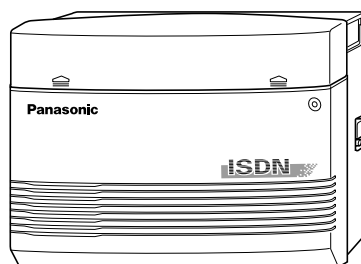

1.2 Noms et emplacements des pièces

1.2.1 Noms et Locations

KX-TD612

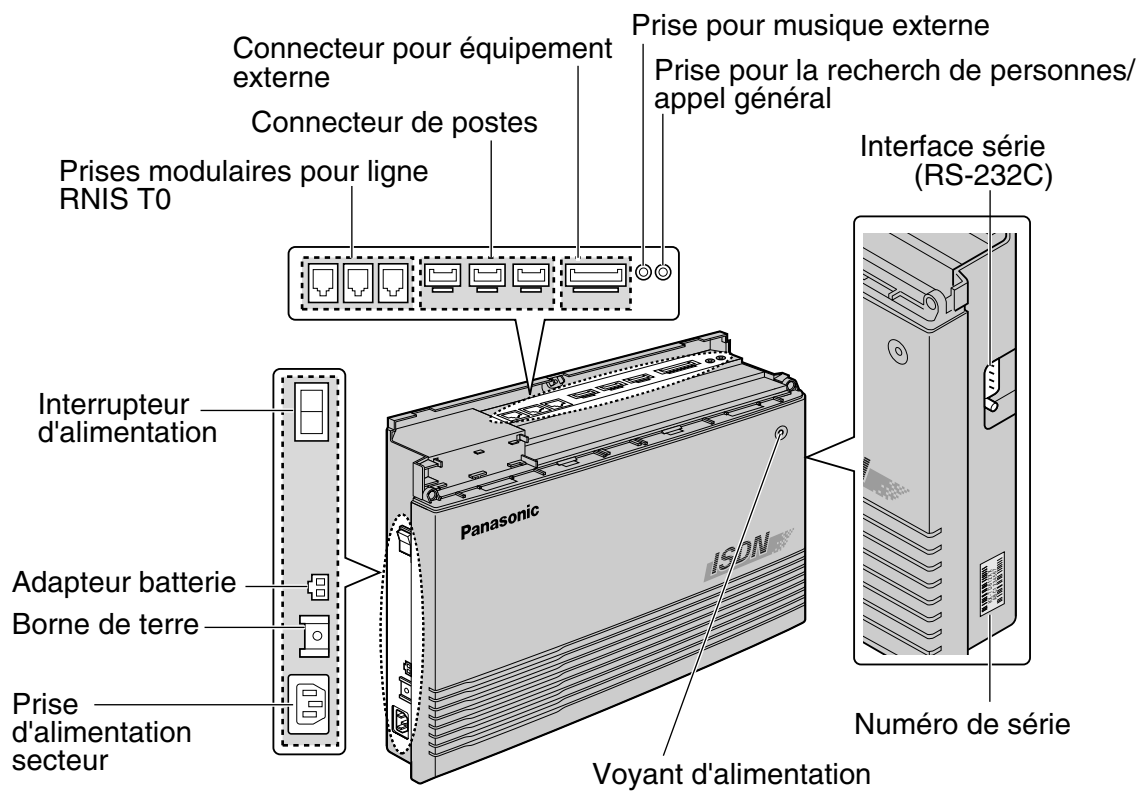

Un téléphone propriétaire numérique (Exemple : KX-T7536)

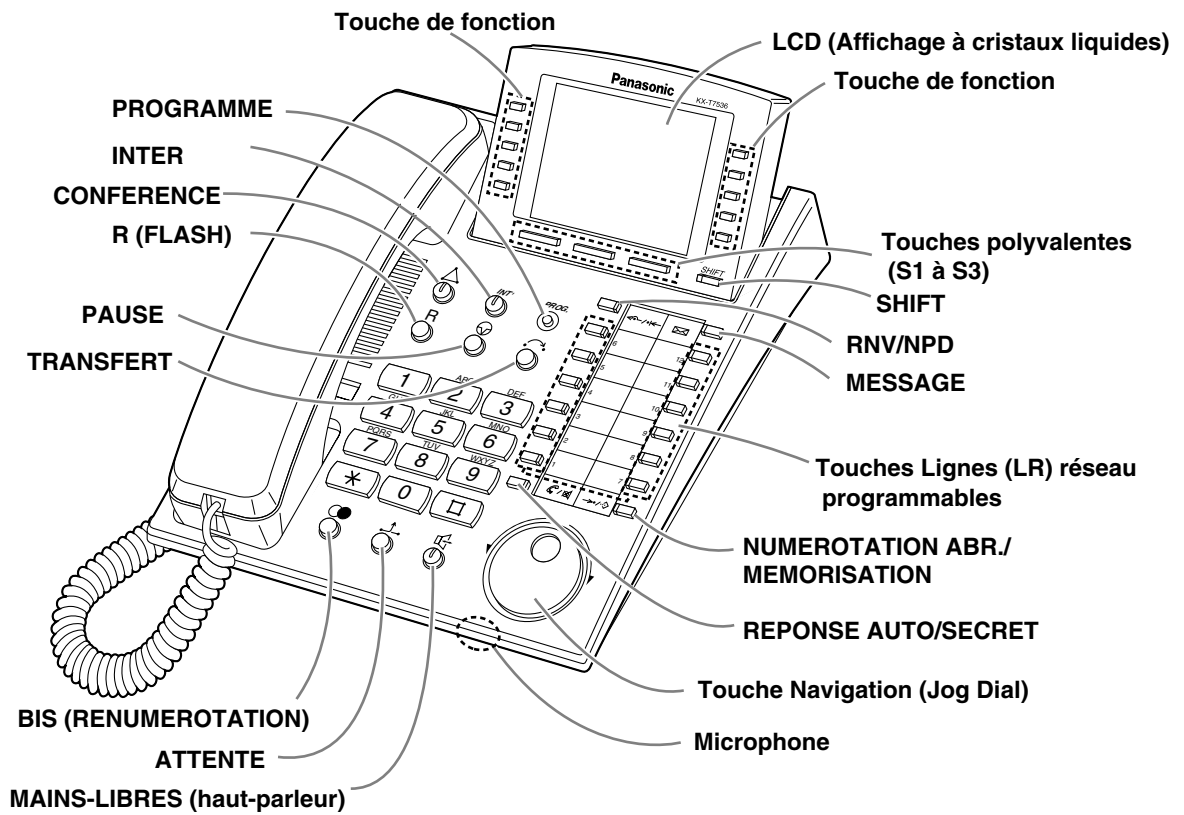

Pour ouvrir la face avant

1. Desserrer la vis du couvercle frontal supérieur de l'appareil principal.
La vis est fixée à la face avant par un ressort afin que vous ne puissiez pas la perdre.
2. Ouvrir le couvercle frontal supérieur en appuyant dans le sens de la flèche **A**.

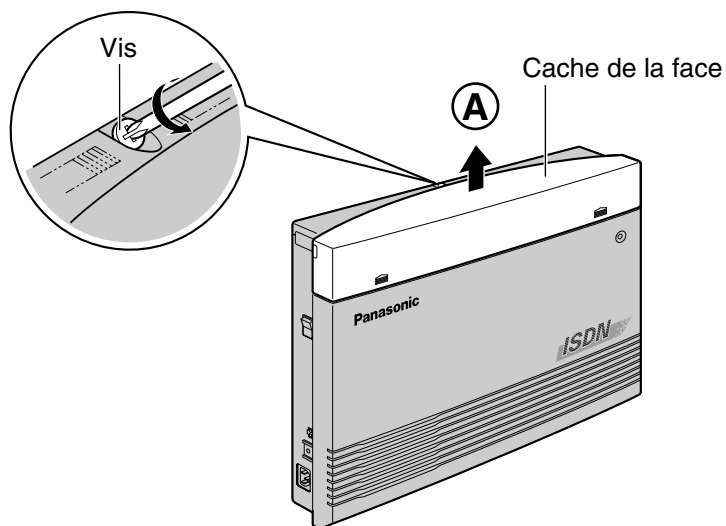

3. Desserrer les 2 vis des deux côtés de l'appareil.

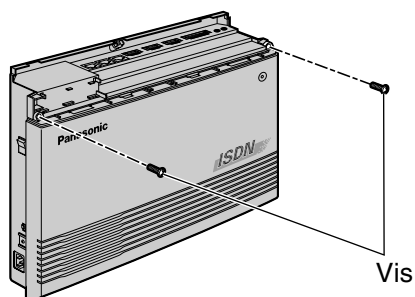

4. Ouvrir le couvercle avant.

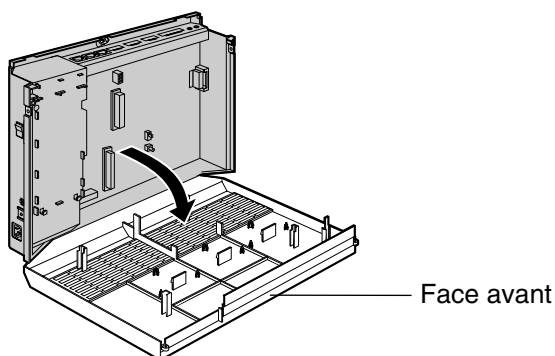
**Pour refermer le couvercle avant**

1. Procéder en sens inverse par rapport aux indications fournies ci-dessus.

1.3 Exemple de raccordement

1.3.1 Exemple de raccordement

Le schéma ci-dessous présente un exemple de raccordement avec des équipements en option.

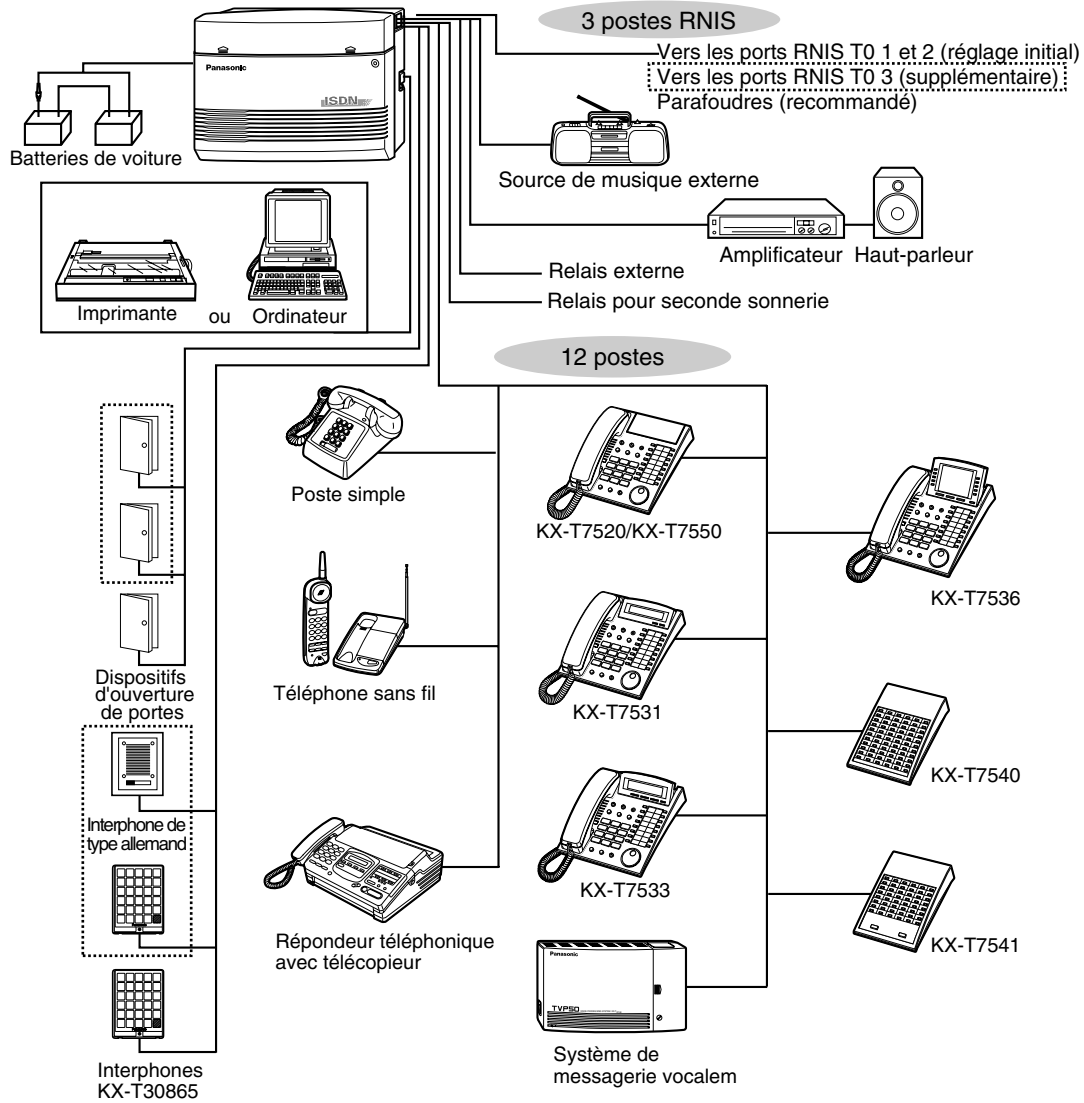

 : Demande l'installation de carte en option.

1.4 Connexion d'un autre téléphone en parallèle (Port pour dispositif supplémentaire [XDP])

1.4.1 Connexion d'un autre téléphone en parallèle

Un téléphone propriétaire numérique Panasonic et un poste simple, y compris un télécopieur, un téléphone sans fil, etc., peuvent être raccordés en parallèle à 1 joncteur de postes. Il existe 2 sortes de connexion en parallèle.

- **Port pour dispositif supplémentaire (XDP)**
Connexion d'un téléphone propriétaire numérique et d'un poste simple
Chaque téléphone possède un numéro d'extension différent et peut fonctionner séparément. Pour plus d'informations à ce sujet, consultez votre revendeur.
- **Connexion de deux téléphones en parallèle**
Connexion d'un téléphone propriétaire numérique quelconque et d'un poste simple.
Ces téléphones partagent le même numéro de poste.
Pour que le poste simple sonne, activer sa sonnerie si nécessaire. (Se reporter à 2.8.13 Programmation de la sonnerie du téléphone connecté en parallèle (Téléphones en parallèle) dans ce manuel.)

Vous trouverez ci-dessous trois exemples de connexions parallèles. Il est nécessaire de programmer le système pour définir le type de connexion. Pour ce faire, consultez votre revendeur.

Méthode 1

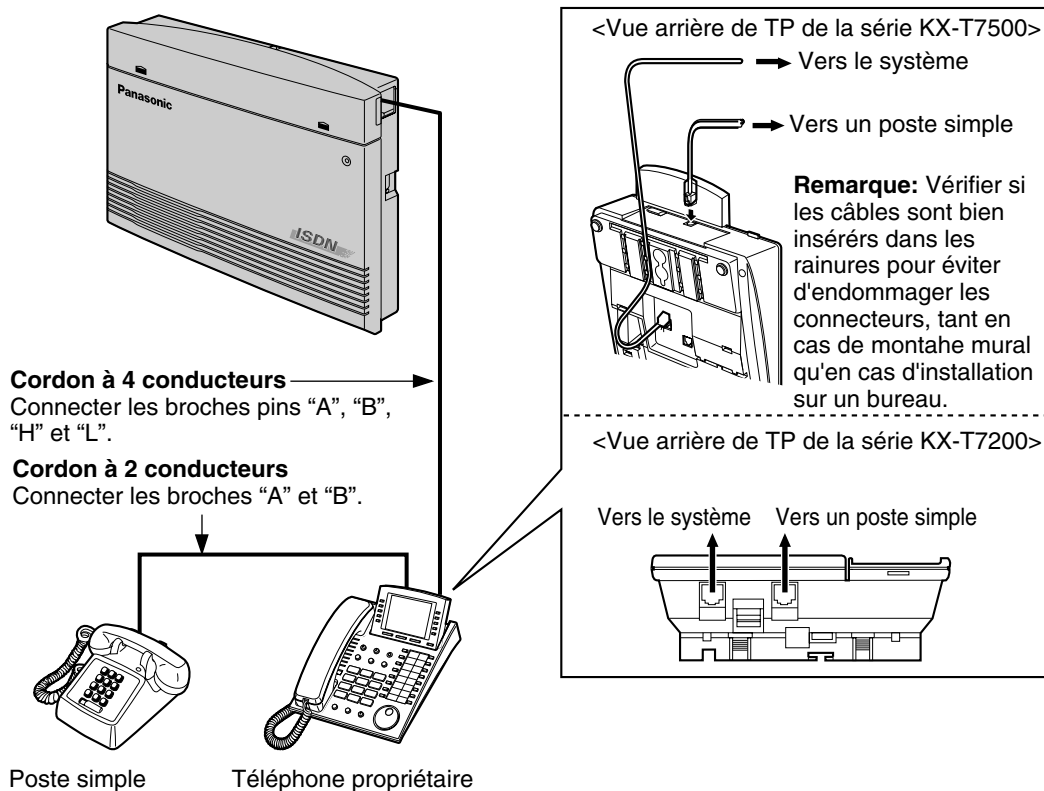

Méthode 2

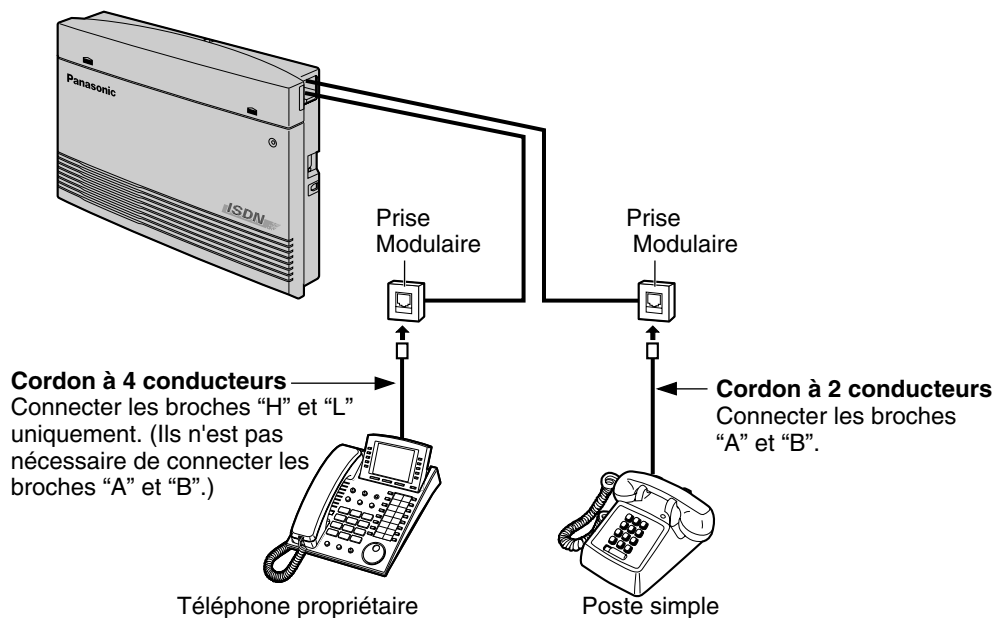

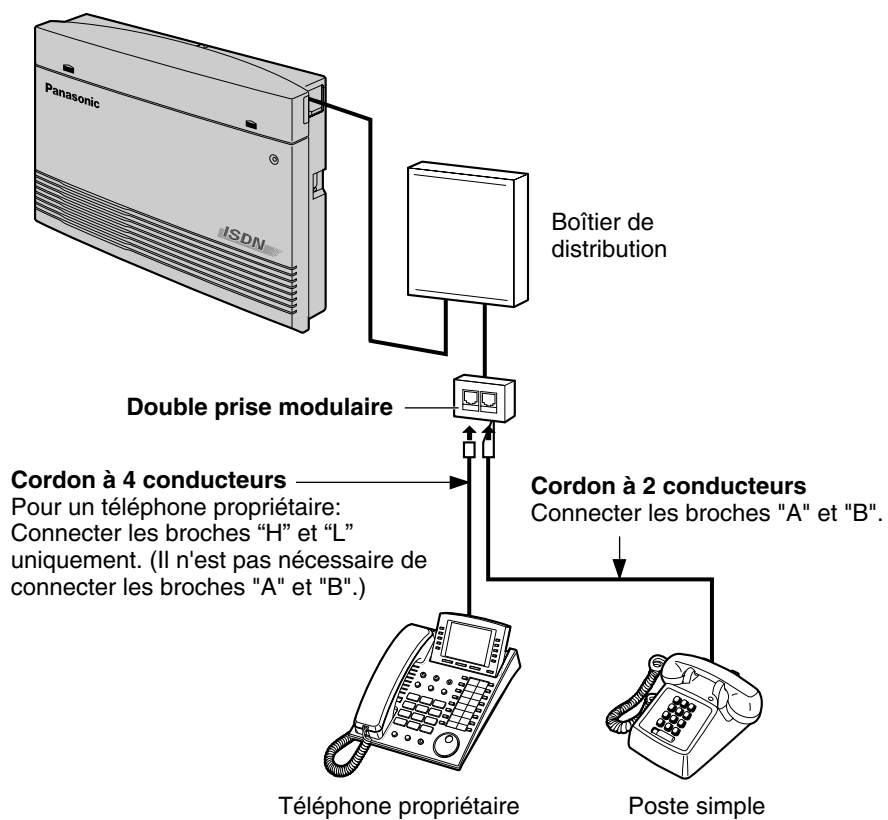
Méthode 3

1.5 *Relance du système*

1.5.1 *Relance du système du système*

Si, après la mise en marche, le système ne fonctionne pas correctement, réinitialisez-le. La relance du système provoque uniquement l'annulation des fonctions suivantes.

Si le système continue à ne pas fonctionner correctement, consultez votre revendeur.

- Le rappel automatique sur occupation.
- Les appels dans les zones de parcage.
- Les appels mis en garde.
- Les appels en cours.
- Les appels mis en garde exclusive.

Utilisation de l'interrupteur d'alimentation

1. Mettre l'interrupteur d'alimentation sur "OFF" puis sur "ON".

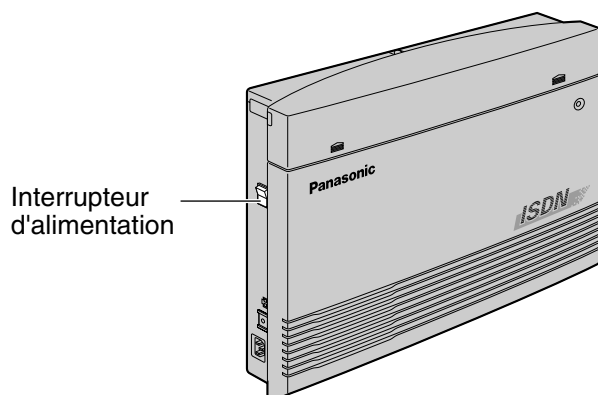

Chapitre 2

Functionnement

Le présent chapitre décrit la marche à suivre pour utiliser chaque fonction. Lisez-le pour vous familiariser avec les nombreuses fonctionnalités du système.

2.1 Avant d'utiliser les téléphones

2.1.1 Avant d'utiliser les téléphones

◆◆ Quels types de téléphones peut-on utiliser?

Vous pouvez utiliser un poste simple (PS) comme un téléphone rotatif à impulsions ou un téléphone propriétaire numérique (TPN) Panasonic comme le KX-T7536. Le mode d'utilisation des fonctions dépendra du type de téléphone utilisé. Si vous utilisez un téléphone propriétaire numérique (TPN)

Panasonic doté de touches de fonctions spéciales telles que \odot et/ou d'un écran, vous pouvez effectuer la procédure à l'aide d'une des touches ou afficher des messages qui facilitent la programmation.

Si vous utilisez un téléphone à grand écran (comme le KX-T7536), vous pouvez procéder en suivant les indications affichées.

Si votre téléphone ne comporte ni touches de fonctions ni écran, vous pouvez l'utiliser en saisissant un numéro de fonction. Effectuez alors les opérations disponibles sur le téléphone. Si vous utilisez une console, vous pouvez utiliser les touches de la console de la même manière que les touches du téléphone propriétaire numérique.

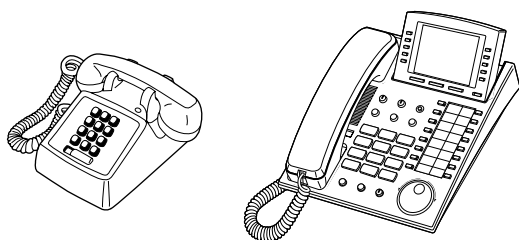

- Si vous utilisez un téléphone propriétaire numérique Panasonic qui ne comporte pas de touches de fonctions, vous pouvez convertir une des touches programmables inutilisées en touche de fonction. Voir "Personnalisation des touches" dans "Personnalisation de votre téléphone et du système".

◆◆ Numéros de fonctions

Pour utiliser certaines fonctions, vous devez saisir le numéro de la fonction spécifiée (et un paramètre supplémentaire le cas échéant).

Il y a deux types de numéros de fonctions :

- Les numéros de fonctions programmables
- Les numéros de fonctions fixes

Les numéros de fonctions fixes ne peuvent pas être modifiés. Par contre, les numéros de fonctions programmables peuvent être remplacés par d'autres pour faciliter l'utilisation. Pour changer les numéros, veuillez consulter votre revendeur. Dans le présent manuel, les numéros par défaut (programmés en usine) sont utilisés pour les différentes opérations.

Un numéro de fonction programmable s'indique par $\boxed{0}$ (touche semi-grisée). Si vous avez changé le numéro d'une fonction, vous devrez utiliser le nouveau numéro attribué. Inscrivez dès lors ce nouveau numéro dans la "Liste des numéros de fonctions" (reprise en annexe).



Si vous utilisez un poste simple qui ne comporte pas de touche * ou #; vous ne pourrez pas accéder aux fonctions qui comportent un * ou un # dans leur numéro.

◆◆ **Tonalités**

Vous entendrez diverses tonalités sonores de confirmation, pendant ou après une opération. Se reporter au point "5.4.1 Que signifie cette tonalité??" (Annexe).

◆◆ **Écran**

Dans ce manuel, lorsqu'il est question d'écran, il s'agit de l'écran d'un téléphone propriétaire numérique Panasonic. Si votre téléphone n'est pas un téléphone propriétaire numérique Panasonic avec écran, le message ne s'affichera pas.

Si vous utilisez un téléphone propriétaire numérique Panasonic à écran, l'écran vous aide à valider les réglages. Par exemple, lorsque vous activez la fonction Ne pas déranger, l'écran indique "NE PAS DÉRANGER". Certains téléphones propriétaires numériques permettent également d'accéder facilement à certaines opérations. Dans ce cas, un message correspondant à l'opération s'affiche. Pour accéder à la fonction souhaitée, appuyez alors sur la touche correspondante située sur le côté ou au bas de l'écran ou tournez la touche de navigation. Par exemple, s'il est possible d'activer la musique de fond, "MUS"(musique) apparaît à l'écran. Suivez les instructions pour chaque opération.



Avec certains téléphones propriétaires numériques à écran, vous pouvez accéder aux fonctions ou passer des appels en utilisant les messages affichés. Voir "Utilisation d'un téléphone propriétaire numérique à écran" pour plus de détails à ce sujet.



◆◆ **Votre numéro de poste**

Si vous utilisez un téléphone propriétaire numérique Panasonic à écran, vous pouvez vérifier votre propre numéro de poste sur l'écran. Voir le point 4.2.1 Personnalisation du système.









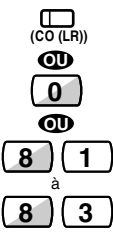

◆◆ **Restrictions**

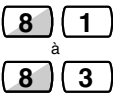

Il se peut que l'utilisation de certaines fonctions ait été limitée par programmation pour votre poste. Dans ce cas, consultez le gestionnaire du système ou votre revendeur.

◆◆ Description des icônes

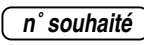
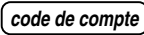
Les icônes suivantes indiquent des fonctions disponibles, des remarques et procédures pour l'utilisation de ces fonctions.









Lors de l'utilisation de l'appareil, vous pouvez vous reporter facilement aux icônes apparaissant à l'intérieur de la couverture arrière du présent manuel.







	<p>Cette fonction ne peut pas être utilisée avec un poste simple.</p>		<p>Prenez une ligne extérieure (de l'une des manières suivantes).</p> <ul style="list-style-type: none"> • Appuyez sur la touche CO (LR). • Composez le numéro d'accès automatique à une ligne (0). • Composez un numéro de ligne extérieure, entre 81 et 83.
	<p>Titre de programmation correspondant Voir "Programmation" si nécessaire.</p>		
	<p>Décrochez (de l'une des manières suivantes).</p> <ul style="list-style-type: none"> • Soulevez le combiné. • Appuyez sur la touche SP-PHONE (MAINS-LIBRES). • Appuyez sur la touche MONITOR (PLSD). (pour parler, soulevez le combiné.) 		<p>Appuyez sur le bouton d'appel de l'interphone.</p>
	<p>Raccrochez (de l'une des manières suivantes).</p> <ul style="list-style-type: none"> • Reposez le combiné. • Appuyez sur la touche SP-PHONE MAINS-LIBRES). • Appuyez sur la touche MONITOR (PLSD). 		<p>Appuyez sur la touche R (Rappel) d'un poste simple.</p>
	<p>Appuyez sur la touche de fonction correspondante sur le téléphone propriétaire numérique. (Voir "Lorsque vous utilisez un téléphone propriétaire numérique Panasonic".)</p>		<p>Attendez que le correspondant réponde.</p>
	<p>Entrez le numéro souhaité. <Exemple></p>  <p>Entrez le code du compte.</p>		<p>Parlez.</p>

<p>n° de poste</p>	<p>Composez un numéro de poste.</p>		<p>Vous entendrez une tonalité de confirmation, d'invitation à numéroté, de sonnerie ou de retour d'appel.</p> <p>C. Tonalité: tonalité de confirmation D. Tonalité: Tonalité d'invitation à numéroté R. Tonalité: tonalité de sonnerie R. B. Tonalité: tonalité de retour d'appel</p>
<p>n° de téléphone</p>	<p>Composez le numéro de téléphone.</p>		<p>Un bip court.</p>

◆ Lorsque vous utilisez un téléphone propriétaire numérique Panasonic

Vous trouverez ci-dessous la liste des touches utilisées sur les téléphones propriétaires numériques Panasonic et sur la console DSS (SDP). Ces touches servent à faciliter les opérations. Certaines d'entre elles peuvent ne pas apparaître sur votre poste, en fonction du modèle.

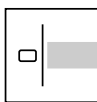
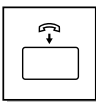
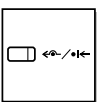
	<p>ANSWER (REPOSE): Permet de répondre à un appel entrant.</p>		<p>INTER: Permet d'effectuer ou de recevoir un appel externe.</p>
	<p>AUTO ANSWER (REPOSE AUTO)/ MUTE (SECRET): Permet de recevoir un appel interne en mode mains libres ou de couper le micro pendant la communication.</p>		<p>MESSAGE: Permet de laisser une notification de message en attente à un autre poste ou de rappeler le correspondant ayant laissé un tel message.</p>
	<p>AUTO DIAL (NUMEROTATION ABR.)/ STORE (MEMORISATION): Permet de composer un numéro abrégé du système ou de mémoriser de modifications de programmation.</p>		<p>MODE: Permet de changer l'affichage pour accéder à diverses fonctions.</p>
	<p>LR: Permet d'effectuer ou de recevoir un appel externe. Une touche Boucle-LR prend en charge toutes les lignes. Une pression sur cette touche vous permet de prendre automatiquement une ligne libre. (Une affectation préalable de la touche est cependant nécessaire). (Sur certains téléphones, il se peut que seul le "numéro" de LR (1, 2, etc.) soit indiqué).</p>		<p>PAUSE: Permet d'insérer une pause dans le numéro que vous composez.</p>
			<p>PROGRAMME: Permet de passer en mode de programmation du poste ou de le quitter.</p>

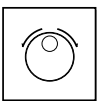
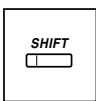
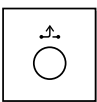
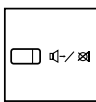
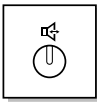
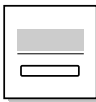
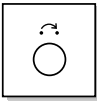
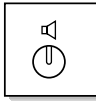
	CONFERENCE: Permet d'établir une conférence à trois.		Fonction programmable: Située au-dessus de la touche LR ou sur la console. Après attribution, sert à accéder à la fonction mémorisée. Elle est souvent utilisée comme touche de numérotation à "1 touche". (Sur certains téléphones, il se peut que seuls "F et un nombre" soient indiqués.)
	DSS (SDP): Permet d'accéder au poste. (Sur certains téléphones, il se peut que seul le "S" soit indiqué).		
	R (FLASH): Permet d'envoyer un signal au central ou à un autre poste PABX connecté (Accès à des fonctions externe). Ce touche est disponible quand l'autre poste PABX est fourni des lignes réseaux, et pas seulement des lignes RNIS.		BIS (RENUMEROTATION): Permet de recomposer automatiquement un numéro.
	Touche de fonction: Située sur le côté de l'écran. Permet de mettre en vre la fonction ou l'opération affichée.		RELEASE (LIBERATION): Permet de couper la communication.
	FWD/DND (RNV/NPD): Sert pour la fonction de renvoi d'appels ou pour la fonction Ne pas déranger.		SELECT: Permet de sélectionner la fonction affichée ou d'appeler le numéro de téléphone apparaissant à l'écran.
	Touche de navigation (bouton rotatif): Permet de régler le volume, le contraste de l'écran ou de sélectionner l'option souhaitée d'une fonction.		SHIFT: Permet d'accéder au second niveau des fonctions des touches polyvalentes.
	HOLD (ATTENTE): Permet de mettre un appel en attente.		APPEL VOCAL/SECRET: Permet d'entendre automatiquement un appel intérieur, mais ne peut pas être utilisé pour des conversations mains-libres. Coupe également le microphone du combiné lors d'une conversation.
	SP-PHONE (MAINS-LIBRES): Sert pour toutes les opérations effectuées en mode mains libres.		Touches polyvalentes: Permettent d'effectuer la fonction ou l'opération apparaissant sur la dernière ligne de l'écran.
	TRANSFERT: Permet de transférer un appel à un autre utilisateur.		MONITOR: Sert à effectuer toutes les opérations en mode mains-libres. Vous pouvez écouter la voix de votre interlocuteur au mode mains-libres.
Si, dans ce chapitre, un terme est repris entre parenthèses comme (Compte), cela signifie qu'une touche programmable a été convertie en touche "Compte".			

◆◆ **Utilisation de la touche de navigation (bouton rotatif)**

La touche de navigation peut être utilisée pour régler le contraste de l'écran et le volume ou pour rechercher les éléments souhaités à l'écran. Vous pouvez la tourner dans l'un ou l'autre sens, à votre convenance. Le niveau du contraste et du volume ainsi que les options changent comme suit :

Tournez vers la gauche
(sens anti-horlogique)



Le niveau **diminue**

Vers l'option **précédente**

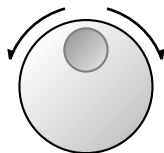

Tournez vers la droite
(sens horlogique)



Le niveau **augmente**

Vers l'option **suivante**

◆◆ Exemple d'utilisation du manuel

Un exemple d'utilisation est présenté ci-dessous.

2.2.5 Appel sans discrimination Titre de la fonction

— Appel en utilisant un code de compte — Sur un poste qui refuse l'appel

◆◆ Appel en utilisant un code de compte (Saisir le code de compte)

Un code de compte fournit des informations sur les appels effectués vers l'extérieur à des fins comptables et de facturation. Une classe de service est affectée à chaque utilisateur et il se peut que vous ne puissiez pas appeler l'extérieur sans entrer un code de compte. Un mode est affectée à chaque utilisateur. Consulter votre gestionnaire pour votre classe de service.

TPN/PS

Détails du diagramme : Le diagramme est divisé en deux parties. La première partie, intitulée 'TPN/PS', illustre l'entrée d'un code de compte. Elle commence par 'Décrochez.' avec un pictogramme d'un téléphone. Ensuite, il y a une boîte à défilement avec 'COMPT' et 'Compte' (avec un pictogramme de téléphone) et les chiffres '4' et '9' dans des boîtes à défilement. Le texte indique 'Appuyez sur "COMPT", "Compte" ou composez le 49.' Cela mène à 'Code de compte' avec un pictogramme de téléphone et le texte 'Entrez le code de compte (10 chiffres maximum)'. La dernière étape est 'Appuyez sur # ou composez le 99.' avec un pictogramme de téléphone et les chiffres '9' et '9' dans des boîtes à défilement. La seconde partie du diagramme illustre l'entrée d'un numéro de téléphone. Elle commence par 'Tonalité C.' avec un pictogramme de tonalité. Ensuite, il y a une boîte à défilement avec '(CO/LR)' et 'nûde accès de ligne' (avec un pictogramme de téléphone) et le texte 'Appuyez sur CO (LR) ou entrez le numéro d'accès de ligne (0 ou 81 ~ 83)'. Cela mène à 'nûde téléphone' avec un pictogramme de téléphone et le texte 'Entrez le numéro de téléphone.'

Sous-titre de la fonction

Description

Marche à suivre

Les icônes sont décrites au point "2.1.1 Avant d'utiliser les téléphones-Description des icônes".

Conditions

- **L'utilisateur d'un téléphone propriétaire numérique Panasonic** peut entrer un code de compte pendant une communication ou lorsqu'il entend une tonalité d'invitation à numéroté dès que son correspondant a raccroché.
- **Si vous entrez un code de compte incorrect**, appuyez sur la touche "x" lors de la saisie du code de compte puis réentrez le code.
- **Pour annuler le code composé**, appuyez sur la touche Compte lors de l'entrée du code.
- **Vous pouvez mémoriser le code** avec le numéro de téléphone (notamment sous forme de numérotation abrégée).
- **Une tonalité d'invitation à numéroté** indique que le code entré est incorrect. Entrez alors le code correct.
- Vous pouvez attribuer des codes de compte aux utilisateurs des postes et vérifier leur usage du téléphone. Vous pouvez ainsi spécifier un code de compte pour chaque utilisateur et vérifier la durée des appels.

Personnalisation de votre téléphone

- 4.1.3 Personnalisation des touches
Création ou modification d'une touche Compte.

Conseils

Préférences de programmation: Indique la programmation correspondante ou nécessaire. Pour programmer, se reporter au point "Personnalisation de votre téléphone et du système".

28

Manuel d'utilisation

2.1.2 Changement de la langue des messages affichés

Vous pouvez sélectionner la langue souhaitée pour les données de l'affichage.

◆ Commun à tous les pays

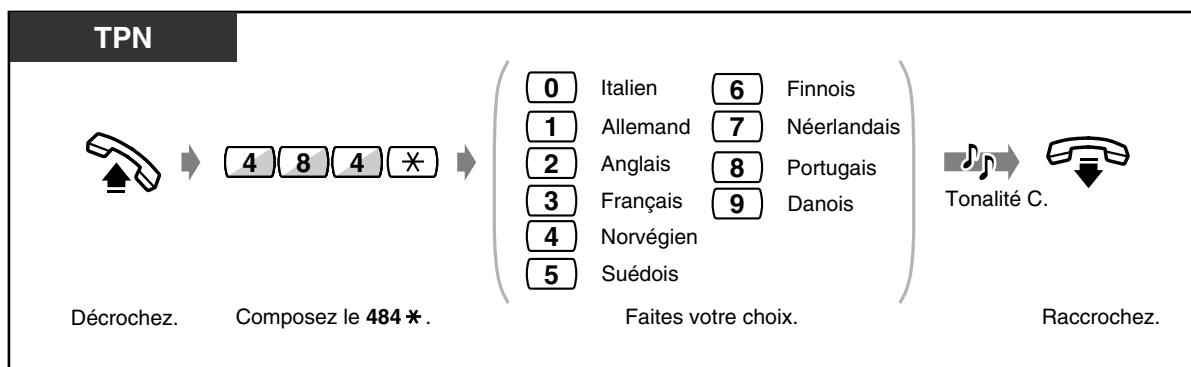

◆ Suisse

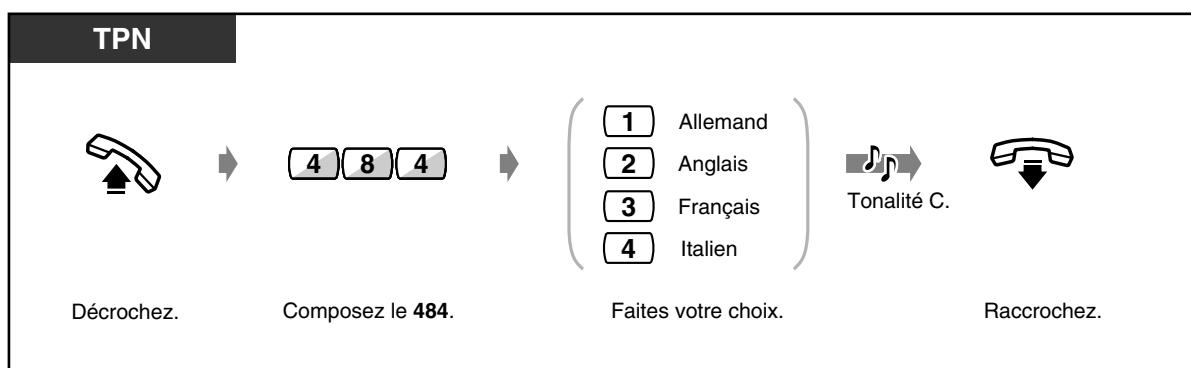

◆ Belgique

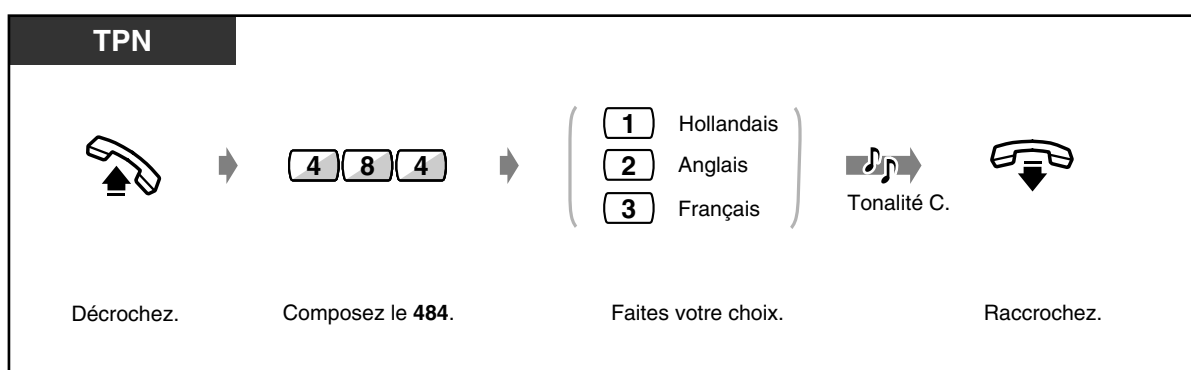

2.1.3 Pour les utilisateurs de postes RNIS

Les postes RNIS comprennent des équipements de terminaux RNIS comme des téléphones, des télécopieurs ou des ordinateurs personnels raccordés aux ports RNIS (T0) (ports 2 et 3) de l'appareil principal KX-TD612. Un maximum de 8 postes RNIS peuvent être raccordés à chaque port RNIS (T0) présentant une configuration point-multipoints. Cependant, vous ne pouvez utiliser que 2 appareils simultanément. Les équipements des terminaux peuvent posséder une adresse individuelle attribuée en vertu de numéros d'abonnés multiples (MSN). Ces MSN se composent du numéro de poste RNIS auquel on ajoute un numéro supplémentaire, allant de 00 à 99. Si aucun MSN n'est attribué, tous les équipements situés sur le même bus T0 sont appelés simultanément.

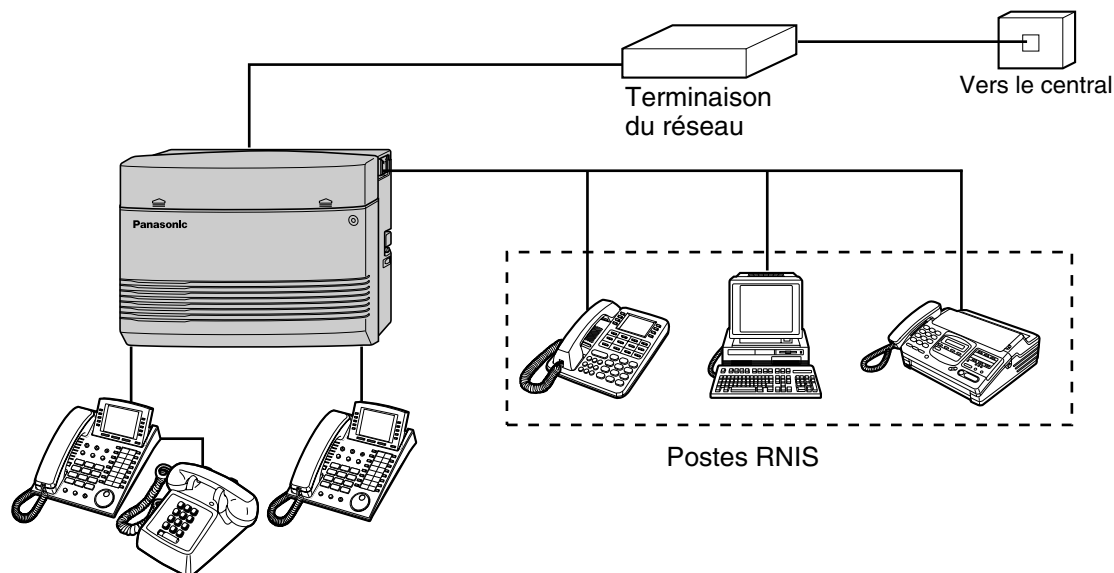

- Il est possible d'attribuer une classe de service (Classe of Service [COS]) primaire ou secondaire à chaque poste.

2.2 Quand vous appelez

2.2.1 Appel de base

◆◆ Pour appeler un autre poste

◆ Appeler un poste interne (appel interne)

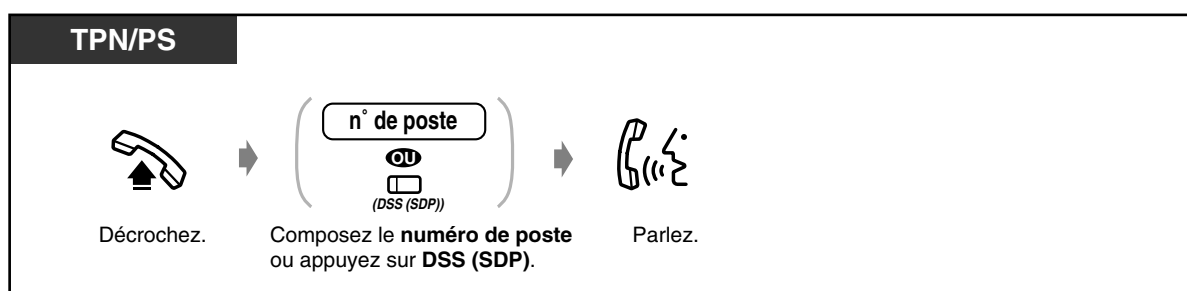

<Exemple>

Pour appeler Monsieur Thomas ...

Le numéro de poste de Monsieur Thomas est le 123.

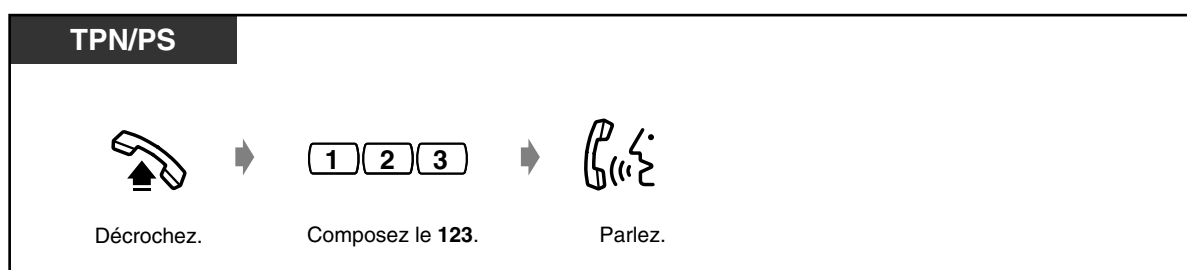

- Le voyant de la touche SDP indique l'état actuel comme suit:

Eteint: Le poste est libre.

Allumé en rouge: La ligne est utilisée par vous ou par un autre poste.



- **Communication mains libres**

Vous pouvez parler sans décrocher en utilisant la touche MAINS-LIBRES. Vous êtes alors libre d'effectuer d'autres opérations pendant que vous êtes au téléphone

- **Avez-vous un répertoire sur votre poste?**

Remplissez le répertoire repris au point 5.3 Répertoire et faites-en une photocopie.

- **Pour une utilisation rapide**

Si vous êtes l'utilisateur du poste d'accueil ou que vous composez fréquemment certains numéros de postes, la touche SDP vous sera utile.

- **Pour vérifier le numéro composé avant de prendre la ligne**

Vous pouvez décrocher après avoir vérifié le numéro composé. Si vous commettez une erreur de numérotation, vous pouvez effacer le dernier chiffre à partir de la droite en appuyant sur la touche "*" ou effacer tous les chiffres en appuyant sur la touche R (FLASH).

 **Personnalisation de votre téléphone**

- 4.1.3 Personnalisation des touches
Création d'une touche SDP ou changement de sa position.

Personnalisation du système





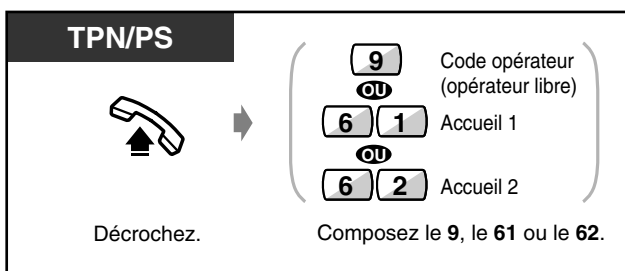

- 4.2.3 Programmation des Numéros abrégés système et des Numéros Traitement intelligent des appels (001)
- 4.2.4 Programmation des Noms abrégés système et des Noms Traitement intelligent des appels (002)

◆ **Pour appeler le poste d'accueil (Appel poste accueil)**



◆◆ **Appeler un correspondant externe**

Avant de composer un numéro de téléphone externe, vous devez prendre une ligne extérieure car les appels externes sont effectués par l'intermédiaire du système. Pour ce faire, utilisez une des méthodes suivantes:

- Appuyez sur une touche  libre.
- Composez le numéro d'accès automatique à une ligne  .
Le système sélectionne automatiquement une ligne libre.
- Composez un numéro de ligne extérieure entre   et   .
Le système sélectionne une ligne spécifique.

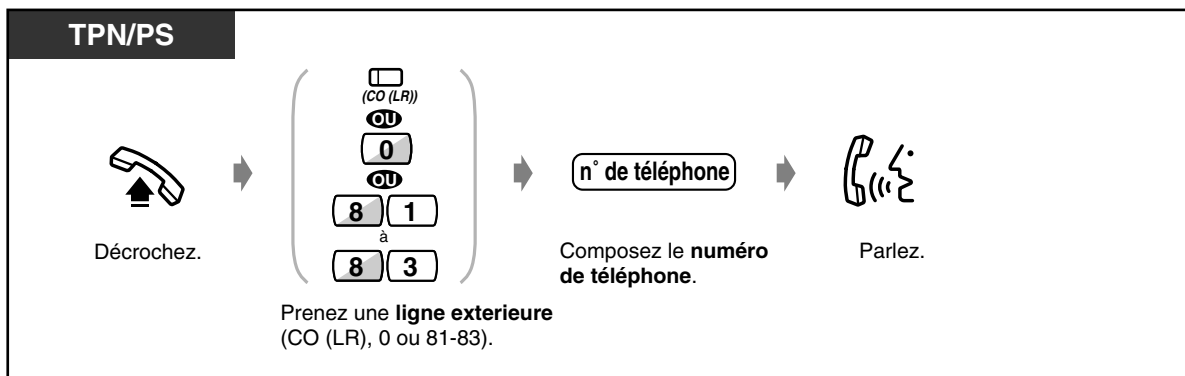



- Le voyant de la touche LR indique l'état actuel comme suit:
Eteint: La ligne est libre.
Allumé en vert : Vous utilisez la ligne.
Allumé en rouge: La ligne est occupée.
- LR1 à LR6 correspondent respectivement aux numéros de ligne extérieure 81 à 83.
 LR 1,2 : 81
 LR 3,4 : 82
 LR 5,6 : 83



- **Appel d'urgence**
 Vous pouvez composer les numéros d'urgence préprogrammés sans aucune restriction d'accès.
- **Communication mains libres**
 Vous pouvez parler sans décrocher en utilisant la touche MAINS-LIBRES. Vous êtes alors libre d'effectuer d'autres opérations pendant que vous êtes au téléphone
Conseils utiles pour une communication "mains libres"
 Vous obtiendrez les meilleurs résultats dans une pièce silencieuse.
 Si votre correspondant vous entend mal, baissez le volume.
 Si vous parlez en même temps que votre correspondant, vous perdrez des bribes de conversation. Pour éviter ce problème, parlez chacun à votre tour.
- **Pour que la ligne la moins coûteuse soit automatiquement sélectionnée**, composez le "O" ou appuyez sur la touche Boucle-LR pour obtenir une ligne. (Sélection automatique de l'itinéraire)
- **Pour vérifier le numéro composé avant de prendre la ligne**
 Vous pouvez décrocher après avoir vérifié le numéro composé. Si vous commettez une erreur de numérotation, vous pouvez effacer le dernier chiffre à partir de la droite en appuyant sur la touche "*" ou effacer tous les chiffres en appuyant sur la touche R (FLASH).
- **Informations sur l'appel**
 En appuyant de manière répétée sur la touche LR utilisée, vous pouvez obtenir les informations suivantes.
 Numéro de téléphone (appel sortant) ou durée de l'appel (appel entrant)
 Compteur
 Coût de la communication
- **Pour appeler un autre numéro sans raccrocher**, appuyez sur la touche Libération ou sur le bouton "LIB" à l'écran, reprenez une ligne extérieure et composez le nouveau numéro de téléphone.



Personnalisation de votre téléphone

- 4.1.2 Réglages initiaux — **Affectation d'une ligne spécifique sur appel départ**
 Sélectionnez la ligne à laquelle vous désirez accéder quand vous raccrochez.
- 4.1.3 Personnalisation des touches
 Création d'une touche Libération ou changement de position de cette touche.
- 4.1.4 Gestion de la taxation [Poste préprogrammé seulement]

2.2.2 Numérotation simplifiée

Cette fonction s'avère particulièrement utile pour les numéros souvent composés.

- Numérotation "1 touche"
- Utilisation des numéros mémorisés sur votre poste
- Utilisation des numéros mémorisés dans le système
- Appel d'un correspondant préprogrammé en décrochant
- Appel en composant un numéro d'un chiffre
- Pour appeler un poste fictif

◆◆ Numérotation "1 touche" (One-Touch Dialling)

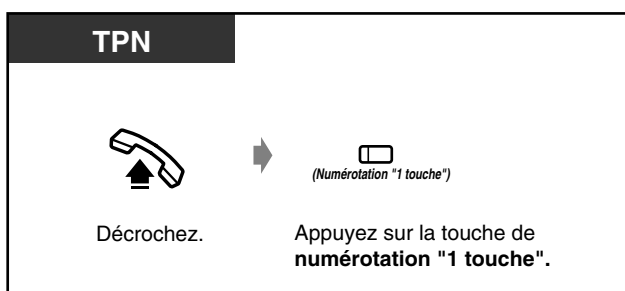

Personnalisation de votre téléphone

- 4.1.2 Réglages initiaux—**Numérotation " 1 touche " sans décrocher**
Vous pouvez autoriser ou interdire la numérotation "1 touche" sans décrocher. (Valeur par défaut: autorisée)
- 4.1.3 Personnalisation des touches
Vous pouvez créer ou modifier la position de la touche de numérotation "1 touche" et mémoriser le numéro souhaité, le numéro de téléphone, le numéro de la fonction, etc.



- **Pour composer le numéro d'un tiers et mettre l'appel actuel en attente**, voir le point 2.4.2 Mise en garde d'un appel — Numérotation "1 touche" avec mise en garde automatique.

◆◆ Utilisation des numéros mémorisés sur votre poste (Numérotation abrégée des postes)

Vous pouvez mémoriser jusqu'à 10 numéros sur votre poste, pour votre usage personnel.

◆ **Mémorisation d'un numéro de téléphone**

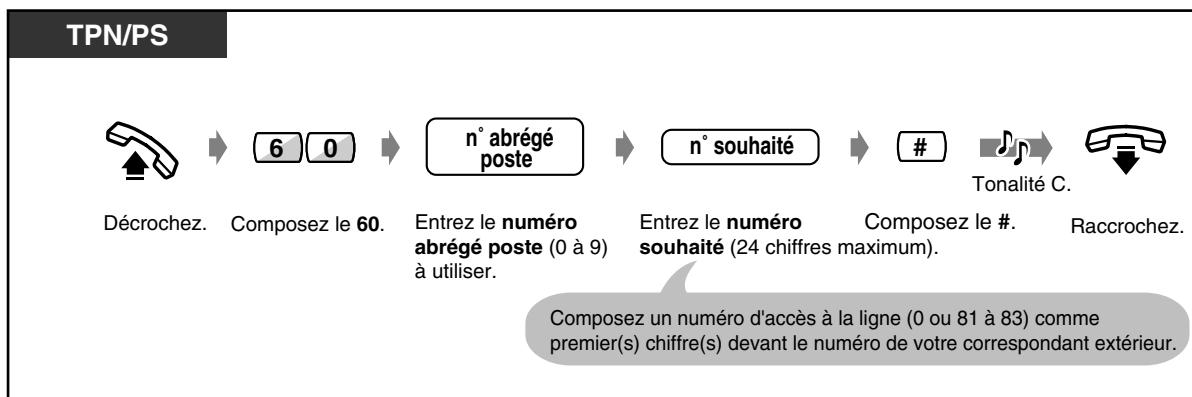

- Les touches "*" "#", PAUSE, SECRET et TRAIT D'UNION peuvent également être mémorisées comme des chiffres.

- 2.10.3 Utilisation du KX-T7531, KX-T7533, KX-T7536 ou KX-T7235 — mémorisation des noms et des numéros pour la numérotation abrégée poste.

◆ **Pour appeler**

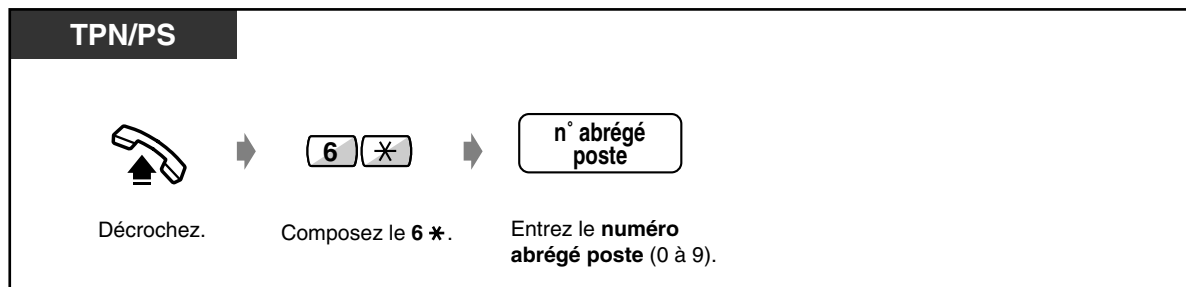

◆◆ **Utilisation des numéros mémorisés dans le système (Numérotation abrégée du système)**

Vous pouvez mémoriser jusqu'à 500 numéros dans le système. Voir le répertoire repris au point 5.3.1 Répertoire.

◆ **Pour appeler**

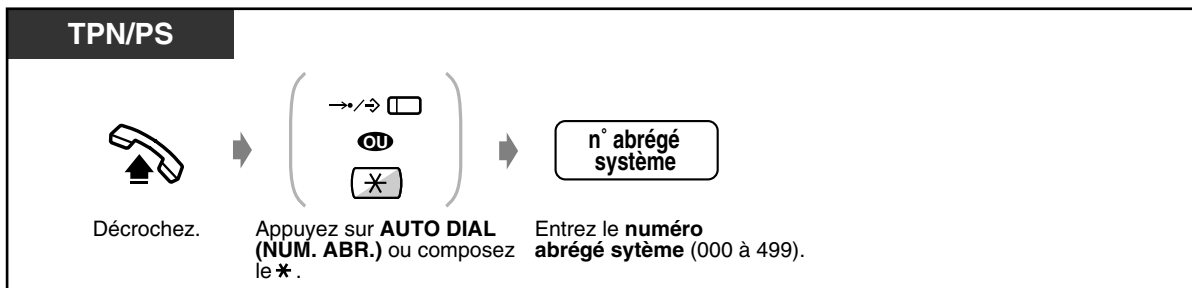



- Si vous programmez une touche DDI/CLIP sur une touche programmable de votre téléphone propriétaire numérique (TPN), il vous est facile d'effectuer un appel à l'aide de cette touche. Vous pouvez programmer jusqu'à 24 touches DDI/CLIP sur un TPN; la touche est alors reliée à l'emplacement de la numérotation abrégée du système. Vous pouvez attribuer un numéro abrégé par touche LR. Pour passer un appel, appuyer sur la touche DDI/CLIP.
- Vous pouvez utiliser plusieurs numéros abrégés pour les numéros de téléphone très longs si vous les avez divisés lors de leur mémorisation.

<Exemple de numérotation>

Si le numéro a été divisé en deux et mémorisé sous les numéros abrégés système 001 et 002:

→/→ □ 0 0 1 →/→ □ 0 0 2



- **Pour enregistrer un numéro de téléphone**, consulter le point 4.2.3 Programmation des Numéros abrégés système et des Numéros Traitement intelligent des appels (001).



Personnalisation du système

- 4.2.3 Programmation des Numéros abrégés système et des Numéros Traitement intelligent des appels (001)
- 4.2.4 Programmation des Noms abrégés système et des Noms Traitement intelligent des appels (002)

Personnalisation de votre téléphone

- 4.1.2 Réglages initiaux—**Numérotation "1 touche" sans décrocher**
Vous pouvez autoriser ou interdire la numérotation "1 touche" sans décrocher. (Valeur par défaut: autorisée)
- 4.1.3 Personnalisation des touches
Création d'une touche DDI/CLIP ou changement de sa position.

◆◆ Appel d'un correspondant préprogrammé en décrochant (Appel au décroché)

Si vous l'avez programmé au préalable, vous pouvez appeler un correspondant extérieur en décrochant simplement.

◆ Mémorisation d'un numéro de téléphone

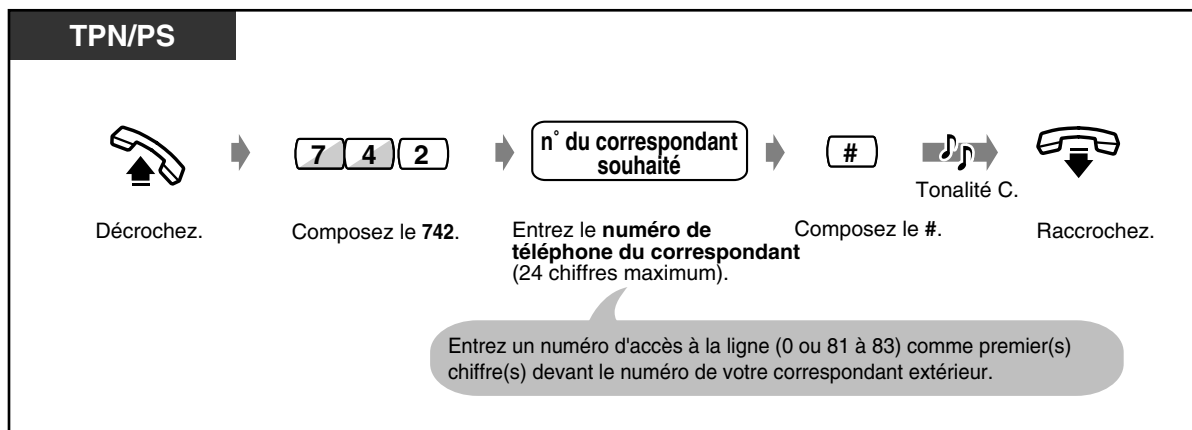

◆ Validation/Annulation

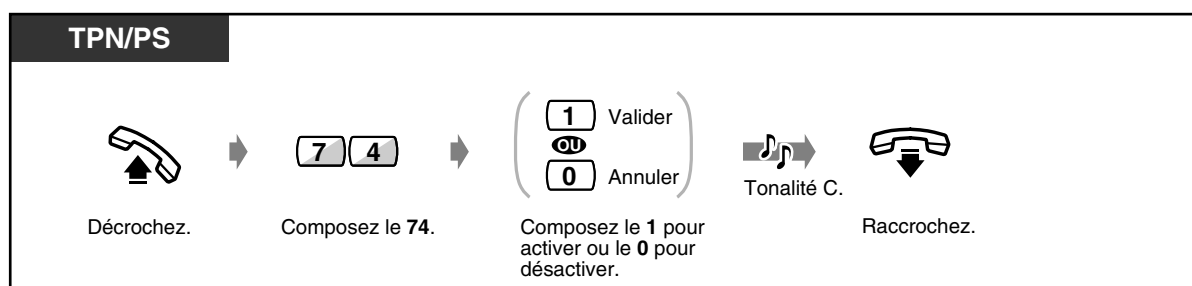

◆ Pour appeler





- Vous pouvez activer ou désactiver cette fonction en appuyant simplement sur la touche Appel au décroché. Lorsque la fonction est activée, le voyant rouge de la touche s'allume.
- **Pour appeler un autre correspondant**, composez le numéro de téléphone de ce correspondant avant que la ligne pré-programmée ne soit établie. (défaut: 1 seconde)
- Vous pouvez insérer "*" à la place d'un chiffre dans le numéro.
- S'il y a un nouveau message qui n'a pas encore été écouté, la fonction de numérotation au décroché ne fonctionne pas.



Personnalisation de votre téléphone

- 4.1.3 Personnalisation des touches
Création d'une touche Appel au décroché ou modification de sa.

◆◆ Appel en composant un numéro d'un chiffre (Numérotation rapide)

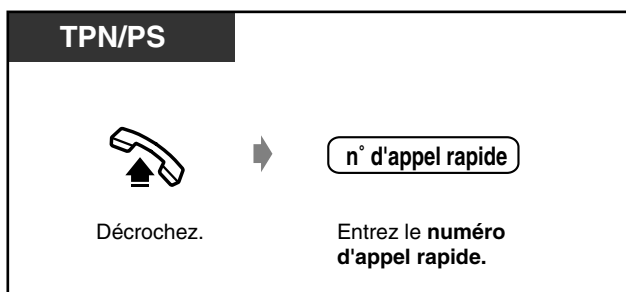

- Le numéro pour la numérotation rapide est défini par la programmation du système. Pour ce faire, consultez votre revendeur.
- Utiliser la "Numérotation rapide" au point 5.3.1 Répertoire.

◆◆ Pour appeler un poste fictif

Vous pouvez appeler les postes associés à un poste fictif. L'appel est reçu à tous les postes possédant la touche de poste fictif correspondante.

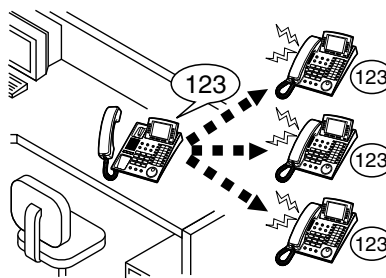

◆ **Pour appeler un poste fictif**

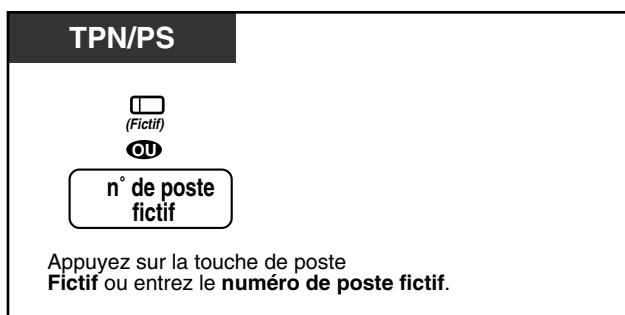

◆ **Pour répondre**

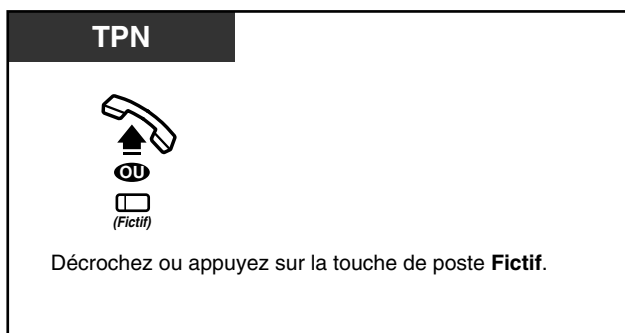

- Le voyant de la touche de poste fictif indique l'état actuel comme suit:
Eteint: Libre
Allumé en rouge: Vous appelez un poste fictif
Clignotant vert: Appel entrant
- Pour activer ou désactiver la sonnerie, se reporter au point "Personnalisation de votre téléphone".



Personnalisation de votre téléphone

- 4.1.3 Personnalisation des touches
 Création d'une touche de poste fictif ou changement de sa position.

2.2.3 Renumérotation

Cette fonction s'avère pratique pour rappeler le dernier numéro composé et pour le sauvegarder afin de le rappeler ultérieurement.

- Pour rappeler le dernier numéro composé
- Pour mémoriser le numéro et le rappeler



- Le numéro sauvegardé et rappelé peut avoir jusqu'à 24 chiffres. Le code d'accès de ligne n'est pas compté comme un chiffre.



• **Rappel automatique:**

Il s'agit d'une fonction particulière des téléphones propriétaires numériques qui permet de rappeler automatiquement le dernier numéro appelé, le dernier numéro mémorisé ou le dernier numéro repris dans le journal des appels sortants si le correspondant appelé est occupé. Si le rappel du dernier numéro composé, d'un numéro mémorisé, d'un numéro du journal des appels sortants ou si la fonction Bloc-notes est utilisée en mode mains libres, le poste de téléphone raccroche puis réessaye après un laps de temps prédéfini. Les opérations à effectuer pour rappeler le dernier numéro appelé ou mémorisé sont expliquées ci-dessous. Pour rappeler le numéro en utilisant le journal des appels sortants, voir le point 2.10.3 Utilisation du KX-T7531, KX-T7533, KX-T7536 ou KX-T7235 — Utilisation du KX-T7536/Utilisation du KX-T7235.



Personnalisation de votre téléphone

- 4.1.2 Réglages initiaux—**Numérotation " 1 touche " sans décrocher**
Vous pouvez autoriser ou interdire la numérotation "1 touche" sans décrocher. (Valeur par défaut: autorisée)

◆◆ **Pour rappeler le dernier numéro composé (Rappel du dernier numéro)**

◆ **Pour appeler**

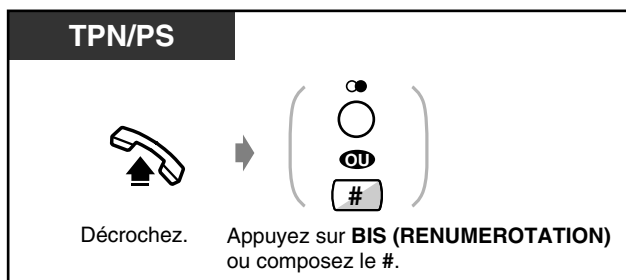

◆ **Pour composer automatiquement un numéro (Rappel automatique)**

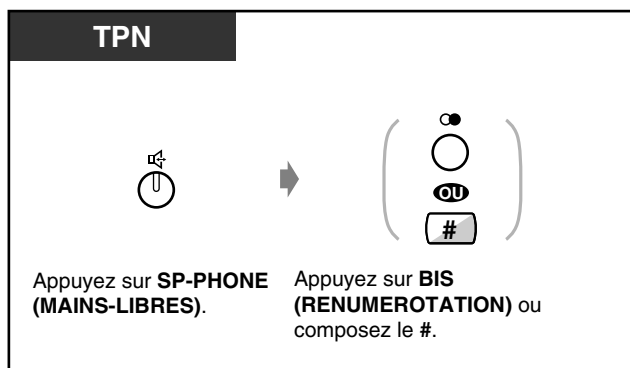

- Pour annuler le rappel automatique, décrocher ou appuyer sur les touches **LR, INTER, 0 à 9, *, ou #**.

◆◆ **Pour mémoriser le numéro et le rappeler (Rappel d'un numéro sauvegardé)**

Le numéro mémorisé reste enregistré tant qu'un autre numéro n'est pas sauvegardé.

◆ **Pour mémoriser le numéro**

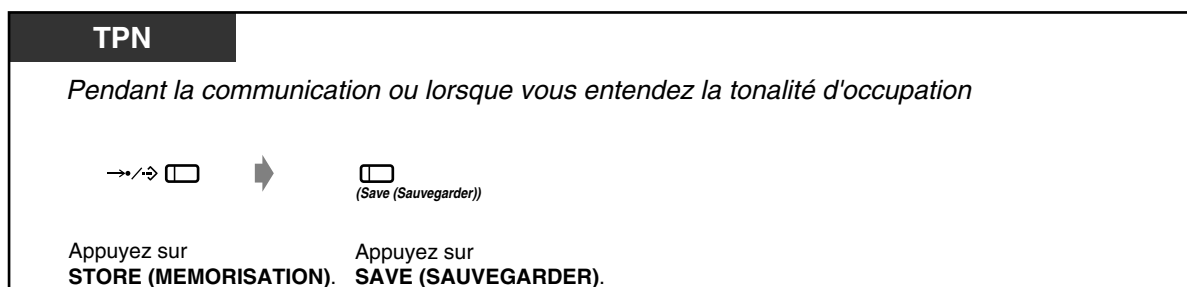

◆ **Pour appeler**

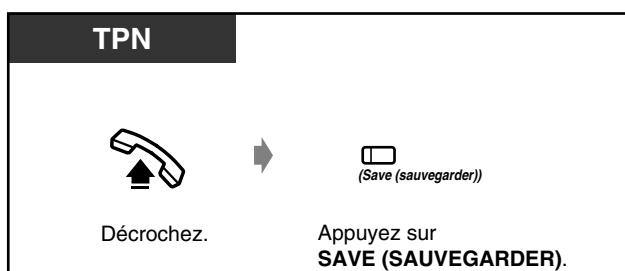

◆ **Pour composer automatiquement un numéro (Rappel automatique)**

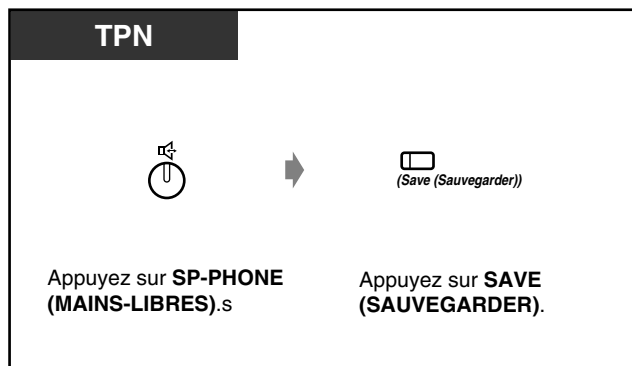

- **Pour annuler le rappel automatique, décrocher** ou appuyer sur les touches **LR, INTER, 0 à 9, *, ou #.**



Personnalisation de votre téléphone

- 4.1.3 Personnalisation des touches
Création d'une touche **SAVE (SAUVEGARDER)** ou changement de sa position.

2.2.4 Quand le numéro appelé est occupé ou ne répond pas

- Réserve d'une ligne occupée
- Appel d'un correspondant occupé sur une ligne RNIS
- Envoi d'une tonalité d'appel en attente
- Indication de message en attente
- Intervention dans une communication

◆◆ Réserve d'une ligne occupée (Rappel automatique sur occupation)

Vous pouvez programmer le téléphone afin d'être rappelé lorsque le numéro occupé se libère. Lorsque vous répondez en cas de sonnerie de rappel:

Pour un appel extérieur: la ligne is prise.

Pour un appel intérieur: le poste appelé sonne automatiquement.

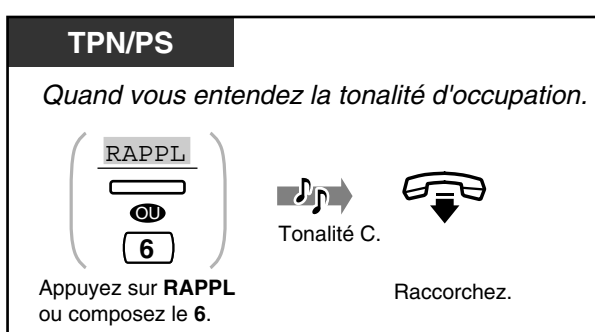

◆ Pour répondre à une sonnerie de rappel et appeler

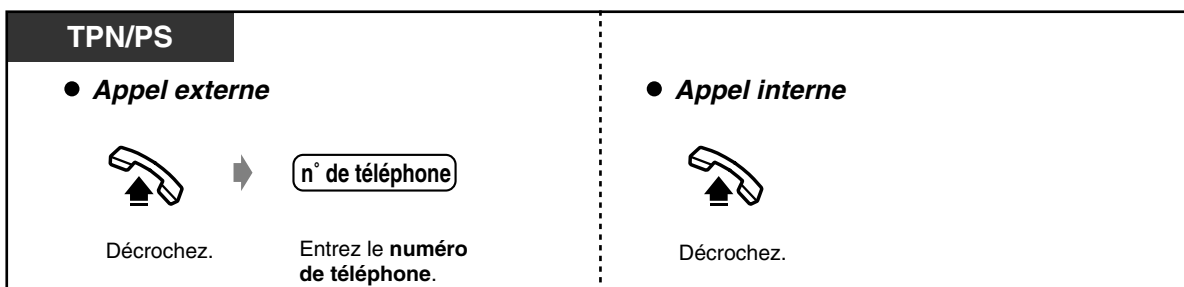

◆ Pour annuler

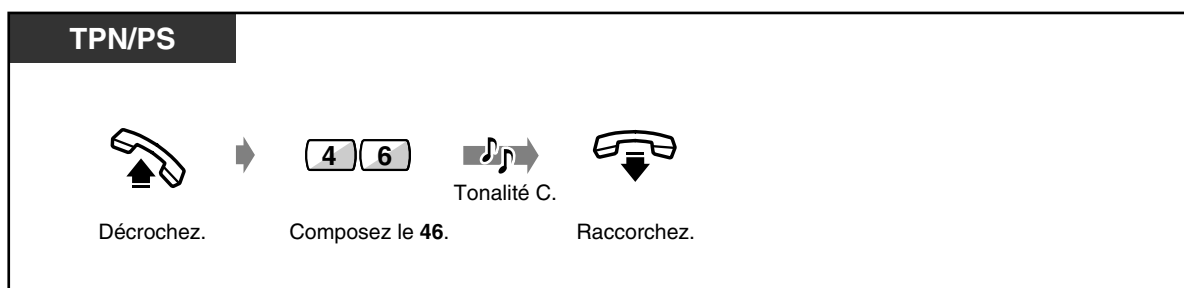



- Si vous ne répondez pas après 4 sonneries de rappel, cette fonction s'annule automatiquement.



- Si vous utilisez une ligne RNIS, le correspondant occupé sera automatiquement rappelé. "SPO" s'affichera au lieu de "RAPPL". Voir " Appel d'un correspondant occupé sur une ligne RNIS " ci-dessous.

◆◆ **Appel d'un correspondant occupé sur une ligne RNIS (Appel d'un correspondant occupé [SPO])**

Vous pouvez programmer le téléphone afin de recevoir une sonnerie de rappel lorsque la ligne RNIS d'un correspondant occupé se libère. Lorsque vous répondez à la sonnerie de rappel, le numéro de téléphone de ce correspondant est automatiquement composé.

TPN/PS

Lorsque vous entendez une tonalité *

Appuyez sur "SPO" ou composez le 6.

Tonalité C.

Raccrochez.

◆ **Pour répondre et appeler**

TPN/PS

Décrochez.

◆ **Pour annuler**

TPN/PS

Décrochez.

Composez le 713.

Tonalité C.

Raccrochez.



- Si vous ne répondez pas après quatre sonneries de rappel, cette fonction s'annule automatiquement.
- Tonalité de notification

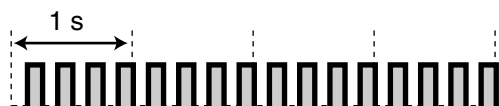

- La disponibilité de cette fonction dépend du type de service RNIS de votre compagnie de téléphone.
- La fonction CCBS répond à la norme ETS 300 359. (ETS: European Telecommunication Standard ou norme européenne de télécommunication)

◆◆ **Envoi d'une tonalité d'appel en attente (Signalisation au poste occupé [SPO])**

Votre correspondant est averti que vous êtes en attente.

TPN/PS

Lorsque vous entendez une tonalité d'occupation

SPO
OU
2

Appuyez sur **SPO** ou composez le **2**.



- **Si "SPO" ne s'affiche pas ou si vous entendez une tonalité d'invitation à numéroté**, cela signifie que cette fonction n'est pas activée sur le poste de votre correspondant. Elle n'est disponible que si la fonction "Appel en attente" est activée sur le poste appelé.
- **Selon le téléphone de votre correspondant**, les fonctions "Annonce Vocale Pendant Communication (AVPC)" et "Offre discrète AVPC" peuvent être disponibles. Vous pouvez alors parler à votre correspondant en utilisant le haut-parleur et le micro (AVPC) ou vous pouvez vous limiter à l'envoi d'une annonce vocale par le combiné (offre discrète AVPC) pendant qu'il a une autre conversation par le combiné avec un tiers.

◆◆ **Indication de message en attente (Message en attente)**

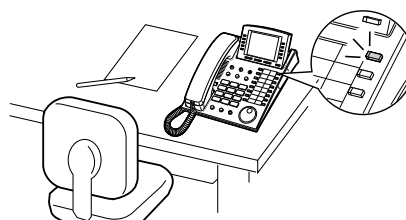

Vous pouvez laisser une indication de message en attente au poste appelé (le voyant de la touche MESSAGE s'allume et/ou la tonalité d'indication* est émise lorsqu'il raccroche) afin qu'il vous rappelle.



◆ **Pour laisser une indication de message en attente**

TPN/PS

Lorsque le poste appelé est occupé ou ne répond pas













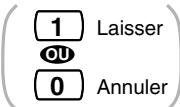

Tonalité C. Raccrochez.

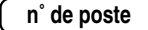
Appuyez sur **MESSAGE** ou composez le **4**.











◆ **Pour laisser/annuler une indication de message en attente**

TPN/PS

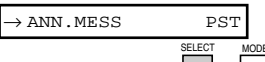

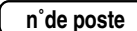







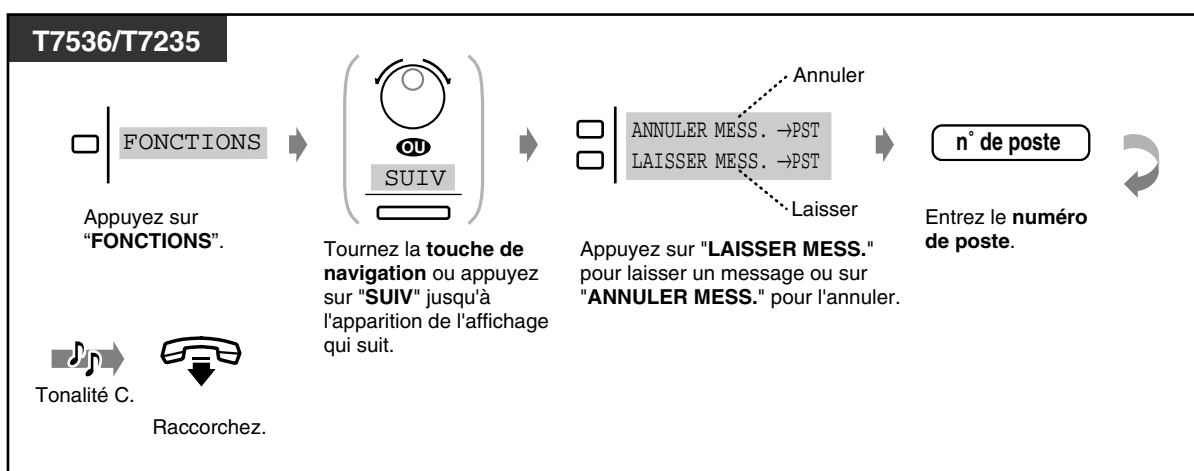
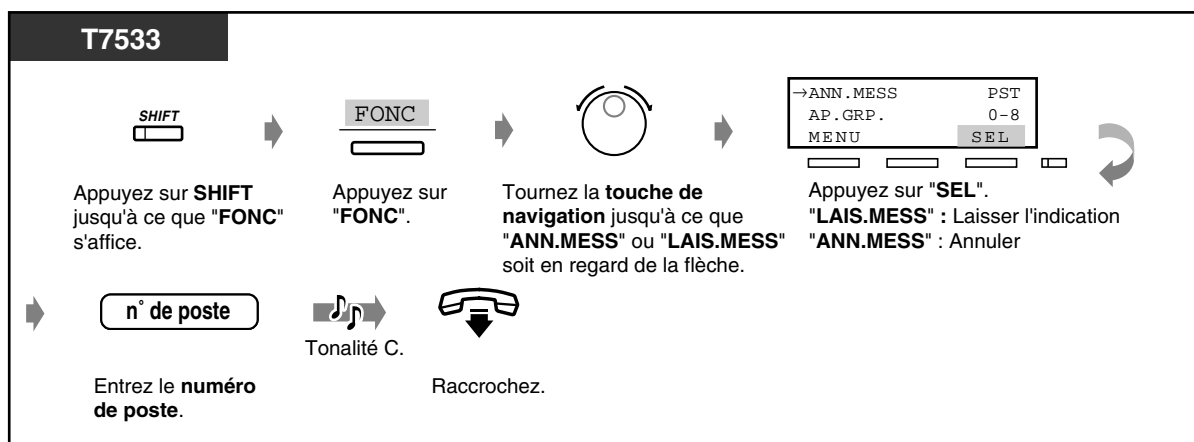

Décrochez. Composez le **70**. Composez le **1** pour laisser l'indication ou le **0** pour l'annuler. Entrez le **numéro de poste**. Raccrochez.

T7531

Appuyez sur **MODE** jusqu'à ce que "FONCTIONS" s'affiche. Tournez la **touche de navigation** jusqu'à ce que "ANN.MESS" ou "LAIS.MESS" s'affiche. Appuyez sur **SELECT**. "LAIS.MESS": Laisser l'indication "ANN.MESS": Annuler. Entrez le **numéro de poste**. Raccrochez.



◆ **Pour vérifier et sélectionner le correspondant**



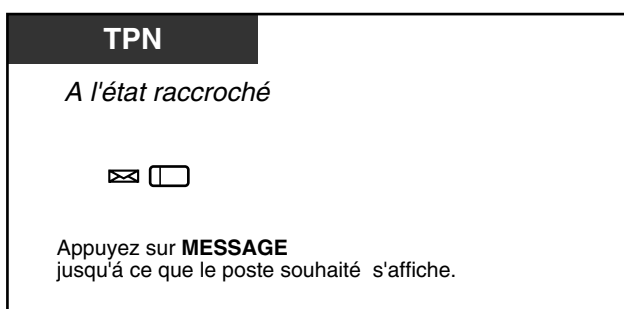

- Le numéro et le nom de poste sont indiqués dans l'ordre de réception.
- Vous pouvez également sélectionner le correspondant qui a laissé un message dans la messagerie vocale d'un système. Voir le point 2.9.2 Si vous utilisez un système de messagerie vocale.
- Les utilisateurs de postes simples entendront la tonalité d'appel 5 comme indication de message en attente lorsqu'ils décrochent.

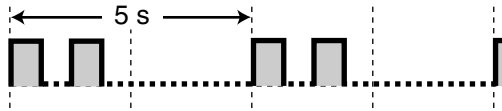

- Si l'indication pour le message vocal intégré est laissée en même temps, "Message Vocal" s'affiche (uniquement pour les utilisateurs de TPN à écran). Voir le point 2.6.1 Message vocal intégré.

◆ **Pour rappeler l'émetteur du message**

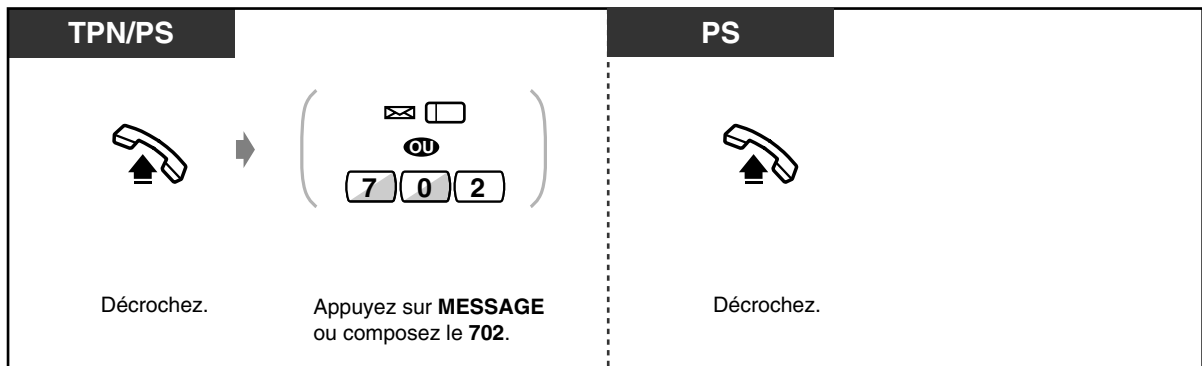



- Les utilisateurs de postes simples peuvent modifier le style d'opération de rappel par programmation du système (réglage par défaut: décrocher). Pour ce faire, consultez votre revendeur.
- Vous entendez la tonalité de numérotation 4 lorsque vous décrochez.



- Si l'indication pour le message vocal intégré est laissée en même temps, vous entendez la tonalité de numérotation 5 lorsque vous décrochez. Appuyez sur la touche MESSAGE pour écouter les nouveaux messages enregistrés, dans l'ordre de leur arrivée. Voir le point 2.6.1 Message vocal intégré.



- Si le temps d'enregistrement restant pour la fonction de message vocal intégré est inférieur à 5 minutes, vous entendez la tonalité de numérotation 6 lorsque vous décrochez.

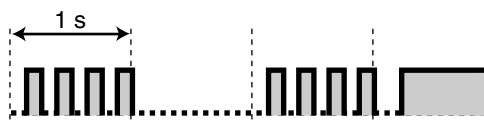

◆ Annulation de toutes les indications de messages en attente

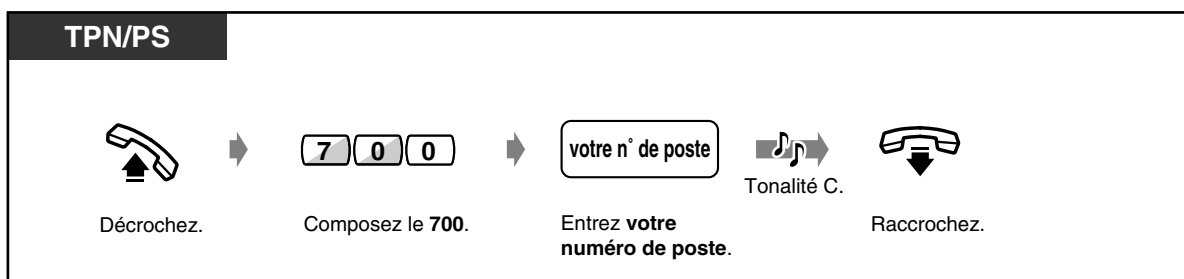

Personnalisation de votre téléphone

- 4.1.3 Personnalisation des touches
Création ou modification de la position d'une touche MESSAGE.

◆◆ Intervention dans une communication (Entrée en tiers prioritaire)

Vous pouvez appeler un correspondant qui est en communication ou faire participer un nouveau correspondant à votre communication.

◆ **Pour accéder**

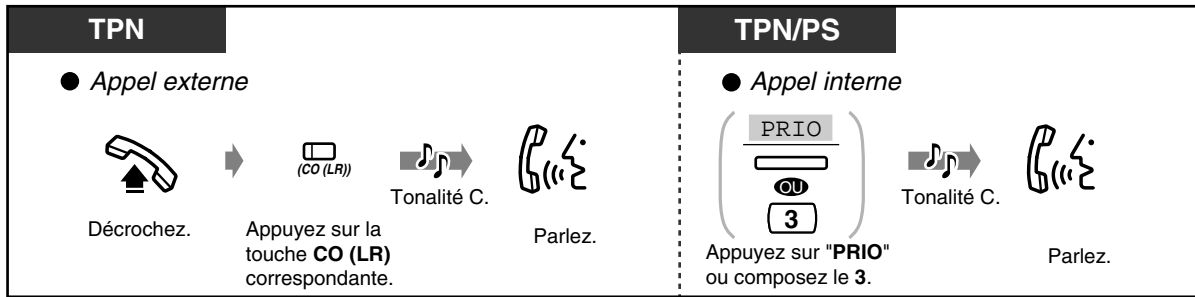

◆ **Pour couper une communication avec un correspondant et parler à un autre correspondant externe**

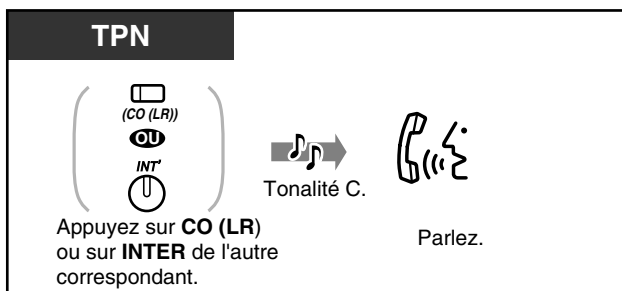

- Vous pouvez également interdire que d'autres puissent intervenir dans vos communications (réglage par défaut: autorisé). Voir "2.8.9 Refus que d'autres puissent se joindre à votre conversation (Interdiction d'entrée en tiers sur occupation)".

2.2.5 Appel sans discrimination

— Appel en utilisant un code de compte — Appel d'un poste qui refuse l'appel

◆◆ Appel en utilisant un code de compte (Saisir le code de compte)

Un code de compte fournit des informations sur les appels effectués vers l'extérieur à des fins comptables et de facturation. Une classe de service est affectée à chaque utilisateur et il se peut que vous ne puissiez pas appeler l'extérieur sans entrer un code de compte. Un mode est affectée à chaque utilisateur. Consulter votre gestionnaire pour votre classe de service.

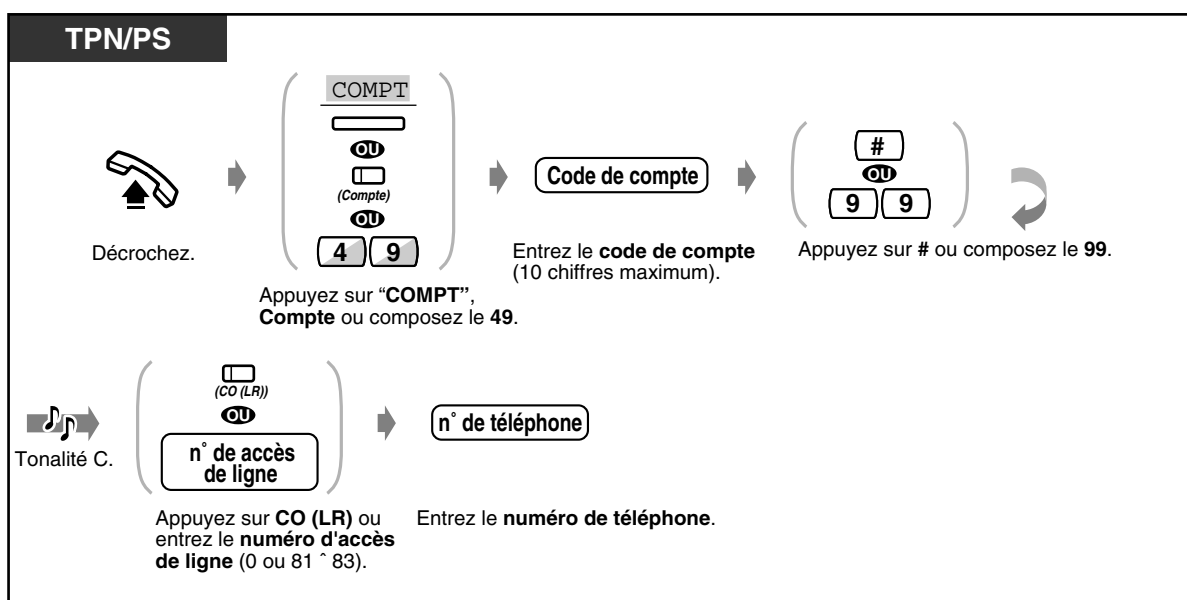

- **L'utilisateur d'un téléphone propriétaire numérique Panasonic** peut entrer un code de compte pendant une communication ou lorsqu'il entend une tonalité d'invitation à numéroté dès que son correspondant a raccroché.
- **Si vous entrez un code de compte incorrect**, appuyez sur la touche "×" lors de la saisie du code de compte puis réentrez le code.
- **Pour annuler le code composé**, appuyez sur la touche Compte lors de l'entrée du code.
- **Vous pouvez mémoriser le code** avec le numéro de téléphone (notamment sous forme de numérotation abrégée).
- **Une tonalité d'invitation à numéroté** indique que le code entré est incorrect. Entrez alors le code correct.



- Vous pouvez attribuer des codes de compte aux utilisateurs des postes et vérifier leur usage du téléphone. Vous pouvez ainsi spécifier un code de compte pour chaque utilisateur et vérifier la durée des appels.



Personnalisation de votre téléphone

- 4.1.3 Personnalisation des touches
Création ou modification d'une touche Compte.

◆◆ **Appel d'un poste qui refuse l'appel (Entrée en tiers sur la fonction Ne pas déranger)**

TPN/PS

Lorsque vous entendez la tonalité NPD

PRIO

—

OU

2

Appuyez sur "PRIO" ou composez le 2.

2.2.6 Sélection du mode d'appel (Sélection du mode d'appel — sonnerie/vocal)

Le mode d'appel, sonnerie ou vocal, est choisi par le poste appelé lors de la réception d'un appel interne. Vous pouvez toutefois changer provisoirement de mode.

Appel par sonnerie (réglage par défaut):

Vous pouvez appeler votre correspondant par sonnerie.

Appel vocal:

Vous pouvez parler à votre correspondant dès que la communication est établie.

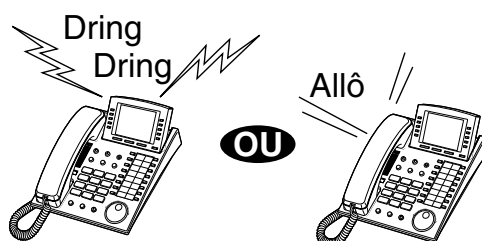

◆ Pour l'appel vocal

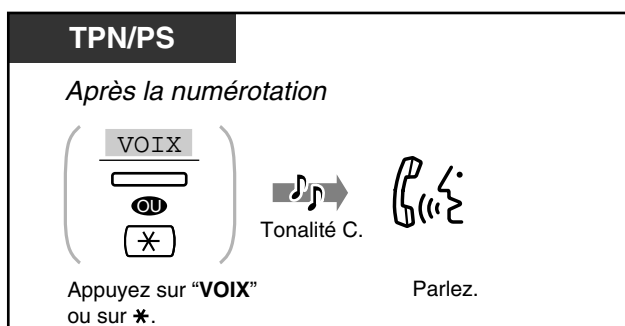

◆ Pour l'appel par sonnerie

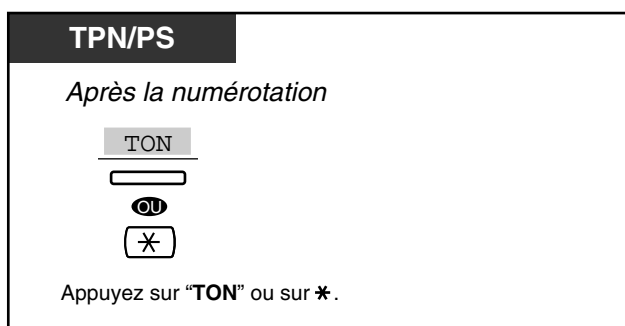

- Si votre correspondant utilise un poste simple, seul l'appel par sonnerie est disponible.
- Vous ne pouvez changer qu'une fois de méthode d'appel pendant une communication.



Personnalisation de votre téléphone

- 4.1.2 Réglages initiaux—**Sélection de mode d'appel intérieur**
De quelle manière désirez-vous recevoir un appel intérieur ?

2.2.7 Accès au service de réseau numérique à intégration de services (RNIS)

Vous pouvez atteindre le service du protocole du pavé numérique RNIS à partir de votre poste. Le service fourni dépendra cependant du contrat passé avec la compagnie de téléphone.

◆ Si votre téléphone est doté d'une touche SERVICE RNIS

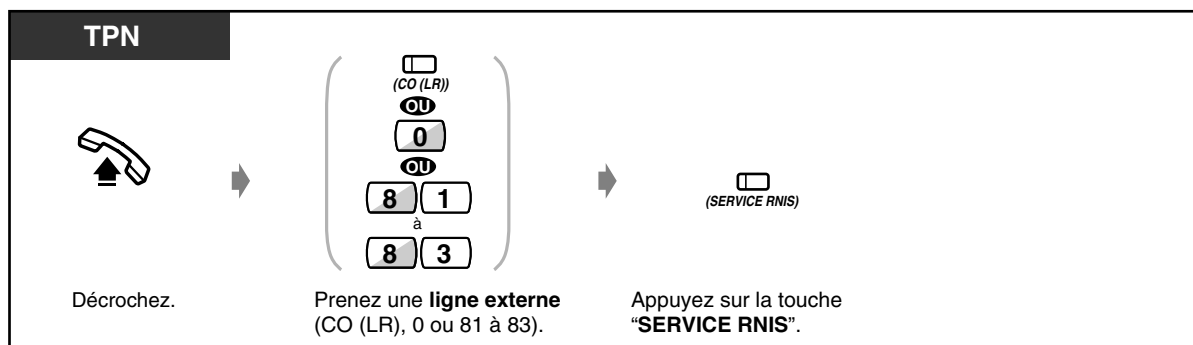

◆ Si votre téléphone n'est pas doté d'une touche SERVICE RNIS

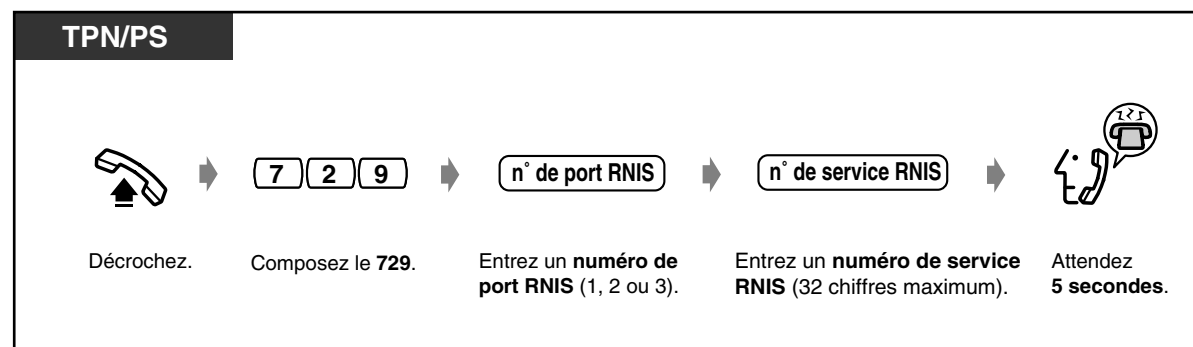
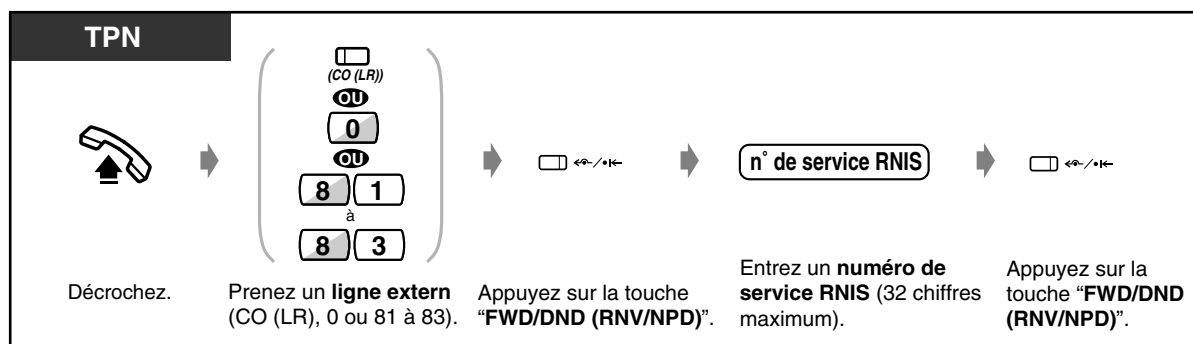

- A la fin de la procédure, une invitation vocale vous signale que le service est accepté ou non en fonction de chaque réseau numérique à intégration de services (RNIS).

2.2.8 Accès direct à un autre correspondant à partir de l'extérieur (Accès direct au système - à l'arrivée [DISA])

Cette fonction est disponible si une carte KX-TD61291 en option est installée dans l'appareil principal. Elle permet à un correspondant extérieur d'accéder à certaines fonctions spécifiques du système comme si le correspondant appelait à partir d'un poste faisant partie du système. L'appelant peut accéder directement aux fonctions suivantes.

- Placer un appel entrant aux postes comme (1) Poste (2) Poste RNIS (3) Groupe d'appels (4) Poste fictif (5) Appel général externe (pour le service tous postes [TAFAS]) (6) Poste de messagerie vocale. Ce correspondant possède également la possibilité de composer un itinéraire pour un poste à l'aide d'un numéro à un chiffre (numéro de poste d'accueil automatique intégré pour l'accès direct au système) par le biais d'appels d'accès direct au système (à l'arrivée).
- Pour appeler un correspondant externe.
- Programmer ou annuler la fonction de "Renvoi d'appels — vers LR, tous les appels".
- Renvoi d'appel à ligne externe ("Renvoi d'appels — vers LR, tous les appels" et "Renvoi d'appels — vers LR, aucune réponse") selon les numéros CLIP et DDI/MSN présélectionnés.

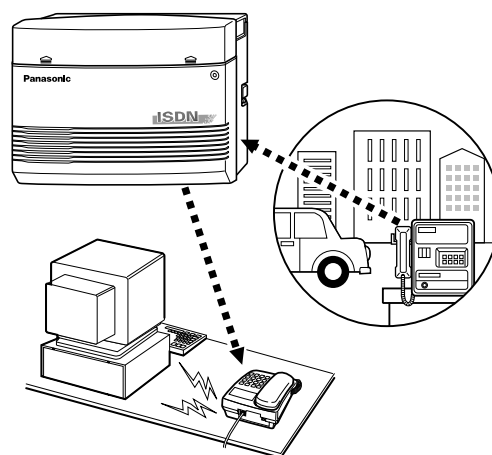

Un message sortant souhaite la bienvenue au correspondant et lui fournit les informations nécessaires pour accéder à un poste. L'assistance de l'opérateur du poste d'accueil n'est pas nécessaire.

Selon le mode de sécurité établi, il se peut que vous ne puissiez pas accéder aux fonctions si vous ne possédez pas de code d'accès direct au système.

Mode non sécurisé: Tout appelant peut effectuer des appels externes ou internes.

Mode d'accès au réseau sécurisé (valeur par défaut): Un code de sécurité d'accès au système prédéfini doit être composé pour pouvoir effectuer des appels externes.

Mode entièrement sécurisé: Un code de sécurité d'accès au système prédéfini doit être composé pour pouvoir effectuer des appels internes et externes.

Cela empêche tout appelant de pouvoir passer des appels non autorisés. Cependant, lors d'un appel externe effectué en utilisant la procédure de Transfert d'appel — vers une ligne externe (LR), l'appel est autorisé (exception). Consulter le gestionnaire du système pour plus d'informations concernant le mode attribué à votre système.



- Une carte KX-TD61291 de messages vocaux en option est nécessaire pour pouvoir activer la fonction DISA.
- Cette fonction est uniquement disponible pour les utilisateurs de téléphones à fréquences vocales DTMF (tonalité au toucher).

ADVERTISSEMENT

Si vous activez la fonction d'appel de ligne extérieure vers l'extérieur de la fonction DISA et qu'un tiers découvre le mot de passe (un code utilisateur DISA) du système, vous courez le risque qu'il effectue des appels téléphoniques illicites en utilisant votre ligne téléphonique et que le coût de ces appels vous soit porté en compte.

Pour éviter ce problème, nous vous recommandons vivement de veiller aux points suivants:

- 1: Garder soigneusement le mot de passe secret.
- 2: Attribuer un mot de passe compliqué à plusieurs chiffres.
- 3: Changer souvent le mot de passe (au moins une fois par mois).

Note

- Veillez à toujours attribuer le tableau de traitement intelligent des appels au préalable. Sinon les appelants externes ne pourront pas utiliser le service d'accès direct au système. (Voir le point 4.2.3 Programmation des Numéros abrégés système et des Numéros Traitement intelligent des appels (001)). Consultez le gestionnaire du système pour plus d'informations à ce sujet.

◆◆ Pour appeler un poste

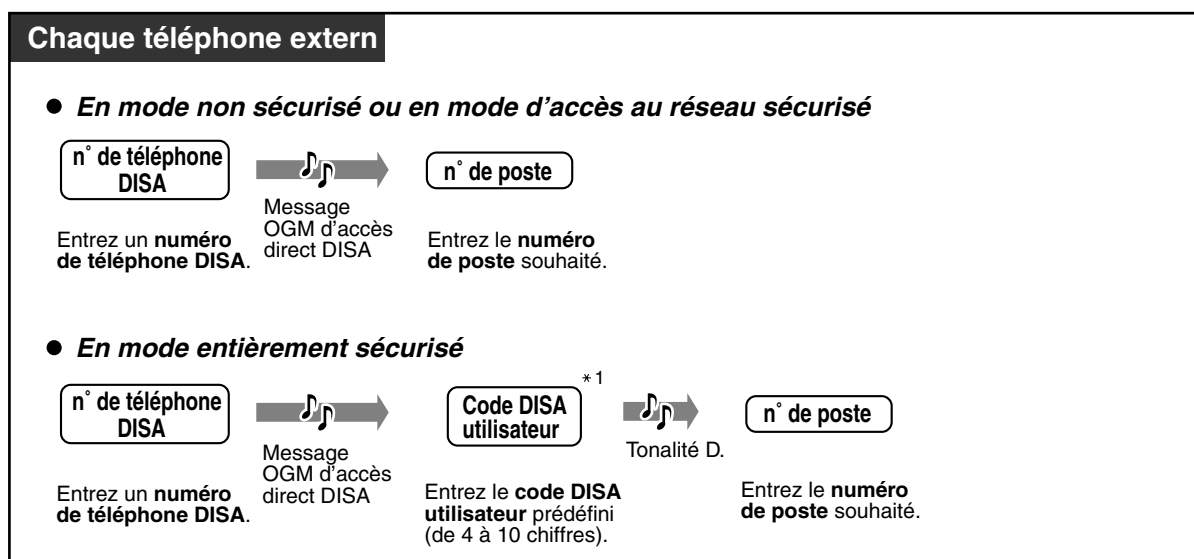

◆◆ Pour appeler un correspondant extérieur

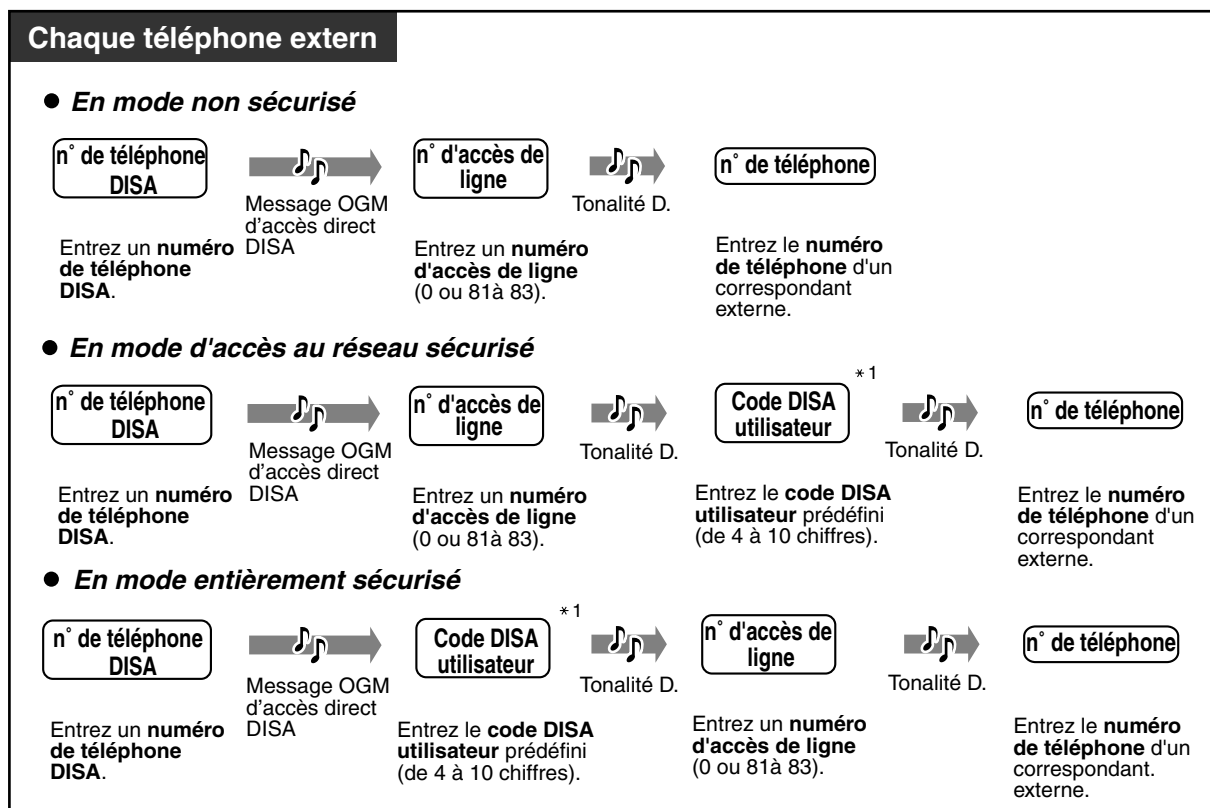



- *1: Si vous composez un code utilisateur DISA erroné, entrez ✖ et réessayez à partir de ce point.
- Après trois entrées successives d'un code utilisateur DISA erroné, la ligne se coupe automatiquement.
- Si aucune destination d'interception d'appels n'est attribuée, l'appel effectué en utilisant la fonction DISA se coupe automatiquement après un laps de temps programmé.
- **Si le service standard automatisé incorporé est programmé**, vous pouvez accéder au poste souhaité en appuyant simplement sur un chiffre (de 0 à 9) en fonction du message sortant.
- Vous pouvez sélectionner d'envoyer un appel à la destination d'interception préprogrammée ou de l'interrompre sans tenir compte de la destination d'interception préprogrammée (par défaut : envoyer l'appel vers la destination d'interception préprogrammée) lorsque le correspondant n'appuie sur aucune touche pendant une période prédéterminée (par défaut : 5 s) après avoir entendu DISA OGM. La programmation du système est nécessaire. Consultez votre revendeur.

◆ **Pour démarrer une nouvelle communication**

Chaque téléphone extern

Pour composer un numéro différent pendant une communication avec un correspondant externe ou lorsque vous entendez la sonnerie de rappel, la tonalité d'invitation à numérotter ou une tonalité d'occupation.

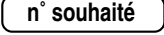
Tonalité D.

Composez le * . Entrez le numéro souhaité.



Entrez un numéro d'accès à la ligne (0 ou 81 à 83) comme premier(s) chiffre(s) devant le numéro de votre correspondant extérieur.

◆◆ **Programmer ou annuler la fonction de "Renvoi d'appels — vers LR, tous les appels"**

◆ **Validation**

Chaque téléphone extern



● **En mode non sécurisé ou en mode d'accès au réseau sécurisé**

Message OGM d'accès direct DISA

Entrez un **numéro de téléphone DISA**.





Composez le **7106** pendant le message OGM DISA ou pendant la tonalité D.

Code d'accès à la messagerie vocale

Entrez le **code d'accès à la messagerie vocale**.



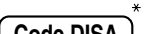

● **En mode entièrement sécurisé**

Message OGM d'accès direct DISA

Entrez un **numéro de téléphone DISA**.

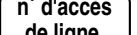
Entrez le **code DISA utilisateur** prédéfini (de 4 à 10 chiffres).

   

Entrez le **numéro d'accès de ligne** (0 ou 81-83).

Entrez le **numéro de téléphone**.

Composez le #.

Tonalité C.



Raccordez.

◆ Pour annuler

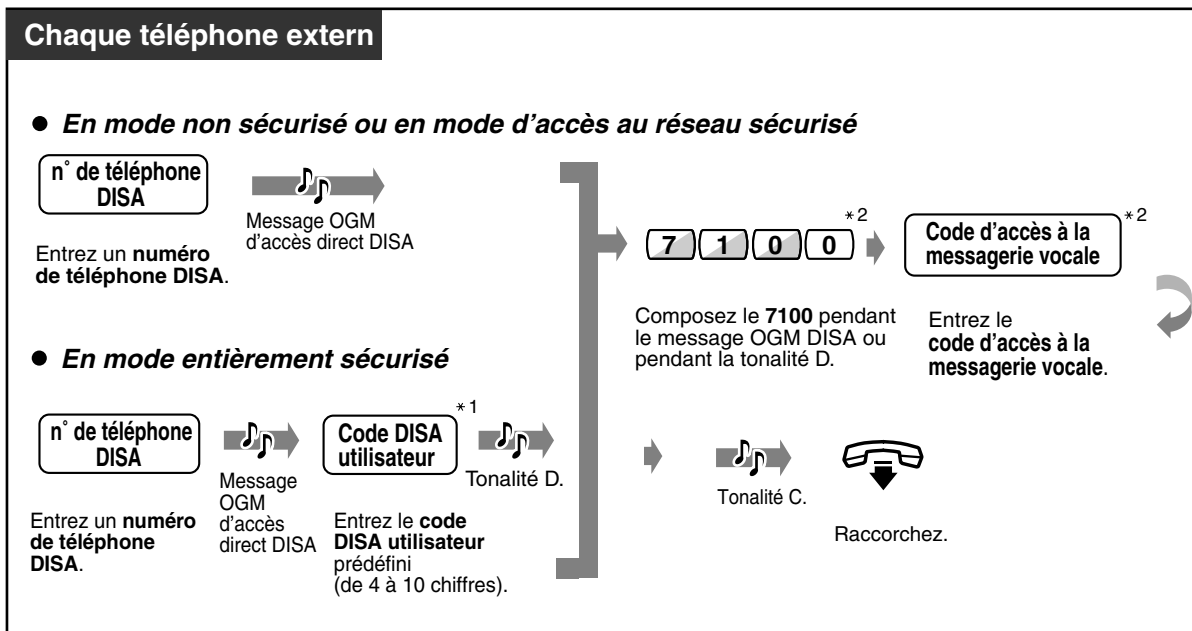

◆◆ Renvoi d'appel à ligne externe ("Renvoi d'appels — vers LR, tous les appels" et "Renvoi d'appels — vers LR, aucune réponse") selon les numéros CLIP et DDI/MSN présélectionnés

◆ Pour sauvegarder un numéro CLIP ou DDI/MSN présélectionné

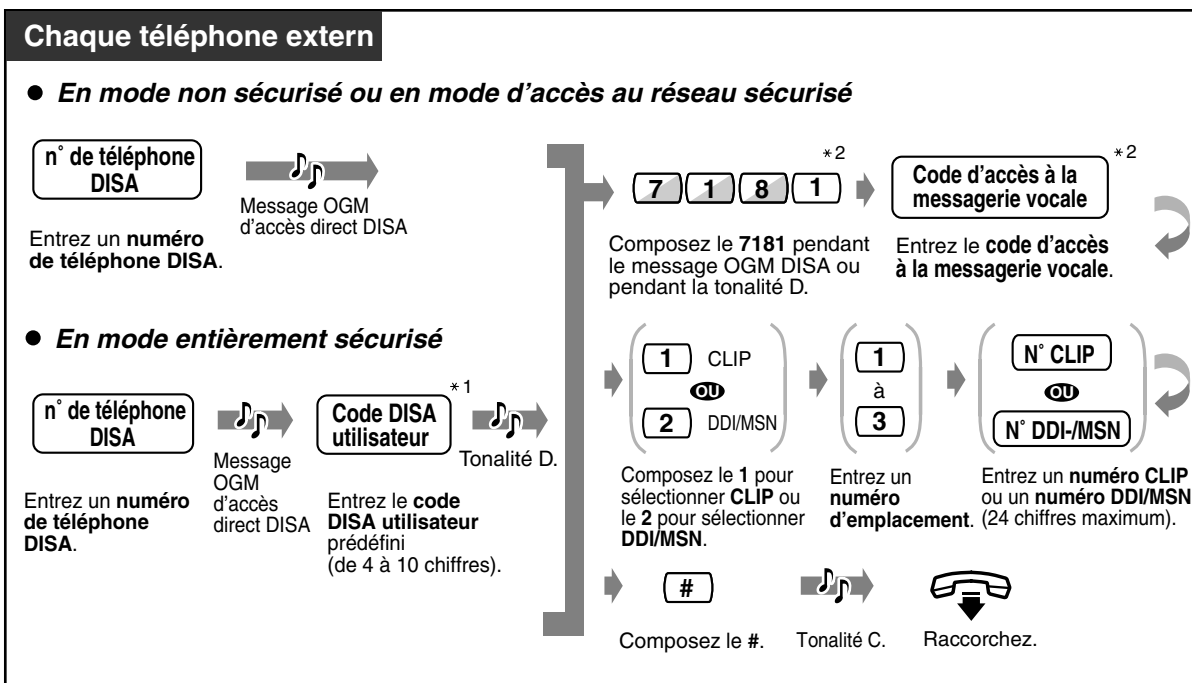

◆ Pour supprimer un numéro CLIP ou DDI/MSN présélectionné

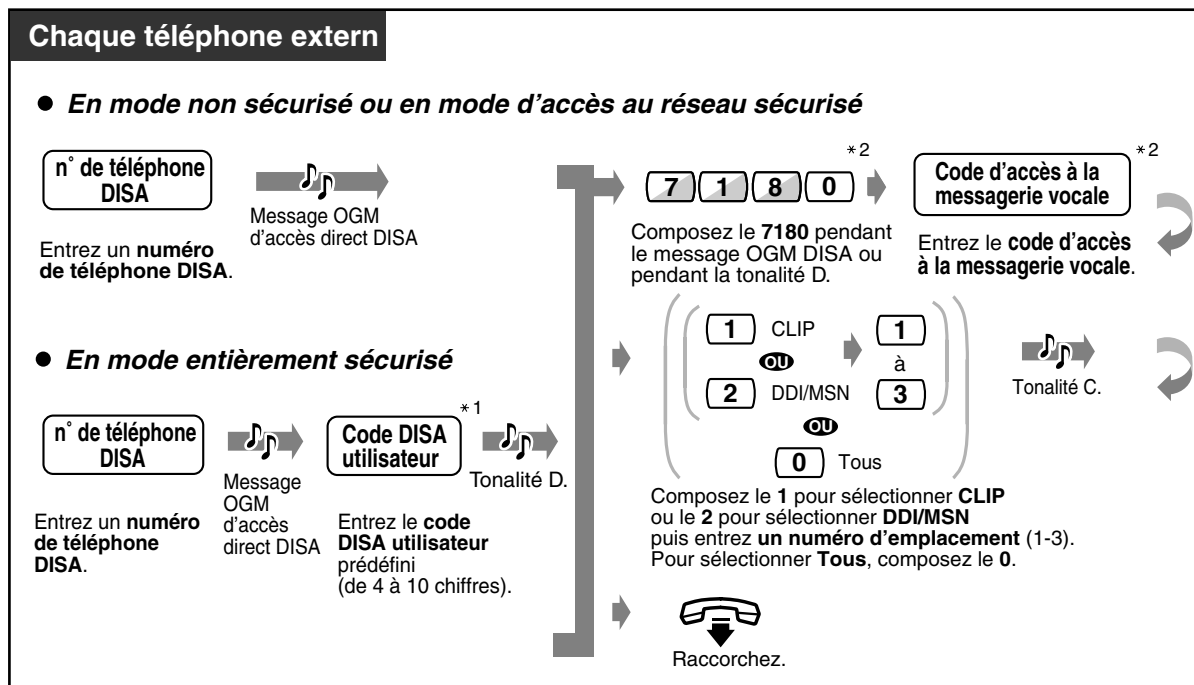

◆ Pour activer un numéro CLIP ou DDI/MSN présélectionné

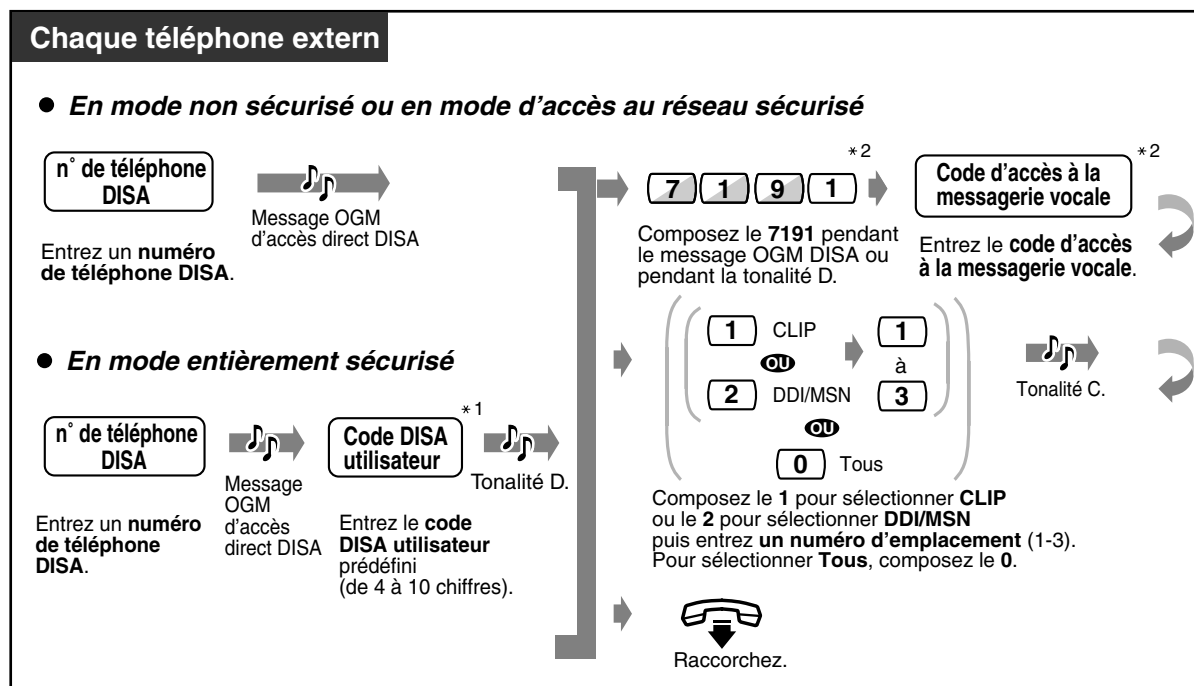

◆ Pour annuler l'activation d'un numéro CLIP ou DDI/MSN présélectionné

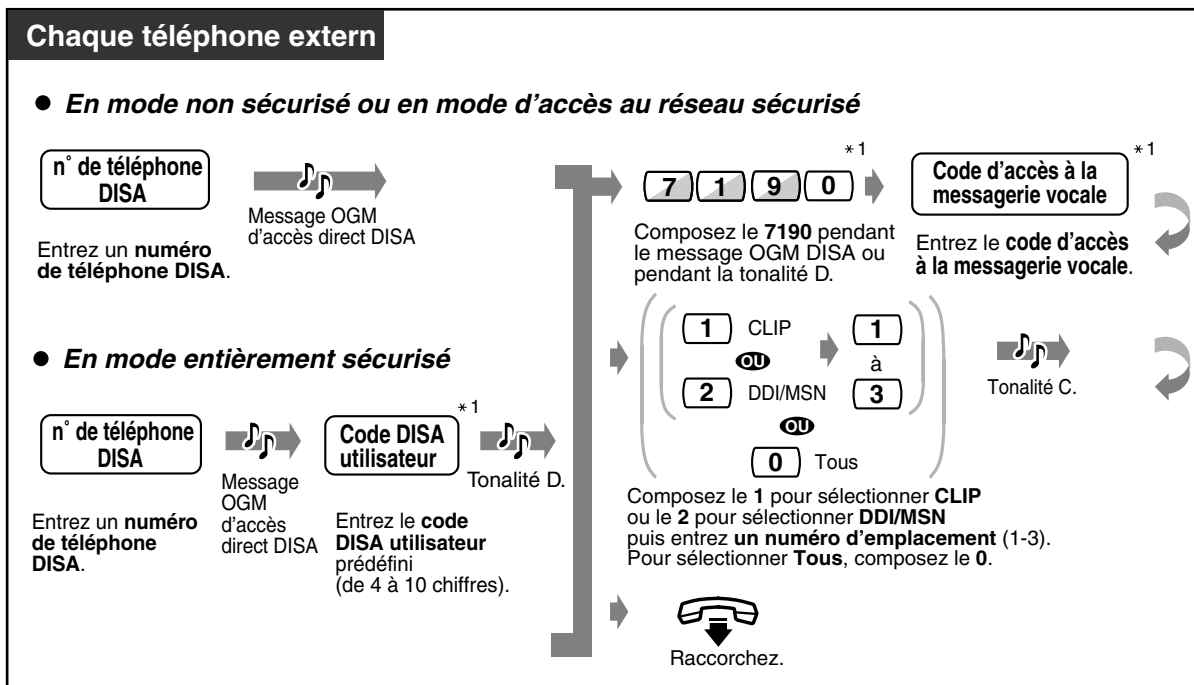

- *1: Si vous avez composé un code utilisateur DISA erroné, composer le * et réessayer.
- *2: Vous pouvez ré-essayer en composant * lorsque vous avez composé un numéro de fonction ou code d'accès message erroné. La programmation du système est nécessaire. Consultez votre revendeur.
- Ces réglages peuvent être effectués quel que soit le type de mode de sécurité DISA.
- Même si vous annulez la destination de renvoi, cette opération annule uniquement la fonction de "Renvoi d'appels — vers LR, tous les appels". Toutes les autres fonctions de renvoi d'appels et la fonction Ne pas déranger (NPD) ne seront pas supprimées.

2.3 Réception d'appels

2.3.1 Pour répondre à un appel

TPN/PS



Décrochez. Parlez.

Choisissez l'une des méthodes suivantes :

- Soulevez le combiné pour accéder à la ligne prioritaire (Valeur par défaut : ligne qui sonne).
- Appuyez sur la touche MAINS-LIBRES ou MONITOR*.
- Appuyez sur la touche LR ou directement sur le bouton INTER vert.



* **Lorsque vous décrochez en utilisant la touche MONITOR**, vous devez soulever le combiné pour pouvoir parler au correspondant.



• **Communication mains libres**

Vous pouvez parler sans décrocher en utilisant la touche MAINS-LIBRES. Vous êtes alors libre d'effectuer d'autres opérations pendant que vous êtes au téléphone.

Conseils utiles pour une communication mains libres

Vous obtiendrez les meilleurs résultats dans une pièce silencieuse.

Si votre correspondant vous entend mal, baissez le volume.

Si vous parlez en même temps que votre correspondant, vous perdrez des bribes de conversation. Pour éviter ce problème, parlez chacun à votre tour.

- **Si la fonction d'identité du demandeur (présentation du numéro) est disponible**, vous pouvez vérifier le numéro de téléphone et le nom de l'appelant avant de prendre un appel externe.

Lorsque vous appuyez sur la touche SHIFT ou "×", le numéro de la ligne externe sera affiché, avec soit le nom de la ligne externe, soit le nom du numéro DDI/MSN.

<Exemple>

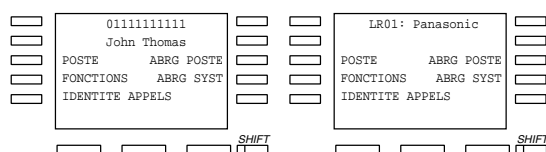

Les informations émises par votre opérateur au sujet de l'appelant ne sont envoyées qu'au poste prédéfini.

- Si une touche DDI/CLIP est affectée à une touche programmable de votre téléphone propriétaire numérique (TPN), la diode verte du témoin lumineux de la touche clignote lors de la réception d'un appel provenant du numéro CLIP ou pour le numéro DDI/MSN programmé dans la numérotation abrégée et le tableau de traitement intelligent des appels. Vous pouvez alors répondre à l'appel en appuyant sur la touche DDI/CLIP dont le témoin clignote.



Personnalisation de votre téléphone

- 4.1.2 Réglages initiaux —

Affectation d'une ligne spécifique sur appel arrivée

Sélectionnez la ligne à laquelle vous désirez accéder quand vous décrochez.

Sélection de mode d'appel intérieur

Sélectionnez le type d'appel, par sonnerie ou vocal.

- 4.1.3 Personnalisation des touches

Créer ou ré-organiser une touche LR ou une touche DDI/CLIP et changer la tonalité de sonnerie pour chacune des touches LR.

2.3.2 Pour répondre en mode mains libres (Réponse mains libres)

Vous pouvez répondre à un appel interne sans décrocher dès que la communication est établie. Vous entendrez alors votre correspondant parler sans que le téléphone ait sonné.



◆ Validation/Annulation

TPN

Laissez le téléphone raccroché



Appuyez sur **AUTO ANSWER (REPONSE AUTO)**.



- Le voyant de la touche REPONSE AUTO indique l'état actuel comme suit:
Allumé: Fonction activée.
Eteint: Fonction désactivée.

2.3.3 Pour répondre à un appel destiné à un autre poste (Interception d'appel)

A partir de votre téléphone et sans quitter votre bureau, vous pouvez répondre à un appel entrant destiné à un autre poste.

Groupe de postes

Un groupe de postes sert pour les fonctions d'appel général d'un groupe ou d'interception de groupe.

Un poste peut faire partie de plusieurs groupes de postes.

Les types d'interception suivants sont disponibles:

Interception d'appel ligne réseau (LR): Pour prendre un appel externe.

Interception d'appel de groupe: Pour prendre un appel dans votre groupe de postes

Interception d'appel ciblé: Pour prendre un appel destiné à un poste précis.

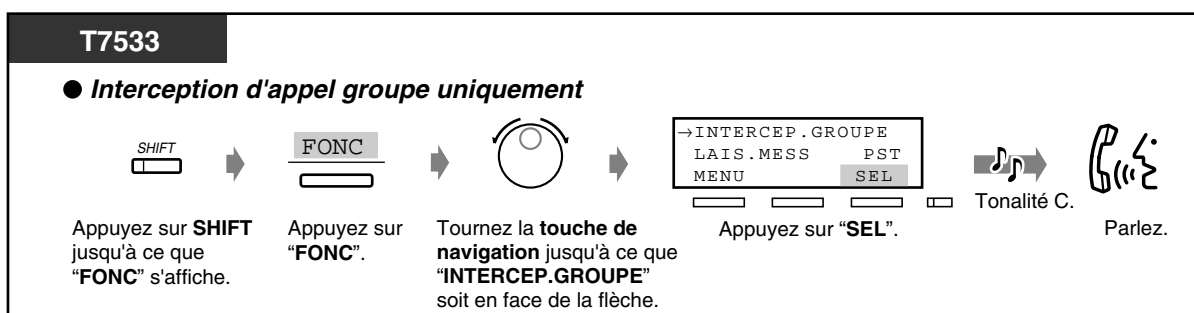
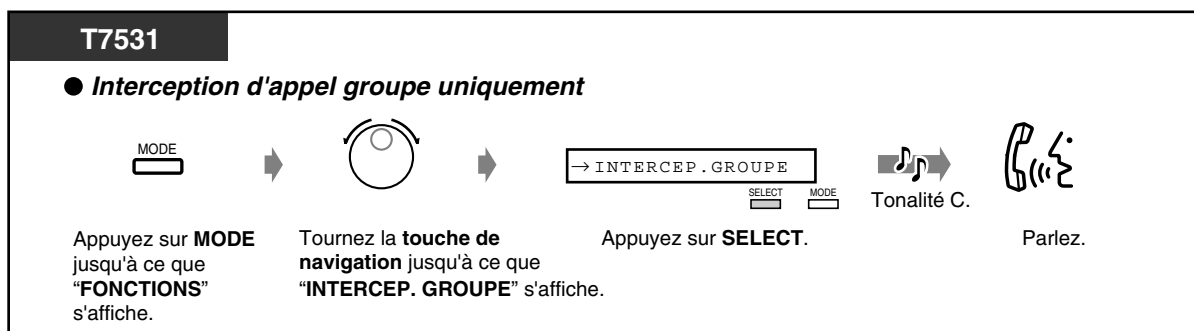
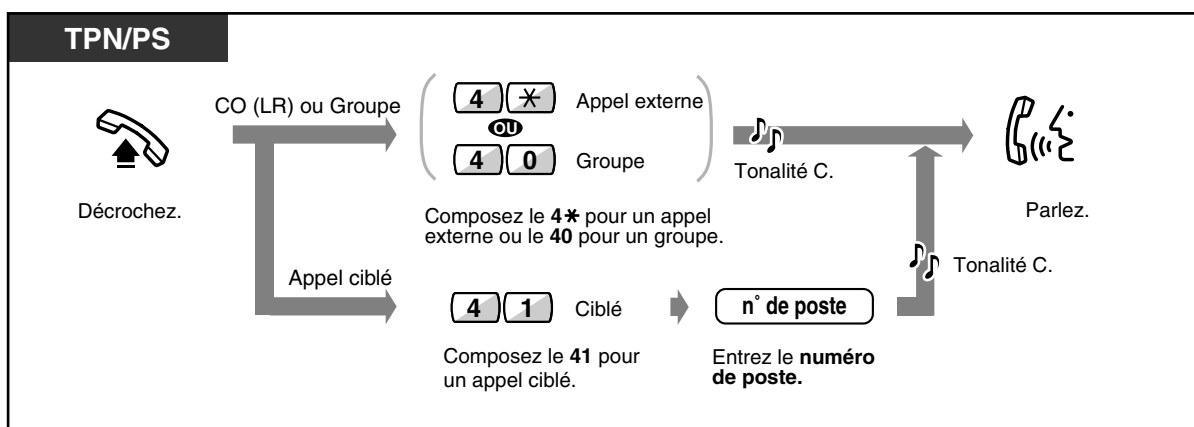

T7536/T7235

● **Interception d'appel groupe uniquement**



Appuyez sur "FONCTIONS".

Tournez la **touche de navigation** ou appuyez sur "SUIV" jusqu'à ce que les indications suivantes s'affichent.

Appuyez sur "INTERCEPTION GROUPE".

Tonalité C.

Parlez.



- **Si vous entendez une tonalité d'appel en attente**, vous pouvez demander à un tiers de prendre votre second appel en faisant appel à la fonction d'interception d'appel ciblé.



- Vous pouvez également interdire que d'autres puissent intercepter les appels qui vous sont destinés. Voir "Paramétrage de votre téléphone selon vos besoins".

2.3.4 Pour répondre à un appel émanant d'un haut-parleur externe (Réponse à un appel externe à partir de n'importe quel poste -TAFAS)

Vous pouvez répondre à un appel extérieur entrant annoncé par un haut-parleur externe depuis n'importe quel poste.

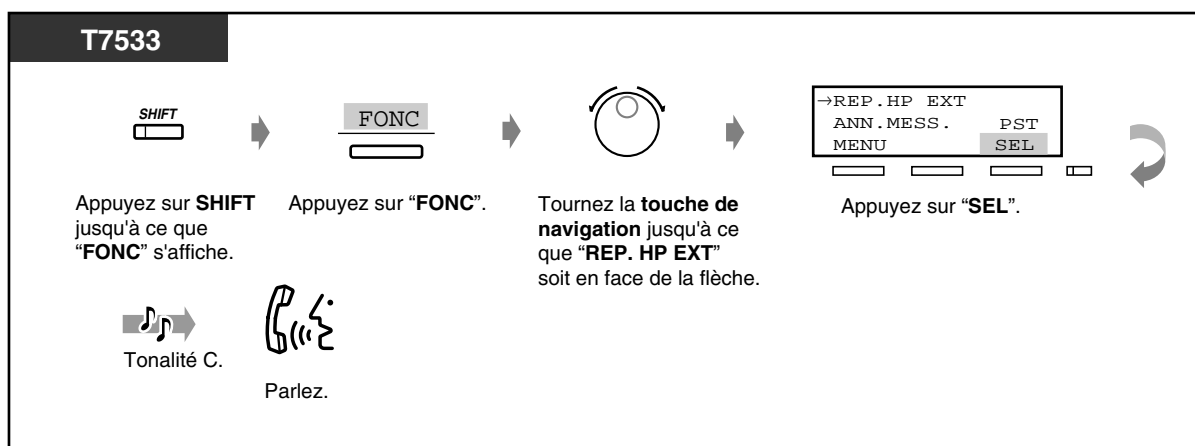
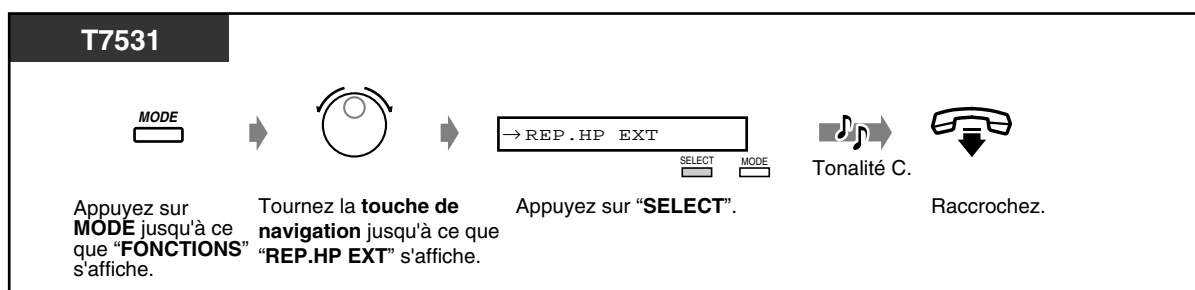
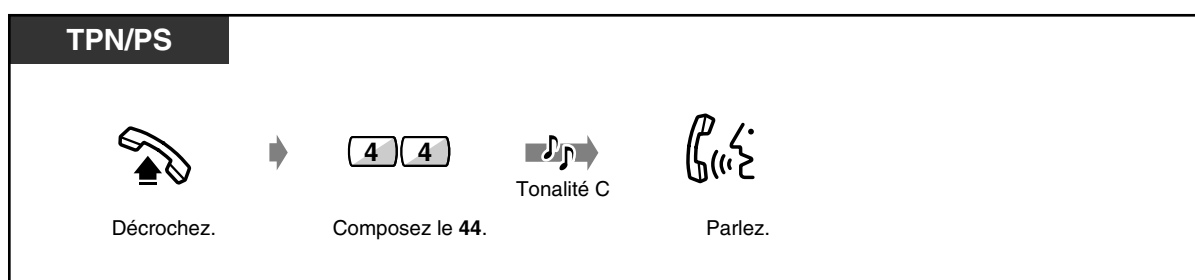

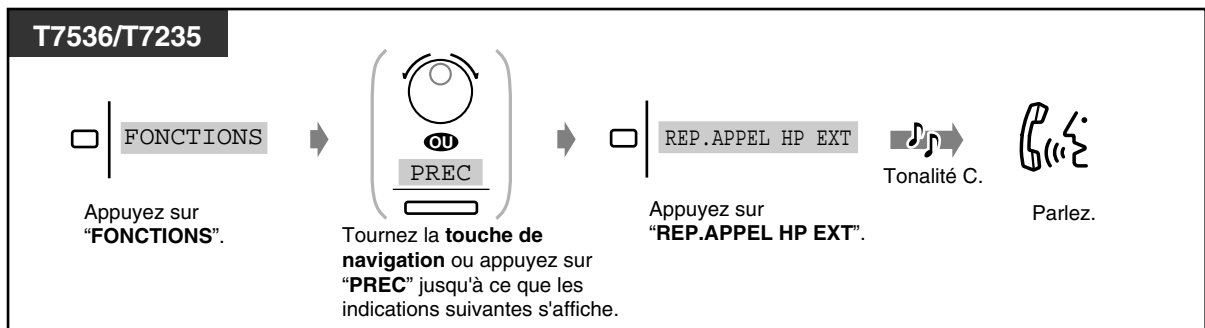

- Cette opération vous permet également de recevoir une annonce d'appel général via un haut-parleur.

2.3.5 Déviation d'un appel (Déviation d'appel)

Ceci n'est disponible que pour le TPN à écran disposant de plus de deux lignes. Si, par exemple, vous ne pouvez pas prendre l'appel parce que vous êtes trop occupé, vous pouvez transférer l'appel en cours de réception sur votre messagerie vocale personnelle (messagerie vocale intégrée) ou sur votre propre messagerie (système de messagerie vocale).



◆ Pour dévier un appel vers votre messagerie vocale personnelle

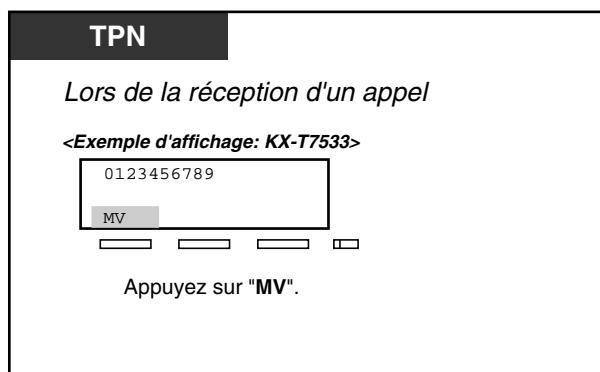

- Si un appel ne peut pas être dévié parce que votre messagerie vocale est occupée, l'indication "M. VOC OCCUPEE" s'affiche pendant 3 secondes.
- Si un appel ne peut pas être dévié parce que votre messagerie vocale est saturée, l'indication "Carte Msg pleine" s'affiche pendant 3 secondes.
- Si le message OGM de votre messagerie vocale personnelle n'a pas été mémorisé, vous ne pouvez pas dévier l'appel vers celle-ci.
- Si vous avez activé la fonction de Renvoi d'appels — aucune réponse, l'indication "PST" s'affiche sur la ligne du dessous. **Pour renvoyer l'appel vers le poste de destination**, appuyer sur "PST".
- Si vous avez programmé Renvoi d'appels — vers LR, aucune réponse, "LR" sera affiché à la ligne inférieure. **Pour renvoyer l'appel vers la destination**, appuyer sur "LR". La disponibilité de cette fonction dépend cependant du service RNIS fourni par votre compagnie téléphonique.
- Cette fonction n'est pas disponible pour le traitement intelligent des appels 1:N.

◆ Pour dévier un appel vers votre messagerie vocale

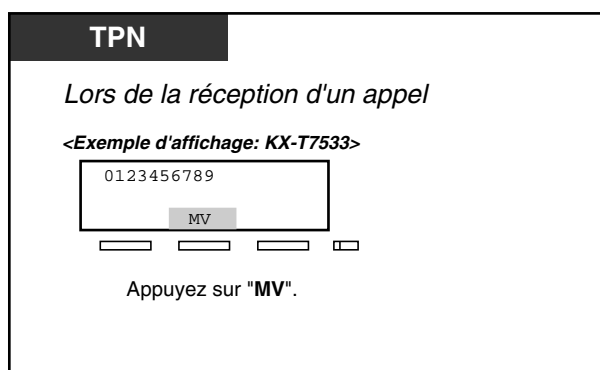



- Si un appel ne peut pas être dévié parce que votre messagerie vocale est occupée, l'indication "265 : OCCUPE" s'affiche pendant 3 secondes. ("265" est un exemple de numéro de messagerie vocale personnelle.)
- Cette fonction requiert la programmation du système. Demander à votre revendeur pour plus de détails.
- Si vous avez activé la fonction de Renvoi d'appels — aucune réponse, l'indication "PST" s'affiche sur la ligne du dessous. **Pour renvoyer l'appel vers le poste de destination**, appuyer sur "PST".
- Si vous avez programmé Renvoi d'appels — vers LR, aucune réponse, "LR" sera affiché à la ligne inférieure. **Pour renvoyer l'appel vers la destination**, appuyer sur "LR". La disponibilité de cette fonction dépend cependant du service RNIS fourni par votre compagnie téléphonique.
- Cette fonction n'est pas disponible pour le traitement intelligent des appels 1:N.

2.4 Quand vous êtes en communication

2.4.1 Durée de l'appel

Vous pouvez voir la durée de l'appel pendant que vous êtes en ligne.

◆ **Pour voir la durée de l'appel***

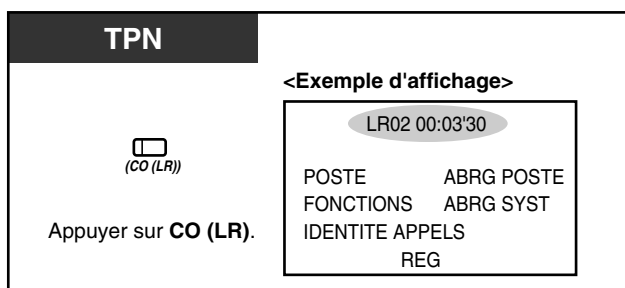

- * L'utilisateur d'un téléphone propriétaire numérique peut modifier le message affiché comme suit en appuyant sur la touche LR.

<KX-T7230>



<KX-T7533/KX-T7536/KX-T7235>

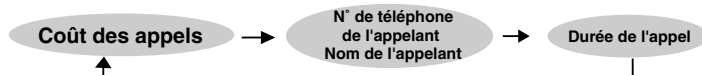

2.4.2 Mise en garde d'un appel

- Mise en garde
- Numérotation "1 touche" avec mise en garde automatique
- Pour interdire que d'autres puissent récupérer vos appels mis en garde
- Mise en garde dans une zone de parcage d'appels du système



- Si un appel n'est pas récupéré dans un délai spécifié, une alarme vous le rappelle.
- Si un appel n'est pas récupéré dans les quinze minutes, la communication se coupe automatiquement.

◆◆ Mise en garde (ordinaire)

◆ Pour attente

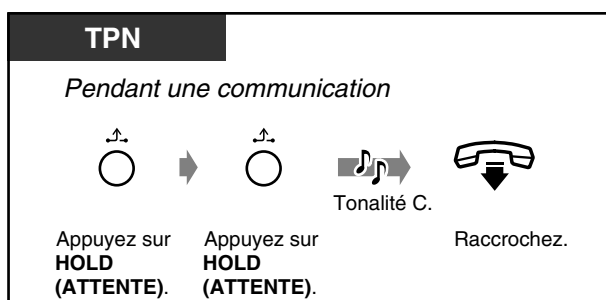

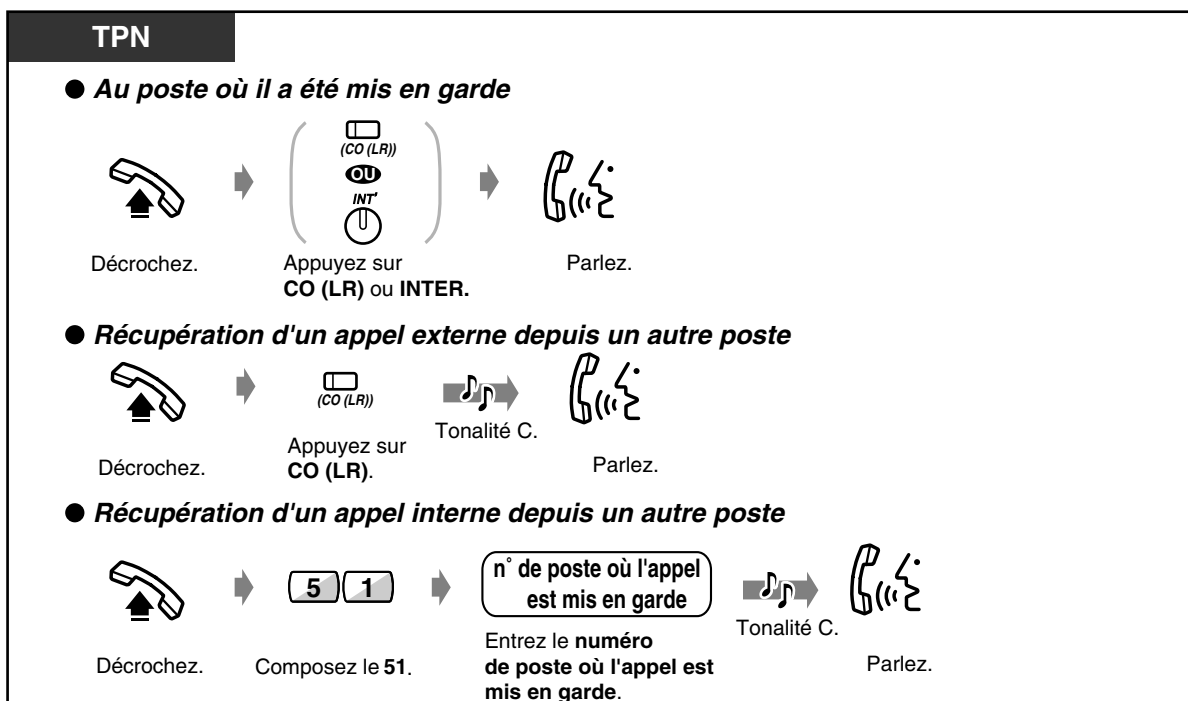

◆ Pour récupérer un appel



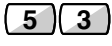
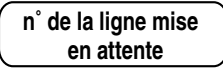

PS

● **Récupération d'un appel externe depuis un autre poste**

 →  →  →  → 

Décrochez. Composez le 53. Entrez le **numéro de la ligne mise en attente** (1-6). Parlez.

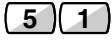
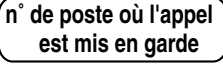
● **Récupération d'un appel interne depuis un autre poste**

 →  →  →  → 

Décrochez. Composez le 51. Entrez le **numéro de poste où l'appel est mis en garde**. Parlez.



- Les voyants des touches LR ou INTER indiquent l'état actuel comme suit:
Vert clignotant: Votre appel mis en garde
Rouge clignotant: L'appel d'un autre poste mis en garde
- L'utilisateur d'un poste simple ne peut mettre en garde qu'un seul appel à la fois, soit un appel interne soit un appel externe.
- L'utilisateur d'un téléphone propriétaire peut mettre en garde un appel interne et plusieurs appels externes.
- **Pour mettre en garde plusieurs appels internes**, utilisez la fonction "Parcage d'appels".

◆◆ Numérotation "1 touche" avec mise en garde automatique

Vous pouvez composer le numéro d'un tiers en mettant l'appel en ligne en garde.

TPN

 (Numérotation "1 touche"
 avec mise en attente automatique)

Appuyer sur **Numérotation "1 touche"**
avec mise en attente automatique.



Personnalisation de votre téléphone

- 4.1.3 Personnalisation des touches
 Création ou modification d'une touche "Numérotation "1 touche" avec mise en attente automatique".

◆◆ Pour interdire que d'autres puissent récupérer vos appels mis en garde (Mise en garde exclusive)

Seul le poste ayant mis l'appel en garde peut récupérer cet appel.

◆ **Pour attente**

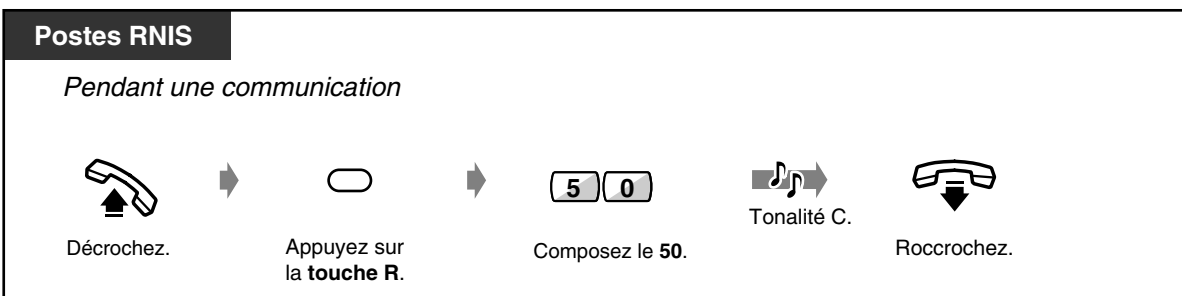
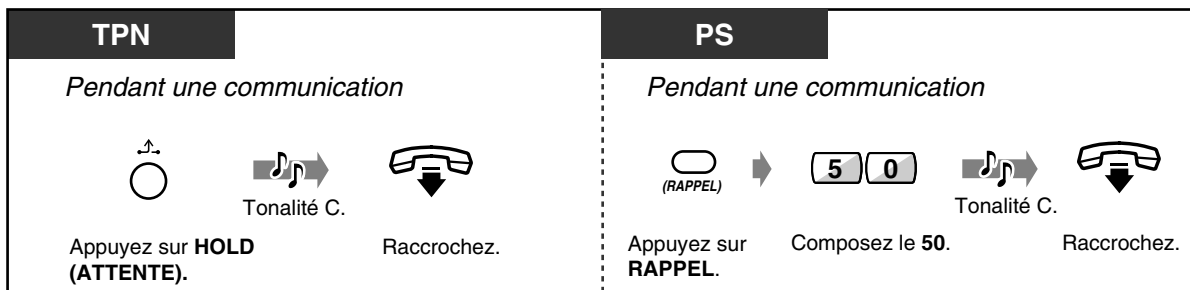

- Si vous mettez un appel en garde à partir de votre poste RNIS, vous pouvez annuler la mise en garde à partir d'autres postes RNIS raccordés au même port de postes RNIS.

◆ **Pour récupérer un appel**

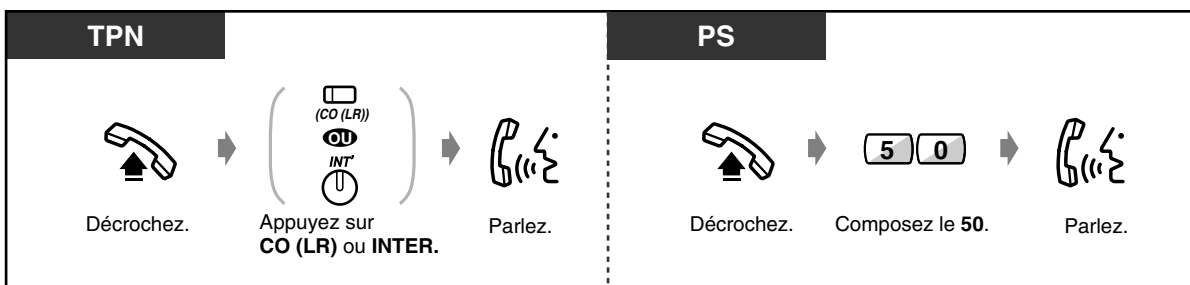



- L'utilisateur d'un téléphone propriétaire peut mettre en garde un appel interne et plusieurs appels externes.
- L'utilisateur d'un poste simple ne peut mettre en garde qu'un seul appel à la fois, soit un appel interne soit un appel externe.

◆◆ Mise en garde dans une zone de parcage d'appels du système (parcage d'appels)

Vous pouvez parquer un appel et effectuer d'autres opérations. L'appel parqué peut être récupéré par n'importe quel poste. Vous pouvez ainsi parquer jusqu'à 10 appels.

◆ Validation

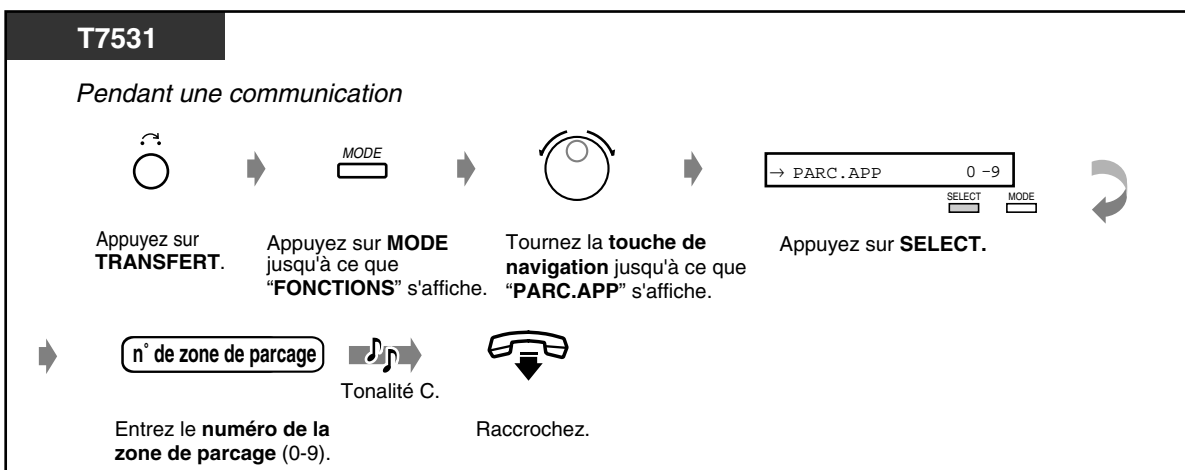
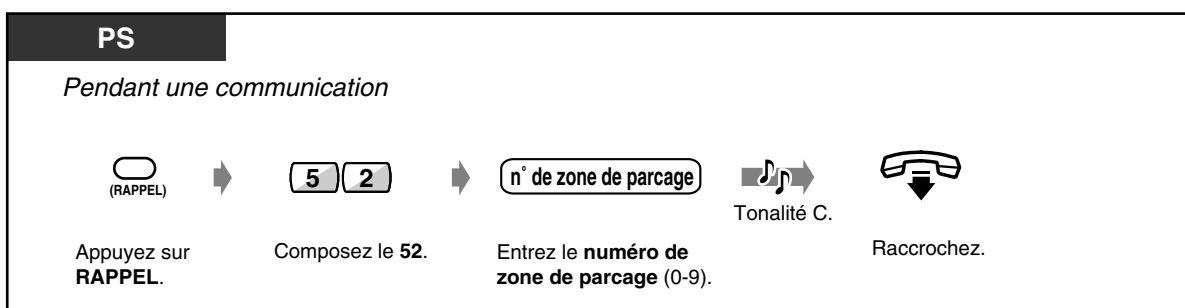
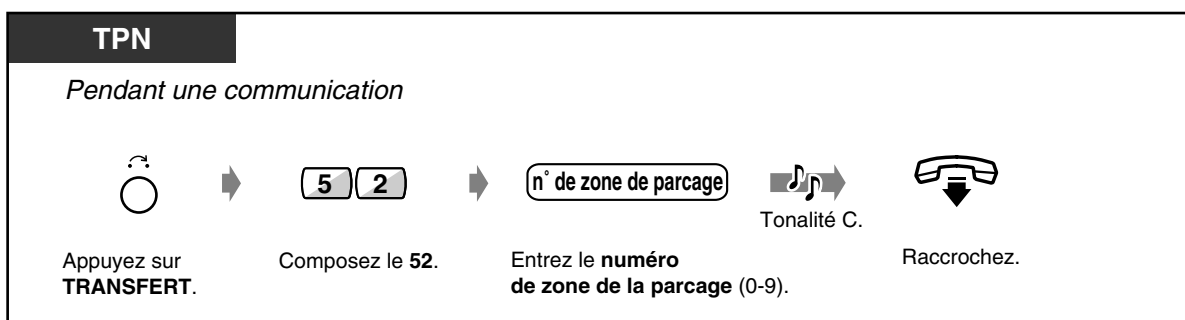

T7533

Pendant une communication

Appuyez sur **TRANSFERT**.

Appuyez sur **SHIFT** jusqu'à ce que "**FONC**" s'affiche.

Appuyez sur "**FONC**".

Tournez la **touche de navigation** jusqu'à ce que "**PARC.APP**" soit en regard de la flèche.

Appuyez sur "**SEL**".

Entrez le **numéro de zone de parcage utilisée** (0-9).

Tonalité C.

Raccrochez.

T7536/T7235

Pendant une communication

Appuyez sur **TRANSFERT**.

Appuyez sur "**SHIFT**" jusqu'à ce que "**FONC**" s'affiche.

Appuyez sur "**FONCTIONS**".

Tournez la **touche de navigation** ou appuyez sur "**SUIV**" jusqu'à ce que les indications suivantes s'affichent.

Appuyez sur "**PARCAGE APPEL**".

Entrez le **numéro de la zone de parcage** (0-9).

Tonalité C.

Raccrochez.

Postes RNIS

Pendant une communication

Appuyez sur la **touche R**.

Composez le **52**.

Entrez le **numéro de la zone de parcage** (0-9).

Tonalité C.

Raccrochez.

◆ Pour récupérer

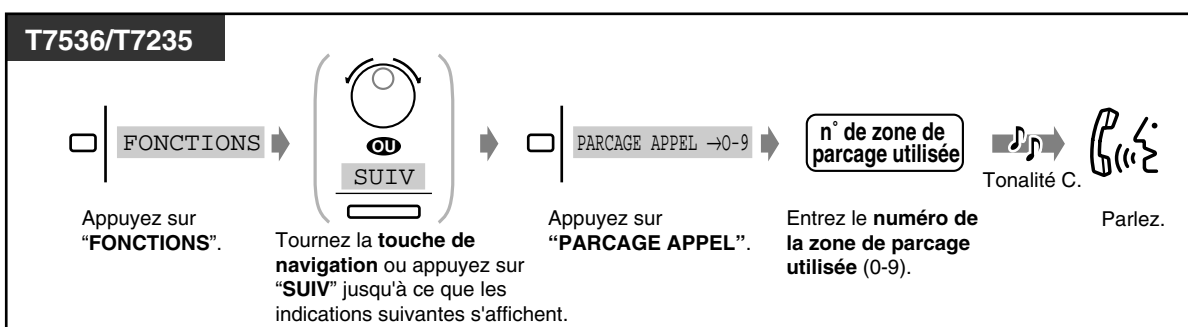
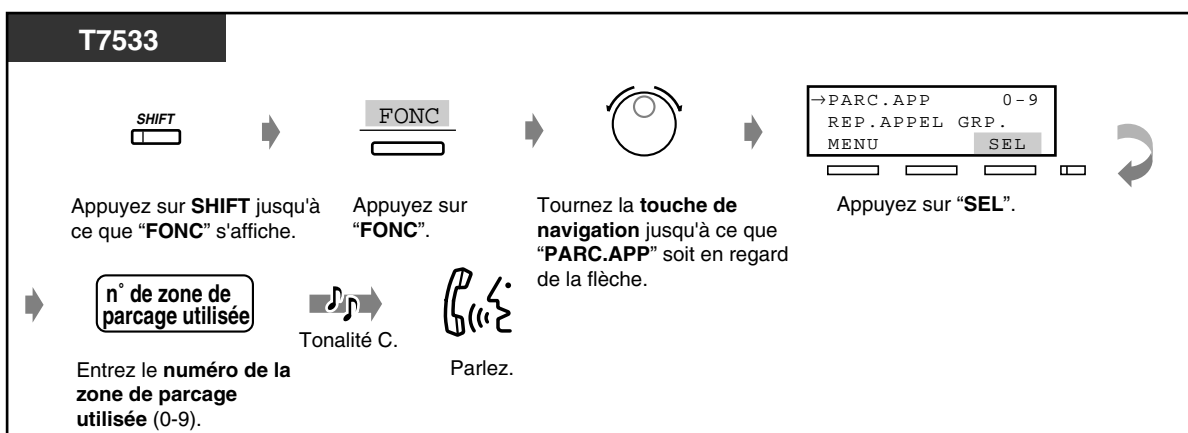
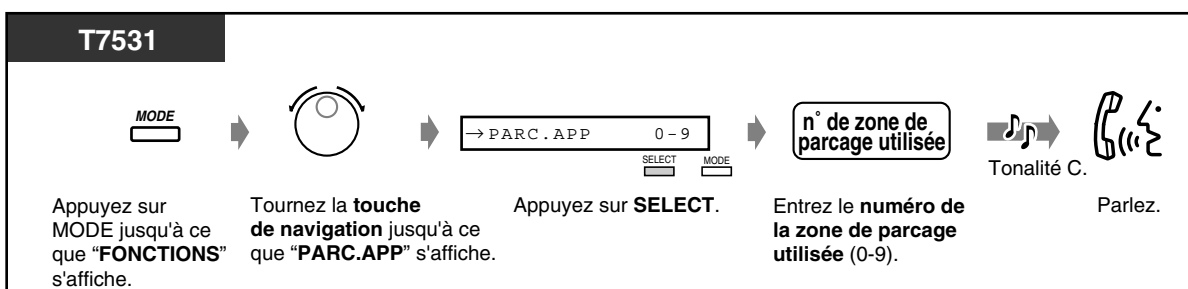
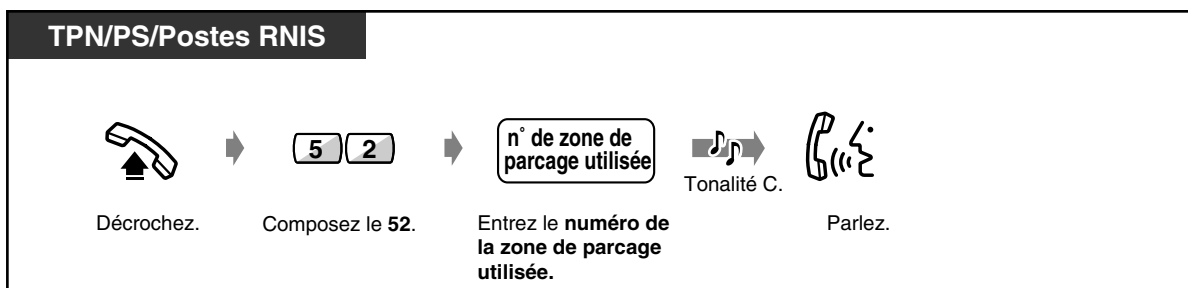

- **Si vous entendez une tonalité d'occupation lorsque vous entrez le numéro d'une zone de parcage**, cela signifie que ce numéro est déjà utilisé. Composez alors un autre numéro de zone de parcage.

2.4.3 Récupération d'un appel sur un répondeur téléphonique (TAM)

Permet de récupérer un appel sur un répondeur téléphonique, sans tenir compte du groupe de postes.

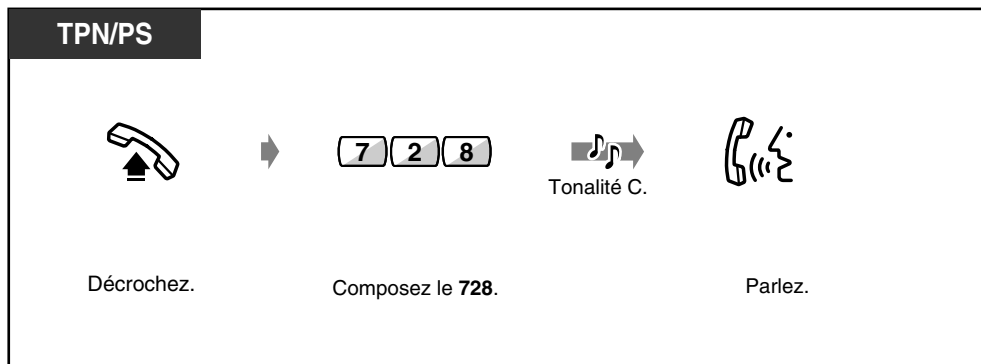

2.4.4 Fonction portable des terminaux pour postes RNIS



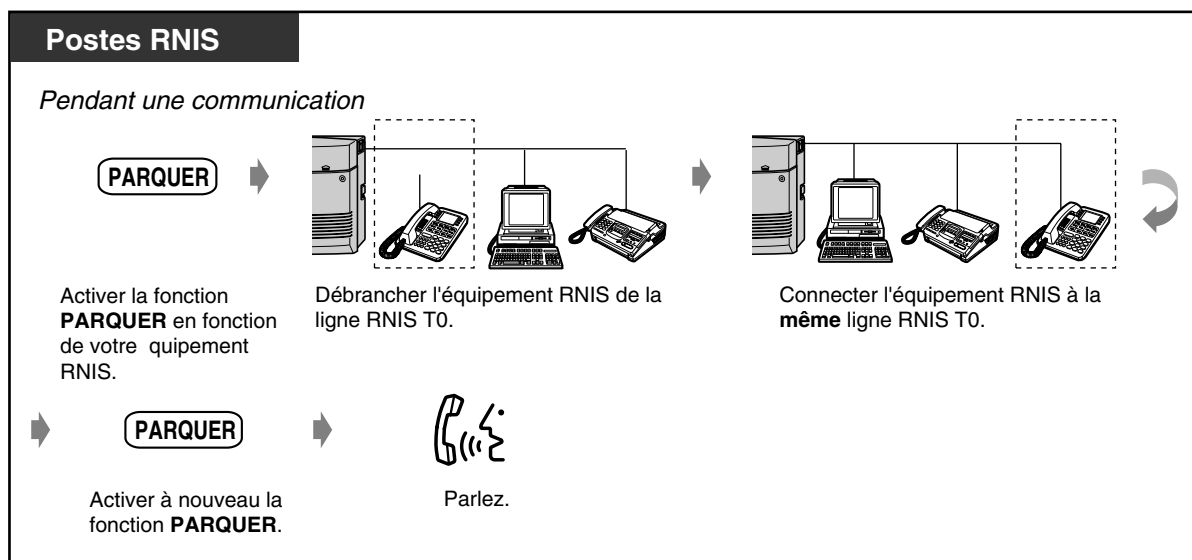

Les utilisateurs de postes RNIS peuvent se déplacer n'importe où sur la même ligne RNIS (T0) en mettant un appel en garde. Mais si votre poste RNIS est situé sur la ligne RNIS (T0) connectée au port 2, vous ne pourrez pas passer à la ligne RNIS (T0) connectée au port 3.

◆ Pour se déplacer et mettre un appel en garde



2.4.5 Pour parler alternativement à deux correspondants (Va et vient)

Lorsque vous êtes en ligne avec un correspondant alors qu'un autre correspondant est en attente, vous pouvez passer alternativement d'un correspondant à l'autre.

<p>TPN</p> <p><i>Pendant une communication et avec un appel mis en garde, lorsque l'un des appels est un appel externe.</i></p> <p> (CO (LR))</p> <p> OU</p> <p> INT'</p> <p>Appuyez sur CO (LR) ou INTER.</p>	<p><i>Pendant une communication et avec un appel mis en garde, lorsque les deux appels sont internes.</i></p> <p> ○</p> <p>Appuyez sur HOLD (ATTENTE).</p>
--	--

PS

Pendant une communication et avec un appel mis en garde

(RAPPEL)

Appuyez sur **RAPPEL**.

Postes RNIS

Pendant une communication et avec un appel mis en garde



○

Appuyez sur la **touche R**.

2.4.6 Pour transférer un appel

- Transfert d'un appel vers un poste
- Transfert à un correspondant externe

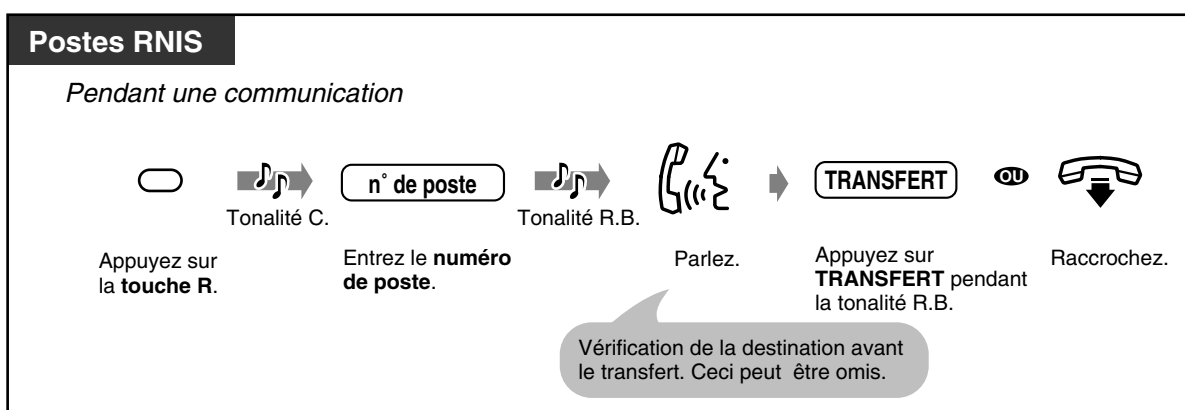
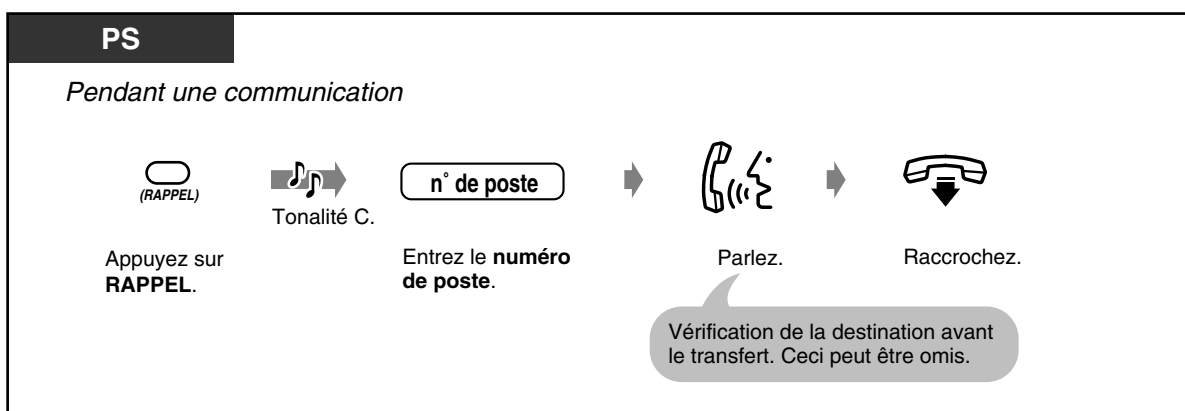
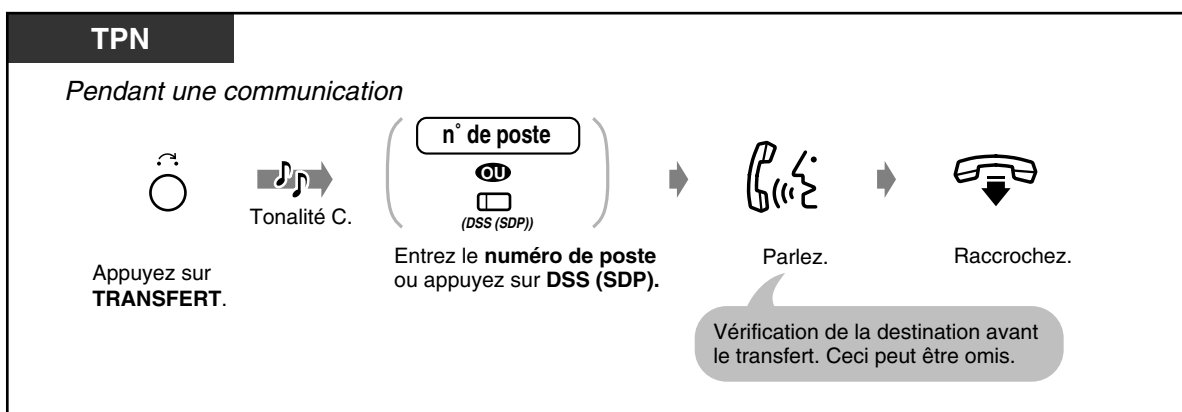
◆◆ Transfert d'un appel vers un poste



◆◆ Transfert à un correspondant externe

Cette fonction peut ne pas être disponible sur certains postes soumis à la restriction d'accès.

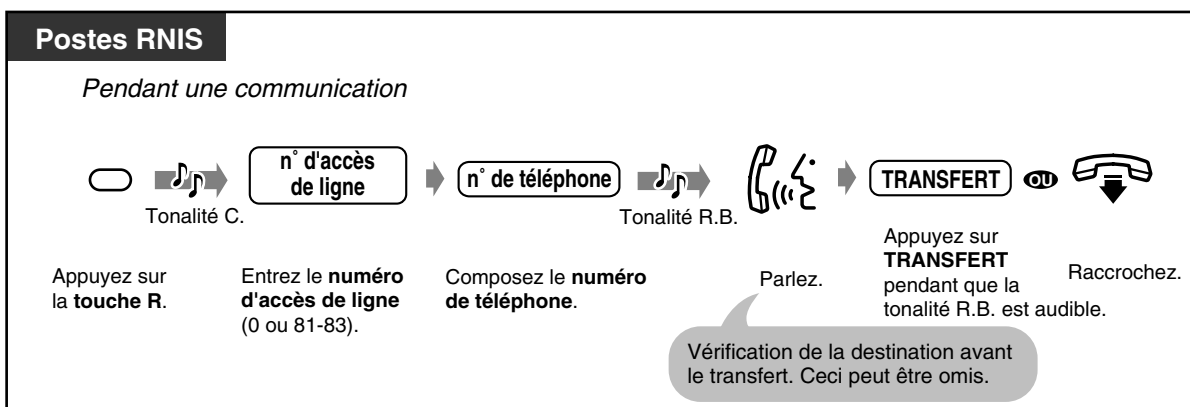
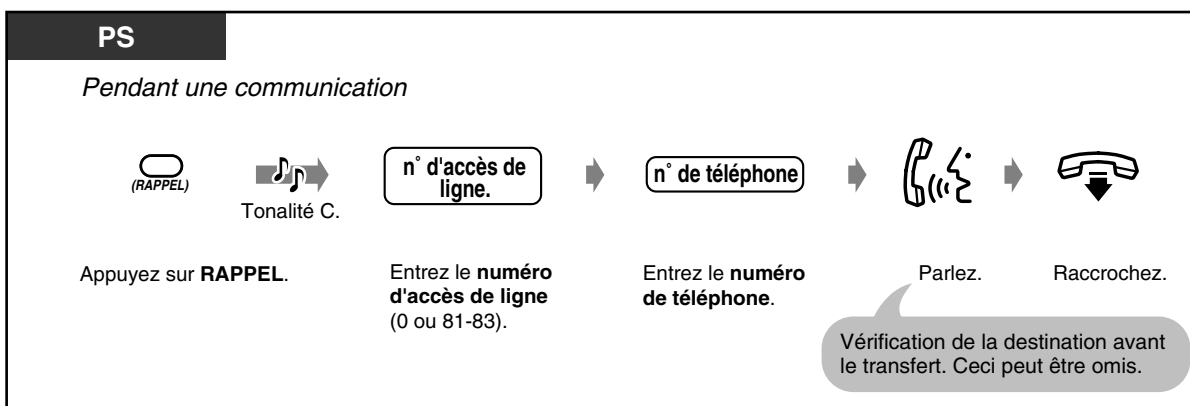
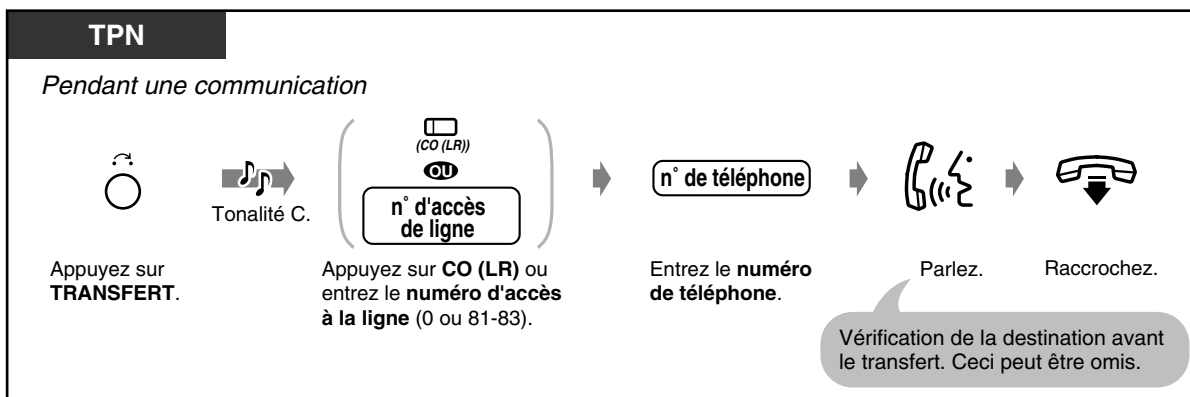

- **Si vous commettez une erreur de numérotation**, appuyez sur la touche **RAPPEL** (téléphones propriétaires numériques uniquement) et recomposez le numéro.
- **Pour revenir à l'appel mis en garde avant que le destinataire ne réponde**, appuyez sur la touche **TRANSFERT**, sur la touche **LR** correspondante, sur la touche **INTER** ou sur la touche **RAPPEL** (postes simples uniquement).
- **Pour revenir à la communication après avoir effectué le transfert à un tiers externe**, appuyez sur la touche **LR** correspondante.
- **Si vous entendez une tonalité d'avertissement**, cela signifie que le poste de destination n'a pas répondu à l'appel. Dans ce cas, répondez directement à l'appel.



- **Si vous transférez un appel avec la touche DSS (SDP) ou par la numérotation "1 touche" avec mise en attente automatique, vous ne devez pas appuyer sur la touche TRANSFERT (Transfert rapide à une touche).**



- 4.1.3 Personnalisation des touches
Création ou modification de la position d'une touche SDP et d'une touche de numérotation "1 touche" avec mise en attente automatique.

2.4.7 Pour répondre à un appel en attente

Pendant une communication, une tonalité d'appel en attente ou une annonce vocale via le haut-parleur ou le combiné se fait entendre lorsqu'un appel externe est reçu ou qu'un autre poste vous informe qu'un appel est en attente. Pour activer cette fonction, voir 2.8.3 Réception d'un appel en attente (Appel en attente/Annonce Vocale Pendant Communication [AVPC]/Offre discrète AVPC). (Valeur par défaut: désactivée - pas de tonalité). Vous pouvez alors répondre au second appel en mettant fin à la communication en cours ou en la mettant en garde.

◆ Pour parler au nouveau correspondant

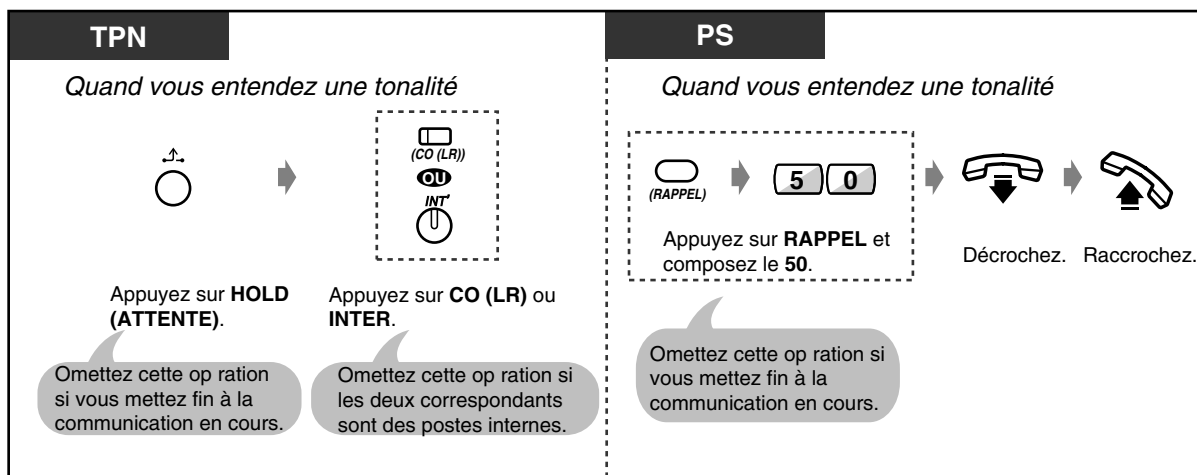

- Selon le téléphone de votre correspondant, les fonctions "Annonce Vocale Pendant Communication (AVPC)" et "Offre discrète AVPC" peuvent être disponibles. Vous pouvez alors parler à votre correspondant en utilisant le haut-parleur et le micro (AVPC) ou vous pouvez vous limiter à l'envoi d'une annonce vocale par le combiné (offre discrète AVPC) pendant qu'il a une autre conversation par le combiné avec un tiers. Le nom ou le numéro du poste appelant s'affiche pendant cinq secondes par intervalles de dix secondes avant la réponse à l'appel.
- Le nom ou le numéro du poste appelant s'affiche pendant cinq secondes par intervalles de dix secondes avant la réponse à l'appel.



Personnalisation de votre téléphone

- 4.1.2 Réglages initiaux—**Programmation du type de tonalité d'appel en attente**
Sélectionnez la tonalité selon le type de correspondant: appel externe ou d'un autre poste.

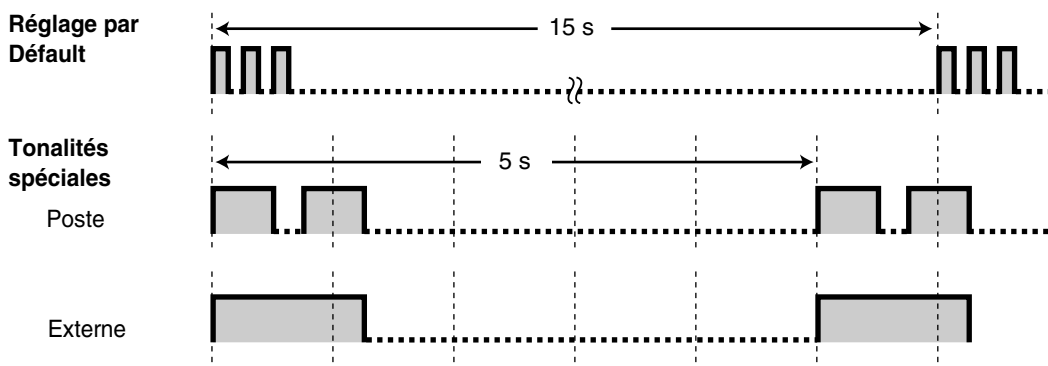

2.4.8 Conversation à trois

- Pour établir une conférence
- Pour quitter une conférence

◆◆ Pour établir une conférence (intégration d'un troisième correspondant à une communication)

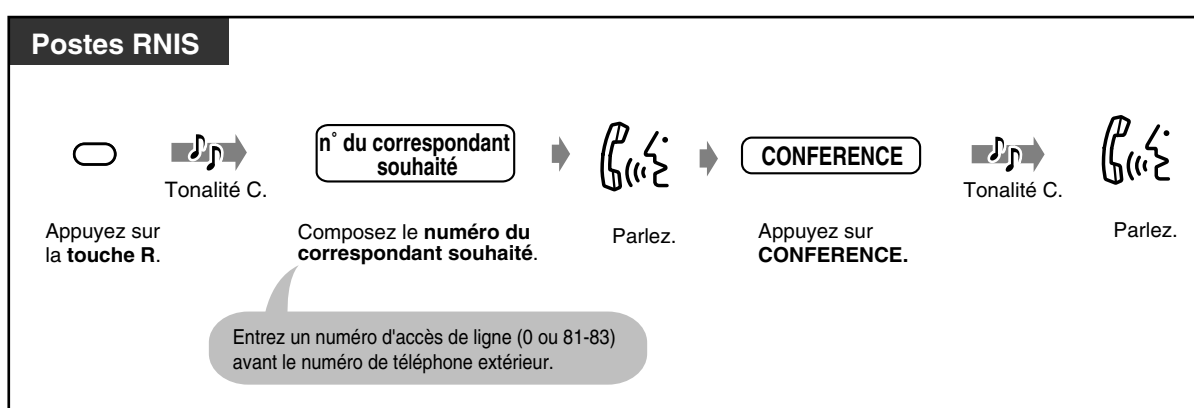
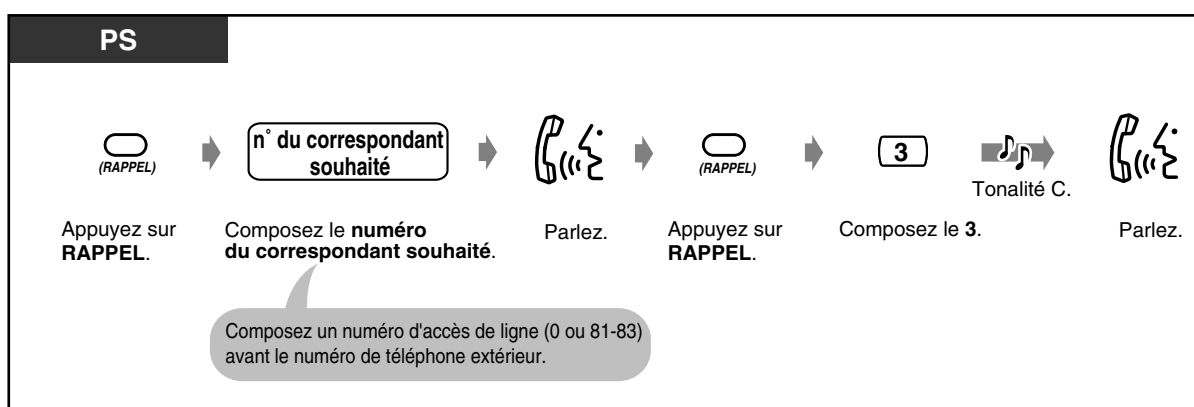
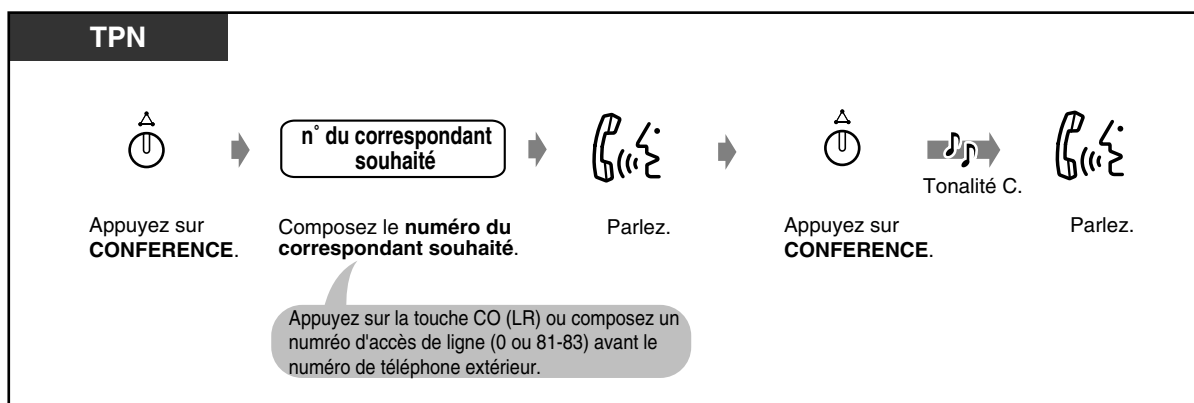

◆ **Pour parler à un correspondant en mettant fin à la communication avec l'autre lorsque l'un des correspondants est un correspondant extérieur**

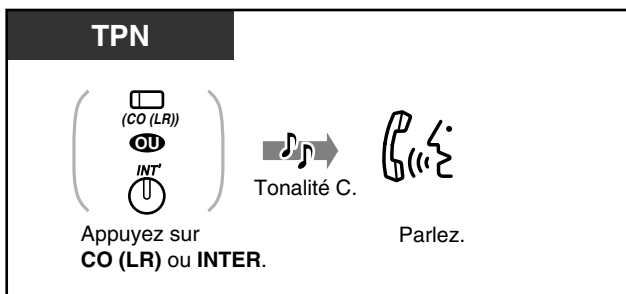

◆◆ **Pour quitter une conférence**

Les deux autres correspondants peuvent continuer leur communication.

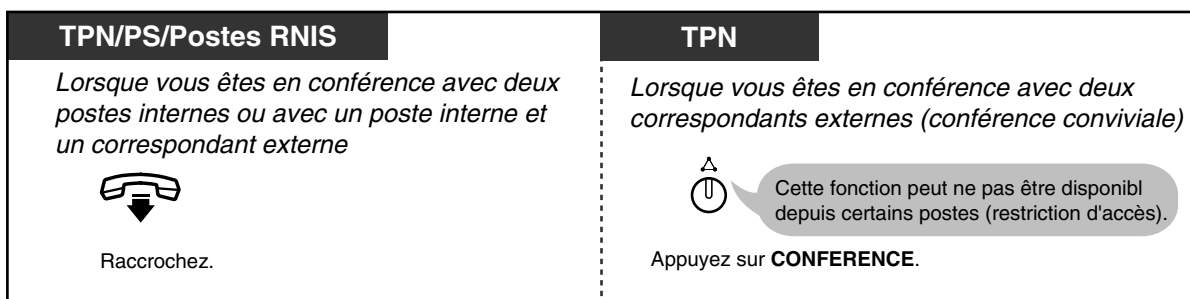

◆ **Pour revenir dans la conférence**

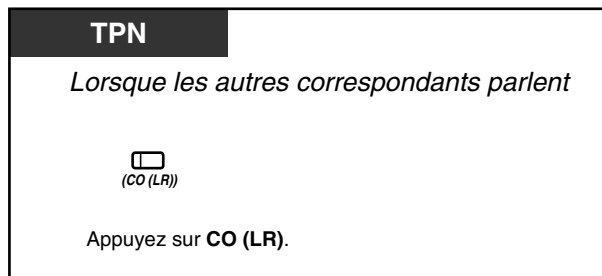

Personnalisation de votre téléphone

- 4.1.3 Personnalisation des touches
Création ou changement de position d'une touche CONF (Conférence).

2.4.9 Mémorisation d'un numéro (Fonction bloc-notes)

Vous pouvez mémoriser un numéro de téléphone externe pendant une communication ou à l'état raccroché. Ceci vous permet de le composer ensuite facilement.



◆ Pour mémoriser un numéro



◆ Pour appeler



◆ Pour composer automatiquement un numéro (rappel automatique)

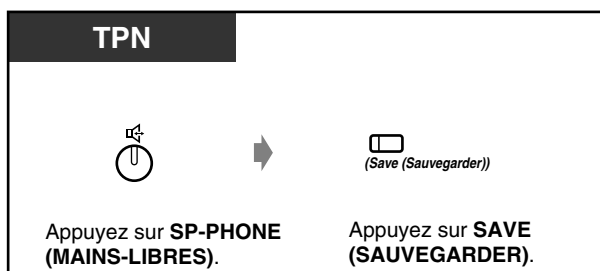

- Il n'est pas nécessaire de mémoriser un numéro d'accès de ligne avant le numéro de téléphone. Le système prend automatiquement une ligne externe.
- Vous pouvez insérer des "*" et des "#" dans le numéro.



Personnalisation de votre téléphone

- 4.1.3 Personnalisation des touches
Création d'une touche SAVE (SAUVEGARDER) ou changement de sa position.

2.4.10 Coupure micro

Lors d'une communication en mode mains libres ou avec le combiné, vous pouvez désactiver le microphone ou le combiné pour pouvoir discuter confidentiellement avec les autres personnes présentes dans la pièce. Il existe deux types de fonction secret:



Coupure du combiné:

Pendant une communication utilisant le mode mains libres. Cette fonction n'est disponible que pour les utilisateurs de téléphones de la série KX-T7500.

Coupure du micro:

Pendant une communication utilisant le mode mains libres.

◆ **Validation/Annulation**

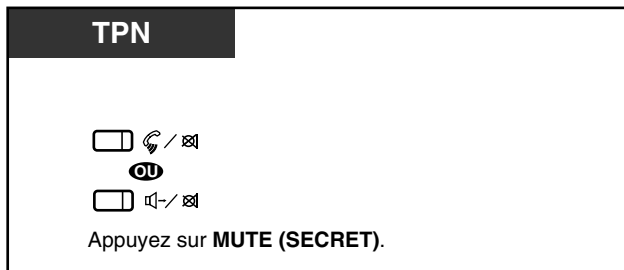

- Les voyants des touches REPONSE AUTO/SECRET ou APPEL VOCAL/SECRET indiquent l'état actuel comme suit:

Rouge clignotant: Secret

Eteint: Normal

2.4.11 Pour faire écouter la communication à d'autres (Ecoule amplifiée)

Vous pouvez laisser d'autres personnes dans la pièce écouter la communication par le haut-parleur tout en continuant la conversation via le combiné.



◆ Validation/Annulation

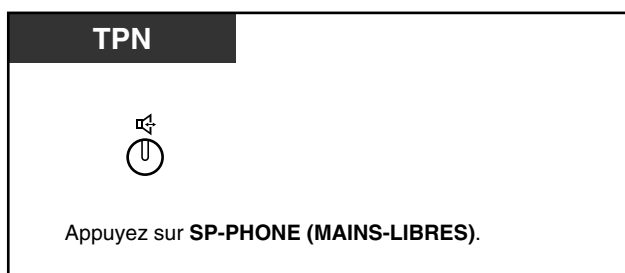

- Cette fonction est uniquement disponible lors d'une communication via le combiné.
- Le voyant de la touche MAINS-LIBRES indique l'état actuel comme suit:
Allumé: On entend le correspondant par le haut-parleur.
Eteint : On entend le correspondant par le combiné.

2.5 Utilisation des services RNIS supplémentaires

2.5.1 Transfert d'un appel d'une ligne RNIS vers une autre ligne RNIS (Transfert d'appels RNIS)

Vous pouvez transférer vos appels vers une ligne RNIS sans occuper les lignes réseau.

Mise en attente d'appels RNIS

Pour pouvoir utiliser le service de transfert d'appels RNIS ou le service conférence RNIS, vous devez tout d'abord laisser le poste central mettre un appel d'une ligne RNIS en attente. La mise en attente d'appels RNIS vous permet de mettre un appel en attente et d'appeler un autre correspondant externe en utilisant seulement une voie de la ligne RNIS (BRI).

◆ Pour transférer

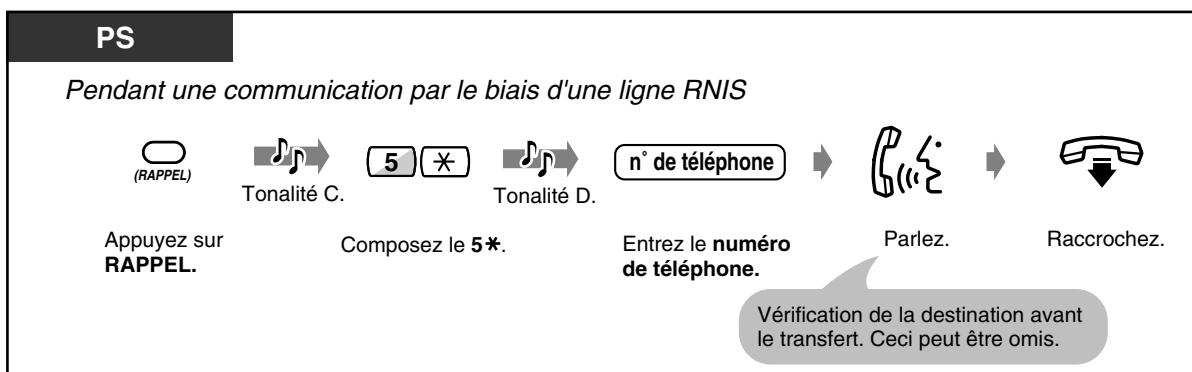
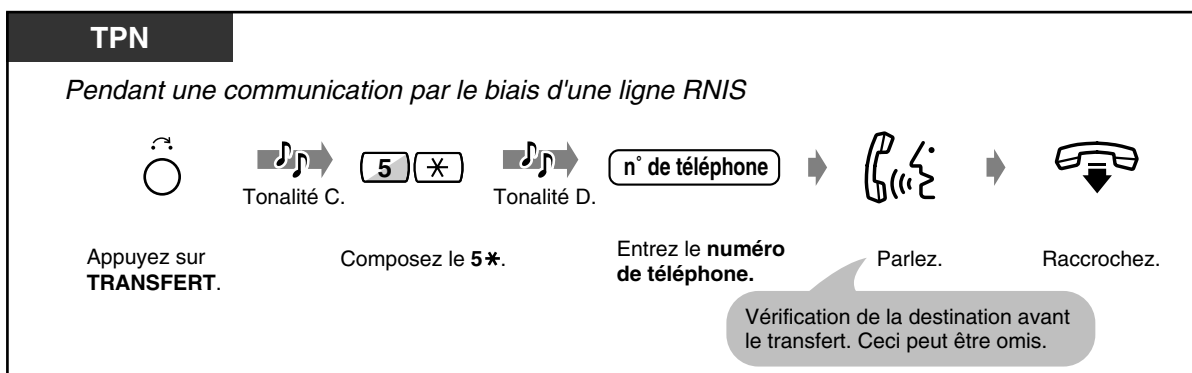

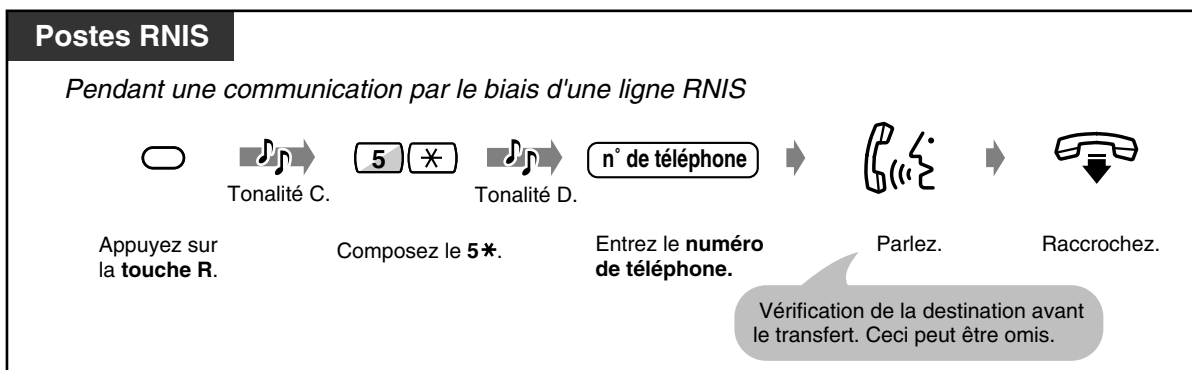

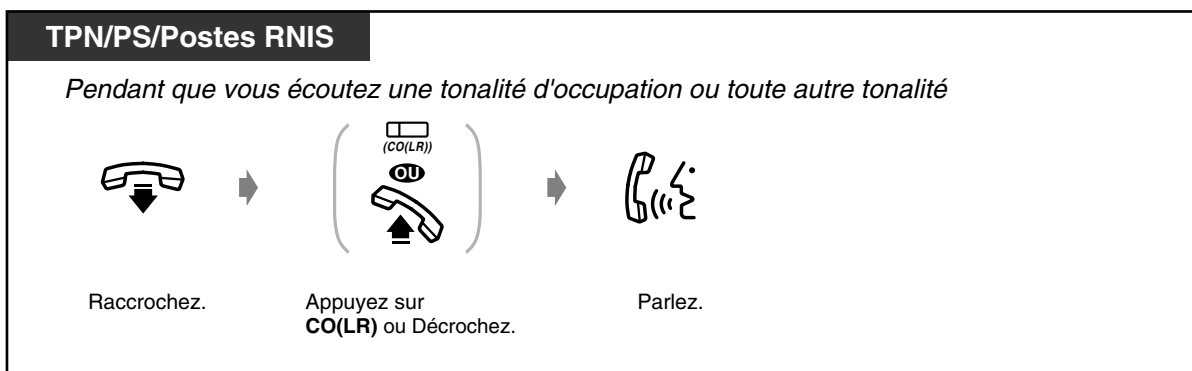

- La disponibilité de cette fonction dépend de votre contrat auprès de la compagnie de téléphone.
- Une programmation du système est nécessaire. Consulter votre revendeur à ce sujet.
- Il est impossible de saisir toute autre ligne LR pendant la mise en attente d'appels RNIS.
- Après l'utilisation du service de transfert d'appels RNIS, la ligne LR est libérée. Vous ne pouvez pas revenir à l'appel en attente.
- **Si vous raccrochez en dehors de l'écoute d'une tonalité de rappel ou pendant une communication tripartite**, la mise en attente d'appels RNIS est annulée et le système place l'appel en attente.
- **Pour revenir à la communication avant que le destinataire ne réponde**, appuyer sur **TRANSFERT (TPN)**, **Rappel (PS)**, ou sur la **touche R** (Poste RNIS).
- Il est possible d'effectuer un appel en utilisant la **numérotation 1 touche**. Si le numéro composé commence par **0, 81, 82, ou 83**, ces chiffres seront automatiquement omis, même s'il ne s'agit pas d'un numéro d'accès de ligne.
- **Si votre poste est sujet à restriction**, il se peut que vous ne puissiez pas transférer un appel à un correspondant externe. L'indication **NON AUTORISE** s'affiche et vous entendez une tonalité d'invite à renuméroter.
- La sélection d'itinéraire automatique (ARS) ne s'applique pas au numéro composé après **5***.
- Le numéro composé après **5*** ne sera pas enregistré dans l'enregistrement détaillé des mouvements du poste (SMDR). Les frais seront comptabilisés comme pour l'appel d'origine que vous avez effectué ou reçu.

◆ **Si le destinataire est occupé ou que vous avez fait un faux numéro.**



◆ **Pour répartir les appels**

TPN	PS	Postes RNIS
<p><i>Pendant la mise en attente d'un appel RNIS</i></p> <p></p> <p>Appuyez sur TRANSFERT.</p>	<p><i>Pendant la mise en attente d'un appel RNIS</i></p> <p></p> <p>Appuyez sur RAPPEL.</p>	<p><i>Pendant la mise en attente d'un appel RNIS</i></p> <p></p> <p>Appuyez sur la touche R.</p>



- "1ER COR" s'affiche pendant la communication avec le correspondant d'origine.
- "2EME COR" s'affiche pendant la communication avec le nouveau correspondant.

2.5.2 Conversation multipartite par ligne RNIS (Conférence RNIS)

Vous pouvez ajouter un ou plusieurs correspondants à votre conversation en utilisant une seule voie de la ligne RNIS.

Mise en attente d'appels RNIS

Pour pouvoir utiliser le service de transfert d'appels RNIS ou le service conférence RNIS, vous devez tout d'abord laisser le poste central mettre un appel d'une ligne RNIS en attente. La mise en attente d'appels RNIS vous permet de mettre un appel en attente et d'appeler un autre correspondant externe en utilisant seulement une voie de la ligne RNIS (BRI).

◆ Pour ajouter un correspondant

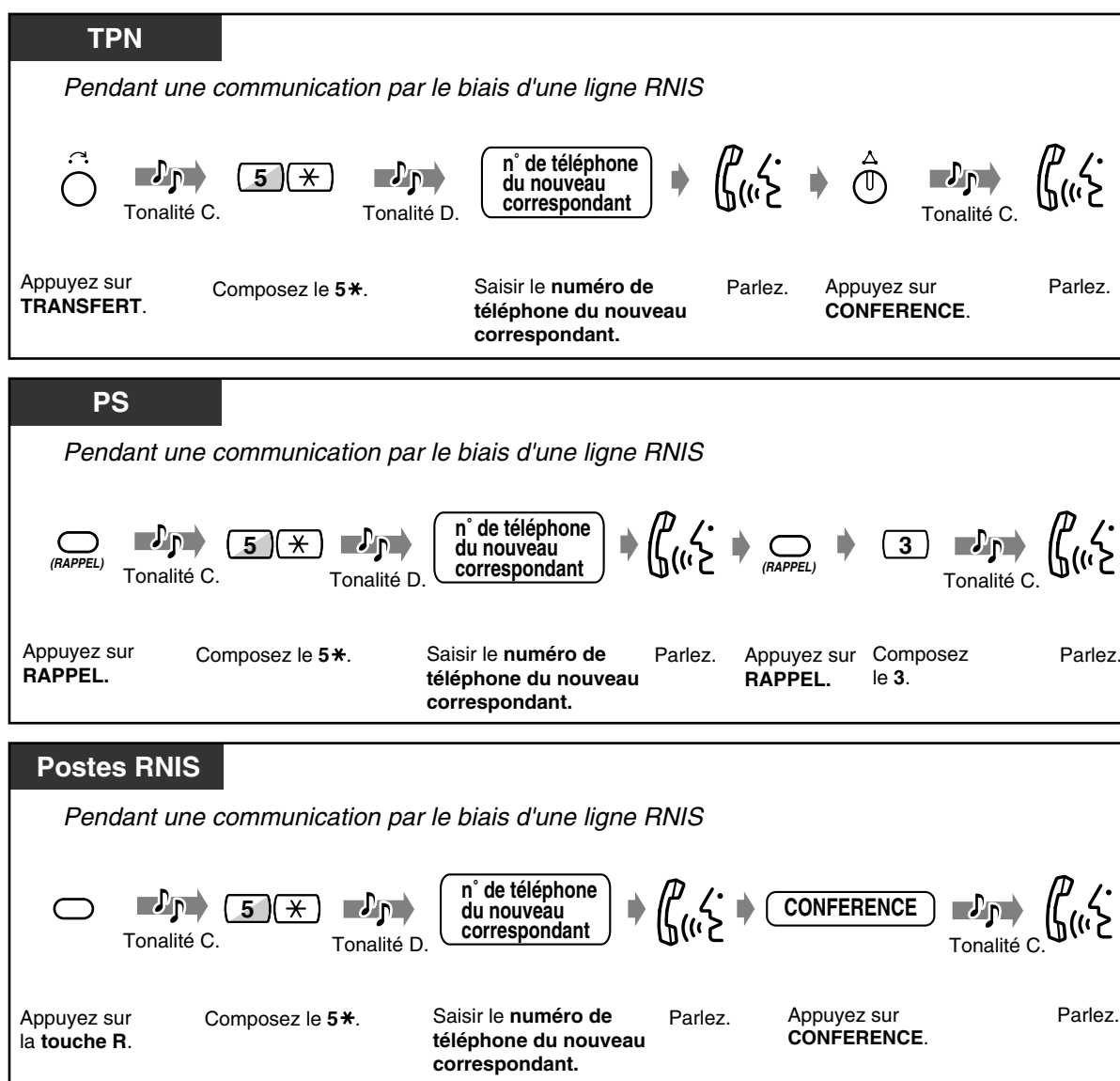



- La disponibilité de cette fonction dépend de votre contrat auprès de la compagnie de téléphone.
- Une programmation du système est nécessaire. Consulter votre revendeur à ce sujet.
- Si vous avez sélectionné **CONF** (conversion en appel avec plus de trois correspondants) dans la programmation du système, vous pouvez ajouter d'autres correspondants en effectuant la procédure indiquée plus haut. Le nombre maximum de correspondants dépend de votre compagnie de téléphone. D'autres fonctions CONF, comme la déconnexion ou l'isolement d'un correspondant précis, ne sont pas reconnues.
- Si **3Cor** (communication tripartite) est sélectionné dans la programmation du système, vous ne pouvez pas activer la mise en attente d'appels RNIS pendant un appel conférence RNIS.
- Si vous décrochez pendant l'appel conférence, la ligne se coupe.

2.5.3 Renvoi de vos appels sans occuper votre ligne réseau (Renvoi d'appels RNIS)

Vous pouvez renvoyer vos appels vers un correspondant extérieur sans occuper les lignes réseau de votre système. Cette fonction est uniquement disponible pour le traitement intelligent des appels 1:1.

◆ Validation

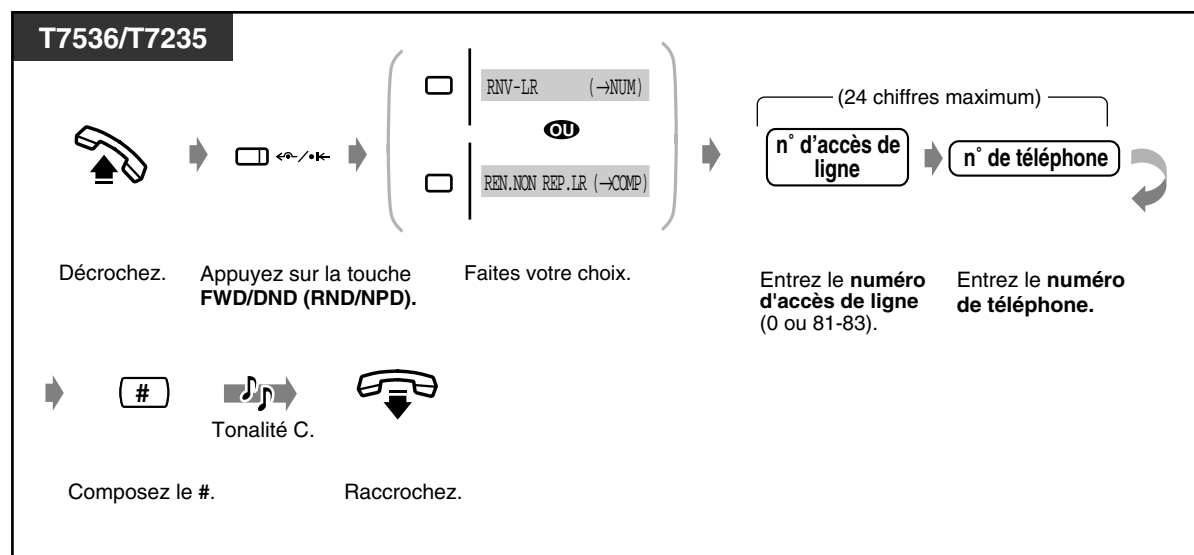
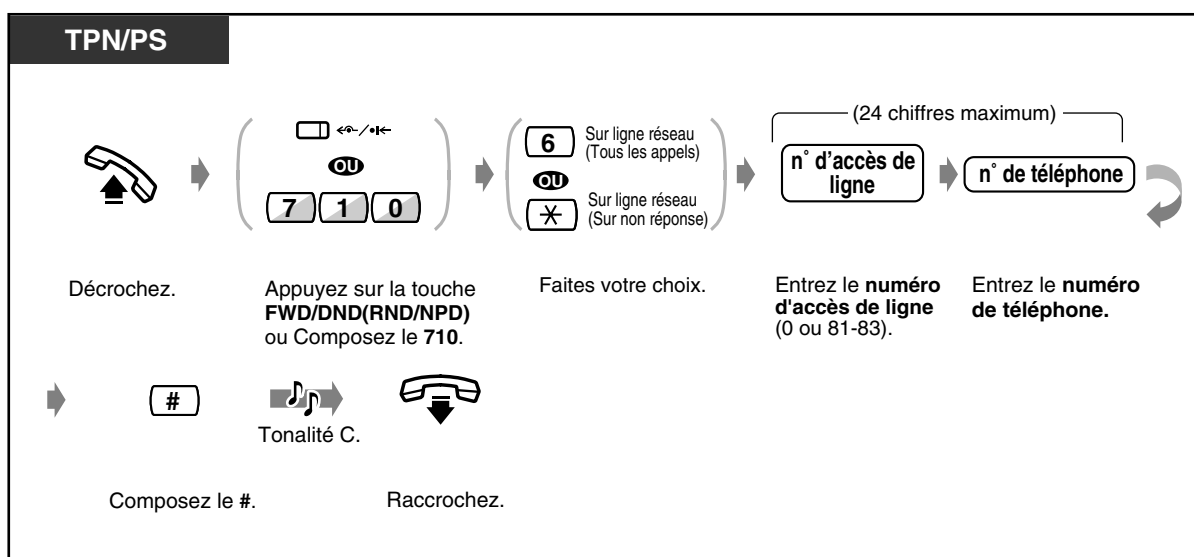

◆ **Pour annuler**

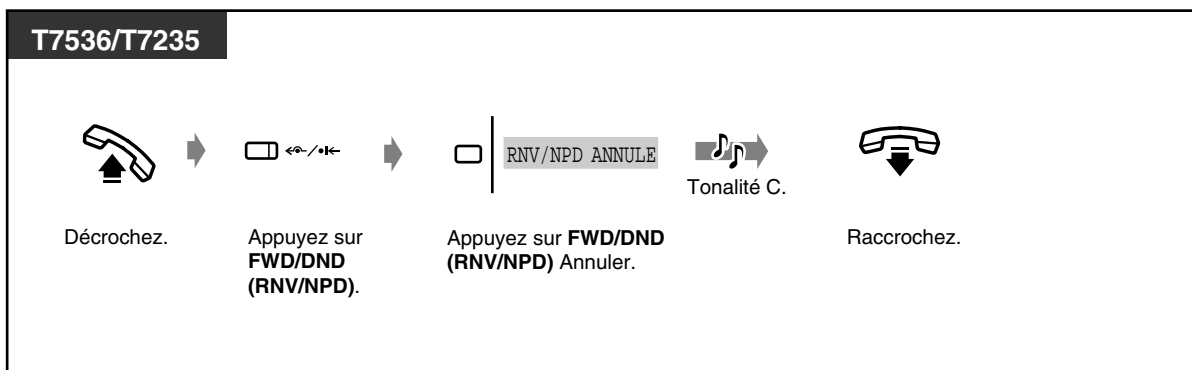
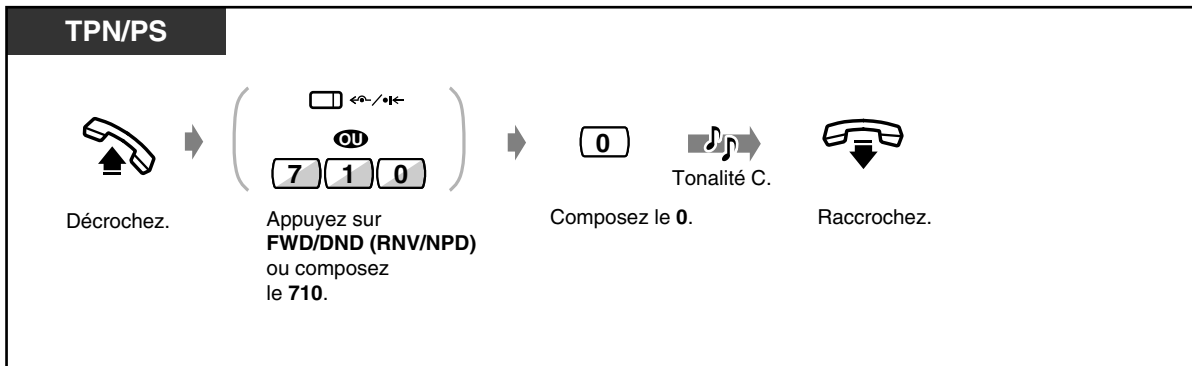

-  La disponibilité de cette fonction dépend de votre contrat auprès de la compagnie de téléphone.
- Une programmation du système est nécessaire (réglage par défaut: désactivé). Consulter votre revendeur à ce sujet.
- Si cette fonction est activée, le Renvoi d'appels RNIS prend place avant l'activation de la fonction habituelle de Renvoi d'appels vers l'extérieur.
- Si le réseau rejette l'activation d'un renvoi d'appel RNIS, l'appelant est déconnecté.

2.6 Avant de quitter votre bureau

2.6.1 Message vocal intégré

- Enregistrer, réécouter ou effacer les messages sortants
- Paramétrer ou annuler la fonction de messagerie vocale intégrée
- Laisser, réécouter ou effacer les messages vocaux

Cette fonction est uniquement disponible si une carte KX-TD61291 en option a été installée dans l'appareil principal KX-TD612. L'installation de cette carte en option vous permet d'utiliser les fonctions suivantes comme suit:

- Les appelants internes/externes (traitement intelligent des appels 1:1) renvoyés à votre messagerie vocale peuvent y laisser un message.
- Les appelants externes guidés par des messages sortants de la société peuvent laisser leur message dans la messagerie vocale de la société (auprès de l'opérateur). (Voir 3.2.3 Enregistrement de messages sortants.)
- Réentendre les messages enregistrés sur votre poste ou les effacer. Il est nécessaire d'avoir un mot de passe pour l'audition ou l'effacement à distance des messages par le biais de lignes réseau.
- **La fonction de message direct**
Permet de laisser un message vocal dans la messagerie vocale personnelle d'un autre poste, même si le poste n'a pas été programmé pour renvoyer un appel entrant vers sa messagerie vocale personnelle ou si aucun message sortant n'a été enregistré.

Message sortant pour un poste/pour la société:

Servent de messages de bienvenue ou de guidage lorsque vous ne pouvez pas répondre aux appels arrivant à la messagerie de la société. (Voir 3.2.3 Enregistrement de messages sortants)

Message d'avertissement:

Souvent utilisé comme appel de réveil qui s'enclenche lorsqu'on répond à l'alarme d'avertissement. Vous ne pouvez enregistrer qu'un seul message d'avertissement. (Voir 2.8.1 Programmation de l'alarme (Rappel de rendez-vous))

Vous pouvez également reproduire le message enregistré pour le vérifier.

Journal des appels

Vous pouvez consulter le journal des appels. Celui-ci peut contenir jusqu'à 128 informations d'appels. La fonction est conjointe avec celle du journal des appels – entrants. En ce qui concerne les informations d'appels du message vocal incorporé, celles-ci seront classées par appel même dans le cas de plusieurs appels provenant du même numéro de téléphone. Néanmoins, les informations concernant le 128ème appel seront remplacées par les informations du 129ème, sans tenir compte du fait qu'il s'agit d'un journal des appels ordinaire ou du message vocal intégré. (Voir 2.10.1 Pour appeler en utilisant le journal d'appels (Mémoire d'appels entrants) [KX-T7533, KX-T7536, KX-T7230, KX-T7235 uniquement])

Note

- Veillez à toujours attribuer le tableau de traitement intelligent des appels au préalable. Sinon, les appelants externes ne pourront pas utiliser le service d'accès direct au système. (Voir 4.2.3 Programmation des Numéros abrégés système et des Numéros Traitement intelligent des appels (001)). Consultez le gestionnaire du système pour plus d'informations à ce sujet.
- Lorsque les informations d'appels concernant le message vocal incorporé sont remplacées, le message vocal est effacé en même temps.

- Si vous activez la fonction de messagerie vocale, les fonctions de la messagerie vocale intégrée (MVI) seront désactivées sauf dans les cas suivants:
 - (1) **Message OGM de bienvenue de la société pour la fonction d'accès direct DISA**
 - (2) **L'enregistrement, la réécoute ou l'effacement du message OGM de bienvenue de la société**



- Seul le standardiste peut écouter/effacer les messages vocaux enregistrés dans la messagerie de la société. (Valeur par défaut: Poste d'accueil=joncteur 1-1)
- Un seul appel peut avoir accès à une ressource de message vocal. Lorsque quelqu'un enregistre un message ou écoute un message sortant avec la même ressource, votre accès est refusé et vous entendrez une tonalité d'invitation à renuméroter/une tonalité d'avertissement (lors de l'utilisation de la touche programmable SOFT sur les téléphones propriétaires numériques).
- Le voyant lumineux rouge de la touche MESSAGE est allumé si certains messages n'ont pas encore été écoutés.
- Si un appel ne parvient pas à accéder à la messagerie vocale: en cas d'appel interne, le poste sonne et, en cas d'appel externe, le poste attribué dans la programmation du système sonne.
- Vous pouvez choisir le temps d'enregistrement total pour la fonction de message vocal intégré (y compris les messages sortants comme ceux pour la messagerie vocale intégrée, le message UCD pour la distribution uniforme des appels et le message aide-mémoire) parmi 60 minutes/30 minutes/20 minutes. (Valeur par défaut: 30 minutes). Consulter votre gestionnaire pour plus d'informations à ce sujet.
- Si le temps d'enregistrement restant est inférieur à 5 minutes, Carte Msg pleine s'affichera, et vous entendrez la tonalité de numérotation 6 lorsque vous décrochez.

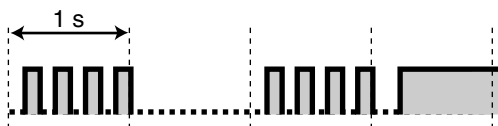

- Le rappel en cas de rappel automatique sur occupation et de rappel en attente ne peuvent pas être renvoyés.

◆◆ **Enregistrer, réécouter ou effacer les messages sortants**

◆ **Pour enregistrer le message sortant/le message d'avertissement de votre poste**

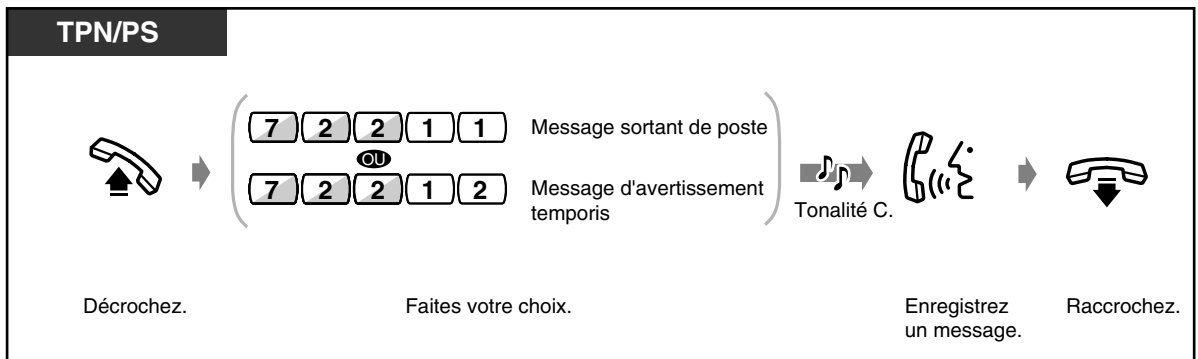
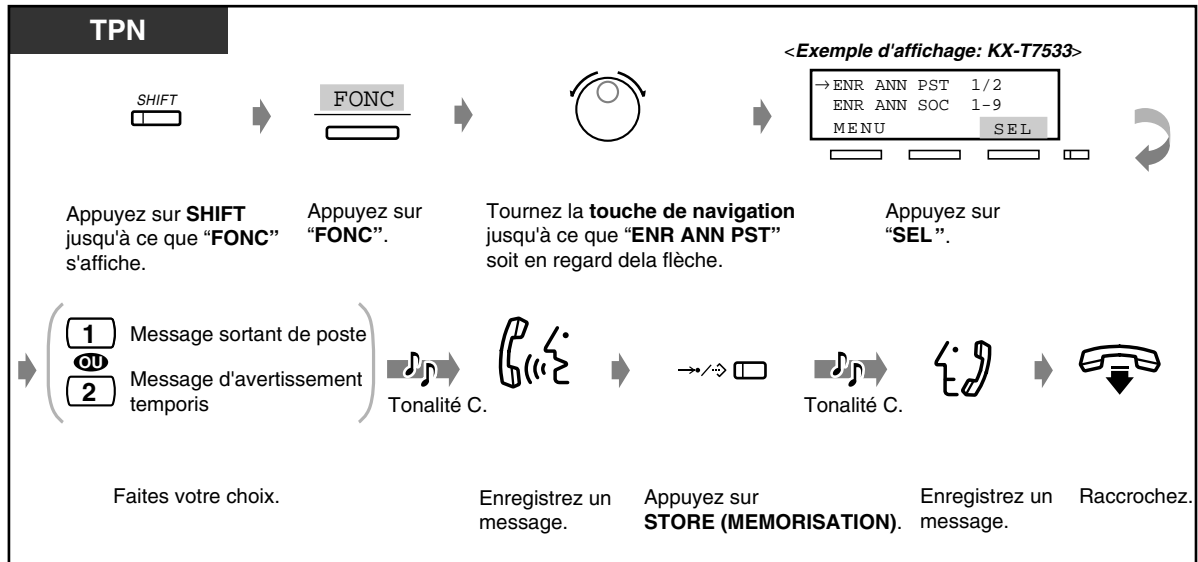

- Si vous programmez la fonction d'aide-mémoire sans enregistrer de message sortant, vous entendrez la tonalité de numérotation 3 à l'heure préprogrammée. (Voir 2.8.1 Programmation de l'alarme (Rappel de rendez-vous))



◆ Pour écouter le message sortant/le message d'avertissement

TPN

<Exemple d'affichage: KX-T7533>

→ LEC ANN PST	1/2
LEC ANN SOC	1-9
MENU	SEL

Appuyez sur **SHIFT** jusqu'à ce que "**FONC**" s'affiche.

Appuyez sur "**FONC**".

Tournez la **touche de navigation** jusqu'à ce que "**LEC ANN PST**" soit en regard de la flèche.

Appuyez sur "**SEL**".

1 Message sortant de poste
 ou
 2 Message d'avertissement temporis

Tonalité C.

Tonalité C.

Faites votre choix.

Vérifiez le message.

Raccrochez.

TPN/PS

7 2 2 2 1 Message sortant de poste
 ou
 7 2 2 2 2 Message d'avertissement temporis

Décrochez.

Faites votre choix.

Tonalité C.

Tonalité C.

Vérifiez le message.

Raccrochez.

◆ Pour effacer le message sortant/le message d'avertissement temporisé

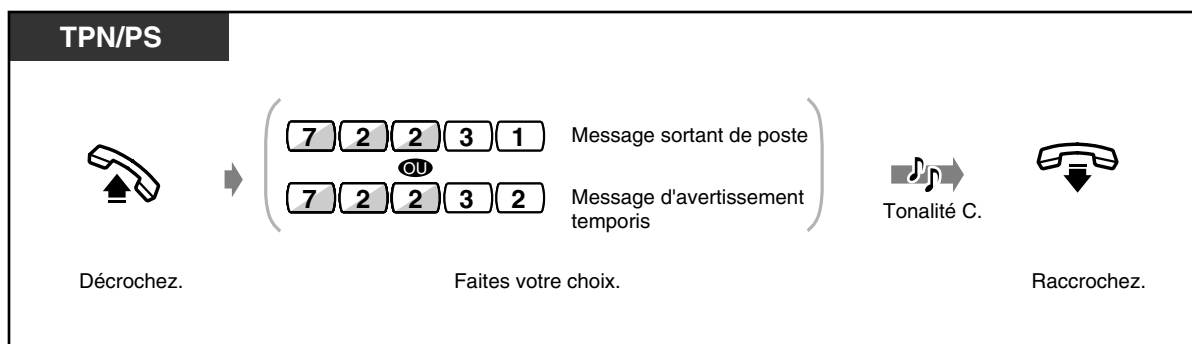
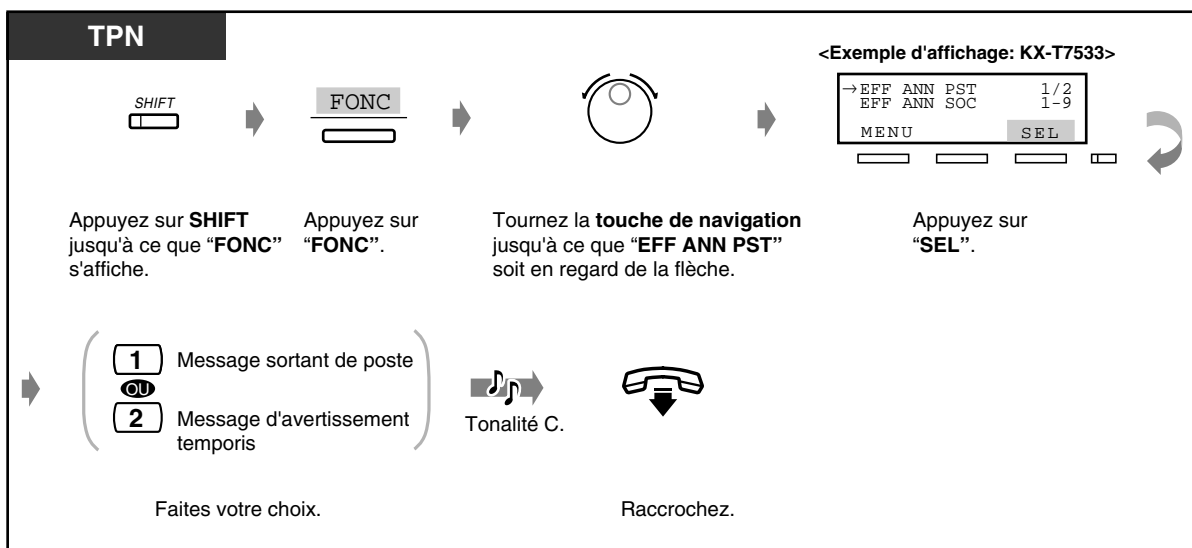

- Vous pouvez uniquement enregistrer ou effacer un message sortant quand personne d'autre n'utilise cette fonction, notamment pour écouter/enregistrer/effacer un message vocal ou un message sortant. Si vous essayez d'enregistrer un message sortant lorsque quelqu'un d'autre utilise cette fonction, vous entendrez une tonalité d'invitation à renuméroter et l'indication **ANNONCE OCCUPEE** (message sortant occupé) apparaîtra sur l'affichage (uniquement pour les utilisateurs de téléphones propriétaires numériques).

◆◆ Paramétrer ou annuler la fonction de messagerie vocale intégrée

◆ Pour activer la fonction de message vocal

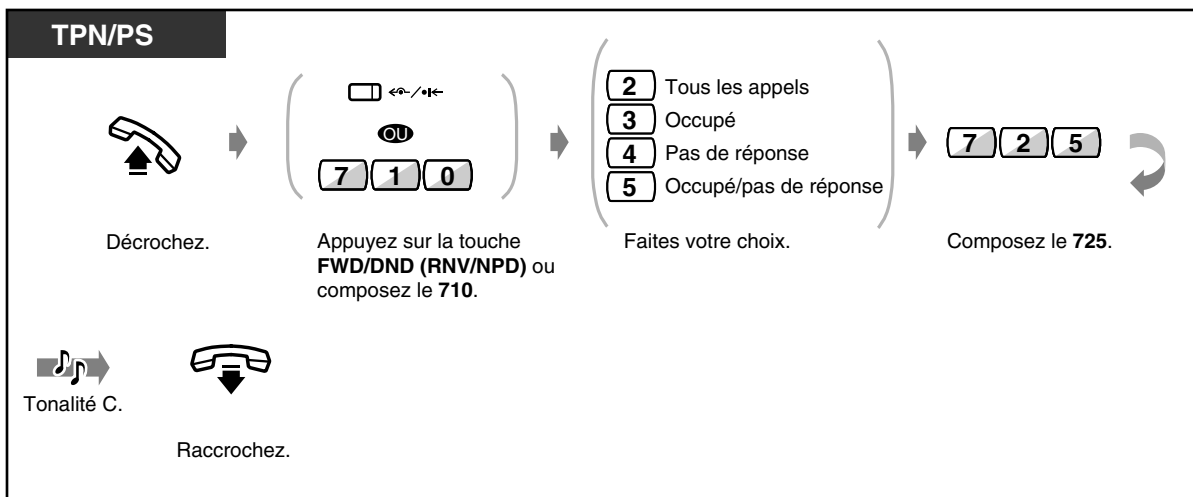

- Si aucun message sortant n'a été mémorisé dans votre messagerie vocale personnelle, il n'est pas possible de renvoyer un appel entrant. Dans ce cas, votre poste sonne.
- Si vous programmez cette fonction, la tonalité de numérotation 2 se fait entendre lorsque vous décrochez.

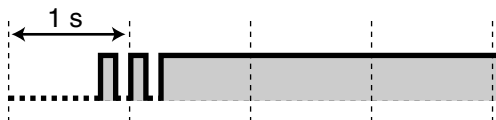

- Cette fonction annule tous les autres types de renvois d'appels, les fonctions ne pas déranger (NPD) et ne pas déranger (NPD) pour le traitement intelligent des appels 1:1.

◆ Pour annuler la fonction de message vocal

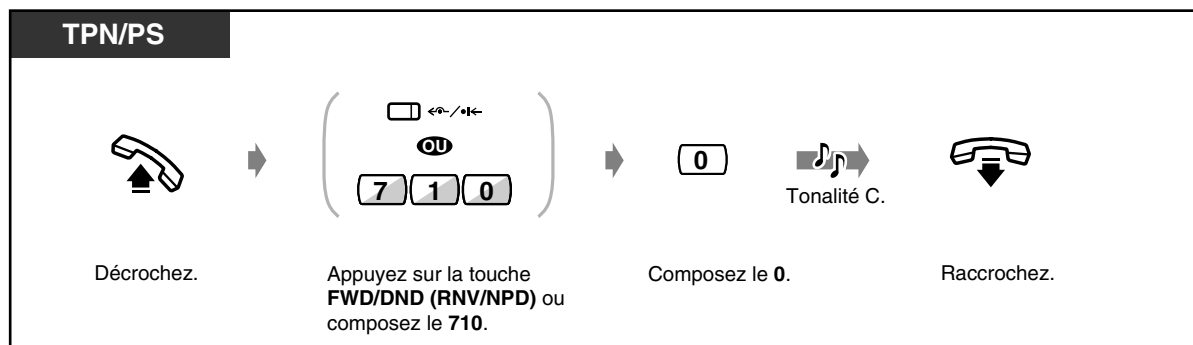

◆◆ **Laisser, réécouter ou effacer les messages vocaux**

◆ **Pour laisser un message en utilisant la fonction de message direct**

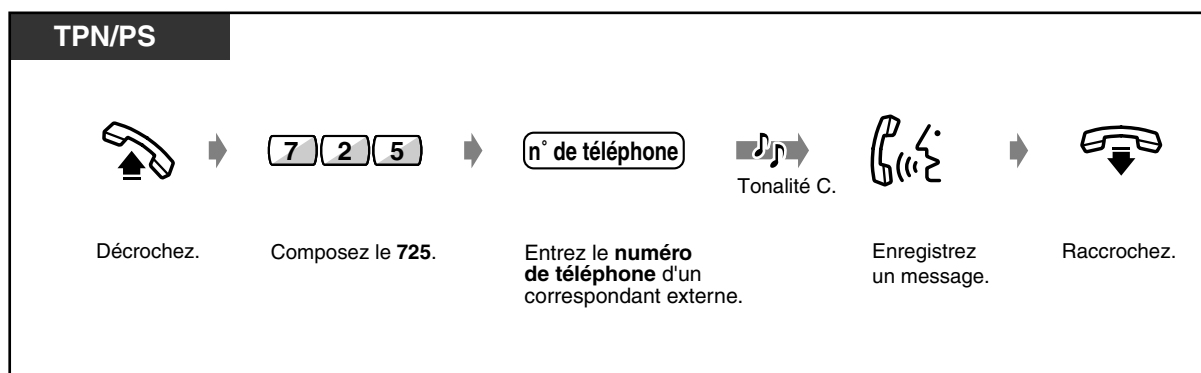

- L'indication "ENREG EN COURS" (ENREGISTREMENT EN COURS) s'affiche pendant l'enregistrement d'un message (uniquement sur les TPN).
- Vous pouvez terminer l'enregistrement en appuyant sur la touche MEMORISATION. Dans ce cas "FIN ENREG" (ENR. terminé) s'affiche (uniquement sur les TPN).

◆ **Pour écouter un message qui n'a pas encore été entendu**

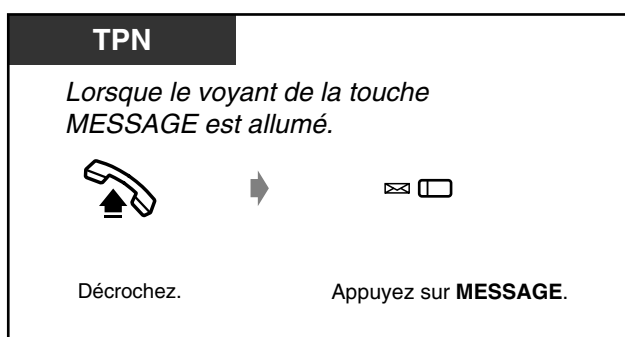

- Lorsque vous décrochez, vous entendez la tonalité de numérotation 5.



- Si vous appuyez sur la touche MESSAGE lorsque le téléphone est raccroché, l'indication "Message vocal" s'affiche (uniquement pour les utilisateurs de TPN à écran).

◆ **Pour réentendre le message**

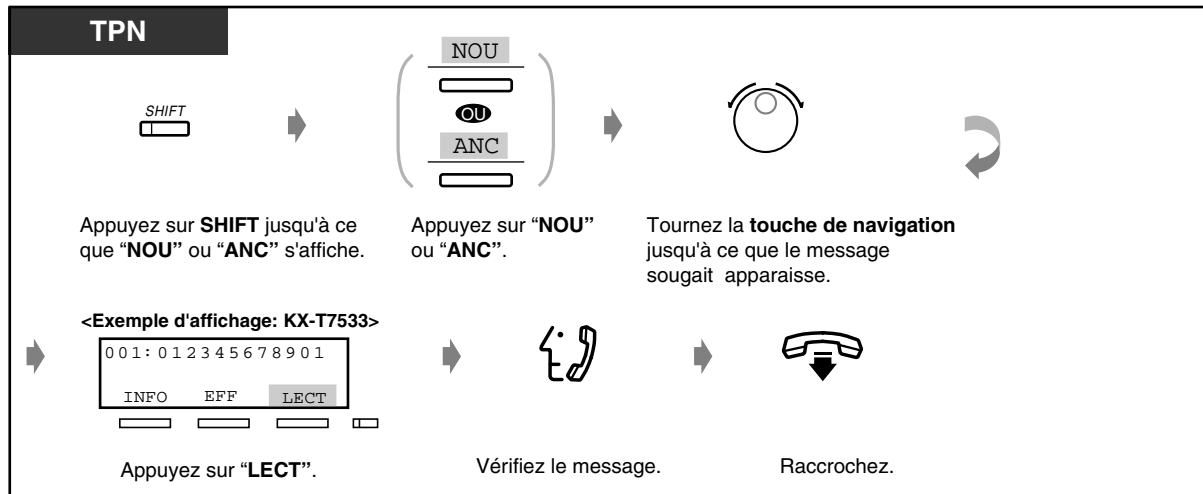

- Vous pouvez arrêter le passage du message en appuyant sur la touche "MENU".

◆ **Pour réentendre tous les messages les uns à la suite des autres**

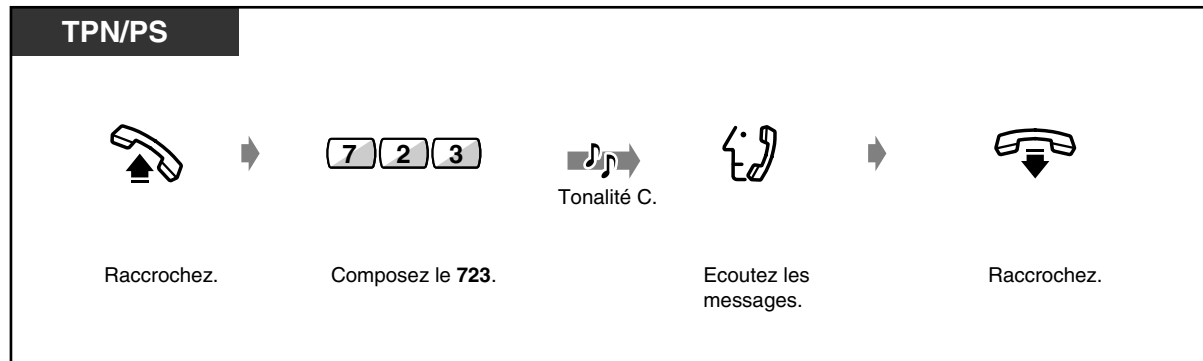

- Si vous appuyez sur la touche MESSAGE lorsque le téléphone est raccroché, l'indication "Message vocal" s'affiche (uniquement pour les utilisateurs de TPN à écran).
- Dans la fonction de journal d'appels, si l'entrée du journal d'appels correspondant au message vocal est remplacée, le message vocal s'efface également.
- Appuyez sur la touche LECTURE pendant que vous écoutez le message pour le réentendre.



Personnalisation de votre téléphone

- 4.1.3 Personnalisation des touches
Création d'une touche MESSAGE ou changement de sa position.

◆ **Pour rejouer les messages de l'extérieur**

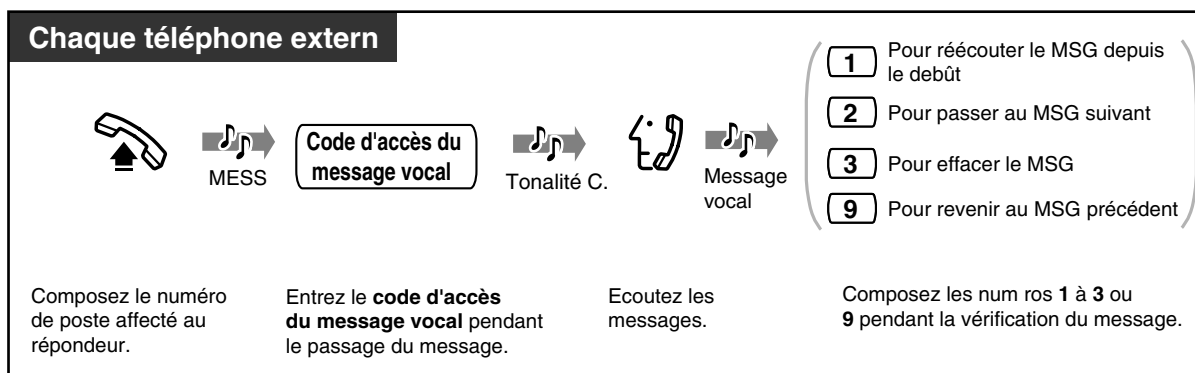

- Vous pouvez entrer un code d'accès à la messagerie vocale pendant que vous entendez le message sortant de la messagerie vocale de la société ou celui d'une messagerie vocale personnelle.
- Si vous entrez un code d'accès à la messagerie vocale erroné, la ligne se coupe automatiquement.
- Si aucun message vocal n'est enregistré, la ligne se coupe automatiquement.
- A la fin de la reproduction, la ligne se coupe automatiquement.
- Même si vous effacez un message vocal de l'extérieur, il n'est pas possible d'effacer l'entrée du journal d'appels.
- Si vous n'avez pas entré de code d'accès à la messagerie vocale pendant que vous écoutiez le message sortant et que le temps d'enregistrement restant pour la MV est nul, après l'écoute de tout le message sortant, un appel externe sonne à un poste dans l'ordre de priorité indiqué ci-dessous:
Standard 1 > Standard 2 > Gestionnaire > Joncteur 1-1

◆ **Pour effacer un message**

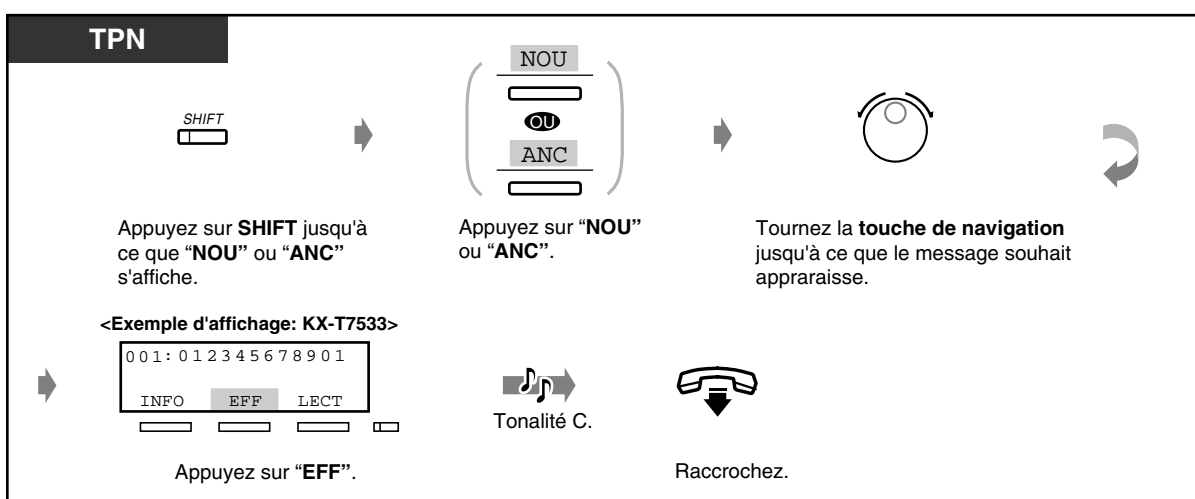



- Appuyez sur la touche "EFF" pendant la reproduction pour arrêter la lecture et effacer le message.

◆ **Pour effacer en une fois tous les messages de votre messagerie personnelle**

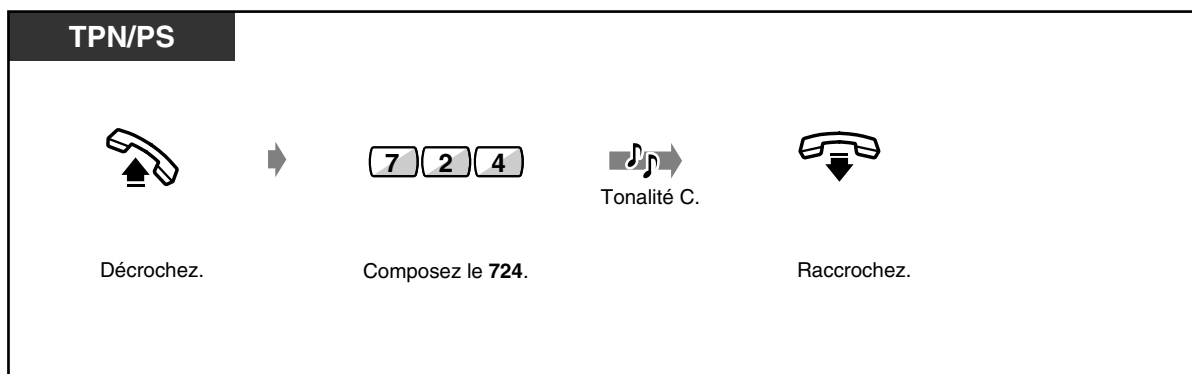

2.6.2 Renvoi des appels (Renvoi d'appels)

- Programmer ou annuler la fonction de "Renvoi d'appels — vers LR, tous les appels"
- Renvoi d'appel à ligne externe ("Renvoi d'appels — vers LR, tous les appels" et "Renvoi d'appels — vers LR, aucune réponse") selon les numéros CLIP et DDI/MSN présélectionnés

Vous pouvez faire suivre vos appels vers un poste prédéfini. La destination interne peut être soit un poste soit un groupe de recherche.

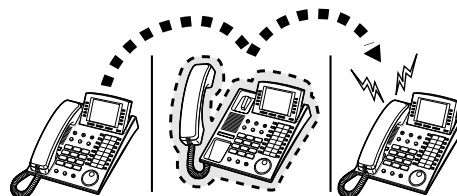

Tous les appels:

Tous les appels sont renvoyés vers un autres poste.

Sur occupation:

Tous les appels sont renvoyés vers un autre poste lorsque votre poste est occupé.

Sur non réponse:

Tous les appels sont renvoyés vers un autre poste lorsque vous ne répondez pas.

Sur occupation/non réponse:

Tous les appels sont renvoyés vers un autre poste lorsque vous ne répondez pas ou que votre poste est occupé.

Sur ligne externe (LR), Tous les appels:

Tous les appels sont renvoyés vers un correspondant extérieur. Vous pouvez également limiter les appels à renvoyer. Chaque poste peut affecter des appels à partir d'un numéro d'appelant précis (CLIP) ou des appels vers votre numéro DDI/MSN spécifique pour appliquer cette fonction de renvoi. Certains postes peuvent ne pas avoir accès à cette fonction (restriction d'accès).

Sur ligne externe (LR), Sur non réponse:

Les appels destinés à votre poste seront renvoyés vers un destinataire externe lorsque vous n'y répondez pas dans un délai déterminé. Vous pouvez également limiter les appels à renvoyer. Chaque poste peut affecter des appels à partir d'un numéro d'appelant précis (CLIP) ou des appels vers votre numéro DDI/MSN spécifique pour appliquer cette fonction de renvoi.

A distance (Usage interne):

Si vous oubliez de programmer un "renvoi de tous les appels" avant de quitter votre bureau, vous pouvez le faire de la même manière depuis le poste de destination.

Via le service RNIS:

Les appels sont renvoyés vers un correspondant extérieur de la manière suivante

- Inconditionnelle (RDA)
- Sur non réponse (RANP)
- Sur occupation (RAO)

Certains postes peuvent ne pas avoir accès à cette fonction (restriction d'accès).



- Vous pouvez programmer votre messagerie vocale intégrée comme destination de renvoi.

◆◆ **Programmer ou annuler la fonction de "Renvoi d'appels — vers LR, tous les appels"**

◆ **Activation de la fonction (sauf en cas de "Renvoi d'appels via une ligne RNIS")**

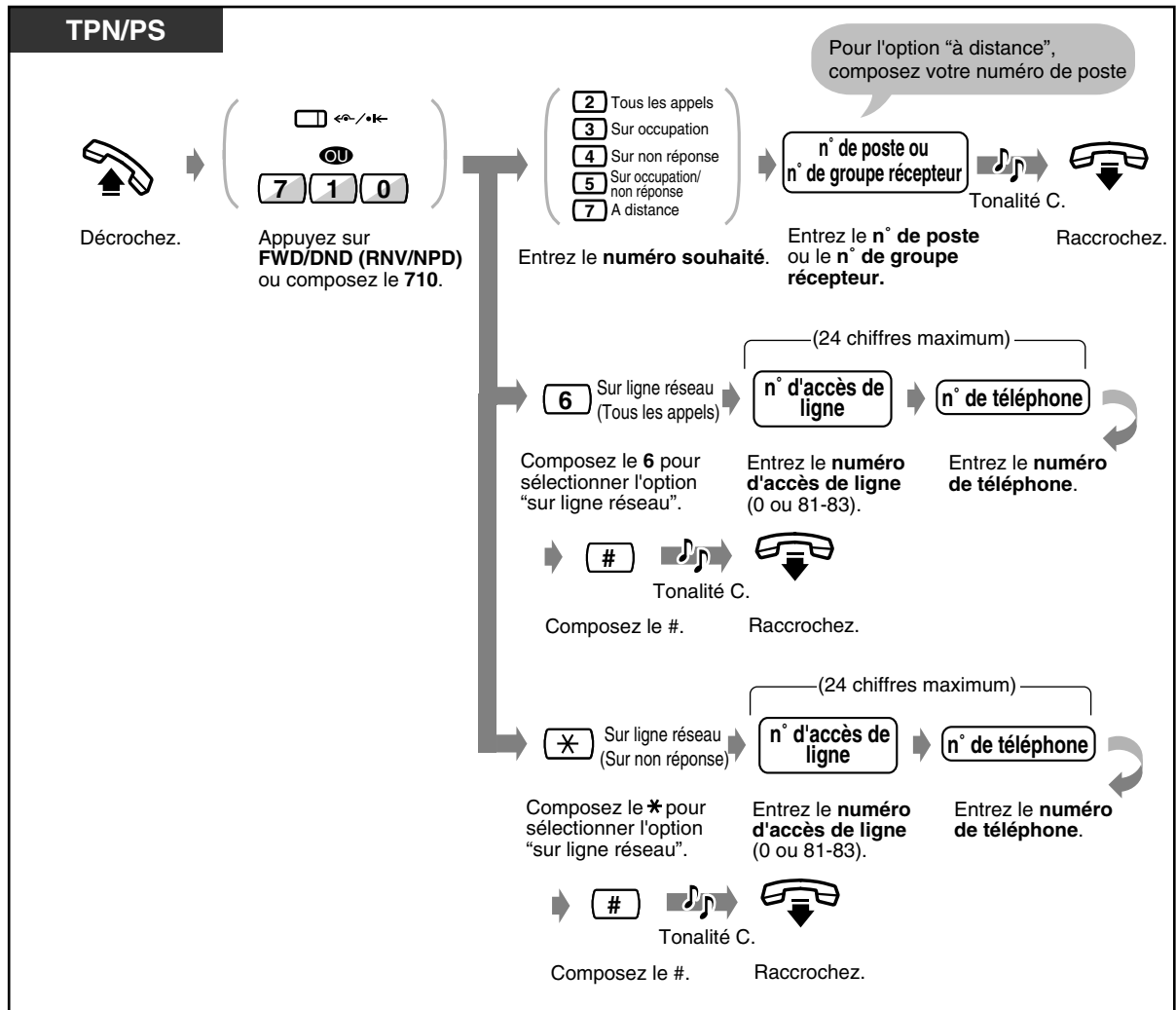

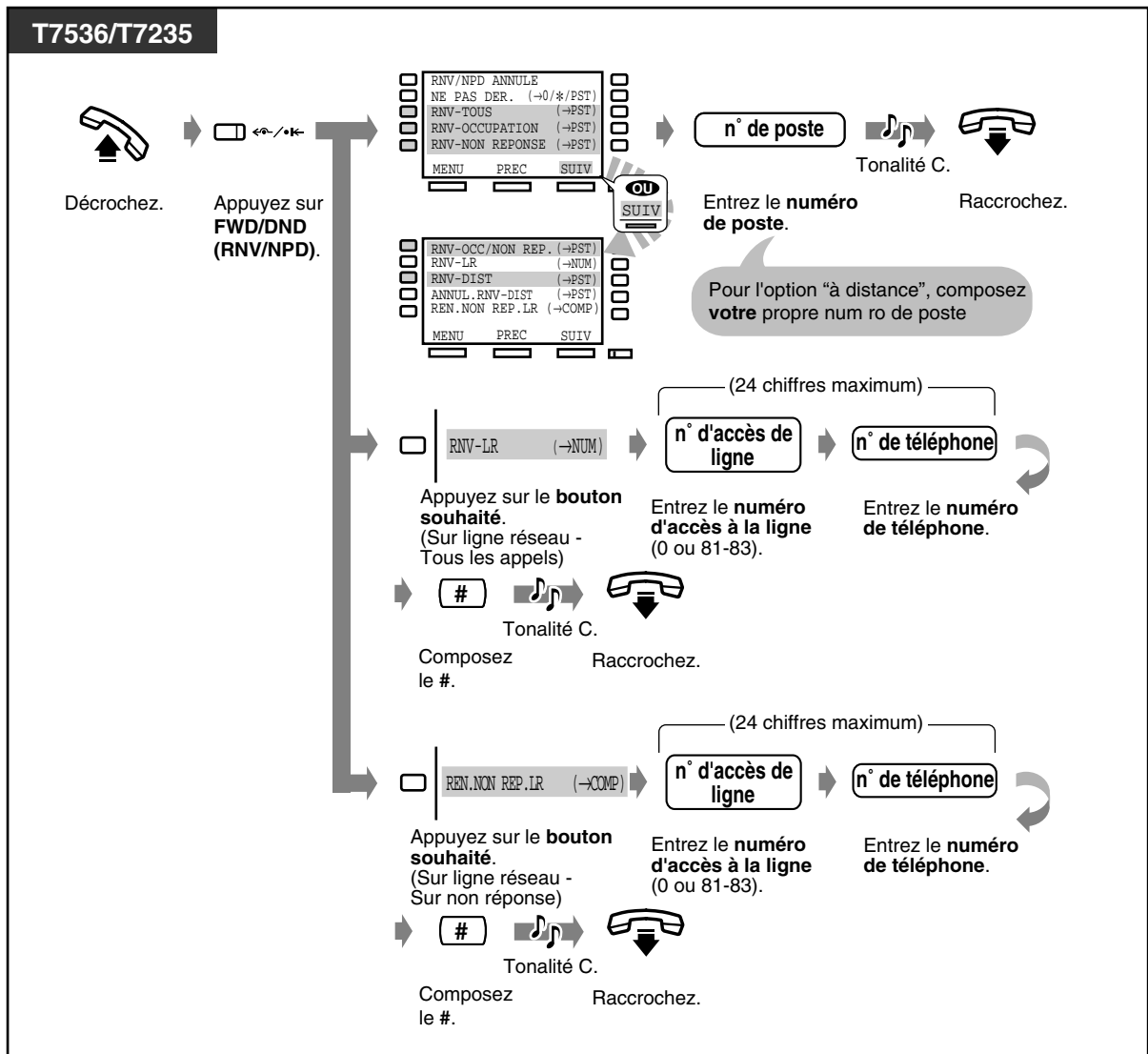

◆ Pour annuler (sauf en cas de "Renvoi d'appels via une ligne RNIS")

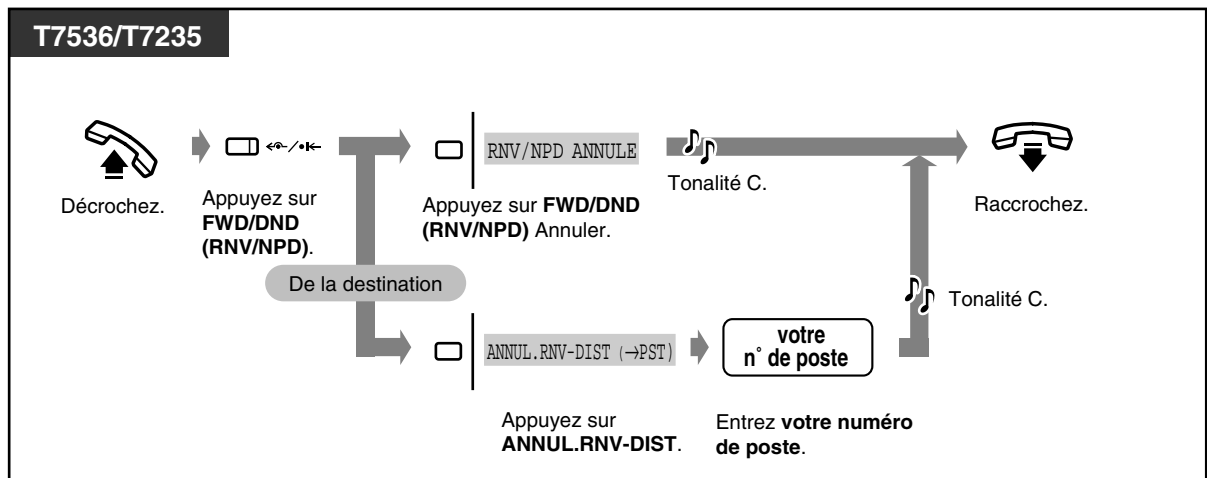
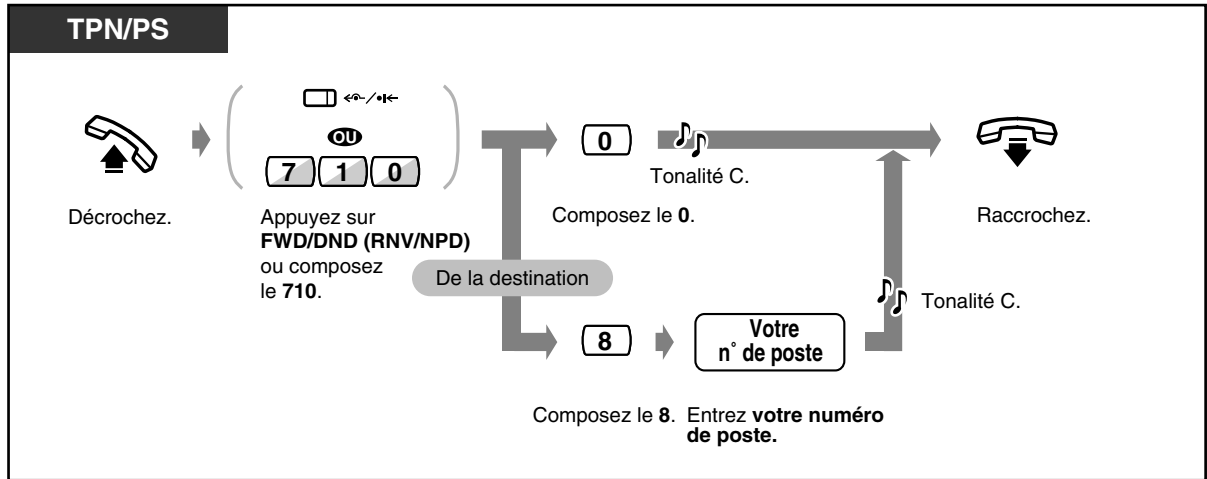

◆ **Pour activer le "Renvoi d'appels par ligne RNIS"**

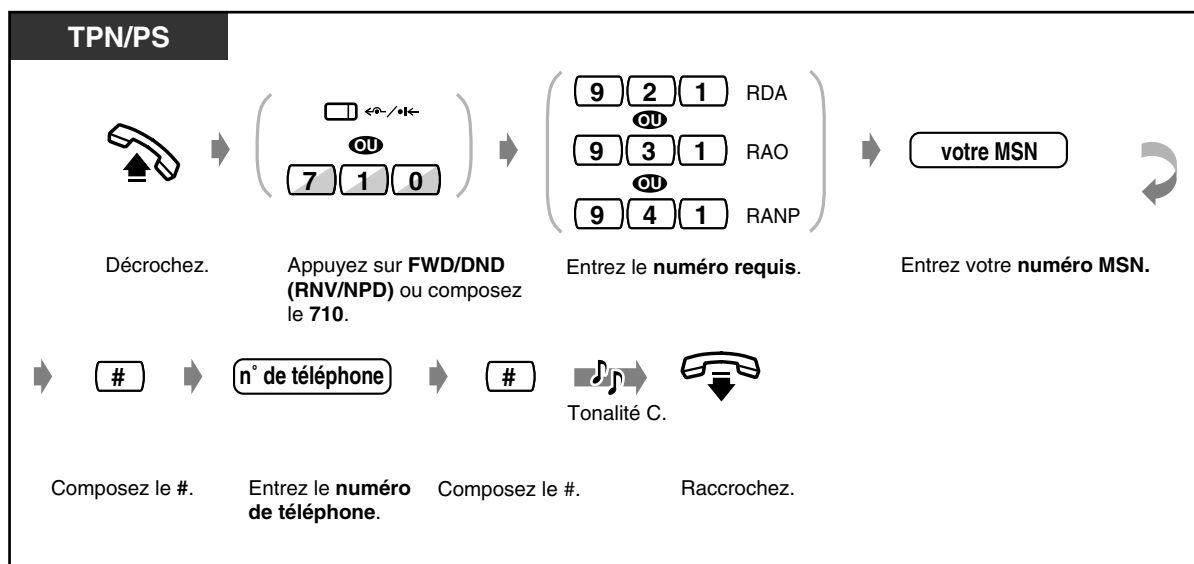

◆ **Pour annuler le "Renvoi d'appels par ligne RNIS"**

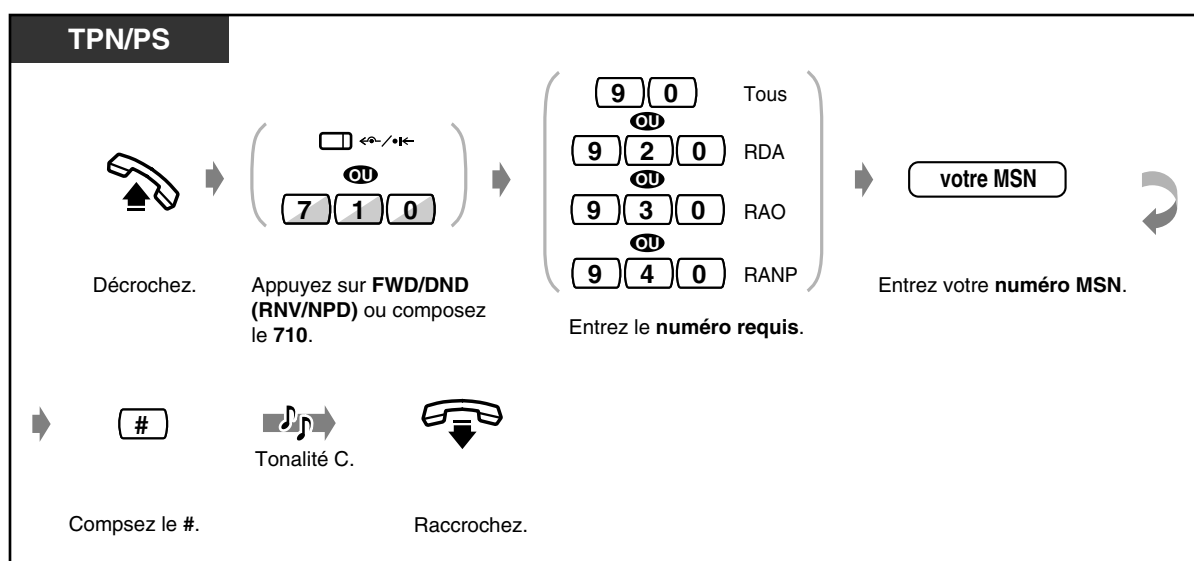

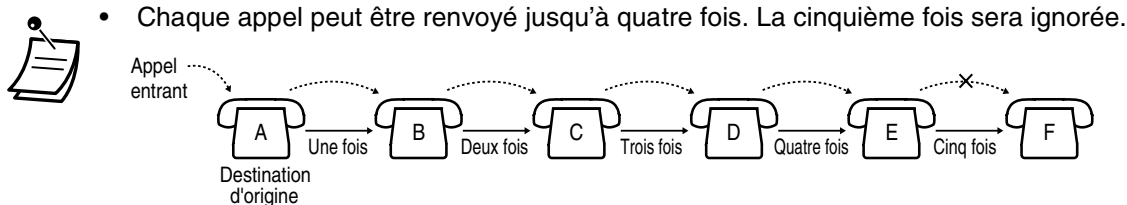

- Les appels peuvent être renvoyés à la messagerie vocale intégrée. Pour assurer que les appels sont renvoyés au poste souhaité, c'est ne pas possible de renvoyer l'appel à la messagerie personnelle d'un autre poste.

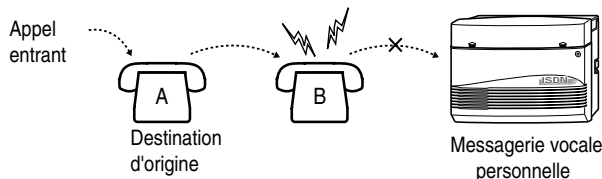

- Il n'est pas possible de renvoyer un appel au poste effectuant le renvoi.

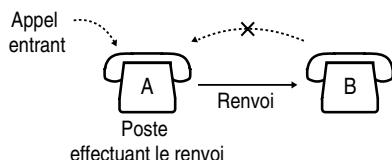

- Le poste programmé comme destination peut cependant appeler le poste d'origine.
- Lorsque la fonction de renvoi d'appels est activée, le voyant rouge de la touche FWD/DND (RNV/NPD) clignote.
- Le Renvoi d'appels vers LR (Tous les appels) peut être programmé ou annulé à partir de l'extérieur grâce à la fonction d'accès direct au système (DISA). Grâce à cette fonction DISA, il est également possible de mémoriser/supprimer des numéros CLIP et DDI/MSN pouvant être renvoyés et de les activer ou de les annuler. Voir le point 2.2.8 Accès direct à un autre correspondant à partir de l'extérieur (Accès direct au système - à l'arrivée [DISA]).
- **Fonction patron-secrétaire**
Le poste programmé comme destinataire peut appeler le poste effectuant le renvoi. De même, tout poste du groupe de recherche qui a été programmé comme destinataire du renvoi peut appeler le poste effectuant le renvoi.

<Exemple>

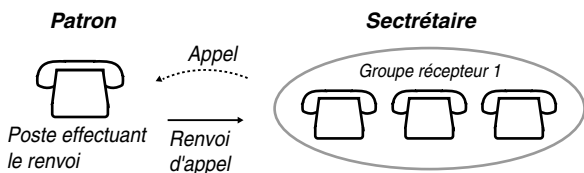

- Certains opérateurs RNIS n'acceptent pas une ou plusieurs des fonctions de réglage et d'annulation de Renvoi d'appels par ligne RNIS.



Personnalisation de votre téléphone

- 4.1.3 Personnalisation des touches
Création ou modification d'une touche FWD/DND (RNV/NPD).

◆◆ **Renvoi d'appel à ligne externe ("Renvoi d'appel à ligne LR, Tous les appels" et "Renvoi d'appel à ligne LR, Aucune réponse") selon les numéros CLIP et DDI/MSN présélectionnés**

◆ **Pour sauvegarder un numéro CLIP ou DDI/MSN présélectionné**

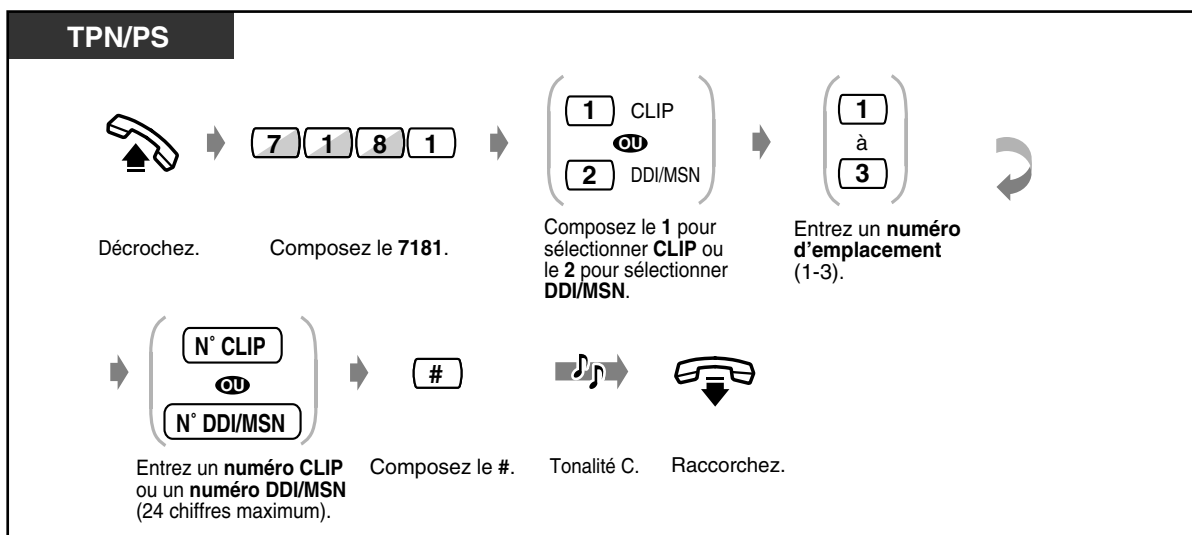

◆ **Pour supprimer un numéro CLIP ou DDI/MSN présélectionné**

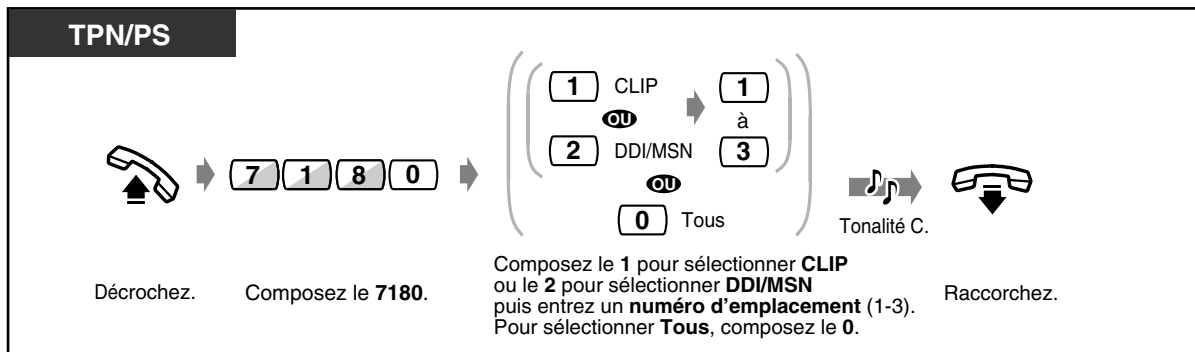

◆ **Pour confirmer un numéro CLIP ou DDI/MSN présélectionné**

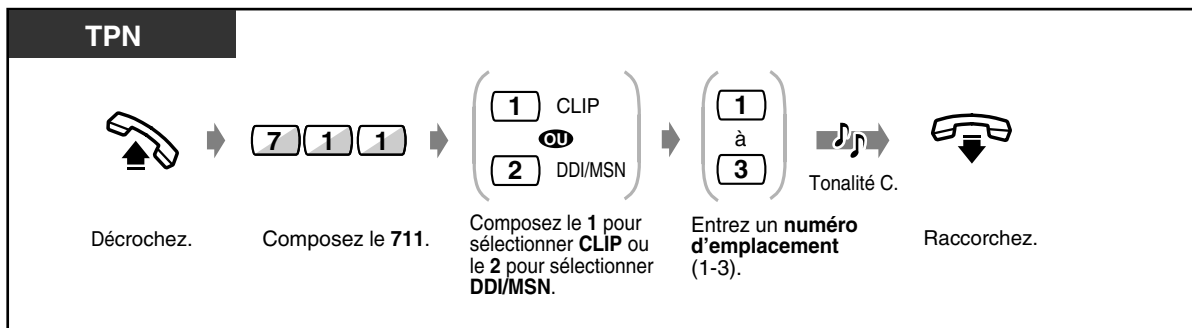

◆ **Pour activer un numéro CLIP ou DDI/MSN présélectionné**

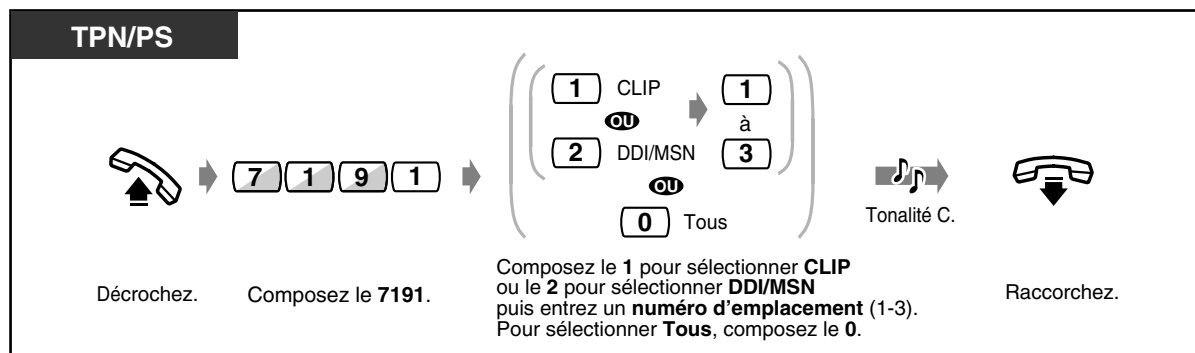

◆ **Pour annuler l'activation d'un numéro CLIP ou DDI/MSN présélectionné**

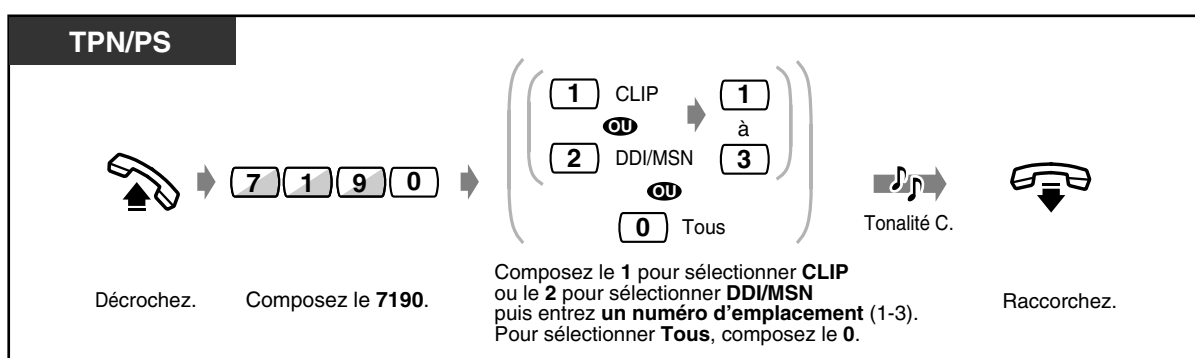

- Vous pouvez mémoriser jusqu'à trois numéros de téléphone par poste pour chacun des numéros CLIP et DDI/MSN.
- Vous pouvez mémoriser un numéro CLIP et DDI/MSN à tout emplacement (1-3) dans n'importe quel ordre. Il n'existe pas d'ordre de priorité parmi ces 3 emplacements.
- Même si un numéro CLIP ou DDI/MSN est mémorisé, cette fonction ne sera pas opérationnelle si vous ne les activez pas.
- Ces fonction est automatiquement désactivée lors de la suppression de numéros CLIP ou DDI/MSN mémorisés.
- Le Renvoi d'appels vers LR (Tous les appels) peut être programmé ou annulé à partir de l'extérieur grâce à la fonction d'accès direct au système (DISA). Grâce à cette fonction DISA, il est également possible de mémoriser/supprimer des numéros CLIP et DDI/MSN pouvant être renvoyés et de les activer ou de les annuler. Voir le point 2.2.8 Accès direct à un autre correspondant à partir de l'extérieur (Accès direct au système - à l'arrivée [DISA]).

2.6.3 Renvoi d'appels depuis un groupe de recherche

Les utilisateurs de postes prédéfinis peuvent renvoyer les appels arrivant à n'importe quel groupe de recherche ou seulement les appels arrivant à leur propre groupe de recherche. La destination peut être un autre groupe de recherche ou un poste spécifique. Certains postes peuvent ne pas avoir accès à cette fonction (restriction d'accès).

Groupe de recherche

Un groupe de recherche est un groupe organisé de telle manière que si la première destination est occupée, l'appel est renvoyé à la destination suivante jusqu'à ce qu'une destination libre soit localisée. L'ordre (type de recherche) se définit dans la programmation du système. Veuillez vous informer auprès du gestionnaire.

Groupe de postes (pour votre information)

Un groupe de postes sert pour les fonctions d'appel général d'un groupe ou d'interception de groupe. Un poste peut faire partie de plusieurs groupes de postes.

◆ Validation

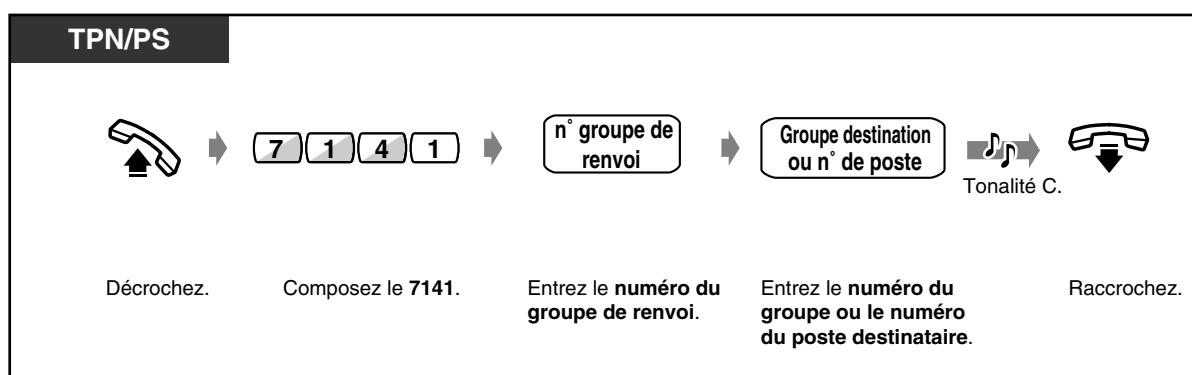

◆ Annulation

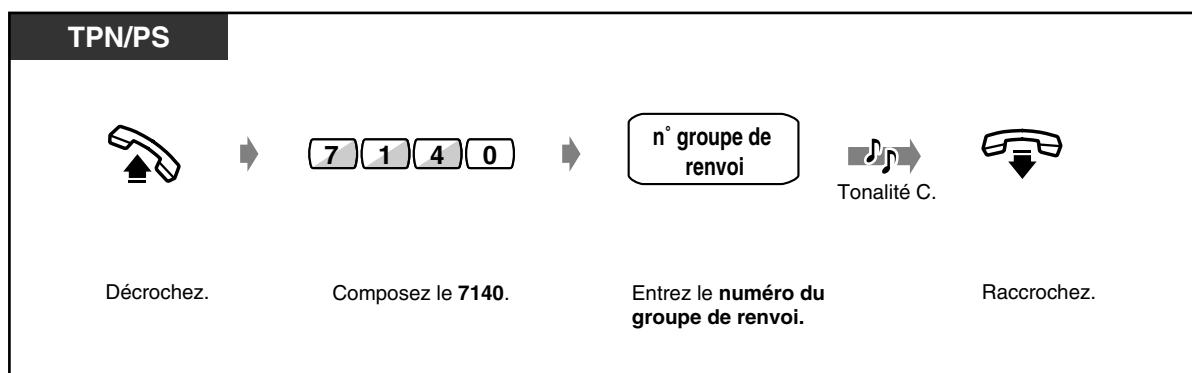



- Vous pouvez activer ou désactiver cette fonction en appuyant simplement sur la touche Renvoi d'un appel d'un groupe récepteur. Lorsque la fonction est activée, le voyant rouge de la touche s'allume.
- Chaque appel peut être renvoyé jusqu'à quatre fois. La cinquième fois sera ignorée.

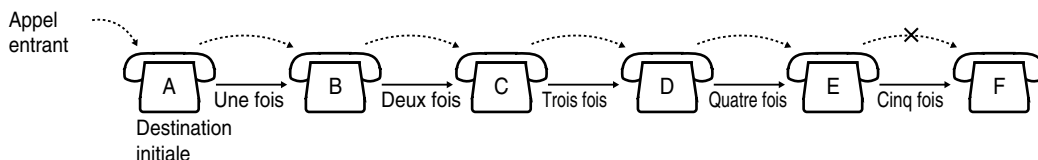

• **Fonction patron-secrétaire**

Le poste programmé comme destinataire peut appeler le groupe récepteur de renvoi.

<Exemple>

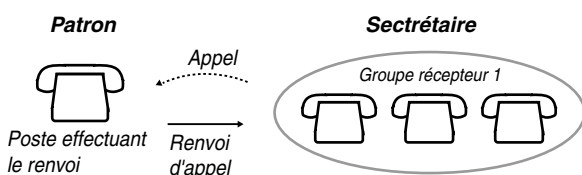

- La touche "Renvoi d'un appel d'un groupe récepteur" commute cette fonction, et indique l'état actuel comme suit:
eteint: Renvoi désactivé
Allumé en rouge: Renvoi activé



Personnalisation de votre téléphone

- 4.1.3 Personnalisation des touches
 Création ou modification d'une touche Renvoi d'un appel d'un groupe récepteur.

2.6.4 Affichage d'un message d'absence sur le téléphone de l'appelant (Fonction messages d'absence)

Si le poste appelant est un téléphone propriétaire numérique Panasonic équipé d'un écran, il peut recevoir un message l'informant de la raison de votre absence. Ceci permet d'informer l'appelant du moment où vous serez disponible. Vous pouvez choisir l'un des 9 messages suivants.

No. de message	Message par défaut
1	Will Return Soon
2	Gone Home
3	At Ext %%% (No. de poste)
4	Back at %:%:% (Heur:Minute)
5	Out Until %%%/%% (Date)
6	In a Meeting
7	
8	
9	



- Entrez la valeur souhaitée à la place des "%".
Votre message, composé de chiffres de 0 à 9, de # ou d'*, ne peut pas dépasser le nombre de "%".
- Il est possible de changer le message. Pour ce faire, consultez votre revendeur.

◆ Validation

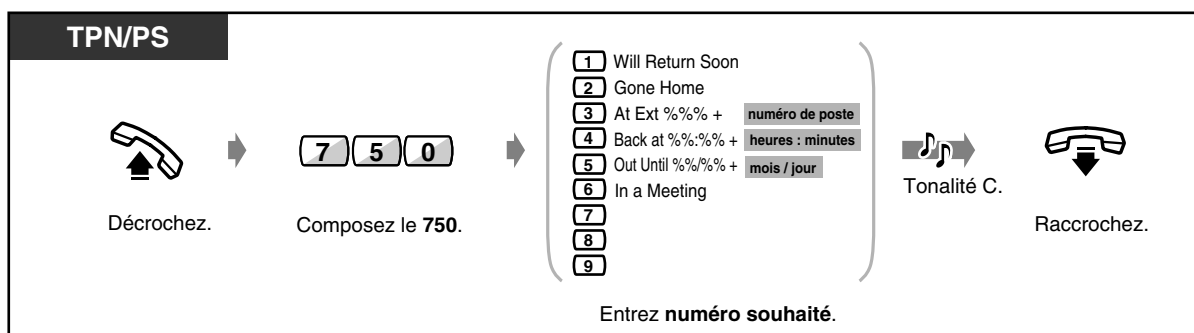

T7531

Appuyez sur **MODE** jusqu'à ce que "FONCTIONS" s'affiche.

Tournez la **touche de navigation** jusqu'à ce que "MESS.ABS." s'affiche.

Appuyez sur **SELECT**.

Entrez **numéro souhaité**.

- 1 Will Return Soon
- 2 Gone Home
- 3 At Ext %%% + **numéro de poste**
- 4 Back at %%% + **heures : minutes**
- 5 Out Until %%% + **mois / jour**
- 6 In a Meeting
- 7
- 8
- 9

Tonalité C.

Raccordez.

T7533

Appuyez sur **SHIFT** jusqu'à "FONC" s'affiche.

Appuyez sur "FONC".

Tournez la **touche de navigation** jusqu'à ce que "MESS.ABS." soit en regard de la flèche.

Appuyez sur "SEL".

Entrez le **numéro souhaité**.

- 1 Will Return Soon
- 2 Gone Home
- 3 At Ext %%% + **numéro de poste**
- 4 Back at %%% + **heures : minutes**
- 5 Out Until %%% + **mois / jour**
- 6 In a Meeting
- 7
- 8
- 9

Tonalité C.

Raccrochez.

T7536/T7235

Appuyez sur "FONCTIONS".

Tournez la **touche de navigation** ou appuyez "SUIV" jusqu'à l'apparition de l'affichage qui suit.

Appuyez sur "MESS.ABSENCE OUI-1-9".

Entrez **numéro souhaité**.

- 1 Will Return Soon
- 2 Gone Home
- 3 At Ext %%% + **num ro de poste**
- 4 Back at %%% + **heures : minutes**
- 5 Out Until %%% + **mois / jour**
- 6 In a Meeting
- 7
- 8
- 9

Tonalité C.

Raccrochez.

◆ **Annulation**

TPN/PS

Décrochez. Composez le 7500. Raccrochez.

Tonalité C.

T7531

Appuyez sur **MODE** jusqu'à ce que "FONCTIONS" s'affiche. Tournez la touche de navigation jusqu'à ce que "MESS.ABS.NON" s'affiche. Appuyez sur **SELECT**. Raccrochez.

Tonalité C.

T7533

Appuyez sur **SHIFT** jusqu'à "FONC" s'affiche. Appuyez sur "FONC". Tournez la touche de navigation jusqu'à ce que "MESS.ABS.NON" s'affiche. Appuyez sur "SEL". Raccrochez.

Tonalité C.

T7536/T7235

Appuyez sur "FONCTIONS". Tournez la touche de navigation ou appuyez sur "SUIV" jusqu'à l'apparition de l'affichage qui suit. Appuyez sur "MESS.ABSENCE NON". Raccrochez.

Tonalité C.



- **Pour vérifier le message**, décrochez. Le message s'affichera. Cependant, si l'indication "Carte Msg pleine" (Msg vocale saturée) s'affiche parce que le temps d'enregistrement total restant de la messagerie vocale intégrée est inférieur à 5 minutes, aucun des messages d'absence ne s'affichera sur le poste appelant au décroché, même si vous en avez programmé un.

2.6.5 Pour interdire à d'autres d'utiliser votre téléphone (Verrouillage électronique d'appels du poste)



◆ Pour verrouiller/déverrouiller

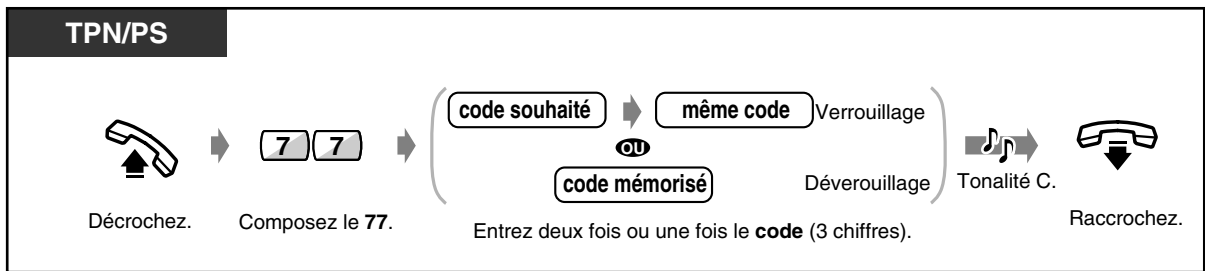

- **Si vous avez oublié le code ou que vous ne parvenez pas à déverrouiller votre poste,** consultez l'utilisateur du poste accueil. Il peut déverrouiller votre poste (Verrouillage/déverrouillage de poste à distance).

2.6.6 Quitter un groupe de recherche (Présent/Absent)

Cette fonction permet d'entrer ou de sortir d'un groupe de recherche. Lorsque vous quittez votre bureau, réglez votre poste sur Absent. En effet, les postes en mode absent ne reçoivent pas les appels destinés au groupe mais ils peuvent recevoir d'autres appels. Lorsque vous revenez, il suffit de remettre votre poste en mode présent. (Valeur par défaut: Présent)

Groupe de recherche

Un groupe de recherche est un groupe organisé de telle manière que si la première destination est occupée, l'appel est renvoyé à la destination suivante jusqu'à ce qu'une destination libre soit localisée. L'ordre (type de recherche) se définit dans la programmation du système. Veuillez vous informer auprès du gestionnaire.

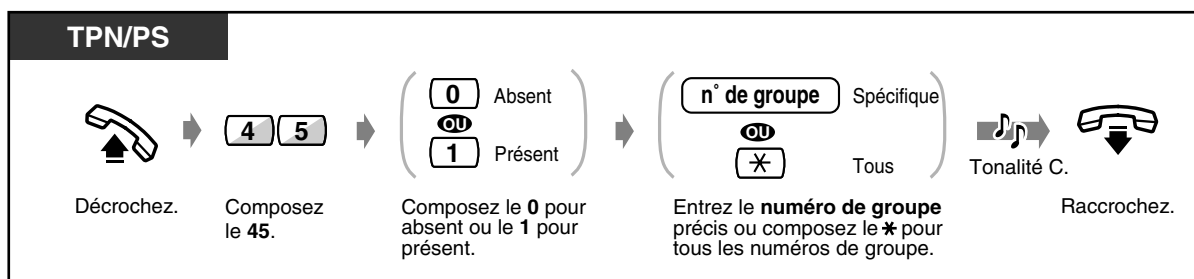
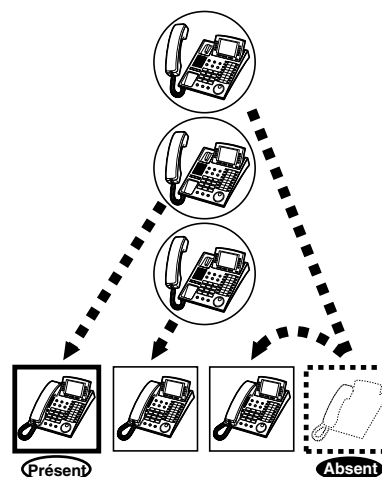

- La touche Présent/Absent alterne le réglage entre les modes présent et absent. Son voyant indique l'état actuel comme suit :

Eteint: Présent

Allumé en rouge: Absent/Autre usage

Rouge clignotant: Appel en attente



Personnalisation de votre téléphone

4.1.3 Personnalisation des touches

Création ou modification d'une touche Présent/Absent.

2.7 Appel général/Réponse à un appel général

2.7.1 Recherche de personnes

Vous pouvez diffuser une annonce vocale à plusieurs personnes en même temps. Votre message est envoyé par les haut-parleurs des téléphones propriétaires numériques et/ ou par les haut-parleurs externes. La personne appelée peut répondre à votre appel général à partir de n'importe quel téléphone.

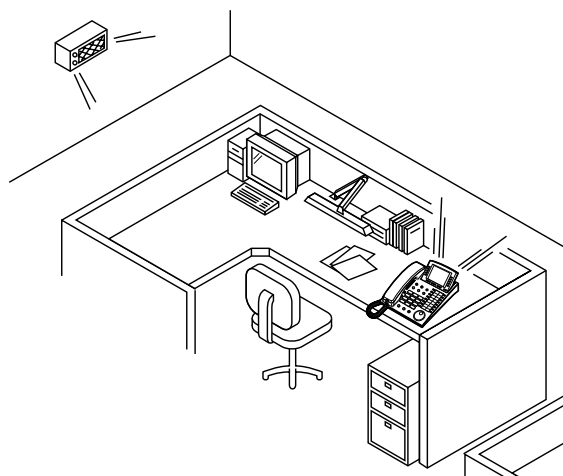

Groupe de postes

Un groupe de postes sert pour les fonctions d'appel général d'un groupe ou d'interception de groupe. Un poste peut faire partie de plusieurs groupes de postes.

Il existe 3 sortes d'appel général:

Tous:

Appel diffusé par les haut-parleurs des téléphones et par les haut-parleurs externes.

Externe:

Appel diffusé par les haut-parleurs externes.

Groupe:

Appel d'un groupe de postes spécifique ou de tous les groupes (tous les postes) diffusé par les haut-parleurs des téléphones.

◆ Tous

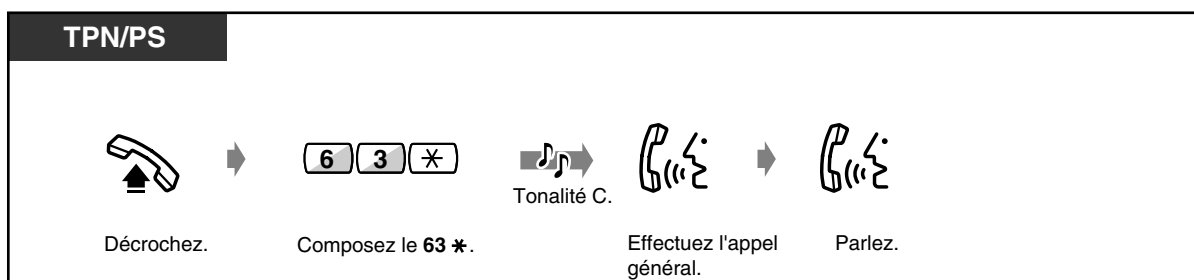

◆ Externe

TPN/PS

Décrochez. Composez le 64. Tonalité C. Effectuez l'appel général. Parlez.

T7531

Appuyez sur **MODE** jusqu'à ce que "FONCTIONS" s'affiche. Tournez la **touche de navigation** jusqu'à ce que "AP.HP.EXT" s'affiche. Appuyez sur **SELECT**. Tonalité C. Effectuez l'appel général. Parlez.

T7533

Appuyez sur **SHIFT** jusqu'à ce que "FONC" s'affiche. Appuyez sur "FONC". Tournez la **touche de navigation** jusqu'à ce que "AP.HP.EXT" s'affiche. Appuyez sur "SEL". Tonalité C. Effectuez l'appel générale. Parlez.

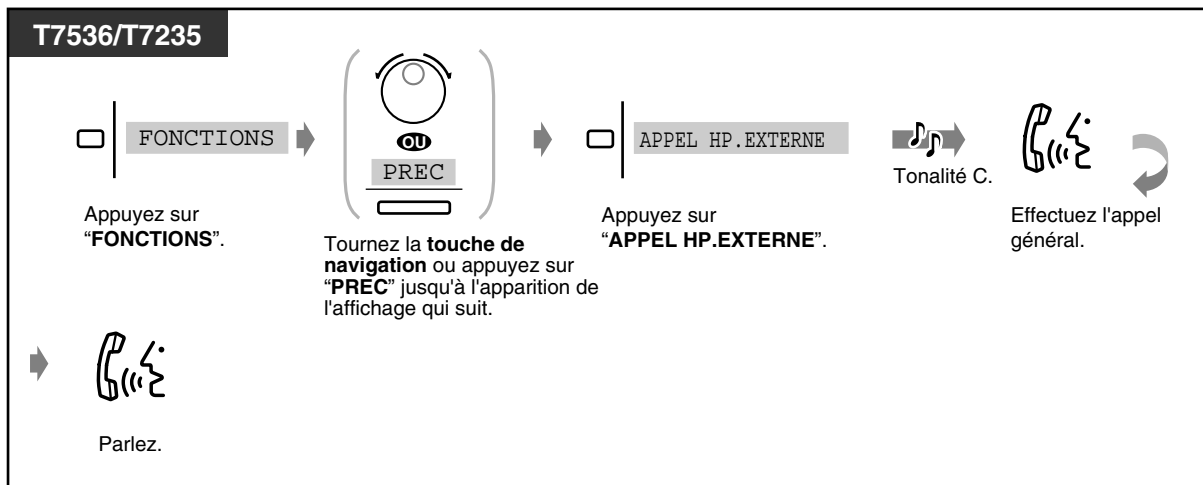

◆ **Groupe**

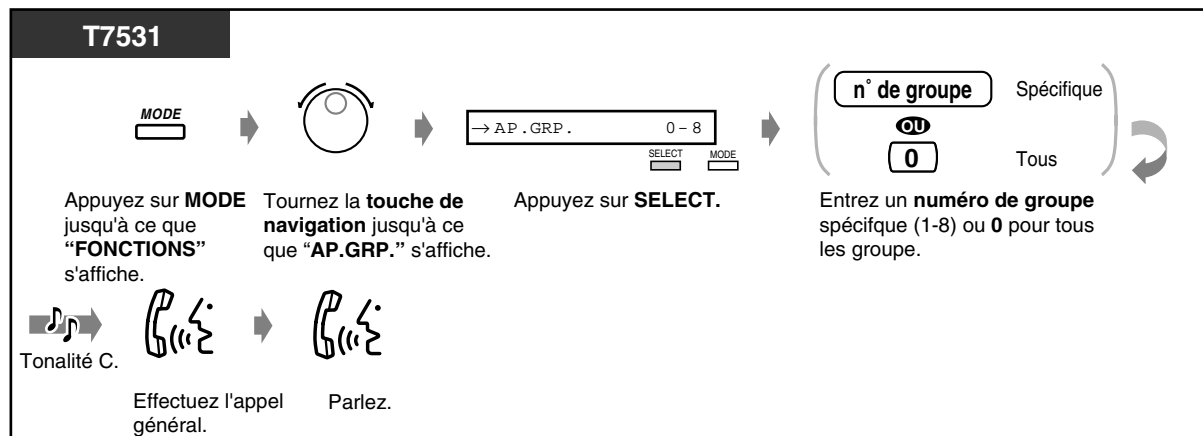
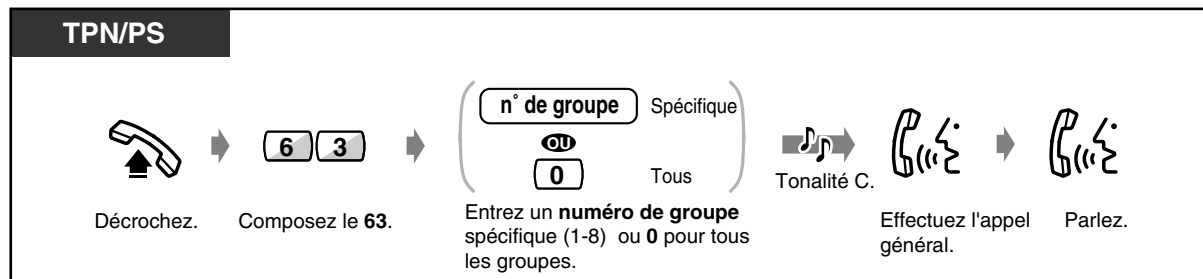

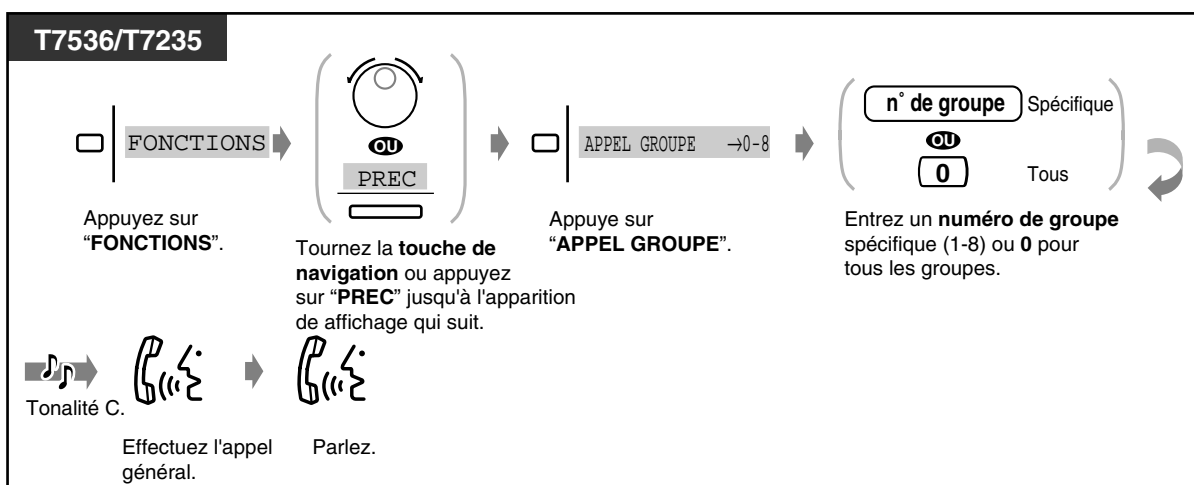
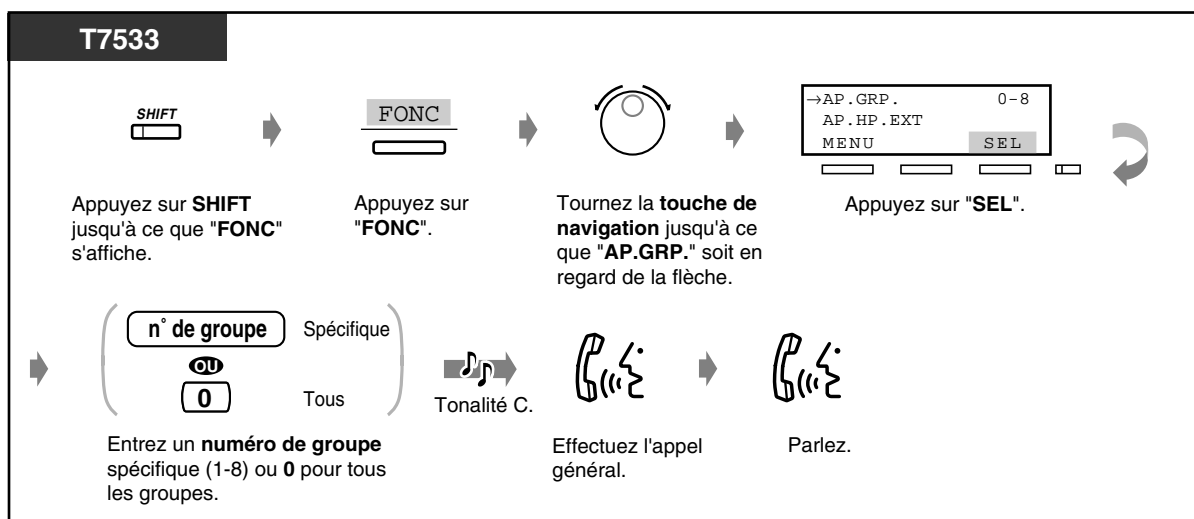

- Un téléphone qui sonne, occupé ou un poste simple ne peuvent pas recevoir un appel général.
- L'utilisateur d'un téléphone propriétaire numérique peut refuser un appel général. Pour plus d'informations, voir 2.8.4 Pour refuser un appel général (Appel général— REFUS).

2.7.2 Appel d'une personne et transfert d'un appel

◆ Par le haut-parleur et les téléphones

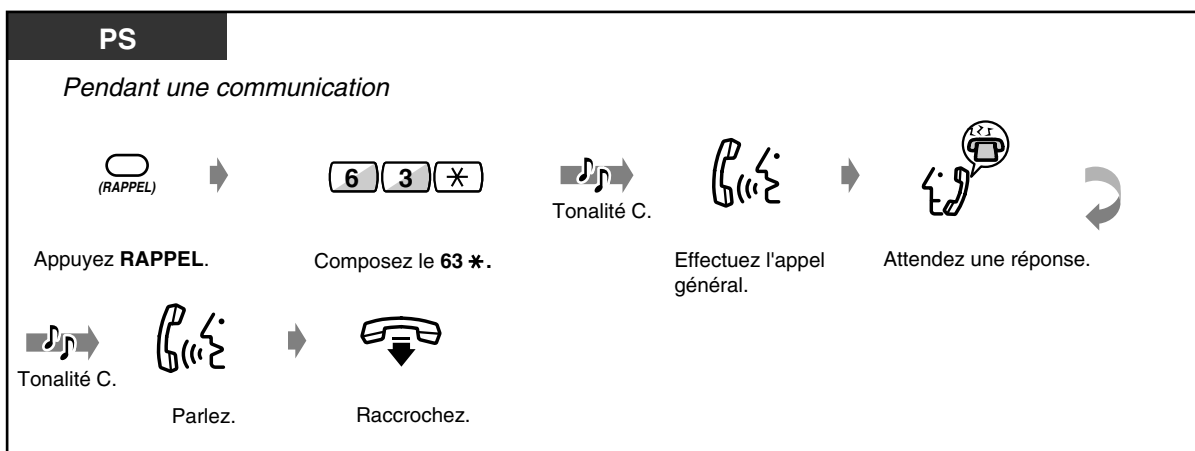
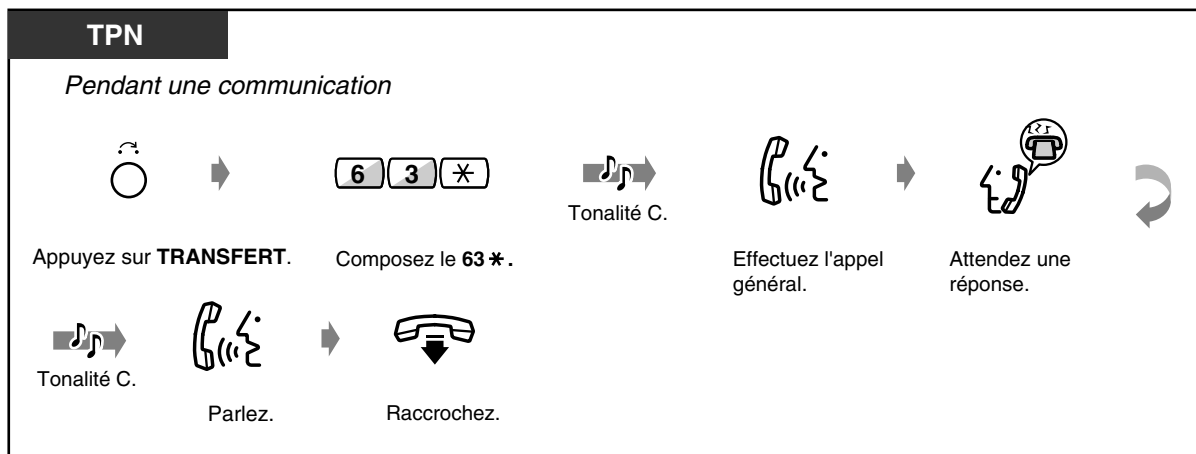

◆ Appel d'une personne par un haut-parleur

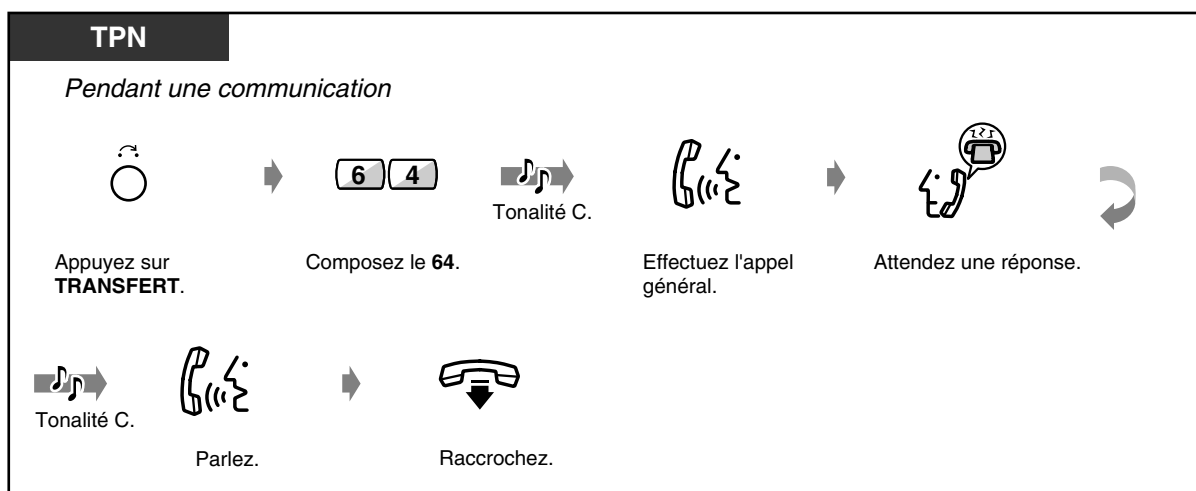

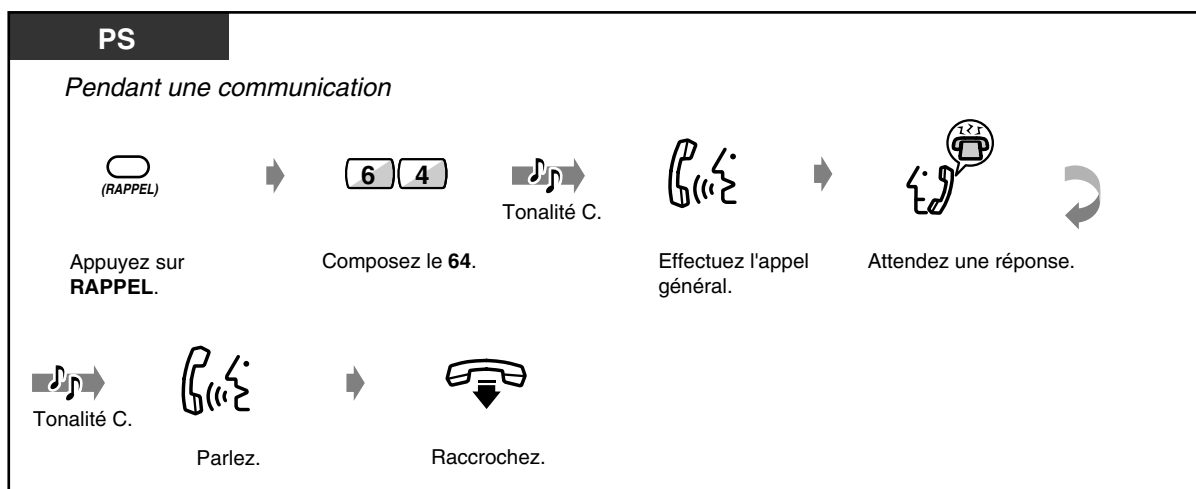

◆ **Appel par les téléphones d'un groupe de postes précis**

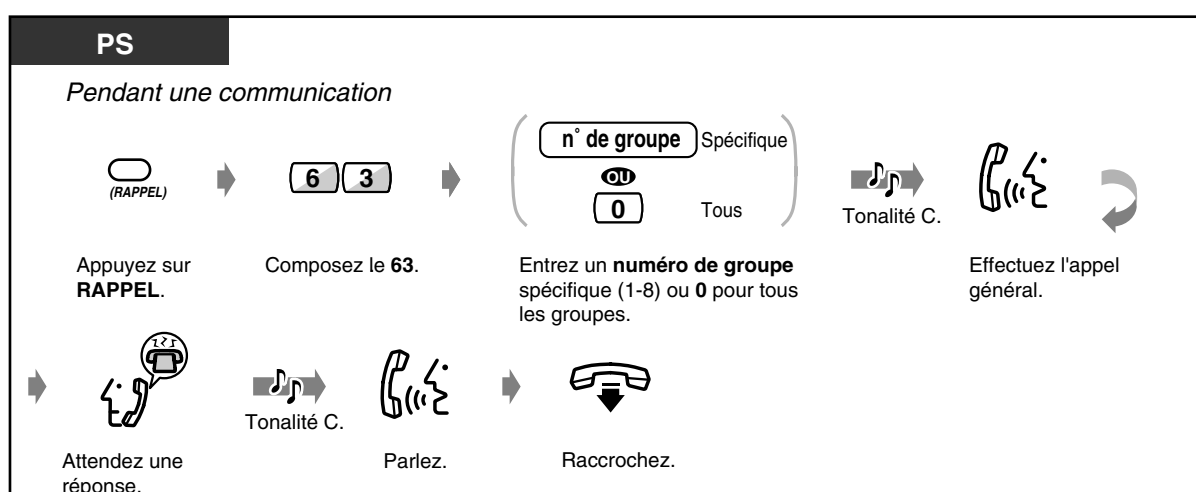
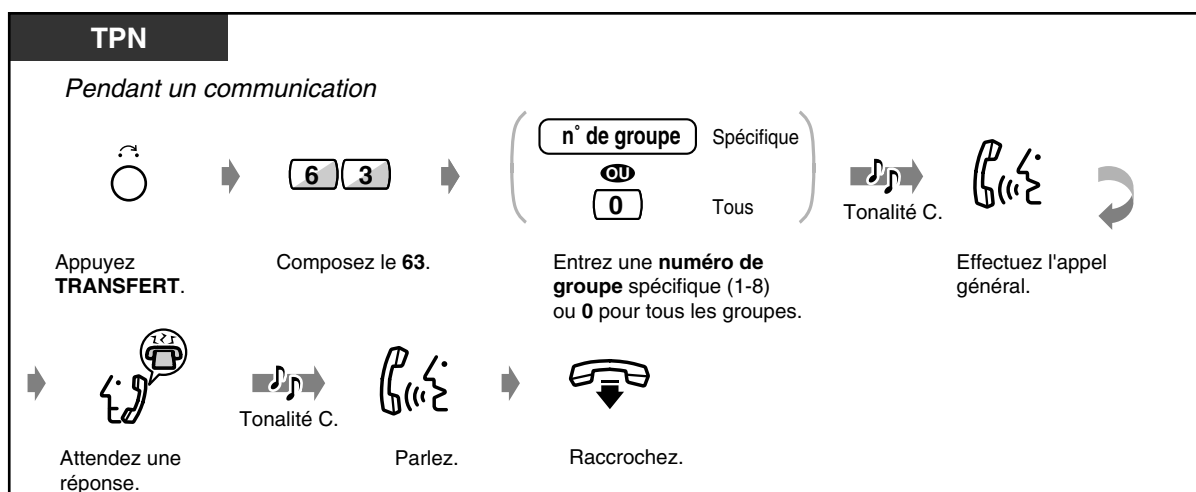

2.7.3 Pour répondre à un appel général

◆ Appel d'une personne par un haut-parleur

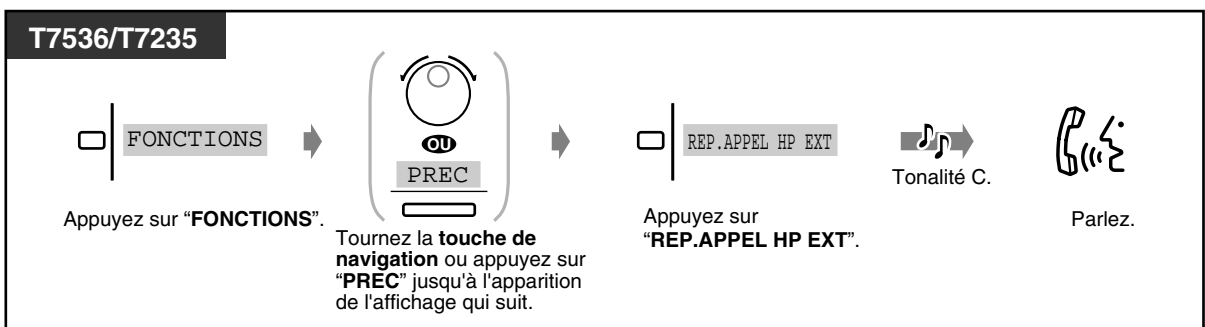
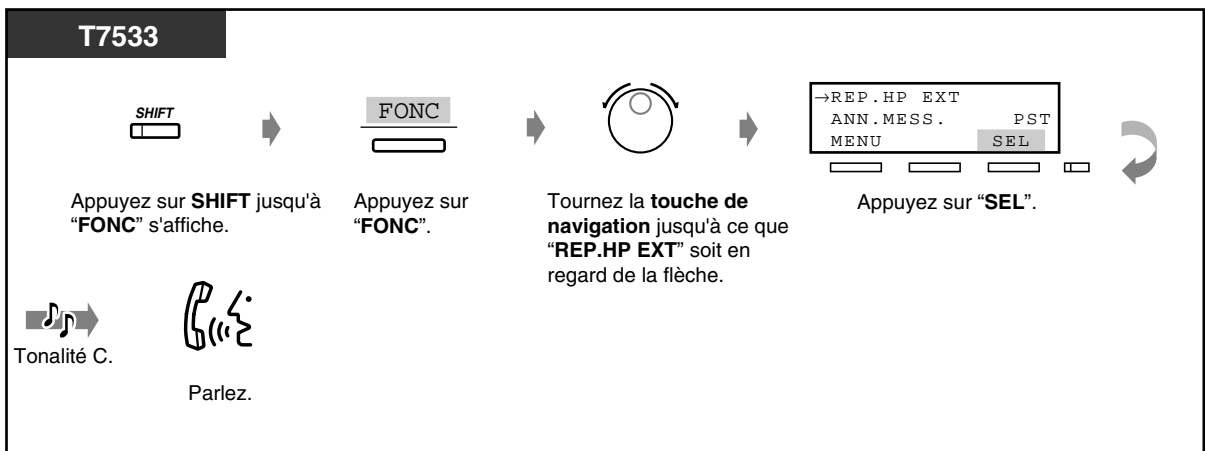
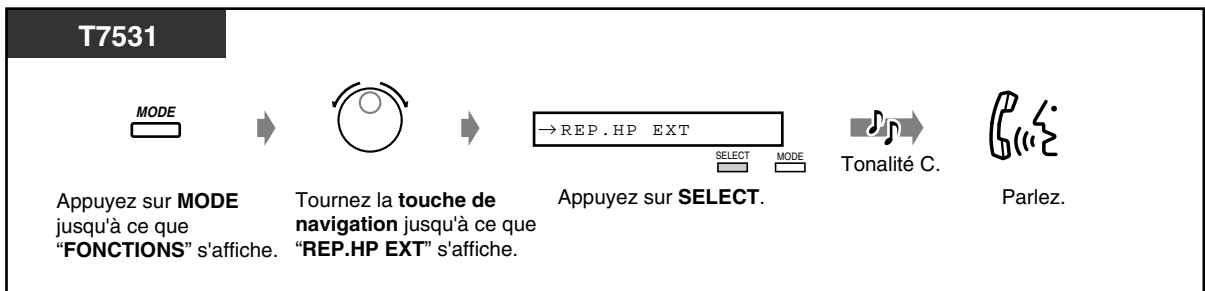
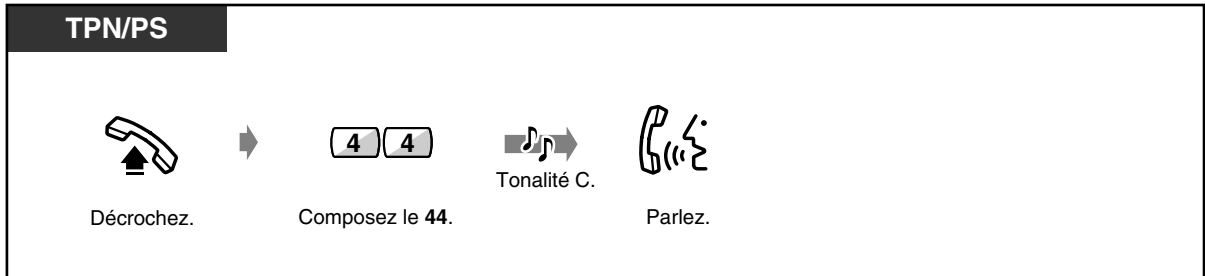

◆ **Appel d'une personne par un téléphone**

TPN/PS

Décrochez. Composez le **43**. Tonalité C. Parlez.

T7531

Appuyez sur **MODE** jusqu'à ce que "**FONCTIONS**" s'affiche. Tournez la **touche de navigation** jusqu'à ce que "**REP.APEL GRP.**" s'affiche. Appuyez sur **SELECT**. Tonalité C. Parlez.

T7533

Appuyez sur **SHIFT** jusqu'à ce que "**FONC**" s'affiche. Appuyez sur "**FONC**". Tournez la **touche de navigation** jusqu'à ce que "**REP.APEL GRP.**" soit en regard de la flèche. Appuyez sur "**SEL**". Tonalité C. Parlez.

T7536/T7235

Appuyez sur "**FONCTIONS**". Tournez la **touche de navigation** ou appuyez sur "**PREC**" jusqu'à l'apparition de l'affichage qui suit. Appuyez sur "**REP.APEL GRP.**". Tonalité C. Parlez.

2.8 Paramétrage de votre téléphone selon vos besoins

2.8.1 Programmation de l'alarme (Rappel de rendez-vous)

Chaque poste peut être configuré pour générer une sonnerie d'alarme à une heure prédéterminée à des fins de rappel de rendez-vous ou de réveil. La programmation peut être effectuée pour une seule fois ou quotidiennement (chaque jour jusqu'à annulation) à une heure prédéterminée. Vous pouvez aussi enregistrer des messages sortants de rappel de rendez-vous. Voir le point 2.6.1 Message vocal intégré.

◆ Validation

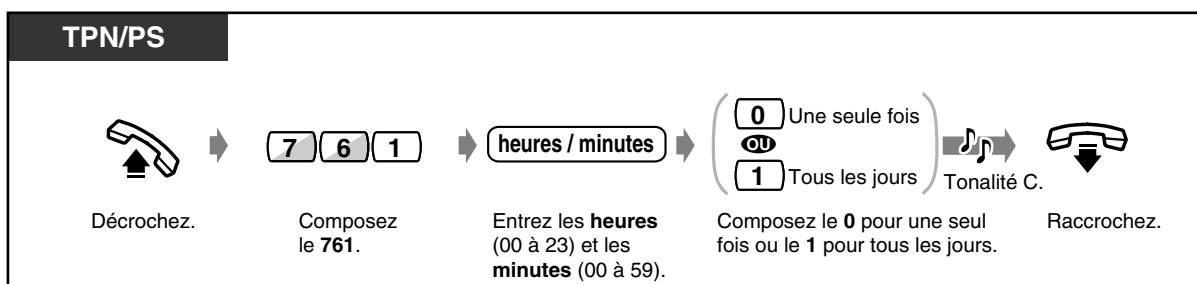

◆ Annulation

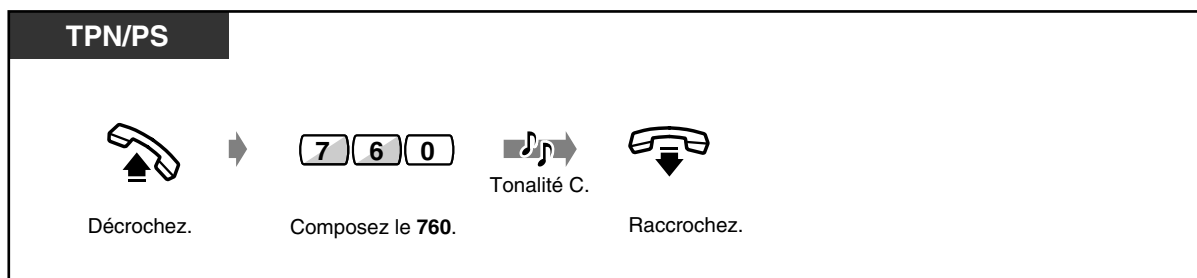

◆ Vérification de l'alarme programmée

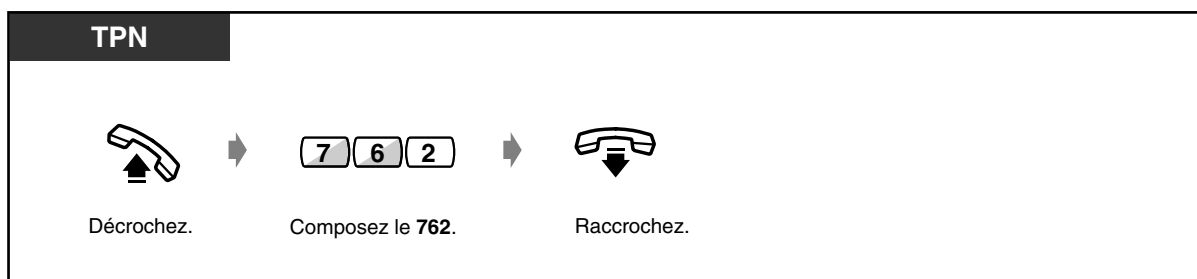

◆ **Arrêt de la sonnerie d'alarme ou réponse**



- **Si vous êtes en communication à l'heure programmée**, l'alarme commence à la fin de la communication.
- Si vous décrochez pour répondre, vous pouvez entendre le message enregistré. (Message d'avertissement)
- Si vous avez programmé cette fonction sans avoir enregistré de message sortant, vous entendrez la tonalité de numérotation 3 à l'heure préprogrammée lorsque vous décrochez pour répondre à la sonnerie.



Lorsqu'une alarme quotidienne est programmée, un "*" s'affiche dans le coin de l'écran.

ALARME 10:10*

2.8.2 Refus d'appels entrants (Ne pas déranger [NPD])

— Refus de tous les appels

— Refus des appels directs de l'extérieur

◆◆ Refus de tous les appels

Vous pouvez activer cette fonction pendant une réunion ou lorsque vous êtes occupé. Les appels depuis l'extérieur sont alors renvoyés vers un autre poste ou un poste de remplacement (poste prédéfini ou poste d'accueil).

◆ Validation

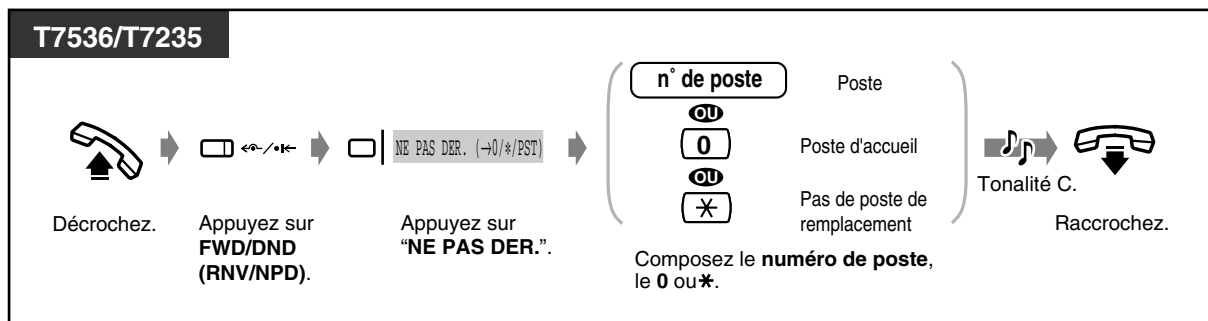
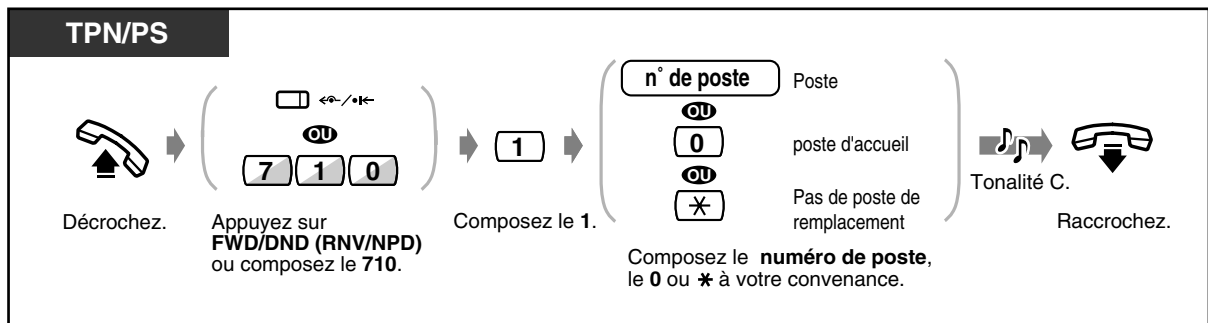

◆ Annulation

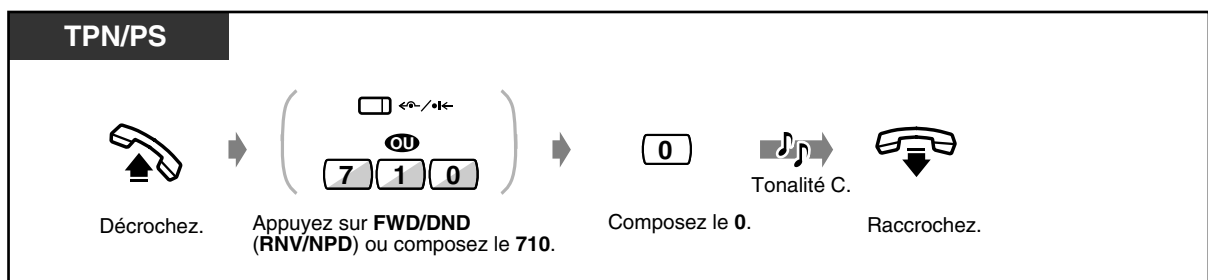

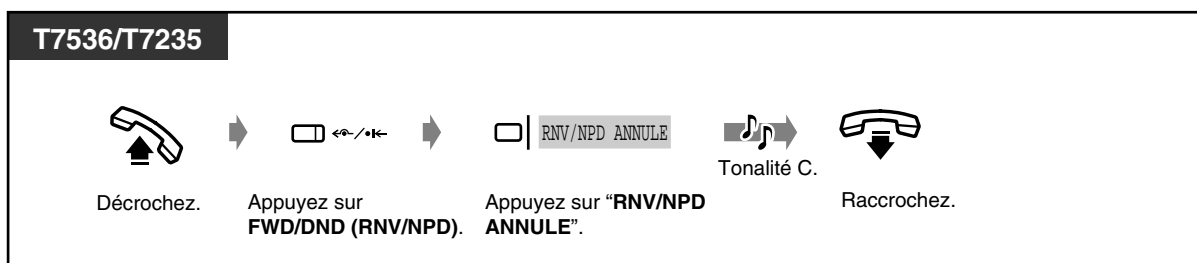

◆◆ Refus des appels directs de l'extérieur (NPD pour Traitement Intelligent des appels 1:1)

Vous pouvez programmer votre poste pour qu'il refuse les appels directs de l'extérieur et les renvoie au poste d'accueil. L'opérateur du poste d'accueil ne peut pas programmer cette fonction.

◆ Validation/Annulation

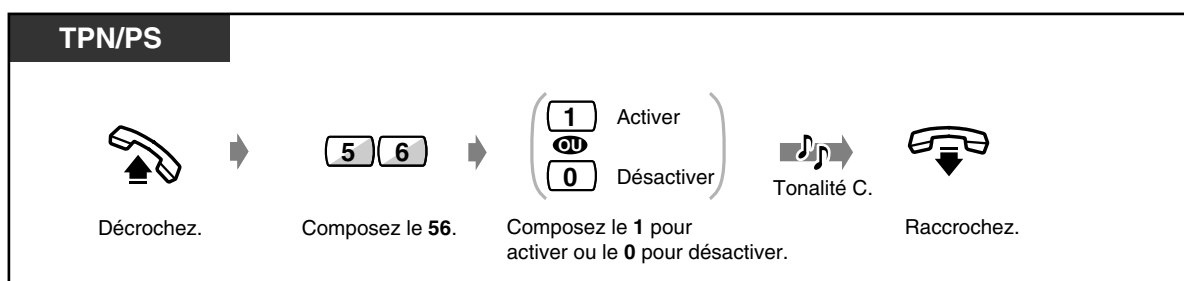

- Lorsqu'un appel entrant par le biais du système d'accès direct (DISA) arrive à un poste configuré avec DND (appels externes renvoyés à un poste prédéterminé), cet appel sera dirigé vers le poste d'accueil.
- Une touche LR qui clignote vous avertit qu'un appel extérieur est reçu. Vous pouvez répondre à l'appel en appuyant sur cette touche LR.
- Les voyants rouges des touches suivantes s'allument lorsque la fonction NPD est activée. Celui de votre touche FWD/DND (RNV/NPD). Celui de la touche SDP des autres postes auxquels a été affecté votre numéro de poste.
- Les fonctions suivantes ne peuvent pas être activées en même temps.
 - Le renvoi de vos appels (Renvoi d'appel)
 - Le refus de tous les appels (Ne pas déranger [NPD])
 - Le refus des appels directs de l'extérieur (NPD pour Traitement Intelligent des appels 1:1 Appel)
 - La dernière fonction activée remplace la précédente.
- Vous pouvez activer ou désactiver la fonction NPD pour Traitement Intelligent des appels 1:1 Appel en appuyant simplement sur la touche DND (NPD) pour Traitement Intelligent des appels 1:1 Appel. Lorsque la fonction est activée, le voyant rouge de la touche s'allume.



Personnalisation de votre téléphone

- 4.1.3 Personnalisation des touches
 - Création ou modification d'une touche FWD/DND (RNV/NPD).

2.8.3 Réception d'un appel en attente (Appel en attente/ Annonce Vocale Pendant Communication [AVPC]/ Offre discrète AVPC)

Pendant une communication, vous pouvez être informé d'un appel en attente par une tonalité ou une annonce vocale via votre haut-parleur ou votre combiné. (Valeur par défaut: Pas de tonalité)

Tonalité d'appel en attente:

une tonalité d'appel en attente se fait entendre via le combiné. Vous pouvez changer cette tonalité comme indiqué dans le chapitre "Personnalisation de votre téléphone".

AVPC:

Une annonce vocale est émise pendant la communication via le combiné et le haut-parleur sans information préalable (utilisateurs du téléphone KX-7536 et KX-T7235 uniquement)

Offre discrète AVPC:

Une annonce vocale est émise via le combiné sans information préalable (valable uniquement pour les utilisateurs des téléphones de la série KX-T7500)

◆ Validation/Annulation

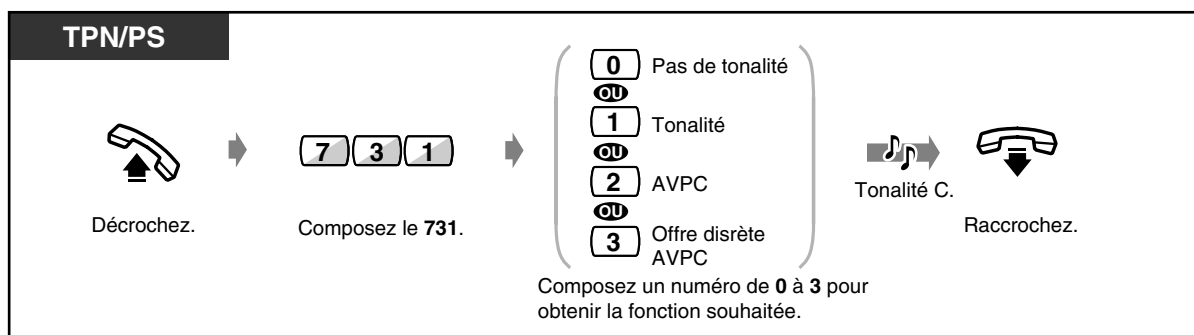

- Vous pouvez activer ou désactiver les fonctions d'appel en attente en appuyant simplement sur la touche appel en attente. Lorsque vous appuyez sur cette touche, la fonction change comme suit:

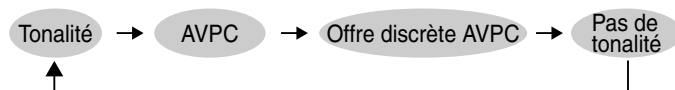

En cas de sélection de la tonalité d'appel en attente, de l'annonce AVPC ou de l'offre discrète AVPC, le voyant rouge de la touche s'allume.

- Pour répondre à un Appel en attente, voir 2.4.7 Pour répondre à un appel en attente.



Personnalisation de votre téléphone

- 4.1.3 Personnalisation des touches
Création ou modification d'une touche Appel en attente.

2.8.4 Pour refuser un appel général (Appel général— REFUS)

Vous pouvez refuser toute annonce d'appel général envoyée via votre haut-parleur.

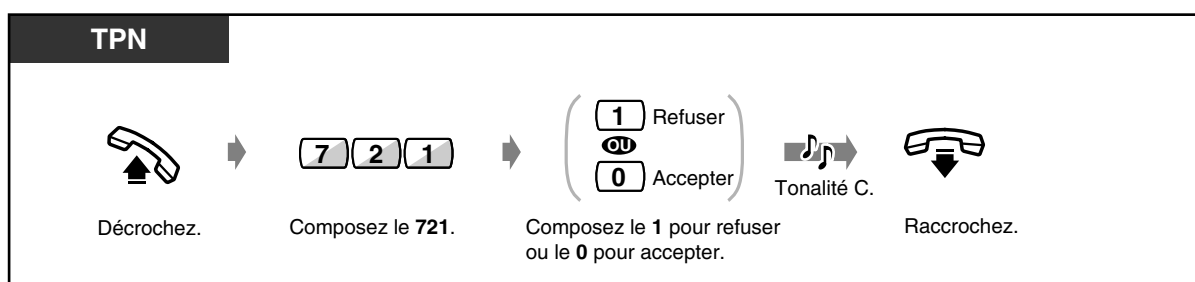

- Vous pouvez activer ou désactiver cette fonction en appuyant simplement sur la touche Interdiction d'appel général. Lorsque cette fonction est interdite, le voyant rouge de la touche s'allume.



Personnalisation de votre téléphone

- 4.1.3 Personnalisation des touches
Création ou modification d'une touche Interdiction d'appel général.

2.8.5 Sélection automatique de l’affichage de l’identité du demandeur/du demandé (CLIP/COLP)

— Présentation de l’identité CLIP/COLP attribuée par groupe de numérotation abrégée du système et numéro du traitement intelligent des appels

— Présentation de l’identité CLIP/COLP attribuée par port RNIS (BRI)

Sélectionne automatiquement le numéro CLIP/COLP prédéfini sur l’affichage de votre correspondant. Vous pouvez attribuer deux numéros CLIP et deux numéros COLP par groupe de la table d’attribution CLIP/COLP ou par port RNIS. Un numéro correspond à votre usage professionnel et l’autre à votre usage privé.

CLIP:

Lorsque vous appelez, vous pouvez présenter votre numéro d’identification préprogrammé à votre correspondant.

COLP:

Lorsque vous recevez un appel, vous pouvez présenter votre numéro d’identification préprogrammé au correspondant qui vous appelle.

La sélection CLIP/COLP par port RNIS est prioritaire par rapport à la sélection CLIP/COLP par groupe de numérotation abrégée du système et par numéro de traitement intelligent des appels.

◆◆ Présentation de l’identité CLIP/COLP attribuée par groupe de numérotation abrégée du système et numéro du traitement intelligent des appels

Vous pouvez présenter votre identité CLIP ou votre identité COLP aux correspondants dont les numéros de téléphone sont mémorisés dans la numérotation abrégée du système et la table de traitement intelligent des appels (NAS et TIA). Il y a jusqu’à 7 numéros de groupes CLIP/COLP (0 à 6) basés sur la fraction des 100 de la table NAS et TIA. Par exemple, lorsque vous appelez M. A, ce numéro de téléphone est mémorisé dans la table NAS et TIA sous le numéro 000; vous pouvez alors présenter un des numéros CLIP (professionnel ou privé) attribués au numéro de groupe 0. Lors de la réception d’un appel avec votre numéro DDI/MSN mémorisé dans la table 500 NAS et TIA, un des numéros COLP attribués au groupe 5 s’affichera.

Répertoire

Numéro de NAS et TIA		N° groupe		Votre n° CLIP	Votre n° COLP
NAS et TIA	000 — 099	0	Professionnel Privé		
NAS et TIA	100 — 199	1	Professionnel Privé		
NAS et TIA	200 — 299	2	Professionnel Privé		
NAS et TIA	300 — 399	3	Professionnel Privé		
NAS et TIA	400 — 499	4	Professionnel Privé		
DDI/MSN et TIA	500 — 599	5	Professionnel Privé	Pas applicable	
DDI/MSN et TIA	600 — 699	6	Professionnel Privé	Pas applicable	

◆ **Pour sélectionner CLIP/COLP**

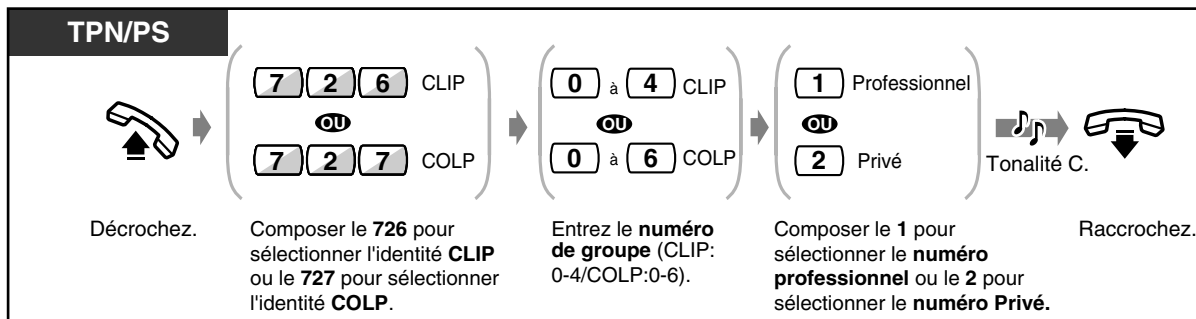

- Le numéro affiché sur le téléphone de votre correspondant est défini par programmation du système. Demander à votre gestionnaire pour plus d'informations à ce sujet.
- Si vous appelez à l'extérieur sans utiliser la fonction NAS, le premier numéro CLIP attribué au groupe 0 s'affiche sur le téléphone de votre correspondant.

◆◆ **Présentation de l'identité CLIP/COLP attribuée par port RNIS (BRI)**

Vous pouvez présenter votre numéro CLIP ou COLP aux correspondants en fonction des ports. Vous pouvez attribuer 2 numéros CLIP et 2 numéros COLP à chaque port.

Répertoire

N° port		Votre n° CLIP	Votre n° COLP
1	Professionnel		
	Privé		
2	Professionnel		
	Privé		
3	Professionnel		
	Privé		

◆ **Pour sélectionner CLIP/COLP**

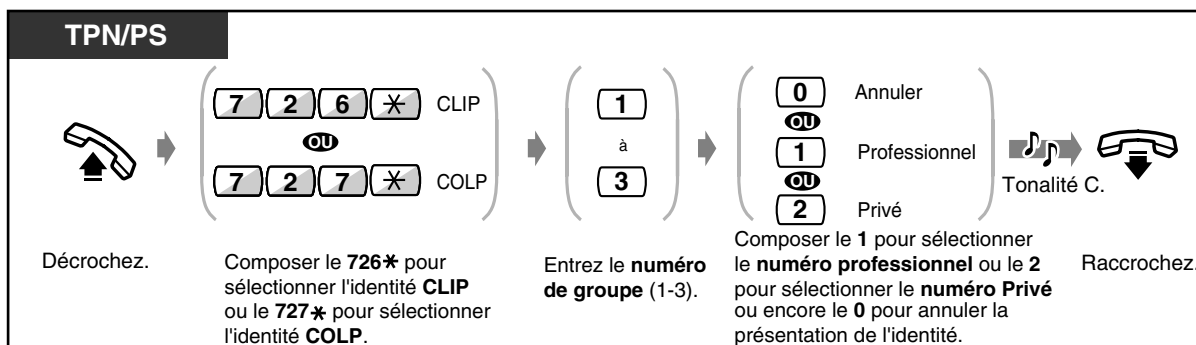



- Le numéro affiché sur le téléphone de votre correspondant est défini par programmation du système. Demander à votre gestionnaire pour plus d'informations à ce sujet.
- Si un numéro DDI/MSN qui ne se trouve pas dans votre contrat est attribué comme numéro CLIP/COLP, il se peut que ce numéro ne s'affiche pas correctement.
- Certains postes peuvent être soumis à restriction. Consulter votre gestionnaire à ce sujet.
- Le numéro CLIP/COLP par port RNIS est prioritaire par rapport au numéro CLIP/COLP par groupe de NAS et par numéro TIA. Si la présentation CLIP/COLP d'un port RNIS est annulée, la sélection de la présentation CLIP/COLP par groupe de NAS et par numéro de TIA est utilisée (réglage par défaut: annulée).

2.8.6 Pour empêcher l'affichage de votre numéro à l'écran du téléphone de l'appelé (Secret d'identité du demandeur [CLIR])

Lorsque vous effectuez un appel extérieur, vous pouvez empêcher la présentation de votre numéro d'identification à l'écran de votre correspondant. Vous pouvez activer ou désactiver cette fonction à tout moment pour un appel particulier.

La disponibilité de cette fonction dépend cependant du service RNIS de votre compagnie de téléphone.

◆ Validation/Annulation

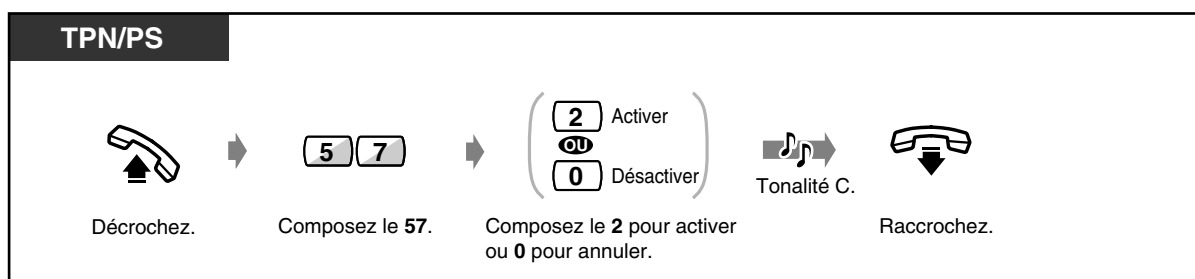

◆ Pour activer ou annuler cette fonction à tout moment pour un appel particulier

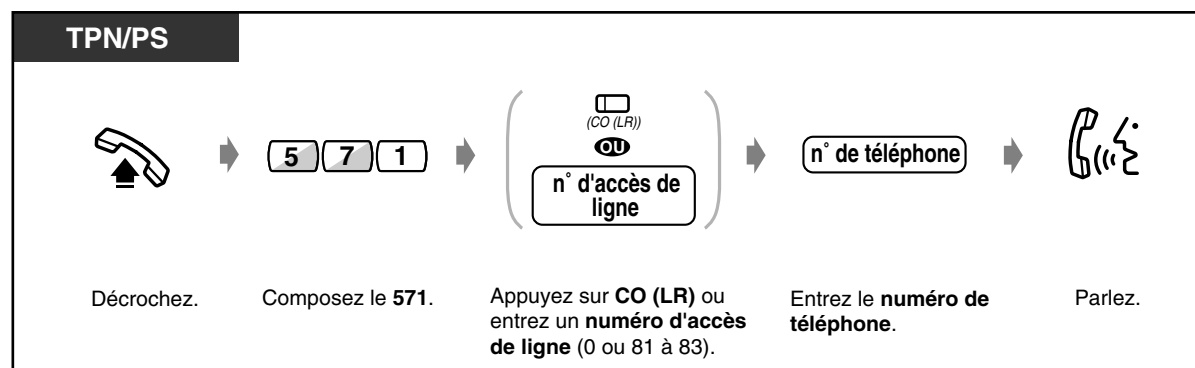

- Vous pouvez activer ou désactiver cette fonction en appuyant simplement sur la touche CLIR. Lorsque la fonction est activée, le voyant rouge de la touche s'allume.



Personnalisation de votre téléphone

- 4.1.3 Personnalisation des touches
Création ou modification d'une touche Secret d'identité du demandeur (CLIR).

2.8.7 Pour empêcher que votre numéro ne s'affiche à l'écran du téléphone de l'appelant (Secret d'identité du demandé [COLR])

Lorsque vous recevez un appel externe, vous pouvez empêcher votre correspondant de voir votre numéro d'identification à son écran. La disponibilité de cette fonction dépend cependant du service RNIS de votre compagnie de téléphone.

◆ Validation/Annulation

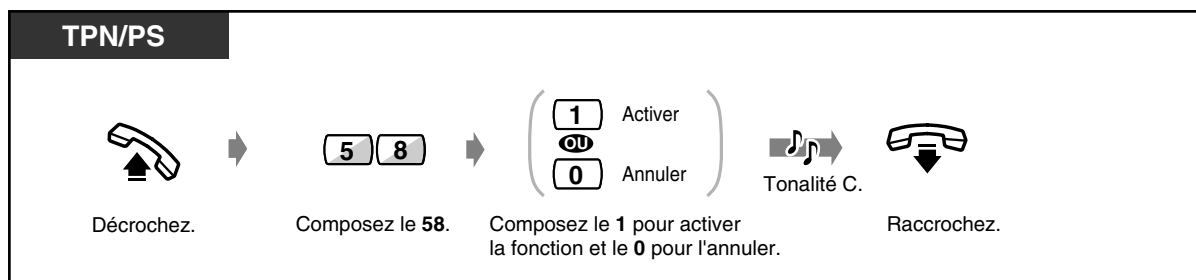

- Vous pouvez activer cette fonction en appuyant simplement sur la touche COLR. Lorsque la fonction est activée, le voyant rouge de la touche s'allume.



Personnalisation de votre téléphone

- 4.1.3 Personnalisation des touches
Création ou modification d'une touche Secret d'identité du demandé (COLR).

2.8.8 Pour empêcher que d'autres puissent prendre vos appels (Interdiction d'interception d'appels)

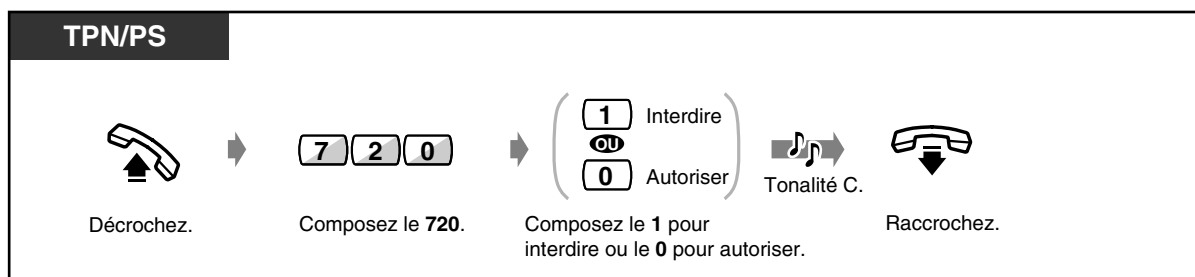

- Vous pouvez interdire, activer ou désactiver cette fonction en appuyant simplement sur la touche Interdiction d'interception d'appels. Lorsque l'interception d'appel est interdite, le voyant rouge de la touche s'allume.



Personnalisation de votre téléphone

- 4.1.3 Personnalisation des touches
Création ou modification d'une touche Interdiction d'interception d'appels.

2.8.9 Refus que d'autres puissent se joindre à votre conversation (Interdiction d'entrée en tiers sur occupation)

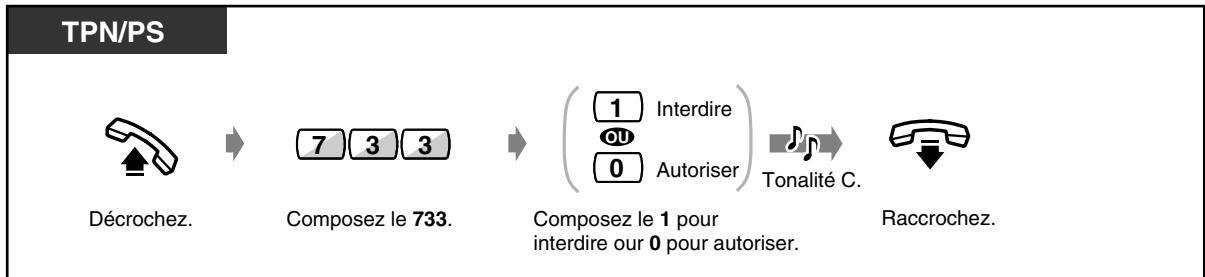

- Vous pouvez activer ou désactiver cette fonction en appuyant simplement sur la touche Interdiction d'entrer en tiers sur occupation. Lorsque cette fonction est interdite, le voyant rouge de la touche s'allume.



Personnalisation de votre téléphone

- 4.1.3 Personnalisation des touches
Création ou modification d'une touche Interdiction d'entrer en tiers sur occupation.

2.8.10 Pour activer la musique de fond

Vous pouvez écouter la musique de fond via le haut-parleur de votre téléphone pendant qu'il est raccroché. Pour ce faire, une source extérieure (radio, etc.) doit cependant être connectée.



◆ Validation/Annulation

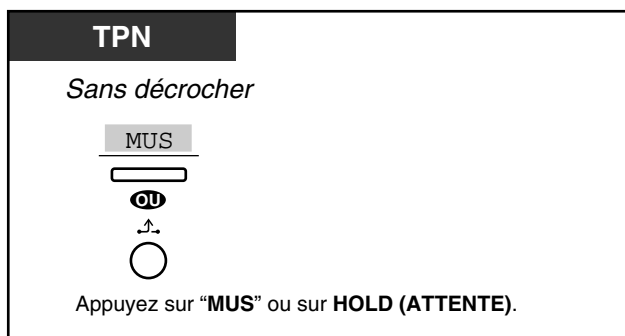

2.8.11 Service de Jour/Nuit

Service de Nuit automatique:

Votre système change le mode Jour/Nuit quotidiennement à l'heure prédéterminée.

Service de Nuit manuel:

Vous pouvez changer le mode Jour/Nuit à tout moment.

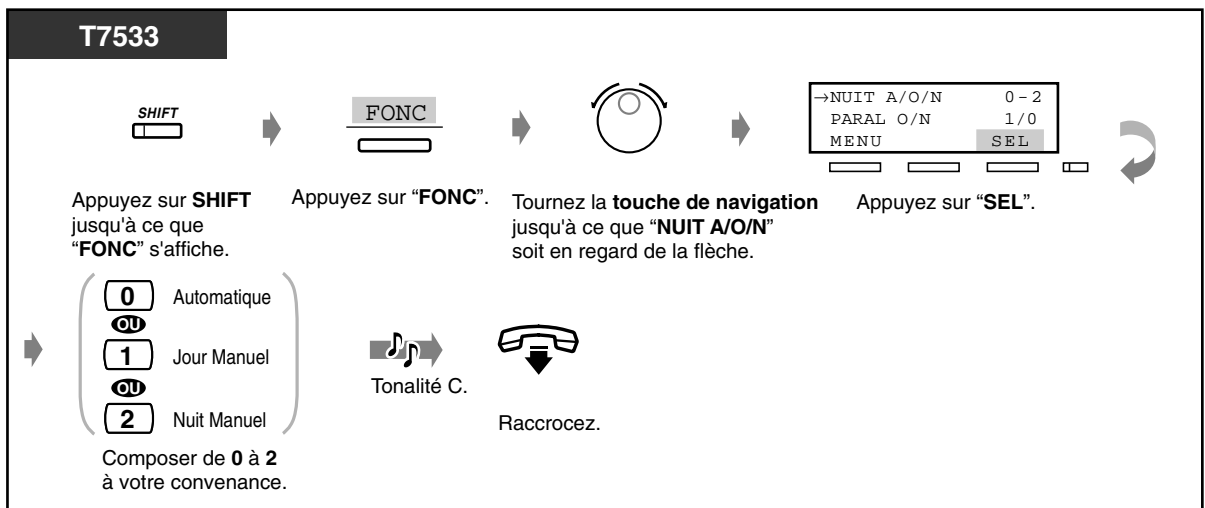
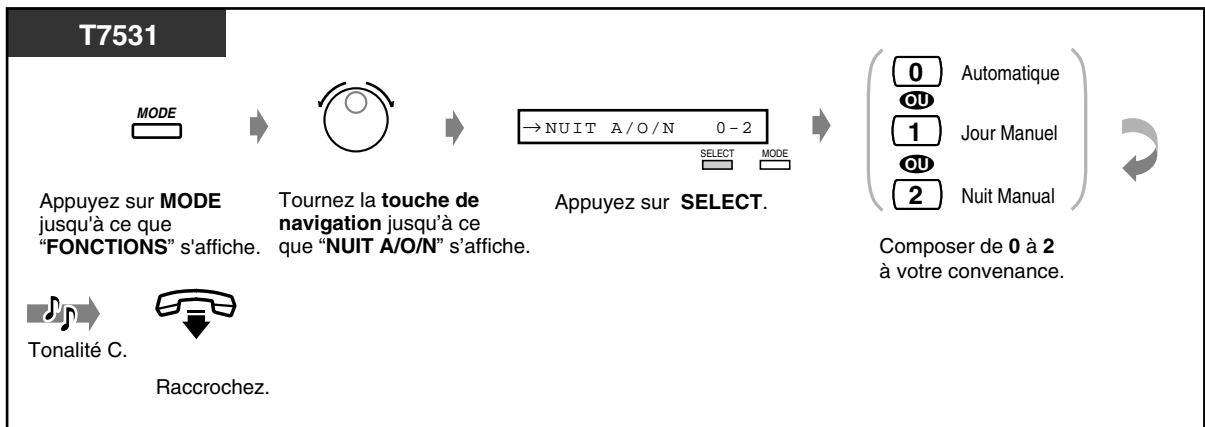
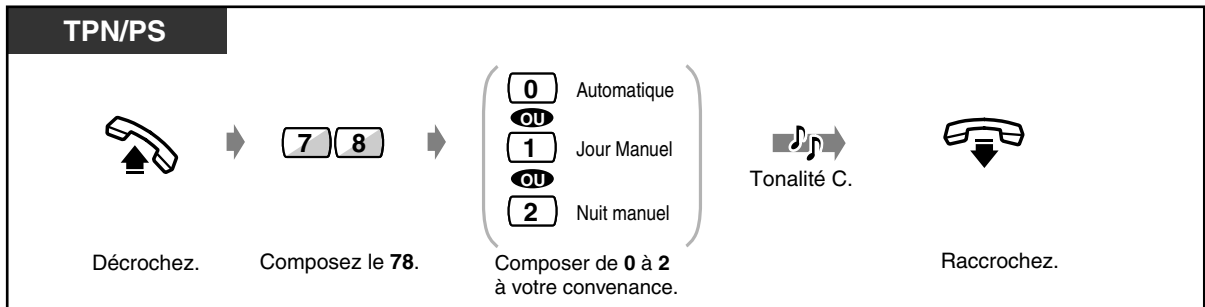

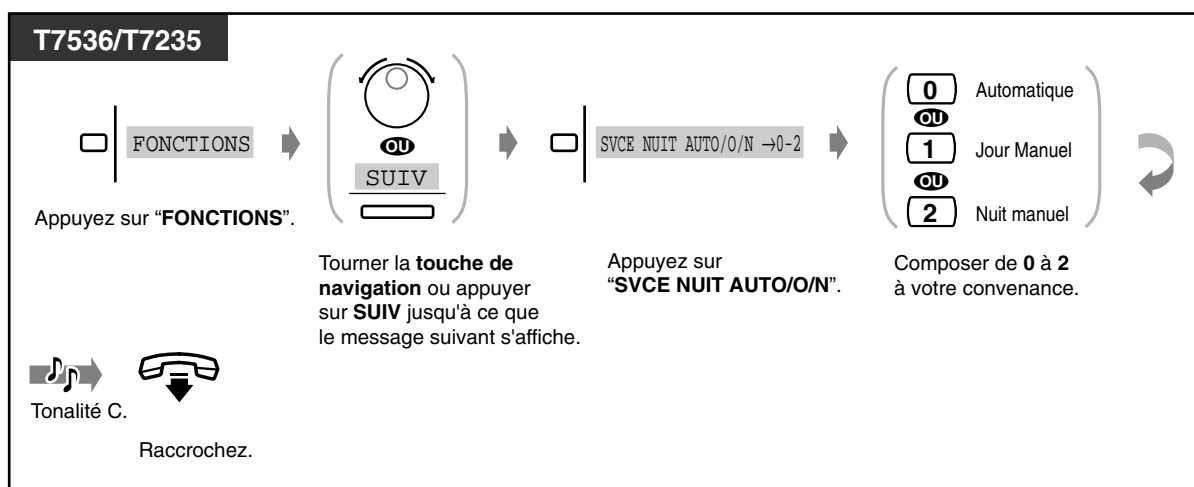

- La touche Nuit permet d'alterner le réglage entre les modes Jour et Nuit. Si vous l'enfoncez, elle permet également de passer du mode automatique au mode manuel mais non le contraire.
- **Pour valider le mode en cours**, appuyer sur la touche # lorsque le téléphone est raccroché.
- Le voyant de la touche Nuit indique l'état actuel comme suit:
Eteint: Mode jour
Rouge: Mode nuit
- L'utilisateur d'un poste préprogrammé peut également changer de mode.
- Cette fonction peut être désactivée par la programmation des classes de service. (Cependant, elle ne peut pas être désactivée pour le poste d'accueil.)



Personnalisation de votre téléphone

- 4.1.3 Personnalisation des touches
 Création ou modification d'une touche Nuit.

2.8.12 Pour vérifier si vous êtes en service de jour ou de nuit

Vous pouvez vérifier si le système est en mode Jour (pendant les heures de bureau) ou en mode Nuit (après les heures de bureau).

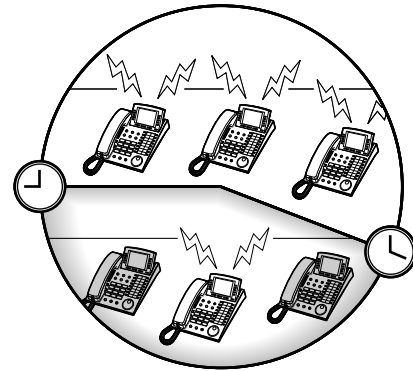
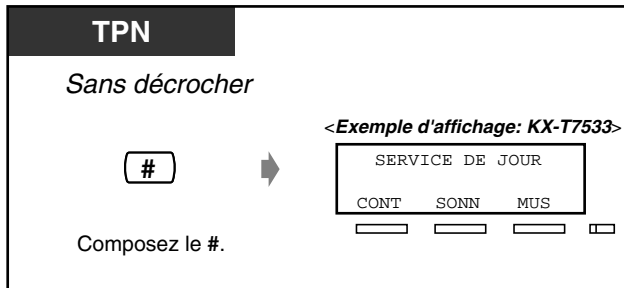

- Vous pouvez vérifier l'état à partir de n'importe quel poste.
- Le voyant de la touche Nuit indique l'état actuel comme suit:

Eteint: Mode jour

Rouge: Mode nuit



Personnalisation de votre téléphone

- 4.1.3 Personnalisation des touches
Création ou modification d'une touche Nuit.

2.8.13 Programmation de la sonnerie du téléphone connecté en parallèle (Téléphones en parallèle)

L'utilisateur d'un téléphone propriétaire numérique peut choisir que le poste simple connecté en parallèle à son poste sonne ou non lors de la réception d'un appel.
(défaut: Ne sonne pas)

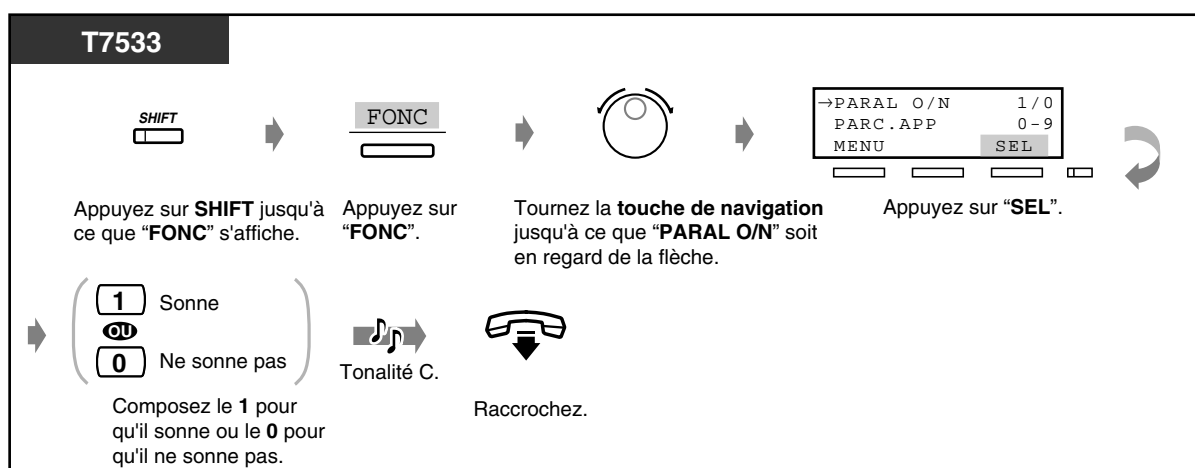
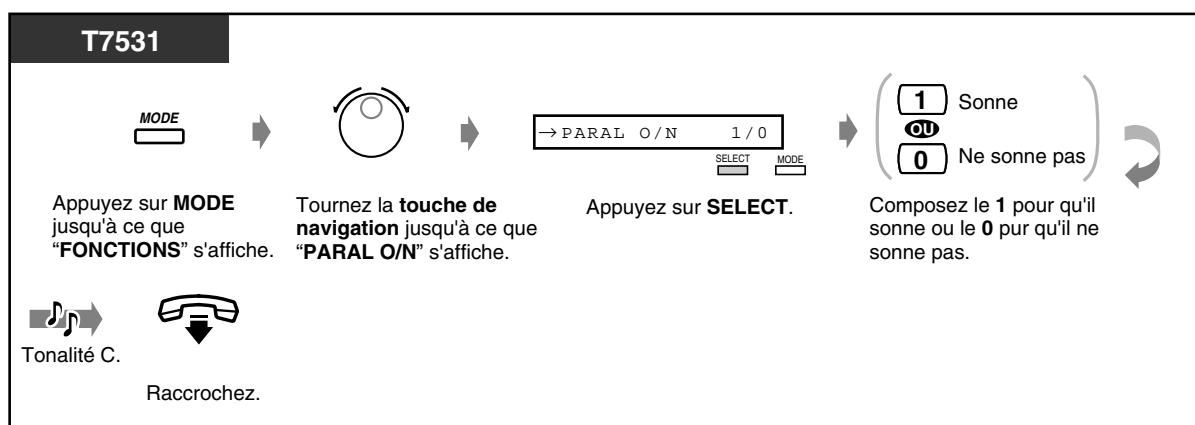
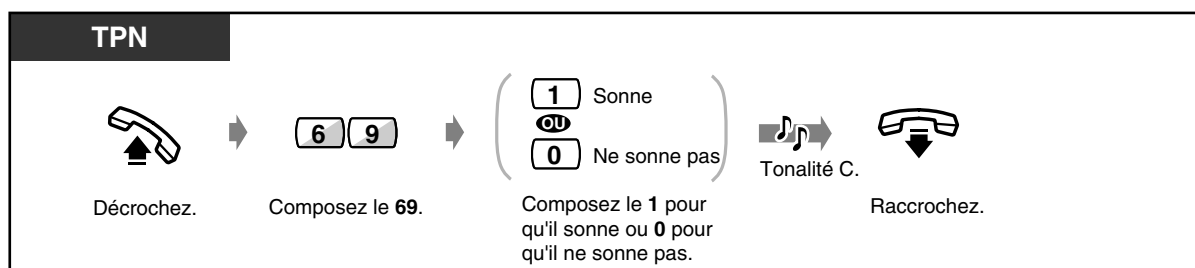

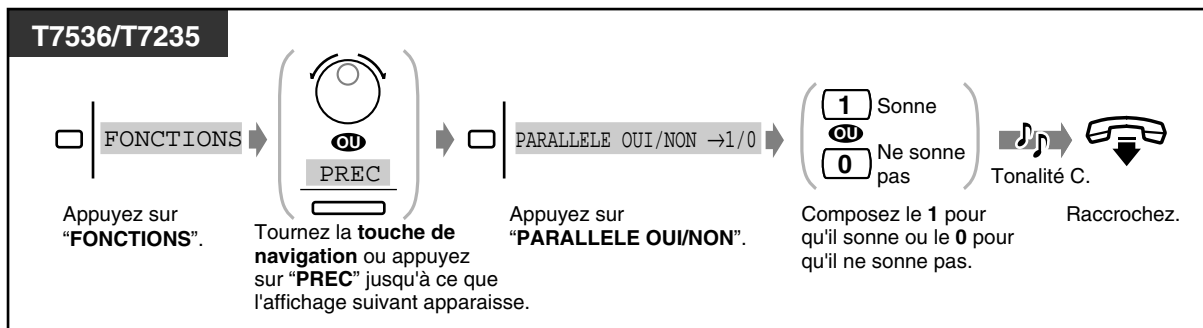

- Vous pouvez sélectionner "Sonne" ou "Ne sonne pas" en appuyant simplement sur la touche Connexion en parallèle de téléphones. Si "Sonne" est sélectionné, le voyant rouge de la touche s'allume.
- **Même si "Ne sonne pas" est sélectionné**, vous pouvez répondre par le poste simple en décrochant le combiné.
- Si vous décrochez alors que le téléphone connecté en parallèle est utilisé, l'appel est commuté sur votre téléphone et vice versa.
- Si vous avez programmé la fonction "Sonnerie", le poste simple sonne à l'heure préprogrammée pour l'aide-mémoire.



Personnalisation de votre téléphone

- 4.1.3 Personnalisation des touches
Création ou modification d'une touche Connexion en parallèle de téléphones.

2.8.14 Pour annuler la programmation des fonctions effectuée sur votre poste (Annulation programmation poste poste)

Vous pouvez annuler les fonctions suivantes programmées sur votre poste. Si vous changez de bureau, vous pouvez ainsi annuler la programmation des fonctions effectuée par l'utilisateur précédent.

- Appel d'un correspondant préprogrammé en décrochant (Appel au décroché): Le numéro mémorisé sera effacé.
- Réservation d'une ligne occupée (Appel automatique sur occupation)
- Signalisation de message en attente (Message en attente): Tous les messages seront supprimés.
- Renvoi des appels (Renvoi d'appels)
- Affichage d'un message d'absence sur le téléphone de l'appelant (Fonction messages d'absence)
- Quitter un groupe de recherche (Présent/Absent)
- Appel à l'aide du journal des appels (Mémoire d'appels entrants)
- Programmation de l'alarme (Rappel de rendez-vous)
- Refus d'appels entrants (Ne pas déranger [NPD])
- Réception d'un appel en attente (Appel en attente/Annonce Vocale Pendant Communication [AVPC]/Offre discrète AVPC)
- Refuser un appel général (Appel général — REFUS)
- Pour empêcher que d'autres puissent prendre vos appels (Interdiction d'interception d'appels)
- Refus que d'autres puissent se joindre à votre conversation (Interdiction d'entrée en tiers sur occupation)
- Activation de la musique de fond
- Programmation de la sonnerie du téléphone connecté en parallèle (Connexion en parallèle de téléphones): le poste simple ne sonnera pas.
- Si vous utilisez une sonnerie externe: la sonnerie externe ne sera pas activée.
- Interdire que votre numéro s'affiche sur le téléphone de l'appelant (CLIR)
- Interdire que votre numéro s'affiche sur le téléphone de l'appelant (COLR)

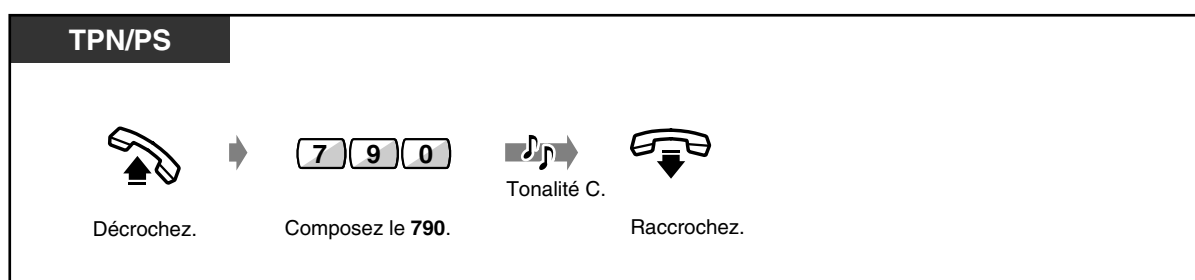

2.8.15 Identification des appelants malveillants (Identification des appels malveillants [MCID])

Vous pouvez demander à votre compagnie téléphonique de retracer un appelant malveillant pendant une communication et après que le correspondant opposé a raccroché.

Vous recevrez les renseignements concernant cet appelant malveillant par la suite.

◆ Pour demander l'identification d'appels malveillants (MCID)

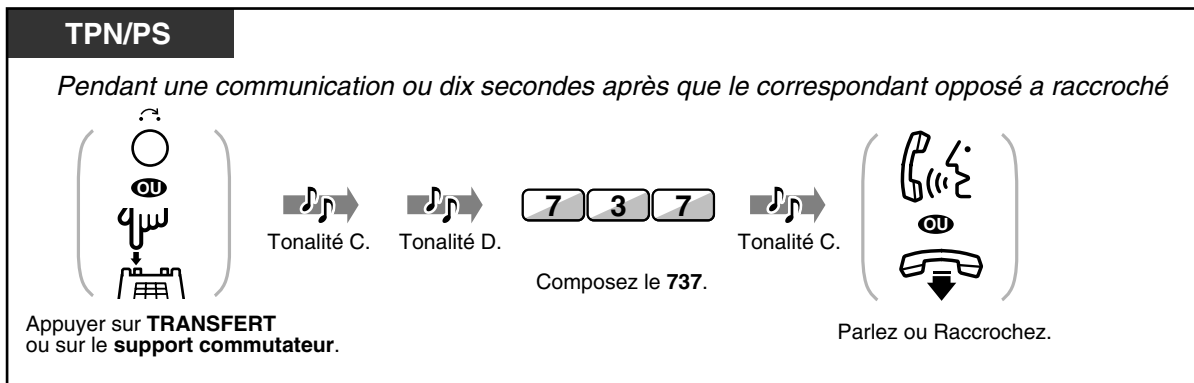

- Un arrangement spécial avec l'opérateur RNIS est nécessaire pour pouvoir utiliser le service d'identification des appels malveillants MCID. Consulter votre revendeur pour plus de détails.
- Le système est conçu et fabriqué conformément aux normes ETS (European Telecommunication Standards) suivantes:
ETS 300 130 Service supplémentaire pour l'identification des appels malveillants (MCID)
- Le service d'identification d'appels malveillants (MCID) est uniquement disponible pour les appels passant par une ligne RNIS. Il n'est pas disponible pendant un appel conférence (tripartite).
- Après avoir composé le 737, si vous entendez une tonalité d'invite à renuméroter ou si vous n'entendez aucune tonalité, votre demande n'est pas acceptée. **Pour redemander le service MCID**, appuyer sur la touche TRANSFERT (TPN) ou appuyer légèrement sur le support commutateur (PS) et recomposer le 737. Si le correspondant raccroche, vous devez réessayer dans les dix secondes.
- Ce service est également disponible pour les utilisateurs de postes RNIS. Veuillez consulter le manuel d'utilisation de votre poste RNIS pour plus d'informations à ce sujet.

2.8.16 Réglage du nombre maximum de postes occupés dans un groupe d'appels (occupé sur occupation)

Si le nombre de postes occupés d'un groupe d'appels est égal ou supérieur au nombre attribué, il est possible d'envoyer une tonalité d'occupation au nouvel appelant. Cette fonction est efficace pour éviter que l'appelant ne pense qu'il n'y a personne au bureau ou que le bureau est fermé.

Groupe de recherche

Un groupe de recherche est un groupe organisé de telle manière que si la première destination est occupée, l'appel est renvoyé à la destination suivante jusqu'à ce qu'une destination libre soit localisée. L'ordre (type de recherche) se définit dans la programmation du système. Veuillez vous informer auprès du gestionnaire.

<Exemple>

Lorsque le nombre maximum de postes occupés est réglé sur 1.

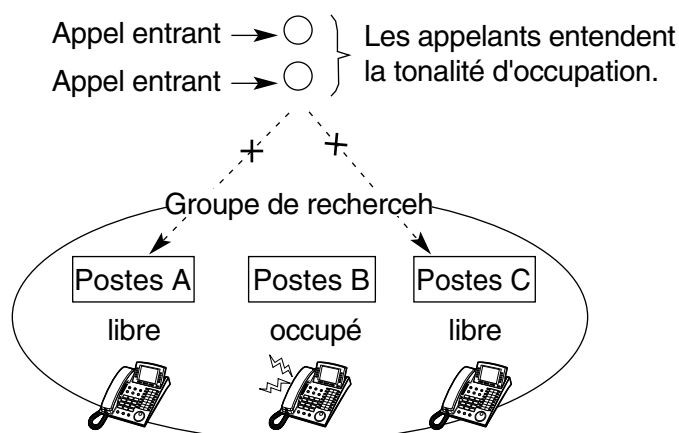

◆ Pour définir la fonction occupé sur occupation

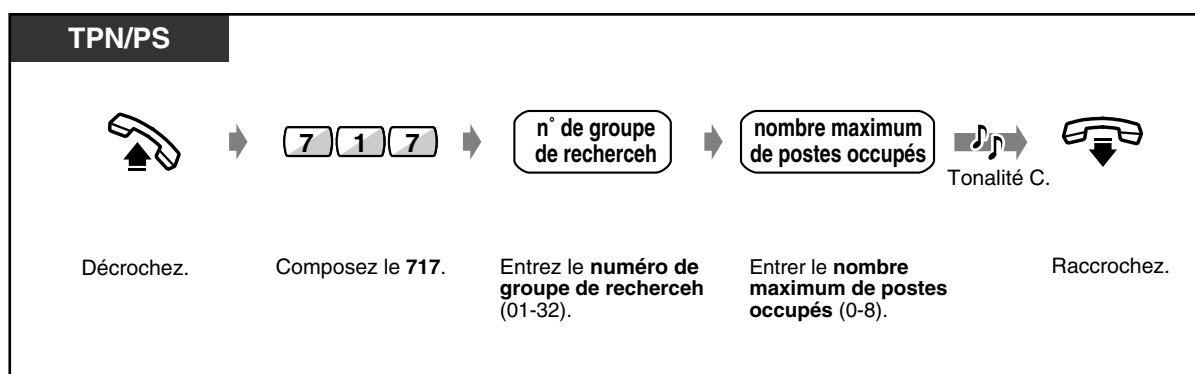



- Si vous programmez **0** comme nombre maximum de postes occupés, cette fonction est désactivée. Les appels seront dirigés vers un poste libre du groupe d'appels.
- Cette opération est uniquement disponible pour le poste qui fait partie du groupe d'appels correspondant.
- Si l'importance de la file est réglée sur tout autre chiffre que 0, l'appel sera placé dans la file d'attente, à moins que le nombre d'appels de la file ne dépasse la limite fixée.

2.9 Utilisation d'équipement fourni par l'utilisateur

2.9.1 En cas de raccordement d'un interphone/d'un dispositif d'ouverture de porte

— Appel d'interphone

— Ouverture de porte

— Renvoi des appels de l'interphone à des correspondants externes

◆◆ Appel d'interphone

◆ Pour appeler depuis l'interphone

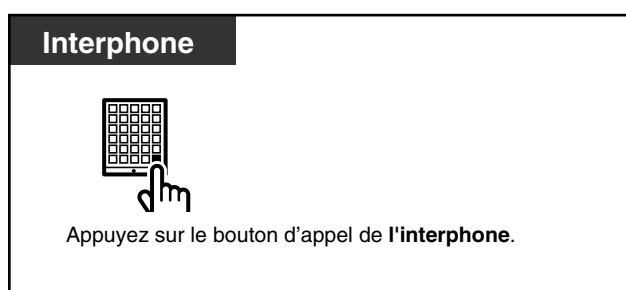

◆ Pour appeler l'interphone

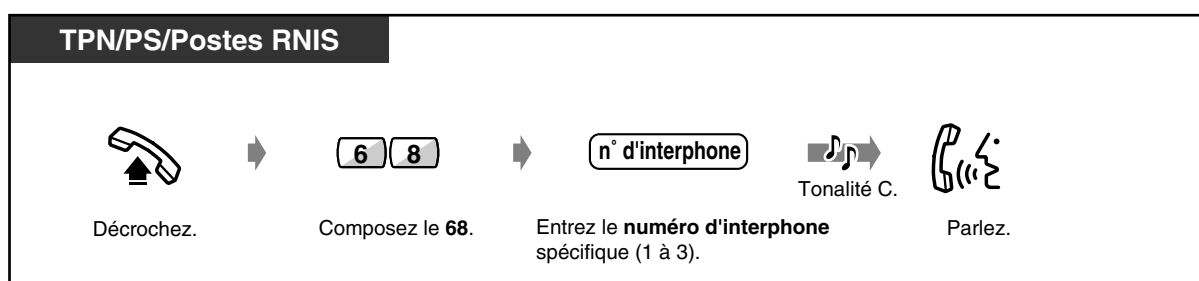

◆◆ **Renvoi des appels de l'interphone à des correspondants externes (Renvoi d'un appel interphone sur ligne externe)**

Vous pouvez renvoyer les appels interphone à des correspondants extérieurs en utilisant des lignes RNIS.

Vous pouvez choisir une destination différente pour le mode Jour et le mode Nuit.

Certains postes peuvent ne pas avoir accès à cette fonction (restriction d'accès).

◆ **Validation/Annulation (au poste recevant les appels interphone)**

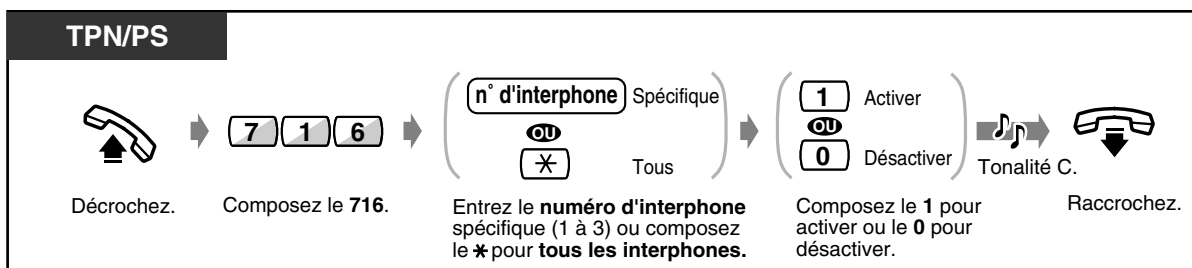

◆ **Mémorisation d'un numéro de téléphone**

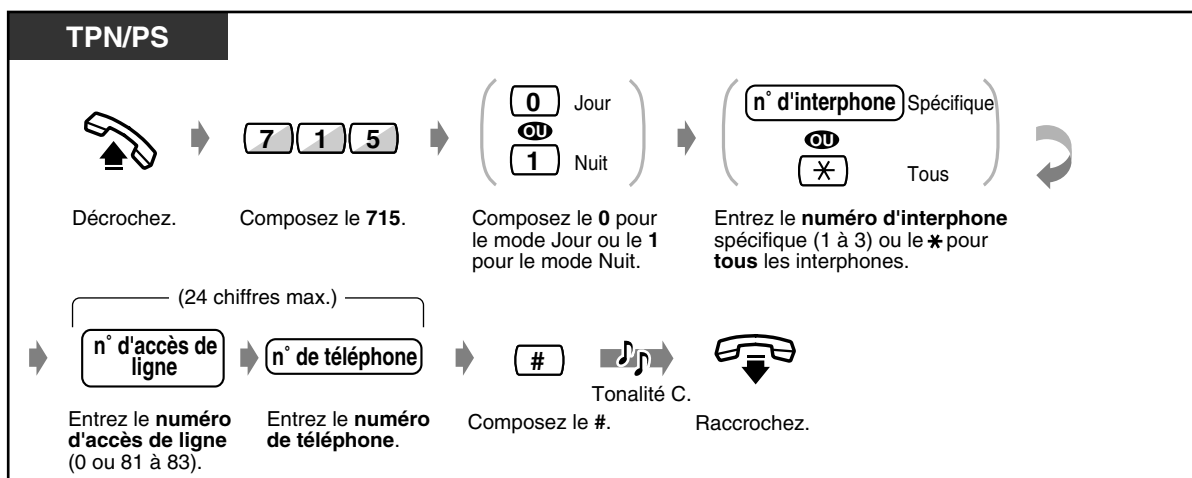

◆ **Pour effacer le numéro de téléphone**

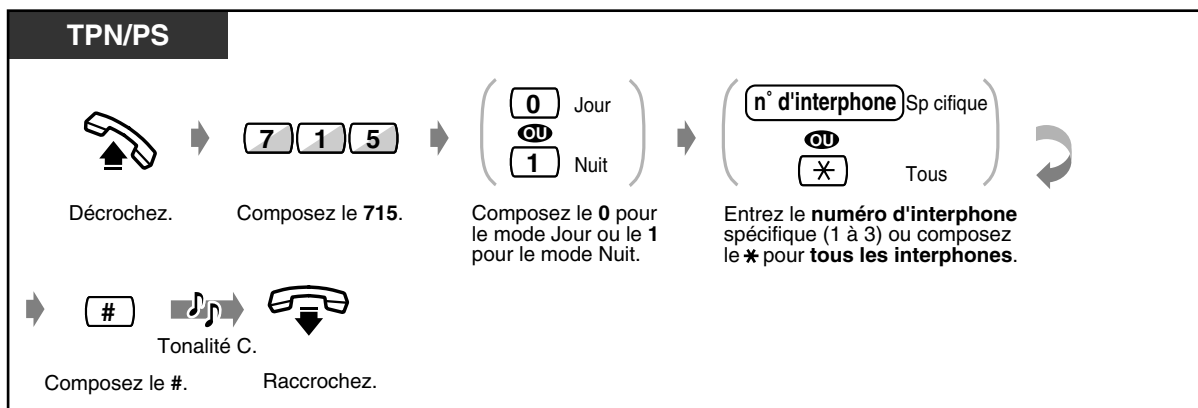

- Vous pouvez activer ou désactiver cette fonction en appuyant simplement sur la touche Renvoi d'un appel interphone sur ligne externe. Lorsque la fonction est activée, le voyant rouge de la touche s'allume.
- **Limite de temps**
La communication entre le correspondant à l'interphone et le correspondant extérieur est limitée par la minuterie du système (valeur par défaut: 0 sec. [non limité]). A l'expiration de ce délai, l'appel est coupé.
- Si au moins une fonction a été modifiée par rapport aux réglages par défaut, vous entendez normalement la tonalité de numérotation 2 au décroché. Si vous programmez cette fonction, la tonalité de numérotation 2 ne se fait entendre pas. (Voir 5.4.1 Que signifie cette tonalité?? — au décroché).
Le voyant de la touche Renvoi d'un appel interphone sur ligne externe indique l'état actuel comme suit:
Eteint: Cette fonction n'est pas programmée.
Allumé en rouge: Cette fonction a été programmée.



Personnalisation de votre téléphone

- 4.1.3 Personnalisation des touches
Création d'une touche Renvoi d'un appel interphone sur ligne externe ou changement de sa position

◆◆ **Ouverture de porte**

Cette fonction peut ne pas être disponible sur certains postes soumis à la restriction d'accès.

◆ **Depuis un poste précis**

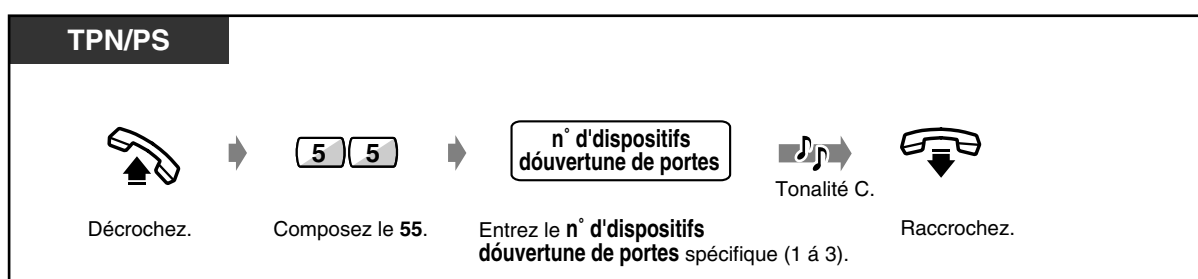

◆ Depuis n'importe quel poste tout en parlant avec l'interphone

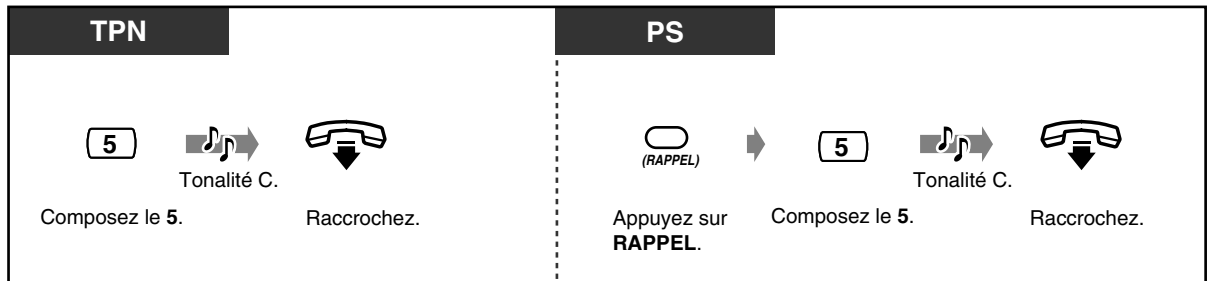

- La durée d'ouverture des portes peut être définie par programmation du système. Consulter le gestionnaire du système à ce sujet.
- **Pour maintenir la porte ouverte pendant un autre laps de temps pré-défini tout en parlant au parlophone**, recomposer le 5 sur un téléphone propriétaire numérique Panasonic.
- **Si personne ne répond pas à l'appel interphone dans les 30 secondes**, l'appel est annulé.

2.9.2 Si vous utilisez un système de messagerie vocale

— Intégration de la messagerie messagerie vocale pour les téléphones propriétaires numériques (Intégration pour les TPN)

Si votre système est connecté à un système de messagerie vocale Panasonic pouvant être utilisé avec un téléphone propriétaire numérique, les fonctions suivantes sont disponibles:

- Filtrage d'appels
- Enregistrement d'une conversation

Note

Si vous activez la fonction de messagerie vocale, les fonctions de la messagerie vocale intégrée (MVI) seront désactivées sauf dans les cas suivants:

- (1) Message OGM de bienvenue de la société pour la fonction d'accès direct DISA
- (2) L'enregistrement, la réécoute ou l'effacement du message OGM de bienvenue de la société

◆ Intégration TPN

Si vous ne pouvez pas répondre aux appels, vous pouvez les renvoyer vers votre messagerie. Si votre téléphone comporte une touche MESSAGE, le voyant de la touche s'allume pour vous informer que vous avez des messages. Si le téléphone ne comporte pas de touche MESSAGE, vous entendez une tonalité de signalisation* lorsque vous décrochez.

Vous pouvez également transférer les appels reçus de l'extérieur vers une messagerie vocale précise pour que les appelants puissent vous laisser des messages.

Si vous créez une touche Transfert vers messagerie vocale sur votre téléphone, le transfert s'effectue facilement sans vérification du numéro de poste de la messagerie vocale (Transfert vers messagerie vocale (MV)).

◆ Pour transférer vos appels vers une messagerie vocale

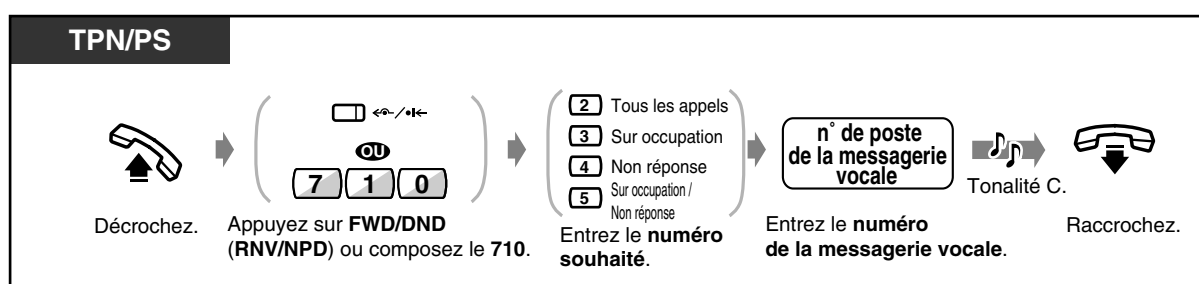

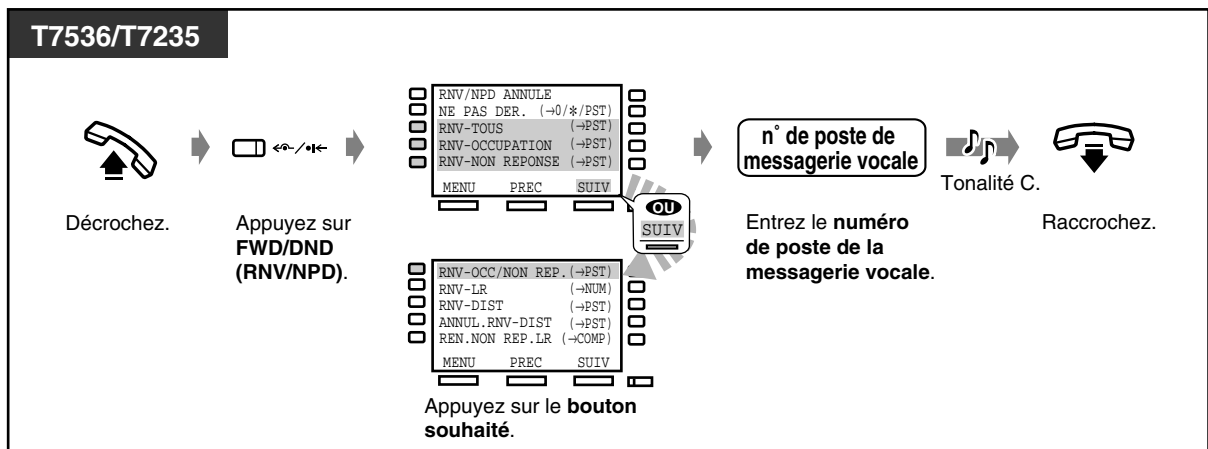

◆ **Pour transférer d'appels**

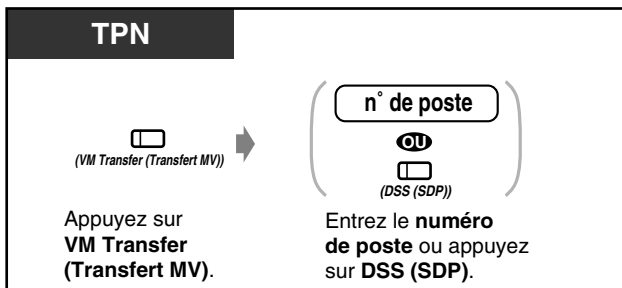

◆ **Pour vérifier et sélectionner le message**

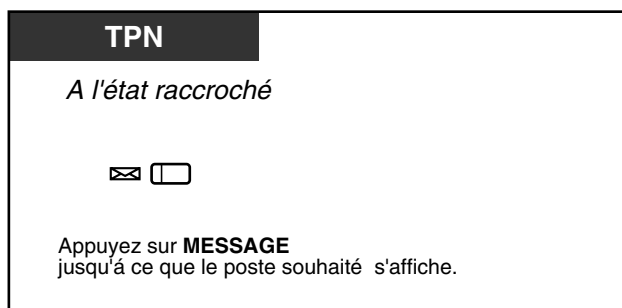

Vous pouvez également sélectionner le correspondant qui a laissé l'indication de message en attente. Voir 2.2.4 Quand le numéro appelé est occupé ou ne répond pas — Laisser une indication de message en attente (Message en attente).

◆ **Ecoute d'un message enregistré.**

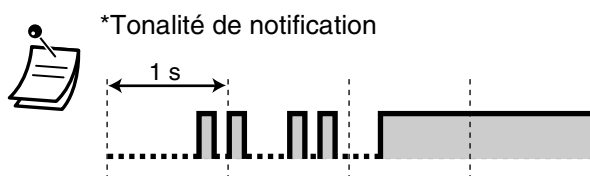
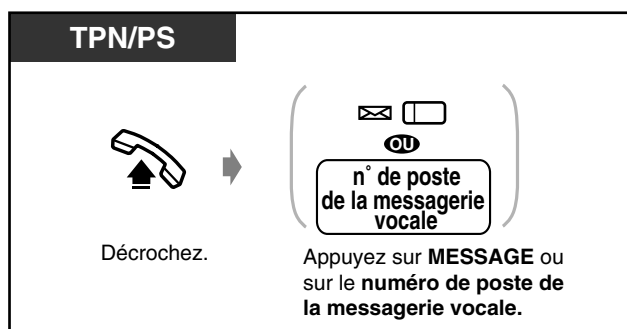

 **Personnalisation de votre téléphone**

- 4.1.3 Personnalisation des touches
Création ou modification d'une touche MESSAGE et d'une touche de transfert vers Messagerie vocale (MV).

◆◆ **Filtrage d'appels (Filtrage d'appels en direct [LCS])**

Vous pouvez entendre un appelant enregistrer son message dans votre messagerie vocale. Vous pouvez alors répondre si vous le désirez. Deux méthodes peuvent être utilisées (Réglage par défaut: mode mains libres). Dans les deux modes, si vous êtes en communication, vous entendrez une tonalité d'appel en attente.



Communication mains libres:

Vous pouvez entendre le message automatiquement par le haut-parleur du téléphone pendant son enregistrement.

Mode confidentiel:

Vous pouvez entendre une tonalité d'appel en attente pendant que l'appelant vous laisse un message.

Avant d'utiliser cette fonction

- Créez une touche Filtrage d'appels en direct (LCS) (Programmation du poste)
- Sélectionnez le mode: Mains libres ou confidentiel (Programmation du poste).
- Programmez le mot de passe.
- Activez la fonction Filtrage d'appels en direct.

◆ **Validation/Annulation du mot de passe**

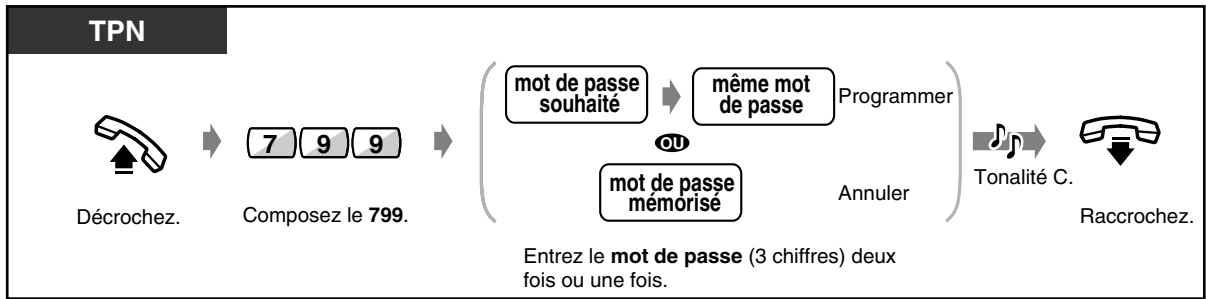

◆ **Pour activer le filtrage d'appels en direct**

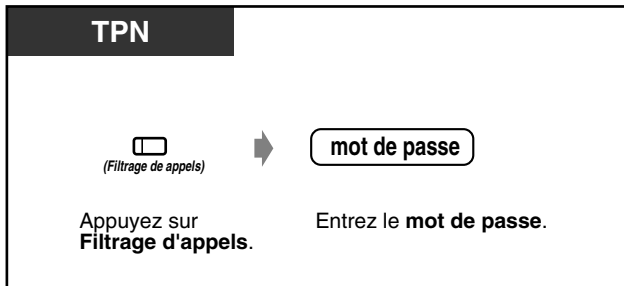

◆ **Annulation du filtrage d'appels en direct**



Organigramme des opérations

Les opérations indiquées dans les parties ombrées peuvent être des opérations mains libres.

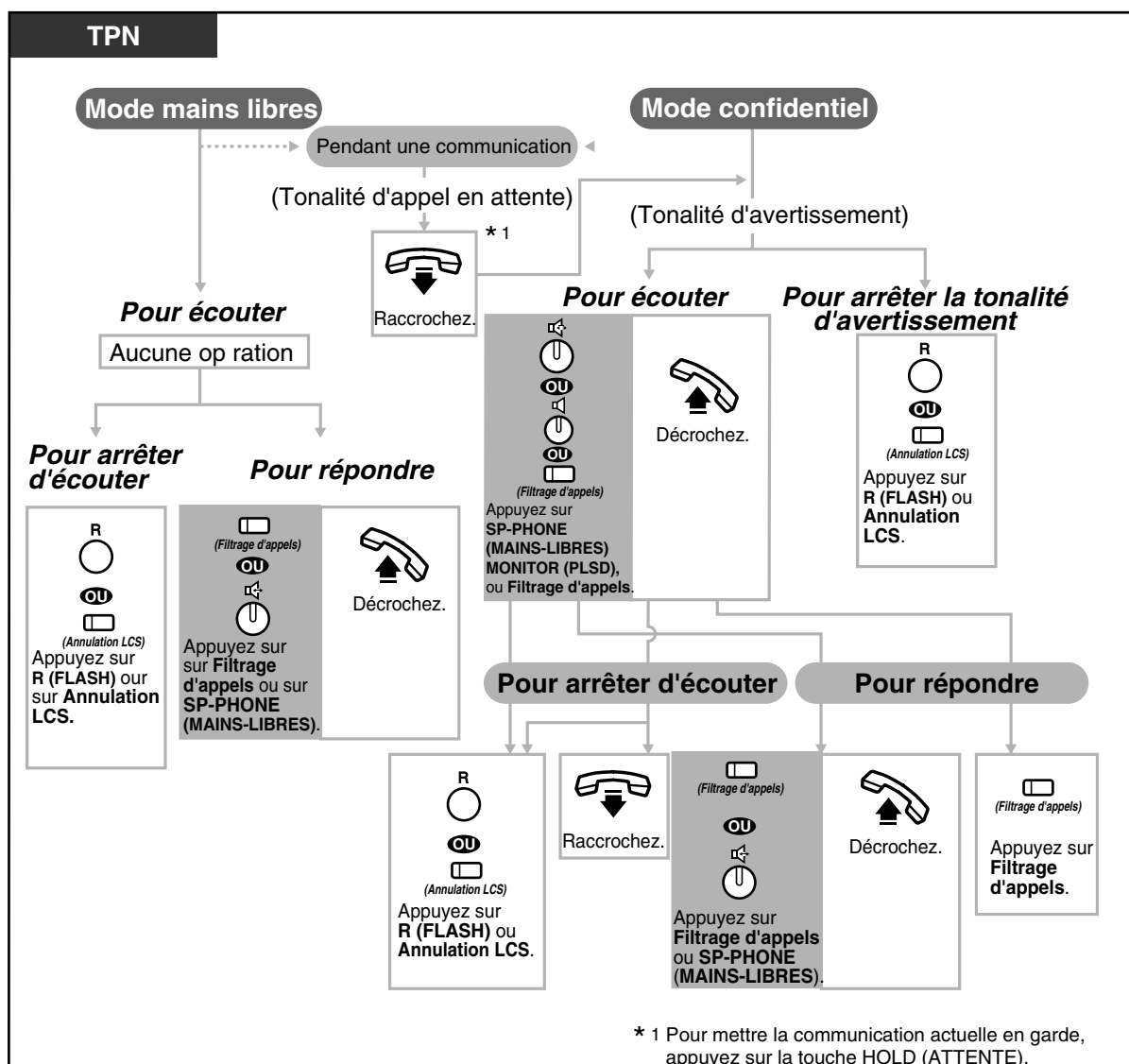

- Le voyant de la touche Filtrage d'appels (LCS) indique l'état de la fonction comme suit:
 - Allumé en rouge:** Filtrage d'appels en direct activé
 - Eteint:** Filtrage d'appels en direct désactivé
 - Clignotement vert rapide:** Sonnerie d'appel en attente en mode confidentiel*
 - Clignotement vert lent:** Filtrage d'appels en direct utilisé.*
- * Le voyant de la touche SDP est rouge pendant l'utilisation du filtrage d'appels en direct.
- L'utilisateur du poste d'accueil peut supprimer un mot de passe pour n'importe quel poste.



Personnalisation de votre téléphone

- 4.1.2 Réglages initiaux — **Programmation du mode filtrage d'appels en direct**
Sélectionnez le mode: entendre automatiquement le message ou réception d'une sonnerie d'appel en attente lorsque l'appelant laisse un message.
- 4.1.3 Personnalisation des touches
Création ou modification d'une touche Filtrage d'appels en direct et d'une touche Annulation du filtrage d'appels en direct.

◆◆ Enregistrement d'une conversation (Enregistrement bilatéral)

Vous pouvez enregistrer une conversation dans une messagerie vocale lors d'une communication téléphonique.



◆ Pour enregistrer la conversation dans votre messagerie vocale

TPN

Pendant une communication



(Enregistrement d'une conversation)

Pour arrêter l'enregistrement, appuyez à nouveau sur cette touche.

Appuyez sur **Enregistrement d'une conversation**.

◆ Pour enregistrer la conversation dans une autre messagerie vocale

TPN

Pendant une communication



(Transfert d'une conversation)

→

n° de poste



(DSS (SDP))

Appuyez sur **Transfert d'une conversation**.

Composez le **numéro de poste** ou appuyez sur **DSS (SDP)**.

Pour arrêter l'enregistrement, appuyez à nouveau sur cette touche.



- Le voyant de la touche Enregistrement d'une conversation indique l'état actuel comme suit:
Allumé: Enregistrement d'une conversation
Eteint: Pas d'enregistrement.



- Lorsque vous enregistrez des conversations téléphoniques, vous devez en informer votre correspondant.



Personnalisation de votre téléphone

- 4.1.3 Personnalisation des touches
 Création ou modification d'une touche Enregistrement d'une conversation et d'une touche transfert d'une conversation.

Note

Vous trouverez ci-après des fonctions d'intégration TPN supplémentaires pouvant être intéressantes pour vous si vous disposez du système de messagerie vocale TVP50 de Panasonic. Veuillez consulter la documentation du TVP50 ou votre revendeur pour des informations complémentaires.

Fonction	Description
Accès direct à la boîte vocale	L'abonné entre directement dans sa boîte vocale lorsqu'il appelle le VPS. Il ne doit pas composer son numéro de boîte vocale.
Appel général intercom	Les demandeurs peuvent rechercher des abonnés via des hauts-parleurs intégrés et un système d'appel général. Le nom d'un demandeur CLIP sera annoncé à la fin de la recherche si son nom a été enregistré pour la fonction d'annonce du nom du demandeur.
Annonce du nom du demandeur (système/personnel)	Une annonce préenregistrée du nom du demandeur CLIP est entendue lorsque les utilisateurs de postes écoutent des messages laissés dans leurs boîtes vocales ou lorsque des appels sont transférés depuis le VPS vers les utilisateurs.
Acheminement d'appel par ID de demandeur	Le système Messagerie Vocale (MV) envoie automatiquement des appels de numéros CLIP affectés au préalable vers le poste, la boîte vocale désirée ou le "Custom Service" qui est particulièrement utile dans un pays ou plusieurs langues sont utilisées étant donné que les menus de ce service peuvent être enregistrés dans n'importe quelle langue.
Annonce personnelle pour ID de demandeur	Chaque abonné peut enregistrer jusqu'à 4 annonces personnelles pour des demandeurs spéciaux.

2.9.3 En cas de connexion d'un relais externe

Les utilisateurs de postes préprogrammés peuvent activer un relais connecté au système.

◆ Activation du relais

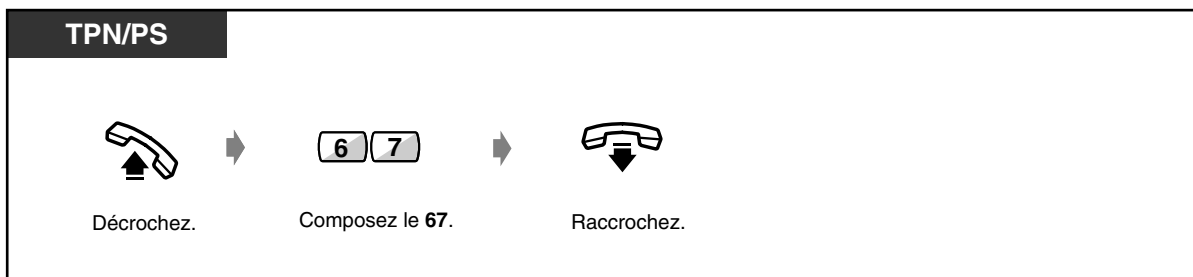

- Vous pouvez choisir la durée pendant laquelle le relais est activé. Si vous sélectionnez 0, le relais est activé quand vous êtes en ligne. Pour ce faire, consultez votre revendeur.

2.9.4 Si vous utilisez une sonnerie externe

Vous pouvez programmer la seconde sonnerie comme indiqué ci-dessous afin qu'elle sonne en cas d'appel intérieur ou extérieur. Dans ce cas, la sonnerie de votre poste et la seconde sonnerie sonneront et aucune des deux ne sonnera sur activation de la fonction Ne pas déranger (NPD). Vous pouvez répondre à la sonnerie à partir de n'importe quel poste.

◆ Validation

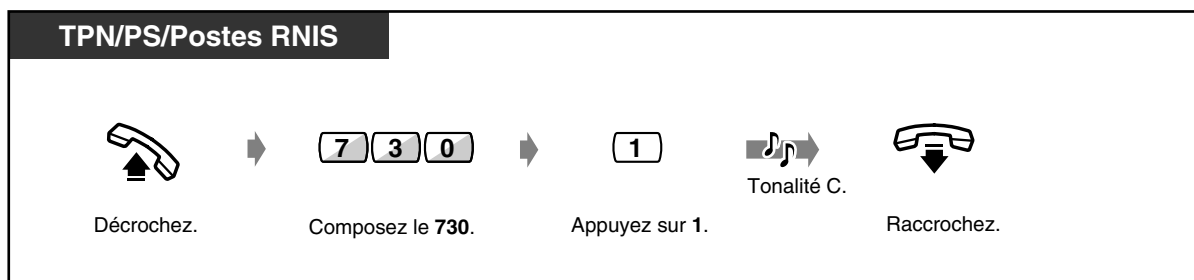

◆ Annulation

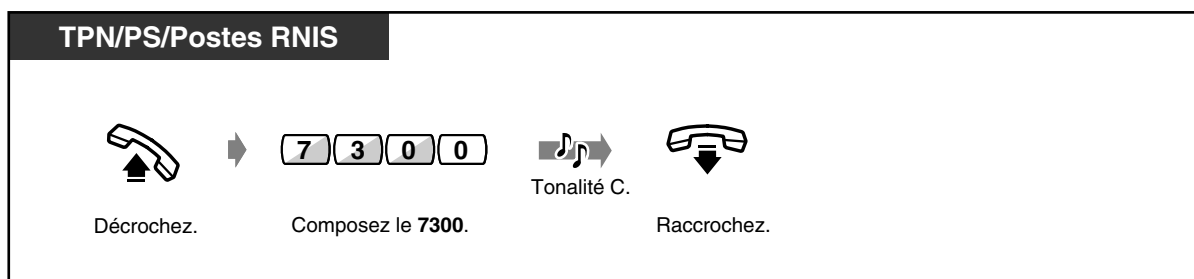

◆ Pour répondre (si la seconde sonnerie est activée uniquement.)



- La programmation du système est prioritaire par rapport au réglage décrit ci-dessus. Si la seconde sonnerie est activée, vous ne pouvez pas l'annuler à partir d'un téléphone. Consulter votre gestionnaire pour plus d'informations à ce sujet.
- Il est possible de programmer le fonctionnement de la deuxième sonnerie uniquement lors de la réception d'un appel de l'interphone. Dans ce cas, une programmation du système est requise. Consulter votre gestionnaire pour plus de détails.

2.10 Utilisation d'un téléphone propriétaire numérique à écran

2.10.1 Pour appeler en utilisant le journal d'appels (Mémoire d'appels entrants) [KX-T7533, KX-T7536, KX-T7230, KX-T7235 uniquement]

Si vous ne répondez pas à un appel externe, l'identité de l'appelant est automatiquement enregistrée dans le journal d'appels. Les voyants rouges des touches SHIFT et MESSAGE s'allument alors pour indiquer qu'il y a un ou plusieurs nouveaux appels dans le journal d'appels. Cependant, si l'appel est reçu par plusieurs postes (reception 1:N), seulement le voyant du poste le plus bas s'allume. Vous pouvez enregistrer d'information d'un appel pendant une communication. (Voir "2.10.2 Pour enregistrer l'identité de l'appelant dans le journal d'appels [KX-T7533, KX-T7536, KX-T7230, KX-T7235 seulement]"). Jusqu'à 128 appels différents peuvent être enregistrés par poste. Cette fonction est cependant partagée avec le journal d'appels de la messagerie vocale intégrée. (Cependant, quand un message vocal est enregistré, le voyant rouge du touche MESSAGE s'allume.) Comme pour le journal des appels du message vocal intégré, les informations d'appel seront consignées pour chaque appel, même lorsque plusieurs appels sont effectués à partir du même numéro de téléphone. Le 129ème appel remplace le plus ancien, qu'il s'agisse du journal d'appels ordinaire ou de celui de la messagerie vocale intégrée. Vous pouvez modifier et rappeler les numéros mémorisés dans le journal.

ATTENTION

Lorsque les informations d'appels concernant le message vocal incorporé sont remplacées, le message vocal est effacé en même temps. (Voir 2.6.1 Message vocal intégré)

◆ Pour vérifier

TPN

Sans décrochez

ANC

NOU

Appuyez sur "ANC" ou "NOU".

<Exemple d'informations>

LR02:Panasonic01	-----	N° de ligne extérieure et soit le nom de la ligne
01234567890123	-----	extérieure soit le nom du numéro DDI/MSN
Nina Thomas	-----	N° de téléphone
21 AOU 00 6:20	-----	Nom de l'appelant
PAGE001 1APPELS	-----	Date et heure de réception
MENU EFF SUIV	-----	N° de séquence (128 maximum) et heure d'appel

N° de ligne extérieure et soit le nom de la ligne extérieure soit le nom du numéro DDI/MSN

N° de téléphone

Nom de l'appelant

Date et heure de réception

N° de séquence (128 maximum) et heure d'appel

ANC: Informations que vous avez déjà vérifiées.
 NOU: Informations que vous n'avez pas encore vérifiées.



- Avec le KX-T7533 et le KX-T7230, appuyez sur la touche "INFO" pour faire défiler les informations.

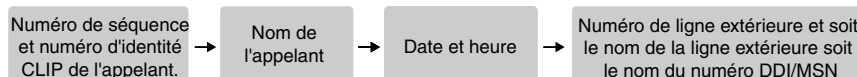



- Si vous désirez modifier le numéro de téléphone, utilisez la touche "✕" pour effacer puis saisissez le numéro souhaité. Les numéros sont effacés de gauche. Le nouveau numéro est mémorisé après avoir été modifié.
- Pour revenir à l'affichage initial, appuyez sur la touche "MENU" ou décrochez et raccrochez.

◆ **Pour verrouiller le journal d'appels**

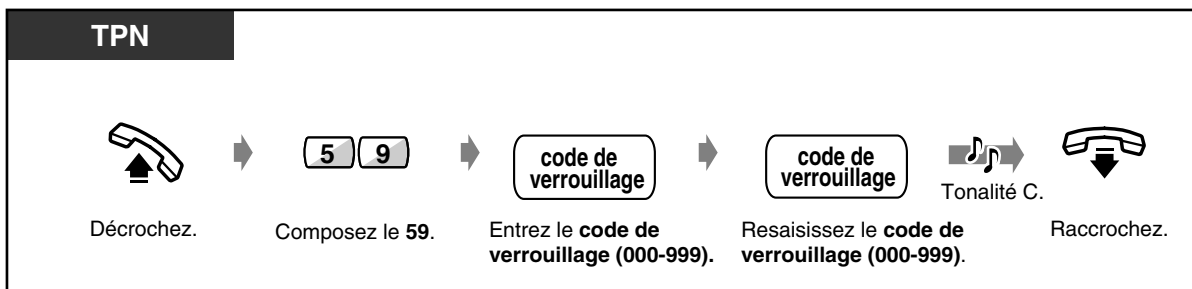

◆ **Pour déverrouiller le journal d'appels**

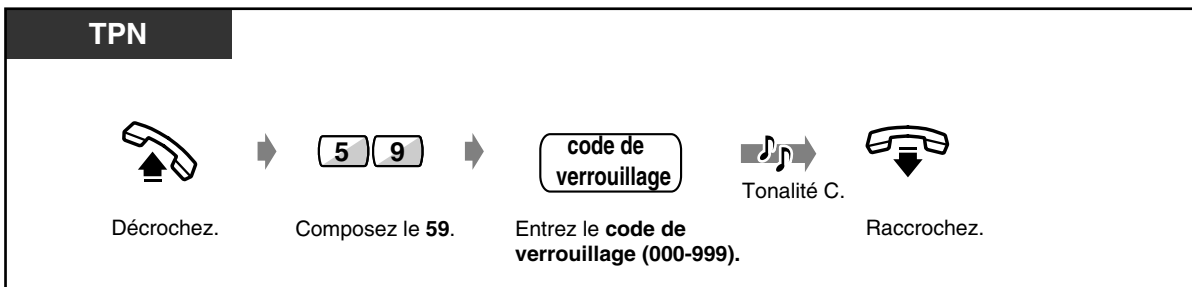

◆ **Pour effacer le journal d'appels**

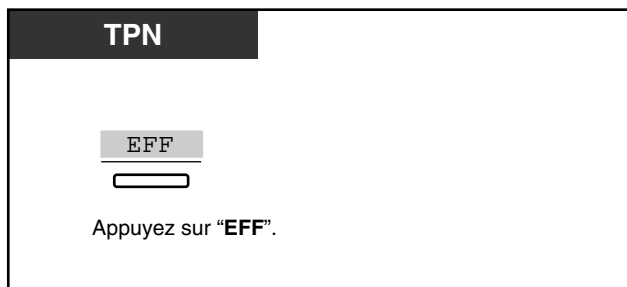

◆ **Pour rappeler l'émetteur du message**

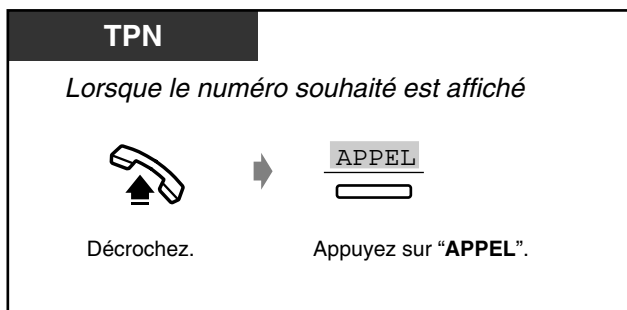

- La sélection automatique d'itinéraire (ARS) peut être appliquée à un appel en utilisant le journal d'appels. Pour ce faire, consultez votre revendeur.

2.10.2 Pour enregistrer l'identité de l'appelant dans le journal d'appels [KX-T7533, KX-T7536, KX-T7230, KX-T7235 seulement]

Vous pouvez enregistrer l'identité de l'appelant dans le journal d'appels pour pouvoir le rappeler ultérieurement. Si vous ne répondez pas à un appel, l'identité de l'appelant est automatiquement enregistrée.

◆ Pour enregistrer l'identité de l'appelant

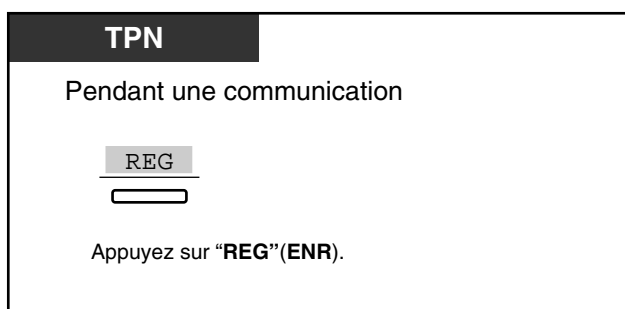

- Vous pouvez également programmer votre système pour enregistrer automatiquement un journal d'appels en cas de réponse à un appel. Dans ce cas, le système doit être programmé. Consulter votre gestionnaire pour plus de détails.
- Les utilisateurs d'un téléphone propriétaire numérique peuvent changer le message affiché comme suit en appuyant sur la touche LR. Cependant, si vous attribuez un numéro joker au 4.2.3 Programmation des Numéros abrégés système et des Numéros Traitement intelligent des appels (001), le nom programmé au 4.2.4 Programmation des Noms abrégés système et des Noms Traitement intelligent des appels (002) ne s'affichera pas.

<KX-T7230>



<KX-T7533/KX-T7536/KX-T7235>

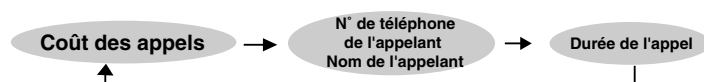

2.10.3 Utilisation du KX-T7531, KX-T7533, KX-T7536 ou KX-T7235

- Utilisation du KX-T7531
- Utilisation du KX-T7533
- Utilisation du KX-T7536
- Utilisation du KX-T7235
- Mémorisation des noms et des numéros pour la numérotation abrégée des postes
- Liste des fonctions affichées

◆◆ Utilisation du KX-T7531

Le téléphone propriétaire numérique Panasonic KX-T7531 à écran d'1 ligne vous permet d'appeler et d'accéder aux fonctions en utilisant les messages affichés. Vous ne devez pas mémoriser les numéros de téléphones ni les numéros de fonctions.

Functionnement

1. Appuyez plusieurs fois sur la touche MODE pour faire apparaître l'écran souhaité.
2. Tournez la touche de navigation jusqu'à ce que le message souhaité s'affiche.
(Voir " Liste des fonctions affichées " au point 2.10.3 Utilisation du KX-T7531, KX-T7533, KX-T7536 ou KX-T7235 pour les messages de fonction.)
3. Appuyez sur la touche SELECT pour appeler le correspondant affiché ou pour sélectionner la fonction souhaitée.
4. Entrez les valeurs des paramètres si nécessaire.

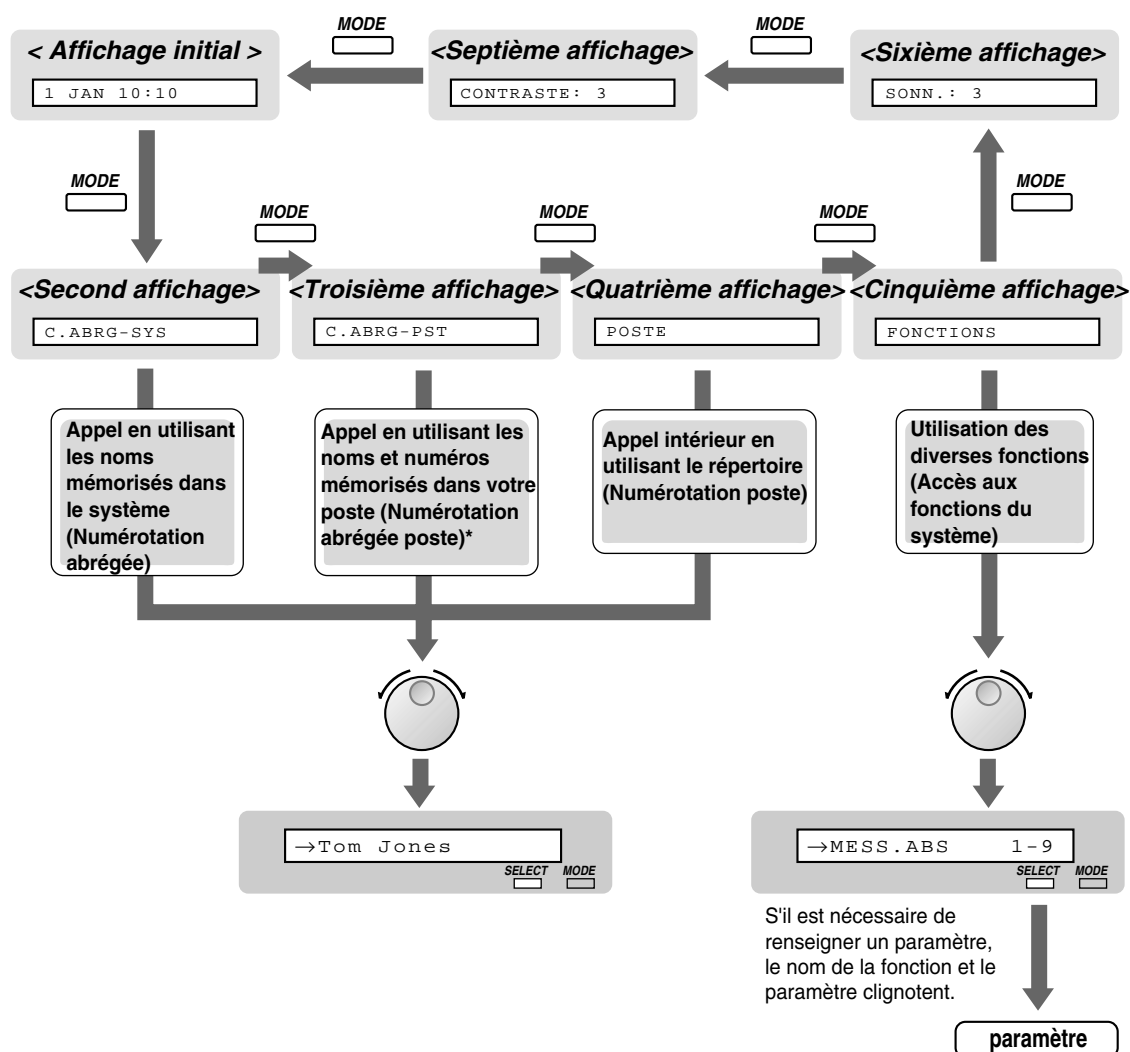

 * Les noms et numéros de téléphone doivent être préalablement mémorisés. Voir "Mémorisation des noms et des numéros pour la numérotation abrégée des postes" au point 2.10.3 Utilisation du KX-T7531, KX-T7533, KX-T7536 ou KX-T7235.

◆◆ Utilisation du KX-T7533

Le téléphone propriétaire numérique Panasonic KX-T7533 à écran de 3 lignes vous permet d'appeler et d'accéder aux fonctions en utilisant les messages affichés. Vous ne devez pas mémoriser les numéros de téléphones ni les numéros de fonctions.

Fonctionnement

1. Appuyez plusieurs fois sur la touche SHIFT pour faire apparaître le troisième écran.
2. Appuyez sur la touche souhaitée si nécessaire.

3. Tournez la touche de navigation jusqu'à ce que le message souhaité soit en face de la flèche. (Voir " Liste des fonctions affichées " au point 2.10.3 Utilisation du KX-T7531, KX-T7533, KX-T7536 ou KX-T7235 pour les messages de fonction.)
4. Appuyez sur la touche APPEL pour appeler le correspondant ou sur la touche SEL pour sélectionner la fonction souhaitée.
5. Entrez les valeurs des paramètres si nécessaire.

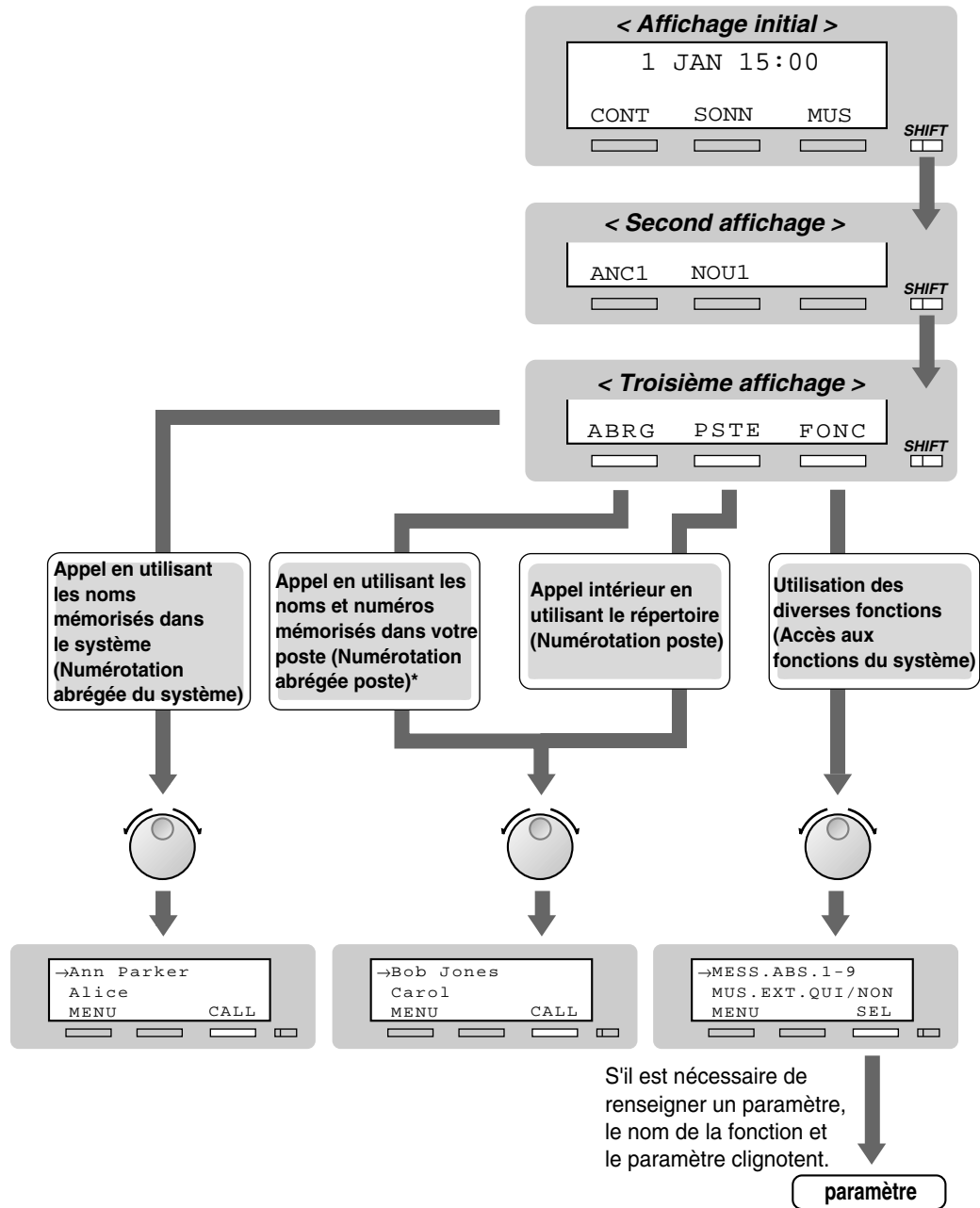



* Les noms et numéros de téléphone doivent être préalablement mémorisés. Voir "Mémorisation des noms et des numéros pour la numérotation abrégée des postes" au point 2.10.3 Utilisation du KX-T7531, KX-T7533, KX-T7536 ou KX-T7235.

◆◆ Utilisation du KX-T7536

Le téléphone propriétaire numérique Panasonic KX-T7536 à écran de 6 lignes vous permet d'appeler et d'accéder aux fonctions en utilisant les messages affichés. Vous ne devez pas mémoriser les numéros de téléphones ni les numéros de fonctions.

Procédure à l'aide des touches de fonctions

1. Sur l'affichage initial, appuyez sur la touche de fonction souhaitée.
2. Tournez la touche de navigation jusqu'à ce que le message souhaité soit en face de la flèche. (Voir " Liste des fonctions affichées " au point 2.10.3 Utilisation du KX-T7531, KX-T7533, KX-T7536 ou KX-T7235 pour les messages de fonction.)
3. Appuyez sur la touche APPEL ou sur la touche de fonction pour appeler le correspondant. Ou appuyez sur la touche SEL pour sélectionner la fonction en regard de la flèche ou encore appuyez sur la touche de fonction en regard de la fonction souhaitée.
4. Entrez les valeurs des paramètres si nécessaire.

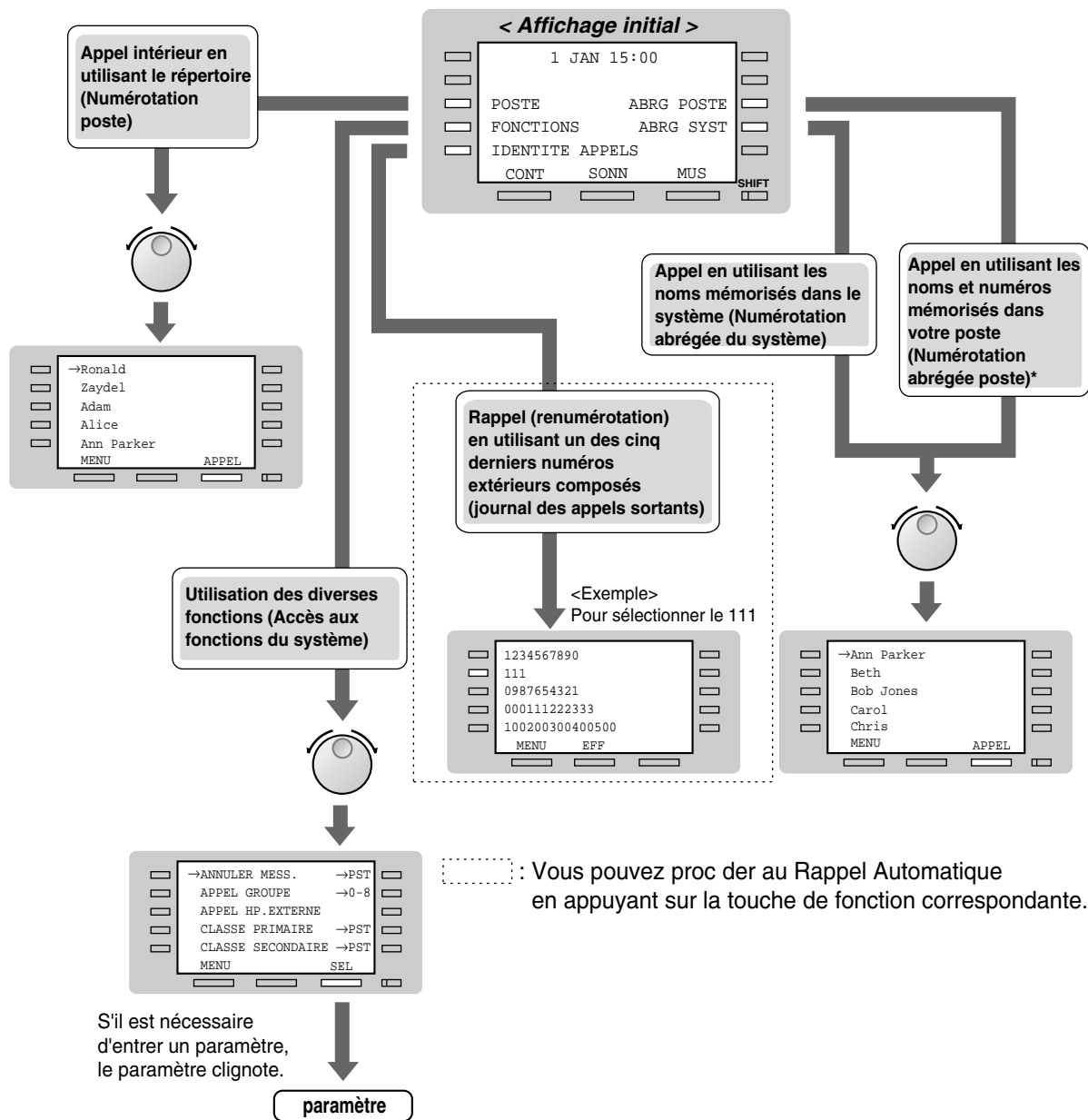

* Les noms et numéros de téléphone doivent être préalablement mémorisés. Voir "Mémorisation des noms et des numéros pour la numérotation abrégée des postes" au point 2.10.3 Utilisation du KX-T7531, KX-T7533, KX-T7536 ou KX-T7235.

Procédure à l'aide des touches de fonctions

1. Appuyez plusieurs fois sur la touche SHIFT pour faire apparaître le troisième écran.
2. Appuyez sur la touche souhaitée si nécessaire.

3. Tournez la touche de navigation jusqu'à ce que le message souhaité soit en face de la flèche.
(Voir " Liste des fonctions affichées " au point 2.10.3 Utilisation du KX-T7531, KX-T7533, KX-T7536 ou KX-T7235 pour les messages de fonction.)
4. Appuyez sur la touche APPEL pour appeler le correspondant ou sur la touche SEL pour sélectionner la fonction souhaitée.
5. Entrez les valeurs des paramètres si nécessaire.

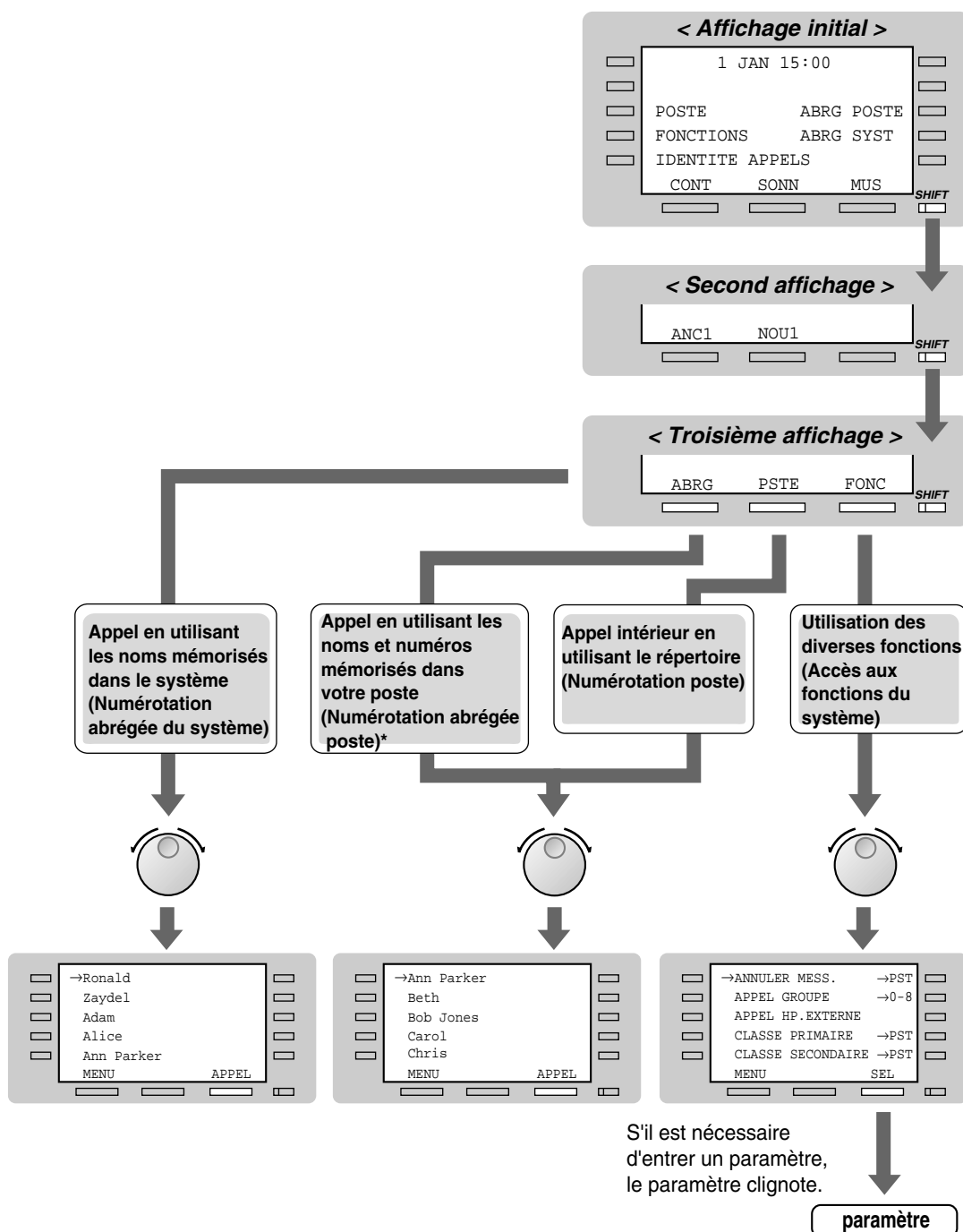



* Les noms et numéros de téléphone doivent être préalablement mémorisés. Voir "Mémorisation des noms et des numéros pour la numérotation abrégée des postes" au point 2.10.3 Utilisation du KX-T7531, KX-T7533, KX-T7536 ou KX-T7235.

◆◆ **Utilisation du KX-T7235**

Le téléphone propriétaire numérique Panasonic KX-T7235 à écran de 6 lignes vous permet d'appeler et d'accéder aux fonctions en utilisant les messages affichés. Vous ne devez pas mémoriser les numéros de téléphones ni les numéros de fonctions.

Functionnement

1. Sur l'affichage initial, appuyez sur la touche de fonction souhaitée.
2. Appuyez sur la touche de fonction souhaitée ou sur la touche SUIV jusqu'à ce que le message souhaité s'affiche.
(Voir " Liste des fonctions affichées " au point 2.10.3 Utilisation du KX-T7531, KX-T7533, KX-T7536 ou KX-T7235 pour les messages de fonction.)
3. Appuyez sur la touche de fonction située en face du correspondant ou de la fonction souhaités.
4. Entrez les valeurs des paramètres si nécessaire.

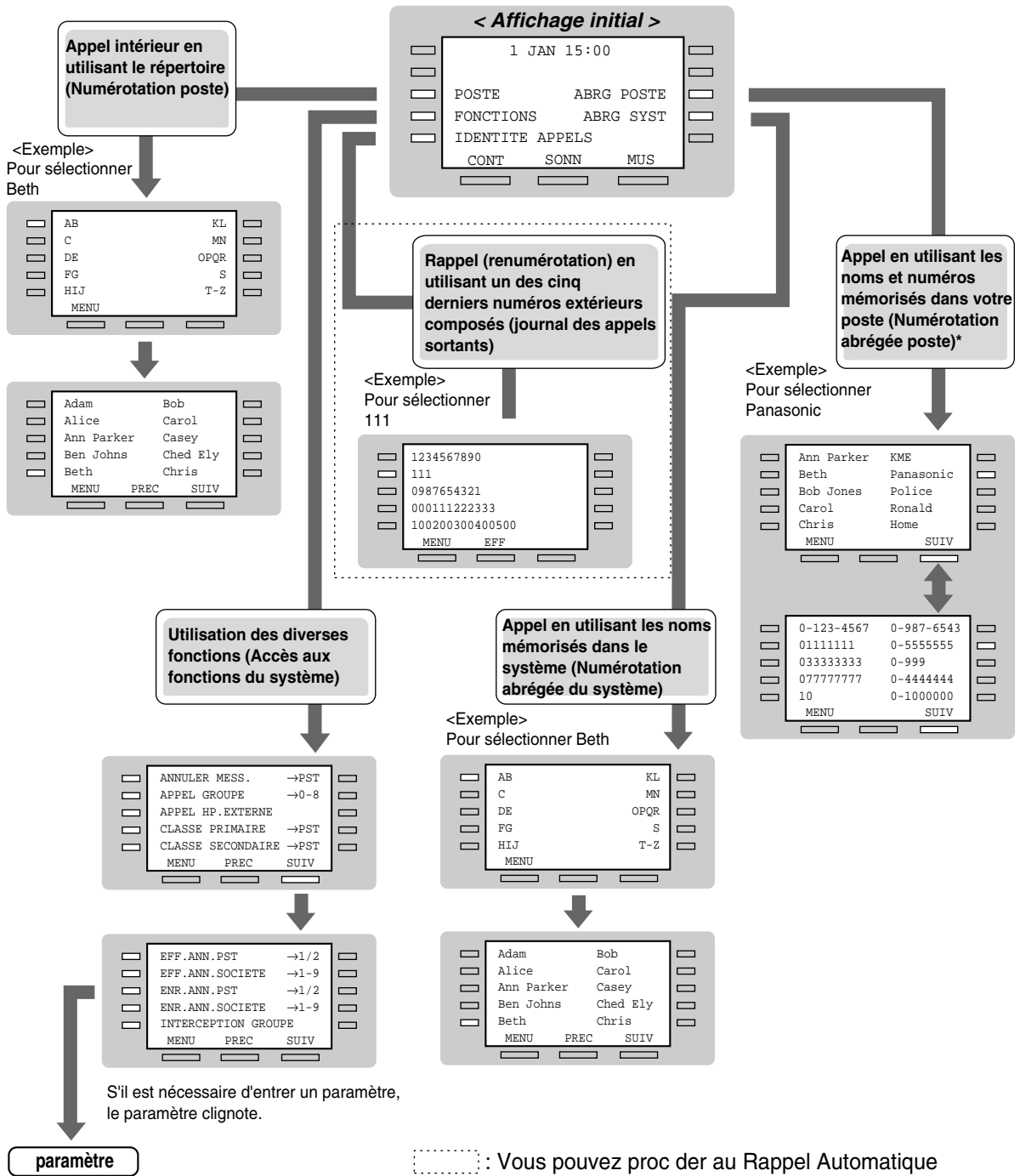



* Les noms et numéros de téléphone doivent être préalablement mémorisés. Voir "Mémorisation des noms et des numéros pour la numérotation abrégée des postes" au point 2.10.3 Utilisation du KX-T7531, KX-T7533, KX-T7536 ou KX-T7235.

◆◆ **Mémorisation des noms et des numéros pour la numérotation abrégée des postes**

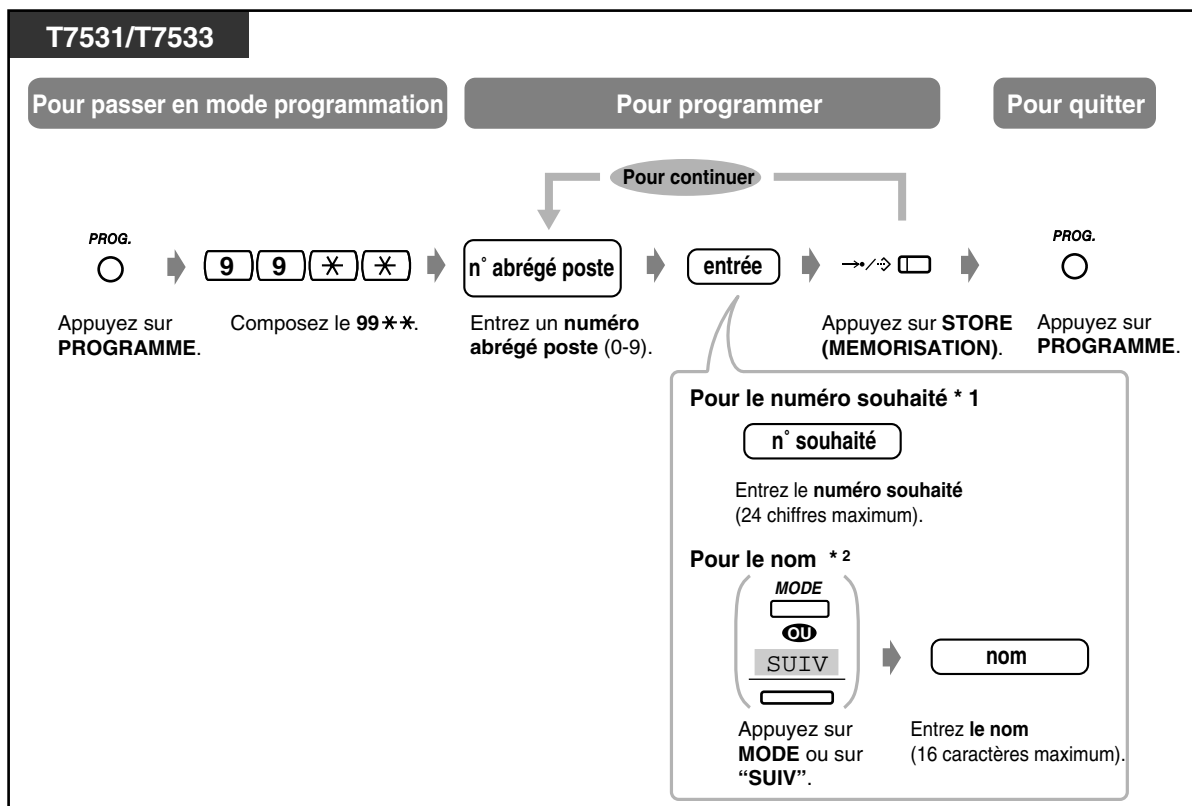

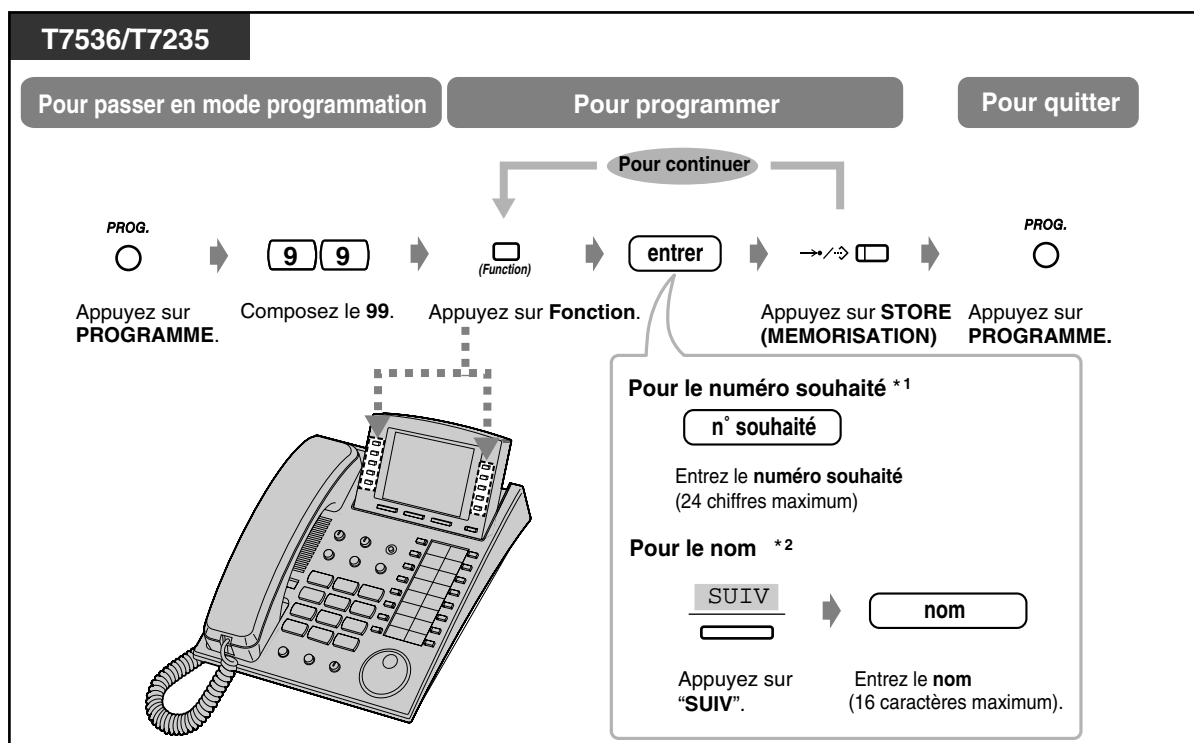

- *1 Vous pouvez également mémoriser "✳", "#", FLASH, PAUSE, SECRET (INTER) et — (CONF).
- *2 Pour entrer des caractères, voir le point "Entrée de caractères" au point 4.2.1 Personnalisation du système.
- Les touches de fonctions F1 à F10 correspondent aux numéros abrégés postes comme suit:
 F1 — 0 F2 — 1 F3 — 2 F4 — 3 F5 — 4
 F6 — 5 F7 — 6 F8 — 7 F9 — 8 F10 — 9

◆◆ Liste des fonctions affichées

Vous pouvez accéder aux fonctions ci-dessous. Vous pouvez les afficher en tournant la touche de navigation ou en appuyant sur la touche SUIV ou PREC après avoir sélectionné "FONCTIONS". Pour leur utilisation, voir les instructions s'y rapportant ci-dessous.

Écran (KX-T7536/KX-T7235)	Écran (KX-T7531/KX-T7533)	Description de la fonction
ANNULER MESS. →PST	ANN.MESS. PST	Annule une notification. Voir le point 2.2.4 Quand le numéro appelé est occupé ou ne répond pas.

Écran (KX-T7536/KX-T7235)	Écran (KX-T7531/KX-T7533)	Description de la fonction
APPEL GROUPE →0-8	AP.GRP. 0-8	Appel général à tous les postes d'un groupe ou à un poste particulier. Voir 2.7.1 Recherche de personnes.
APPEL HP.EXTERNE	AP.HP.EXT	Appel général via haut-parleur. Voir le point 2.7.1 Recherche de personnes.
CLASSE PRIMAIRE →PST	CLAS.PRIM PST	Attribution de la classe de service (CS) primaire d'un poste *. Voir le point 3.1.1 Changement d'une classe de service.
CLASSE SECONDAIRE →PST	CLAS.SEC PST	Attribution de la classe de service (CS) secondaire d'un poste *. Voir le point 3.1.1 Changement d'une classe de service.
EFF.ANN.PST →1/2	EFF ANN PST 1/2	Effacement d'un message sortant pour sa messagerie vocale personnelle. Voir le point 2.6.1 Message vocal intégré.
EFF.ANN.SOCIETE →1-9	EFF ANN SOC 1-9	Reproduction d'un message sortant pour la messagerie vocale de la société *. Voir 3.2.3 Enregistrement de messages sortants.
ENR.ANN.PST →1/2	ENR ANN PST 1/2	Enregistrement d'un message sortant pour sa messagerie vocale personnelle. Voir le point 2.6.1 Message vocal intégré.
ENR.ANN.SOCIETE →1-9	ENR ANN SOC 1-9	Reproduction d'un message sortant pour la messagerie vocale de la société *. Voir 3.2.3 Enregistrement de messages sortants.
INTERCEPTION GROUPE	INTERCEP.GROUPE	Interception d'un appel au sein de votre groupe de postes. Voir 2.3.3 Pour répondre à un appel destiné à un autre poste (Interception d'appel).
LAISSER MESS. →PST	LAIS.MESS. PST	Laisse une notification afin que le correspondant appelé puisse vous rappeler. Voir le point 2.2.4 Quand le numéro appelé est occupé ou ne répond pas.

Écran (KX-T7536/KX-T7235)	Écran (KX-T7531/KX-T7533)	Description de la fonction
LECT.ANN.PST →1/2	LEC ANN PST 1/2	Reproduction d'un message sortant pour sa messagerie vocale personnelle. Voir le point 2.6.1 Message vocal intégré.
LECT.ANN.SOCIETE →1-9	LEC ANN SOC 1-9	Reproduction d'un message sortant pour la messagerie vocale de la société *. Voir 3.2.3 Enregistrement de messages sortants.
MESS.ABSENCE NON	MESS.ABS.NON	Annulation d'une notification de message. Voir 2.6.4 Affichage d'un message d'absence sur le téléphone de l'appelant (Fonction messages d'absence).
MESS.ABSENCE OUI →1-9	MESS.ABS. 1-9	Programmation d'un message d'absence. Voir 2.6.4 Affichage d'un message d'absence sur le téléphone de l'appelant (Fonction messages d'absence).
MUS.EXT.OUI/NON	MUS.EXT.OUI/NON	Active/désactive la musique de fond.* Voir 3.2.2 Pour activer la musique de fond externe.
PARALLELE OUI/NON →1/0	PARAL O/N 1/0	Définir si le poste simple connecté en parallèle doit sonner (fonction activée) ou non (désactivée) lors de la réception d'un appel. Voir le point 2.8.13 Programmation de la sonnerie du téléphone connecté en parallèle (Téléphones en parallèle).
PARCAGE APPEL →0-9	PARC.APP 0-9	Mise en garde d'un appel dans une zone de parcage du système. Voir 2.4.2 Mise en garde d'un appel.
REP.APPEL GRP.	REP.APPEL GRP.	Réponse à un appel général par un téléphone appartenant au même groupe de postes. Voir le point 2.7.3 Pour répondre à un appel général.

Écran (KX-T7536/KX-T7235)	Écran (KX-T7531/KX-T7533)	Description de la fonction
REP.APPEL HP EXT	REP.HP EXT	Réponse à un appel général diffusé par le haut-parleur. Voir 2.3.4 Pour répondre à un appel émanant d'un haut-parleur externe (Réponse à un appel externe à partir de n'importe quel poste - TAFAS) et 2.7.3 Pour répondre à un appel général.
SVCE NUIT AUTO/O/N →0-2	NUIT A/O/N 0-2	Changement du mode de service de nuit: automatique, nuit (activée) ou jour (désactivée). (Un poste préprogrammé peut également changer ce mode). Voir 2.8.11 Service de Jour/Nuit.



* Ce message s'affiche uniquement pour les opérateurs.

Fonction Renvoi d'appel/Ne pas déranger:

Vous pouvez également accéder aux fonctions Renvoi d'appel et Ne pas déranger. Décrochez et appuyez sur la touche RNV/NPD. Vous verrez apparaître les écrans suivants. Pour leur utilisation, reportez-vous aux instructions les concernant. Seuls les utilisateurs du KX-T7536 et du KX-T7235 font appel à ces opérations d'affichage.

RNV/NPD ANNULE
NE PAS DER. (→0*/PST)
RNV-TOUS (→PST)
RNV-OCCUPATION (→PST)
RNV-NON REPONSE (→PST)
MENU PREC SUIV

RNV-OCC/NON REP. (→PST)
RNV-LR (→NUM)
RNV-DIST (→PST)
ANNUL.RNV-DIST (→PST)
REN.NON REP.LR (→COMP)
MENU PREC SUIV

2.11 Accès à l'Internet (Internet Access)

2.11.1 Accès à l'Internet (Internet Access)

Vous pouvez vous connecter à Internet en utilisant la configuration illustrée à droite.

Le KX-TD612 peut fonctionner comme un modem RNIS. Néanmoins, ses fonctions sont restreintes par rapport à un modem RNIS. Il ne supporte notamment que le protocole type de connexion à Internet (le protocole PPP) et il ne peut assurer la vitesse de communication. Consultez votre revendeur pour obtenir des informations détaillées.

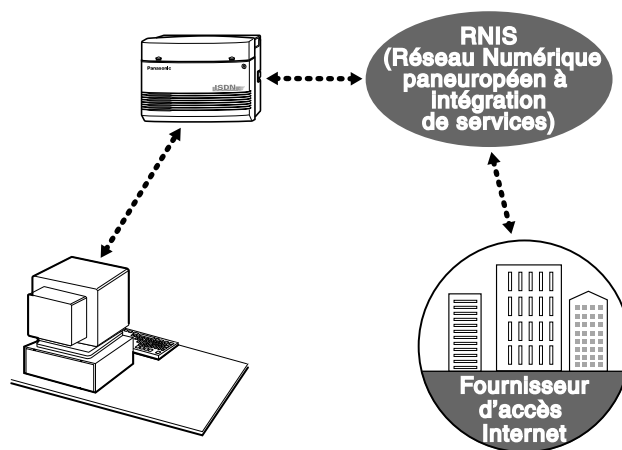

Chapitre 3

Fonctions du poste d'accueil

Ce chapitre indique aux opérateurs comment gérer les postes ou le système. Votre système autorise jusqu'à deux postes d'accueil.

3.1 Gestion des postes

3.1.1 Changement d'une classe de service

Vous pouvez activer le niveau de service primaire ou secondaire pour chaque poste.

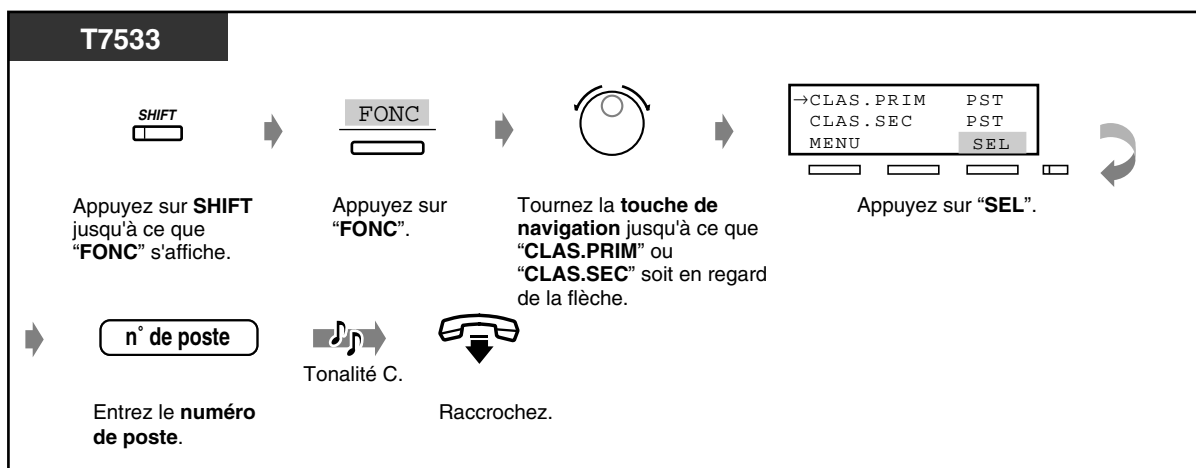
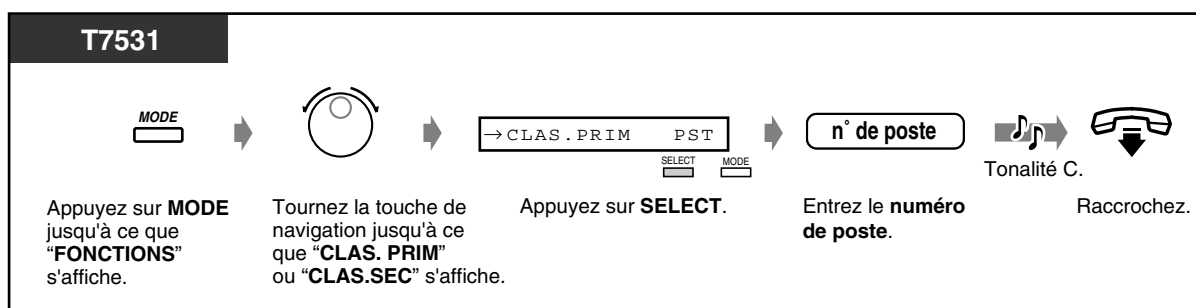
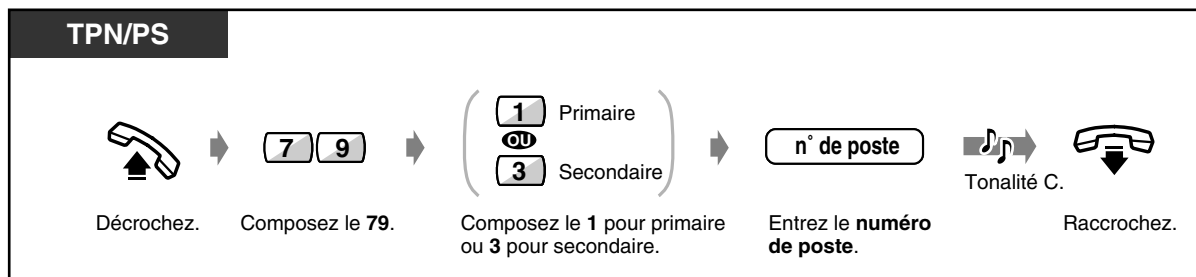

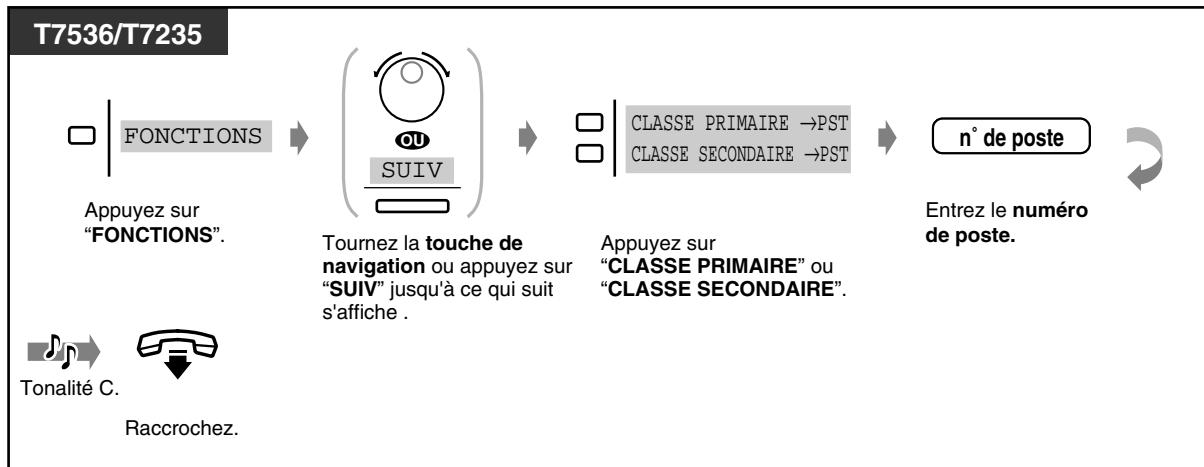

3.1.2 Modification des paramètres

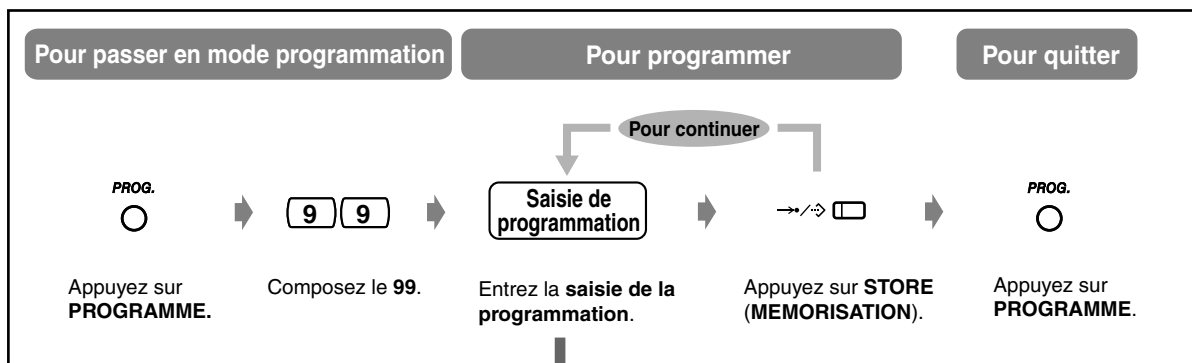

Paramètre	Saisie de programmation
Déverrouillage ou verrouillage d'un poste (Verrouillage de postes à distance)	0 1 N° de poste * X X=1 : Déverrouillage 2 : Verrouillage
Déverrouillage de la liste d'appels (Verrouillage enregistrement d'appels entrants)	0 2 N° de poste *
Effacement du mot de passe de filtrage d'appels (Contrôle mot de passe filtrage d'appels)	0 3 N° de poste *



* Pour spécifier tous les postes, appuyez sur la touche "X".

3.2 Gestion du Système

3.2.1 Pour transférer un appel en attente (Débordement automatique/Transfert d'urgence)

Lorsque vous (poste d'accueil 1) recevez directement un appel alors que vous êtes en ligne, cet appel est placé dans une file d'attente. Lorsque le nombre d'appels dans la file d'attente dépasse la limite spécifiée, les appels sont automatiquement transférés au poste d'accueil 2.



Vous pouvez vérifier l'état de la file d'attente au moyen du voyant de la touche Urgent et transférer le premier appel de la file d'attente à un poste préprogrammé.

◆ Pour transférer un appel

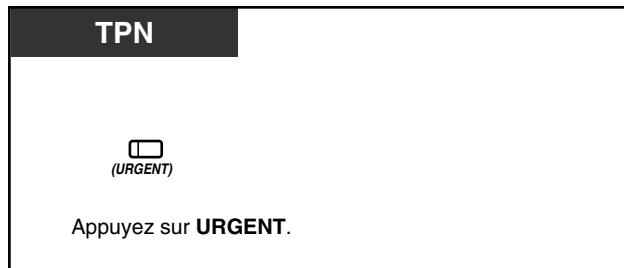

- Le voyant de la touche Urgent indique l'état actuel de la manière suivante:
 - Eteint:** Pas d'appel en attente
 - Rouge:** Un appel au moins est en attente.
 - Rouge clignotant:** Le nombre d'appels en attente dépasse la limite spécifiée.



Personnalisation de votre téléphone

- 4.1.3 Personnalisation des touches
 - Création d'une touche Urgent ou changement de sa position.

3.2.2 Pour activer la musique de fond externe

Vous pouvez diffuser une musique de fond dans votre bureau au travers de haut-parleurs externes.

◆ Pour activer/arrêter la musique de fond

TPN/PS

Décrochez. Composez le **65**. Raccrochez.

Tonalité C.

T7531

Appuyez sur **MODE** jusqu'à ce que "FONCTIONS" s'affiche.

Tournez la **touche de navigation** jusqu'à ce que "MUS.EXT.OUI/NON" s'affiche.

Appuyez sur **SELECT**.

Raccrochez.

Tonalité C.

T7533

Appuyez sur **SHIFT** jusqu'à ce que "FONC" s'affiche.

Appuyez sur "FONC".

Tournez la **touche de navigation** jusqu'à ce que "MUS.EXT.OUI/NON" soit en regard de la flèche.

Appuyez sur "SEL".

Raccrochez.

Tonalité C.

T7536/T7235

Appuyez sur "FONCTIONS".

Tournez la **touche de navigation** ou appuyez sur "SUIV" jusqu'à ce qui suit s'affiche.

Appuyez sur "MUS.EXT.OUI/NON".

Raccrochez.

Tonalité C.

3.2.3 Enregistrement de messages sortants

Pour cette fonction, une carte KX-TD61291 en option doit être installée dans l'unité centrale KX-TD612.

L'opérateur peut ainsi enregistrer/reproduire/effacer les messages sortants pour la messagerie de la société. Le temps maximum pour un message sortant peut être programmé entre 1 et 15 minutes. (Valeur par défaut: 3 minutes). Consulter votre revendeur pour plus d'informations à ce sujet.

◆ Pour enregistrer un message pour les appels entrants externes

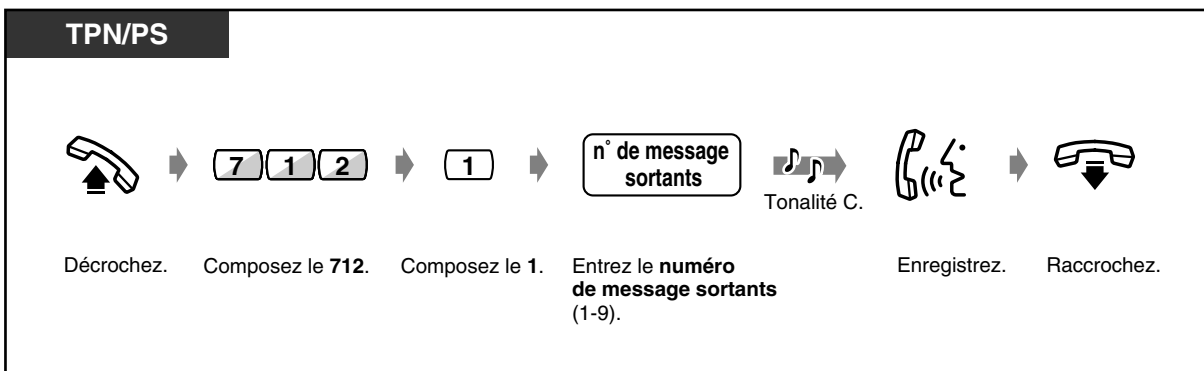
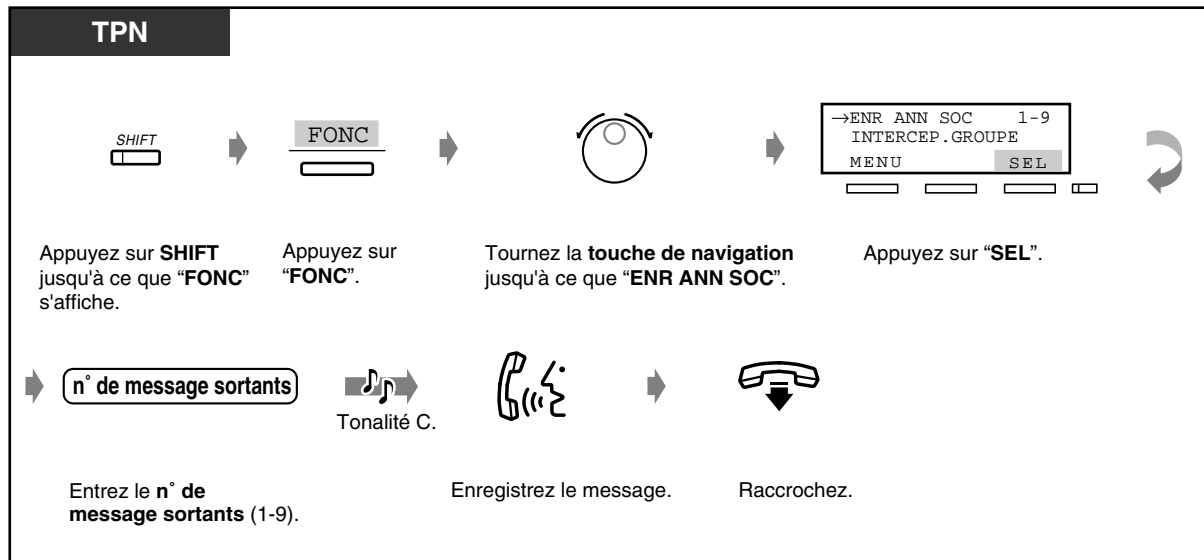

◆ **Pour vérifier un message pour les appels entrants externes**

TPN

Appuyez sur **SHIFT** jusqu'à ce que "**FONC**" s'affiche. Appuyez sur "**FONC**". Tournez la **touche de navigation** usqu'à ce que "**LEC ANN SOC**" soit en regard dela fil che. Appuyez sur "**SEL**".

Entrez le **n° de message sortant** (1-9). Tonalit C. Confirmez le message. Raccrochez.

TPN/PS

Décrochez. Composez le **712**. Composez le **2**. Entrez le **n° de message sortant** (1 - 9).

Tonalité C. Confirmez le message. Raccrochez.

◆ **Pour annuler (effacer) un message pour les appels entrants externes**

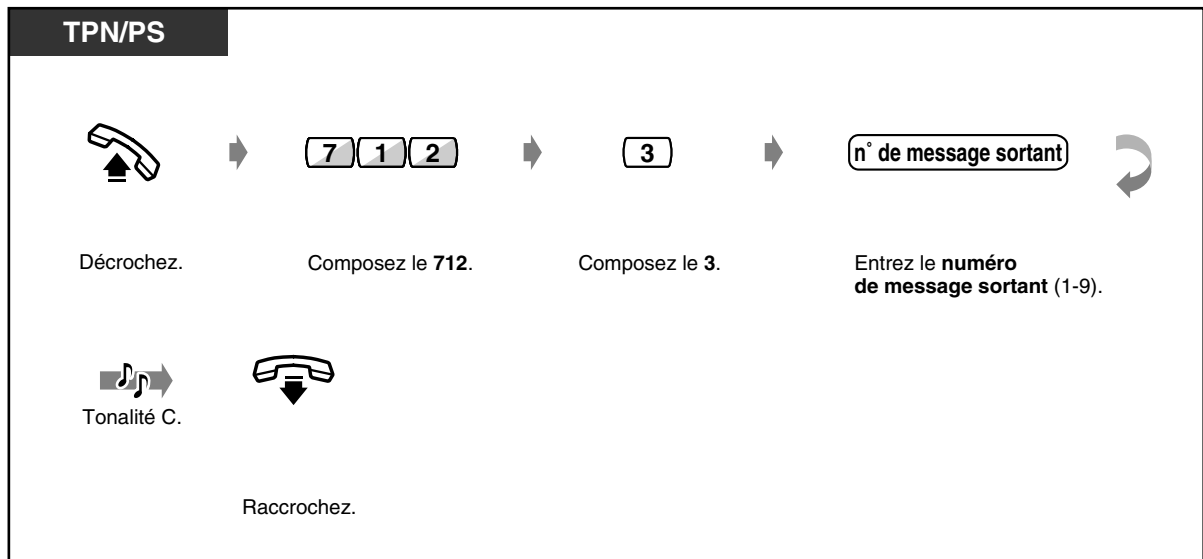
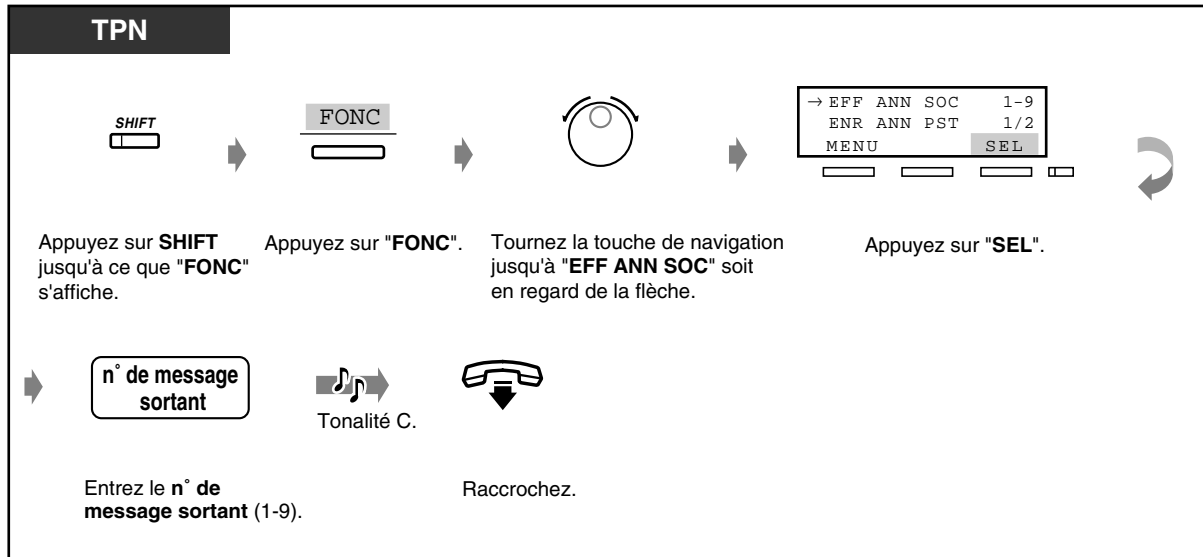

- Vous pouvez uniquement enregistrer ou effacer un message sortant quand personne d'autre n'utilise cette fonction, notamment pour écouter/enregistrer/effacer un message vocal ou un message sortant. Si vous essayez d'enregistrer un message sortant lorsque quelqu'un d'autre utilise cette fonction, vous entendrez une tonalité d'invitation à renuméroter et l'indication **ANNONCE OCCUPEE** (message sortant occupé) apparaîtra sur l'affichage (uniquement pour les utilisateurs de téléphones propriétaires numériques).

3.2.4 Utilisation de la touche **REPONSE/LIBERATION** [KX-T7541 seulement]

Les touches **REPONSE** et **LIBERATION** de la console sont utiles si l'utilisateur du poste d'accueil utilise un casque.

La touche **REPONSE** permet de répondre à tous les appels entrants du téléphone connecté en parallèle.

La touche **LIBERATION** permet de couper la communication pendant ou après une conversation ou de terminer le transfert d'un appel.

◆ Pour répondre



◆ Pour transférer un appel

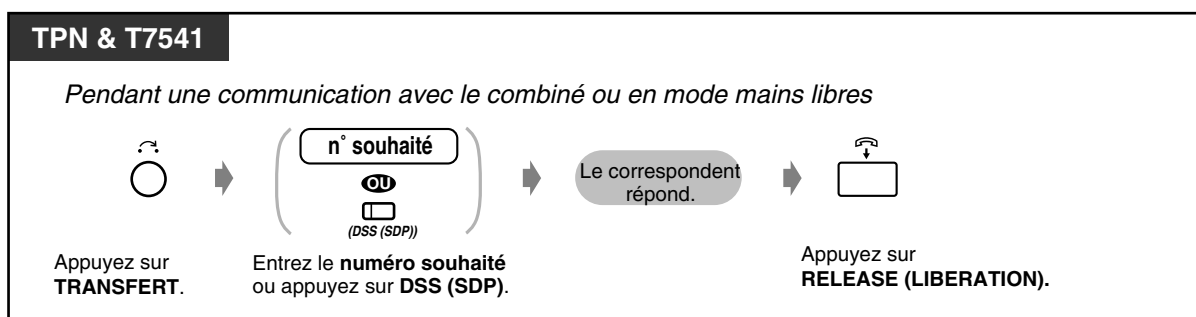

◆ Pour transférer un appel extérieur à un poste avec "1 touche"

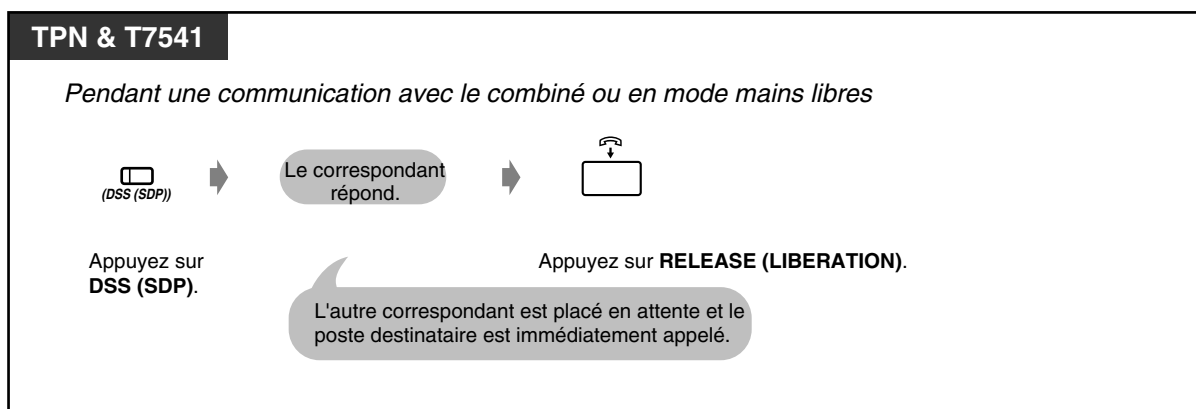

3.2.5 Impression du rapport de fonctionnement du système

Le rapport de fonctionnement du système contient ce qui suit:

- Le nombre d'appels entrants et le nombre d'appels auxquels on répond
- Le pourcentage d'appels entrants auxquels on a répondu
- Le nombre d'accès demandés et le nombre d'appels ayant abouti
- Le pourcentage d'appels ayant abouti sur les tentatives
- La durée moyenne d'appel

Le gestionnaire peut également imprimer ce rapport.

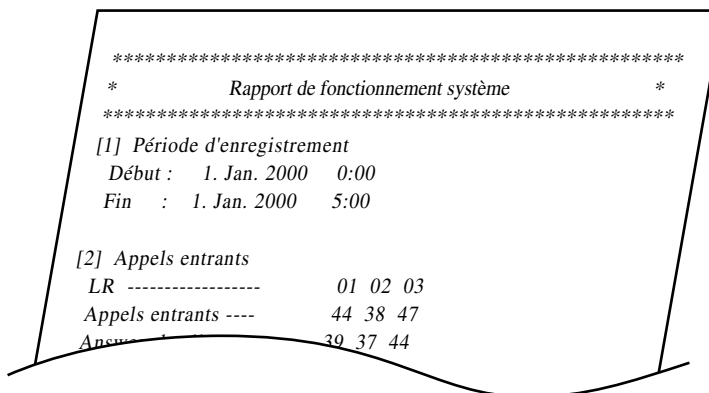
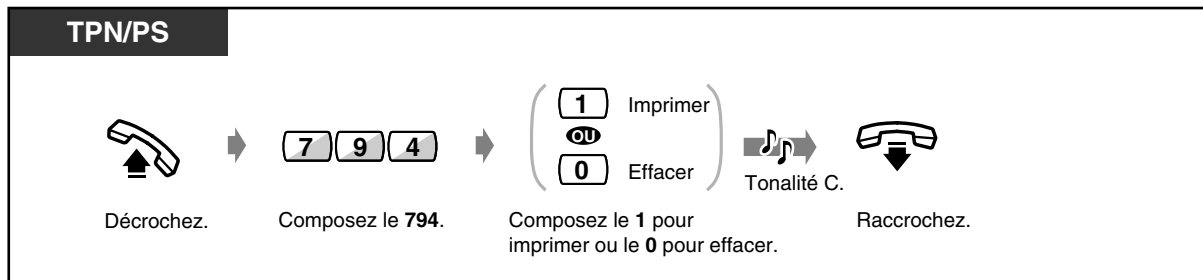

- Cette fonction n'est pas disponible pour les PS utilisant une connexion XDP.

Chapitre 4

Personnalisation de votre téléphone et du système

Ce chapitre décrit la marche à suivre pour personnaliser votre téléphone ou le système. Choisissez le réglage et le programme souhaités selon vos besoins.

4.1 Personnalisation de votre téléphone (Programmation de poste)

4.1.1 Personnalisation de votre téléphone (Programmation de poste)

Si vous utilisez un téléphone propriétaire numérique Panasonic (KX-T7536, par exemple), vous pouvez personnaliser ses fonctions. Vous pouvez, par exemple, changer les réglages initiaux ou les fonctions des touches selon vos besoins.



- Si vous changez de bureau et de poste, commencez par effacer tous les réglages. Les réglages effectués par l'utilisateur de l'ancien poste sont en mémoire.

4.1.2 Réglages initiaux

Les réglages par défaut sont indiqués en caractères gras dans les cases ombrées. Trouvez l'option qui vous convient et marquez-la pour la programmer.



- En mode programmation, si vous n'effectuez aucune saisie pendant une minute, vous revenez en mode normal.
- A tout moment, pour quitter le mode programmation, soulevez le combiné.

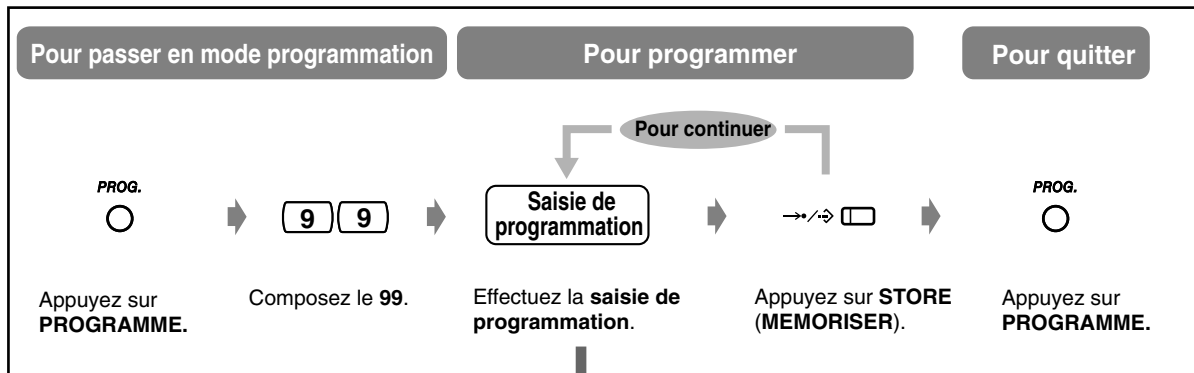

Paramètre	Options	Saisie de programmation
Quelle ligne désirez-vous obtenir lorsque vous décrochez pour appeler ? (Affectation d'une ligne spécifique sur appel départ)	<input type="checkbox"/> Pas de ligne	1 1
	<input type="checkbox"/> Une ligne extérieure libre	1 2
	<input type="checkbox"/> Une ligne extérieure préprogrammée	1 3 N° de ligne extérieure (1-3)
	<input checked="" type="checkbox"/> La ligne intérieure	1
Quelle ligne désirez-vous obtenir lorsque vous décrochez pour recevoir des appels ? (Affectation d'une ligne spécifique sur appel arrivée)	<input type="checkbox"/> Aucune ligne	2 1
	<input checked="" type="checkbox"/> La ligne qui sonne	2 2
	<input type="checkbox"/> Une ligne extérieure préprogrammée	2 3 N° de ligne extérieure (1-3)
De quelle manière désirez-vous composer avec la fonction Numérotation " 1 touche " ? (Numérotation " 1 touche " sans décrocher)	<input type="checkbox"/> Décrocher, puis appuyer sur la touche de numérotation "1 touche"	3 1
	<input checked="" type="checkbox"/> Appuyer sur la touche de numérotation " 1 touche "	3 2

Paramètre	Option	Saisie de progration
De quelle manière préférez-vous recevoir un appel intérieur ? (Sélection de mode d'appel intérieur)	<input type="checkbox"/> Sonnerie	4 1
	<input type="checkbox"/> Directement - vous entendez la voix du correspondant sans sonnerie.	4 2
Désirez-vous que la tonalité d'appel en attente soit différente pour un appel intérieur et un appel extérieur ?(Programmation du type de tonalité d'appel en attente)	<input type="checkbox"/> Non. Utiliser la même tonalité.	5 1
	<input type="checkbox"/> OUI. Utiliser une tonalité différente.	5 2
Désirez-vous entendre les bips des touches ? (Activation/Désactivation des bips des touches)	<input type="checkbox"/> Non	7 1
	<input type="checkbox"/> Oui	7 2
Quel appareil désirez-vous utiliser comme récepteur ? (Sélection Combiné/Casque)	<input type="checkbox"/> Combiné	8 1
	<input type="checkbox"/> Casque	8 2
Quel service de messagerie vocale désirez-vous utiliser quand un appelant enregistre un message dans votre boîte vocale ?(Programmation du mode filtrage d'appels)	<input type="checkbox"/> Vous pouvez entendre le message par le haut-parleur du téléphone. (Mode mains libres)	* 1 1
	<input type="checkbox"/> Vous entendez seulement une tonalité d'avertissement (Mode privilégié).	* 1 2



- * Même si vous activez la Tonalité des touches, la Tonalité des touches non se fait entendre pas lorsque la Musique de fond n'a pas été programmée.

◆◆ Pour vérifier la programmation actuelle

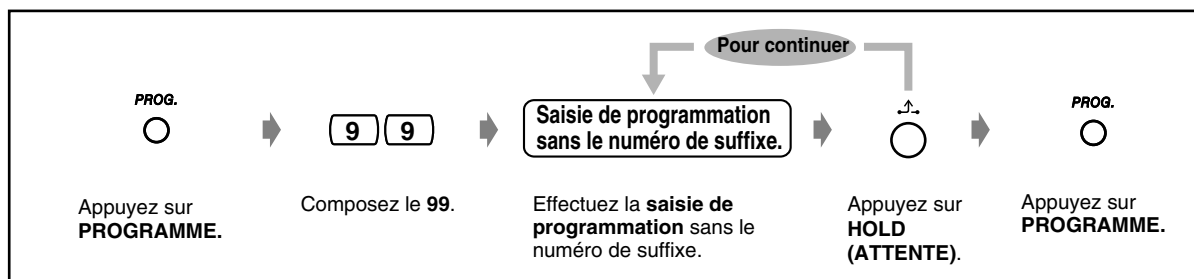

◆◆ **Pour effacer toute la programmation**

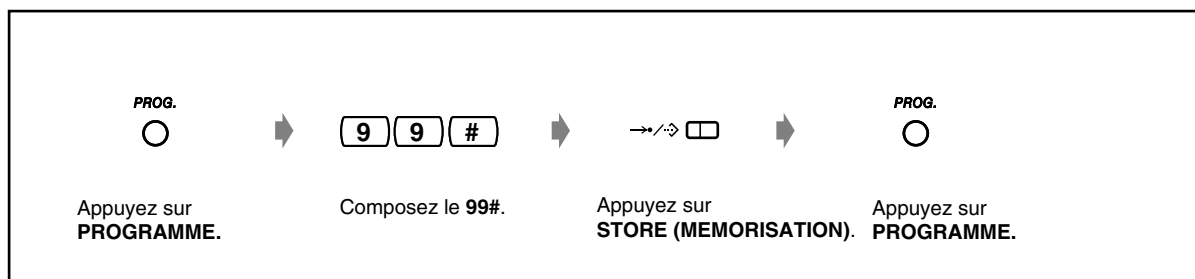

4.1.3 Personnalisation des touches

Vous pouvez changer les touches LR programmables, les touches SDP et les touches de fonctions programmables (PF) en touches de fonctions suivantes. Par exemple, si votre téléphone a plus de touches LR qu'il n'y a de lignes réseau, vous pouvez utiliser une touche LR inutilisée comme touche de numérotation "1 touche".

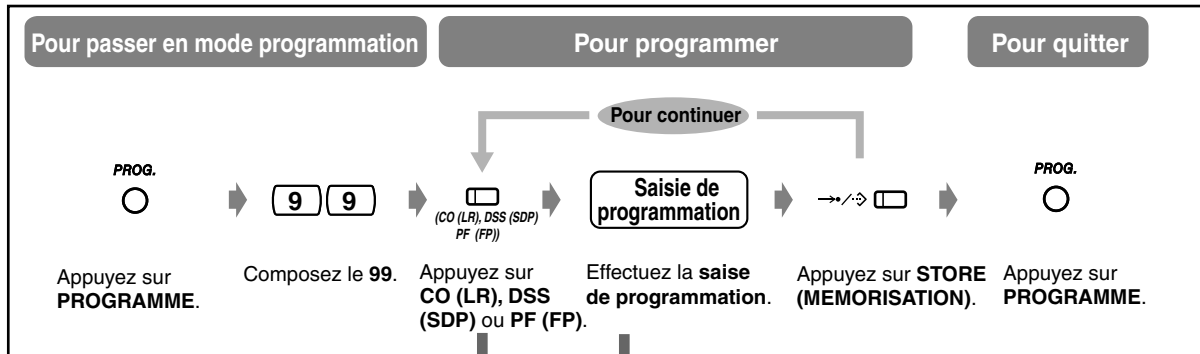

Touche	Touche programmable			Saisie de programmation
	CO (LR)	DSS (SDP)	PF (FP)	
Boucle-CO (LR)	✓			[*]
Simple-CO (LR)	✓			[0] N° de ligne extérieures (1-6)
Sélection directe de poste (DSS (SDP))	✓	✓		[1] N° de poste
Numérotation "1 touche"	✓	✓	✓	[2] N° souhaité *1 (24 chiffres maximum)
MESSAGE	✓	✓		[3] [0]
CLIP / DDI	✓			[3] [1] Numérotation abrégée du système 000-699
FWD/DND (RNV/NPD) (Renvoi/Ne pas déranger)	✓	✓	✓	[4]
SAVE (SAUVEGARDER)	✓	✓	✓	[5]
Compte	✓	✓	✓	[6]
CONF (Conférence)	✓	✓	✓	[7]
Présent/Absent *2	✓			[8] [0] FENOH*5
Urgent	✓			[8] [1] N° de poste
Transfert vers messagerie vocale *3 (Transfert MV)	✓	✓	✓	[8] [2] N° de poste de messagerie vocale
Enregistrement d'une conversation *3	✓	✓		[8] [3] N° de poste de messagerie vocale

Touche	Touche programmable			Saisie de programmation				
	CO(LR)	DSS(SDP)	PF(FP)					
Transfert d'une conversation *3	✓	✓		8	4	N° de poste de messagerie vocale		
Filtrage d'appels (LCS) *3	✓	✓		8	5			
Annulation LCS *3	✓	✓		8	6			
Poste fictif	✓	✓		8	8	N° de poste fictif		
Service RNIS	✓	✓	✓	8	9	N° de service RNIS (24 chiffres maximum)		
Nuit *2	✓	✓		8	*	0	0	
Interdiction d'interception d'appels *2	✓	✓		8	*	0	1	
Appel en attente*4	✓	✓		8	*	0	2	
Secret d'identité du demandeur [CLIR] *2	✓	✓		8	*	0	3	
Secret d'identité du demandé [COLR] *2	✓	✓		8	*	0	4	
NPD pour Traitement Intelligent des appels 1:1	✓	✓		8	*	0	5	
Interdiction d'entrer en tiers sur cooccupation *2	✓	✓		8	*	0	6	
Interdiction d'appel général *2	✓	✓		8	*	0	7	
Connexion en parallèle de téléphones *2	✓	✓		8	*	0	8	
Appel au décroché *2	✓	✓		8	*	0	9	
Renvoi d'un appel d'un groupe récepteur *2	✓	✓		8	*	1	0	FENOH*5 de renvoi
Renvoi d'un appel interphone sur ligne externe *2	✓	✓		8	*	1	1	N° d'interphone (1-3)
Numérotation "1 touche" avec mise en attente automatique	✓	✓	✓	8	#	N° souhaité*1 (24 chiffres maximum)		
Libération	✓	✓	✓	9				



- *1 *, #, RAPPEL, PAUSE, SECRET (INTER) et — (CONF) peuvent également être mémorisés.
 Si vous ne voulez pas que le numéro mémorisé s'affiche, appuyez sur la touche SECRET (INTER) avant et après les numéros que vous souhaitez cacher.
 Si vous mémorisez un numéro de correspondant extérieur, vous devez mémoriser tout d'abord un numéro d'accès de ligne (0, 81 à 83).
 Si vous devez saisir un code de compte, vous pouvez saisir le code de compte spécifié avant le numéro d'accès de ligne.

<Exemple>

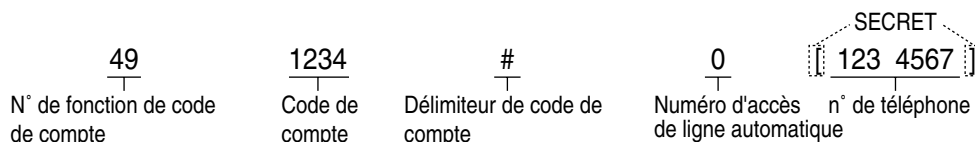

- *2 Cette touche est utilisée pour modifier la programmation (activée ou désactivée) lorsque vous êtes en ligne ou que vous entendez une tonalité.
- *3 Ces touches sont utilisées pour la fonction d'intégration de la messagerie vocale.
- *4 Si vous appuyez sur cette touche, l'option change comme suit.

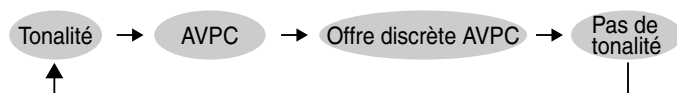

- *5 FENOH: Numéro de poste flottant dans un groupe de recherche
- **Pour quitter le mode à tout moment**, soulevez le combiné.

◆◆ **Pour utiliser des tonalités différentes pour chacune des touches LR**

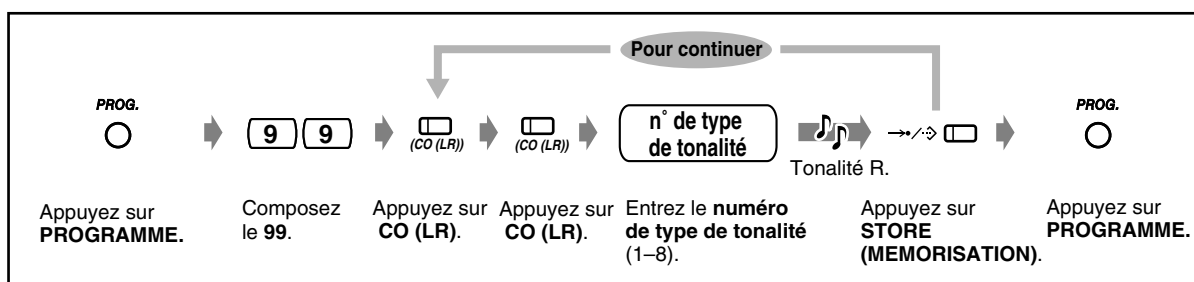

- Vous pouvez attribuer une fréquence de sonnerie aux touches LR personnalisées en tant que touches Simple-LR, Boucle-LR ou DDI/CLIP.

◆◆ Pour changer la sonnerie pour les appels internes

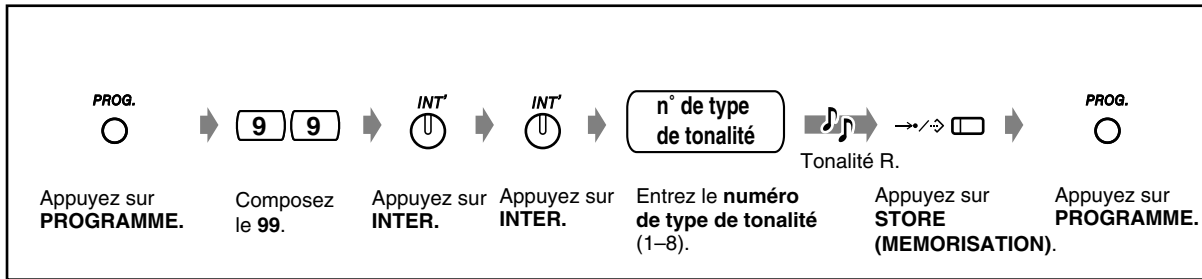

◆◆ Pour activer ou désactiver la sonnerie d'un poste fictif

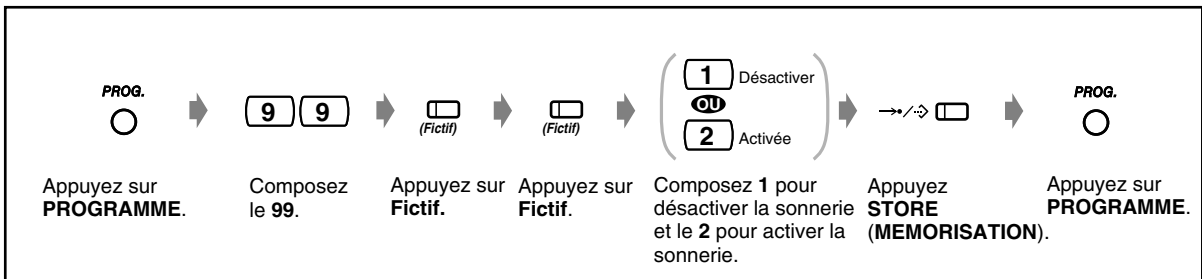

◆◆ Pour effacer les données de touches

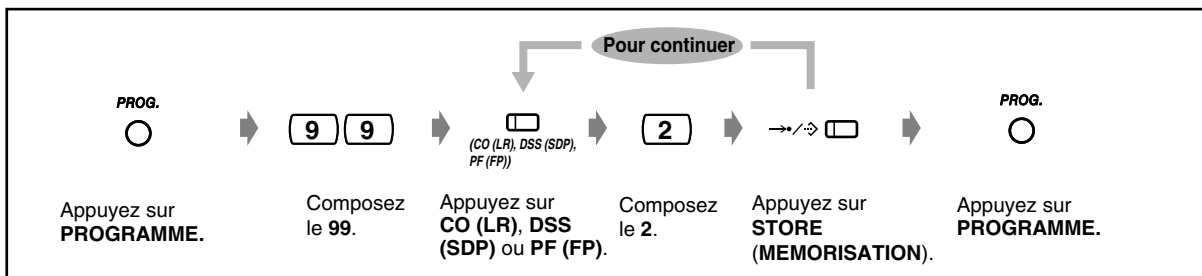

4.1.4 Gestion de la taxation [Poste préprogrammé seulement]

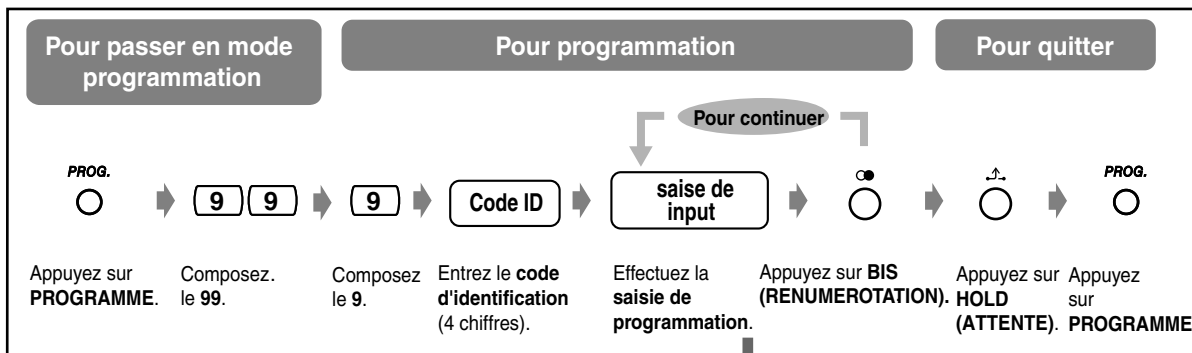

Paramètre	Saisie de programmation
Affichage du coût des appels de chaque poste	1 N° de poste <u>SEL</u> *
Effacement du coût des appels de chaque poste	1 N° de poste <u>EFF</u> →/↔ □
Affichage du coût des appels de la ligne extérieure	2 N° de ligne extérieure (1-6) <u>SEL</u> *
Affichage du coût total	3 <u>SEL</u> *
Affichage du coût des appels de chaque code de compte	4 N° de table de comptes (01-64) <u>SEL</u> *
Effacement du coût des appels de chaque code de compte	4 N° de table de comptes (01-64) <u>EFF</u> →/↔ □
Remise à zéro de tous les coûts des appels de ligne extérieure, code de compte et code de division.	6 <u>EFF</u> [Affiche la date et l'heure de la dernière remise à zéro.] →/↔ □
Remise à zéro de tous les coûts des appels de poste.	6 <u>SUIV</u> <u>EFF</u> [Affiche la date et l'heure de la dernière remise à zéro.] →/↔ □
Impression du coût total des appels (coût de chaque ligne extérieure, coût de chaque code de compte, coût de chaque code de division), coût des appels de tous les postes et coût des appels de chaque poste par SMDR.	7 1 Coût total des appels
	7 2 Coût des appels de tous les postes
	7 3 N° de poste Coût des appels de chaque poste
Attribution d'un code de compte	8 N° de table de comptes (01-64) <u>EFF</u> Nouveau code de comptes →/↔ □ (10 chiffres maximum)
Affichage du coût des appels de chaque code de division	9 Code de division <u>SEL</u> *
Effacement du coût des appels de chaque code de division	9 Code de division <u>EFF</u> →/↔ □



- * Appuyez sur **SEL** pour alterner entre l'affichage du compteur simple et l'affichage de la devise convertie.
- Lorsque vous utilisez un numéro de compte dont le numéro de table correspond à 01, le numéro composé n'est pas repris dans l'Enregistrement des données d'appel (SMDR). Ce numéro de compte et le coût de la communication apparaîtront cependant sur l'impression.

4.2 **Personnalisation du système**

4.2.1 **Personnalisation du système**

Le système peut être personnalisé afin de l'adapter à l'application qui en est faite. Vous avez la possibilité de contrôler les conditions du téléphone pour chaque poste, groupe de postes, classe de service, etc. Vous pouvez ainsi interdire que certains postes puissent appeler des correspondants extérieurs. Les données programmées, telles que la numérotation abrégée du système, peuvent par contre être utilisées par tous les postes.

Le système comporte déjà des réglages par défaut (effectués en usine). La plupart de la programmation est effectuée par votre revendeur. N'hésitez pas à le consulter pour les applications du système et sa reprogrammation le cas échéant.

Seuls les points de programmation les plus souvent modifiés sont indiqués dans le présent manuel. Si vous désirez changer les fonctions suivantes, leur reprogrammation peut s'effectuer à tout moment par des postes répondant à certaines conditions.

La programmation disponible est indiquée ci-dessous. (Numéro de programme)

- La date et l'heure (000)
- Les numéros et noms de numérotation abrégée/de traitement intelligent des appels (001/002)
- Les numéros et noms de postes (003/004)

Téléphone requis

Un téléphone propriétaire numérique Panasonic à écran (par exemple, KX-T7533, KX-T7536)

Mot de passe utilisateur

Pour pouvoir accéder au mode programmation, un mot de passe utilisateur, de 4 à 7 chiffres, est demandé. Celui-ci doit être introduit au préalable dans une opération de programmation du système. Vérifiez donc votre mot de passe (Valeur par défaut: 1234).

ADVERTISSEMENT

Avertissement destiné au client concernant le mot de passe du système.

- (1) Ne divulguez pas le mot de passe car une personne le connaissant peut facilement prendre le contrôle de n'importe quel système PBX disponible sur le marché et commettre des fraudes inter.
- (2) Sélectionnez le revendeur auquel vous pouvez confier l'installation et la maintenance.
- (3) Modifiez périodiquement le mot de passe.
- (4) Nous recommandons fortement de régler le mot de passe du système sur 7 chiffres afin de garantir une protection maximum contre les "pirates".

Conditions

La programmation ne peut s'effectuer qu'à partir d'un seul poste à la fois. Ce poste ne peut pas être décroché et il ne peut y avoir aucun appel en attente. Si un autre poste est en train de programmer, l'indication "PROG.EN COURS" s'affiche.

Liste

Avant de commencer la programmation, noter les options choisies sur la liste de chaque élément de programmation. Ces listes de paramètres sont non seulement utiles pour la programmation mais également pour pouvoir s'y reporter ultérieurement. Votre revendeur dispose également de tables de programmation qui contiennent tous les paramètres. Vous pouvez lui demander une photocopie de ces tables afin de connaître les fonctions/conditions disponibles.

Cache de programmation/Fonction des touches

Le cache de programmation est une feuille de papier fournie avec le téléphone.

En mode programmation, les fonctions des touches sont en effet différentes. Les nouvelles fonctions sont reprises sur ce cache. Placez-le correctement sur le téléphone pour pouvoir lire les fonctions adéquates.

Si l'écran de votre téléphone affiche les fonctions requises, il n'est pas nécessaire d'utiliser le cache.

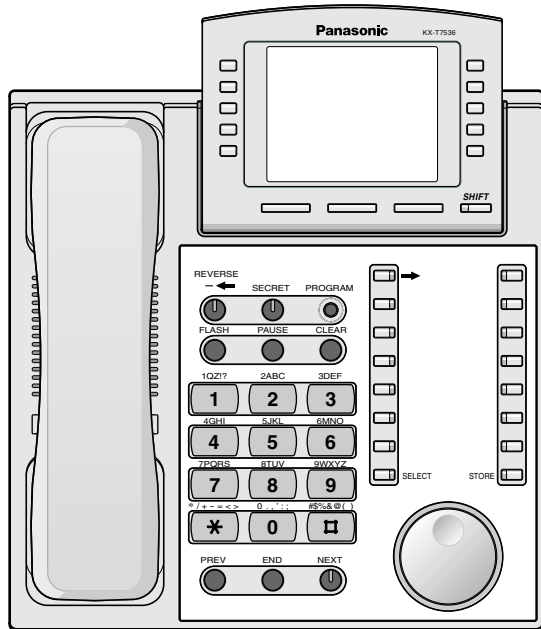

KX-T7536 muni de cache

Écran

L'écran vous fournit des messages utiles pour la programmation. S'il comporte plusieurs lignes, il vous indique aussi les fonctions disponibles. Suivez les indications des messages à chaque étape de la procédure. L'illustration ci-dessous donne un exemple d'affichage dans le mode de programmation initial.

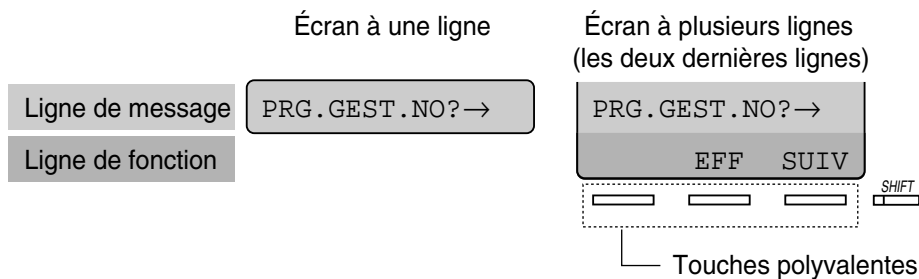

La ligne de message vous guide dans la programmation et vous permet de vérifier le choix effectué. Par exemple, lorsque "NO JONCTEUR? ->" s'affiche, entrez le numéro de joncteur. Seize caractères peuvent ainsi être affichés à la fois. Pour faire défiler l'affichage, appuyez sur → ou ←. La ligne de fonction vous indique la fonction des touches polyvalentes situées au-dessous. Le voyant allumé de la touche SHIFT à côté de l'écran indique qu'il y a des sous-menus.

Appuyez alors sur la touche SHIFT pour vérifier les fonctions disponibles.

Numéro de joncteur

Une certaine programmation est effectuée pour chaque numéro de joncteur. Le joncteur est le point où votre téléphone est connecté au système. Si deux téléphones partagent un même joncteur et ont leur propre numéro de poste (Port pour appareil supplémentaire [XDP]), le numéro de joncteur est le suivant: Joncteur X-1 pour le téléphone propriétaire numérique et Joncteur X-2 pour le poste simple. Il se peut cependant que l'écran indique X-2 même si un poste n'a pas de XDP.

Si vous ne connaissez pas le numéro de joncteur, vérifiez-le en procédant comme suit.

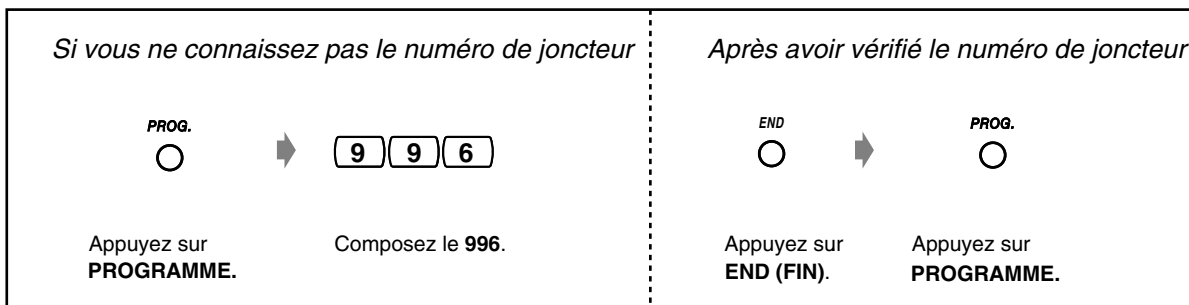



Vérification

Pour vérifier votre entrée après avoir mémorisé des données;

- Voyant de la touche MEMORISATION: s'allume en rouge.
- Tonalité de confirmation:
 - 1 bip: votre saisie a été acceptée.
 - 3 bips: votre saisie a été refusée.

Description des icônes

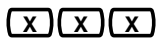
Les icônes vous guident dans votre programmation. Voici un exemple de leur utilisation:

-  Composez le numéro de programme. (xxx = numéro spécifié)
-  Appuyez sur la touche correspondante du téléphone ou sur la touche polyvalente correspondant à l'affichage.

<Exemple>



 : "SUIV" s'affiche.

Les deux méthodes suivantes sont alors disponibles:

- Appuyez sur la touche SUIV ().
- Appuyez sur la touche polyvalente correspondant à "SUIV" sur l'affichage.



Les messages affichés "SEL+, SEL- et SEL" signifient "SELECTIONNER". "EFF" signifie "EFFACER".

-  Appuyez sur la touche jusqu'à ce que l'option souhaitée s'affiche.
-  Entrez votre choix.

<Exemple>

n° joncteur : "NO JONCTEUR" s'affiche. Entrez le numéro de joncteur.

◆◆ **Procédure**

La procédure de base est la suivante.

1. Passez en mode programmation (Le valeur en défaut de mot de passe utilisateur est 1234. Consulter votre revendeur.)

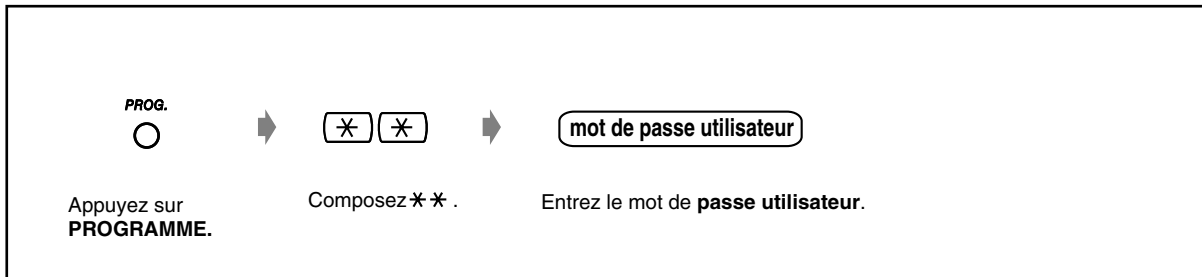

2. Programmation

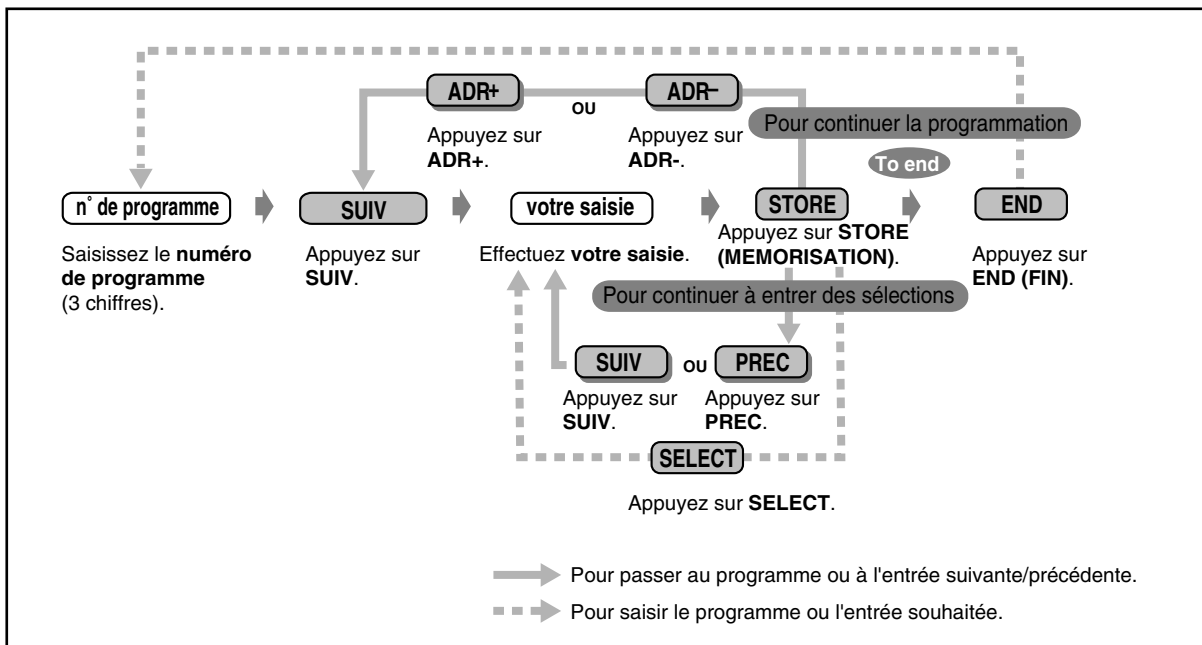

- **Pour effacer ou modifier une saisie**, appuyez sur EFF (TRANSFERT).
- **Pour vérifier votre saisie après avoir mémorisé des données:**
 - Voyant de la touche MEMORISATION: s'allume en rouge.
 - Tonalité de confirmation:
 - 1 bip: votre saisie a été acceptée.
 - 3 bips: votre saisie a été refusée.
- **Pour quitter le mode programmation à tout moment**, soulevez le combiné.

3. Quittez le mode programmation



◆◆ Saisie des caractères

Lorsque vous enregistrez un nom ou un message, saisissez les caractères de la manière indiquée ci-dessous. Les tables ci-dessous et à la page suivante vous indiquent les caractères disponibles pour chaque touche. Vous pouvez saisir les lettres en appuyant sur les touches alphanumériques de votre téléphone. Exemple: Avec la touche 2, vous pouvez saisir A, a, B, b, C ou c.

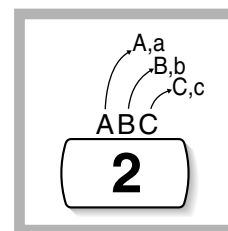

Pour saisir des caractères

- Appuyez sur la touche de caractère souhaitée.
- Appuyez sur la touche polyvalente correspondante, appuyez sur la touche SELECT* (REPONSE AUTO) ou tournez la touche de navigation.
- Répétez les opérations appropriées pour saisir les autres caractères.



- **Pour effacer la dernière lettre**, appuyez sur la touche ← (CONF).
 - **Pour effacer toutes les lettres**, appuyez sur la touche EFFACER (TRANSFERT).
 - **Pour commuter entre les majuscules et les minuscules**, appuyez sur la touche SHIFT. Une fois que vous avez appuyé sur la touche SHIFT, le mode reste actif jusqu'à ce que vous réappuyiez sur cette touche.
- * Si votre téléphone est un KX-T7531, n'utilisez pas la touche SELECT existante. Utilisez la touche REPONSE AUTO qui devient la touche SELECT lorsque vous placez le cache de programmation.





Tableau de combinaisons 1

Touche de navigation Touches	Ordre d'affichage lorsqu'on tourne la touche de navigation
1	1 Q q R r S s T t ...
2	2 A a ä B b C c D d ...
3	3 D d E e F f G g ...
4	4 G g H h I i J j ...
5	5 J j K k L l M m ...
6	6 M m N n O o ö P p ...
7	7 P p Q q R r S s ...
8	8 T t U u ü V v W w ...
9	9 W w X x Y y Z z (espace)...
0	0 (espace)! ? . , ' : ; ...
*	* / + - # \$...
#	# \$ % & = () A a ä B b ...

Tableau de combinaisons 2

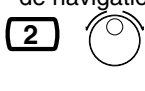
Touches polyvalentes		S1	SHIFT+S1	S2	SHIFT+S2	S3	SHIFT+S3	SHIFT+SHIFT+S1	SHIFT+SHIFT+S2
Nombre de pressions sur la touche SELECT / Touches	0	1	2	3	4	5	6	7	8
Touches									
1	1	Q	q	Z	z	!	?		
2	2	A	a	B	b	C	c		
3	3	D	d	E	e	F	f		
4	4	G	g	H	h	I	i		
5	5	J	j	K	k	L	l		
6	6	M	m	N	n	O	o		
7	7	P	p	Q	q	R	r	S	s
8	8	T	t	U	u	V	v		
9	9	W	w	X	x	Y	y	Z	z
0	0	(espace)	.	,	'	:	;		
*	*	ä	/	ö	+	ü	-		
#	#	\$	%	&	=	()		

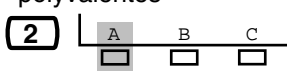
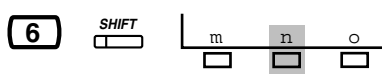
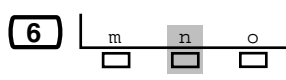
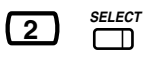
<Exemple> Pour entrer "Ann",

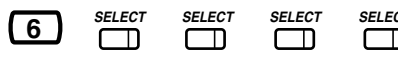
A	n	n
- Tournez la touche de navigation  Jusqu' ce que " A " s'affiche.	 Jusqu' ce que "n" s'affiche.	 Jusqu' ce que "n" s'affiche.
- Utilisez une touches polyvalentes 		
- Utilisez la touche SELECT 		

4.2.2 Réglage de la date et de l'heure (000)

Une fois programmés, la date et l'heure sont affichés à l'écran du téléphone propriétaire numérique lorsqu'il est raccroché.

Valeur par défaut: 1 Jan '02 MAR 00:00

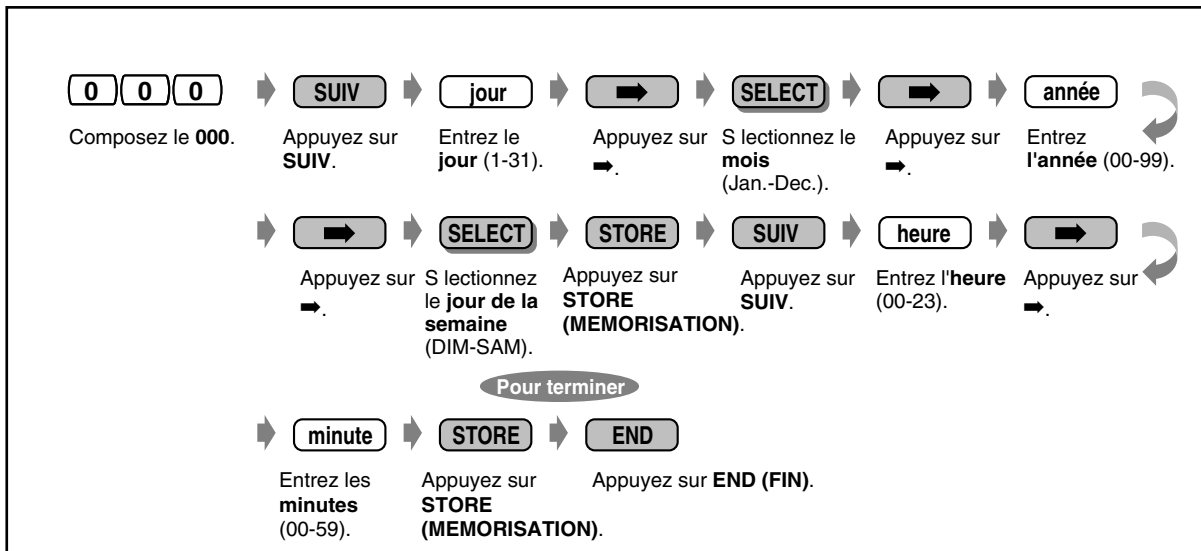

- **Après avoir modifié les valeurs souhaitées**, vous pouvez appuyer sur la touche MEMORISATION. Vous n'êtes pas obligé d'exécuter toutes les étapes.
- L'horloge se met en marche dès que vous appuyez sur la touche MEMORISATION.
- Vous ne pouvez pas laisser un emplacement vide.

4.2.3 Programmation des Numéros abrégés système et des Numéros Traitement intelligent des appels (001)

Vous pouvez mémoriser des numéros de téléphone jusqu'à 700 pour deux fonctions. **Valeur par défaut:** Aucun numéro mémorisé.

Numérotation abrégée du système (000 – 499): Vous pouvez programmer jusqu'à 500 numéros souvent appelés (de 32 chiffres maximum).

Numéro Traitement intelligent des appels (000 – 699): permet d'envoyer un appel externe entrant à un poste/groupe précis en fonction du numéro DDI/MSN fourni par le réseau numérique à intégration de services (RNIS) et le numéro de l'appelant (CLIP). Jusqu'à 500 numéros CLIP (000 – 499) et 200 numéros DDI/MSN (500 – 699) peuvent ainsi être mémorisés. Le numéro CLIP d'un correspondant est analysé avant son numéro DDI/MSN. L'ordre de recherche va du numéro le plus bas au numéro le plus élevé entre 000 et 699. Veuillez vous informer auprès du gestionnaire.

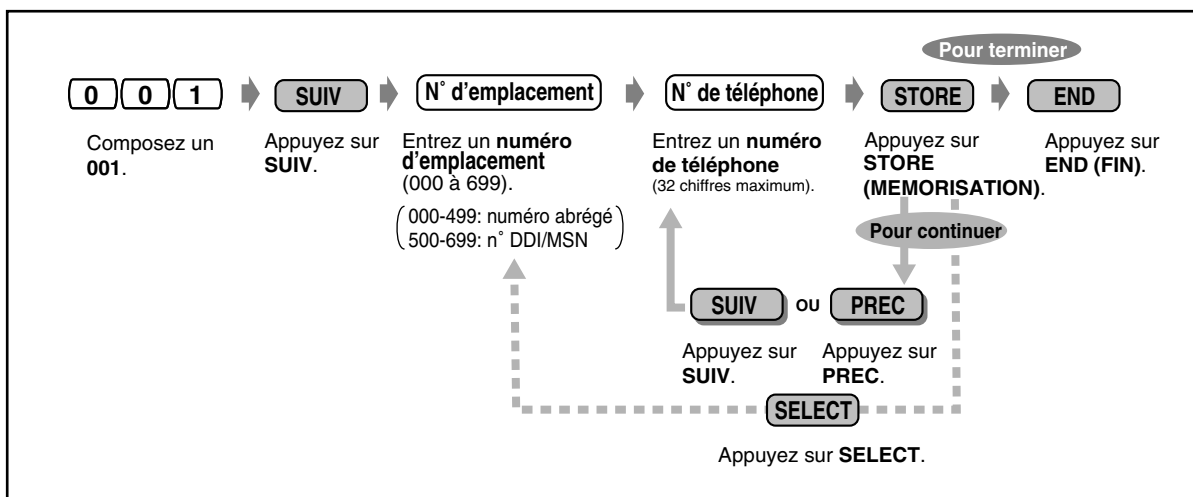

- Utilisez la "Numérotation abrégée système" au point 5.3.1 Répertoire.
- Si le numéro de téléphone a plus de 32 chiffres, divisez-le et enregistrez-le sous plusieurs numéros abrégés.
- *, #, RAPPEL, PAUSE, SECRET (INTER) et — (CONF) peuvent également être mémorisés.

Si vous ne voulez pas que le numéro mémorisé s'affiche, appuyez sur la touche SECRET (INTER) avant et après les numéros que vous souhaitez cacher.

Si vous mémorisez un numéro de correspondant extérieur, vous devez mémoriser tout d'abord un numéro d'accès de ligne (0, 81 à 83).

Si vous devez saisir un code de compte, vous pouvez saisir le code de compte spécifié avant le numéro d'accès de ligne.

<Exemple>

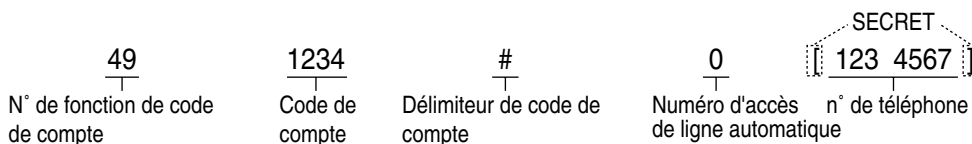



- Vous pouvez attribuer des numéros CLIP et DDI/MSN aux emplacements de numérotation abrégée du système 000 à 699. Les numéros CLIP peuvent être attribués aux emplacements 000 à 499 alors que les numéros DDI/MSN peuvent être attribués aux emplacements 500 à 699. Nous conseillons de mémoriser les numéros jokers pour les numéros CLIP aux emplacements 499, 498, 497 et ainsi de suite, c'est-à-dire dans l'ordre inverse en commençant par 499.
Nous vous conseillons cette mesure car, si vous attribuez le numéro joker "0-012*** ***" à l'emplacement 000, tous les appels qui commencent par "012" utiliseront cet itinéraire — même si vous avez affecté le numéro "0-0123456789" à un autre emplacement. Cela se doit au fait que les numéros CLIP ou DDI/MSN sont examinés dans l'ordre de 000 à 699.
- Lorsque vous programmez un joker, veiller à toujours entrer le numéro en entier. Par exemple, lorsque le numéro de téléphone contient 10 chiffres et que vous voulez définir un préfixe zonal comme joker, attribuer le "0-012*** ***". ("012" est un exemple de préfixe zonal).
- Si vous attribuez un numéro joker aux emplacements 000 à 499, le nom programmé au point 4.2.4 Programmation des Noms abrégés système et des Noms Traitement intelligent des appels (002) ne s'affichera pas lors de la réception d'un appel. (Voir 2.10.2 Pour enregistrer l'identité de l'appelant dans le journal d'appels [KX-T7533, KX-T7536, KX-T7230, KX-T7235 seulement].)
- Vous pouvez attribuer jusqu'à 60 numéros des tables de traitement des modes jour/nuit à chacun des 700 numéros abrégés du système et des numéros traitement intelligent des appels. Le modèle de réception peut également être attribué pour chacun des numéros de la table de traitement. Les numéros 61 et 62 de la table pour le traitement intelligent des appels sont réservés pour traiter les appels que le système ne peut pas analyser. Toujours veiller à ce que le numéro 61 (pour le mode jour) soit attribué à au moins un poste, de même que le numéro 62 (pour le mode nuit). Les postes de destination des numéros 61 et 62 ne peuvent pas être des postes flottants, un poste fictif ou une messagerie vocale.
- Les numéros abrégés du système/les numéros traitement intelligent des appels sont utilisés pour l'identification de l'appelant. Pour que l'opération puisse se dérouler correctement, un trait d'union doit être inséré après le numéro d'accès de ligne. Le code régional doit en outre toujours être mémorisé (même pour des appels locaux effectués dans la même région).
- Vous pouvez affecter jusqu'à 24 touches DDI/CLIP à une touche LR d'un téléphone propriétaire numérique. La touche DDI/CLIP est fournie conformément au traitement des appels CLIP et DDI/MSN. Avec les touches DDI/CLIP, vous pouvez répondre aux appels et effectuer des appels. Vous pouvez effectuer des appels avec la touche DDI/CLIP en numérotation abrégée système vers des numéros sauvegardés dans les emplacements 000 à 499.
- Il est possible de programmer une sonnerie différente pour chacune des touches DDI/MSN. Cela permet à l'utilisateur d'un TPN sans écran d'identifier l'appelant. Se reporter au point 4.1.3 Personnalisation des touches.



Personnalisation de votre téléphone

- 4.1.3 Personnalisation des touches
Création d'une touche CLIP/DDI.

4.2.4 Programmation des Noms abrégés système et des Noms Traitement intelligent des appels (002)

Vous pouvez mémoriser le nom correspondant du numéro abrégé et du numéro DDI/MSN. Ces noms s'affichent lorsque vous recevez un appel par le biais de l'opération à l'écran. (Voir "Comment utiliser l'affichage" (2.10.3 Utilisation du KX-T7531, KX-T7533, KX-T7536 ou KX-T7235)). Pour entrer des caractères, voir "Saisie des caractères" au point 4.2.1 Personnalisation du système.

Valeur par défaut: Aucun numéro mémorisé.

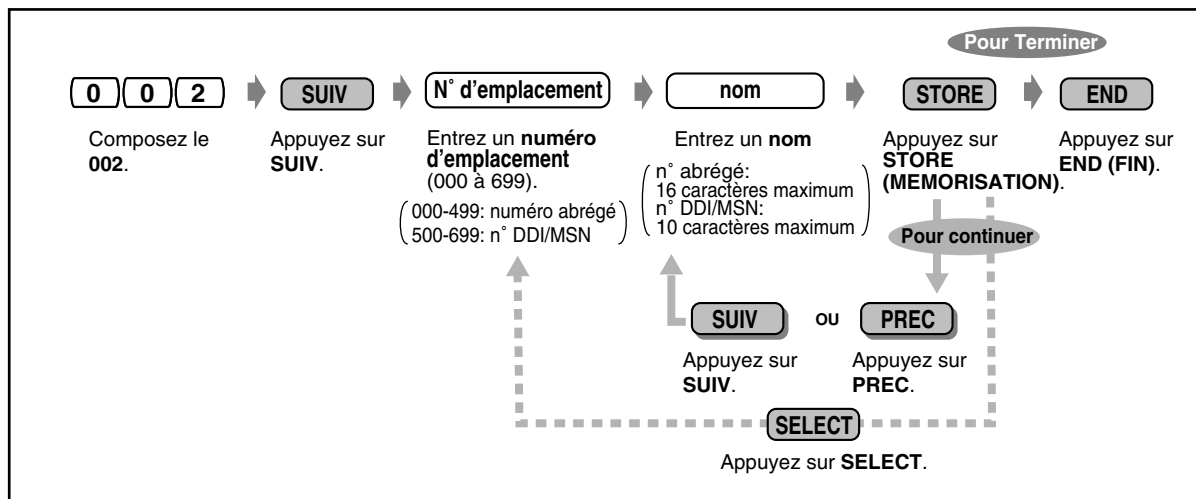

- Utilisez la "Numérotation abrégée système" au point 5.3.1 Répertoire.
- Si vous attribuez un numéro joker aux emplacements 000 à 499, le nom programmé ici ne s'affichera pas lors de la réception d'un appel. (Voir 2.10.2 Pour enregistrer l'identité de l'appelant dans le journal d'appels [KX-T7533, KX-T7536, KX-T7230, KX-T7235 seulement].)

4.2.5 Programmation des numéros de postes (003)

Vous pouvez affecter un numéro de poste à chaque joncteur.

Valeur par défaut:	Joncteur 1-1=201	Joncteur 1-2=301
	Joncteur 2-1=202	Joncteur 2-2=302
	Joncteur 3-1=203	Joncteur 3-2=303
	Joncteur 4-1=204	Joncteur 4-2=304
	Joncteur 5-1=205	
	Joncteur 6-1=206	
	Joncteur 7-1=207	
	Joncteur 8-1=208	

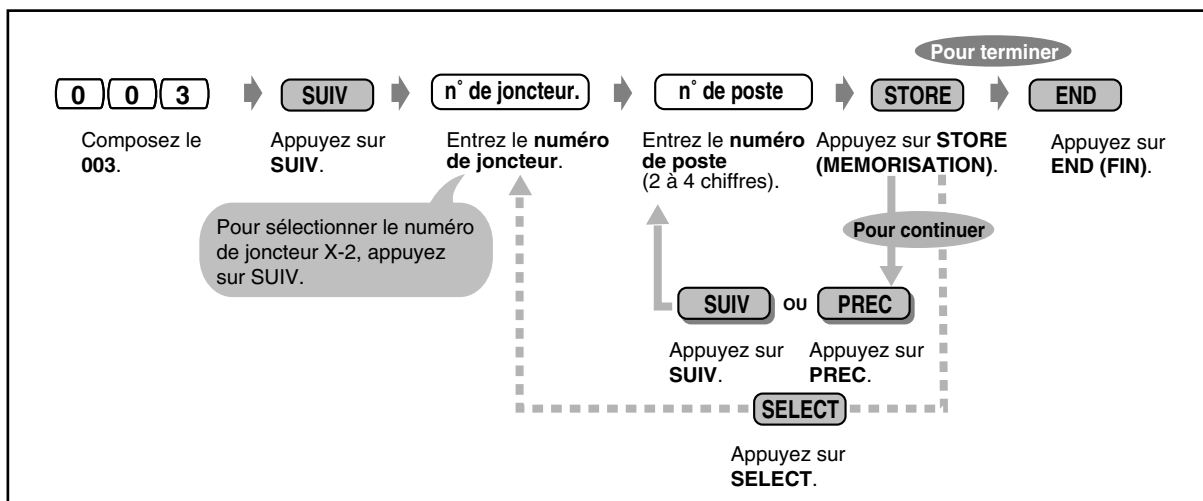

- Le ou les premiers chiffres doivent être les mêmes que le ou les numéros affectés à la numérotation programmable. Pour ce faire, consultez votre revendeur.
- Les entrées doubles ne sont pas valables.

4.2.6 Programmation des noms de postes (004)

Vous pouvez mémoriser un nom pour chaque utilisateur de poste. Cette fonction s'avère pratique notamment pour savoir qui appelle ou qui vous appelez lorsque vous effectuez un appel interne à l'aide du répertoire.

Pour entrer des caractères, voir "Saisie des caractères" au point 4.2.1 Personnalisation du système.

Valeur par défaut: Aucun numéro mémorisé.

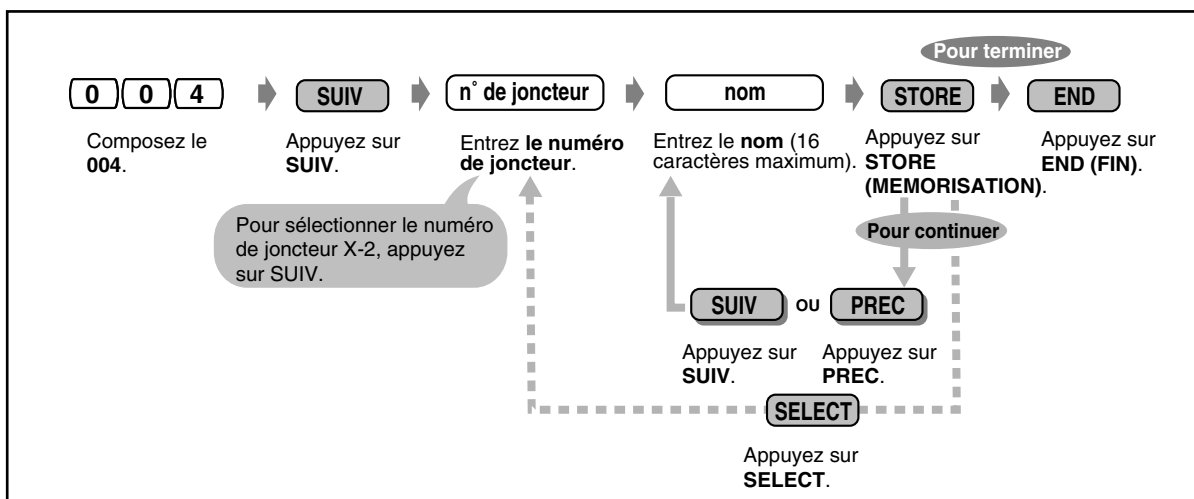

- Le répertoire se trouve au point 5.3.1 Répertoire.

Chapitre 5

Annexe

Le présent chapitre fournit un guide de dépannage, la liste des numéros de fonctions, le répertoire, la liste des tonalités, et les caractéristiques. Veuillez toujours vérifier le guide de dépannage avant de faire appel à votre revendeur.

5.1 Guide de dépannage

5.1.1 Guide de dépannage

Note

Si vous utilisez un téléphone propriétaire analogique, certaines opérations risquent de ne pas fonctionner correctement.
Consultez votre revendeur.

Problème	Remède
Le téléphone ne fonctionne pas.	<ul style="list-style-type: none"> • Le câblage est erroné. ➔ Vérifiez le câblage. • Le système ne fonctionne pas correctement. ➔ Relancez le système. (☞ 1.4.1 Connexion d'un autre téléphone en parallèle)
Je ne parviens pas à utiliser le téléphone.	<ul style="list-style-type: none"> • Le téléphone est verrouillé. ➔ Déverrouillez votre téléphone. (☞ 2.6.5 Pour interdire à d'autres d'utiliser votre téléphone (Verrouillage électronique d'appels du poste), 3.1.2 Modification des paramètres) • Votre téléphone est raccordé à un port pour appareil supplémentaire (XDP). ➔ Le système doit être programmé. Pour ce faire, consultez votre revendeur.
Certaines opérations ne fonctionnent pas.	<ul style="list-style-type: none"> • Le gestionnaire du système peut avoir restreint l'accès à certaines fonctions. ➔ Veuillez vous informer auprès du gestionnaire. • Les numéros des fonctions ont été modifiés. ➔ Vérifiez le numéro revu et réessayez.
Bien que je suive les instructions du manuel, aucune des opérations ne fonctionne lors de l'utilisation d'un téléphone propriétaire numérique.	<ul style="list-style-type: none"> • La ligne interne n'a pas été saisie. La ligne saisie lorsque vous décrochez a été modifiée par réglage personnel. (☞ 4.1.2 Réglages initiaux) ➔ Dans le manuel, le simple fait de décrocher signifie que l'on saisit une ligne interne. Si le réglage a été modifié, appuyez sur la touche INTER après avoir décroché et suivez les instructions.
Les postes simples connectés en parallèle ne sonnent pas.	<ul style="list-style-type: none"> • Il s'agit du réglage par défaut ➔ Modifiez le réglage afin que les téléphones sonnent . (☞ 2.8.13 Programmation de la sonnerie du téléphone connecté en parallèle (Téléphones en parallèle))

Problème	Remède
<p>Le téléphone ne fonctionne pas avec les réglages personnels ou autres . (Numérotation "1 touche", destination de renvoi, etc.)</p>	<ul style="list-style-type: none"> • On a modifié la ligne du poste. Les anciens réglages du téléphone n'ont pas été effacés. <ul style="list-style-type: none"> ➔ Effacez les réglages puis reprogrammez vos propres réglages. (☞ 2.8.14 Pour annuler la programmation des fonctions effectuée sur votre poste (Annulation programmation poste poste), 4.1.2 Réglages initiaux, 4.1.3 Personnalisation des touches)
<p>Mon téléphone propriétaire numérique n'est pas équipé d'une touche de fonction.</p>	<ul style="list-style-type: none"> • Certains modèles ne sont pas équipés de touche de fonction. <ul style="list-style-type: none"> ➔ Changez une touche programmable pour la transformer en touche de fonction. (☞ 4.1.3 Personnalisation des touches) ➔ Entrez le numéro de la fonction précisé au lieu d'appuyer sur la touche de fonction. (☞ 2.1.1 Avant d'utiliser les téléphones)
<p>Je ne parviens pas à effectuer un appel vers l'extérieur.</p>	<ul style="list-style-type: none"> • Le téléphone est verrouillé. <ul style="list-style-type: none"> ➔ Déverrouillez votre téléphone. (☞ 2.6.5 Pour interdire à d'autres d'utiliser votre téléphone (Verrouillage électronique d'appels du poste), 3.1.2 Modification des paramètres) • La restriction d'accès à l'interurbain a été activée. <ul style="list-style-type: none"> ➔ Dans ce cas, consultez le gestionnaire du système ou votre revendeur. • Il faut entrer un code de compte. (☞ 2.2.5 Appel sans discrimination, 4.1.4 Gestion de la taxation [Poste préprogrammé seulement]) • Aucun numéro n'a été composé dans les dix secondes qui ont suivi le décrochage. <ul style="list-style-type: none"> ➔ Raccrochez, décrochez et recomposez le numéro.
<p>Une tonalité d'invitation à numéroté est audible ou la mention "NON AUTORISE" s'affiche.</p>	<ul style="list-style-type: none"> • Le téléphone est verrouillé. <ul style="list-style-type: none"> ➔ Déverrouillez votre téléphone. (☞ 2.6.5 Pour interdire à d'autres d'utiliser votre téléphone (Verrouillage électronique d'appels du poste), 3.1.2 Modification des paramètres) • La restriction d'accès à l'interurbain a été activée. <ul style="list-style-type: none"> ➔ Dans ce cas, consultez le gestionnaire du système ou votre revendeur. • Il faut entrer un code de compte. (☞ 2.2.5 Appel sans discrimination, 4.1.4 Gestion de la taxation [Poste préprogrammé seulement])

Problème	Remède
<p>Je ne parviens pas à effectuer un appel vers l'extérieur à l'aide de la numérotation "1 touche" ou de la numérotation abrégée.</p>	<ul style="list-style-type: none"> • Aucun numéro d'accès de ligne n'est mémorisé. <ul style="list-style-type: none"> ➔ Il est nécessaire de former un numéro d'accès de ligne pour les appels extérieurs. (☎ 2.2.1 Appel de base, Voir "Mémorisation des noms et des numéros pour la numérotation abrégée des postes" au point 2.10.3 Utilisation du KX-T7531, KX-T7533, KX-T7536 ou KX-T7235, 4.1.3 Personnalisation des touches)
<p>Je ne me souviens pas des numéros de fonctions.</p>	<ul style="list-style-type: none"> ➔ Demandez à votre revendeur de modifier les numéros de fonction pour faciliter leur utilisation. ➔ Mémorisez les numéros de fonctions sous les touches de numérotations "1 touche". (☎ 4.1.3 Personnalisation des touches)
<p>La fonction de renumérotation (BIS) ne fonctionne pas.</p>	<ul style="list-style-type: none"> • Le numéro mémorisé possédait plus de 24 chiffres ou correspondait à un numéro de post. (☎ 2.2.3 Renumérotation)
<p>Je ne veux pas que mon numéro d'identification s'affiche sur le téléphone de mon correspondant.</p>	<ul style="list-style-type: none"> • (☎ 2.8.6 Pour empêcher l'affichage de votre numéro à l'écran du téléphone de l'appelé (Secret d'identité du demandeur [CLIR]), 2.8.7 Pour empêcher que votre numéro ne s'affiche à l'écran du téléphone de l'appelant (Secret d'identité du demandé [COLR]))
<p>Je veux que mon numéro d'identification s'affiche sur le téléphone de mon correspondant.</p>	<ul style="list-style-type: none"> • (☎ 2.8.5 Sélection automatique de l'affichage de l'identité du demandeur/du demandé (CLIP/COLP))
<p>Je ne parviens pas à envoyer de tonalité d'appel en attente au poste appelé.</p>	<ul style="list-style-type: none"> • Votre correspondant n'a pas programmé la fonction d'appel en attente. (☎ 2.2.4 Quand le numéro appelé est occupé ou ne répond pas, 2.4.7 Pour répondre à un appel en attente, 2.8.3 Réception d'un appel en attente (Appel en attente/Annonce Vocale Pendant Communication [AVPC]/Offre discrète AVPC)) • Votre correspondant a activé la protection de ligne de données. <ul style="list-style-type: none"> ➔ Pour ce faire, consultez votre revendeur.
<p>J'ai oublié le code de verrouillage/le mot de passe pour le filtrage d'appels.</p>	<ul style="list-style-type: none"> ➔ Demandez à l'opérateur du poste d'accueil ou au gestionnaire du système de vous aider. (☎ 3.1.2 Modification des paramètres)
<p>La musique de fond s'est soudain activée.</p>	<ul style="list-style-type: none"> ➔ Désactivez la musique. (☎ 2.8.10 Pour activer la musique de fond, 3.2.2 Pour activer la musique de fond externe)
<p>Je ne souhaite pas afficher un numéro mémorisé.</p>	<ul style="list-style-type: none"> ➔ Cachez le numéro. (☎ Voir "Mémorisation des noms et des numéros pour la numérotation abrégée des postes" au point 2.10.3 Utilisation du KX-T7531, KX-T7533, KX-T7536 ou KX-T7235, 4.1.3 Personnalisation des touches)

Problème	Remède
L'écran n'indique pas le message décrit dans le manuel.	<ul style="list-style-type: none"> • Le téléphone n'est pas un téléphone propriétaire numérique Panasonic. ➔ Le présent manuel reprend uniquement les messages qui apparaissent sur les téléphones propriétaires numériques Panasonic (par ex. le KX-T7536). (☞ 2.1.1 Avant d'utiliser les téléphones)
Je voudrais vérifier mon numéro de poste et mon numéro de joncteur.	(☞ 4.2.1 Personnalisation du système)
La date et l'heure ne sont pas corrects.	<ul style="list-style-type: none"> • Réglez la date et l'heure dans la programmation du système. (☞ 4.2.2 Réglage de la date et de l'heure (000))
L'affichage n'est pas normal.	<ul style="list-style-type: none"> • Il faut remplacer la pile au lithium servant pour la mémoire de sauvegarde. ➔ Pour ce faire, consultez votre revendeur.
Je voudrais pouvoir distinguer les tonalités.	(☞ 4.1.2 Réglages initiaux, 4.1.3 Personnalisation des touches)
Le voyant de la touche MESSAGE est allumé.	<ul style="list-style-type: none"> • Il existe trois scénarios: (1) Un autre poste vous a laissé une indication de message en attente, ou (2) un autre poste vous a laissé un message vocal intégré, ou (3) un autre poste vous a laissé un message vocale. Appuyez sur la touche pour rappeler ou pour recevoir le message.
L'indication "ERR.1 DATA SYST" s'affiche sur le poste d'accueil 1.	<ul style="list-style-type: none"> • Donnée système incorrecte dans la mémoire RAM de sauvegarde pour le système principal. ➔ Pour ce faire, consultez votre revendeur.
L'indication "VERIFIER IMP." s'affiche sur le poste d'accueil 1.	<ul style="list-style-type: none"> • L'imprimante manque de papier ou est hors service. ➔ Dans ce cas, consultez le gestionnaire du système ou votre revendeur.
L'indication "Carte Msg pleine" (iVoice MSG Full) s'affiche.	<ul style="list-style-type: none"> • Effacer les messages vocaux enregistrés dans la messagerie vocale de la société et/ou dans la messagerie vocale personnelle. (☞ 2.6.1 Message vocal intégré)

5.2 Liste des numéros de fonctions

5.2.1 Liste des numéros de fonctions

Les numéros indiqués ci-dessous sont les numéros programmés par défaut. Il y a des numéros de fonctions programmables et des numéros de fonctions fixes. Si vous changez les numéros de fonctions programmables, veuillez indiquer les nouveaux numéros sur la liste afin de pouvoir les retrouver ultérieurement.

Note

FENOH: Numéro de poste flottant dans un groupe de recherche

Fonction	Valeur par défaut	No. attribué	Chiffres supplémentaires
Changement de la langue des messages affichés — Toutes les langues — Les langues pour chacun des pays (les chiffres supplémentaires varient en fonction du pays)	484 ↓		*+[0-9] 1-4 [Suisse]/ 1-3 [Belgique]
Numéro d'appel du poste d'accueil	9 61 62		
Numéro d'accès de ligne automatique/ARS	0		
Numéro de ligne extérieure	8		1-3
Appel d'un correspondant préprogrammé en décrochant/annulation/mémorisation	74		1/0/ 2+no. téléphone +#
Appel en utilisant un numéro mémorisé sur votre poste	6*		0-9
Mémorisation des numéros	60		[0-9]+no. téléphone +#
Appel en utilisant un numéro mémorisé dans le système	*		000-499
Renumérotation du dernier numéro composé (bis)	#		
Réservation d'une ligne occupée/Appel d'un correspondant occupé sur une ligne RNIS	6	Fixe	
Annulation de la réservation d'une ligne occupée	46		
Annuler l'exécution de l'Appel d'un correspondant occupé [CCBS]	713		
Envoi d'une tonalité d'appel en attente	2	Fixe	
Indication de message en attente/annulation/rappel/annulation d'une indication reçue	70		1+no. poste/0+no. poste/ 2/0+no. poste

Fonction	Valeur par défaut	No. attribué	Chiffres supplémentaires
Intervention dans une communication en cours	3	Fixe	
Accès au service de protocole pour claviers de touches RNIS	729	Fixe	
Pour répondre à un appel destiné à un autre poste — appel extérieure — appel groupe — direct	4* 40 41		no. poste
Mise en garde ou récupération d'un appel	50		
Récupération d'un appel depuis un autre poste — appel extérieure — appel interne	53 51		1-6 no. poste
Mise en attente dans une zone de parcage système ou récupération	52		0-9
Récupération d'un appel sur un répondeur téléphonique	728		
Utilisation de la mise en attente d'appels RNIS	5*		
Message sortant pour le poste/Message d'avertissement — enregistrement — écoute — effacement	722 ↓		11/12 21/22 31/32
Programmer la fonction Message vocal intégrée	710		[2-5]+725/0
Ecoute/effacement de tous les messages vocaux — écoute — effacement	723 724		
Laisser un message en utilisant la fonction de message direct	725		no. poste
Appel général ou appel général et transfert de l'appel — tous les appareils/tous les postes/groupe — haut parleur externe	63 64		* / 0 / 1-8
Réponse à un appel général ou à un appel entrant par le haut-parleur	44		
Réponse à un appel général par les téléphones	43		
Réception ou refus d'une tonalité d'appel en attente ou annonce vocale pendant communication pas de tonalité/tonalité/AVPC/ offre discrète AVPC	731		0/1/2/3

Fonction	Valeur par défaut	No. attribué	Chiffres supplémentaires
Renvoi d'appels — Tous les appels/Sur occupation/Sur non-réponse/Sur occupation, non-réponse — Sur ligne externe (LR), Tous les appels — Sur ligne externe (LR), Sur non réponse — annulation (sauf "Suivez-moi" et "Par RNIS") — Suivez-moi/annulation — RDA/RAO/RANP (par RNIS) — annulation de l'ensemble "Par RNIS"/RDA/RAO/RANP — sauvegarder un numéro CLIP ou SDA/MSN présélectionné — supprimer un numéro CLIP ou SDA/MSN présélectionné — confirmer un numéro CLIP ou SDA/MSN présélectionné — activer un numéro CLIP ou SDA/MSN présélectionné — annuler l'activation d'un numéro CLIP ou SDA/MSN présélectionné	710 ↓ 718 ↓ 711 719 ↓		[2/3/4/5]+ no. poste 6+no. d'accès de ligne+no. téléphone+# ✕+no. d'accès de ligne+no. téléphone+# 0 [7/8]+votre no. poste [921/931/941]+votre MSN+#+no. téléphone+# [90/920/930/940]+votre MSN+# 1+[1/2]+[1-3]+no. CLIP/ no. DDI/MSN+# 0+([1/2]+[1-3])/0 [1/2]+[1-3] 1+([1/2]+[1-3])/0 0+([1/2]+[1-3])/0
Refus de tous les appels (NPD) — renvoi vers un poste/vers le poste d'accueil/pas de poste de remplacement — annulation	710 ↓		1+[no. poste/0/✕] 0
Renvoi d'appels depuis un groupe de recherche/annulation	714		1+FENOH effectuant le renvoi+FENOH ou no. poste destinataire/ 0+FENOH effectuant le renvoi
Refus d'appels directs depuis l'extérieur (NPD pour TIA)/annulation	56		1/0
Présentation d'un message à l'appelant/annulation	750		[1-9]+(paramètre)/0
Entrée dans un groupe de recherche/sortie	45		[1/0]+[FENOH ou ✕]
Conférence	3	Fixe	
Appel avec des codes de compte	49		code+[# ou 99]
Appel d'un poste NPD	2	Fixe	

Fonction	Valeur par défaut	No. attribué	Chiffres supplémentaires
Réglage de l'alarme/annulation/vérification	76		1+heure+ [0 (une fois)/1 (quotidienne)]/ 0/2
Affichage de votre numéro CLIP/COLP sur le téléphone de l'appelé/appelant — Numéro CLIP pour groupe — COLP pour groupe — Numéro CLIP pour port — COLP pour port	726 727 726* 727*		no. groupe+[1/2] no. groupe+[1/2] no. de port+[0/1/2] no. de port+[0/1/2]
Interdire que votre numéro s'affiche sur le téléphone de l'appelant/autoriser/changement d'option lors d'un appel particulier	57		2/0/1
Interdire que votre numéro s'affiche sur le téléphone de l'appelant/autoriser	58		1/0
Interdire que d'autres puissent — voir votre journal d'appels/autoriser — utiliser votre téléphone/autoriser — intercepter vos appels/autoriser — effectuer un appel général par le haut-parleur/autoriser — intervenir dans vos communications/autoriser	59 77 720 721 733		code à 3 chiffres deux fois/ code mémorisé code à 3 chiffres deux fois/ code mémorisé 1/0 1/0 1/0
Vérification du service jour/nuit	#	Fixe	
Changement d'affichage — jour, mois, heure/ jour, mois, année, jour de la semaine	*	Fixe	
Sonnerie/Non sonnerie des téléphones connectés en parallèle	69		1/0
Sélection du mode d'appel (sonnerie/vocal)	*	Fixe	
Annulation de la programmation des fonctions	790		
Identification d'appelants malveillants	737		
Changement du nombre maximum de postes occupés pour la fonction occupé sur occupation	717		
Appel de l'interphone	68		1-3
Ouvrir la porte — à partir d'un téléphone spécifique — à partir de n'importe quel poste en parlant avec l'interphone	55 5	Fixe	1-3

Fonction	Valeur par défaut	No. attribué	Chiffres supplémentaires
Renvoi des appels de l'interphone à des correspondants externes — programmation/annulation — mémorisation d'un numéro de téléphone — effacer le numéro de téléphone	716 715 ↓		[1-3/*]+[1/0] [0/1]+[1-3/*]+no. d'accès de ligne+no. de téléphone+# [0/1]+[1-3/*]+#
Activation d'un relais externe	67		
Programmation pour utiliser une sonnerie externe/annulation	730		1/0
*Affectation d'une classe de service — primaire/secondaire	79		[1/3]+no. poste
Programmation du mot de passe de filtrage d'appels direct/annulation	799		code à 3 chiffres deux fois/code mémorisé
*Activation/désactivation de la musique de fond	65		
Sélection service de jour/service de nuit — automatique/vers jour/vers nuit	78		0/1/2
*Enregistrer/reproduire/supprimer un message sortant	712		[1/2/3]+no. message sortant
*Impression du rapport de fonctionnement du système/effacement	794		1/0

* Poste d'accueil uniquement.

5.3 Répertoire

5.3.1 Répertoire

◆◆ Poste

N° de joncteur	N° de poste	Nom	N° de joncteur	N° de poste	Nom
01-1			04-1		
01-2			04-2		
02-1			05-1		
02-2			06-1		
03-1			07-1		
03-2			08-1		

 **Numérotation abrégée du système**

numéro abrégé	Nom	N° de téléphone	Numéro abrégé	Nom	N° de téléphone
000			046		
001			047		
002			048		
003			049		
004			050		
005			051		
006			052		
007			053		
008			054		
009			055		
010			056		
011			057		
012			058		
013			059		
014			060		
015			061		
016			062		
017			063		
018			064		
019			065		
020			066		
021			067		
022			068		
023			069		
024			070		
025			071		
026			072		
027			073		
028			074		
029			075		
030			076		
031			077		
032			078		
033			079		
034			080		
035			081		
036			082		
037			083		
038			084		
039			085		
040			086		
041			087		
042			088		
043			089		
044			090		
045			091		

Numéro abrégé	Nom	N° de téléphone	Numéro abrégé	Nom	N° de téléphone
092			138		
093			139		
094			140		
095			141		
096			142		
097			143		
098			144		
099			145		
100			146		
101			147		
102			148		
103			149		
104			150		
105			151		
106			152		
107			153		
108			154		
109			155		
110			156		
111			157		
112			158		
113			159		
114			160		
115			161		
116			162		
117			163		
118			164		
119			165		
120			166		
121			167		
122			168		
123			169		
124			170		
125			171		
126			172		
127			173		
128			174		
129			175		
130			176		
131			177		
132			178		
133			179		
134			180		
135			181		
136			182		
137			183		

Numéro abrégé	Nom	N° de téléphone	Speed dial no.	Nom	N° de téléphone
184			230		
185			231		
186			232		
187			233		
188			234		
189			235		
190			236		
191			237		
192			238		
193			239		
194			240		
195			241		
196			242		
197			243		
198			244		
199			245		
200			246		
201			247		
202			248		
203			249		
204			250		
205			251		
206			252		
207			253		
208			254		
209			255		
210			256		
211			257		
212			258		
213			259		
214			260		
215			261		
216			262		
217			263		
218			264		
219			265		
220			266		
221			267		
222			268		
223			269		
224			270		
225			271		
226			272		
227			273		
228			274		
229			275		

Numéro abrégé	Nom	N° de téléphone	Numéro abrégé	Nom	N° de téléphone
276			322		
277			323		
278			324		
279			325		
280			326		
281			327		
282			328		
283			329		
284			330		
285			331		
286			332		
287			333		
288			334		
289			335		
290			336		
291			337		
292			338		
293			339		
294			340		
295			341		
296			342		
297			343		
298			344		
299			345		
300			346		
301			347		
302			348		
303			349		
304			350		
305			351		
306			352		
307			353		
308			354		
309			355		
310			356		
311			357		
312			358		
313			359		
314			360		
315			361		
316			362		
317			363		
318			364		
319			365		
320			366		
321			367		

Numéro abrégé	Nom	N° de téléphone	Numéro abrégé	Nom	N° de téléphone
368			414		
369			415		
370			416		
371			417		
372			418		
373			419		
374			420		
375			421		
376			422		
377			423		
378			424		
379			425		
380			426		
381			427		
382			428		
383			429		
384			430		
385			431		
386			432		
387			433		
388			434		
389			435		
390			436		
391			437		
392			438		
393			439		
394			440		
395			441		
396			442		
397			443		
398			444		
399			445		
400			446		
401			447		
402			448		
403			449		
404			450		
405			451		
406			452		
407			453		
408			454		
409			455		
410			456		
411			457		
412			458		
413			459		

Numéro abrégé	Nom	N° de téléphone
460		
461		
462		
463		
464		
465		
466		
467		
468		
469		
470		
471		
472		
473		
474		
475		
476		
477		
478		
479		
480		
481		
482		
483		
484		
485		
486		
487		
488		
489		
490		
491		
492		
493		
494		
495		
496		
497		
498		
499		

◆◆ Numérotation abrégée du poste

N°	Nom	N°	Nom
0		5	
1		6	
2		7	
3		8	
4		9	

◆◆ **Numérotation rapide**

N°	N° de fonction	Numéro rapide	N°	N° de fonction	Numéro rapide
01			41		
02			42		
03			43		
04			44		
05			45		
06			46		
07			47		
08			48		
09			49		
10			50		
11			51		
12			52		
13			53		
14			54		
15			55		
16			56		
17			57		
18			58		
19			59		
20			60		
21			61		
22			62		
23			63		
24			64		
25			65		
26			66		
27			67		
28			68		
29			69		
30			70		
31			71		
32			72		
33			73		
34			74		
35			75		
36			76		
37			77		
38			78		
39			79		
40			80		

5.4 Que signifie cette tonalité?

5.4.1 Que signifie cette tonalité??

A l'état raccroché

Sonneries

Tonalité 1

- Appel entrant d'un correspondant extérieur
- L'appel extérieur a été mis en garde plus longtemps que la durée spécifiée (par défaut: 60 secondes).



Tonalité 2

- Appel entrant d'un poste
- L'appel interne a été mis en garde plus longtemps que la durée spécifiée (par défaut: 60 secondes).



Tonalité 3

- Appel entrant d'un interphone
- L'heure d'alarme préprogrammée est arrivée.



Tonalité 4

- Une ligne extérieure réservée ou un poste réservé s'est libéré(e).
- Un appelant laisse actuellement un message dans votre boîte vocale (Filtrage d'appels en direct (LCS) — Mode confidentiel).

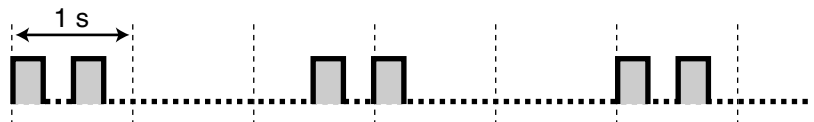

Tonalité 5

- Tonalité de message en attente pour les postes simples (PS).



A l'état décroché

Tonalités de numérotation

Tonalité 1

Normal

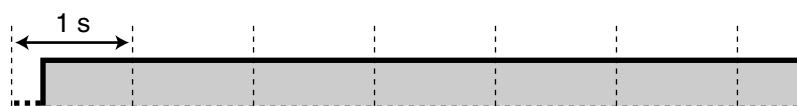
**Tonalité 2**

La programmation par défaut de votre poste a été modifiée pour au moins une fonction (sauf en cas de la fonction Renvoi d'un appel interphone sur ligne externe).

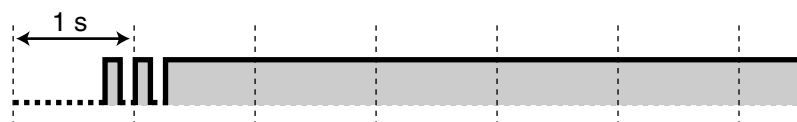
**Tonalité 3**

- On répond à l'alarme.
- Entrez un code de compte pour désactiver la tonalité.

**Tonalité 4**

Une indication d'appel en attente à été reçue.

**Tonalité 5**

Vous avez reçu un nouveau message.

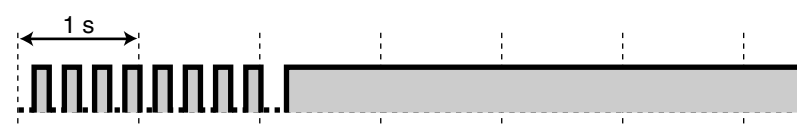
**Tonalité 6**

Le temps d'enregistrement restant devient inférieur à 5 minutes.

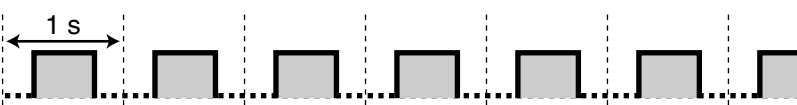
**Quand vous appelez****Sur occupation****Tonalité CCBS**

- Le correspondant appelé sur une ligne RNIS est occupé.



Tonalité d'invitation a rénuméroter

- La ligne extérieure que vous avez essayé de prendre n'est pas affectée ou est interdite.
- Un code de compte incorrect a été saisi.

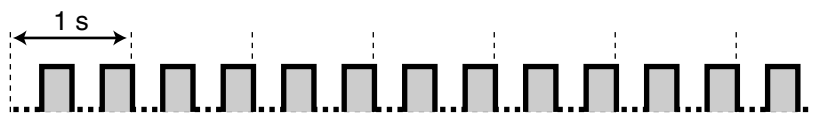

Tonalité de retour d'appel



Tonalité Ne pas déranger

Le poste appelé refuse les appels entrants.

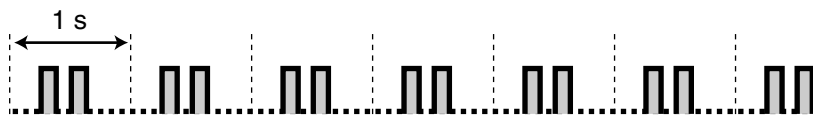

Quand vous êtes en communication

Tonalité de notification

Tonalité 1

Tonalité d'appel en attente (par défaut)

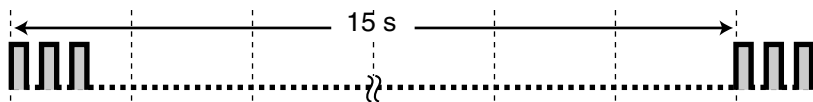

Tonalité 2

Tonalité d'appel en attente depuis l'extérieur



Tonalité 3

Tonalité d'appel en attente depuis un autre poste

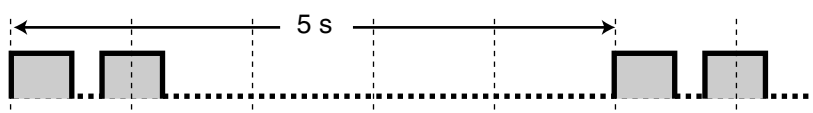

Tonalité 4

Mise en attente dépassant la durée spécifiée (par défaut: 60 secondes)

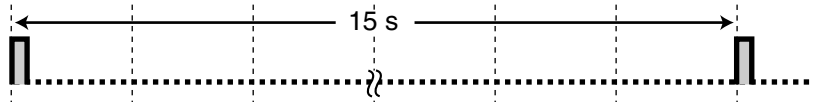

Tonalité 5

Tonalité d'appel en attente

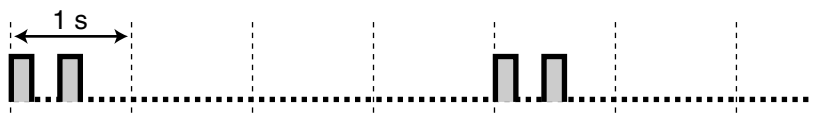

Lors du paramétrage des fonctions ou de la programmation

Tonalités de confirmation

Tonalité 1

- Autoriser/interdire l'utilisation de votre téléphone par d'autres.
- Le paramétrage initial a été changé par programmation personnelle.
- La programmation du système est terminée.

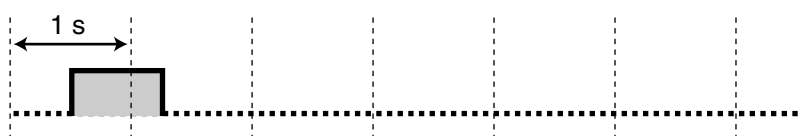
**Tonalité 2**

- Le paramétrage des fonctions a réussi.
- Avant un appel général par un haut-parleur externe.
- Le nouveau paramétrage est le même que le paramétrage précédent effectué par programmation personnelle.

**Tonalité 3**

Avant l'exécution des fonctions suivantes:

- Récupération d'un appel en attente
- Interception d'un autre appel
- Recherche de personnes/Pour répondre à un appel général
- Réponse à un appel par un haut-parleur

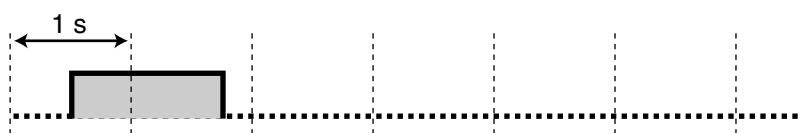
**Tonalité 4**

Intervention dans une conversation à trois ou sortie de la conversation



Tonalité d'avertissement

- Votre accès à la messagerie vocale par le biais d'une touches polyvalentes (SOFT) a été refusé.
- Vous avez entré des données non valables pendant la programmation ou dans d'autres circonstances.



5.5 Caractéristiques

5.5.1 Caractéristiques

Description générale

Elément	Description		
Capacité du système		Initiale	Connexions maximales*
	Lignes extérieures	2 RNIS (T0) (1 RNIS LR + 1 RNIS LR/Poste, 4B Canal)	3 RNIS (T0) (1 RNIS LR + 2 RNIS LR/Poste, 6B Canal)
	Postes	12 (8TPN+4PS)	12 (8TPN+4PS)
	Console SDP	4	4
	Interphone	1 (KX-T30865)	3
	Dispositif d'ouverture de porte	1	3
	Relais externe	1	1
	Recherche de personnes	1	1
	Musique externe	1	1
	Relais pour la seconde sonnerie	1	1
	Port RS-232C	1	1
Méthode de gestion	Programme mémorisé	MC68302 CPU 16 bit, 14,7 MHz	
	Mémoire morte ROM de commande	40 Mbit (Mémoire Flash)	
	Mémoire vive RAM de commande	8 Mbit (SRAM)	
Commutation	Commutateur temporel MIC non bloquant		
Alimentations	Primaire	110 V CA-240 V CA, 50 Hz/60 Hz	
	Secondaire	Tension fournie (+5 V, +26 V, -15 V)	
Numérotation interne	à impulsions (10 ips, 20 ips), à tonalités (DTMF)		
Connecteurs	Lignes RNIS (T0)	Connecteur modulaire RJ45 (8 broches)	
	Poste	Bloc de sorties	
	Interphone	Bloc de sorties	
Câble d'extension	Fil initial à deux paires (L, A, B, H)(Ports d'extension 1 à 4) Fil à paire (L, H)(Ports d'extensions 5 à 8)		
Interface d'enregistrement des données d'appel (SMDR, Station Message Detail Recording)	Interface	EIA (RS-232C) (connecteur D-SUB, à 9 broches)	
	Equipment de sortie	Imprimante	
	Enregistrement des données	Date, heure, numéro du poste, durée du poste, code de compte	

Elément	Description
Limite de boucle de poste	KX-T7531/KX-T7533/KX-T7536/KX-T7230/KX-T7235/KX-T7250 Postes simples KX-TD7310/KX-TD7315 Interphones
Résistance minimale de fuite	15,000 Ω
Nombre maximum de matériel d'abonné par ligne	1 pour un téléphone KX-T7531/KX-T7533/KX-T7536/KX-T7230/KX-T7235/KX-T7250 ou pour un poste simple. 2 pour une connexion en parallèle d'un téléphone propriétaire numérique et d'un post simple.
Tension de sonnerie	80 Vrms à 25 Hz en fonction de la charge de la sonnerie
Alimentation primaire	110 V CA-240 V CA, 50 Hz/60 Hz, 58 W (max.) (Lors de la mise hors tension par l'interrupteur d'alimentation: 1,2 W)
Batteries de sauvegarde	Tension totale: 24 V CC Courant maximum: 2,3 A
Limite de boucle du central public	1,600 Ω max.
Environnement requis	0 °C-40 °C, 10 % à 90% d'humidité relative (sans condensation)
Dispositif d'ouverture	60 V CC, 1 A (max.)/40 V CA, 1 A (max.)
Relais de la seconde sonnerie	60 V CC, 1 A (max.)/40 V CA, 1 A (max.)
Relais externe	60 V CC, 1 A (max.)/40 V CA, 1 A (max.)

* Installer le KX-TD61280 pour l'extension des lignes réseau (LR) et le KX-TD61260/KX-TD61261/KX-TD61263 pour l'extension des interphones.

Données concernant le système

Elément	Quantité maximale
Opérateur	2
Numérotation abrégée du système	500
Numérotation abrégée des postes	10 par poste
Zones de parcage des appels	10
Classes de restriction inter	8
Groupes de postes	8

Élément	Quantité maximale
Classes de services	8
Groupe de recherche	32

Chapitre 6

Index

A

Accès au service de réseau numérique à intégration de services (RNIS) 54
Accès de ligne automatique 33
Accès de ligne direct 32
Accès de ligne, groupe de lignes externes 33
Accès direct à un autre correspondant à partir de l'extérieur (Accès direct au système à l'arrivée [DISA]) 55
Accès à l'Internet (Internet Access) 184
Annonce Vocale Pendant Communication (AVPC) 84, 135
Annulation de la programmation des postes 150
Appel au décroché 37, 203
Appel du poste d'accueil 32
Appel d'un correspondant occupé (SPO) 44
Appel d'urgence 33
Appel en attente 84, 135, 200, 203
Appel interne 31
Appel mis en garde 72
Appel par l'interphone 154

C

Choix multilingue 29
Classe de service (CS) 186
Codes de division 206
Conférence 86, 202
Conférence RNIS 94
Console 26, 194
Coupure du micro 89
Coupure micro 89

D

Dispositif d'ouverture 154
Déviation d'un appel (Déviation d'appel) 69

E

Ecoute amplifiée 90
Enregistrement bilatéral d'une communication dans la messagerie vocale 163, 202
Enregistrement des données d'appel (SMDR) 206
Entrée en tiers prioritaire sur occupation 49
Entrée en tiers sur la fonction Ne pas déranger (NPD) 52

F

Filtrage d'appels en direct (LCS) 160, 188, 200, 203
Fonction bloc-notes 88
Fonction messages d'absence 118
Fonctions d'affichage spéciales (Appel de postes) 171
Fonctions d'affichage spéciales (Journal d'ap-

pels sortants) 175, 178

Fonctions d'affichage spéciales (Menu d'accès aux fonctions du système) 171
Fonctions d'affichage spéciales (Numérotation abrégée du système) 171
Fonctions d'affichage spéciales (Numérotation abrégée postes) 171, 179

G

Groupe de postes 65, 116, 123
Groupe de recherche 116, 122, 152

I

Identification d'appels malveillants (MCID) 151
Interception d'appels 65
Interception d'appels destinés à un répondeur téléphonique 78
Interdiction d'entrée en tiers sur occupation 143, 203
Interdiction d'interception d'appel 142, 203
Intégration de la messagerie vocale 158, 202
Intégration de messagerie vocale pour les téléphones propriétaires numériques 158

J

Journal des appels entrants 98, 167, 170, 188

L

Libération 33, 203

M

Message en attente 46
Message sortant 98, 100, 191
Message vocal intégré 98
Mise en attente d'appels RNIS 91, 94
Mise en garde exclusive d'un appel 73
Musique de fond (MUS) 144
Musique de fond (MUS)— Externe 190

N

Ne pas déranger (NPD) pour le traitement intelligent des appels 1:1 134, 203
Numérotation "1 touche" 34, 199, 202, 203
Numérotation "1 touche" sans décrocher 199
Numérotation abrégée des postes 34, 179, 238
Numérotation abrégée du système 35, 216, 218, 232
Numérotation rapide 38, 239
Numérotation souple 226

O

Occupé sur occupation 152
Offre discrète AVPC 84, 135
Opérateur 185

P

Parcage d'appel 75
Port pour dispositif supplémentaire (XDP) 17
Poste du réseau numérique à intégration de services (RNIS) 30
Poste fictif 38, 203
Programmation des postes 199
Préférence de ligne — entrante (Pas de ligne/Ligne principale/ligne qui sonne) 199
Préférence de ligne — sortante (Ligne libre/Pas de ligne/Ligne principale) 199
Présent/Absent 122, 202

R

Rappel automatique (BIS) 40, 175, 178
Rappel de rendez-vous 98, 100, 131
Rappel du dernier numéro composé 40
Rappel d'un numéro sauvegardé 41, 202
Rapport de fonctionnement du système 195
Recherche de personnes — externe 123, 136, 203
Recherche de personnes — Globale 123, 136, 203
Recherche de personnes — Groupe 123, 136, 203
Relais externe 165
Renvoi d'appel d'interphone vers une ligne externe 155, 203
Renvoi d'appels 108, 116, 202
Renvoi d'appels RNIS 96
Récupération d'un appel mis en garde 72
Référence pour la taxation 206
Réponse directe à une ligne externe 62
Réponse en mode mains libres 64
Réponse à un appel externe (ligne réseau) à partir de n'importe quel poste (TAFAS) 67
Réservation d'une ligne occupée (Rappel automatique sur occupation) 43

S

Saisir le code de compte 51, 202, 206
Secret d'identité du demandeur (CLIR) 140, 203
Secret d'identité du demandé (COLR) 141, 203
Service de Jour/Nuit 145, 147, 203
Signalisation au poste occupé (SPO) 45
Sonnerie externe 166
Sélection automatique de l'itinéraire (ARS) 2, 33
Sélection automatique de présentation de l'identité du demandeur/du demandé (CLIP/COLP) 137
Sélection combiné/casque 200
Sélection du mode d'appel — sonnerie/vocal 53, 200

T

Terminal portable pour les postes RNIS 79
Tonalité de confirmation 242
Tonalité Ne pas Déranger (NPD) 133, 202
Tonalités d'indication 240
Touche DDI/CLIP 202, 217
Touche de sélection directe des postes (DSS [SDP]) 26, 31, 202, 203
Touche programmable 202
Touche, Boucle-LR (B-LR) 25, 33, 200
Touche, LR simple (S-LR) 200
Touches des Téléphones Propriétaires Numériques 25
Traitement Intelligent des appels — Répartition des appels extérieurs entrants 216, 218
Transfert 1 touche par touche DSS (SDP) 83
Transfert automatique sur débordement et transfert d'urgence 189, 200
Transfert d'appels 81
Transfert d'appels RNIS 91
Téléphone connecté en parallèle 148, 203

U

Utilisation en mode mains libres 31

V

Va et vient 80
Validation des données par défaut de programmation du poste 201
Verrouillage électronique des postes 121
Verrouiller de poste à distance 188
Vérification de numéro avant l'appel 33



Le présent appareil est conforme aux principales exigences de la directive 1999/5/CE concernant les équipements radio et de télécommunications.

Droits d'auteur:

Le présent manuel est la propriété de Kyushu Matsushita Electric Co., Ltd. (KME)
Vous pouvez uniquement l'imprimer pour un usage interne avec le présent modèle.
A l'exception des conditions mentionnées ci-dessus, vous ne pouvez reproduire ce manuel sous aucune forme, en partie ou entièrement, sans avoir obtenu l'autorisation écrite préalable de KME.

© 2000 Kyushu Matsushita Electric Co., Ltd. Tous droits réservés.

Kyushu Matsushita Electric Co., Ltd.

1-62, 4-chome, Minoshima, Hakata-ku, Fukuoka 812-8531, Japan