

# Panasonic

PABX NUMERIQUE

## *MANUEL UTILISATEUR*

MODÈLE **KX-TD208BL**

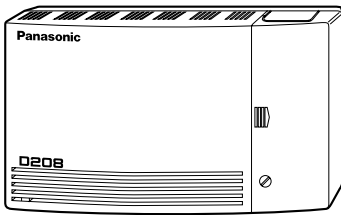

**Veillez lire attentivement ce manuel avant  
d'utiliser le PABX numérique.**

**NOUS VOUS REMERCIONS D'AVOIR ACHETE UN SYSTEME  
TELEPHONIQUE PANASONIC.  
COMPOSANTS DU SYSTEME**

	N° du modèle	Désignation
Unité	KX-TD208	PABX
Module optionnel	KX-TD20870 KX-TD20880	Carte interface Téléphone Propriétaire Carte ligne 1 T0
Téléphone	KX-T7230 KX-T7235 KX-T7250 KX-T7531 KX-T7533 KX-T7536 KX-T7545	Téléphone numérique propriétaire à écran 2 lignes Téléphone numérique propriétaire à écran 6 lignes Téléphone Propriétaire numérique à écoute amplifiée Téléphone numérique propriétaire à écran 1 ligne Téléphone numérique propriétaire à écran 3 lignes Téléphone numérique propriétaire à écran 6 lignes Console à 12 touches
Équipement fourni par l'utilisateur	Poste simple	

- REMARQUE:**
- Dans ce manuel d'utilisation, le suffixe "BL" ou "CE" a été omis après le numéro des modèles.
  - Le terme "Poste Simple" est abrégé en "PS".
  - Le terme "Téléphone Propriétaire" est abrégé en "TP".



73/23/EEC "Low Voltage Directive"  
89/336/EEC "Electromagnetic compatibility" (Basic EMC Publication)  
92/31/EEC "Electromagnetic compatibility" (Supplement)  
93/68/EEC "CE Mark"  
91/263/EEC "Terminal Directive"

## ***ATTENTION***

---

- Maintenez l'appareil à distance d'équipements de chauffage et de dispositifs générateurs de bruit électrique du type tubes fluorescents moteurs ou télévisions. Ces sources pourraient altérer le niveau de performance du PABX.
- Maintenez l'appareil à l'abri de la poussière, de l'humidité, de températures élevées (plus de 40°C / 104°F) et de sources de vibrations. L'appareil ne devra pas être exposé à la lumière directe du soleil.
- N'essayez jamais d'introduire des fils métalliques, des broches, etc. dans les ouvertures de ventilation et autres orifices de l'appareil.
- En cas de problème, débranchez l'appareil de la ligne téléphonique et connectez un autre téléphone en état de marche. Si le téléphone fonctionne correctement, faites réparer le téléphone défectueux par l'une des stations techniques agréées Panasonic. Si le nouveau téléphone en état de marche ne fonctionne pas correctement, contrôlez l'installation téléphonique.
- N'utilisez pas d'essence, de diluant ou d'autres produits de ce type, ni de poudre abrasive pour nettoyer la coque. Essuyez-la avec un chiffon doux.

### **ATTENTION**

CET APPAREIL NE PEUT ETRE INSTALLE ET MAINTENU QUE PAR UN PERSONNEL QUALIFIE.

SI UN PROBLEME SURVIENT SUR UNE CARTE INTERNE, DEBRANCHEZ IMMEDIATEMENT L'ALIMENTATION DU SYSTEME ET RENVOYEZ LA CARTE DEFECTUEUSE A VOTRE DISTRIBUTEUR.

DECONNECTEZ LE SYSTEME DE LA LIGNE TELEPHONIQUE PUIS LE CORDON D'ALIMENTATION AVANT DE REINSTALLER L'EQUIPEMENT. RECONNECTEZ ENSUITE LE CORDON D'ALIMENTATION.

CET APPAREIL EST EQUIPE D'UNE FICHE DE CONTACT DE MISE A LA TERRE. POUR DES RAISONS DE SECURITE, CETTE FICHE NE DOIT ETRE CONNECTEE QU'A UNE PRISE DE CONTACT DE MISE A LA TERRE INSTALLEE CONFORMEMENT A LA REGLEMENTATION.

POUR EVITER LES RISQUES D'INCENDIE OU DE COURT-CIRCUIT, NE PAS EXPOSER L'APPAREIL A LA PLUIE OU A L'HUMIDITE.

LE CORDON D'ALIMENTATION FAIT OFFICE D'INTERRUPTEUR PRINCIPAL. ASSUREZ-VOUS QUE LA PRISE DE COURANT SOIT INSTALLEE A PROXIMITE DU SYSTEME ET FACILEMENT ACCESSIBLE.

### **POUR MEMOIRE**

N° DE SERIE \_\_\_\_\_ DATE D'ACHAT \_\_\_\_\_  
(Situé à l'arrière de l'appareil)

DISTRIBUTEUR \_\_\_\_\_

ADRESSE DU DISTRIBUTEUR \_\_\_\_\_

# *Introduction*

---

## *Comment utiliser ce manuel*

Ce manuel s'articule autour des chapitres suivants :

### **Chapitre 1. Présentation du système**

Contient des informations d'ordre général sur le système, ainsi que sur sa capacité et son raccordement.

### **Chapitre 2. Utilisation**

Décrit les fonctions et les opérations à effectuer. Il contient également des informations sur la programmation requise ainsi que les conditions d'utilisation de chacune des fonctions.

### **Chapitre 3. Annexe**

Décrit les différents types de tonalités et signaux de sonnerie, la signification des voyants (LED), des informations sur le dépannage du système et des téléphones.

## *Symboles principalement utilisés*



Informations supplémentaires et conditions d'utilisation.



Renvoi à la programmation.

# TABLE DES MATIERES

---

## Chapitre 1 Présentation du système

- 1.1 Configuration de base du système ..... 1-2
- 1.2 Caractéristiques principales du système..... 1-3

## Chapitre 2 Utilisation

- 2.1 Avant l'utilisation..... 2-2
- 2.2 Réglages de base ..... 2-4
  - Personnalisation des fonctions de votre téléphone..... 2-4
  - Personnalisation des touches de votre téléphone ..... 2-7
- 2.3 Téléphoner ..... 2-10
  - Appel interne ..... 2-10
  - Appel externe..... 2-12
  - Numérotation abrégée ..... 2-14
  - Renumérotation automatique..... 2-19
  - Lorsque le poste appelé est occupé ..... 2-21
- 2.4 Réception d'appels ..... 2-25
  - Réception d'appels ..... 2-25
  - Interception d'appel..... 2-26
- 2.5 Pendant une conversation..... 2-28
  - Mise en garde d'un appel ..... 2-28
  - Transfert d'appels..... 2-32
  - Appel en attente..... 2-35
  - Coupure du microphone (Secret) ..... 2-37
- 2.6 Autres ..... 2-38
  - Appel général..... 2-38
  - Avant de quitter votre bureau..... 2-39
  - Communication tripartite (Conférence) ..... 2-45
  - Réglage de l'alarme (Rappel de rendez-vous) ..... 2-47
  - Validation de la musique d'ambiance (Musique de fond (MUS))..... 2-48
  - Signalisation de Message (Message en attente) ..... 2-49
  - Effectuer un appel avec un code de compte
    - (Entrée du code de compte)..... 2-51
  - Vérification du coût des appels ..... 2-53
  - Refus de réception d'appels ..... 2-56
  - Appel d'un poste qui a programmé le rejet des appels entrants
    - (Priorité sur la fonction Ne Pas Dé ranger) ..... 2-59
  - Fonctions confidentielles ..... 2-60
  - Appel interphone (Appel portier)..... 2-62
  - Dispositif d'ouverture de porte..... 2-63
  - Changement du mode d'appel jour ou nuit (Service de nuit) ..... 2-64
  - Rejoindre ou quitter un groupe RHA (Mode Présent / Absent)..... 2-66
  - Permettre au téléphone connecté en parallèle sur un poste
    - numérique de sonner (Connexion téléphonique en parallèle) ..... 2-67
  - Identification de l'appelant (pour KX-T7230/KX-T7235
    - /KX-T7531/KX-T7533/KX-T7536) ..... 2-68

# TABLE DES MATIERES

---

Annulation des fonctions programmées sur votre poste (Annulation des fonctions d'un poste).....	2-74
Accès au service du réseau RNIS.....	2-75
Sélection de l'Identité du demandeur/demandé (CLIP/COLP).....	2-76
<b>2.7 Fonctions d'affichage spéciales (KX-T7235/KX-T7531/KX-T7533/KX-T7536).....</b>	<b>2-77</b>
Fonctions d'affichage spéciales en mode veille.....	2-79
Numérotation abrégée poste – Programmation de numéros/noms. ...	2-86
Affichage de la fonction RNV/NPD (uniquement pour KX-T7235/KX-T7536) .....	2-90
<b>2.8 Fonctions poste accueil .....</b>	<b>2-91</b>
Modification de la Classe de Service d'un poste (Commutation de la Classe de Service).....	2-91
Contrôle de verrouillage de la mémoire d'appels entrants .....	2-91
Contrôle du verrouillage des postes à distance .....	2-92
 <b>Chapitre 3 Annexe</b>	
<b>3.1 Tonalité / Sonneries.....</b>	<b>3-2</b>
<b>3.2 Indication des voyants lumineux .....</b>	<b>3-5</b>
<b>3.3 Liste des numéros de fonctions .....</b>	<b>3-6</b>
<b>3.4 Spécifications.....</b>	<b>3-9</b>
3.4.1 Description générale .....	3-9
3.4.2 Caractéristiques techniques.....	3-10
3.4.3 Capacité du système.....	3-11
<b>3.5 Recherche de pannes.....</b>	<b>3-12</b>
3.5.1 Installation et opérations .....	3-12
<b>3.6 Index des fonctions.....</b>	<b>3-13</b>

*Chapitre 1*  
*Présentation du système*

# 1.1 Configuration de base du système

Le KX-TD208 a une capacité de base d'une carte de 8 postes simples et d'une carte ligne RNIS. 2 lignes (ou canaux) peuvent être utilisées par un joncteur RNIS. Il est possible de raccorder au système des postes simples, des télécopieurs et des terminaux de données. Afin d'en étendre ses capacités, il est possible d'équiper le système d'éléments optionnels tels que des téléphones propriétaires numériques Panasonic ou des périphériques fournis par l'utilisateur tel que le système de portier.

## Schéma de raccordement du système

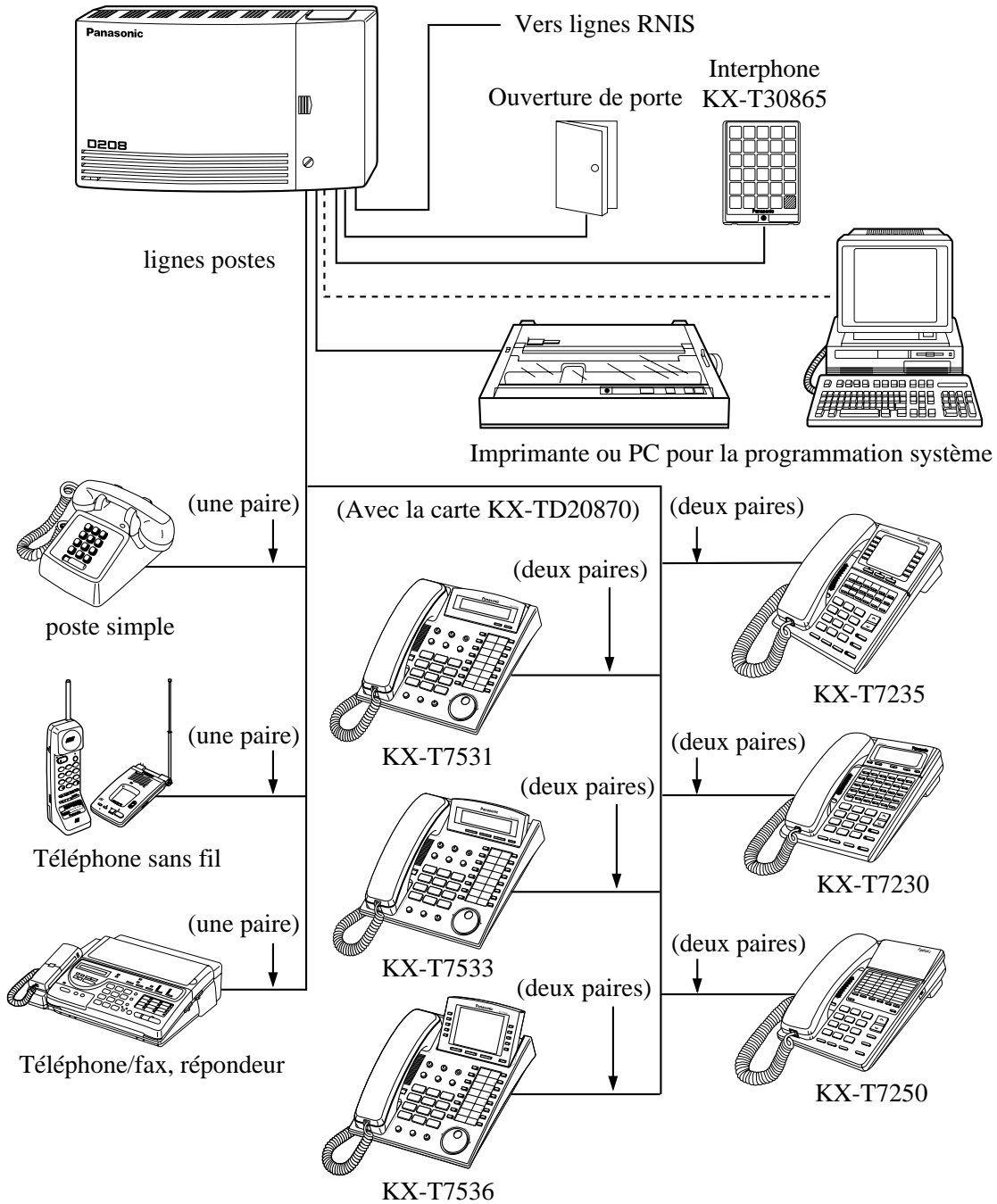

\* [A maximum of four digital proprietary telephones can be connected.](#)





## 1.2 *Caractéristiques principales du système*

---

### Capacité du système

<b>Système de base</b>	Postes	8
	Accès RNIS	1 T0 (2 canaux)
<b>Extension système</b>	Carte RNIS	1 T0 (2 canaux) ou 1 S0 (8 postes)
<b>Capacité maximum</b>	Lorsque la carte RNIS optionnelle est utilisée en tant que T0 :	
	Postes	8
	Accès RNIS	2 T0 (4 canaux)
	Lorsque la carte RNIS optionnelle est utilisée en tant que S0 :	
	Postes	8
	Postes RNIS	8
	Accès RNIS	1 T0 (2 canaux)

### Extension système

Des équipements optionnels permettent d'augmenter la capacité du système. La carte d'extension KX-TD20880 est équipée d'un port RNIS pouvant être utilisé en tant que port d'accès réseau (T0) ou en tant que bus S0 (T0 par défaut).

### Téléphones Propriétaires (TP)

En installant la carte KX-TD20870, le système accepte le raccordement de quatre téléphones propriétaires supplémentaires. Dans ce cas, la fonction Port d'unité supplémentaire (XDP) est requise (voir page suivante). Trois différents modèles de téléphones propriétaires allant du poste à écoute amplifiée au poste mains-libres à grand écran LCD peuvent être utilisés.

### Gestion de budget

Permet à l'utilisateur de gérer les coûts des communications grâce à certaines fonctions telles que les fonctions "codes de compte" ou "coût des appels". Se référer à chaque fonction pour plus de détails.

### Sélection Automatique de l'Itinéraire (ARS)

Sélectionne automatiquement la route la moins chère pour un appel externe (Multi opérateurs).

### Protection de la ligne de données

Les communications entre les utilisateurs de postes et leurs correspondants peuvent être protégées contre tous les signaux tels que les signaux d'appel en attente, d'entrée en tiers prioritaire ou de rappel de mise en garde.

### Entrée en tiers prioritaire

Permet à un poste pré-assigné d'intervenir dans un appel existant afin d'établir une conférence tripartite.

## 1.2 *Caractéristiques principales du système*

---

### **Répartition Homogène d'Appels (RHA)**

Permet de répartir de manière homogène les appels entrants parmi un groupe de postes.

### **Port d'unité supplémentaire (XDP)\***

Les joncteurs de 1 à 4 du système permettent le raccordement d'un téléphone propriétaire et d'un poste simple. Ces appareils ont des numéros de poste différents et sont traités comme deux postes totalement distincts.

### **Connexion téléphonique en parallèle\***

Les joncteurs de 1 à 4 du système permettent également la connexion en parallèle d'un téléphone propriétaire et d'un poste simple. Ils partagent le même numéro et sont considérés par le système comme un seul et même poste.

### **Selecting the CLIP/COLP numbers**

You can inform your CLIP/COLP number (which is classified as either business use or private use) to the other party or to the ISDN Network.



*Chapitre 2*  
*Utilisation*

## 2.1 Avant l'utilisation

---

### Quel type de téléphone utilisez-vous?

Dans ce manuel, vous trouverez la façon d'utiliser les fonctions de votre PABX en fonction du type de téléphone que vous utilisez.

Si vous utilisez un poste simple ou un terminal de données, vous devrez suivre les étapes présentant les numéros de fonctions. Si votre poste simple n'est pas muni des touches “\*” et “#”, vous ne pourrez pas accéder aux fonctions qui possèdent “\*” ou “#” dans leur numéro.

Si vous utilisez un téléphone propriétaire Panasonic qui est muni de la touche fonction spéciale et/ou un écran, vous pourrez accéder facilement aux opérations grâce à la touche ou à l'écran. Si vous utilisez un téléphone propriétaire Panasonic qui n'est pas muni d'une touche Fonction, vous pouvez remplacer une des touches inutilisées par une autre touche. (Reportez-vous au chapitre 2.2 “Réglages de base”).

Un téléphone propriétaire Panasonic est doté de voyants lumineux (LED) qui vous informent de la condition de la ligne grâce à diverses indications lumineuses (Reportez-vous au chapitre 3.2 “Indication des voyants lumineux”).

Merci d'utiliser les fonctions qui correspondent à votre appareil.

### Description des symboles utilisés

Dans ce manuel, de nombreux symboles sont utilisés. Certains nécessitent une explication.



Décrochez le combiné, ou appuyez sur la touche MAINS-LIBRES ou PLSD. (Décroché)



Touche R sur un poste simple.



Raccrochez le combiné ou appuyez sur la touche MAINS-LIBRES ou PLSD. (Raccroché).



Les tonalités changent selon les conditions. (Reportez-vous au chapitre 3 “Tonalité / Sonneries”)



Les numéros des touches du téléphone changent selon des conditions.



- Pour ce qui concerne les opérations d'un téléphone propriétaire, toutes les illustrations des touches sont basées sur le modèle KX-T7235.
- Les illustrations des touches peuvent être différentes sur la série KX-T7500. Dans ce cas veuillez vérifier la dénomination des touches.

## 2.1 Avant l'utilisation

### Exemple de fonctionnement

Exemple : “Lorsque le poste appelé est occupé – Envoi d’une tonalité d’appel en attente à un poste occupé (Signalisation au Poste Occupé SPO)”

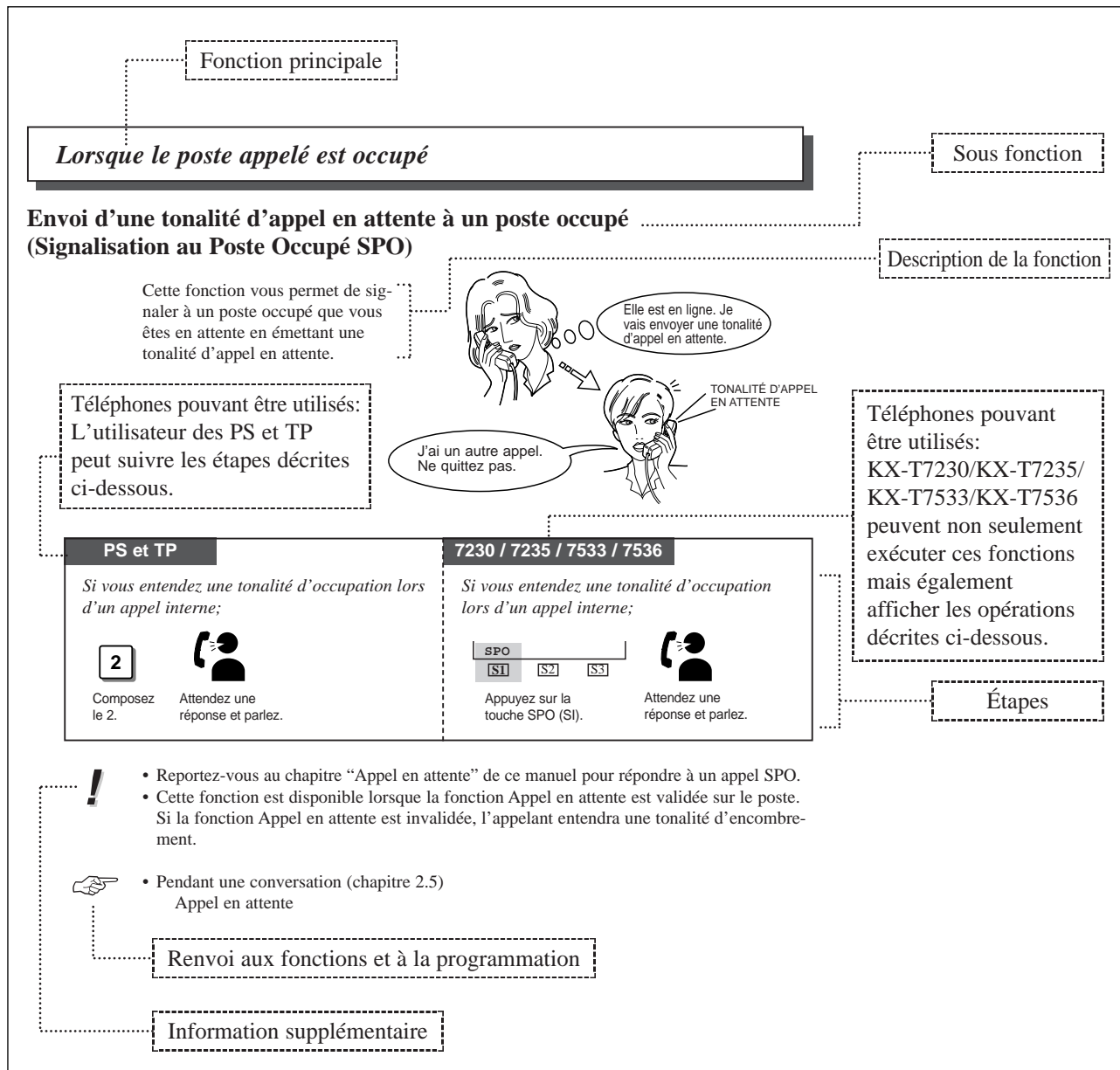

- !**
- Si votre téléphone n'est pas mentionné dans le tableau des opérations (ex. TP est seul mentionné), cela veut dire que votre téléphone ne peut pas exécuter cette fonction.
  - Si votre téléphone a la possibilité d'exécuter plusieurs opérations pour une même fonction, vous avez la possibilité de sélectionner une méthode de votre choix.
  - Si “Tous les téléphones” est d'application vous pouvez utiliser PS, Téléphones RNIS et TP pour l'opération.

## 2.2 Réglages de base

Si vous utilisez un téléphone propriétaire Panasonic (voir page 2) vous pouvez personnaliser les fonctions de votre téléphone. Par exemple, vous pouvez modifier les touches de fonctions de votre téléphone ou les réglages de base selon vos besoins.



- Si vous déplacez votre bureau et changez de ligne téléphonique, une réinitialisation est préférable. Dans le cas contraire, les réglages ne seront pas enregistrés dans votre nouveau téléphone mais le resteront dans la mémoire de votre précédente ligne.
- Si votre téléphone n'a pas de touche **PROGRAMME**, utilisez la touche **PAUSE**.
- Pendant la programmation, votre poste est considéré comme occupé.
- Si aucun paramètre n'est programmé dans un délai de 1 minute, le mode de programmation est automatiquement annulé.
- Vous pouvez quitter le mode programmation à tout moment en décrochant simplement le combiné.

### Personnalisation des fonctions de votre téléphone

#### Modification des réglages initiaux

Vous pouvez modifier les réglages par défaut de votre téléphone. Vérifiez les réglages disponibles dans la liste ci dessous et modifiez votre paramétrage si nécessaire.

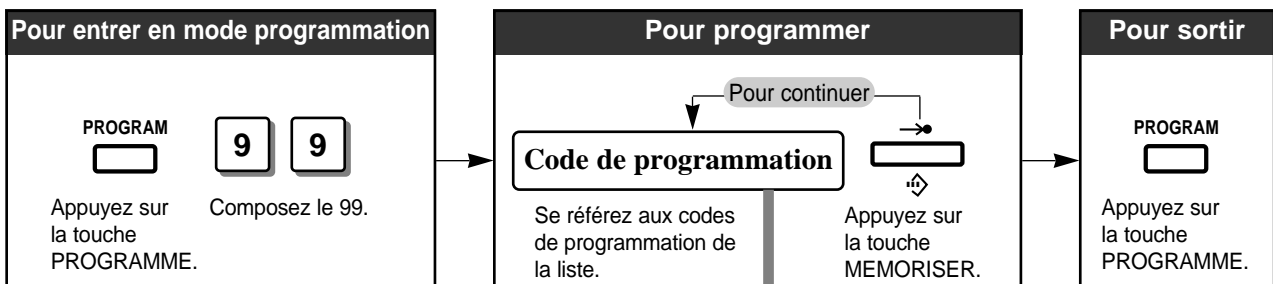

FONCTION	SÉLECTION	ENTRÉE PROGRAMMATION
Sélection de la ligne désirée lorsque vous décrochez le téléphone pour effectuer un appel. (Affectation d'une ligne spécifique appel sortant)	<input type="checkbox"/> Aucune sélection.	1 1
	<input type="checkbox"/> N'importe quelle ligne libre.	1 2
	<input type="checkbox"/> Port RNIS prioritaire.	1 3 N° port RNIS (1...2)
	<input type="checkbox"/> Ligne interne (réglage initial)	1 INTERCOM

## 2.2 Réglages de base

FONCTIONS	SÉLECTION	ENTRÉE PROGRAMMATION
Sélection de la ligne désirée lorsque vous recevez un appel. <b>(Affectation d'une ligne spécifique appel entrant)</b>	<input type="checkbox"/> Aucune sélection.	<b>2</b> <b>1</b>
	<input type="checkbox"/> Ligne en sonnerie <b>(réglage initial)</b>	<b>2</b> <b>2</b>
	<input type="checkbox"/> Port RNIS prioritaire	<b>2</b> <b>3</b> <b>N° port RNIS</b> (1...2)
Numérotation "1 touche". <b>(Numérotation "1 touche" sans décrocher)</b>	<input type="checkbox"/> Décrochez le combiné et appuyez sur le numéro "1 touche" désiré.	<b>3</b> <b>1</b>
	<input type="checkbox"/> Appuyez uniquement sur le numéro "1 touche" désiré. <b>(réglage initial)</b>	<b>3</b> <b>2</b>
Réception d'un appel interne. <b>(Programmation d'une sonnerie interne)</b>	<input type="checkbox"/> Sonnerie <b>(réglage initial)</b>	<b>4</b> <b>1</b>
	<input type="checkbox"/> La voix de votre correspondant est entendue juste après une tonalité d'avertissement.	<b>4</b> <b>2</b>
Distinction de la tonalité d'appel en attente reçue d'une LR et d'un appel interne. <b>(Choix du type de tonalité d'appel en attente)</b>	<input type="checkbox"/> Non : Utilisation de la même tonalité (tonalité 1). <b>(réglage initial)</b>	<b>5</b> <b>1</b>
	<input type="checkbox"/> Oui : Utilisation d'une tonalité différente (tonalité 2).	<b>5</b> <b>2</b>
Tonalité lors de l'appui sur les touches. <b>(Paramétrage des bips touches)</b>	<input type="checkbox"/> Non : Pas de tonalité.	<b>7</b> <b>1</b>
	<input type="checkbox"/> Oui : <b>(réglage initial)</b>	<b>7</b> <b>2</b>
Équipement de réponse utilisé. <b>(Sélection Casque/Combiné TP uniquement)</b>	<input type="checkbox"/> Combiné <b>(réglage initial)</b>	<b>8</b> <b>1</b>
	<input type="checkbox"/> Casque	<b>8</b> <b>2</b>



### • Vérification des fonctions programmées

Les fonctions programmées seront affichées lorsque vous composez le premier chiffre du code de programmation en cours de programmation. Si la fonction n'a pas à être modifiée, appuyez sur la touche **ATTENTE** pour revenir à l'affichage initial.

(Suite)

## 2.2 Réglages de base

---

### Effacement des données programmées

Cette fonction vous permet d'effacer toutes les données de la liste afin que chaque fonction reprenne son réglage initial.

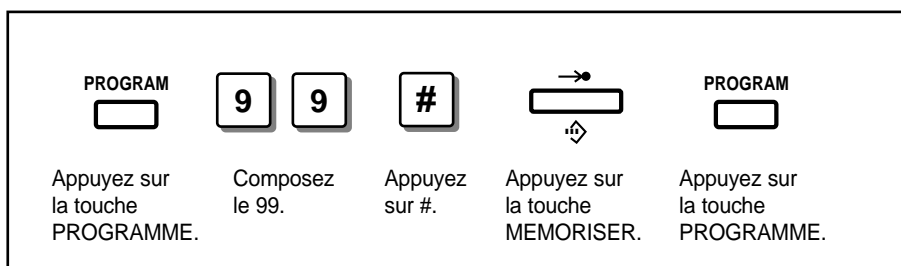



## 2.2 Réglages de base

### Personnalisation des touches de votre téléphone

#### Modification des touches programmables

Vous pouvez changer les touches programmables de votre téléphone par certaines touches de fonction. Par exemple, si votre téléphone possède plus de touches LR que de canaux disponibles, les touches LR non utilisées peuvent être programmées comme des numéros "1 touche", etc. Il y a 3 types de touches programmables :

- les touches LR programmables
- les touches SDP (Sélection Directe de Postes) programmables
- les touches de fonctions programmables (FP)

Vérifiez tout d'abord les fonctions dont vous avez besoin et si votre téléphone n'est pas doté des touches qui vous conviennent, reprogrammez les de la manière suivante.

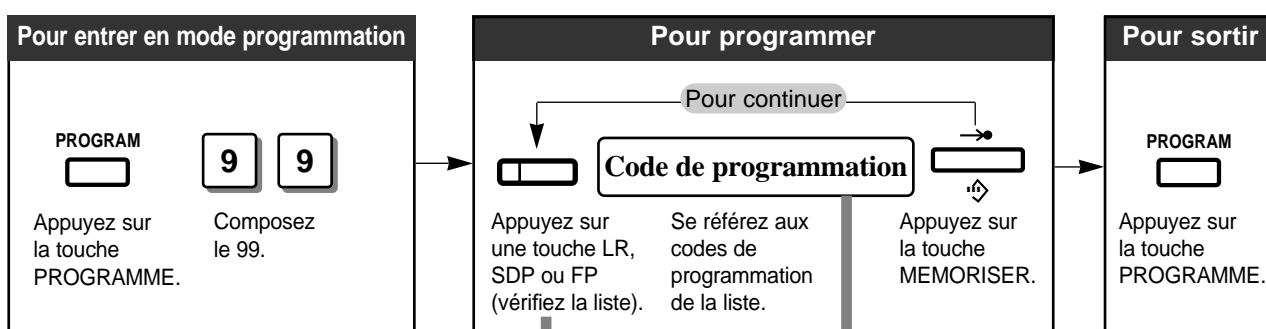

FONCTIONS	TOUCHES PROGRAMMABLES			ENTRÉE PROGRAMMATION
	LR	SDP	FP	
Sélection Directe de Postes (SDP)	✓	✓		1 N° poste
Numérotation "1 touche"	✓	✓	✓	2 N° voulu (16 chiffres maximum)
MESSAGE	✓	✓		3
RNV/NPD (Renvoi/Ne Pas Déranger)	✓	✓	✓	4
SAUVEGARDER	✓	✓	✓	5

(Suite)

## 2.2 Réglages de base

FONCTIONS	TOUCHES PROGRAMMABLES			ENTRÉE PROGRAMMATION
	LR	SDP	FP	
Code de compte	✓	✓	✓	<b>6</b>
CONFERENCE (CONF)	✓	✓	✓	<b>7</b>
Mode Présent/Absent	✓			<b>8 0</b>
Libération	✓	✓	✓	<b>9</b>
Simple LR	✓			<b>0</b> <b>N° LR</b> (1...4)
Boucle LR	✓			<b>*</b>
Service RNIS	✓	✓	✓	<b>8 9</b> <b>N° Service RNIS</b> (0...9, *, #, 16 chiffres maximum)



- **Programmation d'un numéro "1 touche";**

- Pour mémoriser le numéro d'un correspondant extérieur, composez tout d'abord le code d'accès au réseau (0/81 ou 82).

- Vous pouvez utiliser les touches de 0 à 9, \* et #, PAUSE, R, CONF et INTER comme suit:

R: Mémorise le signal de rappel

PAUSE ou \* \*: pause

CONFERENCE: "-" (Tiret) après le code d'accès au réseau

INTER: [ou] (Code secret) Numéro secret-Appuyez sur la touche INTER avant et après la partie du numéro de téléphone que vous voulez garder secrète de la composition et la visualisation demandé à l'écran du téléphone.

- **Confirmation de la sauvegarde d'une fonction;**

Les données sauvegardées seront affichées lorsque vous appuierez sur la touche désirée en mode programmation. Si les données n'ont pas à être modifiées, appuyez sur la touche **ATTENTE** pour revenir à l'affichage initial.

- Le numéro de service RNIS dépend de la fonction que vous voulez obtenir. Pour plus d'informations sur les services RNIS ou les numéros spécifiques, veuillez consulter votre fournisseur RNIS.
- La disponibilité du service RNIS dépend de votre contract.

## 2.2 Réglages de base

---

### Effacement des données sauvegardées sur une touche programmable

Cette fonction vous permet d'effacer les données sauvegardées.

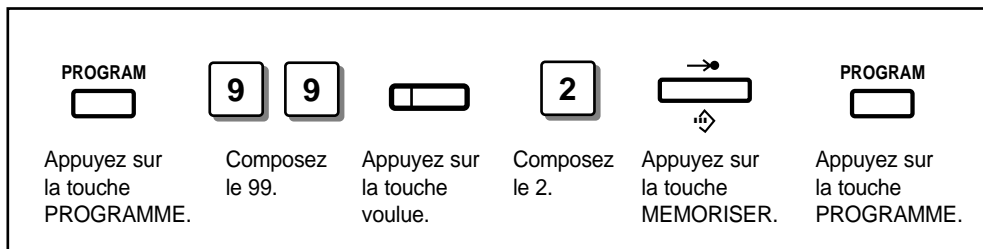

### Distinction de la tonalité de sonnerie de chaque touche LR

Vous pouvez modifier la sonnerie de chaque touche LR programmable. Il existe 8 TYPES de sonnerie (Par défaut : tonalité 2). Reportez-vous au chapitre 3 "Tonalité / Sonneries".

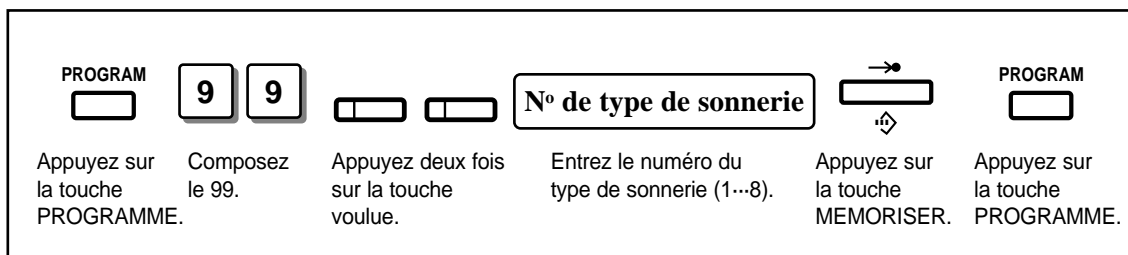

## 2.3 *Téléphoner*

### *Appel interne*

Cette fonction vous permet d'appeler un autre poste au sein du système.

Tous les postes ont un numéro fixe :

#### **Connexion standard**

**Postes simples et téléphones propriétaires :** de 21 à 28 (25 à 28 uniquement pour les PS)

**Poste RNIS :** de 301 à 308 (300 pour tous les postes RNIS)

#### **Avec connexion XDP\***

**Téléphones propriétaires numériques :** de 21 à 24

**Postes simples :** de 31 à 34

\*La fonction XDP permet d'accroître le nombre de téléphones disponibles au sein du système en permettant la connexion d'un poste simple sur le même joncteur qu'un poste propriétaire.



- Le mode appel peut être sélectionné après la numérotation, en appuyant sur les touches “\*” ou “S2” (tonalité) ou “S3” (Vocal) situées sous l'écran d'affichage (KX-T7230/T7235/T7533/T7536). Vous pouvez aussi sélectionner la manière de recevoir des appels internes (Programmation d'une sonnerie interne). Reportez-vous au chapitre 2.2 “Personnalisation des fonctions de votre téléphone”.
- Si votre téléphone est doté d'un écran, vous pouvez composer et vérifier les numéros demandés avant de décrocher. Vous pouvez effacer un numéro en appuyant sur la touche “\*.”
- Si vous souhaitez appeler et parler à un correspondant sans avoir à décrocher le combiné, appuyez sur la touche MAINS-LIBRES. Pour passer du mode mains-libres au mode combiné, il suffit de décrocher le combiné.
- Les utilisateurs des téléphones propriétaires peuvent passer des appels internes en appuyant simplement sur les touches SDP (Sélection Directe de Postes) correspondantes, si elles ont été programmées.
- Les KX-T7235, KX-T7531, KX-T7533 et KX-T7536 permettent de passer des appels internes à l'aide de l'écran.
- La touche INTER vous informe sur l'état de la ligne en fonction de la rapidité et de la couleur de clignotement de son voyant. (Reportez-vous au chapitre 3 “Indication des voyants lumineux”).
- Il est possible que vous entendiez une tonalité d'invitation à numérotter (IAN) spéciale après la composition de votre numéro. (Reportez-vous alors au chapitre 3 “Tonalité / Sonneries”).



- Réglages de base (chapitre 2.2)  
Personnalisation des touches de votre téléphone
- Fonctions d'affichage spéciales (chapitre 2.7)  
Fonctions d'affichage spéciales — POSTE
- Référence pour l'installateur agréé  
Gestion du système, Port d'unité supplémentaire (XDP)

## 2.3 Téléphoner

### Appeler un poste interne



### Appeler le poste accueil (Appel poste accueil)

Cette fonction vous permet d'appeler le poste accueil où qu'il soit dans le système.



- Le numéro de poste du poste accueil est le 21. Vous pouvez donc également composer le 21 pour l'appeler.

### Appeler un groupe de postes

Tous les postes appartenant à un groupe de sonnerie sonnent simultanément lorsque le numéro de groupe de postes est composé.

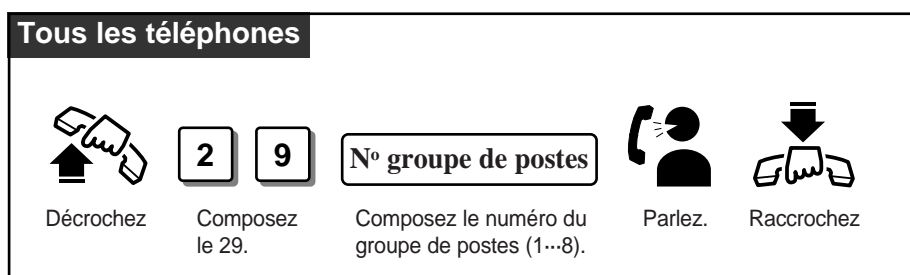

- Les types d'appels dont la destination peut être un groupe de sonnerie sont :  
Appels entrants – SDA, RNR (Réacheminement sur Non Réponse)  
Appels interne – Postes, Transfert
- Cette fonction nécessite la programmation d'un groupe de sonnerie pour le type de recherche de poste dans la programmation système.



- Référence pour l'installateur agréé  
[102], [602]

## 2.3 Téléphoner

### Appel externe

Cette fonction vous permet d'appeler un correspondant externe.



- Si une tonalité d'encombrement est entendue après avoir sélectionné une ligne, l'appel est refusé pour les raisons suivantes :
  - Le port RNIS auquel vous avez voulu accéder n'a pas été programmé.
  - Le poste a été verrouillé par l'utilisateur (Verrouillage des postes) ou par l'utilisateur du poste accueil (Contrôle du verrouillage des postes à distance).
  - Il est possible que les appels sur ce poste soient soumis à l'utilisation d'un code de compte (Entrée du code de compte). Il est nécessaire dans ce cas d'entrer un code avant de numérotter.
  - Il est possible qu'une restriction d'accès à l'interurbain soit validée sur le poste. (Restriction d'appel).
- Si votre téléphone est doté d'un écran, vous pouvez composer et vérifier les numéros demandés avant de décrocher. Vous pouvez effacer un numéro en appuyant sur la touche "×".
- Si vous souhaitez appeler et parler à un correspondant sans avoir à décrocher le combiné, appuyez sur la touche MAINS-LIBRES. Pour passer du mode mains-libres au mode combiné, il suffit de décrocher le combiné.
- Une touche LR programmable peut être programmée en tant que touche Simple LR ou Boucle LR. Une ligne spécifique peut être affectée à une touche Simple LR, alors que toutes les lignes peuvent être affectées à une touche Boucle LR. L'appui sur une touche Simple LR fonctionne comme un accès de ligne automatique. Les valeurs par défaut sont : LR 1/2 = Simple LR (port 1 RNIS), LR 3/4 = Simple LR (port 2 RNIS).
- Les touches LR vous informent de l'état des lignes grâce à la vitesse de clignotement et à la couleur de leurs voyants. (Reportez-vous au chapitre 3 "Indication des voyants lumineux").
- Il est possible que vous entendiez une tonalité d'invitation à numérotter (IAN) spéciale après la composition de votre numéro. (Reportez-vous alors au chapitre 3 "Tonalité / Sonneries").



- Réglages de base (chapitre 2.2)  
Personnalisation des touches de votre téléphone
- Référence pour l'installateur agréé  
[400], [605]-[606]

### Appeler l'extérieur avec un accès réseau automatique

Cette fonction vous permet d'accéder automatiquement à une ligne réseau externe libre.



## 2.3 Téléphoner

### Appeler l'extérieur avec un accès réseau individuel

Vous permet d'accéder à une ligne réseau extérieure prédéfinie.

**Tous les téléphones**

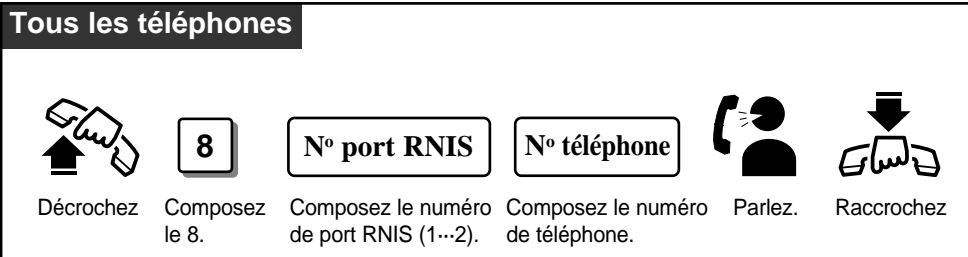

Décrochez    Composez le 8.    Composez le numéro de port RNIS (1...2).    Composez le numéro de téléphone.    Parlez.    Raccrochez

**TP**



Décrochez    Appuyez sur une touche LR.    Composez le numéro de téléphone.    Parlez.    Raccrochez

### Appel d'urgence

Cette fonction vous permet d'appeler un numéro d'urgence. Vous pouvez mémoriser jusqu'à 4 numéros D'appel d'urgence.

**Tous les téléphones**

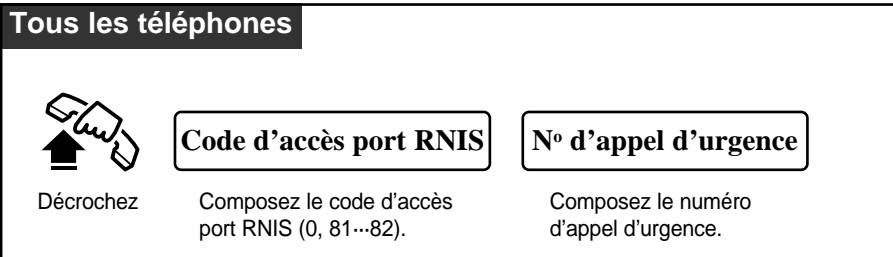

Décrochez    Composez le code d'accès port RNIS (0, 81...82).    Composez le numéro d'appel d'urgence.

**TP**

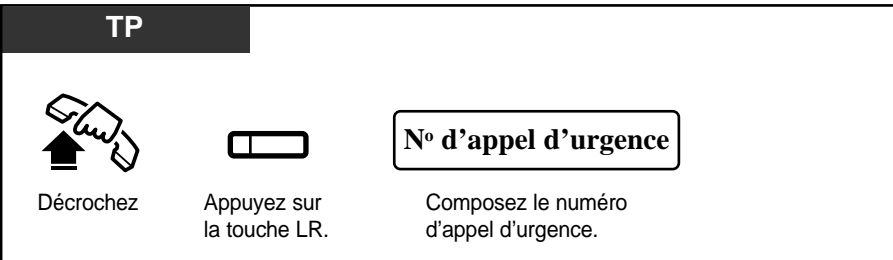

Décrochez    Appuyez sur la touche LR.    Composez le numéro d'appel d'urgence.



- Les numéros d'urgence peuvent également être appelés dans les cas suivants :
  - En mode Code de compte – Mode vérification
  - A tous les niveaux de restriction d'appel à l'interurbain
  - En cas de Verrouillage de postes



- Référence pour l'installateur agréé [002]

## 2.3 *Téléphoner*

---

### *Numérotation abrégée*

#### Numérotation “1 touche”

Permet à l'utilisateur de passer un appel ou d'avoir accès à un service du système à l'aide d'une seule touche. Il suffit de mémoriser un numéro de poste, un numéro de téléphone ou un numéro de fonction sur une seule et même touche.

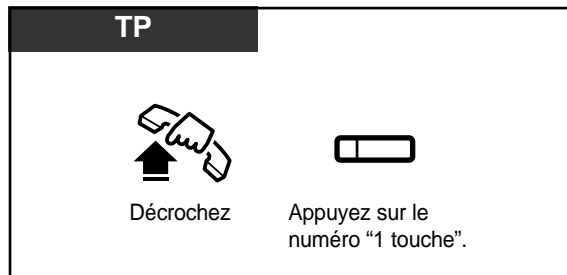

- Pour mémoriser les numéros, Reportez-vous au chapitre “Réglages de base”.
- Il est possible de mémoriser des numéros de téléphone jusqu'à 17 chiffres maximum.
- Il est également possible de n'appuyer que sur un numéro “1 touche” (Numérotation “1 touche” sans décrocher). Pour modifier ce réglage, Reportez-vous au chapitre réglages de base.
- Si une PAUSE est insérée dans les numéros programmés, les numéros après la PAUSE sont envoyés comme des signaux DTMF.



- Réglages de base (chapitre 2.2)
  - Personnalisation des fonctions de votre téléphone
  - Personnalisation des touches de votre téléphone



## 2.3 *Téléphoner*

### Numérotation abrégée système

Cette fonction vous permet de passer des appels externes en utilisant des numéros abrégés précédemment programmés. 100 numéros peuvent être mémorisés dans le système. Tous les utilisateurs de postes y ont accès.

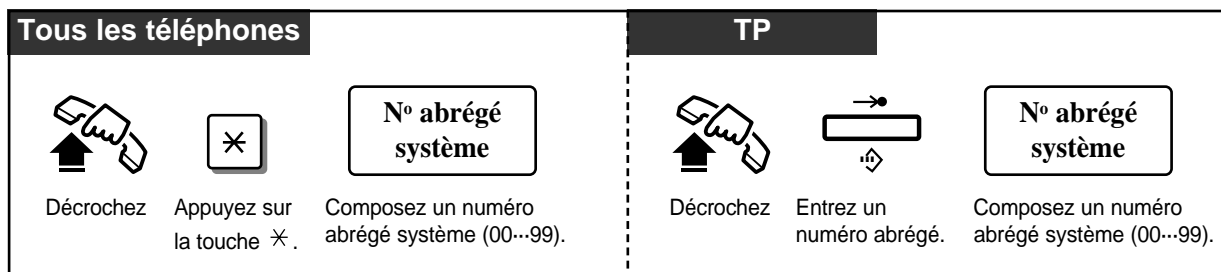

- Les numéros abrégés système doivent être mémorisés via la programmation système.
- Les appels passés via la numérotation abrégée système peuvent être soumis à un niveau de restriction. (Niveau de restriction d'accès à l'interurbain pour numérotation abrégée système).
- Avec les KX-T7235, KX-T7531, KX-T7533 et KX-T7536, vous pouvez exécuter cette fonction à l'aide de l'écran LCD.



- Fonctions d'affichage spéciales (chapitre 2.7)  
Fonctions d'affichage spéciales — NUM ABRG SYSTEME
- Référence pour l'installateur agréé  
Annulation d'une discrimination via la numérotation abrégée système  
[001]

## 2.3 Téléphoner

### Numérotation abrégée poste

Cette fonction vous permet de mémoriser jusqu'à 10 numéros personnels.

#### Mémorisation du numéro de téléphone

**Tous les téléphones**

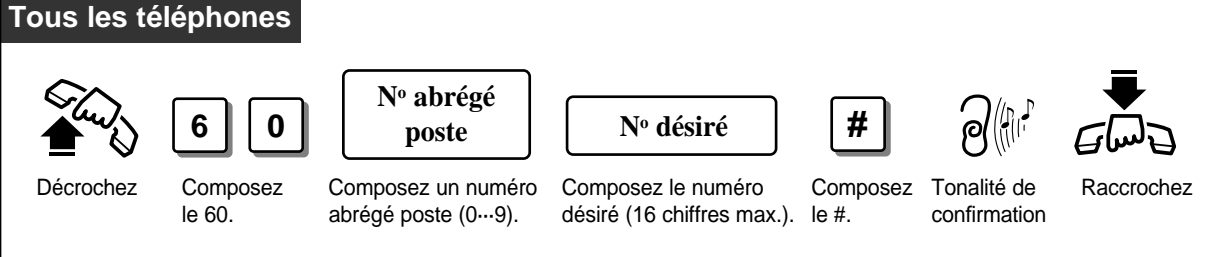

Décrochez    Composez le 60.    Composez un numéro abrégé poste (0...9).    Composez le numéro désiré (16 chiffres max.).    Composez le #.    Tonalité de confirmation    Raccrochez

#### Numérotation

**Tous les téléphones**

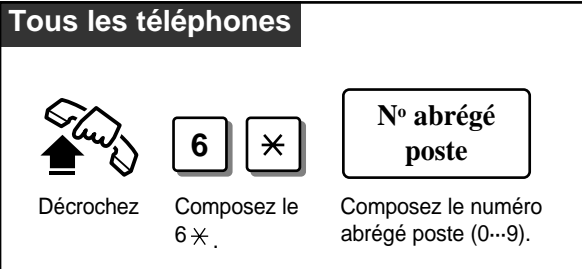

Décrochez    Composez le 6\*    Composez le numéro abrégé poste (0...9).

#### Tableau des numéros abrégés poste

NUMÉROS ABRÉGÉS	NUMÉROS
0	
1	
2	
3	
4	
5	
6	
7	
8	
9	

\*Vous pouvez copier et utiliser ce tableau si besoin est.



- Il est possible de mémoriser jusqu'à 16 chiffres de 0 à 9 et “\*”.
- Entrer “\* \*” pour une PAUSE.
- Si une PAUSE est insérée dans les numéros programmés, les numéros après la PAUSE sont envoyés comme des signaux DTMF.
- Vous pouvez mémoriser un numéro de poste, un numéro de téléphone ou un numéro de fonction.
- Pour mémoriser le numéro de téléphone d'un correspondant externe, composez tout d'abord le code d'accès port RNIS (0/81 ou 82) qui doit être mémorisé comme premier chiffre.
- Avec les KX-T7235, KX-T7531, KX-T7533 et KX-T7536, vous pouvez exécuter cette fonction à l'aide de l'écran LCD.



- Fonctions d'affichage spéciales (chapitre 2.7)  
Fonctions d'affichage spéciales — NUM ABRG POSTE  
Attribution d'un nom ou d'un numéro abrégé poste à chaque touche de fonction

## 2.3 Téléphoner

### Appel au décroché

Cette fonction vous permet de passer un appel externe par simple décrochage, si le numéro de téléphone de votre correspondant a été précédemment mémorisé.

#### Mémorisation du numéro de téléphone

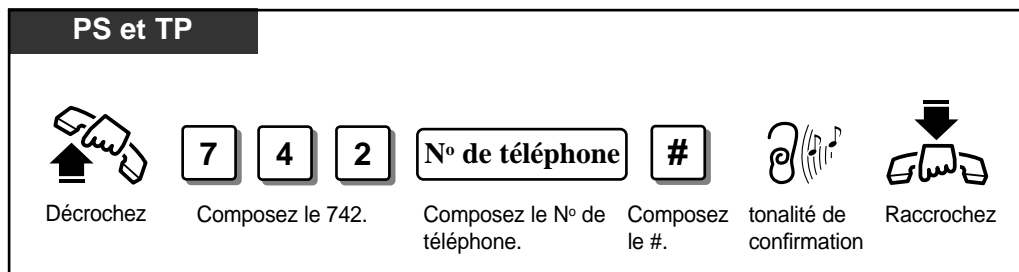

#### Validation / Annulation

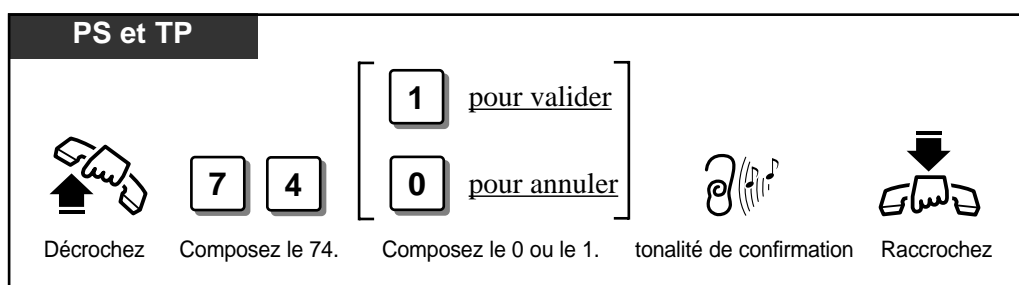

#### Numérotation

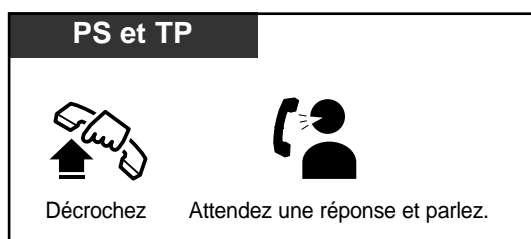

- Vous ne pouvez pas programmer cette fonction sur un téléphone à numérotation décimale ne disposant pas de la touche #. Pour programmer le numéro de téléphone, remplacez provisoirement ce poste par un téléphone muni d'une touche #.
- Pour mémoriser le numéro de téléphone d'un correspondant externe, composez tout d'abord le code d'accès réseau (0/81 ou 82).
- Il est possible de mémoriser jusqu'à 16 chiffres de 0 à 9 et “\*”.
- Entrer “\* \*” pour une PAUSE.
- Si une PAUSE est insérée dans les numéros programmés, les numéros après la PAUSE sont envoyés comme des signaux DTMF.
- Pendant le délai d'attente, après avoir décroché le combiné, l'utilisateur peut appeler un autre correspondant, annulant ainsi l'effet de la fonction Appel au décroché.



- Référence pour l'installateur agréé  
[204]

## 2.3 Téléphoner

### Fonction Bloc-notes

Cette fonction vous permet de mémoriser un numéro de téléphone au cours d'une conversation avec un correspondant extérieur ou à l'état raccroché sans avoir à entrer le numéro d'accès réseau (0, 81 ou 82) en mémoire. Le numéro mémorisé est ensuite automatiquement recomposé via les LR dans les cas suivants :

Si vous mémorisez le numéro de téléphone au cours d'une conversation : sur la même LR

Si vous mémorisez le numéro de téléphone à l'état raccroché : sur une LR libre

Vous devez auparavant programmer la touche SAUVEGARDER sur votre téléphone.

#### Mémorisation du numéro de téléphone

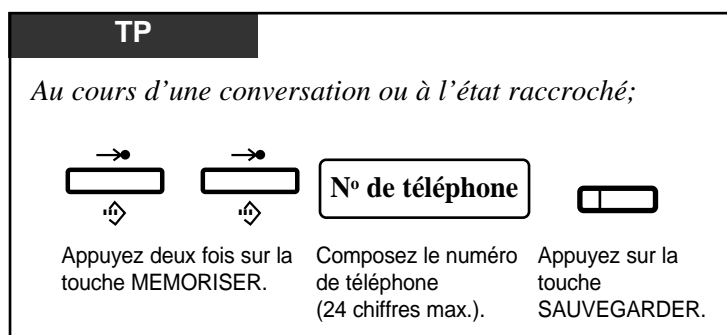

#### Numérotation

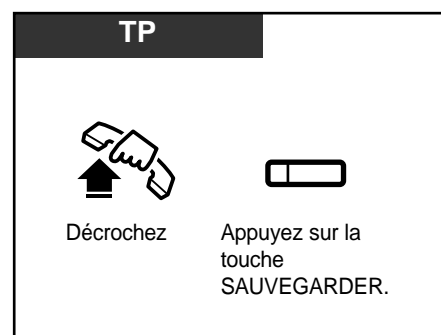

- Vous pouvez modifier la ligne extérieure sélectionnée avant la numérotation. Dans ce cas, appuyez sur la touche LR voulue ou entrez le code d'accès réseau avant d'appuyer sur la touche SAUVEGARDER.
- Si vous numérotez en mode mains-libres, (appuyez sur les touches MAINS-LIBRES + SAUVEGARDER), la renumérotation sera répétée 4 fois à 120 secondes d'intervalle par défaut (Renumérotation automatique – TP uniquement). Le nombre et l'intervalle de répétitions peuvent être modifiés via la programmation système.
- Si une PAUSE est insérée dans les numéros programmés, les numéros après la PAUSE sont envoyés comme des signaux DTMF.





- Réglages de base (Chapitre 2.2)  
Personnalisation des touches de votre téléphone
- Référence pour l'installateur agréé  
[208], [209]

## 2.3 Téléphoner

### Renumérotation automatique

#### Renumérotation du dernier numéro

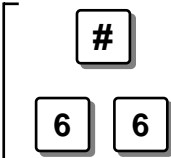
Cette fonction vous permet de rappeler le dernier numéro externe composé.

Tous les téléphones		TP
		
Décrochez	Composez # ou 66.	Appuyez sur la touche BIS.



- L'utilisateur d'un téléphone à Fréquences vocales peut aussi composer le 66 pour renuméroter, alors que l'utilisateur d'un téléphone à numérotation décimale peut seulement composer le 66.
- Jusqu'à 24 chiffres peuvent être mémorisés et renumérotés, sans tenir compte du code d'accès réseau.
- Le numéro de téléphone mémorisé est remplacé dès qu'un nouveau numéro externe est composé. Le fait de composer simplement un code d'accès réseau ne modifie pas le précédent numéro mémorisé.
- Si vous numérotez en mode mains-libres, (appuyez sur les touches MAINS-LIBRES + BIS), la renumérotation sera répétée 4 fois à 2 minutes d'intervalle par défaut (Renumérotation automatique – TP uniquement). Le nombre et l'intervalle de réitérations d'appel peuvent être modifiés via la programmation système.
- Si une PAUSE est insérée dans les numéros programmés, les numéros après la PAUSE sont envoyés comme des signaux DTMF.



- Référence pour l'installateur agréé [208], [209]

## 2.3 *Téléphoner*

---

### Renumérotation d'un numéro sauvegardé

Pendant une conversation téléphonique ou lorsque vous entendez une tonalité d'occupation, il est possible de mémoriser un numéro de téléphone pour le réutiliser ultérieurement via la même ligne extérieure. Le numéro sauvegardé peut être recomposé plusieurs fois jusqu'à ce qu'un autre numéro soit mémorisé.

Il est nécessaire au préalable, de programmer une touche SAUVEGARDER sur votre poste.

#### Mémorisation du numéro de téléphone

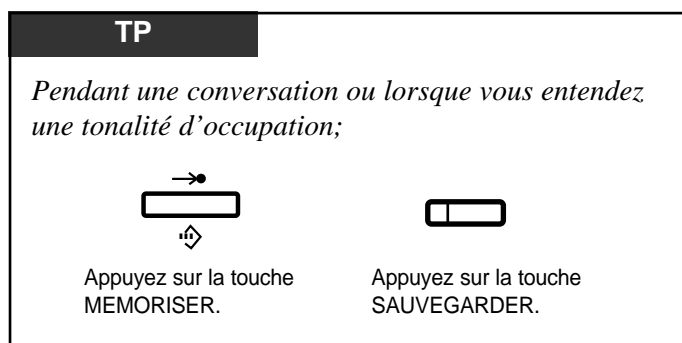

#### Numérotation

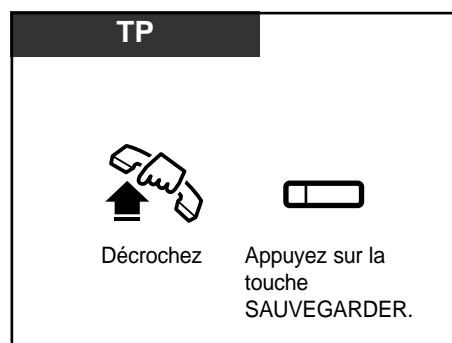

- Jusqu'à 24 chiffres peuvent être mémorisés et renumérotés, sans tenir compte du code d'accès réseau.
- Vous pouvez modifier la ligne extérieure sélectionnée avant la numérotation. Dans ce cas, appuyez sur la touche LR voulue ou entrez le code d'accès réseau avant d'appuyer sur la touche SAUVEGARDER.
- Si vous numérotez en mode mains-libres, (appuyez sur les touches MAINS-LIBRES + SAUVEGARDER), la renumérotation sera répétée 4 fois à 2 minutes d'intervalle par défaut (Renumérotation automatique – TP uniquement). Le nombre et l'intervalle de répétitions d'appels peuvent être modifiés via la programmation système.
- Si une PAUSE est insérée dans les numéros programmés, les numéros après la PAUSE sont envoyés comme des signaux DTMF.



- Réglages de base (chapitre 2.2)  
Personnalisation des touches de votre téléphone
- Référence pour l'installateur agréé  
[208], [209]





## 2.3 Téléphoner

### Lorsque le poste appelé est occupé

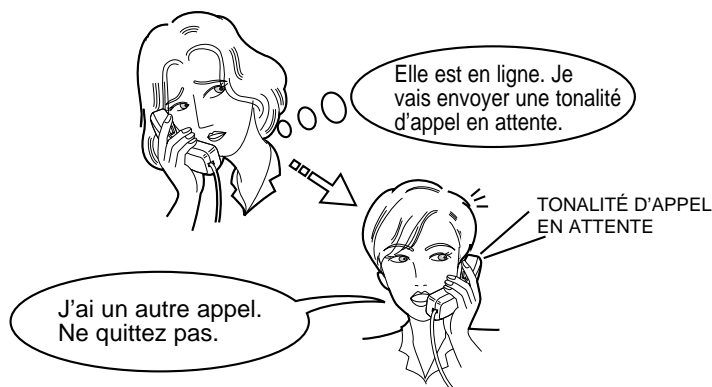
#### Envoi d'une tonalité d'appel en attente à un poste occupé (Signalisation au Poste Occupé SPO)

Cette fonction vous permet de signaler à un poste occupé que vous êtes en attente en émettant une tonalité d'appel en attente.



PS et TP	7230 / 7235 / 7533 / 7536
<p><i>Si vous entendez une tonalité d'occupation lors d'un appel interne;</i></p>	<p><i>Si vous entendez une tonalité d'occupation lors d'un appel interne;</i></p>
	
<p>Composez le 2.</p>	<p>Appuyez sur la touche SPO (S1).</p>
	
<p>Attendez une réponse et parlez.</p>	<p>Attendez une réponse et parlez.</p>



- Reportez-vous au chapitre “Appel en attente” de ce manuel pour répondre à un appel SPO.
- Cette fonction est disponible lorsque la fonction Appel en attente est validée sur le poste. Si la fonction Appel en attente est invalidée, l'appelant entendra une tonalité d'encombrement.



- Pendant une conversation (chapitre 2.5)  
Appel en attente

## 2.3 Téléphoner

### Rappel automatique sur occupation d'une ligne réseau (Rappel sur mise en attente)

Cette fonction vous permet d'être informé par une sonnerie que la ligne réseau que vous vouliez utiliser ou le poste que vous avez appelé se libère (Rappel sur mise en attente).

#### Rappel automatique – poste

Si vous répondez à la sonnerie de rappel, le poste précédemment occupé sonne automatiquement.





#### Rappel automatique sur LR

Si vous répondez à la sonnerie de rappel, la ligne que vous aviez sélectionnée vous est automatiquement attribuée pour vous permettre de passer un appel extérieur.

### Validation

**PS et TP**

*Si vous entendez une tonalité d'occupation;*





   

Composez le 6.      Tonalité de confirmation      Tonalité d'encombrement      Raccrochez

Attendez le rappel sur mise en attente.

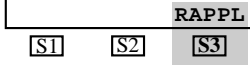
**7230 / 7235 / 7533 / 7536**

*Si vous entendez une tonalité d'occupation;*





   

Appuyez sur la touche RAPPL (S3).      Tonalité de confirmation      Tonalité d'encombrement      Raccrochez

Attendez le rappel sur mise en attente.

### Annulation

**PS et TP**

Décrochez      Composez le 46.      Tonalité de confirmation      Raccrochez



## 2.3 *Téléphoner*

---

### Réponse à un rappel sur poste interne

**PS et TP**

*Si vous entendez le rappel sur mise en attente;*



Le poste appelé sonne.

Décrochez

### Réponse à un rappel sur ligne réseau

**PS et TP**

*Si vous entendez le rappel sur mise en attente;*



**N° de téléphone**

Décrochez

Composez le numéro de téléphone.



- Si vous ne répondez pas au rappel avant quatre sonneries (dans un délai de 10 secondes), cette fonction s'annule automatiquement.

## 2.3 Téléphoner



### Interruption d'un appel en cours sur occupation

Cette fonction vous permet d'entrer dans une conversation entre deux postes de manière à établir une conférence tripartite. Vous pouvez si vous le souhaitez interdire à d'autres utilisateurs d'intervenir dans votre conversation.

#### Pour interrompre un appel interne

**PS et TP**



*Si vous passez un appel interne et entendez une tonalité d'occupation;*

  Une conférence tripartite est établie.

Composez le 3.      Tonalité de confirmation

#### Pour interrompre un appel externe

**TP**

Décrochez      Appuyez sur la touche LR correspondant à l'appel que vous voulez interrompre.      Tonalité de confirmation

#### Pour quitter une conférence







**PS et TP**



 Les deux autres participants continuent leur conversation.

Raccrochez

#### Pour interdire l'interruption d'un appel en cours sur occupation

**PS et TP**

     pour valider  
 pour annuler

Décrochez      Composez le 733.      Composez le 0 ou le 1.            

Tonalité de confirmation      Raccrochez



- Vous devez composer dans les 10 secondes qui suivent la tonalité d'occupation.
- La programmation de "Classe de Service" détermine les postes qui sont autorisés à exécuter cette fonction.
- Cette fonction n'est pas possible lorsque les fonctions "Interdiction d'entrée en tiers sur occupation" ou "Sécurité de la ligne de données" ont été validées sur un poste.



- Référence pour l'installateur agréé [514], [515]

## 2.4 Réception d'appels

### Réception d'appels

#### Réception d'appels

Vous permet de répondre à un appel.

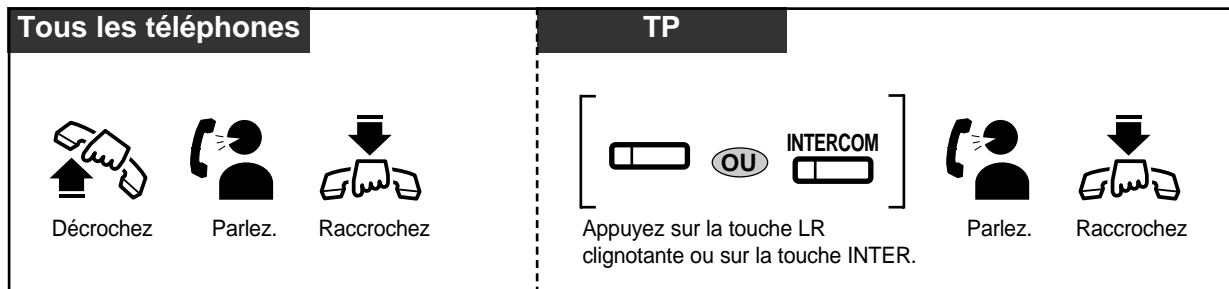

- ! • Si vous souhaitez répondre à un appel interne sans avoir à décrocher, appuyez sur la touche REPONSE AUTO, (**Réponse mains-libres**). Pour annuler le mode Réponse mains-libres, appuyez à nouveau sur la touche REPONSE AUTO.

## 2.4 Réception d'appels

### Interception d'appel

#### Interception d'appel destiné à un autre poste (Interception d'appel)

Cette fonction vous permet de répondre à un appel entrant destiné à un autre poste. Trois types d'interception sont disponibles.

**Interception d'appel ligne réseau :** Interception d'un appel externe.

**Interception d'appel ciblé :** Interception d'un appel externe, interne ou portier.

**Interception d'appel groupe :** Interception d'un appel externe, interne ou portier à l'intérieur de votre groupe de postes.

Vous pouvez également interdire aux autres postes d'intercepter vos appels.

#### Interception d'appel ligne réseau

**PS et TP**

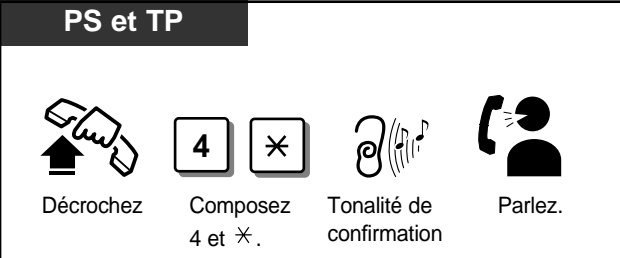

Décrochez      Composez 4 et \*      Tonalité de confirmation      Parlez.



#### Interception d'appel ciblée

**PS et TP**

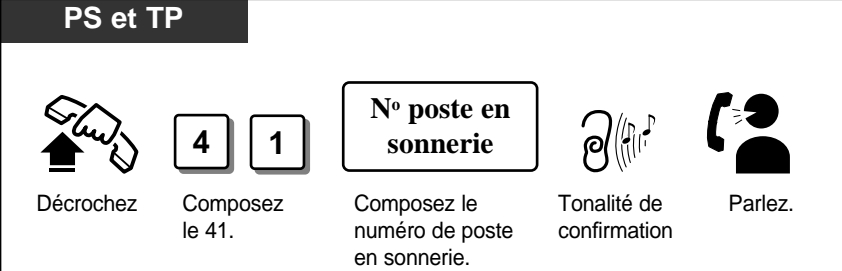

Décrochez      Composez le 41.      N° poste en sonnerie      Tonalité de confirmation      Parlez.

Composez le numéro de poste en sonnerie.

#### Interception d'appel groupe

**PS et TP**

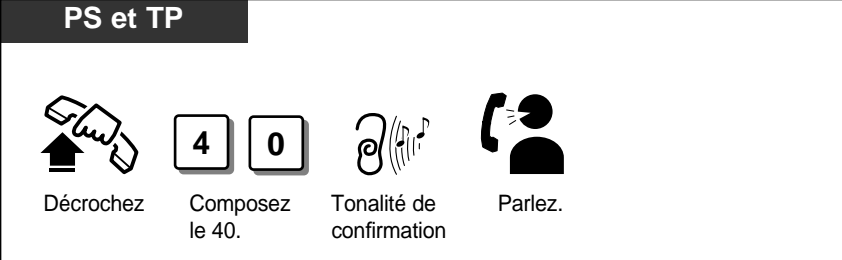

Décrochez      Composez le 40.      Tonalité de confirmation      Parlez.

## 2.4 Réception d'appels

### Interdiction/Autorisation d'interception d'appel (Interdiction d'interception d'appel)

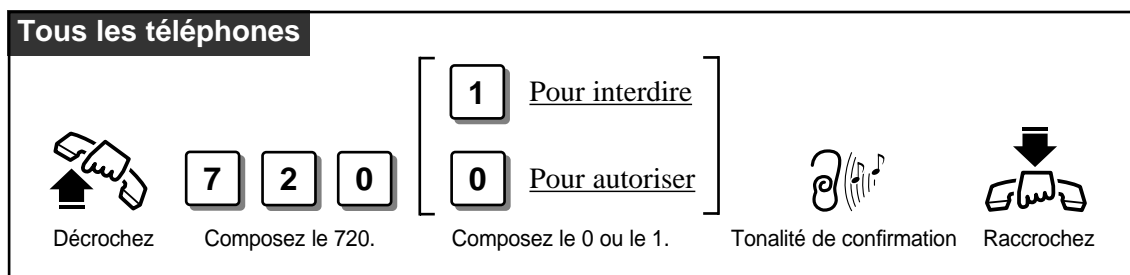

- Les appels portiers peuvent être interceptés depuis des postes qui ne sont pas programmés pour répondre à ces appels.
- Si vous validez l'interdiction d'interception d'appel, la tonalité d'invitation à numérotier 2 sera entendue lorsque vous décrocherez.
- Avec les KX-T7235, KX-T7531, KX-T7533 et KX-T7536, vous pouvez exécuter cette fonction à l'aide de l'écran LCD.



- Fonctions d'affichage spéciales (chapitre 2.7)
  - Liste des fonctions système
- Référence pour l'installateur agréé [602], [902]

### Interception d'appel destinée à un répondeur (Interception par répondeur)

Cette fonction vous permet d'intercepter un appel entrant reçu par un répondeur.

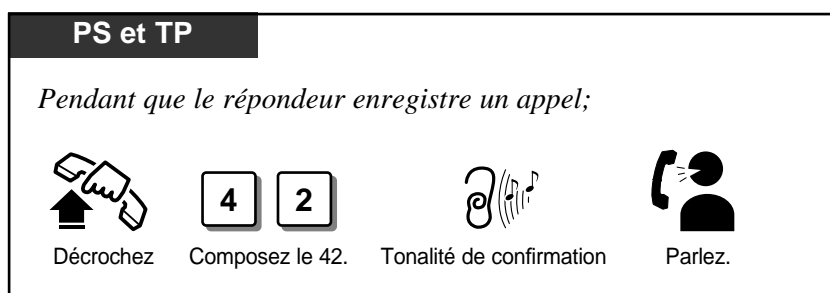

- Les appels internes, externes ou portier peuvent être interceptés.
- Lorsque vous tentez d'intercepter un appel et que vous entendez une tonalité d'encombrement, cela signifie que l'appelant a déjà raccroché.
- Si un téléphone répondeur est connecté en parallèle, un appel reçu par un autre téléphone connecté en parallèle peut aussi être intercepté.
- Lorsque plusieurs répondeurs répondent à des appels simultanément, vous pouvez intercepter l'appel à partir du numéro de poste le moins élevé.



- Référence pour l'installateur agréé [611]









## 2.5 *Pendant une conversation*

### *Mise en garde d'un appel*







#### Mise en garde

Cette fonction vous permet de mettre un appel en garde pendant une conversation.

#### Pour mettre un appel en garde

PS	TP
<i>Pendant une conversation;</i>	<i>Pendant une conversation;</i>
    	  
Appuyez sur la touche R. Composez le 50. Tonalité de confirmation Raccrochez	Appuyez sur la touche ATTENTE. Tonalité de confirmation Raccrochez

#### Pour reprendre un appel mis en garde

PS et TP	TP
<i>Pendant une conversation;</i>	<i>Pendant une conversation;</i>
  	  
Décrochez Composez le 50.	Appuyez sur la touche LR clignotante ou sur la touche INTER.



- Lorsqu'un appel mis en garde n'est pas récupéré dans un délai spécifié (valeur par défaut: 60 secondes), un rappel de mise en garde intervient.
- Lorsqu'un appel externe mis en garde n'est pas récupéré dans un délai de 15 minutes, il est déconnecté automatiquement.
- Un appel externe ou un appel interne peuvent être mis en garde en même temps (Postes Simples uniquement).
- Lorsqu'un appel est mis en garde, une musique d'attente lui est transmise automatiquement.
- Si vous voulez empêcher que d'autres utilisateurs récupèrent l'appel que vous avez mis en garde, appuyez deux fois sur la touche ATTENTE. Personne ne pourra alors récupérer votre appel (Mise en garde exclusive). La fonction Mise en garde exclusive n'est disponible que sur les téléphones propriétaires.



- Référence pour l'installateur agréé [200], [902]

## 2.5 *Pendant une conversation*

---

### Récupération d'appel en garde

Cette fonction vous permet de récupérer un appel qui a été mis en garde par un autre poste.

#### Récupération d'un appel externe mis en garde par un autre poste

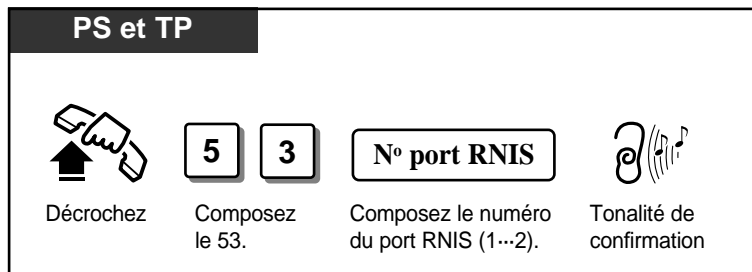

#### Récupération d'un appel interne mis en garde par un autre poste

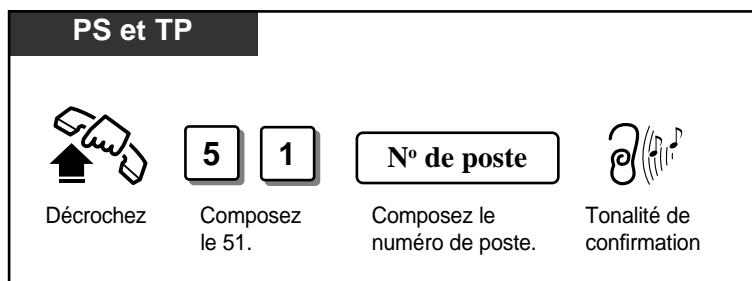

## 2.5 *Pendant une conversation*

### Mise en garde d'un appel dans une zone de parcage (Parcage d'appel)



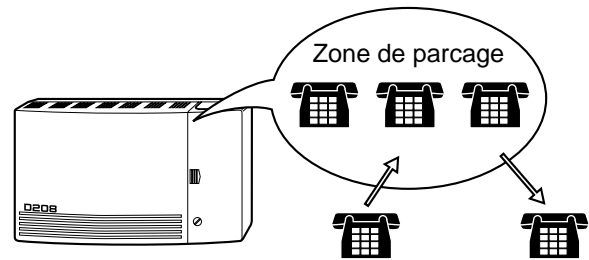



Cette fonction vous permet de mettre un appel en garde dans une zone de parcage du système. Cela vous permet d'effectuer d'autres opérations en attendant. L'appel parcagé peut être récupéré par l'utilisateur de n'importe quel poste.



#### Parcage d'appel

**PS**







*Pendant une conversation;*

      Vous pouvez effectuer d'autres opérations.

Appuyez sur la touche R. Tonalité de confirmation Composez le 52. Entrez le numéro de la zone de parcage (0...9). Tonalité de confirmation

**TP**

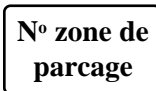



*Pendant une conversation;*

      Vous pouvez effectuer d'autres opérations.

Appuyez sur la touche TRANSFERT. Tonalité de confirmation Composez le 52. Entrez le numéro de la zone de parcage (0...9). Tonalité de confirmation

#### Récupération d'un appel parcagé

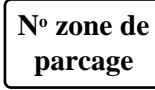
**PS et TP**

      Parlez.

Décrochez Composez le 52. Entrez le numéro de la zone de parcage (0...9). Tonalité de confirmation



## 2.5 *Pendant une conversation*

---



- Il est possible de parquer jusqu'à 10 appels dans le système.
- Si la zone de parcage sélectionnée est pleine, une tonalité d'occupation se fera entendre. Dans ce cas, entrez un autre numéro de zone de parcage jusqu'à ce que vous entendiez la tonalité d'invitation à numéroté.
- Lorsqu'un appel parqué n'est pas récupéré dans le délai de rappel de transfert, un rappel de parcage d'appel a lieu. Si l'appel parqué est un appel externe, il est possible de choisir si le "Rappel de parcage d'appel" ira au poste initiateur du parcage ou au poste accueil via la programmation système. Si l'appel parqué est un appel interne, le "Rappel de parcage d'appel" retournera au poste initiateur du parcage.
- Si un "rappel de parcage d'appel" n'est pas repris dans un délai de quinze minutes, il est automatiquement déconnecté.
- Avec les KX-T7235, KX-T7531, KX-T7533 et KX-T7536, vous pouvez exécuter cette fonction à l'aide de l'écran LCD.



- Fonctions d'affichage spéciales (chapitre 2.7)  
Liste des fonctions système
- Référence pour l'installateur agréé  
[201], [902]

## 2.5 *Pendant une conversation*

### **Transfert d'appels**

Cette fonction vous permet de transférer un appel vers un autre poste supervisé ou non supervisé. Vous pouvez effectuer un transfert vers un appel général. Pour plus d'informations reportez-vous à la page 2-38.

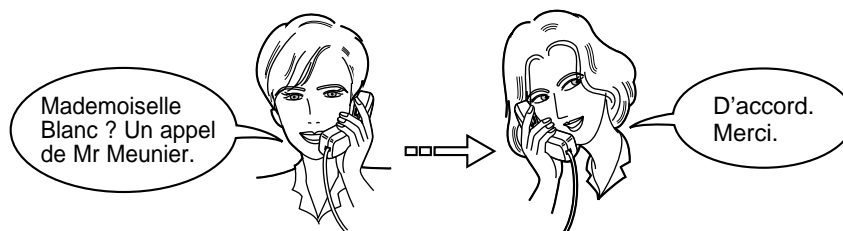

### **Transfert d'appel vers un poste interne (Transfert vers un poste)**

**PS**

*Pendant une conversation;*

[Optionnel]

Appuyez sur la touche R.

Tonalité de confirmation

**N° poste destinataire**  
Composez le numéro du poste destinataire.

Attendez une réponse.

Parlez.

Raccrochez

**TP**

*Pendant une conversation;*

[Optionnel]

Appuyez sur la touche TRANSFERT.

Tonalité de confirmation

**N° poste destinataire**  
Composez le numéro du poste destinataire.

Attendez une réponse.

Parlez.

Raccrochez

## 2.5 Pendant une conversation

### Transfert d'appel vers un appel général

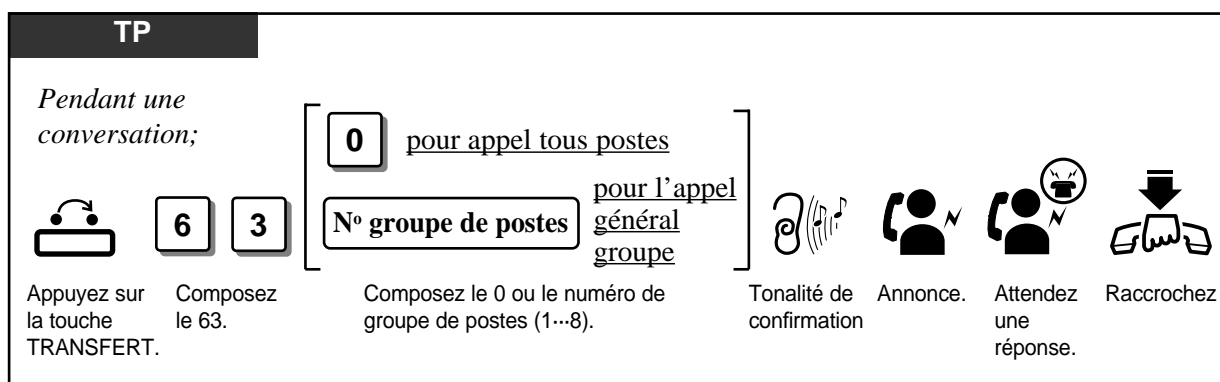
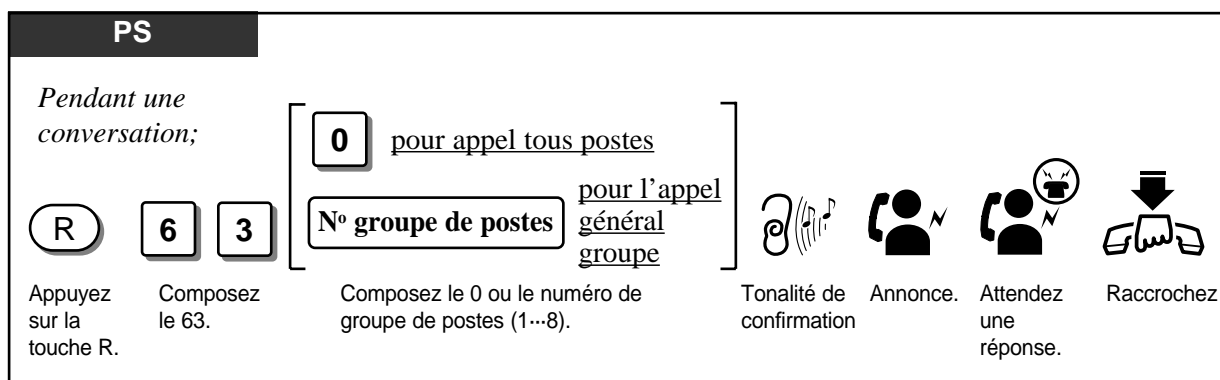

- Si vous voulez récupérer l'appel mis en garde, appuyez sur la touche R (postes simples, postes RNIS), la touche TRANSFERT, la touche LR correspondante ou la touche INTER (téléphones propriétaires) avant que le correspondant destinataire ne réponde.
- **Transférer un appel à l'aide des touches SDP:**  
Les utilisateurs de téléphones propriétaires peuvent aussi transférer un appel externe vers un autre poste en appuyant simplement sur la touche SDP voulue si elle a été programmée (Sélection Directe de postes).
- Si le destinataire ne répond pas à l'appel dans un délai correspondant à 12 sonneries (valeur par défaut), un Rappel de transfert à lieu. Si l'appel transféré est un appel externe, il est possible de choisir si le rappel de transfert ira au poste initiateur du transfert ou au poste accueil via la programmation système.
- Si vous ne répondez pas au Rappel de transfert dans les 15 minutes, la ligne sera déconnectée.
- Il est possible de programmer l'envoi d'une tonalité de retour d'appel ou la musique en attente à l'appelant pendant le transfert.









- Réglages de base (chapitre 2.2)  
Personnalisation des touches de votre téléphone
- Référence pour l'installateur agréé  
[201], [902]

## 2.5 *Pendant une conversation*

---

### Transfert d'appel vers une ligne réseau (Transfert vers LR)

TP						
<i>Pendant une conversation;</i>						
			<b>N° de téléphone du destinataire</b>			
Appuyez sur la touche TRANSFERT.	Tonalité de confirmation	Appuyez sur la touche LR.	Composez le numéro de téléphone du destinataire.	Attendez une réponse.	Parlez.	Raccrochez



- Au lieu d'appuyer sur une touche LR, vous pouvez entrer le code d'accès réseau (0/81 ou 82).
- Si vous voulez revenir à l'appel mis en garde, appuyez sur la touche TRANSFERT, la touche LR correspondante ou la touche INTER avant que le correspondant destinataire ne réponde.
- La Classe de Service détermine les postes qui peuvent exécuter cette fonction.



- Référence pour l'installateur agréé [503]

## 2.5 *Pendant une conversation*

### *Appel en attente*

Pendant une conversation téléphonique, une tonalité d'appel vous informe qu'un autre appel est en attente. Vous pouvez répondre au deuxième appel en libérant la première ligne ou en plaçant l'appel en cours en garde.



### **Validation / Annulation**

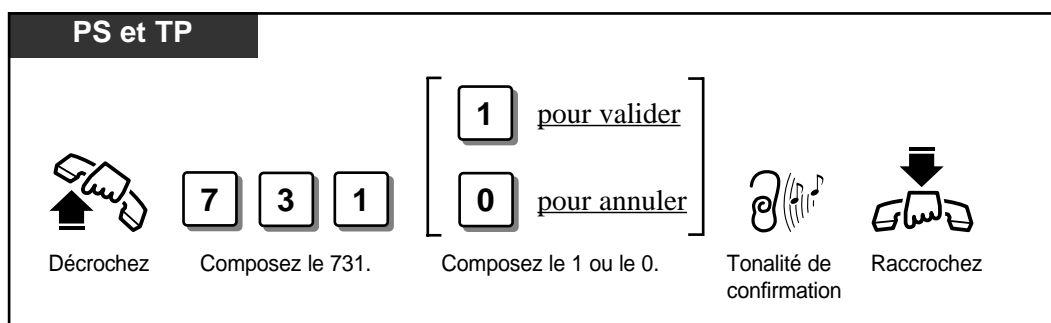

### **Pour parler avec le nouveau correspondant en mettant fin à l'appel en cours**

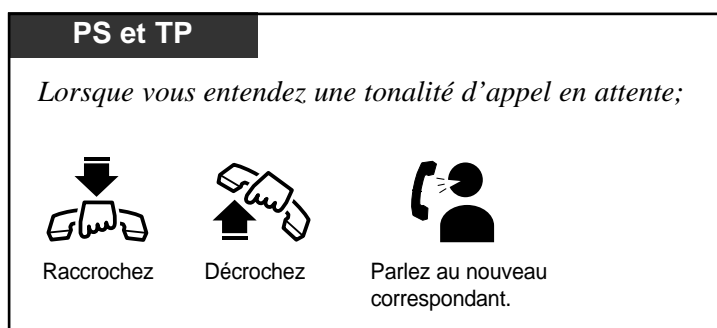





## 2.5 *Pendant une conversation*

**P**our parler avec le nouveau correspondant en mettant l'appel en cours en garde

**PS**





*Lorsque vous entendez une tonalité d'appel en attente;*

Appuyez sur la touche R.      Composez le 50.      Raccrochez      Décrochez      Parlez au nouveau correspondant.

**TP**





*Lorsque vous entendez une tonalité d'appel en attente;*

Appuyez sur la touche ATTENTE.      Appuyez sur la touche LR clignotante ou sur la touche INTER.      Parlez au nouveau correspondant.

---

*Lorsque vous entendez une tonalité d'appel en attente;*

Appuyez sur la touche LR clignotante ou sur la touche INTER.      Parlez au nouveau correspondant.



- Une tonalité d'appel en attente est générée lors de la réception d'appel externe ou d'un appel portier, ou lorsqu'un autre poste exécute la fonction "Signalisation au Poste Occupé (SPO)".
- La validation du mode "Sécurité de la ligne de données" annule temporairement cette fonction.
- Vous pouvez distinguer la tonalité d'appel en attente reçue d'une LR et d'un appel portier (Choix du type de tonalité d'appel en attente).



- Réglages de base (chapitre 2.2)  
Personnalisation des fonctions de votre téléphone

## 2.5 *Pendant une conversation*

---

### ***Coupure du microphone (Secret)***

Lors d'une conversation en mode mains-libres ou en mode combiné, vous pouvez désactiver le microphone pour pouvoir discuter confidentiellement avec les autres personnes présentes dans la pièce.

#### **Activation / Désactivation microphone du combiné**

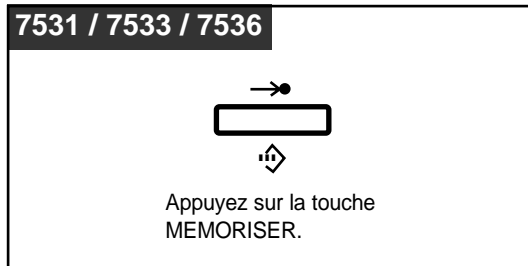

#### **Activation / Désactivation microphone en mode mains-libres**

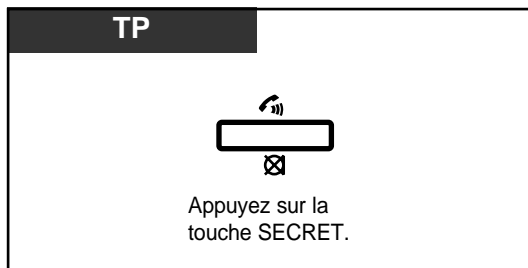

## 2.6 Autres

### Appel général

La fonction d'appel général vous permet de diffuser une annonce vocale destinée à plusieurs personnes en présence ou en absence de communication. Votre message est diffusé via les haut-parleurs intégrés de tous ou d'un groupe de postes particulier. La personne concernée peut répondre à votre appel depuis n'importe quel téléphone. Vous pouvez aussi transférer un appel après un appel général ou le refus d'appel général.

#### Appel général

**Tous les téléphones**

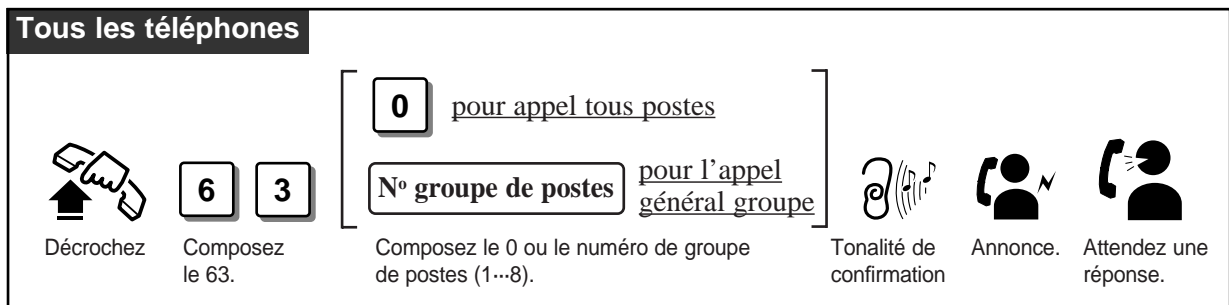

Décrochez **6** **3** **0** pour appel tous postes  
Composez le 63. **N° groupe de postes** pour l'appel général groupe  
Composez le 0 ou le numéro de groupe de postes (1...8). Tonalité de confirmation Annonce. Attendez une réponse.

#### Réponse à un appel général

**PS et TP**

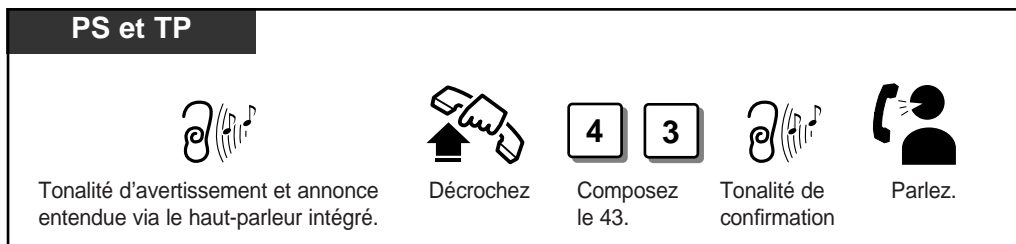

Tonalité d'avertissement et annonce entendue via le haut-parleur intégré. Décrochez **4** **3** Tonalité de confirmation Parlez.

#### Interdiction d'appel général

**TP**

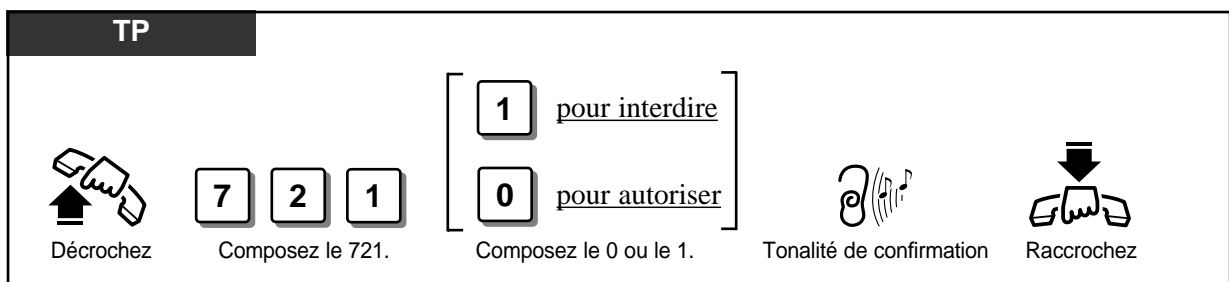

Décrochez **7** **2** **1** **1** pour interdire  
**0** pour autoriser  
Composez le 721. Composez le 0 ou le 1. Tonalité de confirmation Raccrochez



- Avec les KX-T7235, KX-T7531, KX-T7533 et KX-T7536, vous pouvez exécuter la fonction d'appel général à l'aide de l'écran.



- Fonctions d'affichage spéciales (chapitre 2.7)
  - Liste des fonctions système
- Référence pour l'installateur agréé [602]



## 2.6 *Autres*

### *Avant de quitter votre bureau*

#### **Renvoi de vos appels**

Renvoi automatique des appels entrants vers un poste pré-défini.  
Les types de renvoi d'appel suivants sont disponibles :



TYPE	DESCRIPTION
Renvoi de tous les appels	Tous les appels entrants sont renvoyés vers un autre poste.
Renvoi d'appel sur occupation	Tous les appels entrants sont renvoyés vers un autre poste lorsque votre poste est occupé.
Renvoi d'appel sur non réponse	Tous les appels entrants sont renvoyés vers un autre poste si vous ne répondez pas dans un délai pré-défini.
Renvoi d'appel sur occupation/non réponse	Tous les appels entrants sont renvoyés vers un autre poste si votre poste est occupé ou si vous ne répondez pas dans un délai pré-défini.
Renvoi d'appel sur LR	Les appels entrants sont renvoyés sur une ligne réseau extérieure.
Renvoi d'appel à distance (Suivez moi)	Cette fonction vous permet d'établir à distance le mode "Renvoi de tous les appels" depuis un autre poste.



- Un seul niveau de renvoi d'appel est autorisé.
- La Classe de Service détermine les postes qui peuvent exécuter les fonctions de renvoi d'appel – sur LR et à distance.
- La programmation d'une des fonctions de renvoi d'appel annule toutes les autres ou la fonction NPD.
- Le statut de touche RNV/NPD peut être affecté à une touche programmable d'un téléphone propriétaire.
- L'utilisateur d'un KX-T7235, KX-T7531, KX-T7533 ou KX-T7536 peut annuler ou programmer toutes les fonction de renvoi d'appel.
- Vous pouvez utiliser " \* \* " pour mémoriser une PAUSE (les touches 0 à 9 et \* sont utilisables) – Renvoi d'appel sur LR.



- Réglages de base (chapitre 2.2)  
Personnalisation des touches de votre téléphone
- Fonctions d'affichage spéciales (chapitre 2.7)  
Affichage de la fonction RNV/NPD
- Référence pour l'installateur agréé  
[202], [503], [511]

## 2.6 Autres

### Validation

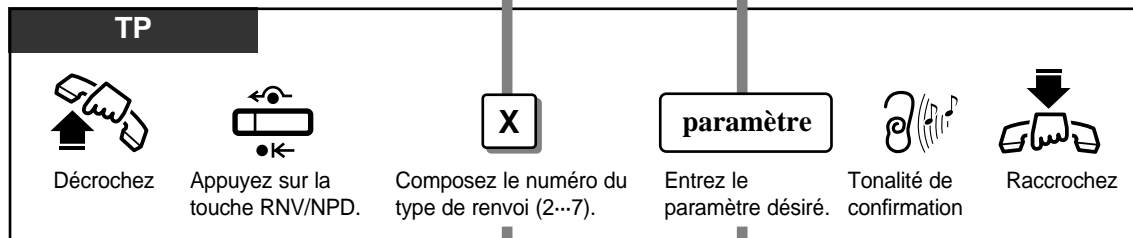
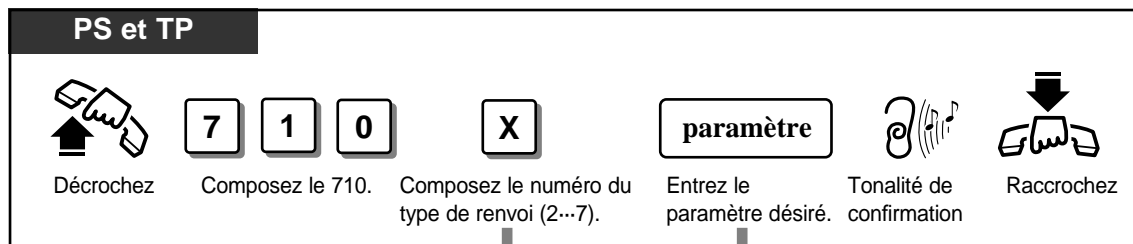

TYPE DE RENVOI	N° DE TYPE DE RENVOI	PARAMÈTRES
Tous les appels	2	<p><b>N° du poste destinataire</b></p> <p>Composez le numéro du poste destinataire.</p>
Sur occupation	3	
Sur non réponse	4	
Sur occupation/Non réponse	5	
Sur LR	6	<p>16 chiffres max.</p> <p><b>Code d'accès réseau</b>    <b>N° de téléphone destinataire</b>    #</p> <p>Composez le code d'accès réseau (0, 81...82).    Composez le numéro de destinataire.    Tapez #.</p>
Renvoi d'appel à distance	7	<p>– sur le poste destinataire</p> <p><b>Votre numéro de poste</b></p> <p>Composez votre numéro de poste.</p>

## 2.6 Autres

### Annulation

#### Annulation du renvoi d'appel à partir de votre poste

**PS et TP**

Décrochez 7 1 0 0 Tonalité de confirmation Raccrochez

**TP**

Décrochez Appuyez sur la touche RNV/NPD. Composez le 0. Tonalité de confirmation Raccrochez

#### Annulation du renvoi d'appel à partir du poste destinataire – “Suivez-moi” seulement

**PS et TP**

Décrochez 7 1 0 8 Votre numéro de poste Tonalité de confirmation Raccrochez

**TP**

Décrochez Appuyez sur la touche RNV/NPD. Composez le 8. Votre numéro de poste Tonalité de confirmation Raccrochez

## 2.6 Autres

### Blocage du clavier de votre téléphone (Verrouillage des postes)

Cette fonction vous permet de verrouiller votre poste pour empêcher d'autres utilisateurs de passer des appels sortants depuis celui-ci. Vous pouvez utiliser n'importe quel code numérique à 3 chiffres pour verrouiller votre poste. Le même code est utilisé pour le déverrouiller.

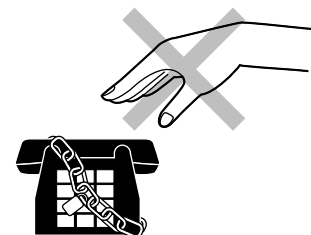

#### Verrouillage

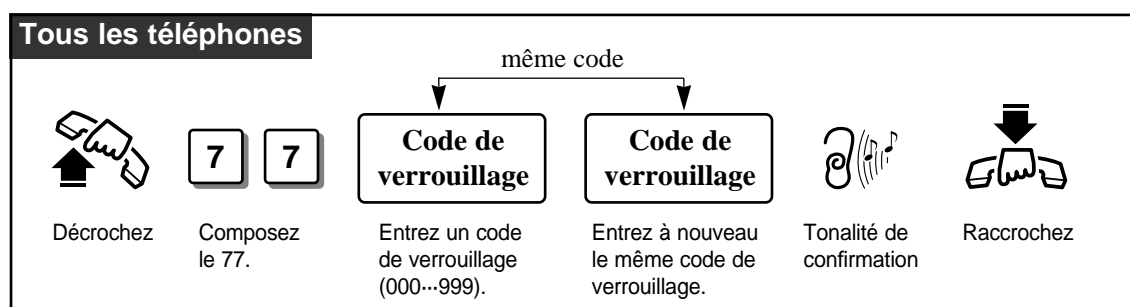

#### Déverrouillage

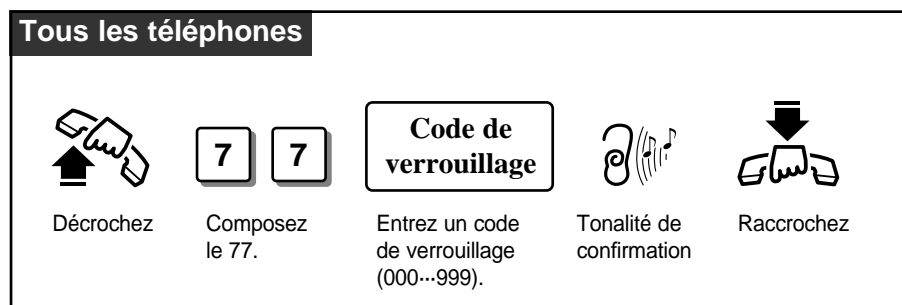

- Il est possible de passer de appels internes et de recevoir des appels internes ou externes sur un poste verrouillé.
- L'utilisateur du poste accueil peut valider et annuler cette fonction pour un autre poste (Contrôle du verrouillage des postes à distance).
- Une nouvelle programmation annule l'ancienne. Si l'utilisateur du poste accueil active le verrouillage de poste à distance sur un poste que vous avez déjà verrouillé, vous ne pourrez pas le déverrouiller.



- Fonctions poste accueil (chapitre 2.8)  
Contrôle du verrouillage des postes à distance

## 2.6 Autres

### Affichage d'un message sur l'écran LCD du poste qui vous a appelé (Fonction message d'absence)

Si le poste appelant est équipé d'un écran LCD, il peut recevoir un message l'informant de la raison de votre absence. Six messages sont pré-programmés par défaut. Si nécessaire les messages 7/8 et 9 peuvent être programmés via la programmation PC.

#### Validation des messages d'absence

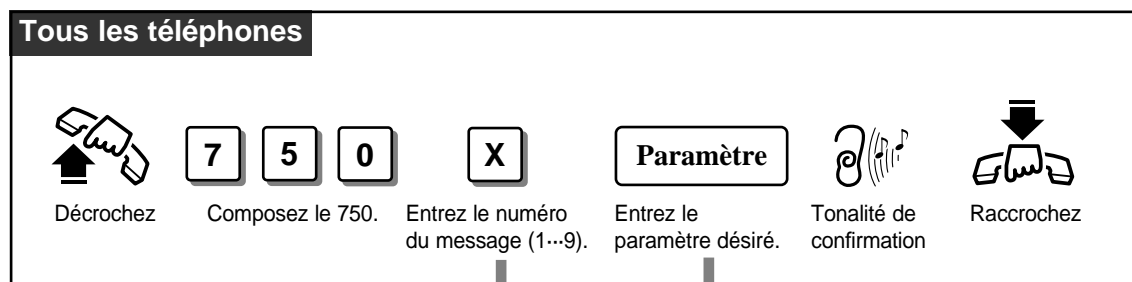

MESSAGES	N° MESSAGE	PARAMÈTRES
Ben zo terug	1	Aucun
Ben naar huis	2	Aucun
Op TST %%	3	<b>N° de poste</b> Composez le No de poste.
Terug om %:%:% (heure)	4	<b>Heure</b> <b>Minute</b> Entrez l'heure (00...23) et minutes (00...59).
Weg tot %%/%% (jour/mois)	5	<b>Jour</b> <b>Mois</b> Entrez le jour (01...31) et mois (01...12).
In vergadering	6	Aucun
(Programmable)	7	
(Programmable)	8	
(Programmable)	9	

Note: % indique le champ ou vous devez entrer le paramètre voulu.

(Suite)

## 2.6 *Autres*

---

### Annulation d'un message d'absence

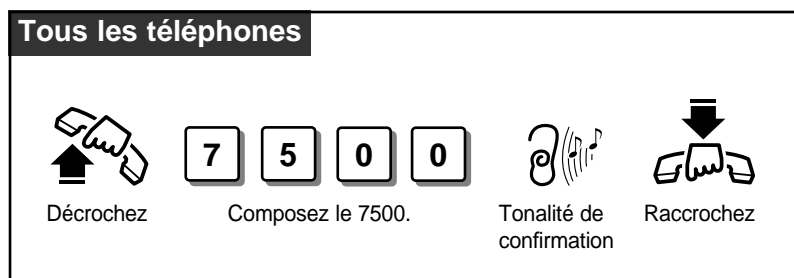

- L'utilisateur du poste peut visualiser son message à l'écran à chaque fois qu'il décroche son combiné.
- Avec les KX-T7235, KX-T7531, KX-T7533 et KX-T7536, vous pouvez exécuter cette fonction à l'aide de l'écran LCD.



- Fonctions d'affichage spéciales (chapitre 2.7)  
Liste des fonctions système

## 2.6 Autres

### Communication tripartite (Conférence)

Au cours d'une conversation à deux, vous pouvez intervenir dans la conversation et ainsi établir une conversation tripartite (Conférence). Vous pouvez aussi quitter la conférence et permettre au deux correspondants restants de continuer leur conversation. Vous pouvez également revenir dans la conversation si les deux autres correspondants sont tous deux des lignes réseau.

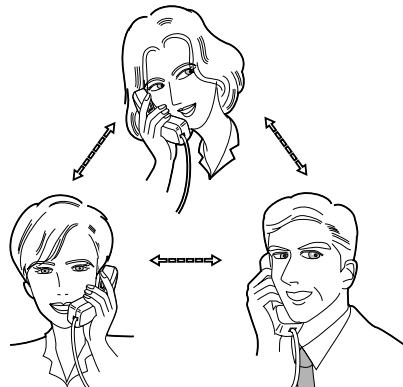

- Il est possible de réaliser jusqu'à 4 conférences simultanément.
- Il est possible d'affecter le statut de touche CONF à une touche programmable du KX-T7250.



- Réglages de base (chapitre 2.2)  
Personnalisation des touches de votre téléphone

### Pour établir une conférence

#### PS

Pendant une conversation à deux;



Appuyez sur la touche R.



Tonalité de confirmation

N° de téléphone du troisième correspondant

Composez le numéro de téléphone du troisième correspondant.



Attendez une réponse.



Appuyez sur la touche R.



Composez le 3.



Tonalité de confirmation

Une conférence à trois est maintenant établie.

#### TP

Pendant une conversation à deux;



Appuyez sur la touche CONF.



Tonalité de confirmation

N° de téléphone du troisième correspondant

Composez le numéro de téléphone du troisième correspondant.



Attendez une réponse.



Appuyez sur la touche CONF.



Tonalité de confirmation

Une conférence à trois est maintenant établie.





- Lorsque vous composez le numéro de téléphone d'un correspondant externe, vous devez d'abord entrer le code d'accès au réseau (0/81 ou 82).
- Vous pouvez revenir au correspondant initial avant que le troisième correspondant ne réponde en appuyant sur les touches R ou TRANSFERT.
- Si vous êtes en conversation avec au moins un correspondant externe, vous pouvez mettre les deux correspondants en attente en appuyant sur la touche ATTENTE.

(Suite)



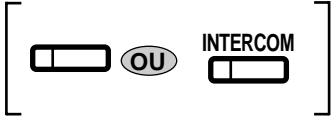

## 2.6 Autres

### Conférence

**Pour mettre fin à une conversation avec un correspondant et parler à l'autre (non disponible pour une conférence interne)**

TP	
	
Appuyez sur la touche LR ou INTER avec laquelle vous voulez rester connecté.	Tonalité de confirmation
La conversation avec le correspondant désiré est établie et l'autre correspondant est déconnecté.	

**Pour parler au premier correspondant en gardant le deuxième appel en attente**

PS	TP
	
Appuyez sur la touche R.	Appuyez sur la touche TRANSFERT.
	
Tonalité de confirmation	Tonalité de confirmation
<u>Vous pouvez parler au correspondant initial.</u>	<u>Vous pouvez parler au correspondant initial.</u>

### Quitter la conférence

**Quitter la conférence et laisser les deux autres correspondants en ligne (sauf correspondants externes)**

PS et TP	
	<u>Si les deux correspondants sont sur des LR, ils seront déconnectés.</u>
Raccrochez	

**Quitter la conférence et laisser les deux autres correspondants en ligne (conférence conviviale)**

TP	
	Appuyez sur la touche CONF.

### Pour revenir dans la conférence

TP	
	Appuyez sur la touche LR verte clignotant à vitesse modérée.



- La Classe de Service détermine les postes qui sont autorisés à établir une conférence conviviale.



- Référence pour l'installateur agréé [503]



## 2.6 Autres





### Réglage de l'alarme (Rappel de rendez-vous)

Chaque poste peut être programmé pour générer une sonnerie à une heure prédéterminée à des fins de réveil ou de rappel de rendez-vous. Vous pouvez paramétrer l'activation de la sonnerie une seule fois ou quotidiennement à une heure prédéterminée.



#### Validation

**PS et TP**



 **7** **6** **1** **heure** **minute**  **0**  **1**  

Décrochez Composez le 761. Entrez l'heure (00...23). Entrez les minutes (00...59). Entrez le 0 ou le 1. Tonalité de confirmation Raccrochez

**0** pour une sonnerie ponctuelle  
**1** pour une sonnerie quotidienne

#### Annulation

**PS et TP**

 **7** **6** **0**  

Décrochez Composez le 760. Tonalité de confirmation Raccrochez

#### Arrêter la sonnerie



**PS et TP**



Décrochez

#### Vérification du réglage de l'heure sur un téléphone propriétaire

**TP avec écran**

 **7** **6** **2** L'heure programmée est affichée à l'écran. 

Décrochez Composez le 762. Raccrochez



- La sonnerie d'alarme retentit pendant 30 secondes.
- Si vous recevez un appel entrant pendant l'alarme, la sonnerie d'appel se fait entendre dès que l'alarme est terminée. (seulement dans le cas de 1:N)
- Lorsque l'heure pré-réglée coïncide avec la réception d'un appel, l'alarme se fait entendre dès que vous avez terminé votre conversation.

## 2.6 *Autres*

---

### ***Validation de la musique d'ambiance (Musique de fond (MUS))***

Une musique d'ambiance se fait entendre via le haut-parleur intégré du téléphone à l'état raccroché. La musique s'arrête si un appel arrive ou lorsque vous décrochez le combiné.

#### **Activation / Annulation**

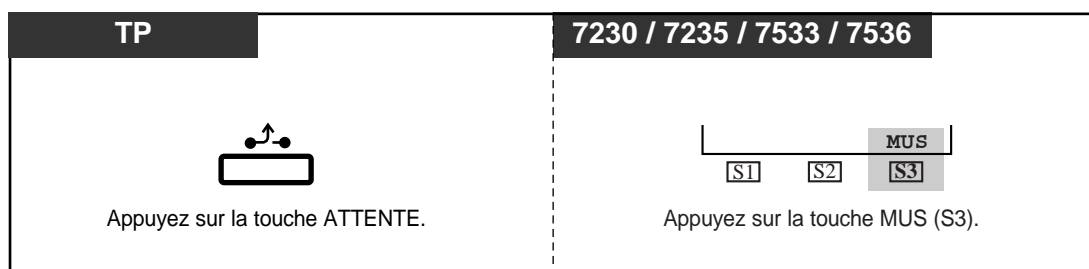

- Référence pour l'installateur agréé [803]

## 2.6 Autres

### Signalisation de Message (Message en attente)



Cette fonction vous permet d'informer votre correspondant qu'il a un message en attente. Pour les utilisateurs de postes simples ou RNIS, une sonnerie spéciale et la tonalité d'invitation à numéroté 4 se font entendre pour indiquer qu'un message a été reçu. Si votre téléphone comporte un voyant de message en attente, (Voyant MESSAGE), vous serez averti visuellement de la réception d'un message.



#### Dépôt d'un message

**PS et TP**

 Décrochez

   Composez le 701.

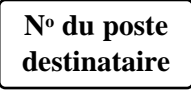
 N° du poste destinataire



Composez le numéro du poste destinataire.

 Tonalité de confirmation

 Raccrochez

**PS et TP**

*Si vous passez un appel interne et que vous entendez une tonalité d'occupation, de retour d'appel ou NPD;*

 (TP uniquement)  

Appuyez sur la touche MESSAGE ou sur la touche 4.



 Tonalité de confirmation

 Raccrochez

#### Cancelling a message notification

**PS et TP**

 Décrochez

   Composez le 700.

 N° du poste destinataire

Composez le numéro du poste destinataire.

 Tonalité de confirmation

 Raccrochez

#### Validation et sélection d'un message à l'écran du poste

**TP avec écran**

*A l'état raccroché;*



Appuyez à plusieurs reprises sur la touche MESSAGE.



Les message apparaîtront à l'écran dans l'ordre de réception.

(Suite)

## 2.6 Autres

### Pour rappeler l'émetteur du message





**PS et TP**



Décrochez    Tonalité d'invitation à numéroté 4    Composez le 702.    Parlez.

Le message est effacé à la fin de la conversation.

**TP**





Décrochez    Tonalité d'invitation à numéroté 4    Appuyez sur la touche MESSAGE.    Parlez.



Le message est effacé à la fin de la conversation.

### Annulation de tous les messages par le destinataire

**PS et TP**



**Votre N° de poste  
(destinataire du message)**



Décrochez    Tonalité d'invitation à numéroté 4    Composez le 700.    Composez votre numéro de poste.    Tonalité de confirmation    Raccrochez

- ! Si plusieurs messages ont été laissés à votre poste, le rappel s'effectue dans l'ordre de réception de ceux-ci.
- Le système accepte un maximum de 64 messages simultanés. Si vous essayez de déposer un 65ème message, une tonalité d'encombrement se fait entendre.
- L'utilisateur d'un poste simple ou RNIS sera averti de la réception d'un message grâce à un signal de sonnerie (3 sonneries à 5 secondes d'intervalle). Ensuite, vous pouvez programmer l'intervalle entre deux sonneries.
- L'utilisateur d'un téléphone propriétaire peut affecter le statut de touche MESSAGE à une touche programmable.
- Avec les KX-T7235, KX-T7531, KX-T7533 et KX-T7536, vous pouvez exécuter cette fonction à l'aide de l'écran LCD.



- Réglages de base (chapitre 2.2)
  - Personnalisation des touches de votre téléphone
- Fonctions d'affichage spéciales (chapitre 2.7)
  - Liste des fonctions système
- Référence pour l'installateur agréé [207]

## 2.6 Autres

### Effectuer un appel avec un code de compte (Entrée du code de compte)

Un code de compte est utilisé pour identifier les appels sortants à des fins de comptabilité et de facturation. Ce code de compte est imprimé sur le journal des communications. Les codes de compte sont facultatifs pour les appels entrants. Trois modes sont disponibles pour entrer un code de compte au cours d'un appel sortant. Un mode est sélectionné en fonction d'une classe de service.

**Vérification de tous les appels :** Vous devez toujours entrer un code de compte pré-défini lorsque vous passez l'un des appels suivants, sauf si ledit numéro a été préalablement mémorisé.

- Numérotation manuelle (sélection d'un port RNIS)
- Renumérotation du dernier numéro
- Renvoi d'appel sur LR
- Renumérotation d'un numéro sauvegardé (TP)
- Appel au décroché (PS)
- Numérotation abrégée poste
- Numérotation "1 touche" (TP)
- Numérotation abrégée système

**Vérification de dérogation sur discrimination :** Vous devez entrer un code de compte pré-défini pour annuler temporairement une discrimination d'appel (Dérogation de discrimination par code de compte).

**Mode option :** Vous pouvez entrer n'importe quel code de compte si vous le souhaitez.

### Saisie du code de compte avant la numérotation

#### Tous les téléphones



Décrochez

4

Composez le 49.

9

Code de compte

Entrez le code de compte (5 chiffres max, 0...9).

#

Entrez le #.



Tonalité de confirmation

Code d'accès au port RNIS

Entrez le code d'accès au port RNIS (0, 81...82).

N° de téléphone

Composez le numéro de téléphone.

#### TP



Décrochez



Appuyez sur la touche COMPTE.

Code de compte

Entrez le code de compte (5 chiffres max, 0...9).

#

Entrez le #.



Tonalité de confirmation



Appuyez sur la touche LR.

N° de téléphone

Composez le numéro de téléphone.

#### 7230 / 7235 / 7533 / 7536



Décrochez

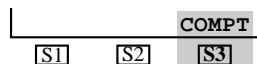

Appuyez sur la touche COMPT (S3).

Code de compte

Entrez le code de compte (5 chiffres max, 0...9).

#

Entrez le #.



Tonalité de confirmation



Appuyez sur la touche LR.

N° de téléphone

Composez le numéro de téléphone.

(Suite)

## 2.6 *Autres*

---

### Saisie de code de compte pendant ou après la conversation

**TP**

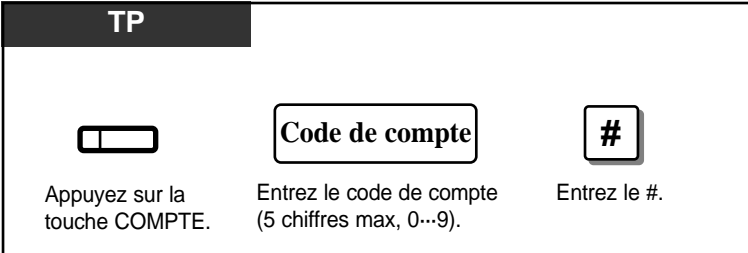

Appuyez sur la touche COMPTE.

Entrez le code de compte (5 chiffres max, 0...9).

Entrez le #.

**7230 / 7235 / 7533 / 7536**



Appuyez sur la touche COMPT (S3).

Entrez le code de compte (5 chiffres max, 0...9).

Entrez le #.



- L'entrée du code de compte après une conversation doit être effectuée pendant l'émission de la tonalité d'encombrement et dans un délai de 15 secondes.
- L'appui sur la touche “\*” lors de la composition d'un code de compte vous permet d'effacer le numéro et d'en entrer un nouveau.
- Après avoir entré un code de compte, le délimiteur “99” peut être utilisé au lieu de “#”.
- Un code de compte peut être enregistré en tant que numéro abrégé (EX : Numérotation abrégée poste/système).
- Si un code de compte composé ne correspond pas à un code de compte pré-défini dans le mode Vérification de tous les appels ou dans le mode Vérification de dérogation sur discrimination, une tonalité d'encombrement est entendue.
- L'utilisateur d'un téléphone propriétaire peut affecté le statut de touche de compte à une touche programmable.



- Réglages de base (chapitre 2.2)  
Personnalisation des touches de votre téléphone
- Référence pour l'installateur agréé  
[101], [505]

## 2.6 Autres

### Vérification du coût des appels

Cette fonction vous permet de vérifier le coût des appels pour chaque poste, LR, code de compte ou code de division. Les données peuvent être imprimées sur le journal ou effacées par chaque poste.

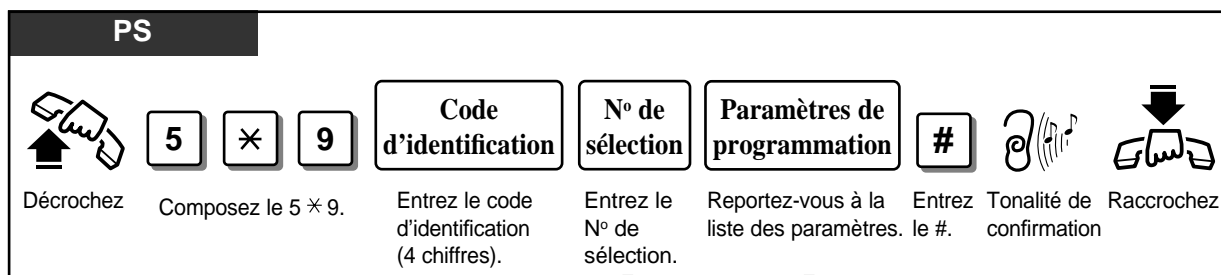

PARAMÈTRE	N° DE SÉLECTION	PARAMÈTRES DE PROGRAMMATION
Remise à zéro du coût des appels par poste.	<b>1</b>	<b>N° poste</b> Composez le numéro de poste.
Remise à zéro du coût des appels par code de compte.	<b>4</b>	<b>N° de table de compte</b> Entrez le numéro de table de compte (01...40).
Programmation d'un nouveau coût (XXXXXXXX Franc(s)).	<b>5</b>	<b>N° port RNIS.</b> <b>Nouveau coût (XXXXXXXX)</b> (1...2, *)    (Le point décimal est un digit flottant).
Remise à zéro total sauf coût des appels par poste.	<b>6 1</b>	Aucun
Remise à zéro totale.	<b>6 2</b>	Aucun
Impression des dépenses sauf coût des appels par poste.	<b>7 1</b>	Aucun
Impression de toutes les dépenses.	<b>7 2</b>	Aucun
Impression des dépenses par poste.	<b>7 3</b>	<b>N° poste</b> Composez le numéro de poste.
Remise à zéro du coût des appels par code de division.	<b>9</b>	<b>Code de division</b> Entrez le code de division (5 chiffres max).

(Suite)

## 2.6 Autres

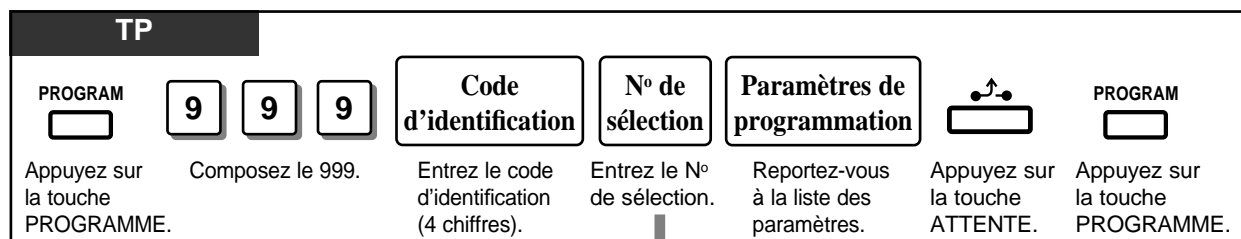







PARAMÈTRE	N° DE SÉLECTION	PARAMÈTRES DE PROGRAMMATION
Vérification du coût des appels par poste.	<b>1</b>	<b>N° poste</b> Composez le numéro de poste.
Remise à zéro du coût des appels par poste.	<b>1</b>	<b>N° poste</b> Composez le numéro de poste.  Appuyez sur la touche TRANSFERT.  Appuyez sur la touche MEMORISER.
Vérification du coût des appels par LR.	<b>2</b>	<b>N° port RNIS</b> Entrez le numéro de port RNIS (1...2).
Vérification du coût total des appels.	<b>3</b>	Aucun
Vérification du coût des appels par code de compte.	<b>4</b>	<b>N° de table de compte</b> Entrez le numéro de table de compte (01...40).
Remise à zéro du coût des appels par code de compte.	<b>4</b>	<b>N° de table de compte</b> Entrez le numéro de table de compte (01...40).  Appuyez sur la touche TRANSFERT.  Appuyez sur la touche MEMORISER.
Programmation d'un nouveau coût. (XXXXXXXX Franc(s))	<b>5</b>	<b>N° port RNIS</b> (1...2, *) <b>Nouveau coût (XXXXXXXX)</b> (Le point décimal est un digit flottant).  Appuyez sur la touche MEMORISER.
Remise à zéro totale sauf coût des appels par poste.	<b>6</b>	Appuyez sur la touche MEMORISER.
Remise à zéro totale.	<b>6</b>	Appuyez sur la touche MAINS-LIBRES.  Appuyez sur la touche MEMORISER.
Impression des dépenses sauf coût des appels par poste.	<b>7 1</b>	Aucun
Impression de toutes les dépenses.	<b>7 2</b>	Aucun
Impression des dépenses par poste.	<b>7 3</b>	<b>N° de poste</b> Composez le numéro de poste.

(Suite)



## 2.6 *Autres*

PARAMÈTRE	N° DE SÉLECTION	PARAMÈTRES DE PROGRAMMATION
Programmation du nouveau code de compte.		<div style="display: flex; justify-content: space-between;"> <div style="width: 20%;"> <p><b>N° de table de compte</b></p> <p>Entrez le numéro de table de compte (01...40).</p> </div> <div style="width: 20%; text-align: center;">  <p>Appuyez sur la touche TRANSFERT.</p> </div> <div style="width: 20%;"> <p><b>Nouveau code de compte</b></p> <p>Entrez le nouveau code de compte.</p> </div> <div style="width: 20%; text-align: center;">  <p>appuyez sur la touche MEMORISER.</p> </div> </div>
Vérification du coût par code de division.		<p style="text-align: center;"><b>Code de division</b></p> <p>Entrez le code de division (5 chiffres max).</p>
Remise à zéro du coût des appels par code de division.		<div style="display: flex; justify-content: space-between;"> <div style="width: 20%;"> <p style="text-align: center;"><b>Code de division</b></p> <p>Entrez le code de division (5 chiffres max).</p> </div> <div style="width: 20%; text-align: center;">  <p>Appuyez sur la touche TRANSFERT.</p> </div> <div style="width: 20%; text-align: center;">  <p>appuyez sur la touche MEMORISER.</p> </div> </div>



- Les utilisateurs de poste à écran peuvent visualiser les informations à l'écran et programmer en appuyant sur les touches suivantes :
  - TRANSFERT: Pour effacer un code d'identification incorrect.
  - MAINS-LIBRES: Pour passer au poste suivant, LR, Table des code de compte et numéros des codes de division.
  - BIS: Pour retourner à l'étape précédente avant ou après avoir entré le code d'identification.
  - REPOSSE AUTO/SECRET: Pour alterner entre l'affichage des unités et du coût.



- Référence pour l'installateur agréé [101], [107], [108], [613]

(Suite)

## 2.6 Autres

### Refus de réception d'appels





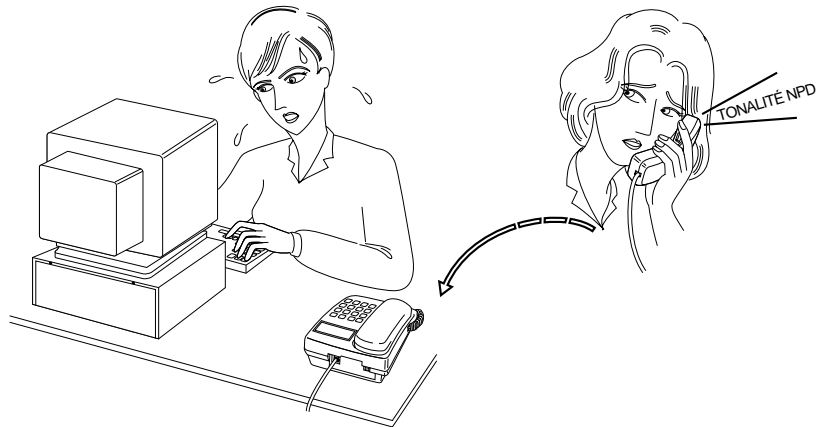



#### Rejet des appels entrants (Ne Pas Déranger (NPD))

Cette fonction vous permet de refuser un appel entrant en envoyant une tonalité NPD. Les appels externes entrants seront automatiquement transférés vers un poste pré-défini.









#### Validation

**PS et TP**

	   	 	<p><b>N° de poste destinataire</b> pour renvoyer un appel vers un poste destinataire</p> <p>pour renvoyer un appel vers un poste accueil</p> <p>pour rejeter un appel entrant</p>		
Décrochez	Composez le 7101.	Composez le numéro de poste destinataire, le 9 ou *.		Tonalité de confirmation	Raccrochez

**TP**

			 	<p><b>N° de poste destinataire</b> pour renvoyer un appel vers un poste destinataire</p> <p>pour renvoyer un appel vers un poste accueil</p> <p>pour rejeter un appel entrant</p>		
Décrochez	Appuyez sur la touche RNV/NPD.	Composez le 1.	Composez le numéro de poste destinataire, le 9 ou *.		Tonalité de confirmation	Raccrochez

## 2.6 Autres

### Annulation

PS et TP



Décrochez

7

1

0

0

Composez le 7100.



Tonalité de confirmation



Raccrochez

TP



Décrochez



Appuyez sur la touche RNV/NPD.

0

Composez le 0.



Tonalité de confirmation



Raccrochez



- La fonction NPD n'est pas disponible pour les appels suivants : Appel portier, Rappels de mise en garde, Alarme de rappel de rendez-vous.
- Un poste en mode NPD peut être appelé par les utilisateurs d'autres postes internes, autorisés à annuler la fonction NPD dans leur classe de service (Entrée en tiers prioritaire sur la fonction Ne Pas Dé ranger).
- Les postes suivants ne peuvent pas programmer la fonction NPD : Le poste accueil, le poste destinataire d'un renvoi d'appel ou le poste destinataire de la fonction NPD.
- Si le poste est déjà paramétré comme poste destinataire pour les fonctions Renvoi d'appel, Ne Pas Dé ranger, Ne Pas Dé ranger pour les appels directs (SDA), vous ne pouvez pas paramétrer ces fonctions.
- Cette fonction annule la fonction renvoi d'appel et la fonction NPD sur SDA.
- L'utilisateur d'un téléphone propriétaire peut affecté le statut de RNV/NPD à une touche programmable.
- KX-T7235 et KX-T7536, vous pouvez valider ou non la fonction NPD via l'écran.
- Si un appel interne arrive, l'appelant aura une tonalité NPD.

Quand vous validez le NPD en composant “\*”;

- Si un appel interne arrive, l'appelant aura une tonalité NPD.
- Si un appel extérieur arrive alors que la fonction 1:N est validé, le voyant de la ligne LR clignotera en rouge mais ne sonnera pas.
- Les appel extérieurs dans l'état d'un 1:1 n'arriveront pas sur votre poste.
- Suivant le type d'appel reçu, le réglage NPD fonctionnera de manière différente.

Type d'appel	Sur votre poste	Sur le poste de l'interlocuteur
Appel Interne	Pas de sonnerie	Tonalité Ne Pas Dé ranger
Appel LR sur 2 ou plus d'extensions (votre poste inclus)	Pas de sonnerie. Le bouton LR clignotte.	Tonalité d'appel
Appel LR uniquement sur votre extension	Pas reçu	Tonalité d'occupation

(Suite)

## 2.6 Autres

---



- Réglages de base (chapitre 2.2)  
Personnalisation des touches de votre téléphone
- Fonctions spéciales (chapitre 2.7)  
Affichage de la fonction RNV/NPD

### Rejet des appels sur Sélection Directe à l'Arrivée (Ne Pas Déranger pour les appels directs (SDA))

Cette fonction permet à l'utilisateur d'un poste pré-défini de refuser un appel SDA. L'appel rejeté sera transféré sur le poste accueil. L'utilisateur d'un poste accueil ne peut pas rejeter un appel SDA. Cette fonction est une fonction qui fait partie des services RNIS.

#### Validation / Annulation

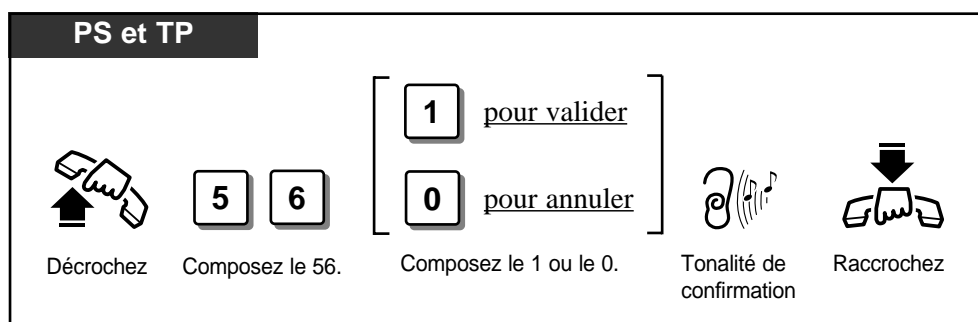

- Cette fonction une fois activée, annule les fonctions Renvoi d'appel ou NPD.
- Même lorsque cette fonction est validée, votre poste ne refuse pas les appels SDA dans les cas suivants :
  - 1) La destination de l'appel SDA est un groupe RHA ou un groupe de sonneries
  - 2) La destination de l'appel SDA est un membre du groupe de recherche qui a validé cette fonction.
- Cette fonction une fois activée délivre la tonalité d'invitation à numéroté 2 lorsque vous décrochez le combiné.
- La Classe de Services détermine les poste qui peuvent valider cette fonction.



- Référence pour l'installateur agréé  
[510]

## 2.6 Autres

### Appel d'un poste qui a programmé le rejet des appels entrants (Priorité sur la fonction Ne Pas Déranger)

Cette fonction vous permet d'appeler un poste même si la fonction "Ne Pas Déranger" est validée.

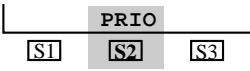
PS et TP	7230 / 7235 / 7533 / 7536
<p><i>Si vous passez un appel interne et entendez une tonalité "Ne Pas Déranger";</i></p>	<p><i>Si vous passez un appel interne et entendez une tonalité "Ne Pas Déranger";</i></p>
	
<p>Composez le 2.</p>	<p>Appuyez sur la touche PRIO (S2).</p>
<p>Attendez une réponse et parlez.</p>	<p>Attendez une réponse et parlez.</p>



- Si vous entendez une tonalité d'encombrement après avoir composé le 2, cela signifie que la fonction "Priorité sur la fonction Ne Pas Déranger" n'est pas validée sur votre poste.
- Vous devez entrer le 2 dans un délai de 10 secondes après avoir entendu la tonalité NPD.
- La Classe de Service détermine les postes qui peuvent valider cette fonction.



- Référence pour l'installateur agréé [504]

## 2.6 Autres

### Fonctions confidentielles

#### Empêcher la présentation de votre numéro de poste à l'écran du poste appelé (Secret d'identité du demandeur (CLIR))

Cette fonction vous permet d'empêcher la présentation de votre numéro au correspondant appelé lorsque vous passez un appel (Identité du demandeur, CLIP – Cas par cas). Si la fonction identité du demandeur est activée, le correspondant appelé peut voir votre numéro à l'écran. Cette fonction fait partie des services RNIS.

#### Pour empêcher la présentation de votre numéro au correspondant appelé

**Tous les téléphones**

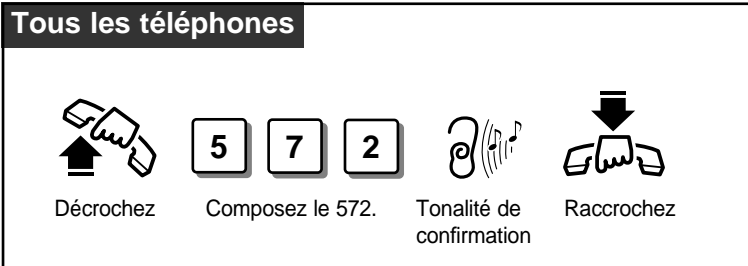

Décrochez      Composez le 572.      Tonalité de confirmation      Raccrochez

#### Pour présenter votre numéro au correspondant appelé

**Tous les téléphones**

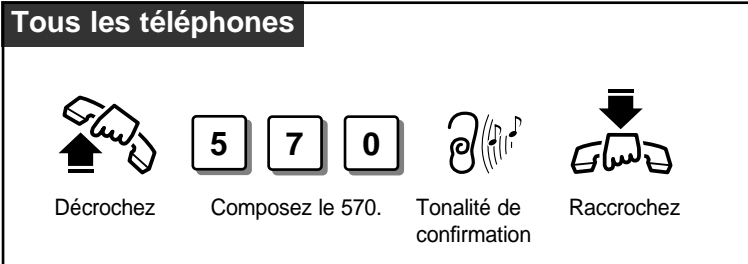

Décrochez      Composez le 570.      Tonalité de confirmation      Raccrochez

#### Pour modifier le paramétrage en cours au moment de l'appel

**Tous les téléphones**

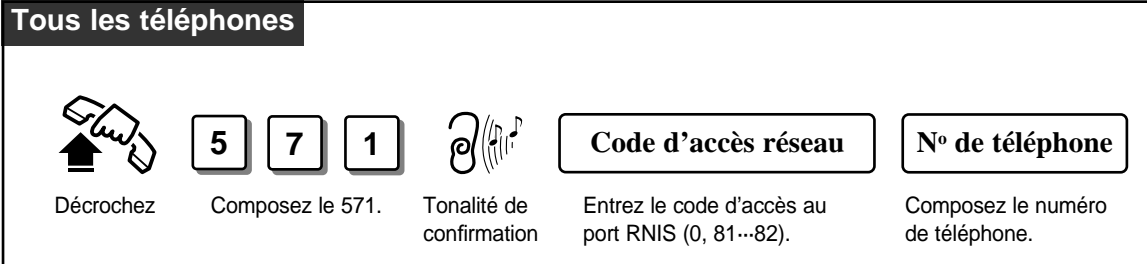

Décrochez      Composez le 571.      Tonalité de confirmation      Code d'accès réseau      N° de téléphone

Entrez le code d'accès au port RNIS (0, 81...82).      Composez le numéro de téléphone.



- Référence pour l'installateur agréé [404], [512]
- Reportez-vous à "L'Identification de l'appelant (pour KX-T7230/KX-T7235/KX-T7531 /KX-T7533/KX-T7536)" (page 2-68) et "Sélection de l'identité du demandeur/demandé (CLIP/COLP)" (page 2-76).

## 2.6 *Autres*

---

### Empêcher la présentation de votre numéro de poste à l'écran du poste appelant (Secret d'identité du demandé (COLR))

Cette fonction vous permet de ne pas envoyer votre identification à l'appelant lors de la réception d'un appel. Cette fonction fait partie des services RNIS.

#### Pour empêcher la présentation de votre numéro au correspondant appelant

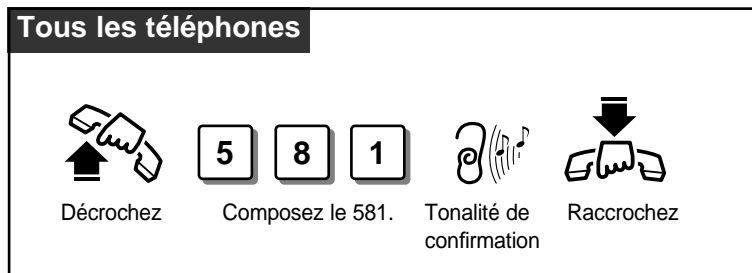

#### Pour présenter votre numéro au correspondant appelant

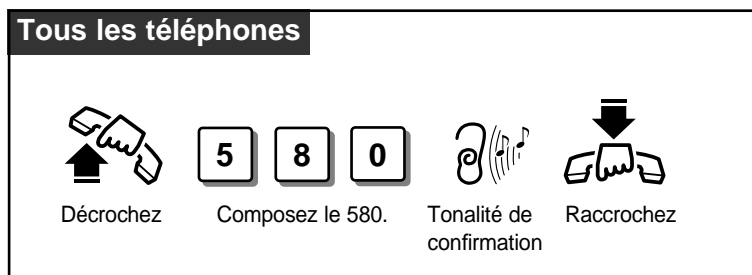

- Référence pour l'installateur agréé [404], [513]

## 2.6 Autres

### Appel interphone (Appel portier)

Si un visiteur appuie sur le bouton de l'interphone, les postes pré-assignés sonneront. N'importe quel utilisateur d'un poste peut converser avec la personne présente devant l'interphone.

#### Pour répondre à un appel interphone

##### Tous les téléphones

Lorsque vous entendez le signal de sonnerie de l'interphone;



Décrochez

#### Pour appeler un interphone

##### Tous les téléphones



Décrochez



Composez le 68.



Tonalité de confirmation



Parlez au visiteur.



- La connexion d'un interphone KX-T30865 est nécessaire.
- Vous devez programmer les postes qui peuvent recevoir des appels interphone pour les modes jour et nuit. Les postes RNIS ne pourront pas être programmés pour recevoir des appels interphone. Tous les postes ont la possibilité d'appeler l'interphone.
- Si vous ne répondez pas à un appel interphone dans un délai de 30 secondes, l'appel est annulé.
- Vous pouvez déverrouiller la porte à partir de votre téléphone afin de laisser entrer le visiteur (Dispositif d'ouverture de porte).



- Référence pour l'installateur agréé  
[607]–[608]  
Connexion de l'interphone, du système d'ouverture de portes



## 2.6 Autres

### Dispositif d'ouverture de porte

Cette fonction vous permet d'ouvrir la porte à un visiteur depuis votre poste.

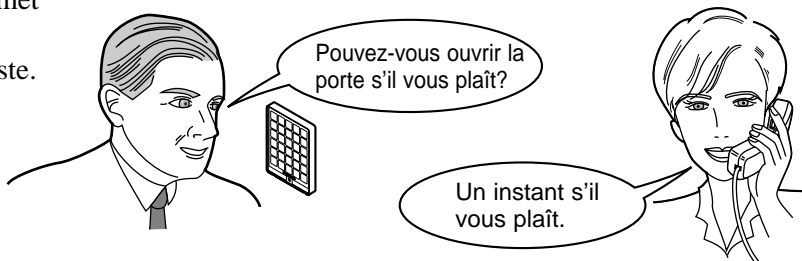

#### Pour déclencher l'ouverture de porte

##### Tous les téléphones



Décrochez



Composez le 55.



Tonalité de confirmation

Le contact de porte est activé pendant 5 secondes.

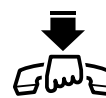

Raccrochez

#### Pour déclencher l'ouverture de porte pendant une conversation avec l'interphone

##### PS

Dans un délai de 10 secondes



Appuyez sur la touche R.



Confirmation tone



Composez le 5.



Tonalité de confirmation

Le contact de porte est activé pendant 5 secondes.

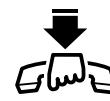

Raccrochez

##### TP



Composez le 5.



Tonalité de confirmation

Le contact de porte est activé pendant 5 secondes.



Raccrochez



- Lorsqu'un visiteur appuie sur la touche de l'interphone, le système peut ouvrir automatiquement la porte si l'interphone possède un dispositif d'ouverture de porte intégré. Cette fonction doit être paramétrée via la programmation système.
- La Classe de Service détermine les postes autorisés à déverrouiller la porte.
- Les utilisateurs de postes RNIS ne peuvent pas déverrouiller la porte lors d'une conversation avec l'interphone. Ils doivent raccrocher et déverrouiller la porte en composant le numéro de fonction "55".



- Référence pour l'installateur agréé  
[105], [206], [508]  
Connexion de l'interphone, du système d'ouverture de portes

## 2.6 Autres

### Changement du mode d'appel jour ou nuit (Service de nuit)

Le fonctionnement du système peut être paramétré différemment en mode jour et en mode nuit. Vous pouvez programmer une discrimination d'appels pour empêcher les appels non autorisés la nuit. Vous avez la possibilité de passer du mode jour au mode nuit automatiquement à une heure prédéterminée ou manuellement par l'intermédiaire d'un poste prédéfini ou du poste accueil à l'heure souhaitée. La Classe de Service détermine quels postes peuvent réaliser cette opération.

**Service de nuit automatique :** Votre système commutera automatiquement du mode jour au mode nuit chaque jour à une heure programmée.

**Service de nuit manuel :** L'utilisateur du poste accueil ou d'un poste prédéfini peut commuter du mode jour au mode nuit à l'heure souhaitée.

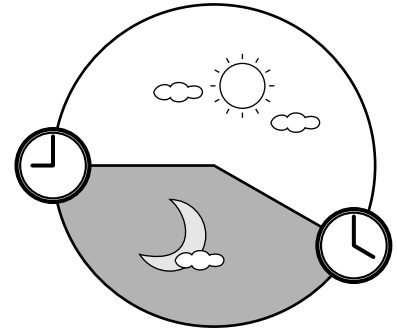

#### Sélection du mode service de nuit

**Tous les téléphones**

Décrochez    Composez le 78.    Composez le 0/1 ou 2.    Tonalité de confirmation    Raccrochez

0 Mode automatique  
1 Mode jour manuel  
2 Mode nuit manuel

#### Vérification à l'écran du mode service de nuit

**TP avec écran**

Lorsque le téléphone est au repos;

#    L'écran indique le mode actuel pendant 3 secondes.

Appuyez sur #.

## 2.6 *Autres*

---



- Les fonctions suivantes ont des programmations jour et nuit différentes:
  - 1) Ports RNIS sortants autorisés
  - 2) Poste Acheminement Direct à l'Arrivée
  - 3) Poste de réponse lors d'un appel interphone
  - 4) Réacheminement
  - 5) Sonnerie différée
  - 6) Niveaux de discrimination
  - 7) Niveaux de discrimination pour la numérotation abrégée système
- Avec les KX-T7235, KX-T7531, KX-T7533 et KX-T7536, vous pouvez exécuter cette fonction à l'aide de l'écran LCD.



- Fonctions d'affichage spéciales (chapitre 2.7)
  - Liste des fonctions système
- Référence pour l'installateur agréé  
[100], [509]

## 2.6 Autres

### Rejoindre ou quitter un groupe RHA (Mode Présent / Absent)

Cette fonction vous permet de rejoindre (Présent) ou de quitter (Absent) un groupe de recherche ou un groupe RHA (Recherche Homogène d'Appels). Les postes dont le statut est Absent ne reçoivent pas d'appels émanant de la recherche de postes libres mais peuvent recevoir d'autres appels, contrairement à la fonction NPD. Le mode par défaut est "présent".

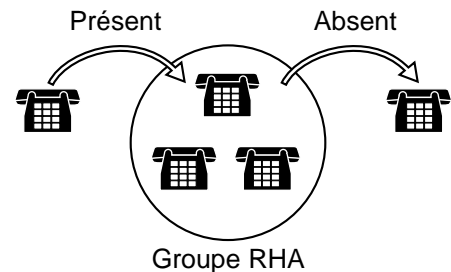

**PS et TP**



Décrochez



Composez le 45.

1	Mode présent
0	Mode absent

Entrez le 1 ou le 0.



Tonalité de confirmation



Raccrochez

**TP**



Décrochez



Appuyez sur la touche PRESENT/ABSENT.

Le voyant correspondant s'éteint en mode Présent et est rouge fixe en mode Absent.



Tonalité de confirmation



Raccrochez

- ! Il doit rester au moins un poste en mode présent.
- Lorsque votre poste est en mode Absent, la tonalité d'invitation à numéroté 2 est entendue lorsque vous décrochez le combiné.
- L'utilisateur d'un téléphone propriétaire peut affecter la touche PRESENT/ABSENT à une touche LR programmable.



- Réglages de base (chapitre 2.2)  
Personnalisation des touches de votre téléphone

## 2.6 Autres

### ***Permettre au téléphone connecté en parallèle sur un poste numérique de sonner (Connexion téléphonique en parallèle)***

Un poste simple (PS) peut être connecté en parallèle à un téléphone propriétaire (TP). Cette fonction vous permet de valider ou non la sonnerie du poste simple. Lorsqu'une connexion en parallèle est établie, vous pouvez utiliser indifféremment l'un ou l'autre téléphone.

#### **Activation / Désactivation de la sonnerie du poste simple**

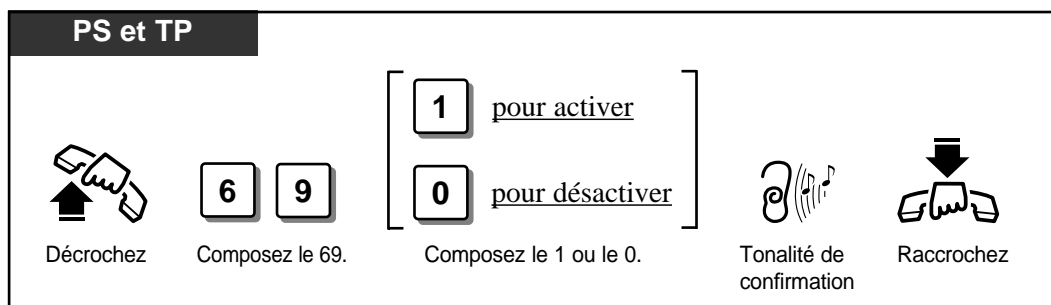

- Le paramétrage par défaut est "Parallèle, non" (Sonnerie du PS désactivée).
- Le téléphone propriétaire peut être utilisé en mode de fonctionnement normal que le poste simple soit activé ou non.
- Lors de la réception d'un appel :
  - Si la sonnerie du poste simple est activée, le téléphone propriétaire et le poste simple sonnent sauf si le téléphone propriétaire est en mode "Réponse mains-libres" ou en mode "Appel vocal".
  - Si la sonnerie du poste simple est désactivée, le téléphone propriétaire sonne mais pas le poste simple. Néanmoins, le poste simple peut répondre à l'appel.
- Lorsque vous utilisez le poste simple, l'écran et les voyants du téléphone propriétaire fonctionnent de la même manière que s'il était utilisé.
- Si vous décrochez alors que votre téléphone connecté en parallèle est déjà en communication, l'appel passe sur votre téléphone et vice-versa (Téléphone Propriétaire uniquement).
- Avec les KX-T7235, KX-T7531, KX-T7533 et KX-T7536, vous pouvez exécuter cette fonction à l'aide de l'écran LCD.



- Fonctions d'affichage spéciales (chapitre 2.7)  
Liste des fonctions système

## 2.6 Autres

### Identification de l'appelant

(pour KX-T7230/KX-T7235/KX-T7531/KX-T7533/KX-T7536)

#### Affichage des informations de l'appelant (Identité d'appel)

Cette fonction vous indique le numéro de téléphone et le nom de l'appelant sur la ligne RNIS fourni par le service Identité de l'appelant. Vous pouvez enregistrer le numéro de l'appelant (et le nom si programmé) dans une file d'appel en pressant sur la touche **REG** (S2). L'exemple donné ci-dessous est un KX-T7230.

#### Affichage de l'écran (Récepteur)

Pendant la réception d'un appel externe

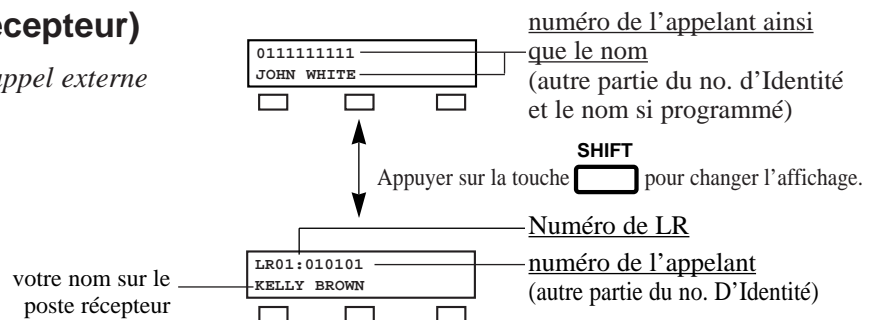

Décrocher ou appuyer sur la touche MAINS-LIBRES.

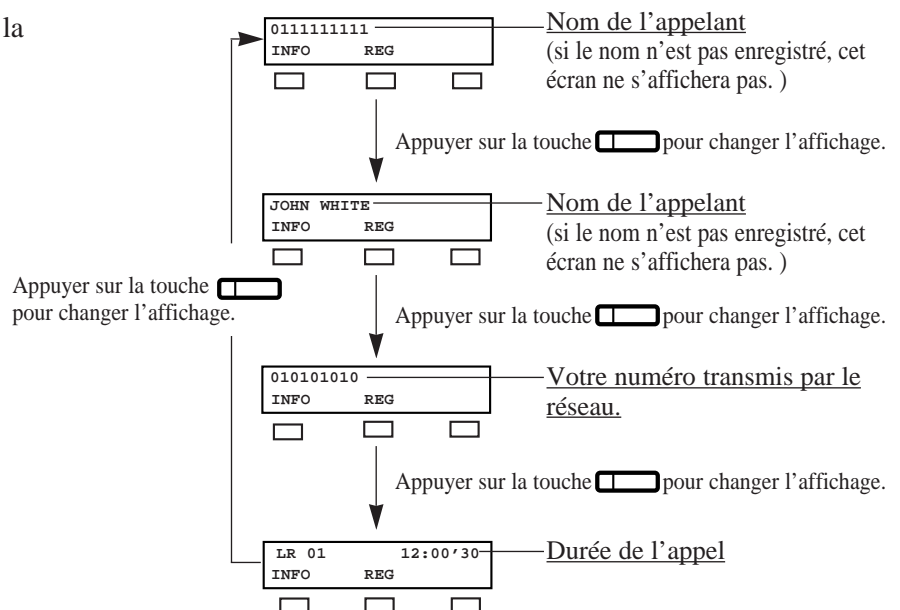

- Pour visualiser le nom de l'appelant lors de la réception d'un appel externe, le nom doit être enregistré au préalable dans la programmation des numéros abrégés système par PC.
- Vous pouvez utiliser la touche **INFO** (S1) pour changer l'affichage de l'écran au lieu de la touche LR.
- Appuyer sur la touche SHIFT pour revenir à l'affichage normal après que ayez décroché.

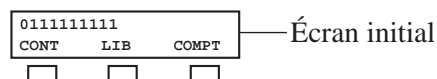



## 2.6 *Autres*

---



- Si vous n'obtenez pas de réponse, vous n'aurez pas de visualisation de l'Identité et du coût de la communication.
- Avant l'établissement de la communication, vous n'aurez pas d'information sur l'Identité et le coût de votre correspondant.
- Tant que vous visualisez le coût à l'afficheur, vous pourrez voir le numéro composé. (Voir chapitre correspondant).
- Vous pouvez modifier et rappeler les numéros mis en mémoire. Reportez-vous au chapitre "Enregistrement automatique des informations concernant l'appelant" (Mémoire d'appels entrants – KX-T7230/KX-T7235/KX-T7533/KX-T7536).



- Autres (chapitre 2.6)
  - Enregistrement automatique des informations concernant l'appelant (Mémoire d'appels entrants – KX-T7230/KX-T7235/KX-T7533/KX-T7536)
  - Blocage de l'enregistrement des informations concernant l'appelant (Verrouillage de la mémoire d'appels entrants – KX-T7230/KX-T7235/KX-T7533/KX-T7536)
- Référence pour l'installateur agréé  
[001], [107], [404]

\* Une ligne RNIS et la fonction Identité de l'appelant vous permettent d'obtenir des informations concernant l'appelant, telle que son numéro de téléphone, sur la LR programmée pour recevoir les appels service RNIS. Adressez-vous au revendeur.



## 2.6 Autres

### Enregistrement automatique des informations concernant l'appelant (Mémoire d'appels entrants – KX-T7230/KX-T7235/KX-T7533/KX-T7536)

Si vous ne répondez pas à un appel extérieur ou si vous ne répondez pas à l'appel, votre poste enregistre automatiquement les informations sur l'appelant via le service Identité de l'appelant\*. Le voyant de la touche SHIFT s'allumera. Il est possible d'enregistrer jusqu'à 15 appels par poste. Lorsque la mémoire d'appels est pleine (plus de 15 appels), le seizième appel ne sera pas mémorisé. Vous pouvez remplacer l'appel le plus ancien par le plus récent.

Vous pouvez également modifier et rappeler des numéros mémorisés.



- Le voyant de la touche SHIFT peut s'allumer lors de la réception d'un appel. En appuyant sur la touche SHIFT, vous pouvez obtenir des informations supplémentaires sur le correspondant.
- Pour effacer les informations affichées à l'écran, appuyez sur la touche EFF (S2).
- Vous pouvez modifier le numéro de téléphone affiché à l'écran avant de numérotter. Entrez “\*” pour effacer et “0 à 9” pour ajouter des numéros.
- Si vous modifiez le numéro de téléphone affiché, le nouveau numéro sera mémorisé.
- Pour retourner à l'écran initial, décrochez et raccrochez le combiné ou appuyez sur la touche MENU (S1).
- Vous pouvez verrouiller l'écran pour empêcher l'affichage des informations sur l'identité de l'appel entrant.



- Autres (chapitre 2.6)  
Fonctions confidentielles – Verrouillage de l'écran (Verrouillage de la mémoire d'appel entrant)
- Référence pour l'installateur agréé  
[001]

\* Le service Identité de l'appelant vous donne des informations sur l'appelant, telles que son nom et numéro de téléphone sur la LR programmée pour recevoir les appels service Identité de l'appelant. Adressez-vous au revendeur.

### Validation / Annulation

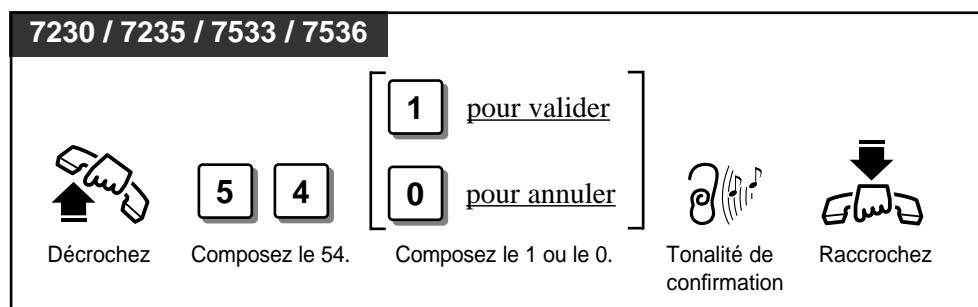

## 2.6 Autres

### Visualisation des correspondants

**7230 / 7533**

Des appels ont été mémorisés si le voyant de la touche SHIFT est Allumé en rouge.

Appuyez sur OLD (S1) ou NOU (S2).

- OLD : Informations déjà visualisées.
- NOU : Informations qui ne sont pas encore confirmées.

Appuyez sur la touche SHIFT.

L'affichage normal apparaît à l'écran.

Le numéro de l'appelant s'affiche à l'écran.

Appuyez sur la touche INFO (S1). Appuyez sur la touche SUIV (S3).

Vous pouvez vérifier les autres informations sur l'appelant.

Si vous appuyez sur la touche INFO (S1) vous visualisez des informations supplémentaires sur l'appelant.

- une fois : Visualisation du nom de l'appelant.
- deux fois : Visualisation de la date/heure et du nombre d'appels (15 appels maximum).
- trois fois : Visualisation du numéro de la LR.

Décrochez

Appuyez sur la touche APPEL (S1).

Vous pouvez rappeler le numéro de l'appelant affiché à l'écran.

**7235 / 7536**

Des appels ont été mémorisés si le voyant de la touche SHIFT est Allumé en rouge.

Appuyez sur OLD (S1) ou NOU (S2).

- OLD : Informations déjà visualisées.
- NOU : Informations qui ne sont pas encore confirmées.

Appuyez sur la touche SHIFT.

L'affichage normal apparaît à l'écran.

Vous pouvez visualiser les informations sur l'appelant.

Appuyez sur la touche SUIV (S3).

Vous pouvez vérifier les autres informations sur l'appelant.

Décrochez

Appuyez sur la touche APPEL (S1).

Vous pouvez rappeler le numéro de l'appelant affiché à l'écran.



- Les illustrations des écrans peuvent être différentes, dans ce cas veuillez appuyer sur la touche SHIFT.

## 2.6 Autres

### Blocage de l'enregistrement des informations concernant l'appelant (Verrouillage de la mémoire d'appels entrants – KX-T7230/KX-T7235 /KX-T7533/KX-T7536)

Cette fonction vous permet de verrouiller l'écran de votre poste pour empêcher l'affichage des informations sur informations sur l'identité de l'appel entrant.

#### Verrouillage

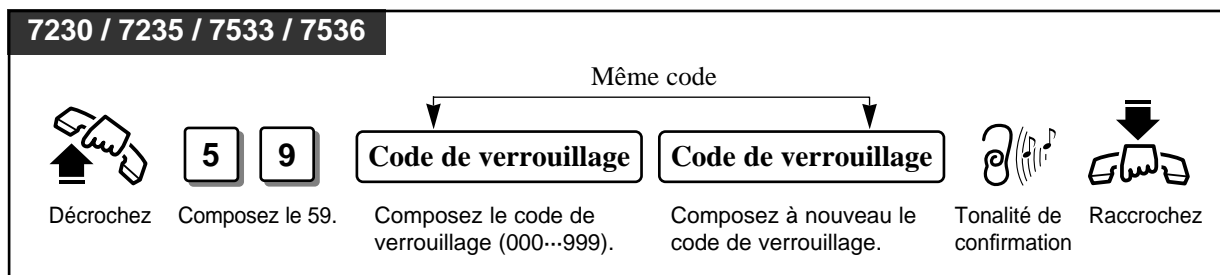

#### Déverrouillage

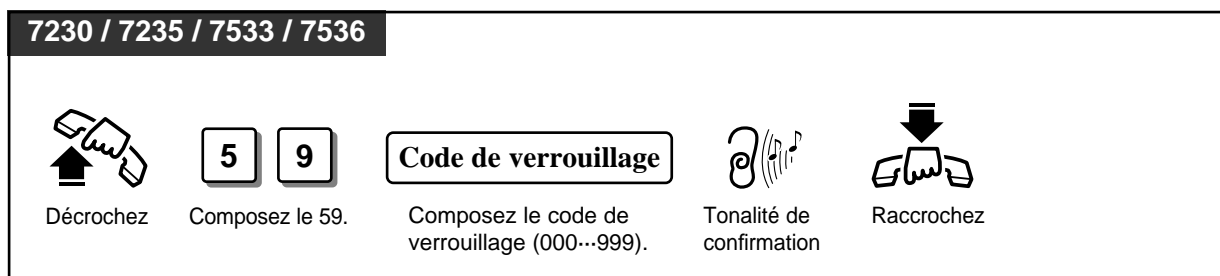

- Si vous avez oublié votre code de verrouillage, l'utilisateur du poste accueil peut déverrouiller l'écran de tous les postes.
- Si votre poste est à l'état verrouillé, vous ne pouvez pas programmer un nouveau code de verrouillage. Vous devez déverrouiller votre poste avant de le verrouiller avec le nouveau code.
- Lorsque vous déverrouillez votre poste en utilisant un code de verrouillage différent du code précédemment entré, vous entendez une tonalité d'encombrement.



- Autres (chapitre 2.6)
  - Enregistrement automatique des informations concernant l'appelant (Mémoire d'appels entrants – KX-T7230/KX-T7235/KX-T7533/KX-T7536)
- Fonctions poste accueil (chapitre 2.8)
  - Contrôle du verrouillage des postes à distance

## 2.6 *Autres*

### ***Annulation des fonctions programmées sur votre poste (Annulation des fonctions d'un poste)***

Cette fonction vous permet de restaurer les paramètres par défaut de votre poste.

- a) Fonction message d'absence
- b) Rappel automatique sur occupation (Rappel sur mise en attente)
- c) Musique de fond (MUS)
- d) Renvoi d'appel
- e) Mémoire d'appels entrants (effacement des données)
- f) Interdiction d'interception d'appels
- g) Appel en attente
- h) Secret d'identité du demandeur (CLIR)
- i) Secret d'identité du demandé (COLR)
- j) Ne Pas Déranger (NPD)
- k) Interdiction d'entrée en tiers
- l) Présent
- m) Message en attente (tous les messages seront effacés)
- n) Appel général – Interdiction
- o) Connexion téléphonique en parallèle
- p) Appel au décroché (le numéro de téléphone mémorisé sera effacé)
- q) Rappel de rendez-vous

### **Annulation des fonctions actuelles**

#### **Tous les téléphones**



Décrochez



Composez le 790.



Tonalité de confirmation



Raccrochez

## 2.6 Autres

### Accès au service du réseau RNIS

Vous permet de faire appel à un service fourni par RNIS.

#### Tous les téléphones



Décrochez



Composez le 795.

N° de port  
RNIS

Composez le numéro  
de port RNIS (1, 2).

N° de service  
RNIS

(0...9, \*, #,  
16 chiffres maximum).

Attendez  
5 secondes.



Raccrochez

#### TP



Décrochez

Code d'accès au port RNIS

Composez le code d'accès au  
port RNIS (0, 81...82).



Appuyez sur la  
touche service RNIS.



Raccrochez

#### TP



Décrochez

Code d'accès  
au port RNIS

Composez le code d'accès  
au port RNIS (0, 81...82).



Appuyez sur la  
touche RNV/NPD.

N° de service  
RNIS

(0...9, \*, #,  
16 chiffres maximum).



Appuyez sur la  
touche RNV/NPD.



Raccrochez



- Pour pouvoir utiliser la touche de service RNIS sur un Téléphone Propriétaire, vous devez tout d'abord assigner la touche de service RNIS à une des touches programmables.
- Vous pouvez appuyer sur la touche LR au lieu d'introduire le code d'accès au port RNIS.
- Vous pouvez recevoir un message de confirmation de la part de RNIS si le réseau offre ce genre de services.
- Vous pouvez utiliser la touche de service RNIS après avoir introduit un code d'accès à une ligne LR ou après avoir appuyé sur une touche LR. Un message enregistré vous avertit en cas d'erreur.
- La disponibilité de ce service dépend de votre contrat RNIS.



- Réglages de base (chapitre 2.2)  
Personnalisation des touches de votre téléphone

## 2.6 Autres

### Sélection de l'Identité du demandeur/demandé (CLIP/COLP)

Vous pouvez sélectionner l'affichage de votre numéro CLIP/COLP général ou privé.

#### Validation du secret d'Identité du demandeur (CLIP)

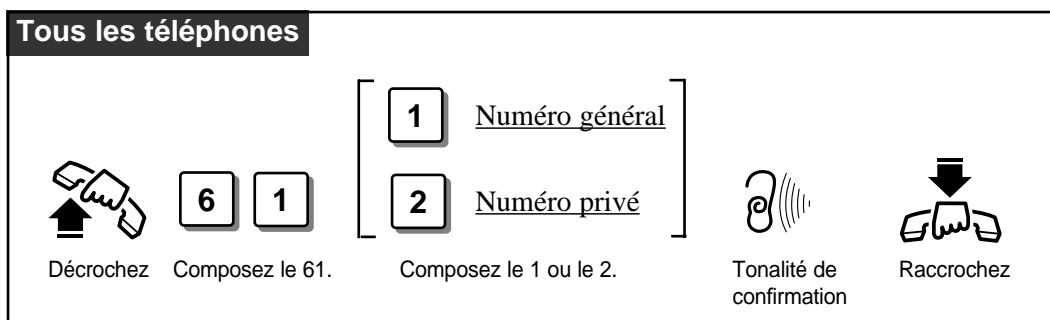

#### Validation du secret d'Identité du demandé (COLP)

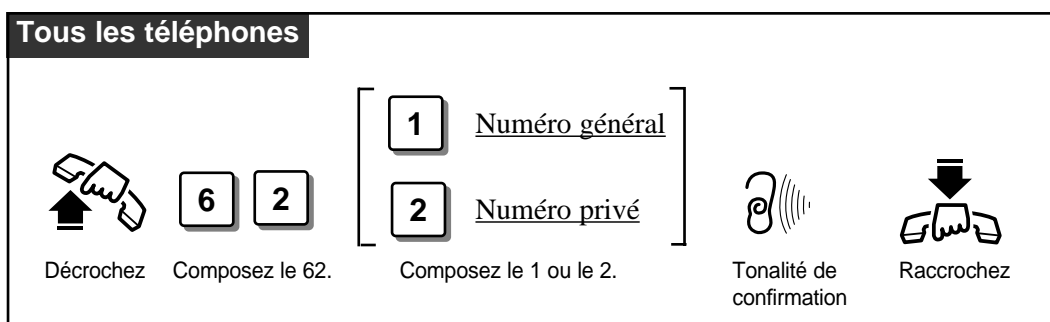

- La fonction Secret d'Identité est soumise au niveau de la Classe de Service.
- Si vous sélectionnez une validation déjà programmée, la tonalité 2 de confirmation ainsi qu'une tonalité de numérotation sont envoyées.



- Référence pour l'installateur agréé  
[404], [512], [513], [601]

## 2.7 Fonctions d'affichage spéciales (KX-T7235/KX-T7531/KX-T7533/KX-T7536)

---

Les Téléphones Propriétaires Numériques Panasonic KX-T7235, KX-T7531, KX-T7533 et KX-T7536 vous permettent de passer des appels ou d'accéder aux fonctions du système en toute simplicité, grâce au grand écran dont ils sont munis. L'écran vous présente des informations se rapportant à la fonction souhaitée.

### Fonctions en mode veille

En mode veille, vous pouvez changer l'écran en appuyant sur les touches MODE ou SHIFT. Les manipulations et fonctions pour les modèles de téléphones propriétaires peuvent être différentes (voir page suivante). Les fonctions disponibles sont les suivantes :

- 1.) POSTE (Numérotation d'extension)
- 2.) FONCTIONS (Accès aux fonctions du système)  
(☞ "Liste des fonctions système" voir page 2-85.)
- 3.) NUM ABRG POSTE (Numérotation abrégée poste)
- 4.) NUM ABRG SYSTEME (Numérotation abrégée système)
- 5.) IDENTITE APPELS (Sortant, Les 5 derniers numéros composés)  
(KX-T7235/KX-T7536 uniquement)

### Numérotation abrégée poste – Programmation de numéros/noms.

#### Fonctions RNV/NPD\* (uniquement pour KX-T7235/KX-T7536)

De plus, vous pouvez afficher un nouvel écran en appuyant sur la touche RNV/NPD après avoir décroché. A partir de cet écran, vous pouvez exécuter les fonctions supplémentaires suivantes :

- 1.) RNV/NPD ANNULE (Annulation de la fonction RNV/NPD)
- 2.) NE PAS DERANGER (Ne Pas Déranger)
- 3.) RNV-TOUS, OCCUPATION, NON REPONSE (Renvoi d'appel)
- 4.) RNV-OCC/NON REP., LR (Renvoi d'appel)
- 5.) RNV-DIST, ANNUL. RNV-DIST (Renvoi de tous les appels à distance)

\* RNV/NPD — RNV est l'abréviation de "RENVOI" et est utilisé pour renvoyer un appel.  
NPD est l'abréviation de "NE PAS DERANGER" et permet de refuser les appels.

#### Mémoire d'appels entrants (☞ Voir page 2-71.)

## 2.7 Fonctions d'affichage spéciales (KX-T7235/KX-T7531/KX-T7533/KX-T7536)

### Affichage de l'écran des fonctions en mode veille

#### – KX-T7531

Lorsque le téléphone est libre, une pression sur la touche MODE fait apparaître le message ci-dessous sur l'écran. L'opération Jog Dial est disponible du deuxième au septième écran.

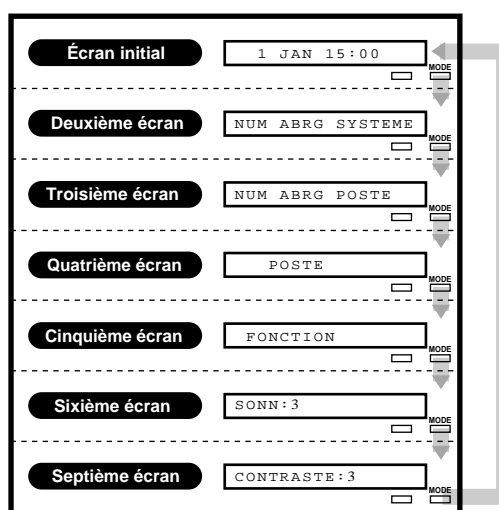

#### – KX-T7533

Lorsque le téléphone est libre, la ligne inférieure de l'écran peut être altérée en appuyant sur la touche SHIFT comme suit. La fonction Jog Dial est disponible dans le troisième écran.

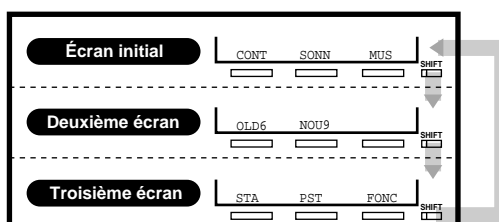

#### – KX-T7235 et KX-T7536

Pour utiliser les touches polyvalentes, utilisez la dernière ligne du troisième écran, que vous saisissez en appuyant la touche SUIV. comme suit. La fonction Jog Dial de KX-T7536 est accessible en appuyant sur une touche de fonction sur la troisième et la quatrième ligne.

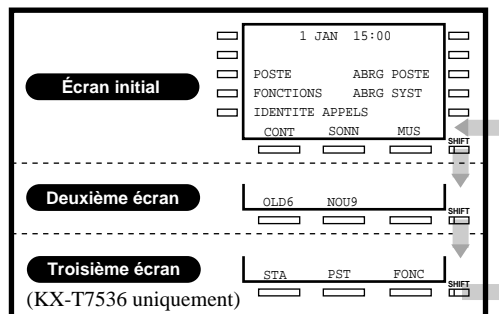

- Les sixième et septième écrans du KX-T7531 permettent de régler le volume sonore de la sonnerie ainsi que le contraste de l'affichage. Pour plus d'informations, reportez-vous à le Manuel d'Utilisateur pour la série KX-T7500.
- Le deuxième écran du KX-T7235, KX-T7233 et KX-T7536 (aussi pour KX-T7230) permet de rappeler une personne qui a appelé en se reportant au fichier des appels entrants. Pour opérer cette fonction, voir page 2-72.

#### Utilisation du Jog Dial

Vous pouvez rechercher les rubriques de votre choix en vous servant du Jog Dial en fonction du menu écran correspondant. Tournez le Jog Dial dans le sens de votre choix. Les rubriques s'afficheront comme suit.

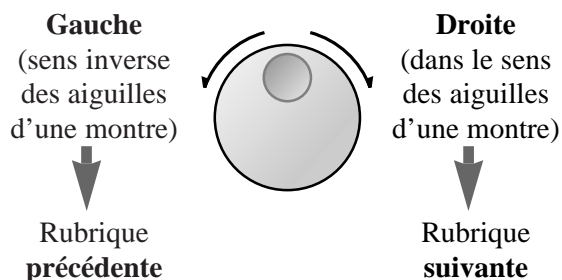



## 2.7 Fonctions d'affichage spéciales (KX-T7235/KX-T7531/KX-T7533/KX-T7536)

### Fonctions d'affichage spéciales en mode veille

#### — KX-T7235

#### En utilisant la touche de fonction

Appuyez sur la touche correspondant à la fonction voulue à l'écran. L'écran change à chaque étape. Des exemples sont décrits ci-dessous.

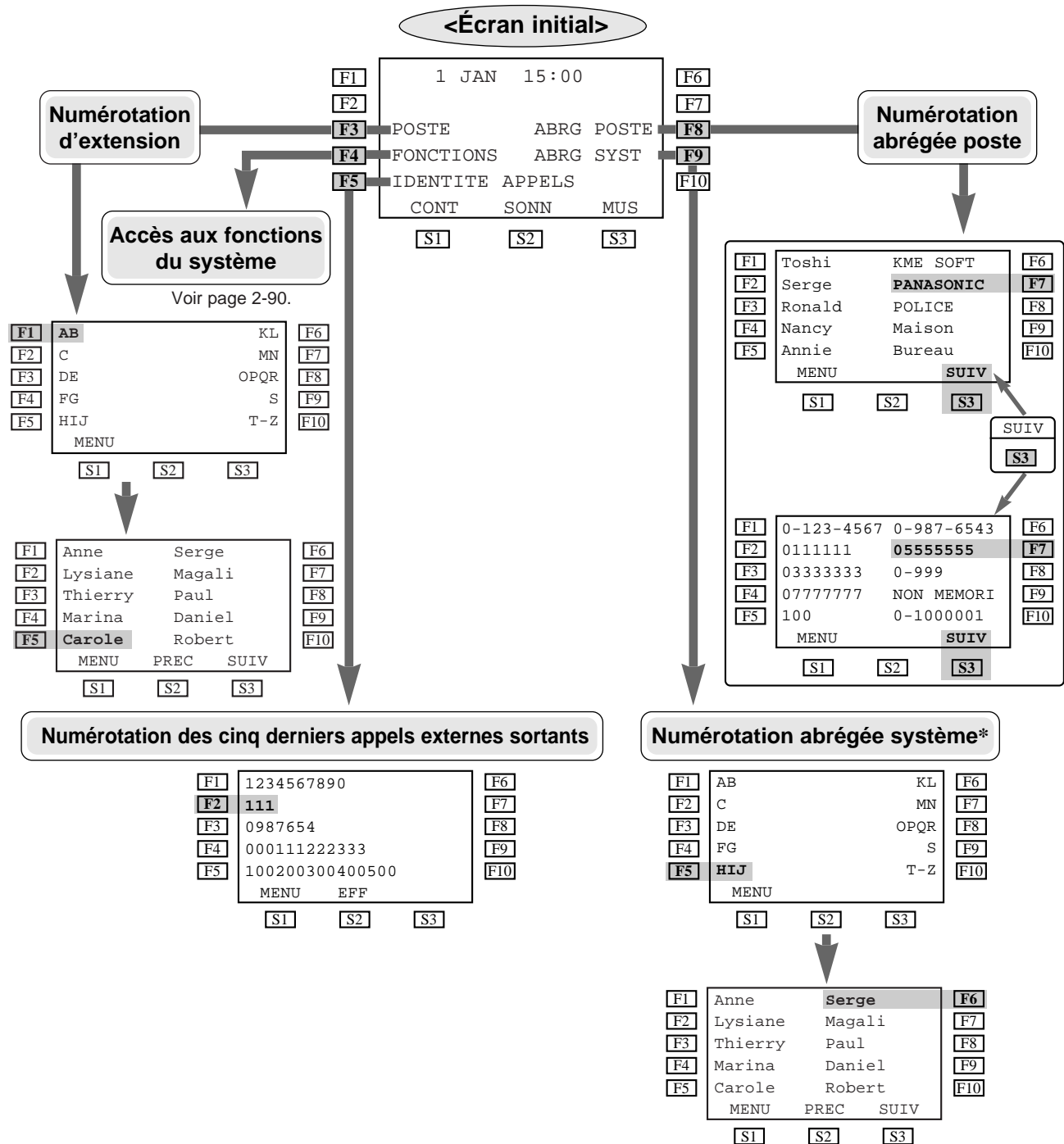

## 2.7 Fonctions d'affichage spéciales (KX-T7235/KX-T7531/KX-T7533/KX-T7536)

### — KX-T7531

- Appuyez plusieurs fois sur la touche **MODE** pour afficher la fonction Jog Dial (2e au 5e affichage).<sup>\*1</sup>

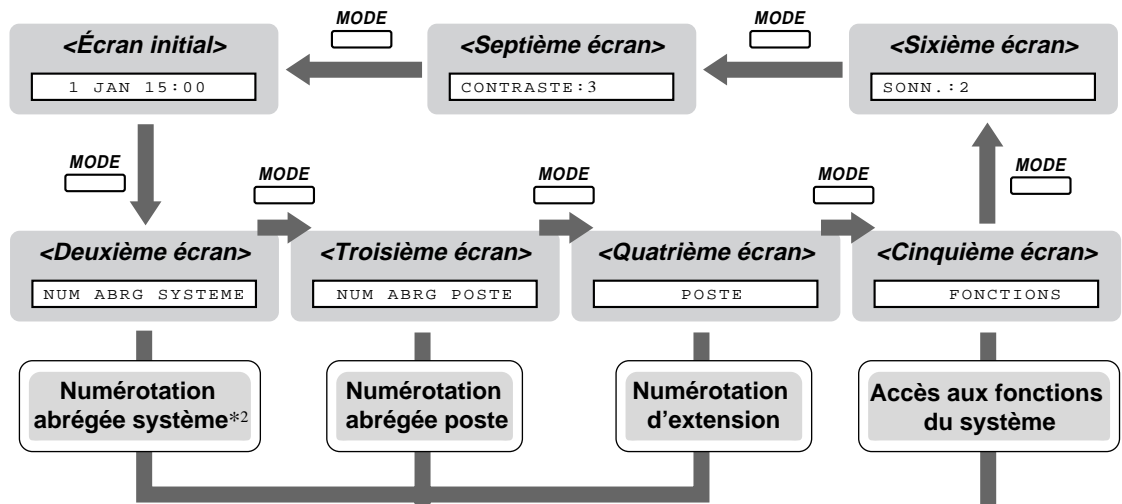

- Tournez le **Jog Dial** jusqu'à ce que l'élément désiré soit sur la flèche.

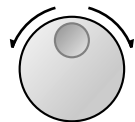

- Appuyez sur la touche **SELECT**.<sup>\*3</sup>



- Introduisez un paramètre, si nécessaire, ou suivez la procédure opérative normale (pour accès aux fonctions système uniquement).

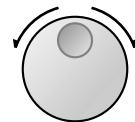

Si un paramètre est requis, le nom de la fonction et le paramètre clignoteront.

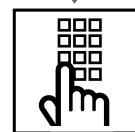

<sup>\*1</sup> Les sixième et septième écrans permettent de régler le volume sonore de la sonnerie ainsi que le contraste de l'affichage.

<sup>\*2</sup> Pour la numérotation abrégée système ou pour passer un appel d'extension, vous pouvez appuyer sur la touche correspondant à la lettre de votre choix avant de tourner le Jog Dial.

<exemple> Appuyez deux fois sur 2 pour que les entrées sous la lettre "B" s'affichent.

<sup>\*3</sup> Vous pouvez décrocher le combiné ou appuyer sur la touche MAINS-LIBRES au lieu de la touche SELECT.

## 2.7 Fonctions d'affichage spéciales (KX-T7235/KX-T7531/KX-T7533/KX-T7536)

### — KX-T7533

1 Appuyez plusieurs fois sur la touche **SHIFT** pour afficher le troisième écran.

- 2 Sélectionnez la fonction souhaitée.
- Appuyez sur la touche **STA** (S1) (pour Numérotation abrégée poste).
  - Appuyez sur la touche **PST** (S2) (pour Numérotation d'extension).
  - Appuyez sur la touche **FONC** (S3) (pour Accès aux fonctions du système).
  - Tournez le **Jog Dial** (pour Numérotation abrégée système).

3 Tournez le **Jog Dial** jusqu'à ce que l'élément désiré soit sur la flèche.

- 4
- Appuyez sur la touche **APPEL** (S3) (pour Numérotation abrégée système, Numérotation abrégée poste et Numérotation d'extension).<sup>\*2</sup>
  - Appuyez sur la touche **SEL** (S3) (pour Accès aux fonctions du système).

5 Introduisez un paramètre, si nécessaire, ou suivez la procédure opérative normale (pour accès aux fonctions système uniquement).

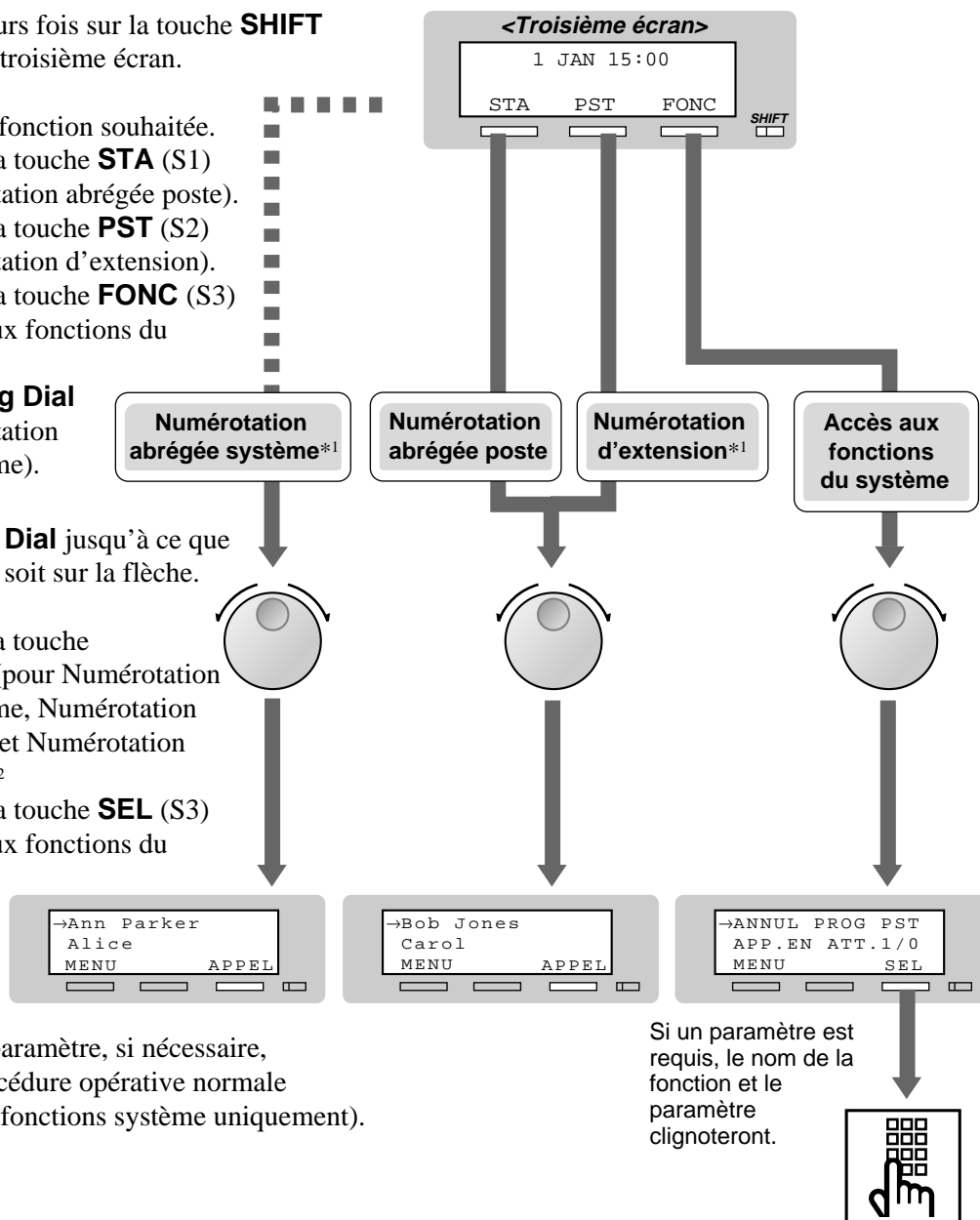

<sup>\*1</sup> Pour la numérotation abrégée système ou pour passer un appel d'extension, vous pouvez appuyer sur la touche correspondant à la lettre de votre choix avant de tourner le Jog Dial.

<exemple> Appuyez deux fois sur 2 pour que les entrées sous la lettre "B" s'affichent.

<sup>\*2</sup> Vous pouvez décrocher le combiné ou appuyer sur la touche MAINS-LIBRES au lieu de la touche APPEL (S3).

## 2.7 Fonctions d'affichage spéciales (KX-T7235/KX-T7531/KX-T7533/KX-T7536)

### — KX-T7536

#### En utilisant la touche de fonction

1 Sélectionnez la fonction souhaitée.

- Appuyez sur la touche **F3** (pour Numérotation d'extension).
- Appuyez sur la touche **F4** (pour Accès aux fonctions du système).<sup>\*3</sup>
- Appuyez sur la touche **F5** (pour pour passer un appel de la mémoire d'appel).
- Appuyez sur la touche **F8** (pour Numérotation abrégée poste).
- Appuyez sur la touche **F9** (pour Numérotation abrégée système).

2 Tournez le **Jog Dial** jusqu'à ce que l'élément désiré soit sur la flèche.

- 3 • Appuyez sur la touche **APPEL** (S3) (pour Numérotation abrégée système, Numérotation abrégée poste et Numérotation d'extension).<sup>\*4</sup>
- Appuyez sur la touche **SEL** (S3) (pour Accès aux fonctions du système). Appuyez sur la touche correspondante en bordure de l'écran d'affichage (la touche fonction).<sup>\*5</sup>

4 Introduisez un paramètre, si nécessaire, ou suivez la procédure opérative normale (pour accès aux fonctions système uniquement).

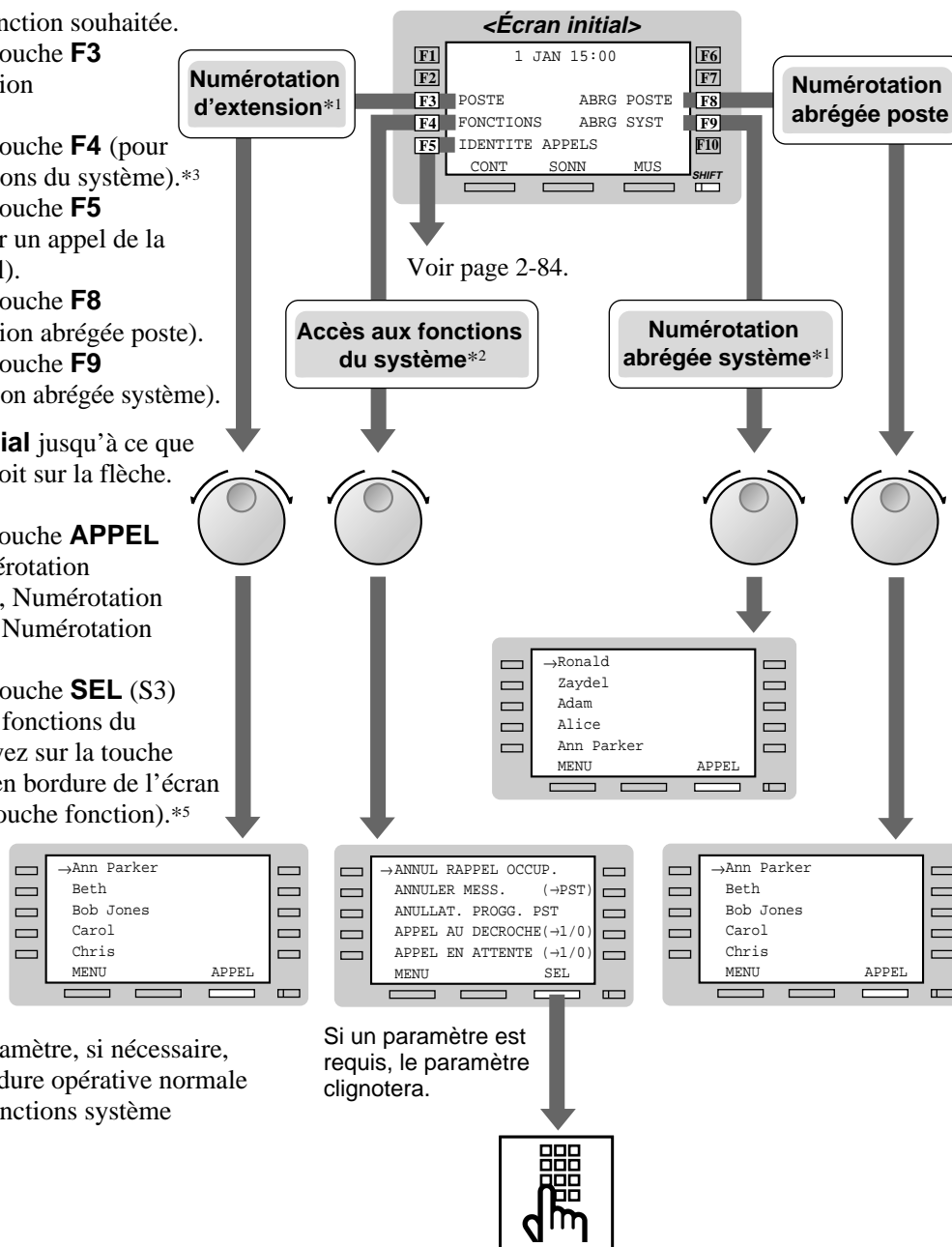

<sup>\*1</sup> Pour la numérotation abrégée système ou pour passer un appel d'extension, vous pouvez appuyer sur la touche correspondant à la lettre de votre choix avant de tourner le Jog Dial.

<exemple> Appuyez deux fois sur 2 pour que les entrées sous la lettre "B" s'affichent.

<sup>\*2</sup> Pour Liste des fonctions système, voir page 2-85.

<sup>\*3</sup> Vous pouvez appuyer sur la touche de fonction (F4) pour n'importe lequel des écrans (de l'écran initial au troisième écran).

<sup>\*4</sup> Vous pouvez décrocher le combiné ou appuyer sur la touche MAINS-LIBRES au lieu de la touche APPEL (S3).

<sup>\*5</sup> Vous pouvez appuyer sur une touche de fonction. (F1 à F10) sur la même ligne que l'entrée de votre choix au lieu de la touche SEL (S3).

## 2.7 Fonctions d'affichage spéciales (KX-T7235/KX-T7531/KX-T7533/KX-T7536)

*En utilisant une touche polyvalente ou en utilisant le Jog Dial directement*

1 Appuyez plusieurs fois sur la touche **SHIFT** pour afficher le troisième écran.

2 Sélectionnez la fonction souhaitée.

- Appuyez sur la touche **STA** (S1) (pour Numérotation abrégée poste).
- Appuyez sur la touche **PST** (S2) (pour Numérotation d'extension).
- Appuyez sur la touche **FONC** (S3) (pour Accès aux fonctions du système).
- Tournez le **Jog Dial** (pour Numérotation abrégée système).

3 Tournez le **Jog Dial** jusqu'à ce que l'élément désiré soit sur la flèche.

- 4
- Appuyez sur la touche **APPEL** (S3) (pour Numérotation abrégée système, Numérotation abrégée poste et Numérotation d'extension).<sup>\*3</sup>
  - Appuyez sur la touche **SEL** (S3) (pour Accès aux fonctions du système). Appuyez sur la touche correspondante en bordure de l'écran d'affichage (la touche fonction).<sup>\*4</sup>

- 5
- Introduisez un paramètre, si nécessaire, ou suivez la procédure opérative normale (pour accès aux fonctions système uniquement).

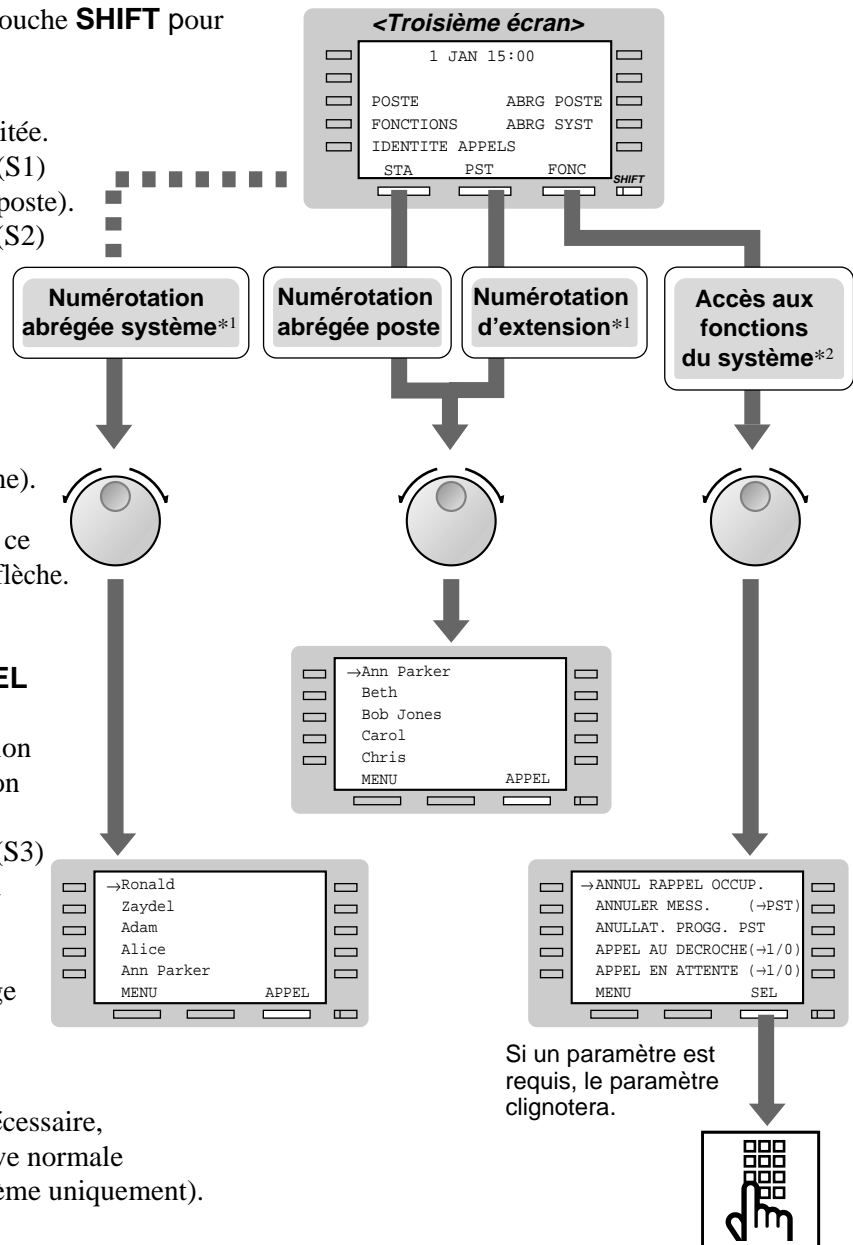

\*1 Pour la numérotation abrégée système ou pour passer un appel d'extension, vous pouvez appuyer sur la touche correspondant à la lettre de votre choix avant de tourner le Jog Dial.

<exemple> Appuyez deux fois sur 2 pour que les entrées sous la lettre "B" s'affichent.

\*2 Pour Liste des fonctions système, voir page 2-85.

\*3 Vous pouvez décrocher le combiné ou appuyer sur la touche MAINS-LIBRES au lieu de la touche APPEL (S3).

\*4 Vous pouvez appuyer sur une touche de fonction. (F1 à F10) sur la même ligne que l'entrée de votre choix au lieu de la touche SEL (S3).

## 2.7 Fonctions d'affichage spéciales (KX-T7235/KX-T7531/KX-T7533/KX-T7536)

---

— KX-T7235 et KX-T7536

*Appeler les cinq derniers numéros composés (la mémoire d'appels sortants)*

- 1 Appuyez sur la touche **SHIFT** pour afficher le deuxième écran.

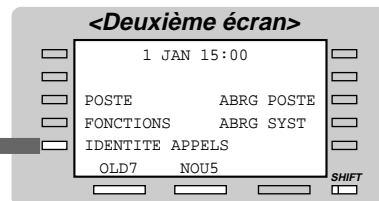

**Mémoire d'appels sortants**  
Pour passer un appel au moyen de la mémoire d'appel (les cinq derniers numéros composés)

- 2 • Appuyez sur la touche correspondante en bordure de l'écran d'affichage (pour la mémoire d'appels sortants).

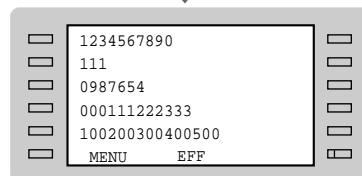

## 2.7 Fonctions d'affichage spéciales (KX-T7235/KX-T7531/KX-T7533/KX-T7536)

### Liste des fonctions système

Vous pouvez saisir les fonctions suivantes disposées par ordre alphabétique. Les paramètres indiqués dans la liste ci-dessous sont destinés aux téléphones raccordés à un KX-TD208.

ÉCRAN (KX-T7235/KX-T7536)	ÉCRAN (KX-T7531/KX-T7533)	DESCRIPTION DES FONCTIONS
RAPPEL TEMPORISEE	TIMED REMINDER	Programmer l'heure à laquelle le message doit vous être rappelé.
APPEL AU DECROCHE (→1/0)	APPEL DÉCRO. 1/0	Saisir un numéro sans devoir le composer.
PROG APPEL DÉCRO. (→. #)	PROG APPEL DÉCR	Assigner un numéro à la fonction de numérotation à "1 touche".
VERR DE POSTE (→ABCABC)	VERROULL. ABCABC	Empêcher les autres de passer un appel à partir de votre extension.
ANULLAT. PROGG. PST	ANNUL PROG PST	Annuler le verrouillage de poste.
PRESENT/ABSENT (→1/0)	PRÉSENT/ABS. 1/0	Rejoindre ou quitter le groupe qui reçoit l'appel.
APPEL EN ATTENTE (→1/0)	APP. EN ATT. 1/0	Vous informe qu'un appel a été placé en attente.
REP. APPEL GRP	RÉP. APPEL GRP	Répondre à un appel en utilisant un téléphone compris dans le même groupe d'extension.
INTERD.APPEL GEN. (→1/0)	REFUS D'APP 1/0	Refuser d'être appelé.
APPEL GROUPE (→0-8)	APPEL GROUPE 0-8	Appeler tous les groupes d'extension ou un groupe en particulier.
PORTE OUVERTE	PORTE OUVERTE	Ouvrir la porte.
INTERPHONE APPEL	INTERPHONE	Appeler le parlophone.
PARCAGE APPEL (→0-9)	PARC. APPEL 0-9	Placer un appel en attente dans un espace de parcage.
INTERCEPT APPEL (→PST)	INTERC. CIBL. PST	Prendre un appel directement.
INTERD. INTERCEPT (→1/0)	REJ. INTERCE. 1/0	Refuser de prendre un appel.
INTERCEPT APPEL LR	INTERCEPT. LR	Prendre un appel LR.
INTERCEPTION GROUPE	INTERCEPT. GRP	Prendre un appel destiné à un autre téléphone de votre groupe.
MESS. ABSENCE NON	MSG ABS DÉSACT.	Annuler le message absence.
MESS. ABSENCE OUI (→1-9)	MSG ABS ACT. 1-9	Programmer un message absence.
VERROU. INTERCAL. (→1/0)	REJET INTRUS 1/0	Empêcher les autres d'interrompre votre appel en ligne.
PARALLELE OUI/NON (→1/0)	PARALLELE 1/0	Etablir si un téléphone à ligne unique raccordé en parallèle doit sonner ou non lorsqu'un appel est reçu.
ANNULER MESS. (→PST)	MSG DÉSACT. PST	Annuler un message.
LAISSER MESS. (→PST)	MSG ACTIF PST	Laisser un message pour que la personne que vous avez appelée puisse vous rappeler.
ANNUL RAPPEL OCCUP.	SUPPR. RAPPEL	
VERR MEM APPEL (→ABCABC)	VERR. LOG ABCABC	Bloquer l'accès à votre mémoire d'appels.
MOD MEM OUI/NON (→1/0)	SURIMP LOG 1/0	Modifier ou effacer votre mémoire d'appels.
SVCE NUIT AUT/O/N (→0-2)	SVC DE NUIT 0-2	Modifier le mode JOUR / NUIT.*

Pour davantage d'informations concernant les fonctions et les paramètres d'usage, veuillez vous reporter aux rubriques correspondantes dans le Manuel d'Utilisateur du KX-TD208. Seul l'opérateur peut exécuter les fonctions "\*".

## 2.7 Fonctions d'affichage spéciales (KX-T7235/KX-T7531/KX-T7533/KX-T7536)

### Numérotation abrégée poste – Programmation de numéros/noms.

1 Appuyez sur la touche **PROGRAMME** et composez le 99.

2 Pour KX-T7531 et KX-T7533:  
Tapez \* \* et le numéro abrégé poste.  
Pour KX-T7235 et KX-T7536:  
Appuyez sur la touche de fonction souhaitée.

3 *Mémorisation d'un numéro*  
Composez le numéro voulu.  
(16 chiffres max.).  
*Mémorisation d'un nom*  
Appuyez sur la touche **SUIV** et introduisez le nom de votre choix\*  
(10 chiffres max.).  
(Pour KX-T7531 — la touche **MODE**)

4 Appuyez sur **MEMORISER**.

5 Appuyez sur la touche **PROGRAMME** pour sortir du mode programmation.

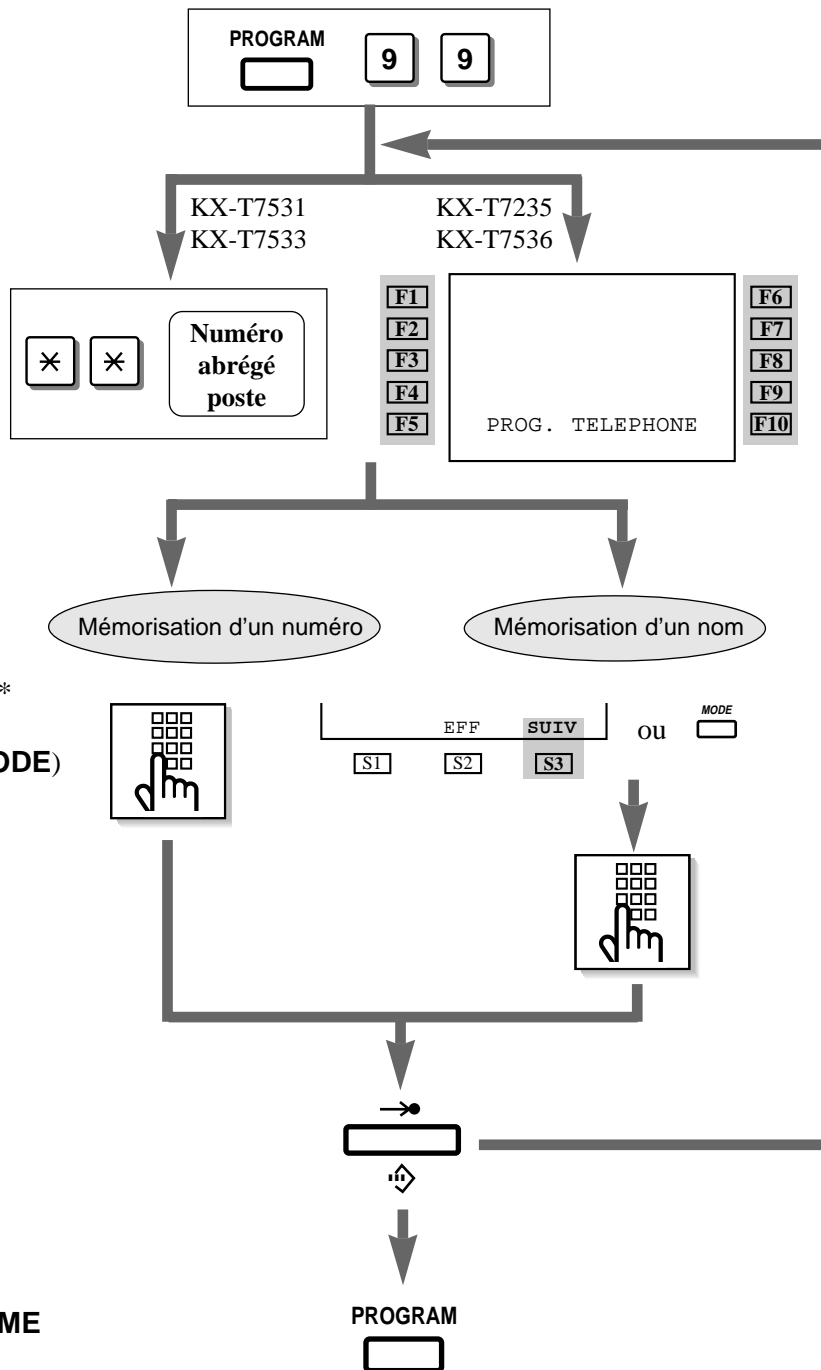

\*: Voir tableau des combinaisons page 2-88.



## 2.7 *Fonctions d'affichage spéciales* (KX-T7235/KX-T7531/KX-T7533/KX-T7536)

---



- Pour mémoriser les numéros, vous pouvez utiliser les touches 0 à 9, \*, #, PAUSE, R, CONF et INTER:
  - R : Mémorise le signal de rappel
  - PAUSE ou \* \*: pause
  - CONF : “-” (tiret) après le code d'accès ligne réseau.
  - INTER : [ou] (Numéro secret). Appuyez sur la touche INTER avant et après la partie du numéro que vous voulez garder secrète à l'écran.

### **Tableau des combinaisons**

Chaque caractère peut être saisi en utilisant le clavier de numérotation ainsi que certaines autres touches ou le Jog Dial pendant la mémorisation des noms.

**Le Tableau de Combinaisons 1** indique les combinaisons entre les touches et le nombre de fois qu'il faut appuyer sur la touche SELECT (REPONSE AUTO/SECRET), ou les combinaisons entre les touches du clavier de numérotation et les touches SUIV/polyvalentes pour saisir chaque caractère. (La touche REPONSE AUTO/SECRET devient la touche SELECT lors de l'utilisation du cache de programmation.)

**Le Tableau de Combinaisons 2** indique les combinaisons entre les touches et le nombre de “clicks” requis en tournant le Jog Dial vers la droite.

Pour saisir un caractère, trouvez la touche et le nombre de “clicks” requis en tournant le Jog Dial vers la droite. Appuyez d'abord sur la touche correspondante et tournez ensuite le Jog Dial en fonction du nombre de “clicks” requis. Si vous continuez à tourner le Jog Dial après avoir appuyé sur une des touches du clavier de numérotation, tous les caractères s'affichent à l'écran.

## 2.7 Fonctions d'affichage spéciales (KX-T7235/KX-T7531/KX-T7533/KX-T7536)

Tableau de Combinaisons 1

Combinaison touches SHIFT/polyvalentes		S1	SHIFT+ S1	S2	SHIFT+ S2	S3	SHIFT+ S3	SHIFT+ SHIFT+ S1	SHIFT+ SHIFT+ S2
Appui sur SELECT* (Times)									
Touches	0	1	2	3	4	5	6	7	8
1	1	Q	q	Z	z	!	?		
2	2	A	a	B	b	C	c		
3	3	D	d	E	e	F	f		
4	4	G	g	H	h	I	i		
5	5	J	j	K	k	L	l		
6	6	M	m	N	n	O	o		
7	7	P	p	Q	q	R	r	S	s
8	8	T	t	U	u	V	v		
9	9	W	w	X	x	Y	y	Z	z
0	0		.	,	'	:	;		
*	*	/	+	-	=	<	>		
#	#	\$	%	&	@	(	)		

\* Si votre téléphone est un KX-T7531, ne vous servez pas de la touche SELECT. Servez-vous de la touche REPONSE AUTO/SECRET, qui devient la touche SELECT lors de l'utilisation du cache de programmation.

Tableau de Combinaisons 2

Rotation de Jog Dial ("clicks")									
Touches	0	1	2	3	4	5	6	7	8
1	1	Q	q	R	r	S	s	T	t
2	2	A	a	B	b	C	c	D	d
3	3	D	d	E	e	F	f	G	g
4	4	G	g	H	h	I	i	J	j
5	5	J	j	K	k	L	l	M	m
6	6	M	m	N	n	O	o	P	p
7	7	P	p	Q	q	R	r	S	s
8	8	T	t	U	u	V	v	W	w
9	9	W	w	X	x	Y	y	Z	z
0	0		!	?	.	,	'	:	;
*	*	/	+	-	=	<	>	#	\$
#	#	\$	%	&	@	(	)	A	a

## 2.7 Fonctions d'affichage spéciales (KX-T7235/KX-T7531/KX-T7533/KX-T7536)

---

<Exemples>

— Pour programmer le nom Mike en utilisant la touche SELECT;

1. Appuyez sur 6 et une fois sur la touche SELECT pour entrer “M”.
2. Appuyez sur 4 et six fois sur la touche SELECT pour entrer “i”.
3. Appuyez sur 5 et quatre fois sur la touche SELECT pour entrer “k”.
4. Appuyez sur 3 et quatre fois sur la touche SELECT pour entrer “e”.

— Pour programmer le nom Mike en utilisant la touche SHIFT et les touches polyvalentes;  
(pas pour KX-T7531)

Reportez-vous au Tableau de Combinaison 1.

1. Appuyez sur 6 et ensuite sur la touche S1 pour entrer “M”.
2. Appuyez sur 4 et ensuite sur les touches SHIFT et S3 pour entrer “i”.
3. Appuyez sur 5 et ensuite sur la touche S2 pour entrer “k”.
4. Appuyez sur 3 et ensuite sur la touche S2 pour entrer “e”.

— En utilisant le Jog Dial (*pour les modèles KX-T7531 / KX-T7533 / KX-T7536*)

Reportez-vous au Tableau de Combinaison 2.

1. Appuyez sur 6 et tournez ensuite le Jog Dial d'un click pour entrer “M”.
2. Appuyez sur 4 et tournez ensuite le Jog Dial de six clicks pour entrer “i”.
3. Appuyez sur 5 et tournez ensuite le Jog Dial de quatre clicks pour entrer “k”.
4. Appuyez sur 3 et tournez ensuite le Jog Dial de quatre clicks pour entrer “e”.

OU

1. Appuyez sur 2 et tournez le Jog Dial jusqu'à ce que le “M” s'affiche à l'écran.
2. Appuyez sur 2 et tournez le Jog Dial jusqu'à ce que le “i” s'affiche à l'écran.
3. Appuyez sur 2 et tournez le Jog Dial jusqu'à ce que le “k” s'affiche à l'écran.
4. Appuyez sur 2 et tournez le Jog Dial jusqu'à ce que le “e” s'affiche à l'écran.



- Une pulsion sur la touche SHIFT permet d'alterner entre majuscules et minuscules. Lorsque cette touche est pressée, le mode SHIFT reste valide jusqu'à ce que vous appuyez à nouveau dessus.
- Pour effacer le dernier mot (retour-arrière), appuyez sur la touche CONF. (La touche CONF devient la touche “←” (retour-arrière) lors de l'utilisation du cache de programmation).
- Pour effacer toutes les données, appuyez sur la touche EFF (S2).
- Si vous continuez à tourner le Jog Dial, tous les caractères s'affichent dans l'ordre. <exemple> Si vous tournez le Jog Dial après avoir appuyé sur la touche 2, tous les caractères s'affichent dans l'ordre suivant:  
A a B b ... Z z (espace) ! ? . , ' : ; \* / + - = < > # \$ % & @ ( ) A a B b ...
- Le paramétrage par défaut des touches est “non mémorisé”.
- Il est possible d'assigner jusqu'à dix numéros d'appel et leurs noms correspondants. Chaque numéro d'appel est composé de 16 chiffres maximum et chaque nom de dix caractères maximum.

## 2.7 Fonctions d'affichage spéciales (KX-T7235/KX-T7531/KX-T7533/KX-T7536)

### Affichage de la fonction RNV/NPD (uniquement pour KX-T7235/KX-T7536)

Après avoir appuyé sur la touche correspondant à la fonction désirée à l'écran, vous pouvez valider ou annuler cette fonction très simplement. Des exemples sont décrits ci-dessous.

1 Décrochez.

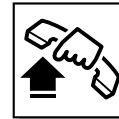

2 Appuyez sur la touche **RNV/NPD**.



3 Appuyez sur la touche (F1-F5) correspondante pour la fonction souhaitée.

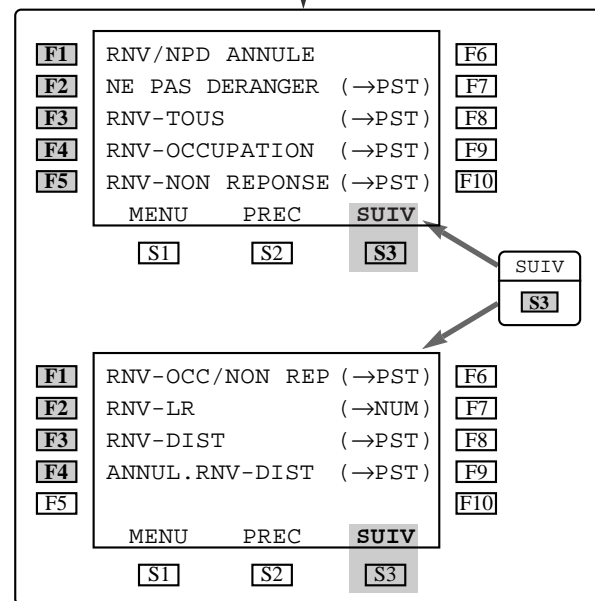

4 Introduisez un paramètre, si nécessaire.

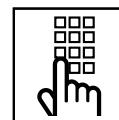

5 Raccrochez.

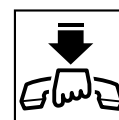

## 2.8 Fonctions poste accueil

### *Modification de la Classe de Service d'un poste (Commutation de la Classe de Service)*

Des numéros de Classe de Service primaire et secondaire sont affectés à chaque poste. L'utilisateur du poste accueil à la possibilité d'attribuer un statut primaire ou secondaire à un poste.

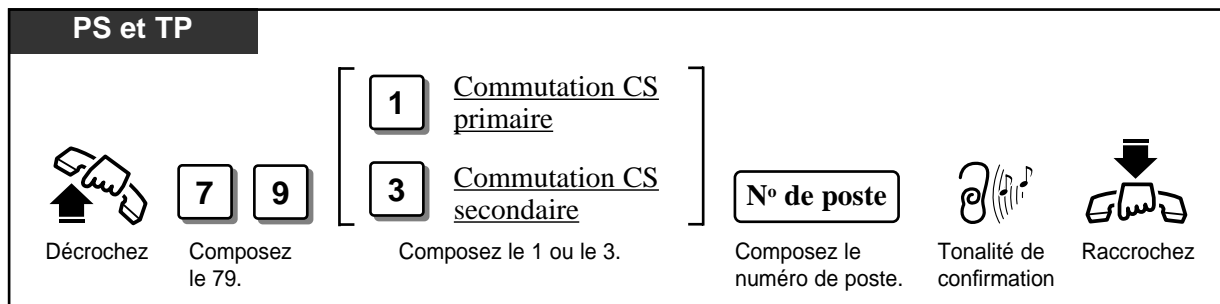

### *Contrôle de verrouillage de la mémoire d'appels entrants*

L'utilisateur du poste accueil peut annuler la fonction "Verrouillage de la mémoire d'appel entrant" sur n'importe quel poste.

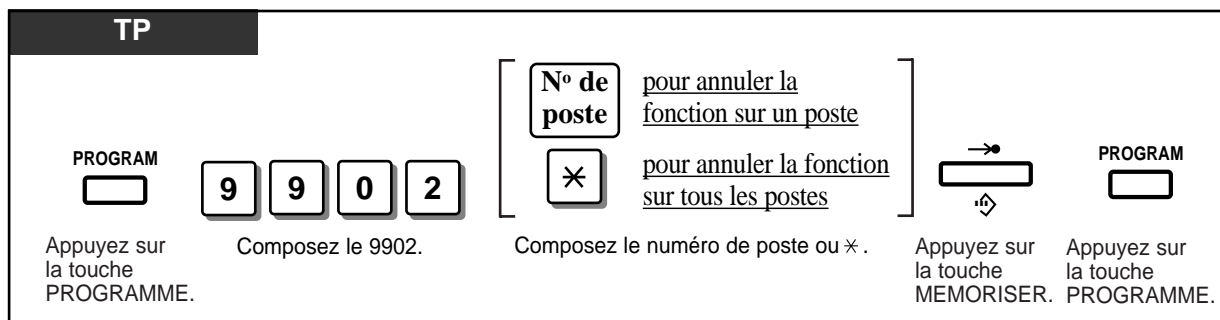

- Si votre téléphone propriétaire ne comporte pas de touche **PROGRAMME**, utilisez la touche PAUSE.



- Autres (chapitre 2.6)  
Blocage de l'enregistrement des informations concernant l'appelant (Verrouillage de la mémoire d'appels entrants)

## 2.8 Fonctions poste accueil

### Contrôle du verrouillage des postes à distance

L'utilisateur du poste accueil peut verrouiller tout poste à distance. Si le verrouillage du poste a déjà été programmé par l'utilisateur du poste et que l'utilisateur du poste accueil active le verrouillage à distance, il sera le seul à pouvoir désactiver cette fonction.

**PS**

Décrochez Composez le 5 \* 0. Composez le N° de poste. Appuyez sur le 1 pour déverrouiller ou le 2 pour verrouiller. Appuyez sur #. Tonalité de confirmation Raccrochez

**TP**

Appuyez sur la touche PROGRAMME. Composez le 9901. Composez le N° de poste pour contrôler un poste ou \* pour contrôler tous les postes. Appuyez sur le 1 pour déverrouiller ou le 2 pour verrouiller. Appuyez sur la touche MEMORISER. Appuyez sur la touche PROGRAMME.



- Si votre téléphone propriétaire ne comporte pas de touche **PROGRAMME**, utilisez la touche PAUSE.



- Autres (chapitre 2.6)  
Avant de quitter votre bureau — Verrouillage de poste

## *Chapitre 3*

### *Annexe*

### 3.1 Tonalité / Sonneries

---

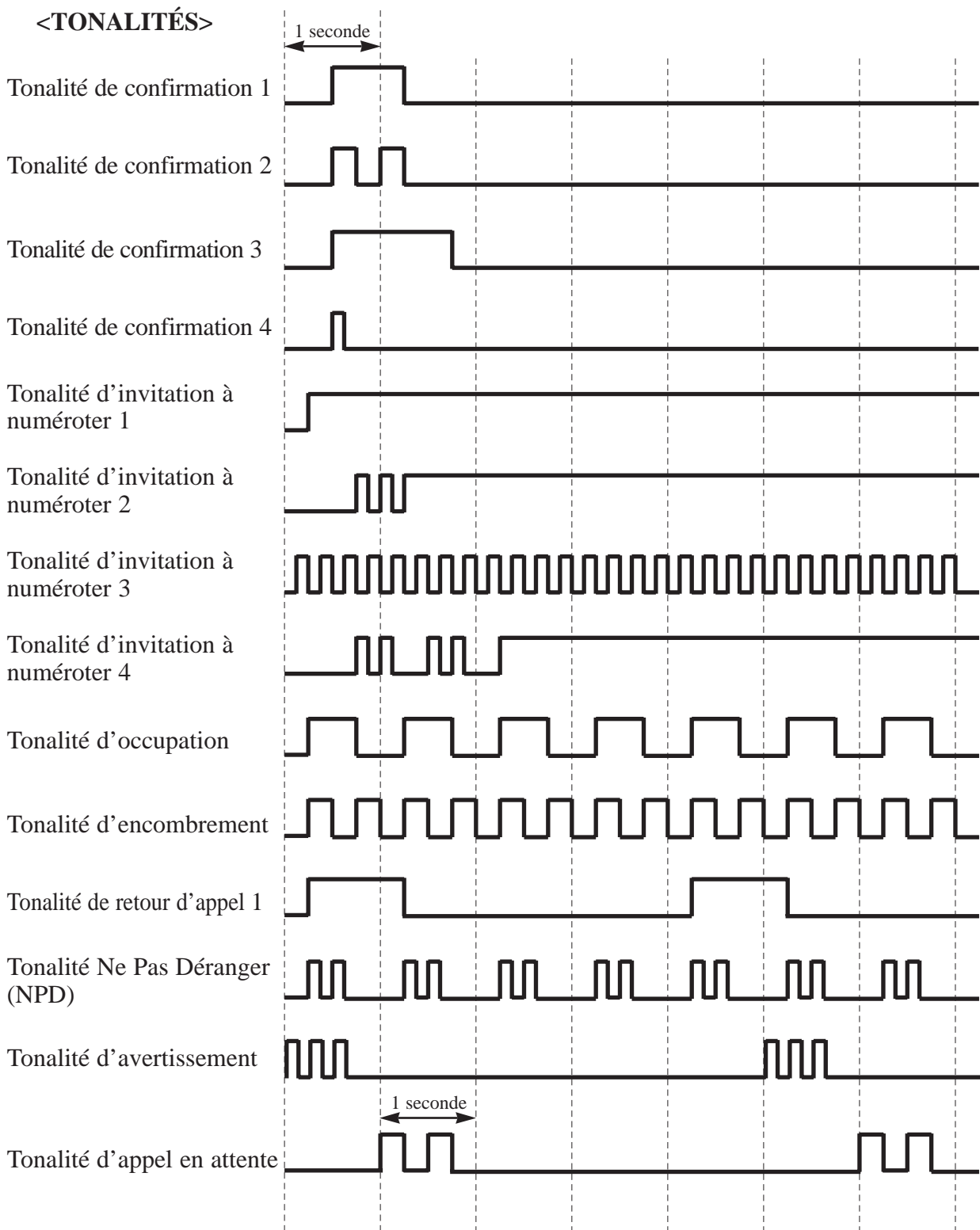



### 3.1 Tonalité / Sonneries

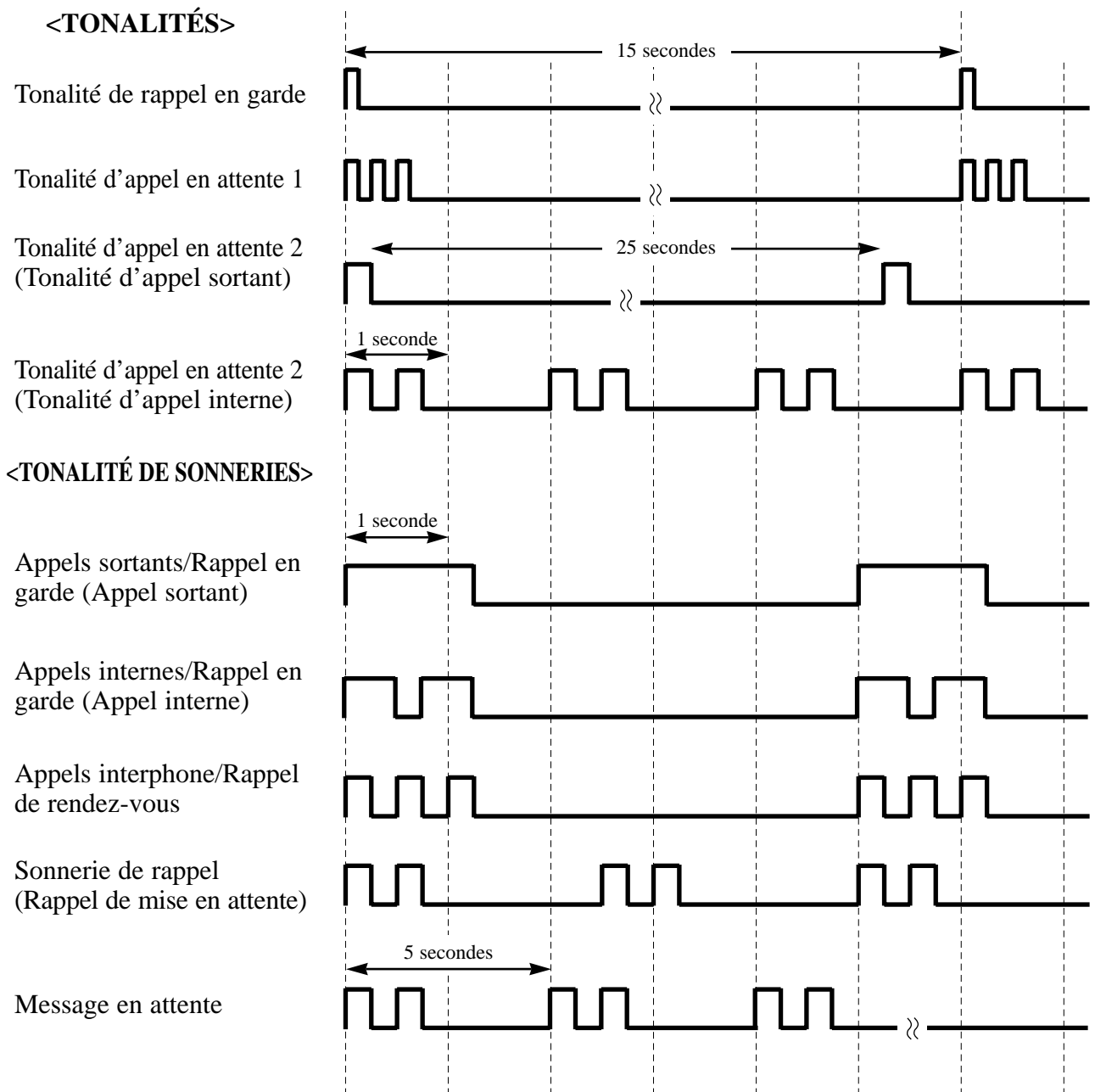

## 3.1 Tonalité / Sonneries

---



- Les tonalités de confirmation et les tonalités d'invitation à numéroté dépendent des conditions suivantes :

**Tonalité de confirmation 1:** (a) Lorsque le nouveau réglage diffère du précédent.  
(b) Lors de l'annulation ou validation du verrouillage de poste.

**Tonalité de confirmation 2:** (a) Lorsque le nouveau réglage est identique au précédent.  
(b) Elle est envoyée lorsque vous accédez ou exécutez plusieurs fonctions avec succès (ex : Appel en garde, Rappel automatique sur occupation).

**Tonalité de confirmation 3:** Elle est envoyée lorsqu'une conversation est établie juste après une numérotation. (ex : Récupération d'appel parqué, Interception d'appel, Récupération d'appel en garde, Appel général). Il est possible d'annuler cette tonalité via la programmation système optionnelle.

**Tonalité de confirmation 4:** Elle est envoyée lorsque vous passez d'une conversation normale à une conversation tripartite et vice-versa (ex : Conférence). Il est possible d'annuler cette tonalité via la programmation système optionnelle.

**Tonalité d'invitation à numéroté 1:** Tonalité d'invitation à numéroté normale.  
Aucune des fonctions listées ci-dessous n'est disponible.

**Tonalité d'invitation à numéroté 2:** Elle est entendue lorsqu'une des fonctions ci-dessous est programmée.

- Rappel automatique sur occupation (Rappel de mise en garde)
- Renvoi d'appel
- Interdiction d'interception d'appel
- CLIR (Secret d'identité du demandeur)
- Appel en attente
- COLR (Secret d'identité du demandé)
- Ne Pas Déranger (NPD)
- NPD pour SDA
- Verrouillage de poste
- Mode absent
- Interdiction d'entrée en tiers sur occupation
- Appel au décroché
- Connexion d'un téléphone en parallèle
- Rappel de rendez-vous
- Musique de fond (MUS)
- Appel général – Interdiction
- Verrouillage de poste à distance
- Mémoire d'appel entrant

**Tonalité d'invitation à numéroté 3:** Elle est entendue lorsque l'on répond au rappel de rendez-vous ou en mode programmation système.

**Tonalité d'invitation à numéroté 4:** Elle est entendue lorsque des messages sont en attente sur le poste.



- Référence pour l'installateur agréé [902]

## 3.2 Indication des voyants lumineux

### Indication des voyants lumineux

Les indicateurs à diodes électroluminescentes (LED) vous informent de l'état de la ligne grâce à diverses indications lumineuses.

#### Types de clignotement

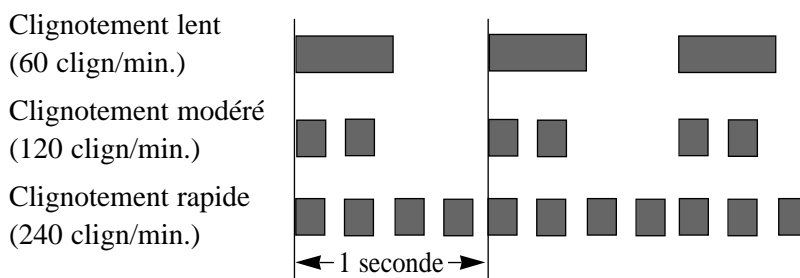

#### Indication du voyant lumineux sur la touche INTER

Le tableau ci-dessous répertorie les indications lumineuses et l'état de la ligne interne.

Touche INTER	Etat de la ligne interne
Eteint	Libre
Allumé en vert	Appel interne / Conférence établie
Clignote lentement en vert	Appel interne mis en garde
Clignote à vitesse modérée en vert	Appel interne mis en garde exclusive / Va et vient
Clignote rapidement en vert	Appel interne / Appel interphone

#### Indication du voyant lumineux sur les touches LR

Le tableau ci-dessous répertorie les indications lumineuses et l'état des lignes réseau.

Touche LR	Condition de la ligne interne
Eteint	Libre
Allumé en vert	En utilisation
Clignote lentement en vert	En attente
Clignote à vitesse modérée en vert	Mise en garde exclusive / Conférence conviviale
Clignote rapidement en vert	Rappel de mise en garde / Appel entrant
Allumé en rouge	La ligne est utilisée par une autre personne
Clignote lentement en rouge	La ligne est mise en attente par une autre personne*

— L'état désigné par "\*" n'est disponible que pour les touches simple LR.

#### Voyant d'État des Terminaux (VET) sur les touches SDP

Les voyants d'état des terminaux (VET) indiquent l'état des postes correspondant au moyen d'indications lumineuses : Rouge Allumé/Eteint. Le voyant s'allume en rouge lorsque le poste correspondant est occupé ou a programmé la fonction "Ne Pas Déranger" (NPD). Le voyant s'éteint lorsque le poste est libre. Ces indications sont disponibles sur les touches externes programmables ayant le statut de touches SDP sur les téléphones propriétaires.

### 3.3 *Liste des numéros de fonctions*

FONCTION	NUMERO
Entrée du code de compte avant numérotation	49 + Code de compte + # (99) + Code d'accès réseau + N° de téléphone
Fonction message d'absence Message 1: Ben zo terug Validation / Annulation Message 2: Ben naar huis Validation / Annulation Message 3: Op TST %% Validation / Annulation Message 4: Terug om %%% Validation / Annulation Message 5: Weg tot %%% Validation / Annulation Message 6: In vergadering Validation / Annulation Message 7, 8 et 9: (Programmables) Validation / Annulation	7501 / 7500 7502 / 7500 7503 + POSTE / 7500 7504 + Heure + minute / 7500 7505 + Jour + Mois / 7500 7506 / 7500 7507-9 + Paramètre / 7500
Rappel automatique sur occupation (mise en garde) Validation / Annulation	6 / 46
Signalisation au Poste Occupé (SPO) Validation / Annulation	2
Renvoi de tous les appels Validation / Annulation	7102 + POSTE / 7100
Renvoi d'appel sur occupation Validation / Annulation	7103 + POSTE / 7100
Renvoi d'appel sur non réponse Validation / Annulation	7104 + POSTE / 7100
Renvoi d'appel sur occupation/non réponse Validation / Annulation	7105 + POSTE / 7100
Renvoi d'appel sur LR Validation / Annulation	7106 + Code d'accès réseau + N° de téléphone + # / 7100
Renvoi d'appel à distance Validation / Annulation	7107 + Votre POSTE / 7100 (7108 + votre POSTE)
Appel en garde Placer / Récupérer à partir d'un autre poste-Récupération d'un appel externe / appel interne	(touche R ou ATTENTE) + 50 / 50 / 53 + Code d'accès réseau / 51 + POSTE
<b>Call Transfer – to ext / to ext after paging</b>	(touche R ou TRNS.) + POSTE / (touche R ou TRNS.) + 63 + (0 / N° groupe de postes)
CLIR Validation / Annulation / Modification programmation	572 / 570 / 571 + Code d'accès réseau + N° téléphone
Parcage d'appel Parcage / Récupération	(touche R ou TRANSFERT) + 52 + N° de zone de parcage / 52 + N° de zone de parcage
Interception d'appel, LR / ciblée / groupe / à partir d'un répondeur	4 * / 41 + POSTE / 40 / 42
Interdiction d'interception d'appel Validation / Annulation	7201 / 7200
Appel en attente Validation / Annulation / Conversation pendant que l'appel est en attente	7311 / 7310 / touche R + 50
Coût des appels (vérification) <PS> – remise à zéro du coût des appels par poste – remise à zéro du coût des appels par code de compte – programmation d'un nouveau coût  – remise à zéro total sauf coût des appels par poste – remise à zéro totale – impression des dépenses sauf coût des appels par poste – impression de toutes les dépenses – impression des dépenses par poste – remise à zéro du coût des appels par code de division	5 * 9 + Code Identification 1 + POSTE + # 5 * 9 + Code Identification + 4 + N° table code de compte + # 5 * 9 + Code Identification + 5 + Code d'accès réseau + Nouveau coût + #  5 * 9 + Code Identification + 61 + # 5 * 9 + Code Identification + 62 + # 5 * 9 + Code Identification + 71 + # 5 * 9 + Code Identification + 72 + # 5 * 9 + Code Identification + 73 + POSTE + # 5 * 9 + Code Identification + 9 + Code de division + #

### 3.3 Liste des numéros de fonctions

FONCTION	NUMERO
Coût des appels (vérification) <TP>	
– Vérification du coût des appels par poste	P* + 1 + POSTE + A*
– Remise à zéro du coût des appels par poste	P* + 1 + POSTE + TRANS. + SAUVEG. + A*
– Vérification du coût des appels par LR	P* + 2 + N° port RNIS + A*
– Vérification du coût total des appels	P* + 3 + A*
– Vérification du coût des appels par code de compte	P* + 4 + N° tableau code de compte + A*
– Remise à zéro du coût des appels par code de compte	P* + 4 + N° tableau code de compte + TRANS. + SAUVEG. + A*
– Programmation d'un nouveau coût	P* + 5 + N° port RNIS + Nouveau coût + SAUVEG. + A*
– Remise à zéro totale sauf coût des appels par poste	P* + 6 + SAUVEG. + A*
– Remise à zéro totale	P* + 6 + MAINS-LIBRES + SAUVEG. + A*
– Impression des dépenses sauf coût des appels par poste	P* + 71 + A*
– Impression de toutes les dépenses	P* + 72 + A*
– Impression des dépenses par poste	P* + 73 + POSTE + A*
– Programmation du nouveau code de compte	P* + 8 + N° tableau code de compte + TRANS. + N° tableau nouveau code de compte + SAUVEG. + A*
– Vérification du coût par code de division	P* + 9 + Code de division + A*
– Remise à zéro du coût des appels par code de division	P* + 9 + Code de division + TRANS. + SAUVEG. + A*
Validation du numéro CLIP	
– Mode général	611
– Mode privé	612
Validation du numéro COLP	
– Mode général	621
– Mode privé	622
COLR Validation / Annulation (Secret d'identité du demandé)	581 / 580
Ne Pas Dé ranger (NPD) Annulation	7100
Validation – Renvoi vers le poste / accueil / NPD	7101 + POSTE / 71019 / 7101*
Ne Pas Dé ranger pour appels directs SDA Validation / Annulation	561 / 560
Priorité sur la fonction Ne Pas Dé ranger	2
Dispositif d'ouverture de porte Verrouillage / déverrouillage pendant la conversation	55 / 5 ou (touche R + 5)
Appel interphone	68
Verrouillage de poste Verrouillage / Déverrouillage	77 + 2 fois code de verrouillage / 77 + Code de verrouillage
Entrée en tiers sur occupation	3
Interdiction d'entrée en tiers sur occupation	7331 / 7330
Validation / Annulation	
Effacement appels entrants Validation / Annulation	541 / 540
Commande de verrouillage de l'identité des appels entrants Verrouillage / Déverrouillage	59 + 2 fois code de verrouillage / 59 + Code de verrouillage
Contrôle de verrouillage de la mémoire d'appels entrants Annulation d'un poste / de tous les postes	PGM + 9902 + POSTE + SAUVEG. + PGM / PGM + 9902 + * + SAUVEG. + PGM
Accès au service du réseau RNIS	795 + N° port RNIS + N° service RNIS

P\* : PROGRAMME + 999 + Code d'identification  
A\* : ATTENTE + PROGRAMME

### 3.3 *Liste des numéros de fonctions*

FONCTION	NUMERO
Mode Présent / Absent	451 / 450
Appel poste accueil	9
Message en attente Validation / annulation / Rappel / Effacement	701 + POSTE / 700 + POSTE / 702 / 700 + Votre N° de POSTE
Service nuit automatique / manuel-jour / manuel-nuit / Confirmer	780 / 781 / 782 / #
Appel externe – Accès ligne, automatique – Accès ligne, individuel	0 + N° de téléphone (81 ou 82) + N° de téléphone
Appel général – Appel général / Groupe – Réponse à un appel général – Transfert après un appel général / Groupe – Appel général-Interdiction / Réponse	63 + 0 / N° groupe poste 43 (R ou TRANS) + 63 + 0 / N° groupe postes 7211 / 7210
Connexion en parallèle Valide / Invalide	691 / 690
Appel au décroché (hot line) Mémorisation / validation / annulation	742 + N° de téléphone + # / 741 / 740
Re-numérotation du dernier numéro	# (66)
Groupe de sonnerie	291 à 298 (numéro flottant d'un groupe de postes)
Annulation des fonctions d'un poste	790
Mémorisation Numérotation abrégée poste	60 + N° abrégé poste + N° voulu + #
Numérotation abrégée poste	6* + N° abrégé poste
Numérotation abrégée système	* + N° abrégé système
Rappel de rendez-vous (une seule fois) / Rappel de rendez-vous quotidien / Annulation / Vérification du réglage de l'heure sur un téléphone propriétaire	761 + Heure + Minute + 0 / 761 + Heure + Minute + 1 / 760 / 762
Classe de Service (CS) Primaire / Secondaire	791 + POSTE / 793 + POSTE
Verrouillage des postes à distance <PS> Déverrouillage / Verrouillage	5*0 + POSTE + 1 + # / 5*0 + POSTE + 2 + #
Verrouillage des postes à distance <TP> – Déverrouillage un poste / tous postes – Verrouillage un poste / tous postes	PGM + 9901 + POSTE / * + 1 + SAUVEG. + PGM PGM + 9900 + POSTE / * + 2 + SAUVEG. + PGM

## 3.4 Spécifications

---

### 3.4.1 Description générale

<b>Capacité du système</b>	<b>Système de base</b>	
	Postes	8
	Port RNIS	1 T0 (2 lignes réseau)
	<b>Extension</b>	
	Port RNIS	1 (soit pour 8 postes S0 soit pour 2 lignes réseau)
	<b>Capacité maximum</b>	
	Lorsque la carte optionnelle RNIS est utilisée pour des lignes réseau :	
	Postes	8
	Lignes réseau	4 (2 T0)
	Lorsque la carte optionnelle RNIS est utilisée pour des postes :	
	Postes	8
	Postes RNIS	8
	Lignes réseau	2 (1 T0)

**Méthode de commande** Unité centrale à programme enregistré : Microprocesseur 8 bits  
Mémoire ROM : 1024 Ko, Mémoire RAM : 160 Ko

**Commutation** Commutateur temporel partagé MIC sans blocage

**Alimentations** Circuit primaire 110 – 240V, 50/60Hz  
Circuit secondaire +5V, +15V, +30V

**Numérotation** Impulsions décimales (DC) 10pps, 20pps  
Fréquences vocales (FV) DTMF

**Connecteurs** Lignes RNIS Connecteur modulaire à 8 broches  
Postes Connecteur à 4 broches  
Interphone Connecteur à 4 broches

#### Câble de connexion de postes

Poste simples	1 paire (A, B)
KX-T7230, KX-T7235, KX-T7250, KX-T7531, KX-T7533, KX-T7536, KX-T7545	1 paire (D1, D2) ou 2 paires (A, B, D1, D2) pour fonction XDP

#### Journal des communications

Interface	V.24 (RS-232C)
Périphérique de sortie	Imprimante
Contenu du journal	Date, Heure, Numéro poste, Code de division, Numéro de port RNIS, Numéro composé, Durée de l'appel, Coût de la communication, Code de compte, Code de condition

## 3.4 *Spécifications*

---

### 3.4.2 *Caractéristiques techniques*

<b>Résistance maximum de ligne</b>	KX-T7230/KX-T7235/KX-T7250/KX-T7531/ KX-T7533/KX-T7536/KX-T7545.....40 ohms
	Postes simples .....600 ohms Appareil téléphonique inclus
	Interphone .....20 ohms
<b>Résistance minimum de fuite</b>	15 000 ohms
<b>Nombre maximum de postes par ligne</b>	1 pour utilisation KX-T7230, KX-T7235, KX-T7250, KX-T7531, KX-T7533, KX-T7536, KX-T7545 ou poste simple. 2 pour connexion en parallèle, pour connexion XDP ou téléphone propriétaire et poste simple.
<b>Tension d'appel</b>	90 volts à 25 Hz selon la charge d'appel
<b>Alimentation principale</b>	110 à 240V, 50/60 Hz
<b>Conditions ambiantes</b>	0 à 40 °C, 10 à 90%



## 3.4 *Spécifications*

---

### 3.4.3 *Capacité du système*

#### Lignes, cartes, équipement de poste

Eléments	Quantité maximum
Unité centrale	1
Ligne RNIS	2
Joncteur poste	8
Nombre de terminaux	20
Interphone	1
Ouverture de porte	1

#### Données système

Eléments	Quantité maximum
Poste accueil	1 (Poste 21)
Numéros abrégés système	100
Numéros abrégés poste	10 par poste
Parcage d'appel	10
Niveau de discrimination d'appel	8
Groupe de postes	8
Classe de Service	4
Groupe sonnerie	8
Répartition Homogène d'appels	8

## 3.5 Recherche de pannes

### 3.5.1 Installation et opérations

PROBLEMES	CAUSE PROBABLE	SOULUTION POSSIBLE
Le poste ne fonctionne pas.	Connexion défectueuse entre le système et le poste.  Poste défectueux.	Branchez ce poste dans le même port en utilisant un cordon téléphonique plus court. Si le téléphone fonctionne, le câble précédent est défectueux.  Branchez le poste à un autre port fonctionnant correctement. Si le téléphone ne marche pas, remplacez le.
Fonctionnement aléatoire.		Appuyez sur le bouton de réinitialisation. La relance du système provoque l'annulation des fonctions suivantes : <ul style="list-style-type: none"><li>• Mise en attente</li><li>• Parcage d'appel</li><li>• Appels en garde</li><li>• Appels en cours</li></ul> Toutes les autres données restent en mémoire.
La numérotation abrégée ne fonctionne pas.	Programmation incorrecte.	Vérifiez la présence du code d'accès réseau (0/81 ou 82) dans la mémorisation des numéros.
Panne secteur : toutes les lignes sont déconnectées.	Le KX-TD208 ne fonctionne pas pendant une panne secteur.	Déconnectez le poste RNIS du système et branchez le directement sur la ligne RNIS. Vous pouvez alors passer un appel externe. Un poste simple ne peut pas être utilisé pendant une panne secteur.
Vous ne vous rappelez pas de votre numéro de téléphone.		Vous pouvez vérifier votre numéro de téléphone si votre poste est muni d'un écran. Appuyez sur [PROGRAMME][9] [9] [6]. Pour sortir du mode de programmation, appuyez sur [ATTENTE] [PROGRAMME].

## 3.6 *Index des fonctions*

---

<b>A</b>	Accès au service du réseau RNIS .....	2-74	<b>N</b>	Ne Pas Dé ranger (NPD) .....	2-56
	Annulation des fonctions d'un poste .....	2-74			2-77
	Appel au décroché.....	2-17		Ne Pas Dé ranger (NPD) pour les appels directs (SDA) .....	2-58
	Appel d'urgence .....	2-13		Numérotation abrégée poste .....	2-16
	Appel en attente .....	2-35			2-77~2-83
	Appel en garde .....	2-28			2-86~2-89
	Appel externe .....	2-12		Numérotation abrégée système.....	2-15
	Appel général .....	2-38			2-77~2-83
		2-77~2-83		Numérotation "1 touche" .....	2-14
	Appel interne.....	2-10	<b>O</b>	Ouverture de porte .....	2-63
		2-85			
	Appel interphone.....	2-62	<b>P</b>	Parcage d'appel.....	2-30
	Appel poste accueil.....	2-11			2-88
	Appeler un groupe de postes.....	2-11		Priorité sur la fonction Ne Pas Dé ranger .....	2-59
<b>C</b>	Commutation de la Classe de Service .....	2-88	<b>R</b>	Rappel automatique (mise en attente).....	2-22
		2-91		Rappel de rendez-vous .....	2-47
	Conférence .....	2-45		Réception d'appels .....	2-25
	Conférence conviviale .....	2-46		Récupération d'appel en garde .....	2-29
	Connexion téléphonique en parallèle .....	2-67		Renumérotation automatique .....	2-18
		2-87			2-19
	Contrôle de verrouillage de la mémoire d'appels entrants.....	2-91			2-20
	Contrôle du verrouillage des postes à distance.....	2-92		Renumérotation du dernier numéro .....	2-19
	Coupage du microphone .....	2-37		Renumérotation d'un numéro sauvegardé .....	2-20
<b>E</b>	Entrée du code de compte.....	2-51		Renvoi d'appel .....	2-39
<b>F</b>	Fonction Bloc-notes .....	2-18			2-77
	Fonction message d'absence.....	2-43			2-90
		2-87		Réponse mains-libres .....	2-25
<b>I</b>	Identité d'appels .....	2-68	<b>S</b>	Sélection de l'Identité du demandeur/demandé (CLIP/COLP) .....	2-76
	Interception d'appel .....	2-26		Secret d'identité du demandé (COLR) .....	2-61
		2-86		Secret d'identité du demandeur (CLIR) .....	2-60
	Interception par répondeur .....	2-27		Service de nuit .....	2-64
	Interdiction d'interception d'appel .....	2-27			2-88
	Interdire l'interruption d'un appel en cours sur occupation.....	2-24		Signalisation au Poste Occupé (SPO).....	2-21
	Interruption d'un appel en cours sur occupation .....	2-24	<b>T</b>	Transfert vers LR .....	2-34
<b>M</b>	Mémoire d'appels .....	2-79		Transfert vers un poste .....	2-32
	Mémoire d'appels entrants .....	2-71	<b>V</b>	Validation du secret d'Identité du demandé (COLP) ....	2-76
	Message en attente .....	2-49		Validation du secret d'Identité du demandeur (CLIP) ..	2-76
		2-77~2-79		Vérification du coût des appels.....	2-53
		2-82		Verrouillage de la mémoire d'appels entrants .....	2-73
		2-84		Verrouillage des postes .....	2-42
	Mise en garde exclusive .....	2-28			
	Mode Présent / Absent .....	2-66			
	Musique de fond (MUS).....	2-48			

**Kyushu Matsushita Electric Co., Ltd.**

1-62, 4-chome, Minoshima, Hakata-ku, Fukuoka 812-8531, Japan



Imprimé au Japon

**PSQX1665ZA** KF0199KM0 ©